



**PARTICIPONS À LA PROTECTION DE L'ENVIRONNEMENT !**

Votre appareil contient de nombreux matériaux valorisables ou recyclables.

Confiez le à un point de collecte ou à défaut à un centre de service agréé pour que son traitement soit effectué.



**¡ COLABORE EN LA CONSERVACIÓN DEL MEDIO AMBIENTE !**

Este producto contiene materiales recuperables y / o reciclables. Entréguelo al final de su vida útil, en un centro de recogida específico o en uno de Nuestros servicios oficiales postventa donde será Tratado de forma adecuada.



Points de collecte sur [www.quefairede mesdechets.fr](http://www.quefairede mesdechets.fr)  
Privilégiez la réparation ou le don de votre appareil !



Service client ECLÓZ  
Servicio de atención al cliente / Klantenservice :  
83, Avenue de la Grande Armée  
75782 Paris cedex 16 - FRANCE  
[contact@ecloz.com](mailto:contact@ecloz.com)  
T. (+33) 1 76 28 46 76 (prix d'un appel local)  
[www.ecloz.com](http://www.ecloz.com)



MARQUE PASSION PRODUCTION  
83, Avenue de la Grande Armée - 75782 Paris cedex 16 - FRANCE

**IMPORTANT - À CONSERVER POUR  
CONSULTATION ULTÉRIEURE  
À LIRE ATTENTIVEMENT  
IMPORTANTE - CONSERVAR PARA  
CONSULTAS FUTURAS  
LEER ATENTAMENTE**

---

**TONDEUSE À BATTERIE  
CORTACÉSPED A BATERÍA  
40V (2x20V) - 40 cm**

**Modèle / Modelo : Y0J-SP03-4040ZA-INV - 1594645**

**Instructions d'origine  
Instrucciones de origen**



**ECLÓZ**

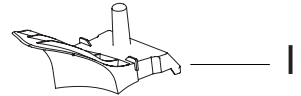
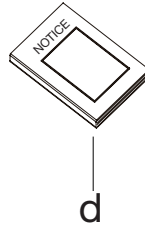
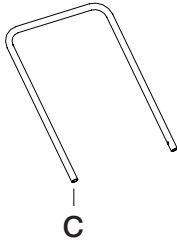
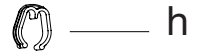
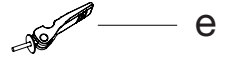
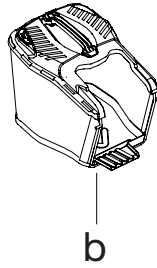
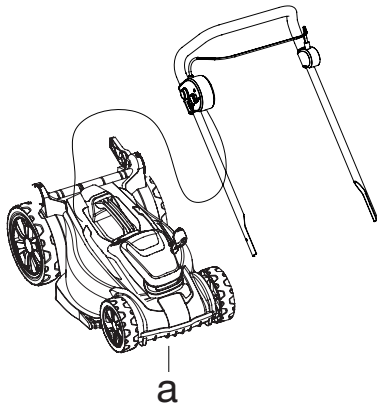

- a. Tondeuse avec poignée supérieure x 1
- b. Sac d'herbe x 1
- c. Poignée inférieure x 1
- d. Notice
- e. Bouton à dégagement rapide A
- f. Pince de dents
- g. Bouton à dégagement rapide B
- h. Pinces de câble
- i. Bouchon de paillage

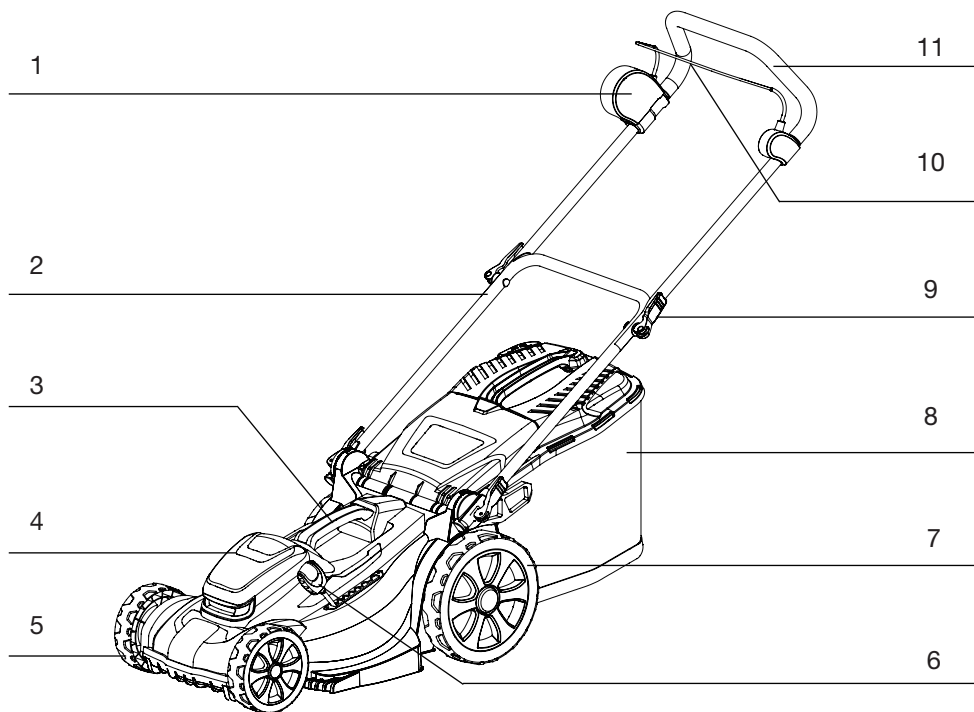

1. Boîtier d'interrupteur	8. Sac d'herbe
2. Poignée inférieure	9. Bouton de dégagement rapide
3. Poignée de transport de la tondeuse	10. Levier d'interrupteur
4. Couvercle de la batterie	11. Poignée supérieure
5. Roue avant	
6. Levier de réglage de hauteur	
7. Roue arrière	

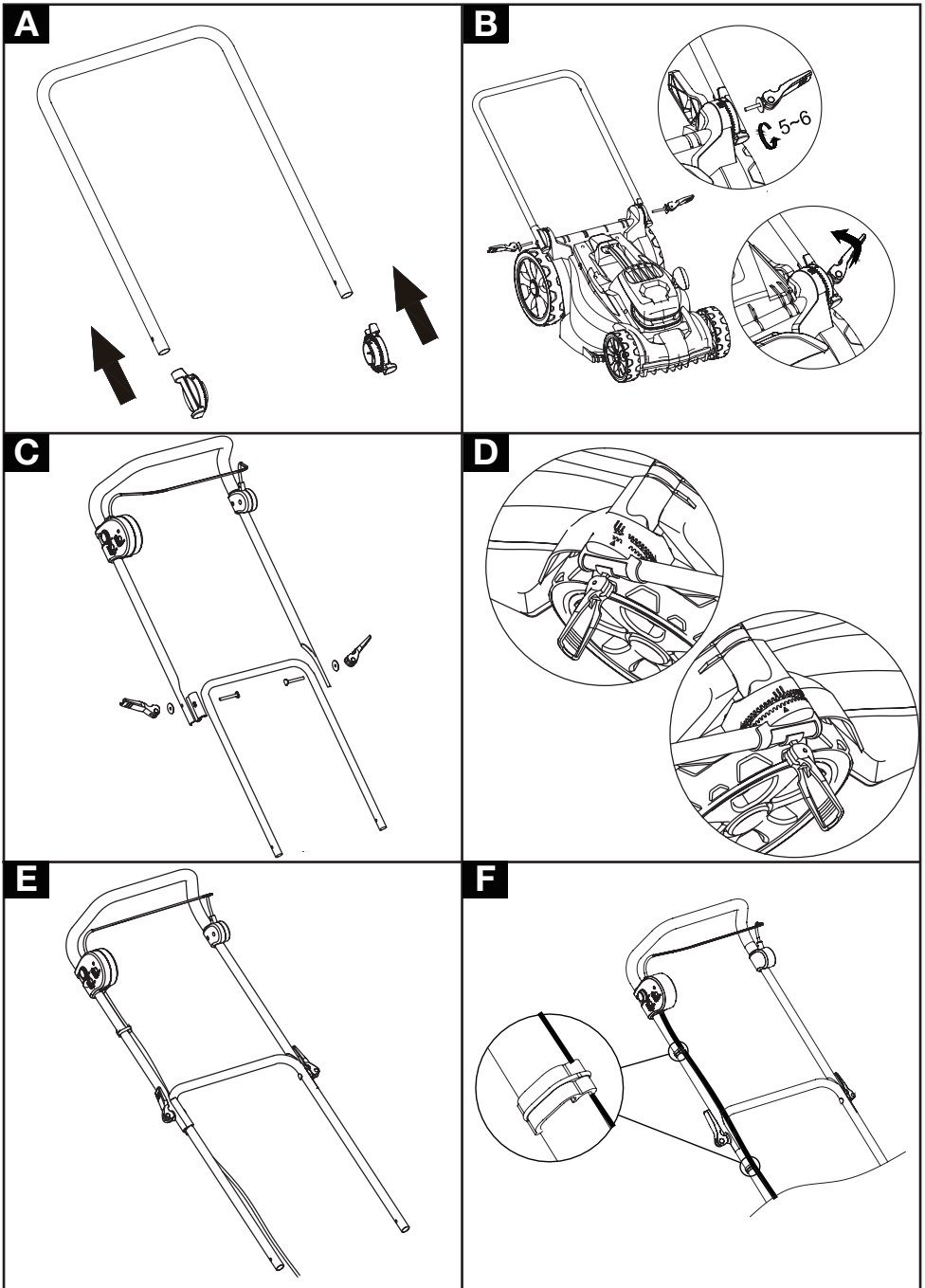

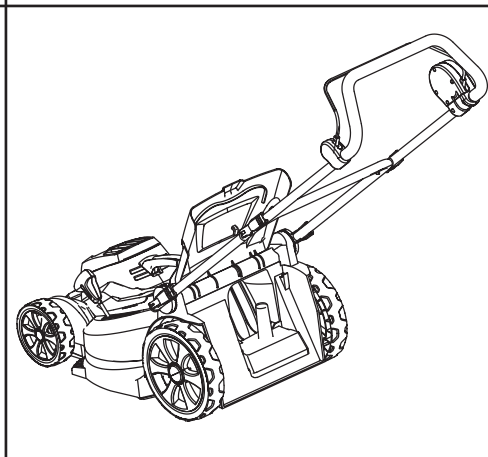
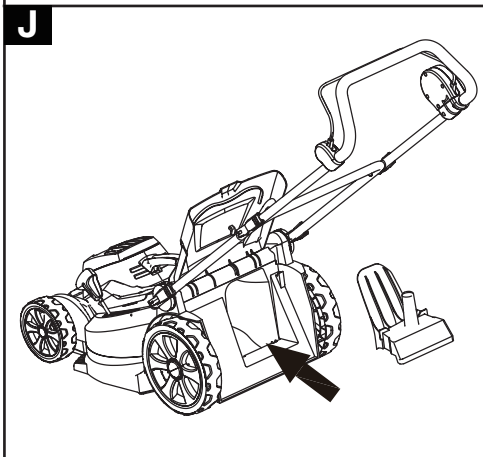
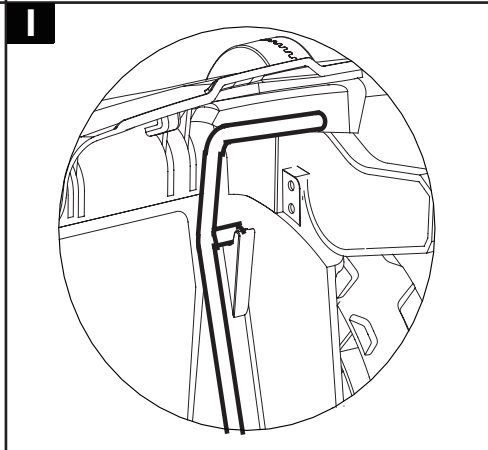
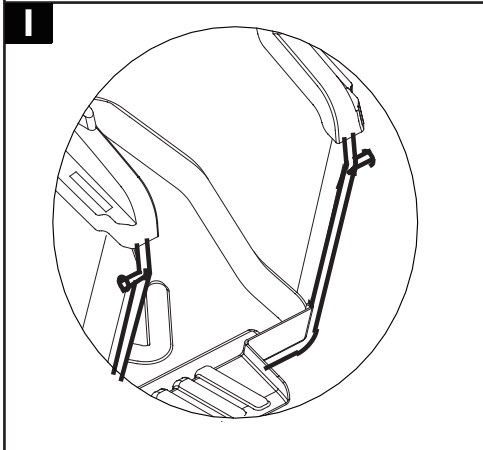
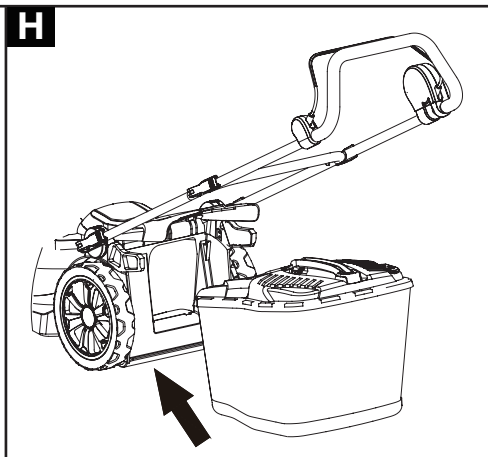
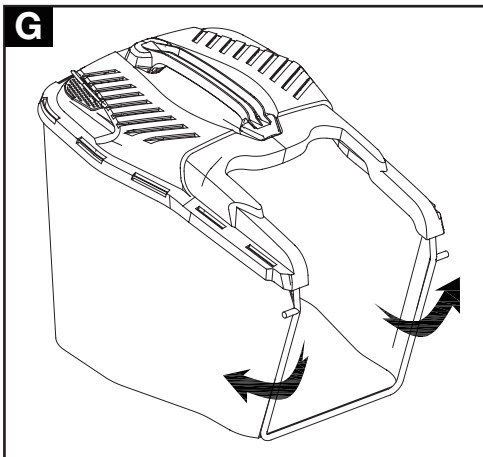

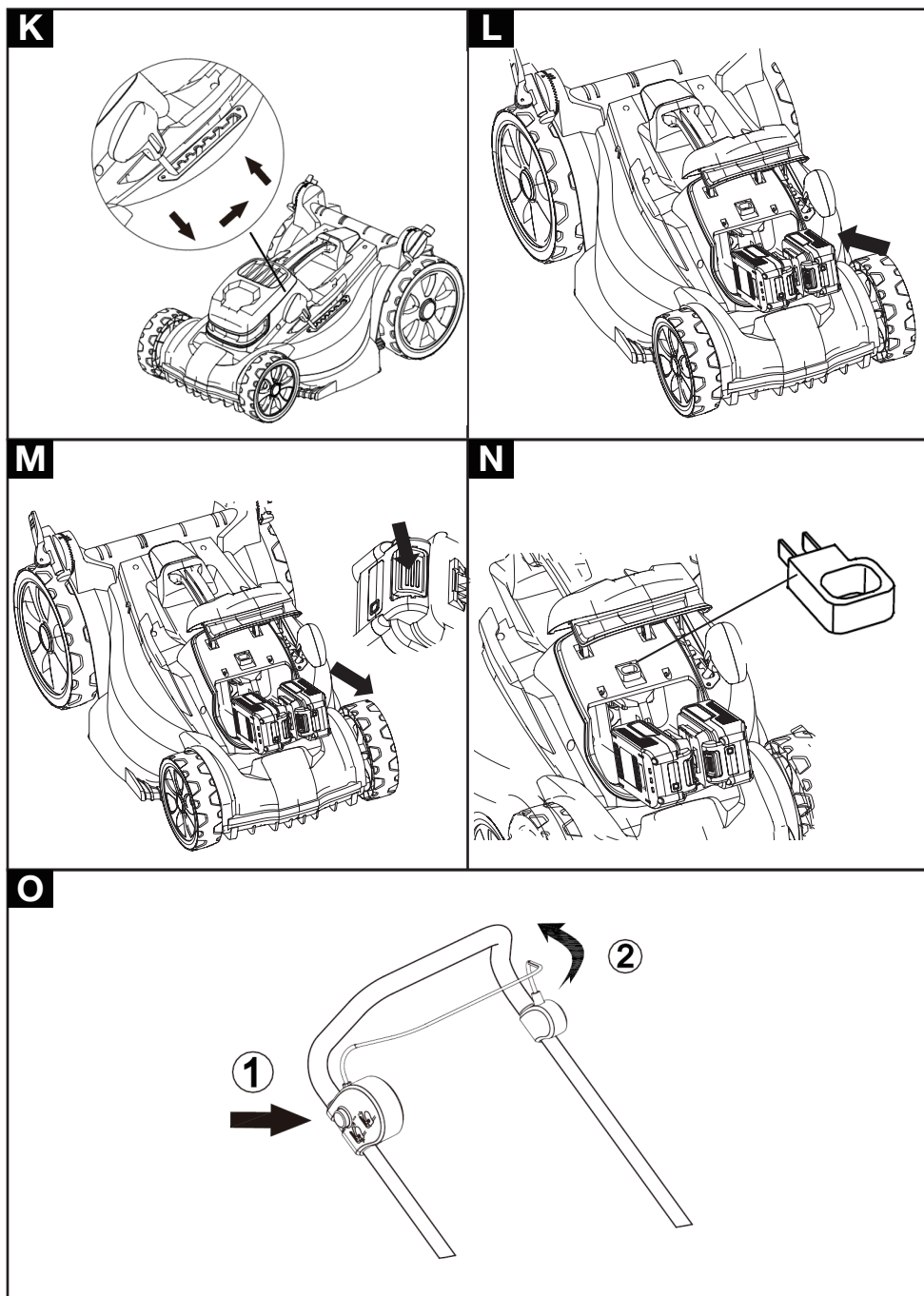

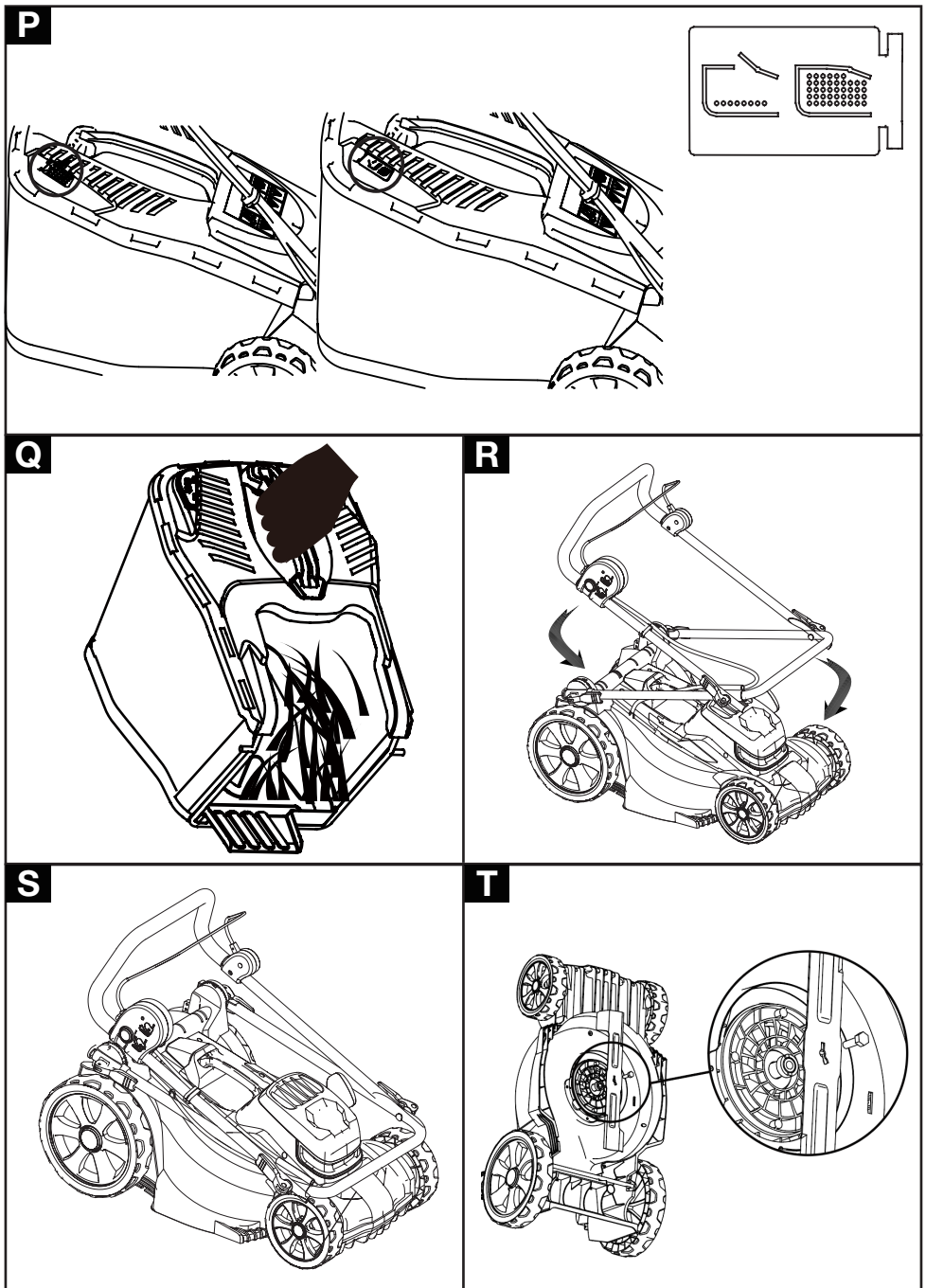

## AVERTISSEMENT DE SÉCURITÉ GÉNÉRAUX POUR L'OUTIL ÉLECTRIQUE



**AVERTISSEMENT ! LIRE TOUS LES AVERTISSEMENTS DE SÉCURITÉ, LES INSTRUCTIONS, LES ILLUSTRATIONS ET LES SPÉCIFICATIONS FOURNIS AVEC CETTE MACHINE.** NE PAS SUIVRE LES INSTRUCTIONS ENUMERÉES CI-DESSOUS PEUT PROVOQUER UN CHOC ÉLECTRIQUE, UN INCENDIE ET/OU UNE BLESSURE SÉRIEUSE.

**CONSERVER TOUS LES AVERTISSEMENTS ET TOUTES LES INSTRUCTIONS POUR POUVOIR S'Y REPORTER ULTÉRIEUREMENT.**

LE TERME « MACHINE » DANS LES AVERTISSEMENTS FAIT RÉFÉRENCE À VOTRE OUTIL ÉLECTRIQUE ALIMENTÉ PAR LE SECTEUR (AVEC CORDON D'ALIMENTATION) OU VOTRE OUTIL ÉLECTRIQUE FONCTIONNANT SUR BATTERIE (SANS CORDON D'ALIMENTATION).

### Sécurité de la zone de travail

- **Conserver la zone de travail propre et bien éclairée.** Les zones en désordre ou sombres sont propices aux accidents.
- **Ne pas faire fonctionner la machine en atmosphère explosive, par exemple en présence de liquides inflammables, de gaz ou de poussières.** Les machines produisent des étincelles qui peuvent enflammer les poussières ou les fumées.
- **Maintenir les enfants et les personnes présentes à l'écart pendant l'utilisation d'une machine.** Les distractions peuvent vous faire perdre le contrôle de la machine.

### Sécurité électrique

- **Il faut que les fiches de la machine soient adaptées au socle. Ne jamais modifier la fiche de quelque façon que ce soit. Ne pas utiliser d'adaptateurs avec des machines à branchement de terre.** Des fiches non modifiées et des socles adaptés réduisent le risque de choc électrique.
- **Éviter tout contact du corps avec des surfaces reliées à la terre telles que les tuyaux, les radiateurs, les cuisinières et les réfrigérateurs.** Il

existe un risque accru de choc électrique si votre corps est relié à la terre.

- **Ne pas exposer les machines à la pluie ou à des conditions humides.** La pénétration d'eau à l'intérieur d'une machine augmente le risque de choc électrique.
- **Ne pas maltraiter le cordon. Ne jamais utiliser le cordon pour porter, tirer ou débrancher la machine.** Maintenir le cordon à l'écart de la chaleur, du lubrifiant, des arêtes vives ou des parties en mouvement. Des cordons endommagés ou emmêlés augmentent le risque de choc électrique.
- **Lorsqu'on utilise une machine à l'extérieur, utiliser un prolongateur adapté à l'utilisation extérieure.** L'utilisation d'un cordon adapté à l'utilisation extérieure réduit le risque de choc électrique.
- **Si l'usage d'une machine dans un emplacement humide est inévitable, utiliser une alimentation protégée par un dispositif à courant différentiel résiduel (RCD).** L'usage d'un RCD réduit le risque de choc électrique.

### Sécurité des personnes

- **Rester vigilant, regarder ce que vous êtes en train de faire et faire preuve de bon sens dans votre utilisation de la machine. Ne pas utiliser une machine lorsque vous êtes fatigué ou sous l'emprise de drogues, de l'alcool ou de médicaments.** Un moment d'inattention en cours d'utilisation des machines peut entraîner des blessures graves.
- **Utiliser un équipement de protection individuelle. Toujours porter une protection pour les yeux.** Les équipements de protection individuelle tels que les masques contre les poussières, les chaussures de sécurité antidérapantes, les casques ou les protections auditives utilisés pour les conditions appropriées réduisent les blessures.
- **Éviter tout démarrage accidentel. S'assurer que l'interrupteur est en position arrêt avant de brancher la machine au secteur et/ou au bloc de batteries, de le ramasser ou de le porter.** Porter les machines en ayant le doigt sur l'interrupteur ou brancher des machines dont l'interrupteur est en position marche est source d'accidents.

- **Retirer toute clé de réglage avant de mettre la machine en marche.** Une clé laissée fixée sur une partie tournante de la machine peut donner lieu à des blessures.
- **Ne pas se précipiter. Garder une position et un équilibre adaptés à tout moment.** Cela permet un meilleur contrôle de la machine dans des situations inattendues.
- **S'habiller de manière adaptée. Ne pas porter de vêtements amples ou de bijoux. Garder les cheveux et les vêtements à distance des parties en mouvement.** Des vêtements amples, des bijoux ou les cheveux longs peuvent être pris dans des parties en mouvement.
- **Si des dispositifs sont fournis pour le raccordement d'équipements pour l'extraction et la récupération des poussières, s'assurer qu'ils sont connectés et correctement utilisés.** Utiliser des collecteurs de poussière peut réduire les risques dus aux poussières.
- **Rester vigilant et ne pas négliger les principes de sécurité de la machine sous prétexte que vous avez l'habitude de l'utiliser.** Une fraction de seconde d'inattention peut provoquer une blessure grave.

### Utilisation et entretien de la machine

- **Ne pas forcer la machine. Utiliser la machine adaptée à votre application.** La machine adaptée réalise mieux le travail et de manière plus sûre au régime pour lequel elle a été construite.
- **Ne pas utiliser la machine si l'interrupteur ne permet pas de passer de l'état de marche à arrêt et inversement.** Toute machine qui ne peut pas être commandée par l'interrupteur est dangereuse et il faut la réparer.
- **Débrancher la fiche de la source d'alimentation et/ou enlever le bloc de batteries, s'il est amovible, avant tout réglage, changement d'accessoires ou avant de ranger la machine.** De telles mesures de sécurité préventives réduisent le risque de démarrage accidentel de la machine.
- **Conserver les machines à l'arrêt hors de la portée des enfants et ne**

**pas permettre à des personnes ne connaissant pas la machine ou les présentes instructions de la faire fonctionner.** Les machines sont dangereuses entre les mains d'utilisateurs novices.

- **Observer la maintenance des machines et des accessoires. Vérifier qu'il n'y a pas de mauvais alignement ou de blocage des parties mobiles, des pièces cassées ou toute autre condition pouvant affecter le fonctionnement de la machine. En cas de dommages, faire réparer la machine avant de l'utiliser.** De nombreux accidents sont dus à des machines mal entretenues.
- **Garder affûtées et propres les machines permettant de couper.** Des machines destinées à couper correctement entretenues avec des pièces coupantes tranchantes sont moins susceptibles de bloquer et sont plus faciles à contrôler.
- **Utiliser la machine, les accessoires, et les lames etc., conformément à ces instructions, en tenant compte des conditions de travail et du travail à réaliser.** L'utilisation de la machine pour des opérations différentes de celles prévues peut donner lieu à des situations dangereuses.
- **Il faut que les poignées et les surfaces de préhension restent sèches, propres et dépourvues d'huiles et de graisses.** Des poignées et des surfaces de préhension glissantes rendent impossibles la manipulation et le contrôle en toute sécurité de la machine dans les situations inattendues.

### **Utilisation des machines fonctionnant sur batteries et précautions d'emploi**

- **Ne recharger qu'avec le chargeur spécifié par le fabricant.** Un chargeur qui est adapté à un type de bloc de batteries peut créer un risque de feu lorsqu'il est utilisé avec un autre type de bloc de batteries.
- **N'utiliser les outils électriques qu'avec des blocs de batteries spécifiquement désignés.** L'utilisation de tout autre bloc de batteries peut créer un risque de blessure et de feu.

- **Lorsqu'un bloc de batteries n'est pas utilisé, le maintenir à l'écart de tout autre objet métallique, par exemple trombones, pièces de monnaie, clés, clous, vis ou autres objets de petite taille qui peuvent donner lieu à une connexion d'une borne à une autre.** Le court-circuitage des bornes d'une batterie entre elles peut causer des brûlures ou un feu.
- **Dans de mauvaises conditions, du liquide peut être éjecté de la batterie; éviter tout contact. En cas de contact accidentel, nettoyer à l'eau. Si le liquide entre en contact avec les yeux, rechercher en plus une aide médicale.** Le liquide éjecté des batteries peut causer des irritations ou des brûlures.
- **Ne pas utiliser un bloc de batteries ou un outil fonctionnant sur batteries qui a été endommagé ou modifié.** Les batteries endommagées ou modifiées peuvent avoir un comportement imprévisible provoquant un feu, une explosion ou un risque de blessure.
- **Ne pas exposer un bloc de batteries ou un outil fonctionnant sur batteries au feu ou à une température excessive.** Une exposition au feu ou à une température supérieure à 130 °C peut provoquer une explosion.
- **Suivre toutes les instructions de charge et ne pas charger le bloc de batteries ou la machine fonctionnant sur batteries hors de la plage de températures spécifiée dans les instructions.** Un chargement incorrect ou à des températures hors de la plage spécifiée de températures peut endommager la batterie et augmenter le risque de feu.

### Maintenance et entretien

- **Faire entretenir la machine par un réparateur qualifié utilisant uniquement des pièces de rechange identiques.** Cela assure le maintien de la sécurité de la machine.
- **Ne jamais effectuer d'opération d'entretien sur des blocs de batteries endommagés.** Il convient que l'entretien des blocs de batteries ne soit effectué que par le fabricant ou les fournisseurs de service autorisés.

## Avertissements de sécurité de la tondeuse à gazon

- **Ne pas utiliser la tondeuse à gazon par mauvais temps, en particulier en cas de risque de foudre.** Cela réduit le risque d'être frappé par la foudre.
- **Inspecter soigneusement la zone où la tondeuse à gazon doit être utilisée pour y déceler la présence d'animaux sauvages.** Des animaux peuvent être blessés lorsque la tondeuse à gazon est en cours d'utilisation.
- **Inspecter soigneusement la zone où la tondeuse à gazon doit être utilisée et retirer tous les bouts de bois, câbles, pierres, os et autres corps étrangers.** Les objets projetés peuvent provoquer des blessures.
- **Avant d'utiliser la tondeuse à gazon, toujours inspecter visuellement la lame, individuellement et dans son ensemble, pour vérifier qu'elle ne soit pas usée ou endommagée.** Des pièces usées ou endommagées augmentent le risque de blessure.
- **Vérifier fréquemment le niveau d'usure ou de détérioration du bac de ramassage.** Un bac de ramassage usé ou endommagé peut augmenter le risque de blessures.
- **Maintenir les protections en place. Les protections doivent être en bon état de marche et correctement montées.** Une protection desserrée, endommagée ou ne fonctionnant pas correctement peut entraîner des blessures.
- **Veiller à ce que toutes les entrées d'air de refroidissement soient exemptes de débris.** Des entrées d'air obstruées et des débris peuvent entraîner une surchauffe ou un risque d'incendie.
- **Lors de l'utilisation de la tondeuse à gazon, toujours porter des chaussures de sécurité antidérapantes. Ne pas utiliser la tondeuse à gazon les pieds nus ou avec des sandales ouvertes.** Cette précaution réduit le risque de blessures aux pieds en cas de contact avec la lame en mouvement.
- **Pendant l'utilisation de la tondeuse à gazon, toujours porter des pantalons longs.** Une exposition de la peau augmente le risque de blessure par projection d'objets.

- **Ne pas utiliser la tondeuse à gazon sur de l'herbe humide. Marcher, ne jamais courir.** Cela réduit le risque de glissade et de chute pouvant entraîner des blessures.
- **Ne pas utiliser la tondeuse à gazon sur des pentes excessivement raides.** Cela réduit le risque de perte de contrôle, de glissade et de chute pouvant entraîner des blessures.
- **Lors du travail en pente, toujours s'assurer un bon équilibre, toujours travailler en travers de la pente, jamais de haut en bas, et faire preuve d'une extrême prudence lors des changements de direction.** Cela réduit le risque de perte de contrôle, de glissade et de chute pouvant entraîner des blessures.
- **Faire preuve d'une extrême prudence lors de la marche arrière ou en tirant la tondeuse à gazon vers soi. Être toujours conscient de son environnement.** Cela réduit le risque de trébuchement pendant le fonctionnement.
- **Ne pas toucher les lames et autres pièces mobiles dangereuses lorsqu'elles sont en mouvement.** Cela réduit le risque de blessures causées par les pièces mobiles.
- **Lors de l'élimination des matières coincées ou du nettoyage de la tondeuse à gazon, s'assurer que tous les interrupteurs d'alimentation sont éteints et que la batterie est débranchée.** Un fonctionnement inattendu de la tondeuse à gazon peut entraîner des blessures graves.
- Arrêter l'organe de coupe si la machine doit être basculée pour son ou leur transport sur des surfaces autres que l'herbe, et lors du transport de la machine en provenance de et vers la zone sur laquelle elle doit être utilisée.
- Ne pas basculer la machine lors de la mise en route du moteur, sauf si la machine doit être basculée pour démarrer. Dans ce cas, ne pas basculer la machine selon un angle supérieur à celui absolument nécessaire et soulever uniquement la partie distante de l'opérateur.
- Arrêter la machine, débrancher la batterie et vérifier l'arrêt complet de toutes les parties mobiles

- après avoir percuté un corps étranger, examiner la machine pour déceler tout dommage, et réaliser des réparations avant le redémarrage et l'utilisation de la machine;
- de même, si la machine commence à vibrer de façon anormale, l'examiner immédiatement pour déceler tout dommage, remplacer ou réparer les parties endommagées éventuelles et vérifier et serrer les parties desserrées éventuelles.
- Effectuer le nettoyage et la maintenance avant entreposage.
- Les conséquences d'une maintenance incorrecte, de l'utilisation de composants de remplacement non conformes ou du retrait ou de la modification des composants de sécurité incluent une blessure corporelle et l'endommagement de la machine.
- Remplacer les composants d'ensembles usagés ou endommagés afin de maintenir un équilibre, le cas échéant.
- Faites attention aux machines à plusieurs organes de coupe, dans la mesure où la rotation d'un organe de coupe peut provoquer celle d'autres organes de coupe.
- Faites attention au réglage de la machine afin d'empêcher tout piégeage des doigts entre les organes de coupe mobiles et les parties fixes de la machine.
- Toujours permettre le refroidissement de la machine avant entreposage.
- Lors de l'entretien des organes de coupe, avoir conscience du fait qu'ils peuvent continuer de tourner même si la source d'alimentation est coupée.

## **Consignes de sécurité supplémentaires de la tondeuse à gazon**

### **Consignes**

- Lire attentivement les instructions. Se familiariser avec les commandes et l'utilisation correcte du produit.
- Ne jamais laisser des enfants, des personnes ayant des capacités physiques, sensorielles ou mentales réduites, des personnes manquant d'expérience et de connaissances, ou des personnes qui ne connaissent pas les présentes instructions utiliser le produit. Les réglementations

locales peuvent restreindre l'âge de l'utilisateur.

- Les enfants doivent être surveillés afin de s'assurer qu'ils ne jouent pas avec le produit.
- Ne jamais tondre en présence de personnes, en particulier d'enfants, ou d'animaux dans le voisinage immédiat.
- Garder à l'esprit que l'opérateur ou utilisateur est responsable des accidents ou dommages causés à d'autres personnes et à leurs biens.

## Préparation

- Pendant la tonte, toujours porter des pantalons longs et des chaussures résistantes. Ne pas utiliser le produit les pieds nus ou avec des sandales ouvertes. Éviter de porter des vêtements amples ou qui possèdent des cordons ou attaches qui dépassent.
- Inspecter soigneusement la zone où le produit doit être utilisé et enlever tous les objets pouvant être projetés par le produit.
- Avant toute utilisation, toujours inspecter visuellement la lame de coupe, les boulons de la lame de coupe et l'ensemble de la lame de coupe pour s'assurer qu'ils ne sont ni usés ni endommagés. Remplacer les lames de coupe et les boulons usés ou endommagés par ensembles pour conserver l'équilibre. Remplacer les étiquettes abîmées ou illisibles.
- **ATTENTION !** Ne pas toucher une lame de coupe en rotation.

## Fonctionnement

- Utiliser le produit uniquement à la lumière du jour ou avec un bon éclairage artificiel.
- Dans la mesure du possible, éviter d'utiliser le produit sur de l'herbe humide.
- Toujours s'assurer un bon équilibre sur les terrains en pente.
- Marcher, ne jamais courir.
- Tondre en faisant face à la pente, jamais de haut en bas.
- Faire preuve d'une extrême prudence lors des changements de direction sur les terrains en pente.
- Ne pas tondre dans des pentes excessivement raides.
- Faire preuve d'une extrême prudence lors de la marche arrière ou en tirant le produit vers soi.
- Arrêter la ou les lame(s) de coupe si le produit doit être incliné pour le transport

lors du franchissement de surfaces autres que de l'herbe et lors du transport du produit vers et depuis la zone à tondre.

- Ne jamais utiliser le produit avec des protections défectueuses, ou sans dispositifs de sécurité, tels que des déflecteurs et/ou des bacs de ramassage.
- Démarrer le produit avec précaution conformément aux instructions et en veillant à ce que les pieds ne se trouvent pas à proximité de la ou des lame(s) de coupe.
- Ne pas incliner le produit lors du démarrage du moteur, sauf si le produit doit être incliné pour démarrer. Dans ce cas, ne pas l'incliner plus que nécessaire et soulever uniquement la partie éloignée de l'utilisateur.
- Ne pas démarrer le produit lorsque l'on se tient devant la goulotte d'éjection.
- Éloigner les mains et les pieds des pièces rotatives. Rester constamment à l'écart de l'ouverture d'éjection.
- Ne pas transporter le produit lorsque la batterie est insérée.
- Arrêter le produit et retirer la batterie. S'assurer que toutes les pièces mobiles sont complètement à l'arrêt :
  - avant de laisser le produit sans surveillance ;
  - avant de retirer les obstructions ou de déboucher la goulotte ;
  - avant de contrôler, de nettoyer ou d'intervenir sur le produit ;
  - après avoir heurté un corps étranger. Inspecter le produit

à la recherche de dommages et effectuer les réparations nécessaires avant de redémarrer et d'utiliser à nouveau le produit.

- Si le produit commence à vibrer de façon anormale (vérifier immédiatement)
  - vérifier si le produit est endommagé ;
  - remplacer ou réparer toute pièce endommagée ;
  - vérifier si des pièces sont desserrées et les resserrer si nécessaire.

## Entretien et rangement

- Retirer la batterie avant de contrôler, de nettoyer le produit ou d'intervenir sur celui-ci et lorsqu'il n'est pas utilisé.
- Retirer la batterie avant d'effectuer des travaux d'entretien ou de nettoyage.
- Un entretien incorrect peut entraîner un dysfonctionnement/une défaillance du produit.
- Inspecter et entretenir le produit régulièrement. Veiller à ce que les écrous, les boulons et les vis soient toujours bien serrés afin que le produit puisse fonctionner en toute sécurité.

- Vérifier fréquemment le niveau d'usure ou de détérioration du bac de ramassage.
- Faire preuve de prudence lors du réglage du produit pour éviter de se coincer les doigts entre les lames en mouvement et les pièces fixes du produit.
- Toujours laisser le produit refroidir avant de le ranger dans une enceinte.
- Lors de l'entretien des lames, bien garder à l'esprit que, même si la source d'alimentation est coupée, les lames peuvent toujours bouger.
- Pour pouvoir utiliser le produit en toute sécurité, remplacer toute pièce usée ou endommagée. Utiliser uniquement des pièces de rechange et des accessoires d'origine.
- Porter des gants de travail résistants lors du démontage et du remontage de la lame de coupe.
- Faire réparer le produit uniquement par un centre de service agréé ou un spécialiste aux qualifications similaires.
- Lorsque le produit n'est pas utilisé, le ranger hors de la portée des enfants.

### **Avertissements de sécurité supplémentaires concernant la batterie**

- **La batterie doit être chargée avant utilisation.** Toujours se reporter aux instructions du chargeur et charger la batterie correctement.
- **Retirer la batterie du produit lorsqu'il n'est pas utilisé.**
- **Ne pas laisser la batterie sur le chargeur lorsqu'il n'est pas utilisé.**
- **Après de longues périodes de rangement, il peut être nécessaire de charger et de décharger la batterie plusieurs fois afin d'obtenir des performances maximales.**
- **Une plus longue durée de vie et de meilleures performances peuvent être obtenues si la batterie est chargée lorsque la température ambiante est comprise entre 18 °C et 24 °C.** Ne pas charger la batterie à des températures ambiantes inférieures à 4 °C ou supérieures à 40 °C. Cela est important pour éviter d'endommager gravement la batterie.
- **Ne pas charger la batterie dans un endroit humide ou mouillé.** Le respect de cette règle réduit le risque de choc électrique.
- **Ne pas démonter la batterie et éviter tout dommage mécanique. Risque de court-circuit et d'émission de fumées.** Respirer de l'air frais et consulter un médecin en cas de gêne.
- **Lors de la mise au rebut des batteries, conserver les batteries ayant différents systèmes électrochimiques séparées les unes des autres.**

- Ne pas connecter la borne positive et la borne négative de la batterie l'une à l'autre avec un objet métallique (tel qu'un fil).
- Ne pas transporter et ne pas ranger la batterie avec des colliers, des épingles à cheveux ou tout autre objet métallique.
- Ne pas percer la batterie avec des clous, la frapper avec un marteau, marcher dessus ou la soumettre à des impacts ou des chocs violents.
- Ne pas souder directement sur la batterie. Ne pas exposer la batterie à de l'eau ou de l'eau salée et ne pas la mouiller.
- Ne pas démonter et ne pas modifier la batterie.
- Ne pas placer la batterie dans ou près d'un feu, sur une cuisinière ou dans tout autre endroit où la température est élevée. Ne pas exposer la batterie à la lumière directe du soleil, ne pas l'utiliser ou la ranger à l'intérieur d'une voiture par temps chaud.
- Ne pas placer la batterie dans un four à micro-ondes, dans un contenant à haute pression ou sur un appareil de cuisson par induction.
- Si la batterie ne doit pas être utilisée pendant une certaine période, la stocker à température ambiante (18 °C à 24 °C) après l'avoir chargée jusqu'à ce que 3 barres soient allumées sur l'indicateur de charge. En cas de stockage prolongé, recharger la batterie une fois par an pour éviter une décharge excessive.

## Surveillance médicale

Tous les employés doivent suivre un programme de surveillance médicale de l'employeur pour permettre d'identifier à un stade précoce les éventuelles affections liées aux vibrations, et ainsi empêcher l'évolution de la maladie et aider les employés à poursuivre leur travail.

## Réduction du bruit et des vibrations

**Pour réduire l'impact des émissions sonores et des vibrations, limiter le temps d'utilisation, utiliser les modes de fonctionnement à faibles vibrations et bruit, et porter un équipement de protection individuelle.**

Prendre les points suivants en compte pour minimiser les risques d'exposition aux vibrations et au bruit :

- Toujours utiliser le produit conformément à l'usage pour lequel il a été conçu et conformément à ces instructions.

- S'assurer que le produit est en bon état et bien entretenu.
- Utiliser les accessoires appropriés pour le produit et s'assurer qu'ils sont en bon état.
- Tenir fermement les poignées/la surface de préhension.
- Entretenir ce produit conformément aux présentes instructions et le maintenir bien lubrifié (le cas échéant).
- Organiser l'emploi du temps pour répartir l'utilisation d'une machine à fortes vibrations sur une période prolongée.
- Une utilisation prolongée du produit expose l'utilisateur à des vibrations pouvant causer une série de troubles physiques connus sous le nom de syndrome des vibrations main-bras (HAVS) (par exemple, les doigts deviennent blancs), de même que certaines maladies, telles que le syndrome du canal carpien. Pour réduire ce risque lors de l'utilisation du produit, toujours porter des gants de protection et garder les mains au chaud.

## En cas d'urgence

**Se familiariser avec l'utilisation de ce produit à l'aide de cette notice.**

**Mémoriser les consignes de sécurité et les suivre à la lettre. Cela aidera à prévenir les risques et dangers.**

• **Rester toujours vigilant lors de l'utilisation de ce produit, de façon à reconnaître et gérer rapidement les risques.** Une intervention rapide permet d'éviter des blessures graves et des dégâts matériels.

• **Éteindre le produit en cas de dysfonctionnement.** Faire vérifier le produit par un professionnel qualifié et le faire réparer, si nécessaire, avant de le faire fonctionner à nouveau.

## RISQUES RÉSIDUELS

**Même en cas d'utilisation de ce produit conformément à toutes les exigences de sécurité, des risques de blessures et de dommages demeurent. Les dangers suivants peuvent survenir en relation avec la structure et la conception de ce produit :**

- Problèmes de santé résultant de l'émission de vibrations si le produit est utilisé sur de longues périodes ou s'il n'est pas utilisé et entretenu correctement.
- Blessures et dommages matériels dus à des outils cassés ou à l'impact soudain d'objets cachés pendant l'utilisation.

- Risque de blessures et de dommages matériels causés par des projections d'objets ou par l'utilisation d'accessoires inadaptés.

**⚠ AVERTISSEMENT ! CE PRODUIT GÉNÈRE UN CHAMP ÉLECTROMAGNÉTIQUE DURANT LE FONCTIONNEMENT ! CE CHAMP PEUT DANS CERTAINS CAS NUIRE À DES IMPLANTS MÉDICAUX ACTIFS OU PASSIFS ! POUR RÉDUIRE LE RISQUE DE BLESSURES GRAVES OU MORTELLES, NOUS RECOMMANDONS AUX PERSONNES AYANT DES IMPLANTS MÉDICAUX DE CONSULTER LEUR MÉDECIN ET LE FABRICANT DE L'IMPLANT MÉDICAL AVANT D'UTILISER CE PRODUIT !**

Merci d'avoir choisi le produit Ecloz. Lors de la conception et de la fabrication de nos produits, nous plaçons tous nos efforts pour assurer une excellente qualité qui répond aux besoins des utilisateurs.

## Usage prévu

Ce produit est destiné à un usage extérieur uniquement et ne doit en aucun cas être utilisé à l'intérieur d'un bâtiment. La tondeuse à gazon sans fil est uniquement destinée à être utilisée dans des conditions sèches et bien éclairées. Cette tondeuse à gazon est uniquement destinée à être utilisée pour couper l'herbe à usage domestique. Ne l'utilisez pas à d'autres fins. Le produit n'est pas destiné à être utilisé par des enfants ou des personnes ayant des capacités physiques, mentales ou sensorielles réduites.

**Après avoir déballé l'emballage, assurez-vous que le produit est complet avec ses accessoires (le cas échéant). Si le produit est endommagé ou présente un défaut, veuillez ne pas l'utiliser et le rapporter à votre revendeur. Si vous donnez cet outil à une autre personne, veuillez lui remettre également ce manuel d'instructions.**

**Veuillez noter que notre équipement n'a pas été conçu pour être utilisé dans des applications commerciales ou industrielles. Notre garantie sera annulée si la machine est utilisée dans des entreprises commerciales, industrielles ou à des fins équivalentes. Ce produit a été conçu pour être utilisé pendant plusieurs années (durée de vie prévue).**

## Symboles



Pour réduire le risque de blessure, l'utilisateur doit lire attentivement le manuel d'instructions.



Évitez d'utiliser des outils sous la pluie.



Attendez que tous les composants de la machine se soient complètement arrêtés avant de les toucher.



Éloignez les autres personnes. Les objets lancés par le produit pourraient toucher l'utilisateur ou d'autres personnes.

Assurez-vous toujours que les autres personnes et les animaux domestiques restent à une distance sécuritaire du produit lorsqu'il est en fonctionnement.



MISE EN GARDE – Maintenir les mains et les pieds à distance des lames.



MISE EN GARDE – Déconnecter la batterie avant maintenance.



Niveau de puissance acoustique garanti 96 dB(A)



Portez une protection auditive pendant l'utilisation du produit.



Portez une protection oculaire pendant l'utilisation du produit.



Portez des gants



Le produit est conforme aux directives européennes applicables et une méthode d'évaluation de conformité à ces directives a été effectuée.



Symbole WEEE. Les déchets de produits électriques ne doivent pas être éliminés avec les ordures ménagères. Veuillez recycler là où il y a des installations. Vérifiez auprès de votre autorité locale ou de votre magasin local pour connaître les directives de recyclage

## Symboles d'avertissement sur la batterie et le chargeur



Ne pas jeter à l'eau.



Ne pas jeter dans le feu.



Ne soumettez pas la batterie à un fort ensoleillement pendant de longues périodes. Ne pas laisser sur un radiateur (max. 45°C).



Les batteries contiennent du Li-ion. Ne jetez pas les piles usagées dans les ordures ménagères. Contactez les autorités locales pour savoir comment vous débarrasser des piles.

Li-Ion



Le chargeur est destiné à une utilisation en intérieur uniquement.



Double isolation.

T3.15A



Protection 3.15A limitée avec B0Q-SP06-20ZA et B0Q-SP07-2040ZZ

T5.0A



Protection 5A limitée avec B0Q-SP07-2040ZA.

## Données techniques

Model	1594645 (Y0J-SP03-4040ZA-INV)
Vitesse de coupe à vide	3030 tr/min
Largeur de coupe	40cm
Hauteur de coupe	25-75mm, 7 positions
Capacité du sac d'herbe	50L
Poids net approximatif	14.97 kg machine only
Niveau de pression acoustique	$L_{PA}=72,2$ dB(A), K=3,0dB(A)
Niveau de puissance acoustique	$L_{WA}=91,4$ dB(A), K=2,9dB(A)
Niveau de puissance acoustique garanti	$L_{WA}=96$ dB(A)
Vibration	1.301 m/s <sup>2</sup> ; K=1.5 m/s <sup>2</sup>

Plage de température ambiante pour l'utilisation d'outils et de batteries : 4°C à 45°C

Plage de température ambiante recommandée pour le système de charge pendant la charge : 4°C à 45°C

### Informations sur la batterie :

BOP-SP07-20ZM	20V  2000mAh avec 5 Li-Ion cellules
BOP-SP06-20ZK	20V  4000mAh avec 10 Li-Ion cellules
BOP-SP06-20ZH	20V  5000mAh avec 10 Li-Ion cellules

### Information sur chargeur

B0Q-SP06-20ZA	Entrée: 220-240V~, 50/60Hz, 65W, Sortie: 20V  2.4A
B0Q-SP07-2040ZA	Entrée: 220-240V~, 50-60Hz, 120W, Sortie: 21V  4A
B0Q-SP07-2040ZZ	Entrée: 220-240V~, 50-60Hz, 130W, Sortie: 20V  4,5A Max.

### Information sur le bruit et les vibrations

Valeurs de mesure du bruit déterminées conformément à la norme EN IEC 62841-4-3:2021+A11:2021.

#### Portez des protections auditives !

- La ou les valeurs totales déclarées de vibration et la ou les valeurs déclarées d'émission sonore ont été mesurées conformément à une méthode d'essai normalisée et peuvent être utilisées pour comparer des outils;
- La ou les valeurs totales déclarées de vibration et la ou les valeurs déclarées d'émission sonore peuvent aussi être utilisées dans une évaluation préliminaire de l'exposition.

**Mis en garde:**

- l'émission de vibration et l'émission sonore pendant l'utilisation de l'outil électrique peuvent être différentes des valeurs déclarées selon les façons d'utiliser l'outil, en particulier le type de pièce à usiner; et
- il est nécessaire d'identifier les mesures de sécurité destinées à protéger l'opérateur qui sont basées sur une estimation de l'exposition dans les conditions réelles d'utilisation (en prenant en compte toutes les parties du cycle de manœuvres, telles que les moments où l'outil est hors tension et où il fonctionne à vide, en plus du temps d'actionnement de la manette).

Déterminez des mesures de protection supplémentaires pour protéger l'utilisateur des effets de vibrations, telles que par exemple : Entretien de l'outil électroportatif et des outils de travail, maintenir les mains chaudes, organisation des opérations de travail.

**Montage**

**REMARQUE:** Pour réduire le risque de blessure, l'utilisateur doit lire le manuel d'instructions.



**AVERTISSEMENT :** Avant d'assembler et d'ajuster la tondeuse, assurez-vous que la tondeuse est éteinte et que la batterie est retirée.

**Déballage**

**Déballer toutes les pièces et posez-les sur une surface plane et stable.**

- Retirer tous les matériaux d'emballage et les dispositifs d'expédition, le cas échéant.
- Assurez-vous que le contenu de la livraison est complet et exempt de tout dommage. Si vous constatez que des pièces sont manquantes ou endommagées, n'utilisez pas le produit, mais contactez votre revendeur. L'utilisation d'un produit incomplet ou endommagé représente un danger pour les personnes et les biens.
- Assurez-vous d'avoir tous les accessoires et outils nécessaires au montage et au fonctionnement. Cela comprend également un équipement de protection individuelle approprié.



**AVERTISSEMENT! Le produit et l'emballage ne sont pas des jouets pour enfants !!**  
Les enfants ne doivent pas jouer avec des sacs en plastique, des draps et des petites pièces! Il y a un danger d'étouffement et de suffocation!

**Installation**

**AVERTISSEMENT! Le produit doit être entièrement assemblé avant d'être utilisé! N'utilisez pas un produit qui n'est que partiellement assemblé ou assemblé avec des pièces endommagées! Suivez les instructions de montage étape par étape et utilisez les images fournies comme guide visuel pour assembler facilement le produit! N'insérez pas la batterie.**

**REMARQUE:** Prenez soin des petites pièces qui sont retirées lors de l'assemblage ou lors des ajustements. Gardez-les en sécurité pour éviter les pertes.

**Assembler la poignée inférieure (Fig A)**

Fixez les deux pinces à dents à la poignée inférieure.

**Fixez la poignée inférieure à la tondeuse à gazon (Fig B)**

Installez la poignée inférieure de la tondeuse à gazon avec deux pinces à dégagement rapide (avec vis fixe). Assurez-vous que les dents des engrenages de fixation s'emboîtent correctement.

### Fixez la poignée supérieure à la tondeuse à gazon (Fig C)

Montez la poignée supérieure sur la poignée inférieure à l'aide de deux pinces à dégagement rapide (visser avec la tête incurvée)

### Réglage de la hauteur de la poignée (Fig D)

**REMARQUE:** Ajustez le guidon supérieur à une certaine position en ajustant les leviers de verrouillage des deux côtés de la poignée supérieure.

1. Relâchez le bouton de dégagement rapide B.
2. Retirez légèrement la pince à dents de la tondeuse.
3. Vous verrez 4 niveaux de hauteur des dents de réglage, ajustez à la bonne position et assurez-vous également que les deux pinces à dents droite et gauche restent au même niveau.
4. Fixez le bouton de dégagement rapide.



**AVERTISSEMENT! N'essayez pas de démarrer la tondeuse tant que le guidon n'a pas été verrouillé à une certaine position.**

### Montage du clip de câble (Fig E&F)

Assurez-vous que les clips de câble fournis sont utilisés pour fixer le câble à la poignée inférieure et à la poignée supérieure.

### Assembler et Attacher le sac d'herbe (Fig G&H&I)

Fixez le sac de collecte d'herbe au cadre en fixant les crochets en plastique sur le côté.

Soulevez le volet de sécurité d'une main et accrochez-le dans le sac de ramassage d'herbe. Relâchez le volet de sécurité pour fixer le sac de ramassage d'herbe en position.

### Fixez le bouchon de paillage (Fig J)

**REMARQUE:** Éteignez l'outil et assurez-vous que la lame s'est complètement arrêtée.

1. Soulevez le volet arrière d'une main et poussez le bouchon de paillage dans la goulotte de décharge arrière jusqu'à ce qu'il soit verrouillé en place. Assurez-vous que le bouchon de paillage est verrouillé en position.
2. Relâchez le volet de sécurité arrière, il se refermera pour couvrir le bouchon de paillage.

### Mulching (Fig J)

Attachez le bouchon de paillage.

### Choisir la fonction

**AVERTISSEMENT!** Avant de changer d'accessoire, éteignez l'outil et assurez-vous que la lame s'est complètement arrêtée

**REMARQUE:** Cette tondeuse à gazon a trois fonctions. Ces fonctions peuvent être converties en modifiant les paramètres des accessoires comme décrit ci-dessus. Veuillez consulter le tableau suivant pour plus de détails.

	Bouchon de paillage	Sac d'herbe
Collection	Non	Oui
Paillage	Oui	Non

### Premier usage



**AVERTISSEMENT ! LIRE LA SECTION « INSTRUCTIONS DE SÉCURITÉ » AU DÉBUT DE CE MANUEL, Y COMPRIS TOUT LE TEXTE SOUS LES SOUS-TITRES AVANT D'UTILISER CE PRODUIT.**

- Vérification de la batterie.
- Soyez particulièrement attentif lors de la première utilisation de la machine : concentrez et consacrez toute votre attention à cette première utilisation. Faites un premier essai sur un espace libre sans obstacle et sans élément environnant.

## AVANT L'UTILISATION



**AVERTISSEMENT** : le chargeur et la batterie sont spécialement conçus pour fonctionner ensemble. N'essayez donc pas d'utiliser d'autres appareils. N'insérez jamais et n'autorisez jamais d'objets métalliques dans les connexions de votre chargeur ou de votre batterie, sinon une panne électrique et un danger se produiraient.

**REMARQUE**: La batterie est livrée partiellement chargée. Chargez la batterie avant la première utilisation, idéalement au moins 60 minutes..

- Débranchez toujours la fiche du chargeur du secteur avant de retirer ou de connecter la batterie au chargeur.
- Ne chargez jamais la batterie lorsque la température ambiante est inférieure à 5°C ou supérieure à 45°C.
- Ne rechargez jamais une batterie immédiatement après une charge rapide. Cela pourrait surcharger la batterie, réduisant ainsi la durée de vie de la batterie et du chargeur.
- Laissez le chargeur reposer pendant au moins 15 minutes entre deux sessions de charge.

## Vérification de la capacité de la batterie



**Attention! La batterie doit être achetée séparément, non incluse dans le carton !!**

Appuyez sur le bouton de niveau de capacité de la batterie pour vérifier le niveau de charge de la batterie. L'état/capacité restante sera affiché sur le voyant d'indication du niveau de charge de la batterie.

La batterie est équipée d'un écran numérique qui indique la capacité de charge de la batterie. Appuyez sur le bouton comme sur l'image ci-dessous, puis l'écran affiche le pourcentage de la capacité actuelle de la batterie.

Chargez la batterie avant de la faire fonctionner lorsqu'elle est à un niveau de charge moyen ou faible.

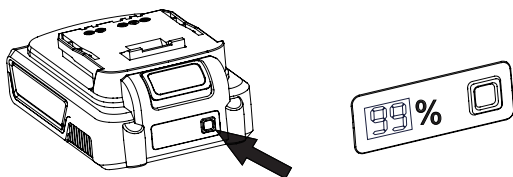

## Procédure de charge



**Attention! Le chargeur doit être acheté séparément, non inclus dans le carton !**

1. Faites glisser la batterie dans la base du chargeur pour effectuer des connexions.
2. Connectez le chargeur de batterie à l'alimentation. Le voyant sera rouge pour indiquer que la charge a

commencé.

3. Lorsque la charge est terminée, le voyant passe au vert. La batterie est maintenant complètement chargée, débranchez le chargeur et retirez la batterie.

### Indicateur lumineux de charge

Veillez consulter le manuel d'utilisation du chargeur.



**AVERTISSEMENT:** Lorsque la batterie s'épuise après une utilisation continue ou une exposition directe à la lumière du soleil ou à la chaleur, laissez le temps à la batterie de refroidir avant de la recharger pour atteindre la pleine capacité.

### Pour obtenir la meilleure durée de vie de la batterie

1. Ne laissez jamais la batterie se décharger complètement avant de la recharger. La batterie doit être placée sur le chargeur chaque fois que la batterie est visiblement épuisée ou que l'outil n'effectue plus une tâche qu'il effectuait auparavant.
2. Évitez d'effectuer des charges courtes. Assurez-vous que la batterie est complètement chargée à chaque fois en permettant au chargeur de terminer son cycle de charge complet.
3. Évitez de laisser des objets comme des vis ou des clous, etc. être stockés avec des batteries, car ces articles ou des articles similaires peuvent court-circuiter les batteries et provoquer une explosion.
4. Always unplug the charger when not in use and store in a dry and secure place.
5. Avoid charging or storing your battery in temperatures below 5°C and above 45°C.
6. After use, allow the battery pack to cool down for approximately 30 minutes before attempting to recharge.

### Réglage de la hauteur de coupe (Fig K)

Relâchez le levier de l'interrupteur et attendez que le moteur s'arrête avant de régler la hauteur de coupe. Les lames continuent de tourner après l'arrêt de la machine, une lame rotative peut causer des blessures.

Saisissez le levier de réglage de la hauteur de coupe et tirez-le vers l'extérieur, puis déplacez-le d'un cran vers le haut ou vers le bas pour augmenter ou diminuer la hauteur de coupe.

Remplacez le levier de réglage vers l'encoche intérieure, jusqu'à ce qu'il s'engage au niveau souhaité.



**N'utilisez jamais le levier de réglage brusquement.**

### Retrait et insertion de la batterie

#### Insertion de la batterie. (Fig L)

Alignez la batterie avec son compartiment de l'outil. Poussez la batterie avec suffisamment de force dans le compartiment jusqu'à ce que vous entendiez un clic. Cela signifie que la batterie a été verrouillée en position, puis fermez le couvercle du compartiment de la batterie a été verrouillée en position, puis fermez le couvercle du compartiment de la batterie.

#### Insertion de la clé de sécurité (Fig N)

Cette tondeuse à gazon est équipée d'une clé de sécurité, ce qui empêche le démarrage accidentel de votre tondeuse à gazon sans fil.

#### Retrait de la batterie de l'outil.(Fig M)

Ouvrez le couvercle du compartiment de la batterie. Appuyez sur le bouton de déverrouillage de la batterie, la batterie sera maintenant déverrouillée pour être retirée.

Lorsque vous retirez la batterie, tenez-la fermement pour éviter les accidents potentiels.

La clé de sécurité a été conçue pour désactiver totalement la tondeuse à gazon lorsqu'elle est retirée.

## Mise en marche et arrêt

### Mise en marche: (Fig O)

1. Appuyez et maintenez enfoncé le bouton de sécurité sur le côté du boîtier de commande d'une main.
2. Tirez le levier d'interrupteur vers la poignée et tenez-le avec l'autre main.

### Mise en arrêt:

Relâchez le levier d'interrupteur.

**REMARQUE::** Ne continuez pas à appuyer sur le bouton marche/arrêt de l'interrupteur (2) après un arrêt accidentel de la machine, cela endommagerait la batterie.



### AVERTISSEMENT:

**Une fois le moteur éteint, la lame continue de tourner pendant plusieurs secondes. Ne touchez pas le dessous de la tondeuse tant que la tondeuse n'est pas complètement arrêtée!**

## Utilisation de la tondeuse à gazon

### Utilisation sur une pente:

Les pentes augmentent le risque d'accidents de glissade et de chute, qui peuvent entraîner des blessures graves. Soyez toujours sûr de votre pied sur les pistes. L'exploitation sur les pentes nécessite une prudence accrue. Si vous vous sentez mal à l'aise sur une pente, ne la tondez pas.

#### À FAIRE:

- Tondre à travers la face des pentes, ne jamais tondre de haut en bas. Faites preuve d'une extrême prudence lorsque vous changez de direction sur les pentes.
- Surveillez les trous, les ornières, les rochers, les objets cachés ou les bosses qui pourraient vous faire glisser ou trébucher. Les hautes herbes peuvent cacher des obstacles.

#### À NE PAS FAIRE:

- Ne tondez pas près des tombants, des fossés ou des talus, vous pourriez perdre pied ou équilibre.
- Ne tondez pas les pentes supérieures à 15 degrés.
- Ne tondez pas sur de l'herbe mouillée. Une assise instable pourrait vous faire glisser.

### Protection contre les surcharges de la tondeuse

Pour éviter les conditions de surcharge, n'essayez pas de couper trop d'herbe en même temps. Ralentissez votre rythme de coupe ou augmentez la hauteur de coupe. Votre tondeuse dispose d'une protection intégrée contre les surcharges du circuit. Lorsque la tondeuse est surchargée, le moteur s'arrête. Éteignez la tondeuse et vérifiez si de l'herbe s'est accumulée sous le pont et nettoyez-la si nécessaire, puis redémarrez la tondeuse.

### Protection contre la surchauffe de la batterie

La batterie générera de la chaleur pendant le fonctionnement. La chaleur se dissipe plus lentement par temps chaud. Si la température de la batterie dépasse plus de 70 °C pendant le fonctionnement, le circuit de protection éteindra immédiatement la tondeuse pour protéger la batterie contre les dommages. Relâchez le levier d'interrupteur, attendez que la batterie refroidisse, puis redémarrez la tondeuse.

### Fonction de l'indicateur du plein (Fig P)

Si le sac de collecte d'herbe est vide ou s'il n'est pas rempli d'herbe, l'indicateur du plein sera ouvert. Si le sac de

collecte d'herbe est rempli d'herbe, l'indicateur du plein sera fermé.

### Vider le sac d'herbe (Fig Q)

Dès que l'indicateur du sac de collecte d'herbe se ferme pendant la tonte, le sac d'herbe est plein et doit être vidé.

**REMARQUE:** Avant de retirer le sac d'herbe, éteignez le moteur et attendez que la lame soit complètement arrêtée.

Pour détacher le sac d'herbe, utilisez une main pour soulever le volet de sécurité et l'autre pour saisir la poignée de transport. Le volet de sécurité tombe automatiquement après avoir retiré le sac de collecte d'herbe et ferme l'ouverture de la goulotte arrière.

Videz le sac de collecte d'herbe puis remettez-le à la machine.

**REMARQUE:** Si des résidus d'herbe sont pris dans la goulotte de décharge, nettoyez-la à l'aide d'une brosse. N'enlevez pas les débris d'herbe dans le boîtier de la tondeuse ou sur la lame à la main ou avec vos pieds. Utilisez plutôt des outils appropriés tels qu'une brosse ou un balai. Pour s'assurer que l'herbe coupée peut être recueillie dans un sac d'herbe, l'ouverture de décharge et l'intérieur du boîtier de la tondeuse doivent être débarrassés de tout blocage.

## Transport



**Attention! Retirez toujours la batterie pour le transport.**

### TRANSPORTER LA MACHINE

Le transport de la machine peut nécessiter le respect de certaines exigences spécifiques à votre pays. Veuillez vous assurer de les respecter en contactant les autorités de votre pays afin de les respecter tous.

Laissez la machine refroidir pendant des heures à l'extérieur avant de la transporter. Assurez-vous que la température pendant le transport ne sera jamais hors de la plage de température indiquée dans le chapitre de stockage. Protéger le produit de tout impact violent ou de fortes vibrations pouvant survenir pendant le transport dans un véhicule. Fixez le produit pour l'empêcher de glisser ou de tomber.

### TRANSPORTER LES BATTERIES AU LITHIUM

Veuillez vous référer au manuel d'instructions de la batterie pour plus de détails.

## Stockage

### RANGÉZ LA MACHINE (Fig R&S)

Laissez la machine refroidir pendant des heures à l'extérieur avant de la ranger. Assurez-vous de sécuriser l'appareil pendant le transport (retirer la lame). Examinez soigneusement l'appareil pour déceler des éléments usés, desserrés ou endommagés. Nettoyez le produit et videz le sac à herbe avant de le ranger.

Rangé la machine et la batterie uniquement dans un endroit propre, sec et aéré avec une plage de température comprise entre 4°C et 24°C. Couvrez-le afin d'offrir une protection supplémentaire. N'exposez pas le produit au soleil. Assurez-vous que le produit est toujours protégé du froid et de l'humidité. Nous vous recommandons d'utiliser l'original emballage pour le stockage ou recouvrement du produit ou avec un tissu ou une boîte appropriée pour le protéger contre la poussière.

## RANGER LES BATTERIES AU LITHIUM et le Chargeur

- Veuillez vous assurer que le niveau de puissance de la batterie est tel que recommandé dans les instructions de la batterie. Veuillez vous référer au manuel d'instructions de la batterie pour plus de détails.
- Retirez toujours la batterie pour le stockage.
- Pour éviter les accidents, assurez-vous que la batterie n'est pas connectée au produit pendant le stockage.
- Conservez le chargeur de batterie dans un espace fermé et sec.
- Conservez la batterie et le chargeur de batterie dans un endroit sec, à l'abri de l'humidité et du gel.
- Débranchez la batterie du chargeur de batterie pendant le stockage.
- Ne conservez pas la batterie dans un endroit où de l'électricité statique peut se produire. Ne conservez pas la batterie dans une boîte métallique
- Conservez la batterie dans un endroit où la température est comprise entre 5°C et 25°C et à l'abri du soleil.
- Conservez le chargeur de batterie dans un endroit où la température est comprise entre 5°C et 45°C et à l'abri du soleil.
- Assurez-vous que la batterie est chargée entre 30 % et 50 % avant de la stocker pendant de longues périodes.
- Conservez le produit, la batterie et le chargeur de batterie dans un endroit verrouillé, hors de portée des enfants et des personnes non agréées.

## Entretien

### NETTOYAGE



**AVERTISSEMENT ! NE PAS MANIPULER LES PIÈCES COUPÉES SANS GANTS COMME ILS SONT COURANTS ET PEUVENT DEVENIR CHAUDS APRÈS UTILISATION, CAUSANT POTENTIELLEMENT DES BLESSURES CORPORELLES.**

#### Nettoyage du produit :

- Nettoyez Les pièces en plastique avec un chiffon propre et sec.
- N'utilisez pas d'eau pour nettoyer le produit. L'eau peut pénétrer dans la batterie ou le moteur et provoquer un court-circuit ou endommager le produit.
- N'utilisez pas de nettoyeur haute pression pour nettoyer le produit.
- Ne rincez pas le moteur directement avec de l'eau.
- Utilisez une brosse pour enlever les feuilles, l'herbe et la saleté.
- Retirez le couvercle d'embrayage, utilisez une brosse pour enlever l'herbe sous le couvercle d'embrayage.

#### Nettoyage de la batterie et du chargeur de batterie

- Assurez-vous que la batterie et le chargeur de batterie sont propres et secs avant de mettre la batterie dans le chargeur.
- Nettoyez les bornes de la batterie avec de l'air comprimé ou utilisez un chiffon doux et sec.
- Nettoyez les surfaces de la batterie et du chargeur de batterie avec un chiffon doux et sec.

## REPLACEMENT

Lors de l'entretien, utilisez uniquement des pièces de rechange identiques. L'utilisation de toute autre pièce peut créer un risque ou endommager le produit. Si vous devez remplacer la lame de coupe, assurez-vous que les caractéristiques suivantes sont les mêmes : même forme, même longueur, même épaisseur, même poids, même matériau.

La partie suivante de ce produit peut être remplacée par l'utilisateur.

- Lame No.1254469000
- Sac à herbe No. 1450049000

D'autres pièces de rechange sont disponibles chez un revendeur agréé ou via notre service client.

### Changement de la lame de coupe (Fig. T)



**AVERTISSEMENT! Protégez toujours vos mains en portant des gants épais ou enveloppant le tranchant des lames avec des chiffons ou d'autres matériaux lors de tout entretien sur la lame de tondeuse.**

Tournez la tondeuse sur le côté pour révéler le dessous de la machine. Placez un bloc de bois ou une butée entre la lame et le bord du plateau pour empêcher la lame de tourner librement. À l'aide d'une clé, desserrez l'écrou de la lame au bas de l'appareil. Retirez l'écrou de lame, la rondelle et la lame de la machine. Placez la nouvelle lame sur l'arbre et remplacez la rondelle de lame et l'écrou de lame. Serrez l'écrou de la lame. Tournez l'écrou de la lame à 25-30 N•m. Une fois la lame sécurisée, vérifiez à la main que tout tourne comme il se doit.

## Dépannage

Utilisez cette section pour vous aider à essayer de résoudre les problèmes que vous pourriez rencontrer :

Défaut/ dysfonctionnement	Cause	Solution
La tondeuse ne démarre pas	La clé de sécurité n'est pas insérée	Insérer une clé de sécurité
	La batterie n'est pas correctement insérée	Retirez la batterie et réinsérez-la
	L'herbe est haute. L'arrière du boîtier de la tondeuse et la lame traînent dans l'herbe lourde ou coupent trop bas.	Augmenter la hauteur de coupe
	Le boîtier de la tondeuse est bouché	Nettoyez le boîtier pour que la lame puisse se déplacer librement
	La batterie est vide	Vérifiez et rechargez la batterie
La tondeuse cesse de fonctionner /perd de la puissance	La hauteur de coupe est incorrecte	Ajuster la hauteur de coupe
	La lame de coupe est usée ou endommagée	Remplacer par une nouvelle lame du centre de service du concessionnaire
	Une diminution des performances de la batterie	Vérifiez les performances de la batterie et chargez-la si nécessaire
Le sac de collecte d'herbe n'est pas suffisamment rempli	La hauteur de coupe est trop basse	Ajustez et augmentez la hauteur de coupe
	La pelouse / l'herbe est mouillée	Laissez sécher la pelouse
	Le dessous du pont de la tondeuse est bouché.	Nettoyez le dessous du plateau de la tondeuse
	La lame de coupe est usée ou endommagée.	Contactez le service après vente pour le remplacer
La tondeuse vibre à une plus grande vitesse	La lame de coupe est déséquilibrée	Équilibrer la lame en meulant chaque tranchant jusqu'à ce qu'elle soit égale
	La lame est desserrée / mal ajustée	Serrez le boulon de lame
La tondeuse coupe de manière inégale	La lame est endommagée	Affûter la lame ou la remplacer
	La lame n'est pas assemblée correctement	Réassembler correctement la lame

**REMARQUE : SI VOUS RENCONTREZ UN PROBLÈME AVEC VOTRE OUTIL, N'ESSAYEZ PAS D'OUVRIRE OU DE RÉPARER L'OUTIL VOUS-MÊME. CELA PEUT ANNULER LA GARANTIE ET POURRAIT CAUSER DES DOMMAGES OU DES BLESSURES CORPORELLES. SI LE PROBLÈME PERSISTE, VEUILLEZ NOUS CONTACTER EN VOUS RÉFÉRANT AUX INFORMATIONS DE SERVICE ET D'ASSISTANCE SUR LA PAGE SUIVANTE.**

## Fin de vie



Les déchets de produits électriques ne doivent pas être éliminés avec les ordures ménagères. Veuillez recycler là où il y a des installations. Vérifiez auprès de votre autorité locale ou de votre détaillant pour des conseils en matière de recyclage.

## Conditions générales de Garantie – Outillage Batterie

### >>Durée de GARANTIE:

Nos produits sont garantis deux (2) ans à compter de leur date d'achat.

\*Celle-ci est ramenée à 12 mois en cas d'utilisation professionnelle

\*L'utilisation à des fins de location n'est pas couverte par cette garantie.

### >> Couverture de garantie et limites

La garantie couvre la réparation ou le remplacement du produit qui présente un défaut de conformité à la suite d'une utilisation normale à l'exclusion de l'usure normale, au cours de la période de garantie.

### >> Cette garantie est exclue en cas :

- de mauvaise utilisation du produit;
- d'utilisation de pièces et d'accessoires non-homologuées ou inadaptées;
- de démontage et de modification du produit
- de dommage lié à la corrosion
- d'exposition du produit à la suie, à la fumée, aux agents chimiques, à l'eau, aux matériaux corrosifs ou aux environnements corrosifs;
- de chocs, de négligence, de modification non autorisée, de mauvaise utilisation, d'incorporation ou d'utilisation de pièces distinctes;
- de connexion à une source d'alimentation impropre ou de tension inadéquate;
- de dommages conséquents à un mauvais entretien ou un déficit d'entretien;
- d'utilisations du produit autres que ceux indiqués dans le manuel d'utilisation;
- de modification, de suppression, altération ou d'absence du marquage original d'identification du produit ( marque, numéro de série).

### >> La garantie ne couvre pas :

Les pièces consommables à savoir : les courroies, les organes de coupe ( lame, charbons, fils, chaîne de tronçonneuse ou élagueuse...),

Il est important d'entretenir et de nettoyer régulièrement son outil à batterie : c'est un gage d'un d'utilisation optimal. Retrouvez nos conseils dans le paragraphe Entretien - Nettoyage.

### >> Pendant la période de garantie, toute demande doit être faite auprès de votre distributeur

ou via le Service relation Client ECLOZ qui pourra vous orienter dans votre démarche :

### >> Contact ECLOZ :

Mail : [contact@ecloz.com](mailto:contact@ecloz.com)

Ligne service consommateur : 01.76.28.46.76

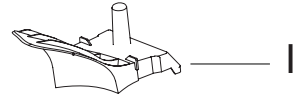
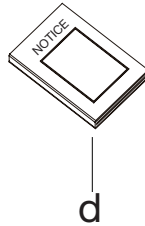
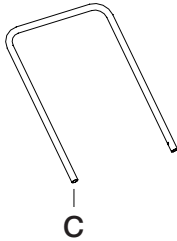
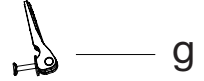
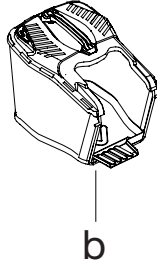
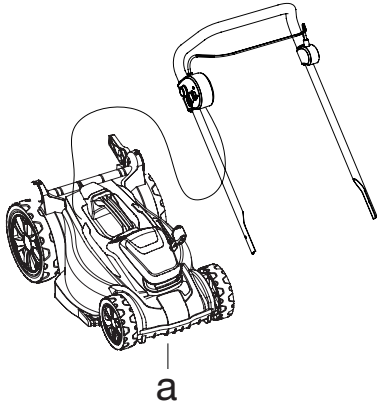

- a. Cortacésped con mango superior x 1
- b. Bolsa de hierba x 1
- c. Mango inferior x 1
- d. Manual
- e. Mando de liberación rápida A
- f. Abrazadera dentada
- g. Mando de liberación rápida B
- h. Abrazaderas para cables
- i. tapón de mulching

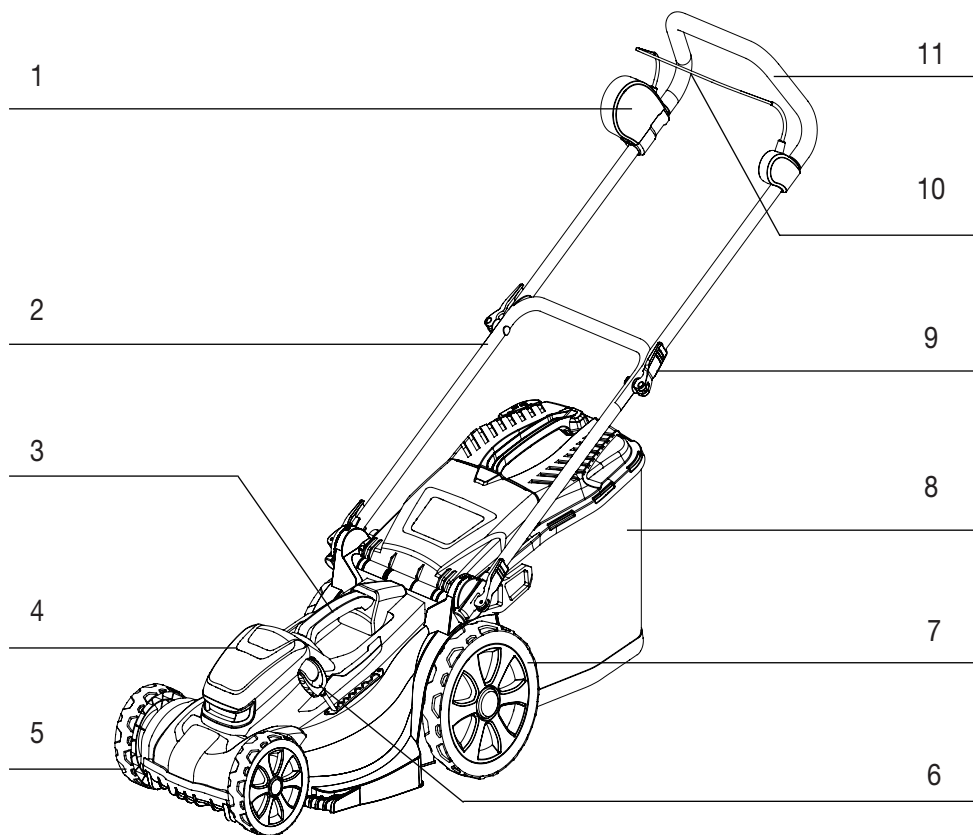

1. Caja de interruptores	8. Bolsa recogehierba
2. Mango inferior	9. Mando de liberación rápida
3. Mango de transporte del cortacésped	10. Palanca de control
4. Cubierta de batería	11. Mango superior
5. Rueda delantera	
6. Palanca de ajuste de altura	
7. Rueda trasera	

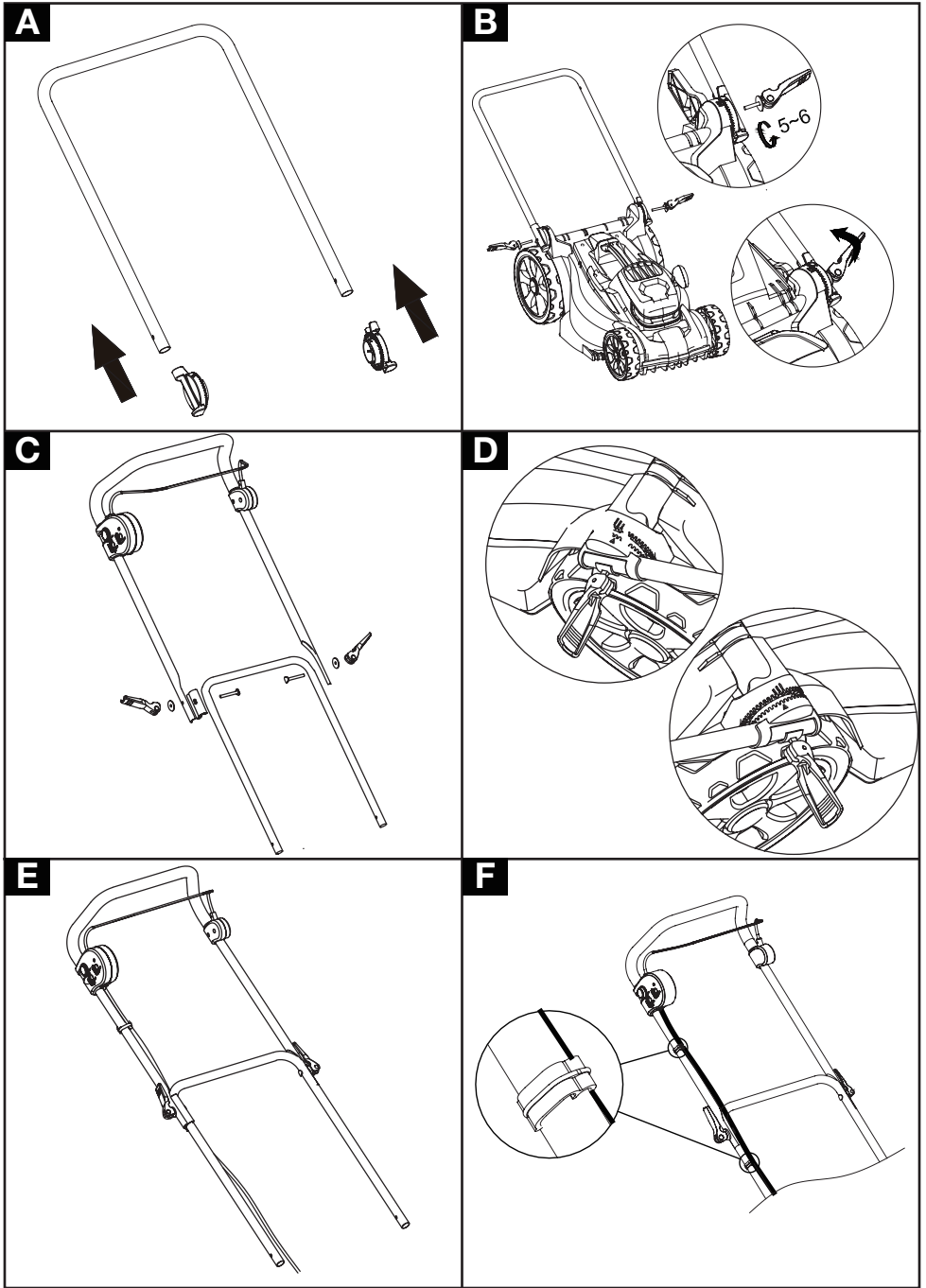

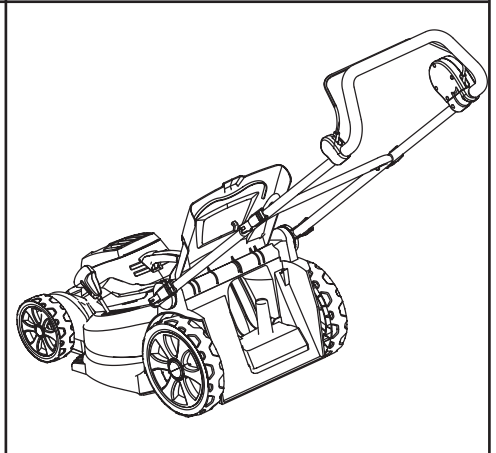
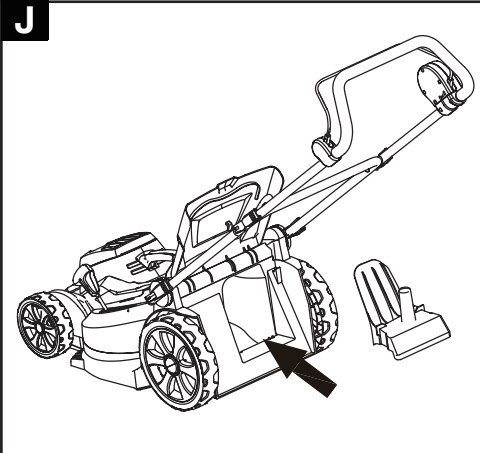
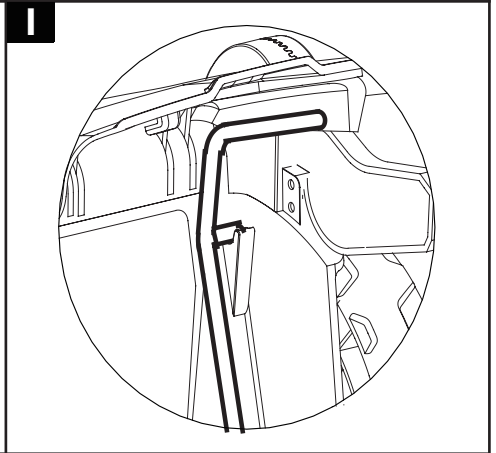
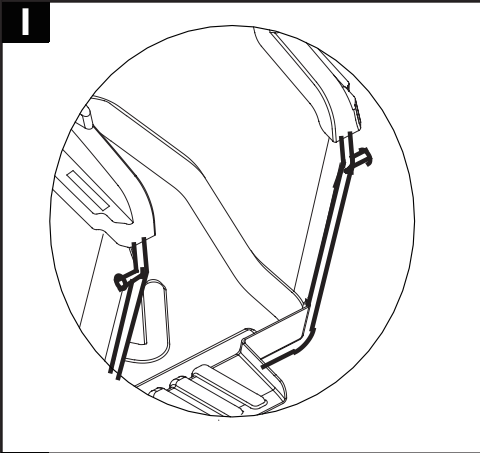
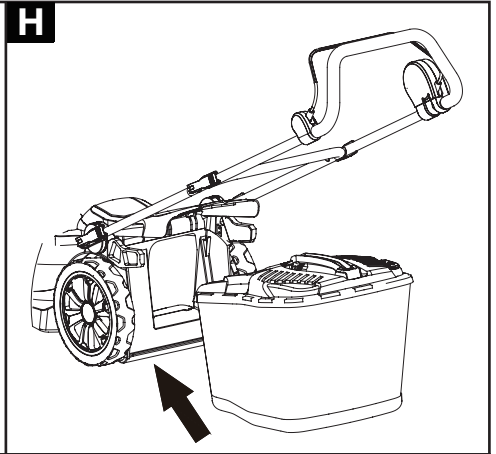
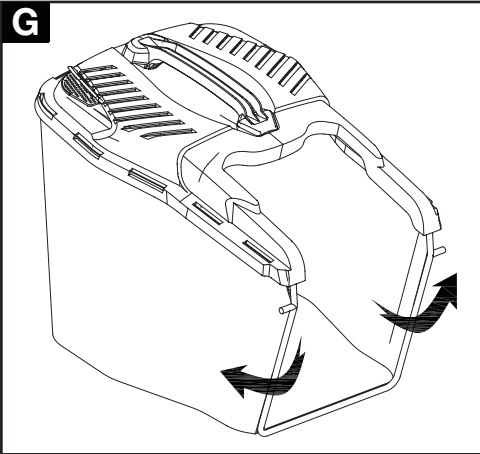

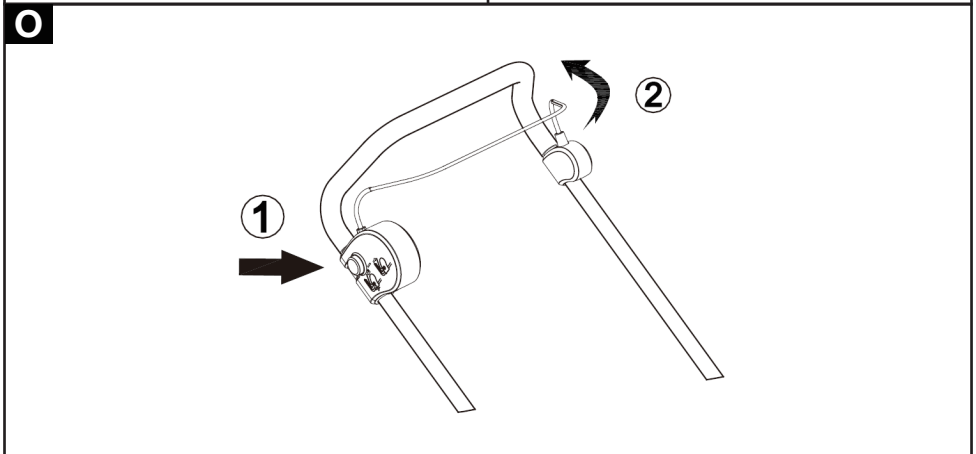
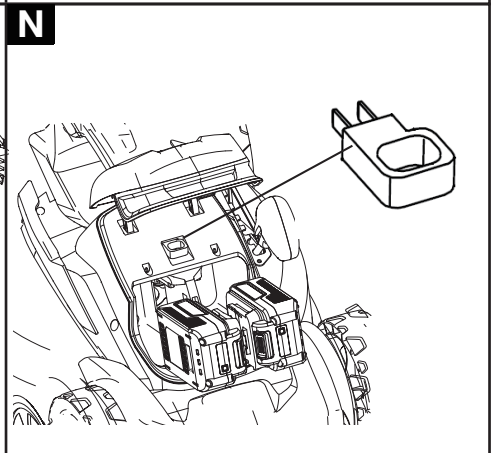
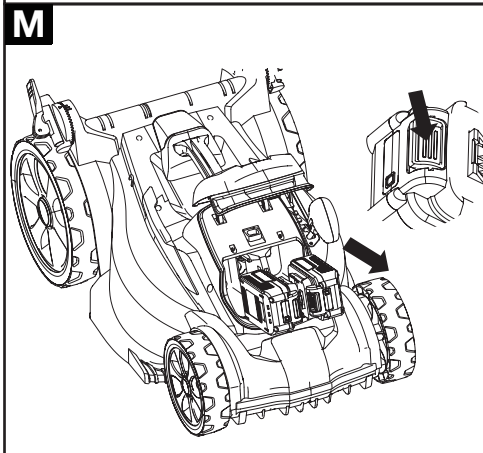
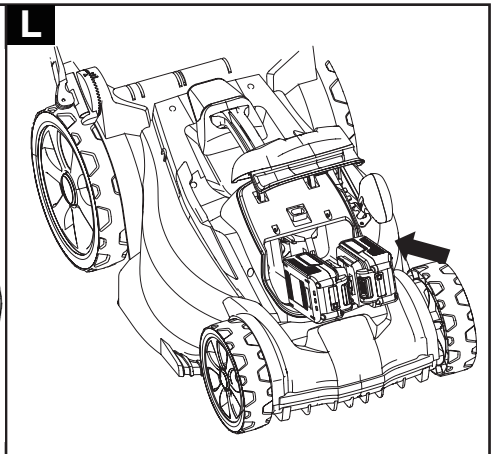
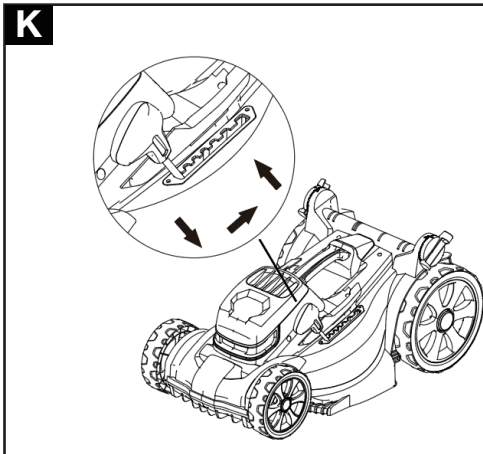

**P**

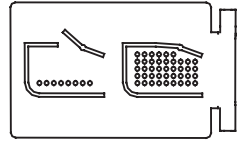
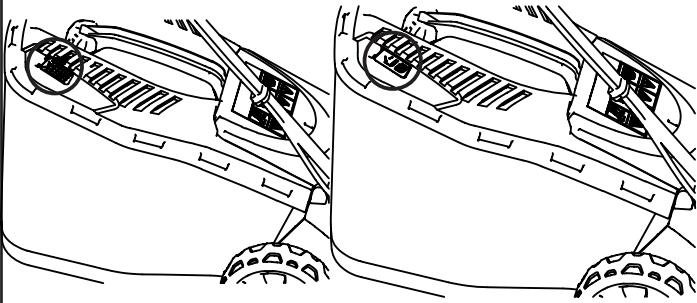

**Q**

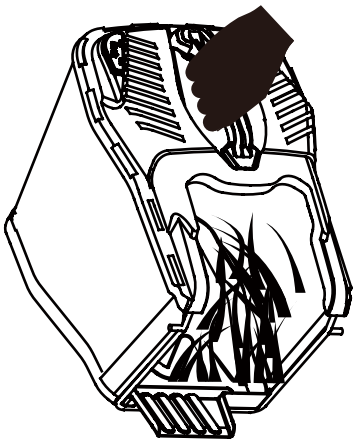

**R**

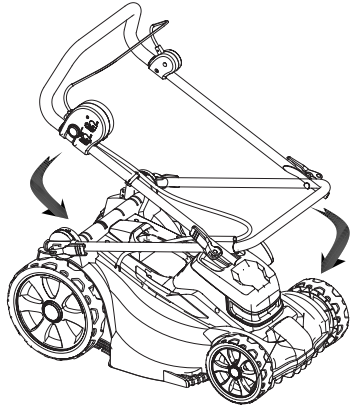

**S**

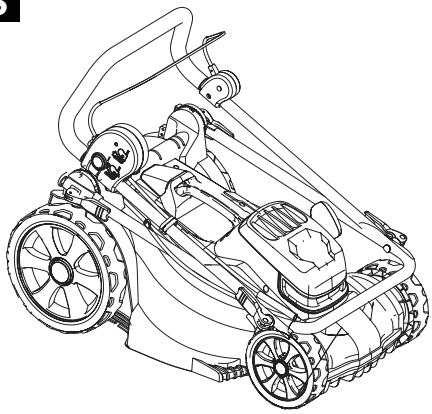

**T**

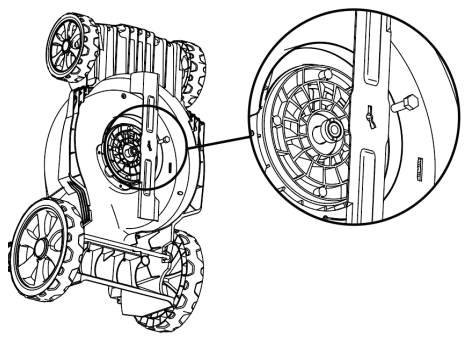

## ADVERTENCIAS DE SEGURIDAD IMPORTANTES

### Instrucciones generales de seguridad



**Advertencia:** Lea atentamente las siguientes instrucciones, de lo contrario podría sufrir lesiones personales graves. Al utilizar el cortacésped eléctrico, deben seguirse siempre las precauciones básicas de seguridad, incluidas las siguientes, para reducir el riesgo de incendio, descarga eléctrica y lesiones personales. Lea todas estas instrucciones antes de utilizar este producto y guárdelas.

**Familiarícese con el manual del usuario antes de intentar utilizar esta máquina.**

- Este aparato no está destinado a ser utilizado por personas (incluidos niños) con capacidades físicas, sensoriales o mentales reducidas, o con falta de experiencia y conocimientos, a menos que hayan sido supervisadas o instruidas acerca del uso del aparato por una persona responsable de su seguridad.
- Los niños deben ser vigilados para evitar que jueguen con el aparato.
- El aparato sólo debe utilizarse con la fuente de alimentación indicada por el fabricante

### **IMPORTANTE**

**LEER ATENTAMENTE ANTES DE USAR.**

**CONSERVELO PARA FUTURAS CONSULTAS.**

**Prácticas operativas seguras para cortacéspedes eléctricos.**

### **Formación**

- Lea atentamente las instrucciones. Familiarícese con los controles y el uso correcto del equipo.
- No permita nunca que niños o personas no familiarizadas con estas instrucciones utilicen el cortacésped. La normativa local puede restringir la edad del operador.

- Nunca siegue cerca de personas, especialmente niños, o animales domésticos.
- Tenga en cuenta que el operador o usuario es responsable de los accidentes o peligros que ocurran a otras personas o a su propiedad.

## Preparación

- Durante la siega, lleve siempre calzado resistente y pantalones largos. No utilice el equipo si está descalzo o lleva sandalias abiertas. Evite llevar ropa holgada o con cordones o lazos que cuelguen.
- Inspeccione minuciosamente la zona donde se va a utilizar el equipo y retire todos los objetos que puedan ser arrojados por la máquina.
- Antes de usar, inspeccione siempre visualmente que las cuchillas, los pernos de las cuchillas y el conjunto de cuchillas no estén desgastados ni dañados. Sustituya las cuchillas y los pernos desgastados o dañados en juegos para preservar el equilibrio. Sustituya las etiquetas dañadas e ilegibles.
- Asegúrese de que el interruptor está en la posición de apagado antes de insertar la batería. Si inserta la batería en una máquina encendida, puede sufrir lesiones.

## Operación

- Utilice el producto a la luz del día o con buena luz artificial.
- Evite utilizar el producto sobre hierba mojada.
- Asegúrese siempre de pisar bien en las pendientes.
- Camine, nunca corra mientras utiliza el cortacésped.
- Siegue transversalmente a las pendientes, nunca de arriba abajo.
- Extreme las precauciones al cambiar de dirección en las pendientes.
- No siegue pendientes excesivamente pronunciadas.
- Extreme las precauciones al dar marcha atrás o tirar del producto hacia usted.
- Detenga las cuchillas si tiene que inclinar el producto para transportarlo, al cruzar superficies que no sean césped y al transportar el producto hacia y

desde la zona que se va a utilizar.

- No utilice nunca la máquina con protecciones o escudos defectuosos, o sin que estén colocados los dispositivos de seguridad, por ejemplo, deflectores y/o recogedor de hierba.
- Encienda el motor con cuidado siguiendo las instrucciones y con los pies bien alejados de la(s) cuchilla(s).
- No incline el producto al encender el motor, excepto si es necesario inclinarlo para el arranque. En este caso, no lo incline más de lo estrictamente necesario y levante sólo la parte más alejada del operador.
- No ponga en marcha el producto si se encuentra delante de la abertura de descarga.
- No coloque las manos ni los pies cerca o debajo de las piezas giratorias. Manténgase alejado de la abertura de descarga en todo momento.
- No transporte el producto con la batería insertada. Detenga la máquina y asegúrese de que todas las piezas móviles se han detenido por completo
- Detenga la máquina y retire el dispositivo de desactivación. Asegúrese de que todas las piezas móviles se han detenido por completo
  - Cada vez que abandone la máquina,
  - Antes de desatascar o desobstruir el conducto,
  - Antes de revisar, limpiar o trabajar en la máquina,
  - Después de golpear un objeto extraño. Inspeccione la máquina en busca de daños y realice las reparaciones pertinentes antes de volver a ponerla en marcha y hacerla funcionar;

Si el producto empieza a vibrar de forma anormal (compruébelo inmediatamente):

- Inspeccione si hay daños.
- Sustituya o repare las piezas dañadas.
- Compruebe si hay piezas sueltas y apriételas.

## Mantenimiento y almacenamiento

- Mantenga todas las tuercas, pernos y tornillos apretados para asegurarse

de que el producto está en condiciones seguras de funcionamiento.

- Compruebe con frecuencia si el colector de césped está desgastado o deteriorado.
- Tenga cuidado durante el ajuste de la máquina para evitar que los dedos queden atrapados entre las cuchillas en movimiento y las partes fijas de la máquina.
- Deje siempre que la máquina se enfríe antes de guardarla.
- Cuando realice el mantenimiento de las cuchillas, tenga en cuenta que aunque la fuente de alimentación esté desconectada, las cuchillas pueden seguir moviéndose.
- Sustituya las piezas desgastadas o dañadas por seguridad. Utilice únicamente piezas de repuesto y accesorios originales.

## USO Y CUIDADO DE LA BATERÍA

1. Recargue sólo con el cargador especificado por el fabricante. Un cargador adecuado para un tipo de batería puede crear riesgo de incendio si se utiliza con otro tipo de batería. No deben mezclarse distintos tipos de baterías, o baterías nuevas y usadas
2. Utilice las herramientas eléctricas sólo con las baterías específicamente designadas. El uso de cualquier otra batería puede crear un riesgo de lesiones e incendio.
3. Lorsque la batterie n'est pas utilisée, éloignez-la de tout autre objet métallique, comme des trombones, des pièces de monnaie, des clés, des clous, des vis ou d'autres petits objets métalliques pouvant établir une connexion d'une borne à une autre. Un court-circuit entre les bornes de la batterie peut provoquer des brûlures ou un incendie ; les batteries doivent être insérées en respectant la polarité.
4. Cuando la batería no esté en uso, manténgala alejada de otros objetos metálicos, como clips, monedas, llaves, clavos, tornillos u otros objetos metálicos pequeños que puedan hacer una conexión de un terminal a otro. Un cortocircuito entre los terminales de la batería puede provocar

- quemaduras o un incendio. Las baterías deben colocarse con la polaridad correcta.
5. En condiciones abusivas, puede salir líquido de la batería; evite el contacto. En caso de contacto accidental, lave con agua. Si el líquido entra en contacto con los ojos, solicite asistencia médica. El líquido expulsado de la batería puede causar irritación o quemaduras.
  6. No utilice baterías o herramientas dañadas o modificadas. Pueden mostrar un comportamiento impredecible que provoque incendios, explosiones o riesgo de lesiones.
  7. No exponga la batería ni la herramienta al fuego ni a temperaturas excesivas. La exposición al fuego o a temperaturas superiores a 130 °C puede provocar una explosión.
  8. Siga todas las instrucciones de carga y no cargue la batería ni la herramienta fuera del intervalo de temperaturas especificado en las instrucciones. Una carga incorrecta o a temperaturas fuera del rango especificado puede dañar la batería y aumentar el riesgo de incendio.
  9. las baterías agotadas deben retirarse del aparato y desecharse de forma segura.
  10. si el aparato va a estar almacenado sin usar durante un largo periodo de tiempo, deben retirarse las baterías.
  11. las baterías recargables deben retirarse del aparato antes de ser cargadas.

### **Reducción de vibraciones y ruidos**

Para reducir el impacto de la emisión de ruido y vibraciones, limite el tiempo de funcionamiento, utilice modos de funcionamiento de baja vibración y bajo nivel de ruido, y lleve equipo de protección personal.

Tenga en cuenta los siguientes puntos para minimizar los riesgos de exposición a vibraciones y ruido :

1. Utilice el producto únicamente conforme a su diseño y a estas instrucciones.
2. Asegúrese de que el producto está en buenas condiciones y con un buen mantenimiento.

3. Utilice el dispositivo de corte adecuado para el producto y asegúrese de que está en buenas condiciones.
4. Sujete firmemente las asas/superficie de agarre.
5. Realice el mantenimiento de esta máquina de acuerdo con estas instrucciones y manténgalo bien lubricado (cuando proceda).
6. Planifique su horario de trabajo para distribuir el uso de herramientas de alta vibración a lo largo de un período de tiempo más prolongado.

## Emergencia

**Familiarícese con el uso de este producto mediante este manual de instrucciones. Memorice las indicaciones de seguridad y sígalas al pie de la letra. Esto ayudará a prevenir riesgos y peligros.**

1. **Esté siempre alerta cuando utilice este producto, para poder reconocer y gestionar los riesgos a tiempo. Una intervención rápida puede evitar lesiones graves y daños materiales.**
2. **Apague el aparato y desconéctelo de la red eléctrica en caso de avería.** Haga revisar el producto por un especialista cualificado y, si es necesario, repárelo antes de volver a ponerlo en funcionamiento.

## Riesgos residuales

**Aunque utilice este producto de acuerdo con todos los requisitos de seguridad, sigue habiendo riesgos potenciales de lesiones y daños.**

**Los siguientes peligros pueden surgir en relación con la estructura y el diseño de este producto:**

1. Defectos de salud derivados de la emisión de vibraciones si el producto se utiliza durante largos periodos de tiempo o no se gestiona adecuadamente y no se mantiene correctamente.
2. Lesiones y daños materiales debidos a la rotura de las herramientas de aplicación o al impacto repentino de objetos ocultos durante su uso.
3. Peligro de lesiones y daños materiales causados por objetos voladores.



**ADVERTENCIA Este producto produce un campo electromagnético**

durante su funcionamiento. En determinadas circunstancias, este campo puede interferir con implantes médicos activos o pasivos. Para reducir el riesgo de lesiones graves o mortales, recomendamos a las personas con implantes médicos que consulten a su médico y al fabricante del implante médico antes de utilizar este producto!

## Introducción



**IMPORTANTE! PARA OBTENER LA MÁXIMA SATISFACCIÓN DE ESTE PRODUCTO AL INSTALARLO, UTILIZARLO Y MANTENERLO, LE RECOMENDAMOS QUE PRESTE ESPECIAL ATENCIÓN A LO SIGUIENTE**  
**LEA ESTE MANUAL DEL USUARIO ANTES DE UTILIZAR EL PRODUCTO. POR FAVOR, PRESTE ATENCIÓN A LAS ADVERTENCIAS RELATIVAS A LA SEGURIDAD CONTENIDAS EN ESTE MANUAL Y CONSÉRVELO PARA CONSULTARLO MÁS ADELANTE.**

Gracias por elegir un producto Ecloz. Al diseñar y fabricar nuestros productos, ponemos todos nuestros esfuerzos en garantizar una calidad excelente que satisfaga las necesidades de los usuarios.

## Uso previsto

Este producto está destinado exclusivamente al uso en exteriores y no debe utilizarse en el interior de un edificio bajo ninguna circunstancia.

El cortacésped inalámbrico sólo debe utilizarse en condiciones secas y bien iluminadas. Este cortacésped sólo está destinado a ser utilizado para cortar hierba en uso doméstico. No lo utilice para otros fines. El producto no está destinado a ser utilizado por niños o personas con capacidades físicas, mentales o sensoriales reducidas..

Después de desenvolver el embalaje, asegúrese de que el producto está completo con sus accesorios (si los tiene). Si el producto está dañado o tiene algún defecto, no lo utilice y devuélvalo a su distribuidor. Si regala esta herramienta a otra persona, entréguele también este manual de instrucciones.

Tenga en cuenta que nuestros equipos no han sido diseñados para su uso en aplicaciones comerciales, mercantiles o industriales. Nuestra garantía quedará anulada si la máquina se utiliza en negocios comerciales, mercantiles o industriales o para fines equivalentes. Este producto ha sido diseñado para ser utilizado durante un periodo de años (vida útil prevista).

## EXPLICACIONES Y SÍMBOLOS, PRECAUCIONES Y ADVERTENCIAS



Para reducir el riesgo de lesiones, el usuario debe leer atentamente el manual de instrucciones.



Evite utilizar la herramienta bajo la lluvia.  
Espere a que todos los componentes de la máquina estén completamente parados antes de tocarlos.



Mantenga alejados a los transeúntes. Los objetos lanzados por el producto pueden golpear al usuario o a otras personas.  
Asegúrese siempre de que otras personas y animales domésticos permanezcan a una distancia segura del producto cuando esté en funcionamiento.



Cuidado con las cuchillas afiladas. Las cuchillas siguen girando después de apagar el motor. Retire la llave de seguridad antes de realizar cualquier tarea de mantenimiento.



Valor garantizado del nivel de potencia acústica 96 dB(A).



Lleve protección auditiva cuando utilice el producto.



Lleve protección ocular cuando se utilice el producto.



Lleve guantes.



El producto cumple las directivas europeas aplicables y un método de evaluación de la conformidad de estas directivas



Símbolo RAEE. Los residuos de productos eléctricos no deben eliminarse con residuos domésticos. Recicle donde haya instalaciones para ello. Consulte con su la autoridad local o la tienda local para conocer las directrices de reciclaje.

## Símbolos de advertencia en la batería y el cargador



No arrojar al agua.



No arrojar al fuego.



No exponga la batería a la luz solar intensa durante periodos prolongados. No la deje sobre objetos calientes (máx. 45°C).



Las baterías contienen Li-ion. No tire las baterías usadas a la basura doméstica. Consulte la normativa local de reciclaje al respecto.

Li-Ion



El cargador es sólo para uso en interiores.



Doble aislamiento.



Protección 3,15A limitada con B0Q-SP07-2040ZZ & B0Q-SP06-20ZA



Protección 5A limitada con B0Q-SP07-2040ZA.

## Datos técnicos

Modelo	1594645 (Y0J-SP03-4040ZA-INV)
Velocidad de corte en vacío	3030 tr/min
Anchura de corte	40cm
Altura de corte	25-75mm, 7 positions
Capacidad de la bolsa de hierba	50L
Peso neto aprox.	Sólo máquina de 14.97 kg
Nivel de potencia acústica garantizado	96 dB(A)
Vibraciones	1.301 m/s <sup>2</sup> ; K=1.5 m/s <sup>2</sup>



Rango de temperatura ambiente para el uso de la herramienta y la batería: 4°C a 45°C

Rango de temperatura ambiente recomendada para el sistema de carga durante la carga: 4°C a 45°C

### Información sobre la batería :

BOP-SP07-20ZM	20V  2000mAh avec 5 Li-Ion celdas
BOP-SP06-20ZK	20V  4000mAh avec 10 Li-Ion celdas
BOP-SP06-20ZH	20V  5000mAh avec 10 Li-Ion celdas

**Información sobre el cargador :**

BOQ-SP06-20ZA	Entrada: 220-240V~, 50/60Hz, 65W, Salida: 20V  2.4A
BOQ-SP07-2040ZA	Entrada: 220-240V~, 50-60Hz, 120W, Salida: 21V  4A
BOQ-SP07-2040ZZ	Entrada: 220-240V~, 50-60Hz, 130W, Salida: 20V  4,5A Máx.

**Información:**

- Que el valor o los valores totales de vibración declarados y el valor o los valores de emisión de ruido declarados se han medido con arreglo a un método de ensayo normalizado y pueden utilizarse para comparar una herramienta con otra;
- Que el (los) valor(es) total(es) de vibración declarado(s) y el (los) valor(es) de emisión de ruido declarado(s) también pueden utilizarse en una evaluación preliminar de la exposición.

**Advertencia:**

- Las emisiones de vibraciones y ruidos durante el uso real de la herramienta eléctrica pueden diferir de los valores declarados en función de las modalidades de utilización de la herramienta, especialmente el tipo de material sobre el que trabaja; yes necesario identificar medidas de seguridad para proteger al operador que se basen en
- Una estimación de la exposición en las condiciones reales de uso (teniendo en cuenta todas las partes del ciclo de funcionamiento, como los momentos en los que la herramienta se apaga y en los que está en funcionamiento en vacío, además del activación).El operador debe llevar protección auditiva.

**Montaje**

**NOTA:** Para reducir el riesgo de lesiones, el usuario debe leer el manual de instrucciones..



**ADVERTENCIA:** Antes de montar y ajustar el cortacésped, asegúrese de que el cortacésped está apagado y de que se ha extraído la batería..

**Desempaquetado**

**Desembale todas las piezas y colóquelas sobre una superficie plana y estable.**

- Retire todos los materiales de embalaje y dispositivos de envío, si procede.
- Asegúrese de que el contenido de la entrega está completo y no presenta daños. Si observa que faltan piezas o presentan daños, no utilice el producto y póngase en contacto con su distribuidor. El uso de un producto incompleto o dañado representa un peligro para las personas y los bienes.
- Asegúrese de que dispone de todos los accesorios y herramientas necesarios para el montaje y el funcionamiento. Esto incluye también el equipo de protección personal adecuado.



**ADVERTENCIA** El producto y el embalaje no son juguetes para niños.

Los niños no deben jugar con bolsas de plástico, láminas ni piezas pequeñas. Hay un ¡peligro de atragantamiento y asfixia!

## INSTALACIÓN



**ADVERTENCIA!** El producto debe estar completamente montado antes de utilizarlo. No utilice un producto que sólo esté parcialmente montado o montado con piezas dañadas.

Siga las instrucciones de montaje paso a paso y utilice las imágenes que se proporcionan como guía visual para montar fácilmente el producto. No coloque la batería hasta que esté terminado el montaje.

**NOTA:** Tenga cuidado con las piezas pequeñas que se retiran durante el montaje cuando realice ajustes. Guárdelas bien para evitar que se pierdan.

### Montaje del mango inferior (Fig.A)

Fije las dos abrazaderas dentadas al mango inferior

### Fije el mango inferior al cortacésped (Fig.B)

Inserte el asa inferior en los orificios de la plataforma. Asegúrese de alinear cuidadosamente los orificios que se encuentran en las asas inferiores y la cubierta. Fije el asa inferior a la plataforma utilizando los 2 tornillos suministrados.

### Fije la empuñadura superior al cortacésped (Fig.C)

Fije el mango superior en el mango inferior desde el exterior del mango inferior y alinee los orificios del mango superior y del mango inferior.

Alinee la tuerca de bloqueo de la empuñadura superior desde el interior de la empuñadura inferior, alinee e inserte el perno de bloqueo a través del orificio desde el exterior de la empuñadura superior. A continuación, enrosque la tuerca de bloqueo de la empuñadura superior en el perno y fjela firmemente.

### Ajustar la altura del mango(Fig.D)



**NOTA:** Ajuste el manillar superior a una posición determinada fijando las palancas de bloqueo en ambos lados del mango superior.



**¡ADVERTENCIA!** No intente arrancar el cortacésped hasta que el manillar esté bloqueado en una posición determinada.

1. Suelte el mando de liberación rápida B.
2. Desconecte ligeramente la abrazadera de dientes de la cubierta del cortacésped.
3. Verá 4 niveles de dientes de ajuste de altura, ajústelos a la posición correcta y también asegúrese de que las abrazaderas de los dientes derecho e izquierdo se mantengan en el mismo nivel.
4. Apriete el mando de liberación rápida.



**ADVERTENCIA!** No intente arrancar el cortacésped hasta que el manillar esté bloqueado en una posición determinada.

### Colocación de la abrazadera del cable (Fig.F)

Asegúrese de utilizar los clips de cable suministrados para fijar el cable al asa inferior y al asa superior.

### Fijación del recogedor de hierba (Fig G & Fig H & Fig I)

Fije la bolsa de recogida de hierba al bastidor fijando los ganchos de plástico en el lateral.



Levante la tapa de seguridad con una mano y enganche la bolsa de recogida de hierba. Suelte la tapa de seguridad para fijar la bolsa de recogida de hierba en su posición.

### Coloque el tapón de mulching (Fig J)

**NOTA:** Apague la herramienta y asegúrese de que la cuchilla se haya detenido por completo.

1. Levante la aleta trasera con una mano y empuje el tapón de mulching o acolchado dentro del conducto de descarga trasero hasta que quede bloqueado en su lugar. Asegúrese de que el tapón de acolchado esté bloqueado en su posición.
2. Suelte la tapa de seguridad trasera, se cerrará para cubrir el tapón de mulching.

### Establecer la función requerida

 **¡ADVERTENCIA!** Antes de cambiar cualquier accesorio, apague la herramienta y asegúrese de que la cuchilla se haya detenido por completo.

**NOTA:** Este cortacésped tiene tres funciones. Estas funciones se pueden convertir cambiando la configuración de los accesorios como se describe anteriormente. Consulte el siguiente cuadro para obtener más detalles.

	Tapón mulching	Bolsa recolectora hierba
Recogida hierba	No	Sí
Mulching	Sí	No

### PRIMER USO

**ADVERTENCIA LEA LA SECCIÓN "INSTRUCCIONES DE SEGURIDAD" EN EL PRINCIPIO DE ESTE MANUAL, INCLUIDO TODO EL TEXTO BAJO SUBTÍTULO DEL MISMO ANTES DE UTILIZAR ESTE PRODUCTO.**

- Compruebe la batería : i
- Preste especial atención al utilizar la máquina por primera vez: concéntrese y dedique toda su atención a este primer uso. Realice la primera prueba en un espacio libre, sin obstáculos ni elementos circundantes..

### ANTES DE LA OPERAR CON EL CORTACESPED

 **ADVERTENCIA:** El cargador y las baterías están especialmente diseñados para funcionar juntos, por lo que no intente utilizar ningún otro dispositivo. Nunca introduzca o permita que se introduzcan objetos metálicos en las conexiones del cargador o del pack de baterías, de lo contrario se producirá un fallo eléctrico y un peligro.

**NOTA:** La batería viene parcialmente cargada. Cargue la batería antes de utilizarla por primera vez, idealmente durante al menos 60 minutos..

- Desconecte siempre el enchufe del cargador de la red eléctrica antes de extraer o conectar la batería al cargador.
- No recargue nunca la batería cuando la temperatura ambiente sea inferior a 5°C o superior a 45°C.
- No recargue nunca una batería inmediatamente después de una carga rápida. Esto podría sobrecargar la batería, reduciendo así la vida útil de la batería y del cargador.
- Deje descansar el cargador durante al menos 15 minutos entre las sesiones de carga continua.

### Comprobar la capacidad de la batería

 **Atención! La batería debe adquirirse por separado, no se incluye en la caja.**

Pulse el botón de nivel de capacidad de la batería para comprobar el nivel de carga de la batería. El estado/capacidad restante se mostrará en el indicador luminoso de nivel de carga de la batería.

La batería tiene una pantalla digital que muestra la capacidad de carga de la batería. Pulse el botón como se muestra en la imagen inferior y la pantalla mostrará el porcentaje de la capacidad actual de la batería.

Cargue la batería antes de ponerla en funcionamiento cuando su nivel de carga sea medio o bajo.

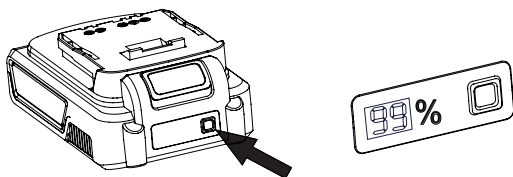

### Procedimiento de carga



**¡Atención! El cargador debe adquirirse por separado, no se incluye en la caja!**

1. Deslice el paquete de baterías en la base del cargador para realizar las conexiones.
2. Conecte el cargador de baterías a la red eléctrica. El indicador luminoso se iluminará en rojo para indicar que se ha iniciado la carga.
3. Cuando la carga se haya completado, la luz cambiará a verde. El pack está ahora completamente cargado, desenchufe el cargador y retire el pack de baterías.

### Indicador luminoso de carga

Consulte el manual del usuario del cargador.



**ADVERTENCIA! Cuando la batería se agote después de un uso continuado o de la exposición a la luz solar directa o al calor, deje que se enfríe antes de volver a cargarla para alcanzar la capacidad máxima.**

### Para obtener la máxima duración de la batería

4. Nunca deje que la batería se descargue completamente antes de recargarla. La batería debe colocarse en el cargador siempre que la batería se esté descargando notablemente o la herramienta ya no realice una tarea que realizaba anteriormente.
5. Evite realizar cargas cortas. Asegúrese de que la batería esté completamente cargada cada vez permitiendo que el cargador complete su ciclo de carga completo.
6. Evite guardar objetos sueltos, como tornillos, clavos, etc., junto a las baterías, ya que pueden provocar un cortocircuito y causar un incendio o una explosión.
7. Desenchufe siempre el cargador cuando no lo utilice y guárdelo en un lugar seco y seguro.
8. Evite cargar o almacenar la batería a temperaturas inferiores a 5°C y superiores a 45°C.
9. Después del uso, deje que la batería se enfríe durante aproximadamente 30 minutos antes de intentar recargarla.

### Fijación de la altura de corte (Fig K)

Suelte la palanca del interruptor (16) y espere hasta que el motor se detenga antes de ajustar la altura de corte. Las cuchillas siguen girando después de apagar la máquina, una cuchilla girando puede causar lesiones

Sujete la palanca de ajuste de la altura de corte (9) y tire de ella hacia fuera, luego muévala una muesca hacia arriba o hacia abajo para aumentar o reducir la altura de corte..

**No accione nunca bruscamente la palanca de ajuste.**

## Retirar y colocar la batería

### Colocar la batería. (Fig L)

Alinee el paquete de pilas con su compartimento de la herramienta. Introduzca la batería con fuerza suficiente en el compartimento hasta que oiga un clic. Esto significa que la batería ha quedado fijada en su posición; a continuación, cierre la tapa del compartimento de baterías.

### Insertar la llave de seguridad.(Fig N)

Este cortacésped está equipado con una llave de seguridad (19), que impide la puesta en marcha accidental de su cortacésped inalámbrico. La llave de seguridad (19) ha sido diseñada para inutilizar totalmente el cortacésped cuando se extrae.

### Retirar la batería de la máquina (Fig M)

Abra la tapa del compartimento de la batería. Presione el botón de liberación de la batería, el paquete de baterías estará ahora desbloqueado para su extracción.

Cuando extraiga la batería, sujétela firmemente para evitar posibles accidentes.

La llave de seguridad (19) ha sido diseñada para inutilizar totalmente el cortacésped cuando se extrae.

## Encendido y apagado

### Encendido: (Fig O)

1. Mantenga pulsado con una mano el botón de seguridad (2) situado en el lateral de la caja de interruptores..
2. Tire de la palanca del interruptor (16) hacia la empuñadura y sujétela con la otra mano.

### Apagado:

Suelte la palanca del interruptor.

**NOTA:** No continúe pulsando el botón de encendido/apagado (2) después de haber apagado accidentalmente la máquina, esto provocará daños en la batería.



### ADVERTENCIA:

**Una vez apagado el motor, la cuchilla seguirá funcionando durante unos segundos. No toque la parte inferior del cortacésped hasta que la cuchilla se haya detenido por completo.**

## Manejo del cortacésped

### Operación en pendiente:

Las pendientes aumentan el riesgo de accidentes por resbalones y caídas, que pueden provocar lesiones graves. Asegúrese siempre de pisar bien en las pendientes. El trabajo en pendientes requiere especial precaución. Si se siente incómodo en una pendiente, no la siegue.

### Realizar:

- Siegue transversalmente a las pendientes, nunca de arriba abajo. Extreme las precauciones al cambiar de dirección en las pendientes.
- Preste atención a agujeros, surcos, rocas, objetos ocultos o baches que puedan hacerle resbalar o tropezar. La hierba alta puede ocultar obstáculos.

**No realizar :**

- No siegue cerca de desniveles, zanjas o terraplenes, podría perder el equilibrio
- No siegue pendientes superiores a 15 grados.
- No siegue sobre hierba mojada. Un suelo inestable podría hacerle resbalar.

**Protección contra sobrecarga del cortacésped**

Para evitar situaciones de sobrecarga, no intente cortar demasiada hierba de una sola vez. Reduzca el ritmo de corte o aumente la altura de corte. Su cortacésped dispone de un circuito de protección contra sobrecargas. Cuando el cortacésped está sobrecargado, el motor se para. Apague el cortacésped, compruebe si se ha acumulado hierba debajo de la plataforma y límpiela si es necesario; a continuación, vuelva a arrancar el cortacésped.

**Protección contra alta temperatura de la batería**

La batería genera calor durante su funcionamiento. El calor se disipa más lentamente cuando hace calor. Si la temperatura de la batería supera los 70 °C durante el funcionamiento, el circuito de protección apagará inmediatamente el cortacésped para proteger la batería de posibles daños. Suelte la palanca del interruptor, espere a que la batería se enfríe y vuelva a arrancar el cortacésped

**Función del indicador de lleno (Fig P)**

Si la bolsa de recogida de hierba está vacía o no está llena de hierba, el indicador de hierba llena estará abierto. Si la bolsa de recogida de hierba está llena de hierba, el indicador de hierba llena se cerrará.

**Vaciado de la bolsa de hierba (Fig Q )**

En cuanto el indicador de la bolsa de recogida de hierba se cierra durante la siega, la bolsa de recogida de hierba está llena y es necesario vaciarla.

**NOTA:** Antes de retirar la bolsa de hierba, apague el motor y espere hasta que la cuchilla se haya detenido por completo. Para desmontar la bolsa de recogida de hierba, utilice una mano para levantar la tapa de seguridad y la otra para agarrar el asa de transporte. La tapa de seguridad cae automáticamente después de retirar la bolsa de recogida de hierba y cierra la abertura del conducto trasero.

Vacíe la bolsa de recogida de hierba y vuelva a colocarla en la máquina.

**NOTA:** Si quedan restos de hierba atrapados en el conducto de descarga, límpielos con un cepillo. No retire los restos de hierba en la carcasa del cortacésped o en la cuchilla con la mano o con los pies. En su lugar, utilice herramientas adecuadas, como un cepillo o una escoba. Para que la hierba cortada pueda ser recogida en la bolsa de hierba, la abertura de descarga y el interior de la carcasa del cortacésped deben estar libres de obstrucciones.

**Transporte**

**Atención. Retire siempre la batería para el transporte..**

**TRANSPORTAR EL CORTACÉSPED**

El transporte de la máquina puede requerir que cumpla ciertos requisitos específicos de su país. Revise la normativa local al respecto.

Deje que la máquina se enfríe durante horas en el exterior antes de transportarla. Asegúrese de que la temperatura durante

el transporte nunca estará fuera del intervalo de temperatura indicado en el capítulo almacenamiento. Proteja el producto de cualquier impacto fuerte o vibraciones fuertes que puedan producirse durante el transporte en vehículos. Asegure el producto para evitar que resbale o se caiga.

## TRANSPORTAR LA BATERÍA

Consulte el manual de instrucciones de la batería para obtener más información.

## Almacenamiento

### GUARDAR LA MÁQUINA (Fig R & S)

Deje que la máquina se enfríe durante horas en el exterior antes de guardarla. Asegúrese de sujetar la unidad mientras la transporte (retire la cuchilla). Examine minuciosamente la unidad en busca de piezas desgastadas, sueltas o dañadas. Limpie el producto y vacíe la bolsa de hierba antes de guardarlo.

Guarde la máquina únicamente en un lugar limpio, seco y ventilado con una temperatura comprendida entre 4 °C y 24 °C. Cúbrela para mayor protección. No exponga el producto a la luz solar. Asegúrese de que el producto esté siempre protegido del frío y la humedad. Le recomendamos que utilice el embalaje original para guardarlo o que cubra el producto con un paño o una funda adecuados para protegerlo del polvo.

### Guardar las baterías de litio y el cargador

- Asegúrese de que el nivel de carga de la batería es el recomendado. Consulte el manual de instrucciones de la batería para obtener más información.
- Retire siempre la batería para guardarla.
- Para evitar accidentes, asegúrese de que la batería no está conectada al producto durante el almacenamiento.
- Mantenga el cargador de baterías en un lugar cerrado y seco.
- Mantenga la batería y el cargador de batería en un lugar seco donde no haya humedad ni escarcha.
- Desconecte la batería del cargador durante el almacenamiento.
- No guarde la batería donde pueda producirse electricidad estática. No guarde la batería en una caja metálica
- Mantenga la batería a una temperatura entre 5°C y 25°C y alejada de la luz solar.
- Mantenga el cargador de baterías a una temperatura entre 5°C y 45°C y alejado de la luz solar.
- Asegúrese de que la batería está cargada al 30% - 50% antes de guardarla durante largos periodos.
- Mantenga el producto, la batería y el cargador de batería en un lugar cerrado y fuera del alcance de los niños y de personas no autorizadas.

## Mantenimiento

### LIMPIEZA



**ADVERTENCIA ! NO MANIPULAR LAS PIEZAS CORTANTES SIN GUANTES YA QUE ESTÁN AFILADAS Y PUEDEN CALENTARSE TRAS SU USO, PUDIENDO CAUSAR LESIONES PERSONALES.**

### Limpieza del producto :

- Limpiar las piezas de plástico con un paño limpio y seco.

- No utilice agua para limpiar el producto. El agua puede entrar en la batería o en el motor y provocar un cortocircuito o dañar el producto.
- No utilice un limpiador de alta presión para limpiar el producto.
- No vierta agua directamente sobre el motor.
- Utilice un cepillo para quitar las hojas, la hierba y la suciedad.
- Retire la cubierta del embrague, utilice un cepillo para eliminar la hierba debajo de la cubierta del embrague.

### Limpeza de la batería y del cargador

- Asegúrese de que la batería y el cargador estén limpios y secos antes de colocar la batería en el cargador de batería.
- Limpie los bornes de la batería con aire comprimido o utilice un paño suave y seco.
- Limpie las superficies de la batería y del cargador con un paño suave y seco.

### SUSTITUCIÓN

Al realizar el mantenimiento, utilice únicamente piezas de repuesto idénticas. El uso de cualquier otra pieza puede causar riesgos daños al producto. Si va a sustituir la cuchilla de corte, asegúrese de que las siguientes características son las mismas: misma forma, misma longitud, mismo grosor, mismo peso, mismo material. La siguiente pieza de este producto puede ser sustituida por el consumidor.

- Cuchilla (Pieza num 1254469000)
- Bolsa para hierba (Pieza num 145049000)

Puede adquirir otras piezas de repuesto en un distribuidor autorizado o a través de nuestro servicio de atención al cliente.

### Cambio de la cuchilla de corte (Fig. T)



**ADVERTENCIA! Protéjase siempre las manos con guantes gruesos o envolver los filos de corte con trapos u otros materiales al realizar cualquier mantenimiento de la cuchilla del cortacésped.**

Ponga el cortacésped de lado para ver la parte inferior de la máquina. Coloque un bloque de madera o un tope de algún tipo entre la cuchilla y el borde de la plataforma para evitar que la cuchilla gire libremente. Con una llave inglesa, afloje la tuerca de la cuchilla situada en la parte inferior de la unidad. Retire la tuerca de la cuchilla, la arandela y la cuchilla de la máquina. Coloque la cuchilla nueva en el eje y vuelva a colocar la arandela y la tuerca de la cuchilla. Apriete la tuerca de la cuchilla. Apriete la tuerca de la cuchilla a 25-30 N-m. Una vez asegurada la cuchilla, compruebe a mano que todo gira como debe.

## Solución de problemas

Utilice esta sección para intentar resolver cualquier problema que pueda tener:

Avería/mal funcionamiento	Causa	Acción correctora
El cortacésped no arranca	La llave de seguridad no está insertada	Inserte la llave de seguridad
	La batería no está correctamente insertada	Retire la batería y vuelva a insertarla
	Hierba alta, la parte trasera de la carcasa del cortacésped y la cuchilla se arrastran en hierba pesada, o altura de corte demasiado baja.	Elevar la altura de corte
	La carcasa del cortacésped está obstruida	Limpiar la carcasa para que la cuchilla pueda moverse libremente
	La batería no tiene carga	Comprobar y recargar la batería
LEl cortacésped deja de funcionar /pierde potencia	Altura de corte incorrecta	Ajustar la altura de corte
	La cuchilla de corte está desgastada o dañada	Sustituir por una cuchilla nueva
	Disminuye el rendimiento de la batería	Comprueba el rendimiento de la batería y cárgala si es necesario
La bolsa de recogida de hierba no está suficientemente llena	Altura de corte demasiado baja	Ajustar y aumentar la altura de corte
	El césped está mojado	Dejar secar el césped
	La parte inferior de la plataforma del cortacésped está obstruida.	Limpiar la parte inferior de la plataforma del cortacésped
	La cuchilla está desgastada o dañada.	Sustituya la cuchilla, o contacto con el centro de atención al cliente
El cortacésped vibra a mayor velocidad	Cuchilla de corte desequilibrada	Equilibrar la hoja afilando cada filo hasta que sean iguales
	La cuchilla está suelta o mal colocada	Apriete el perno de la cuchilla
El cortacésped corta de forma irregular	La cuchilla está dañada	Afile la cuchilla o sustitúyala
	La cuchilla está mal montada	Vuelva a montar la cuchilla correctamente

**NOTA: SI TIENE ALGÚN PROBLEMA CON SU HERRAMIENTA, NO INTENTE ABRIRLA NI REPARARLA USTED MISMO. SI LO HACE, PUEDE ANULAR LA GARANTÍA Y CAUSAR DAÑOS O LESIONES PERSONALES. SI EL PROBLEMA PERSISTE, PÓNGASE EN CONTACTO CON EL SERVICIO DE ATENCIÓN AL CLIENTE. CONSULTE LA INFORMACIÓN DE SERVICIO Y ASISTENCIA DE LA PÁGINA SIGUIENTE.**

## Fin de la vida útil



Los productos eléctricos no deben desecharse con los productos domésticos. Los productos eléctricos usados los productos deben recogerse por separado y reciclarse en los puntos de recogida previstos a tal efecto para este fin. Consulte la normativa local al respecto.

## Condiciones Generales de Garantía – Herramientas a Batería

### >> Duración de la GARANTÍA:

Nuestros productos tienen una garantía de dos (2) años a partir de la fecha de compra.

\*Esto se reduce a 12 meses en caso de uso profesional.

\*Esta garantía no cubre el uso con fines de alquiler.

### >> Cobertura y limitaciones de la garantía

La garantía cubre la reparación o sustitución del producto que presente faltas de conformidad tras un uso normal, excluido el desgaste normal, durante el período de garantía.

### >> Esta garantía queda excluida en caso de:

- uso inadecuado del producto;
- uso de piezas y accesorios no homologados o inadecuados;
- desmontaje y modificación del producto
- daños relacionados con la corrosión
- exposición del producto al hollín, humo, agentes químicos, agua, materiales corrosivos o ambientes corrosivos;
- choque, negligencia, modificación no autorizada, mal uso, incorporación o uso de piezas separadas;
- conexión a una fuente de alimentación inadecuada o tensión inadecuada;
- daños resultantes de un mantenimiento deficiente o falta de mantenimiento;
- usos del producto distintos de los indicados en el manual de usuario;
- modificación, eliminación, alteración o ausencia del marcado de identificación original del producto (marca, número de serie).

### >> La garantía no cubre:

Piezas consumibles, a saber: correas, elementos cortantes (cuchilla, carbones, alambres, cadena de motosierra o podadora, etc.),

Es importante mantener y limpiar periódicamente su herramienta a batería: esto es garantía de un uso óptimo. Encuentre nuestros consejos en el apartado Mantenimiento - Limpieza.

**>> Durante el periodo de garantía, cualquier solicitud deberá realizarla a su distribuidor o a través del** Departamento de Atención al Cliente de ECLUZ quien podrá orientarle en su planteamiento:

### >> Contacte a ECLUZ:

Correo electrónico: [contact@ecloz.com](mailto:contact@ecloz.com)

Línea de atención al consumidor: +33 (0)1.76.28.46.76

## Déclaration UE de conformité

### MARQUE PASSION PRODUCTION

83, Avenue de la Grande Armée 75782 Paris cedex 16 – France

Produit : 2x20V 40cm Tondeuse à batterie  
 Modèle de produit : 1594645(Y0J-SP03-4040ZA-INV)  
 Marque déposée : Ecloz

La présente déclaration de conformité est établie sous la seule responsabilité du fabricant. L'objet de la déclaration décrit ci-dessus est conforme à la législation d'harmonisation de l'Union applicable:

#### Directive 2006/42/CE relative aux machines (MD)

EN 62841-1:2015+A11:2022 - EN IEC 62841-4-3:2021+A11:2021

#### Directive 2014/30/UE relative à l'harmonisation des législations des États membres concernant la compatibilité électromagnétique (EMC)

- EN IEC 55014-1: 2021 - EN IEC 55014-2: 2021

#### Directive 2011/65/UE relative à la limitation de l'utilisation de certaines substances dangereuses dans les équipements électriques et électroniques (RoHS)

- IEC 62321-3-1:2013 - IEC 62321-4:2013/ AMD1:2017  
 - IEC 62321-5:2013 - IEC 62321-6:2015  
 - IEC 62321-6:2015 - IEC 62321-7-1:2015  
 - IEC 62321-7-2:2017 - IEC 62321-8:2017

#### Directive 2000/14/CE concernant le rapprochement des législations des États membres relatives aux émissions sonores dans l'environnement des matériels destinés à être utilisés à l'extérieur des bâtiments et modifié par la directive 2005/88/EC (OND)

Evaluation de la conformité acoustique voir Annex VI

- Niveau de puissance acoustique mesuré LWA 91.4 dB (A), K=2.9 dB(A)  
 - Niveau de puissance acoustique garanti LWA 96 dB (A)

#### Organisme notifié :

FORCE Technology - Organisme notifié n° 0199

• Park Allé 345 • DK-2605 Brøndby • Denmark

Date d'émission:

2024-12-09

Signature: **TERACT**

MARQUE PASSION  
 PRODUCTION  
 S.A.S. au capital de 2 000 000 Euros  
 10 Rue Clément Ader CS 60621  
 78519 RAMBOUILLET Cedex  
 R.C.S. PARIS 438 283 370  
 TEL. 01 34 94 19 22

**MARQUE PASSION PRODUCTION**

83, Avenue de la Grande Armée 75782 Paris cedex 16 – France

## Declaración de conformidad de la UE

### MARQUE PASSION PRODUCTION

83, Avenue de la Grande Armée 75782 Paris cedex 16 – France

Producto : Cortacésped a batería 2x20V 40cm  
 Modelo de producto : 1594645(Y0J-SP03-4040ZA-INV)  
 Marca registrada : Ecloz

La presente declaración de conformidad se redacta bajo la exclusiva responsabilidad del fabricante. El objeto de la declaración descrito anteriormente es conforme con la legislación de armonización de la Unión aplicable:

#### Directiva 2006/42/CE relativa a las máquinas (MD)

EN 62841-1:2015+A11:2022 - EN IEC 62841-4-3:2021+A11:2021

#### Directiva 2014/30/UE relativa a la armonización de las legislaciones de los Estados miembros en materia de compatibilidad electromagnética. (EMC)

- EN IEC 55014-1: 2021 - EN IEC 55014-2: 2021

#### Directiva 2011/65/UE sobre restricciones a la utilización de determinadas sustancias peligrosas en aparatos eléctricos y electrónicos. (RoHS)

- IEC 62321-3-1:2013 - IEC 62321-4:2013/ AMD1:2017  
 - IEC 62321-5:2013 - IEC 62321-6:2015  
 - IEC 62321-6:2015 - IEC 62321-7-1:2015  
 - IEC 62321-7-2:2017 - IEC 62321-8:2017

#### Directiva 2000/14/CE relativa a la aproximación de las legislaciones de los Estados miembros sobre emisiones sonoras en el entorno debidas a las máquinas de uso al aire libre y modificada por la Directiva 2005/88/CE. (OND)

Evaluación de la conformidad acústica véase el anexo VI

- Nivel de potencia sonora medido  $L_{WA}$  91.4 dB (A), K=2.9 dB(A)  
 - Nivel de potencia sonora garantizado  $L_{WA}$  96 dB (A)

#### Organismo notificado :

FORCE Technology - Organismo Notificado N° 0199

• Park Allé 345 • DK-2605 Brøndby • Denmark

Fecha de publicación:

2024-12-09

Firma:

**TERACT**  
 MARQUE PASSION  
 PRODUCTION

S.A.S. au capital de 7 000 000 Euros  
 10 Rue Clément Ader CS 60633  
 78513 Paris Cedex 16  
 R.C.S. 442 000 000 000 000 000  
 N° de TVA Intracommunautaire: FR 21 442 000 000 000 000

**MARQUE PASSION PRODUCTION**

83, Avenue de la Grande Armée 75782 Paris cedex 16 – France