

# IMPORTANT - À CONSERVER POUR CONSULTATION ULTÉRIEURE À LIRE ATTENTIVEMENT

# IMPORTANTE - CONSERVAR PARA CONSULTAS FUTURAS LEER ATENTAMENTE

## Manuel Utilisateur Manual de usuario

### Poulailler L'INO 3 poules

Gallinero L'INO 3 gallinas  
Code article : 1593854  
Código de artículo: 1593854

Ref. : 3275974071579

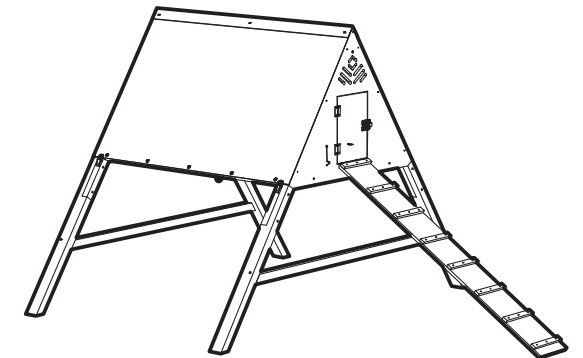

#### Ce KIT contient :

- 1 châssis
- 2 portes
- une rampe d'accès
- une toiture souple en PVC
- une faitière en métal
- un tapis de protection.



TEMPS DE MONTAGE : 45 minutes

TIEMPO DE MONTAJE: 45 minutos



NOMBRE DE PERSONNES : 2

NÚMERO DE PERSONAS: 2



OUTILLAGE : non inclus

HERRAMIENTAS: no incluidas

#### Este kit contiene:

- un marco
- 2 puertas
- una rampa de acceso
- un techo flexible de PVC
- una cumbrera metálica
- una alfombra protectora

# PURE FAMILY



Service Relation Client  
Servicio de Atención al Cliente  
Tél: +33 (0)1 76 28 46 75  
(Appel non surtaxé)  
contact@pure-family.fr



83, Avenue de la Grande Armée  
75782 Paris cedex 16  
FRANCE

Distribué par / Distribuido por: MARQUE PASSION PRODUCTION  
83, Avenue de la Grande Armée, 75782 Paris cedex 16 - France  
Produit fabriqué en Chine / Fabricado en China



Adresses sur quefairedemesdechets.fr



## Manuel utilisateur

## L'INO, Poulailier 3 poules

## FRANÇAIS

Votre poulailier PURE FAMILY est conçu pour accueillir jusqu'à 3 poules. Sa toiture souple innovante offre un accès facile et à hauteur d'homme à l'ensemble de l'espace de vie de vos poules. Cela permet de bien surveiller l'espace de vie de vos poules, de collecter les œufs et de changer facilement la litière sans avoir à se baisser.

## A. Caractéristiques principales :

- Poulailier pour 3 poules vendu sans son extension volièr (réf. 3275974071586) et sans animaux.
- Dimensions du poulailier :
  - Largeur sans rampe : 1012 mm ; avec rampe : 1951 mm
  - Hauteur : 1130 mm
  - Profondeur : 1030 mm
- Poids : 26,63 Kg
- Fabriqué en bois d'hévéa
- Modularité :
  - Ce poulailier peut être agrandi avec un ou plusieurs autres poulailiers identiques en les connectant dans le sens de la longueur
  - Ce poulailier est compatible avec une ou plusieurs extensions volièr qui peuvent être connectées dans le sens de la longueur

## B. Précautions d'utilisation :

Ce produit est destiné à une utilisation en extérieur uniquement. Ne jetez aucun emballage tant que vous n'avez pas vérifié que vous disposez de toutes les pièces et accessoires nécessaires. Assurez-vous visuellement et avant usage que le produit ne présente pas de défauts majeurs. Assurez-vous que le poulailier est bien assemblé avant d'utiliser le produit. Il est conseillé de vérifier le montage et de serrer les écrous avant de l'utiliser. Conservez le produit hors de la portée des enfants. Ce produit contient de petites pièces qui pourraient présenter un risque d'étouffement en cas d'ingestion. Gardez ces éléments hors de portée des enfants. Ne convient pas à un usage alimentaire.

## Recommandations :

- Procédez avec soin en manipulant les différentes pièces de votre poulailier car certaines comportent des arêtes vives.
- Veuillez porter des gants de travail et des lunettes de protection pour le montage et les interventions d'entretien sur votre poulailier.
- Ne tentez pas de monter le poulailier par un jour de vent.
- Gardez les enfants et les animaux domestiques loin du lieu de travail pour éviter les distractions et les accidents qui peuvent se produire pendant le montage.

- Veillez à ce que votre poids ne repose jamais entièrement sur le poulailier ou sa toiture. Ne pas grimper dessus.
- Sur un terrain en pente, il est nécessaire de niveler le sol au niveau des pieds.
- Ce produit est destiné pour les animaux uniquement, il est INTERDIT d'y enfermer des enfants ou des personnes.
- Ne pas se suspendre à la structure.

## C. Conseils d'utilisation :

- Pour le bien-être des poules, évitez les zones trop ensoleillées ou trop exposées au vent, favorisez les espaces végétalisés, à l'ombre de préférence.
- Utilisez une litière adaptée, nous recommandons de la paille.
- Une fois par semaine : changez la litière, raclez les surfaces et nettoyez les accessoires.
- Vous pouvez suspendre un seau sous le plancher pour garder vos accessoires à portée de main. ATTENTION : Le seau ne doit pas être rempli lorsqu'il est suspendu.
- Une fois par an : nettoyez et désinfectez l'ensemble des surfaces du poulailier.

## D. Soins et entretien :

- Pour prolonger la durée de vie de votre poulailier, il est recommandé de réaliser une intervention d'entretien du bois tous les 2 ans :
  - Poncez les surfaces du bois. Si votre bois présente des fissures, réparez-les avec du mastic pour bois.
  - Appliquez un traitement adapté à une protection extérieur du bois : peinture, vernis ou lasure.

## E. Tutoriel :

- Pour une installation facile, vous trouverez nos conseils sur le lien suivant :



SCAN ME

## Manual de usuario

## L'INO, Gallinero 3 gallinas

## ESPAÑOL

Su gallinero PURE FAMILY está diseñado para alojar hasta 3 gallinas. Su innovador techo flexible ofrece un acceso fácil y a una altura práctica a todo el espacio habitable de sus gallinas. Esto le permite revisar el espacio de sus gallinas, recolectar huevos y cambiar fácilmente el lecho sin necesidad de agacharse.

## A. Principales características:

- Gallinero para 3 gallinas vendido sin su extensión de aviario (ref. 3275974071586) y sin animales.
- Dimensiones del gallinero:
  - Ancho sin rampa: 1012 mm; con rampa: 1951 mm
  - Altura: 1130 mm
  - Profundidad: 1030 mm
- Peso: 26,63 Kg
- Hecho de madera de caucho
- Modularidad:
  - Este gallinero se puede ampliar con uno o más gallineros idénticos conectándolos a lo largo
  - Este gallinero es compatible con una o más extensiones de aviario que se pueden conectar a lo largo

## B. Precauciones de uso:

Este producto está diseñado únicamente para un uso en exteriores. No deseche ningún embalaje hasta que haya comprobado que tiene todas las piezas y accesorios necesarios. Compruebe visualmente y antes de su uso que el producto no presenta defectos importantes. Asegúrese de que el gallinero esté bien ensamblado antes de usarlo. Se recomienda comprobar el montaje y apretar los tornillos antes de utilizarlo. Mantenga el producto fuera del alcance de los niños. Este producto contiene piezas pequeñas que podrían representar un riesgo de asfixia al ingerirse. Mantenga estos artículos fuera del alcance de los niños. No apto para uso alimentario.

## Recomendaciones :

- Proceda con cuidado al manipular las diferentes partes de su gallinero, ya que algunas tienen bordes afilados.
- Utilice guantes de trabajo y gafas protectoras para el montaje y mantenimiento del gallinero.
- No intente montar el gallinero en un día ventoso.
- Mantenga a los niños y mascotas alejados del lugar de trabajo para evitar distracciones y accidentes durante el montaje.

- Asegúrese de que su peso nunca descansa completamente sobre la extensión, el gallinero o su techo. No se suba a ninguno de ellos.
- En terrenos inclinados, es necesario nivelar el suelo donde descansa la estructura.
- Este producto está destinado únicamente a animales, está PROHIBIDO encerrar a niños o adultos en él.
- No colgarse de la estructura.

## C. Consejos de uso:

- Para el bienestar de las gallinas, evite las zonas demasiado soleadas o expuestas al viento, prefiera los espacios verdes y de preferencia a la sombra.
- Utilice un lecho higiénico adecuado, recomendamos paja.
- Una vez por semana: cambiar la arena, raspar las superficies y limpiar los accesorios. Puede colgar un cubo bajo el piso para tener sus accesorios a mano. PRECAUCIÓN: no debe llenarse el cubo mientras esté suspendido.
- Una vez al año: limpie y desinfecte todas las superficies del gallinero.

## D. Cuidado y mantenimiento:

- Para prolongar la vida de su gallinero, se recomienda realizar un mantenimiento de la madera cada 2 años :
  - Lijar las superficies de madera. Si su madera tiene grietas, repárelas con masilla para madera.
  - Aplicar un tratamiento adecuado para la protección de la madera en exteriores: pintura, barniz o tinte.

## E. Tutorial:

- Para una fácil instalación, encontrará nuestros consejos en el siguiente enlace:



SCAN ME

# L'INO

## Poulailier 3 poules

Gallinero 3 gallinas

Code article : 1593854

Código de artículo: 1593854

Ref. : 3275974071579

### NOTICE DE MONTAGE INSTRUCCIONES DE MONTAJE

IMPORTANT  
À CONSERVER POUR CONSULTATION ULTÉRIEURE  
À LIRE ATTENTIVEMENT

IMPORTANTE  
CONSERVAR PARA CONSULTAS FUTURAS  
LEER ATENTAMENTE

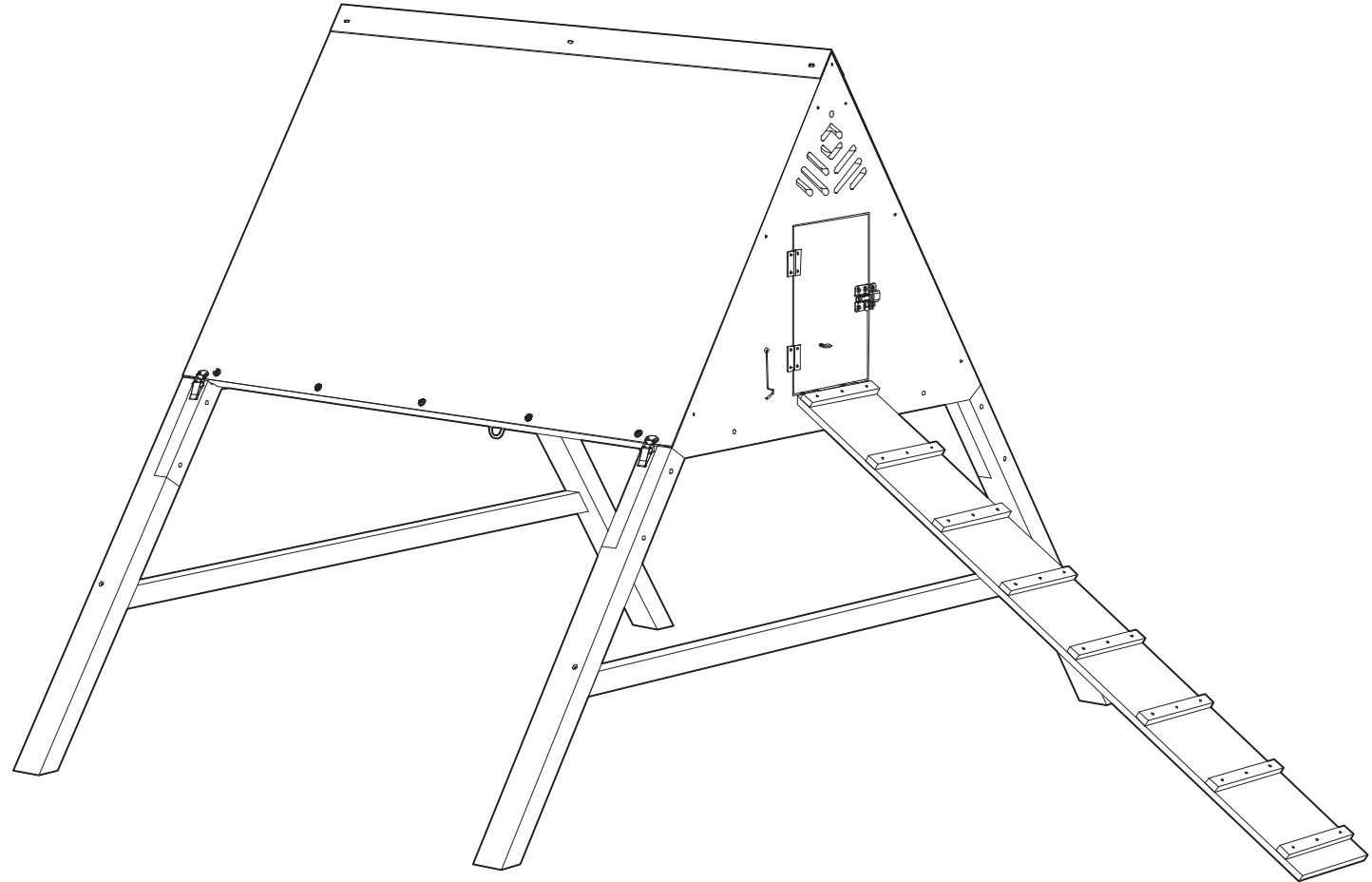

Distribué par / Distribuido por: MARQUE PASSION PRODUCTION  
83, Avenue de la Grande Armée, 75782 Paris cedex 16 - France  
Produit fabriqué en Chine / Fabricado en China



# PURE FAMILY



# Recommandations

## Recomendaciones

Français



### ATTENTION !

Lire attentivement et suivre soigneusement le manuel utilisateur et chacune des étapes de ce document pour les instructions avant d'utiliser ou d'assembler le poulailler.

1. Aménagez-vous une zone de montage, une couverture protégera des rayures.
2. Repérez les pièces constituant votre produit
3. Regroupez et comptez la quincaillerie
4. Munissez-vous de l'outillage nécessaire
5. Procédez au montage, ne jamais forcer sur les assemblages, resserrez après quelques temps d'usage.

En cas de doute, demandez conseil à un professionnel.

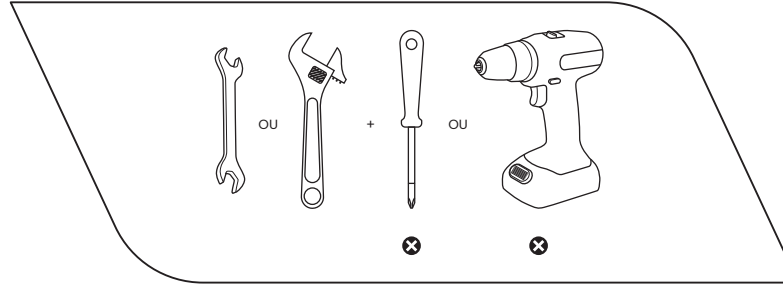

OUTILLAGE : non inclus  
HERRAMIENTAS: no incluidas

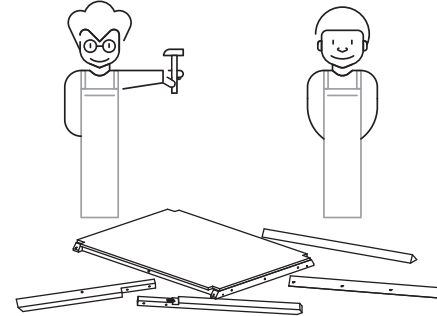
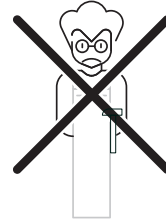

NOMBRE DE PERSONNES : 2  
NÚMERO DE PERSONAS: 2

Español

### ¡ADVERTENCIA!

Lea atentamente y siga cuidadosamente el manual del usuario y cada uno de los pasos de este documento para obtener instrucciones antes de usar o armar el gallinero.

1. Prepare un espacio de montaje, utilice una manta para evitar rayones.
2. Identifique las piezas que conforman su producto.
3. Organice y cuente los elementos de ferretería.
4. Consiga las herramientas necesarias.
5. Proceda con el armado evitando apretar excesivamente las uniones, ajústelas nuevamente después de un tiempo de uso.

En caso de duda, busque asesoramiento profesional.

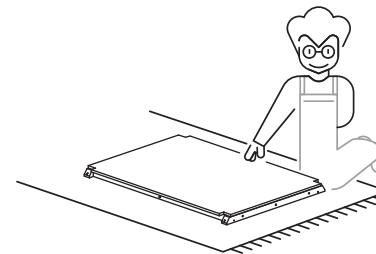
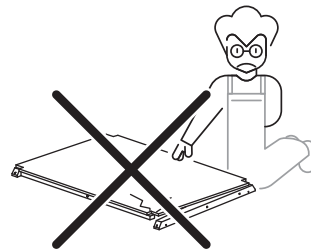

TEMPS DE MONTAGE : 45 minutes  
TIEMPO DE MONTAJE: 45 minutos

# Nomenclature

## Nomenclatura

Ce kit contient :  
Este kit contiene:

Français



### ATTENTION !

Veillez vous référer à l'ensemble des précautions d'usages présentes dans le manuel utilisateur.

Español

### ¡ADVERTENCIA!

Consulte todas las precauciones de uso indicadas en el manual del usuario.

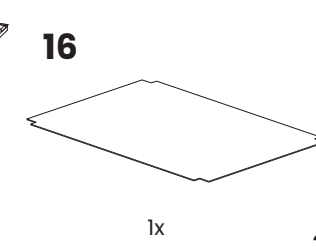
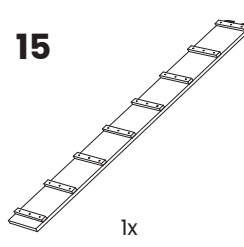
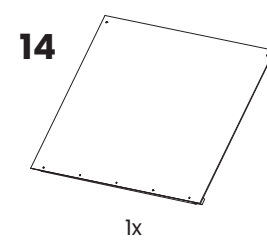
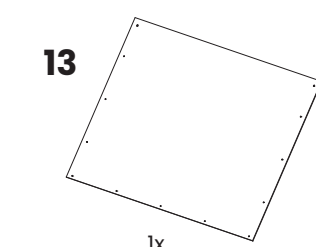
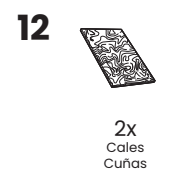
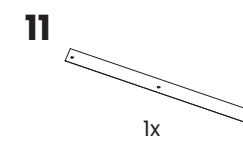
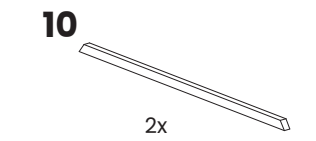
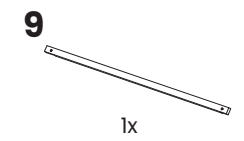
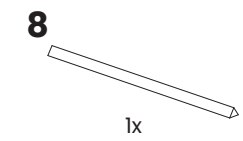
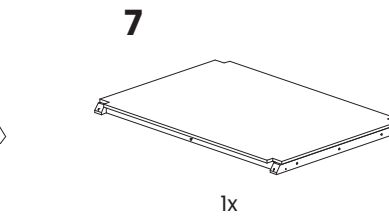
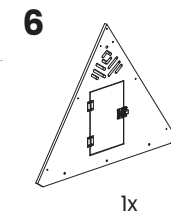
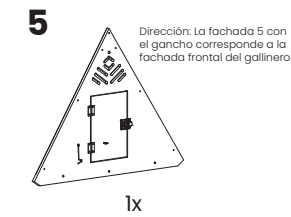
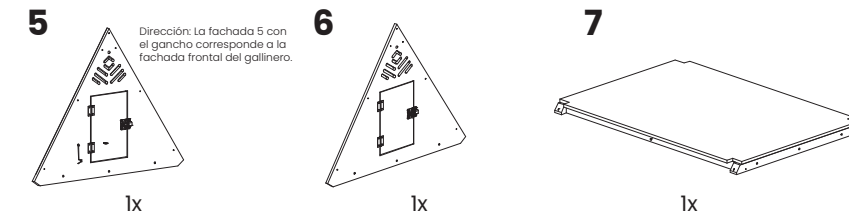
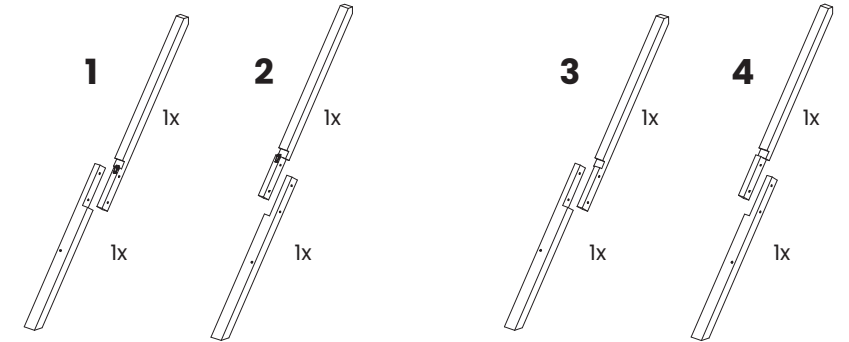
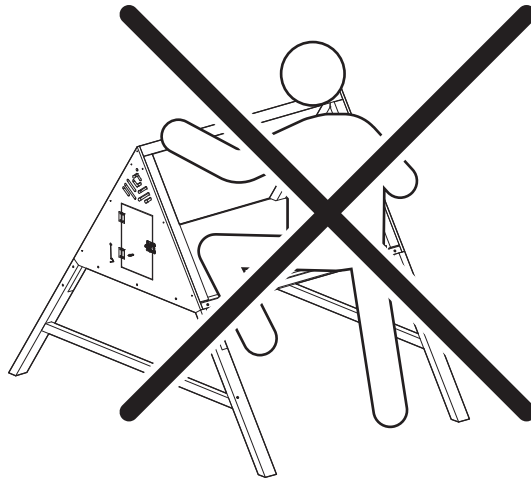

<b>A</b>		M6.0*60	14x
<b>B</b>		M3.5*50	8x
<b>C</b>		M3.5*30	16x
<b>D</b>		M3.5*20	21x
<b>E</b>		M3.0*16	4x
			1x
			2x
			15x



# Instructions

## Instrucciones

# Montage étape par étape

## Montaje paso a paso

- 5** Installez le tapis de protection du côté lisse et brillant.  
 Instale la alfombra protectora por el lado liso y brillante.

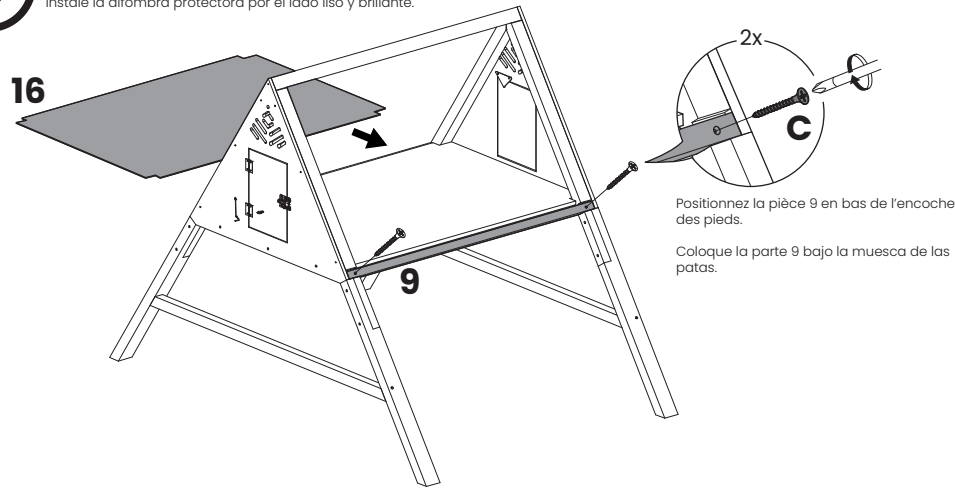

- 7** Fixez ce côté de la toiture en tendant les extrémités basses en premier.  
 Asegure este lado del techo estirando primero los extremos inferiores.

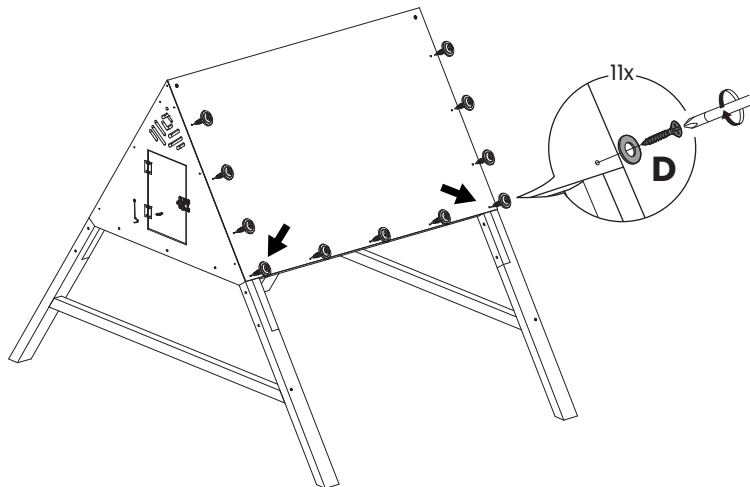

- 6** Bien tendre le toit souple à chaque extrémités.  
 Estire bien el techo de lona en cada extremo.

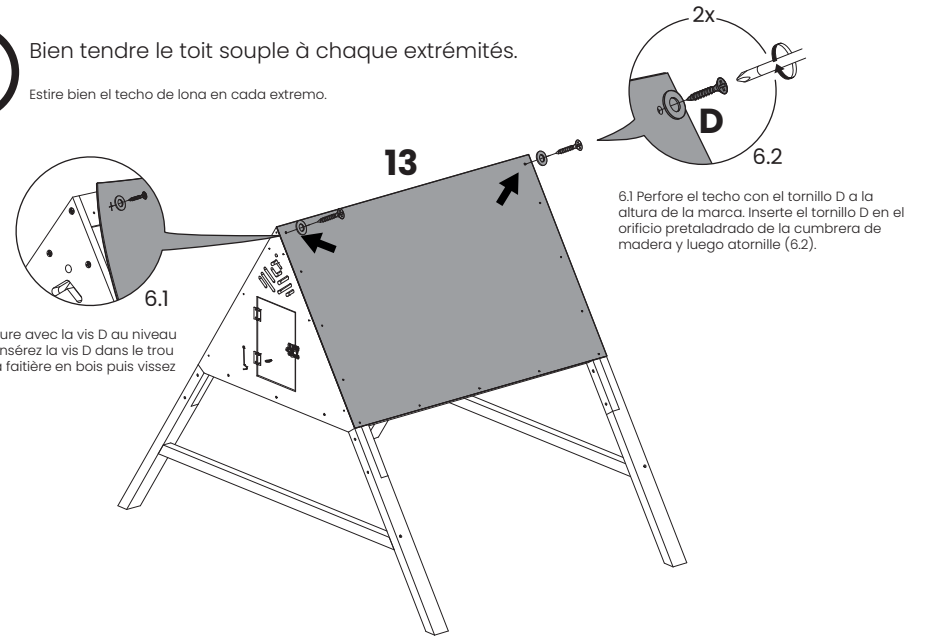

- 8** Bien tendre le toit souple aux extrémités.  
 Estire bien el techo de lona en cada extremo.

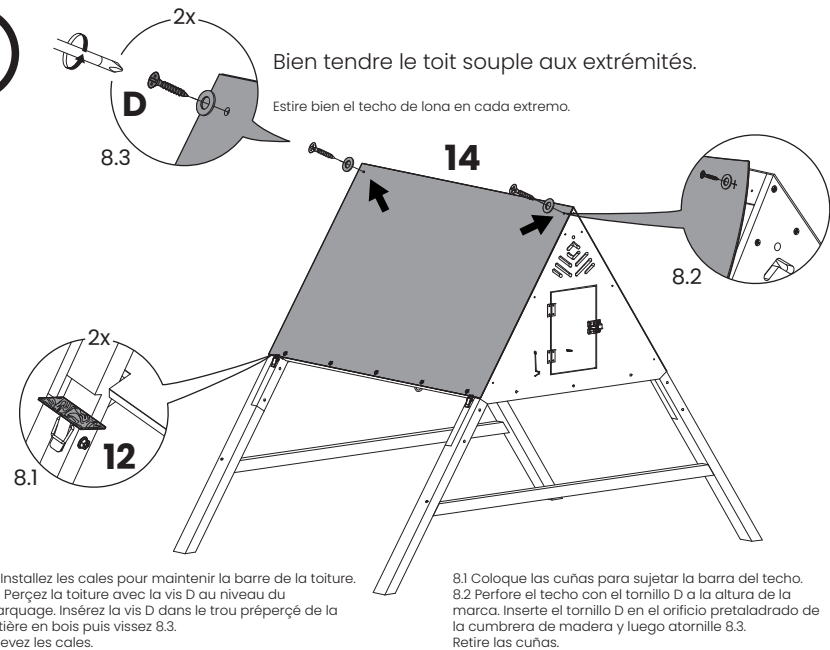

# Instructions

Instrucciones

# Montage étape par étape

Montaje paso a paso

**9** Utilisez un tournevis uniquement, pour éviter d'abimer la toiture.  
Utilice únicamente un destornillador para evitar dañar el techo.

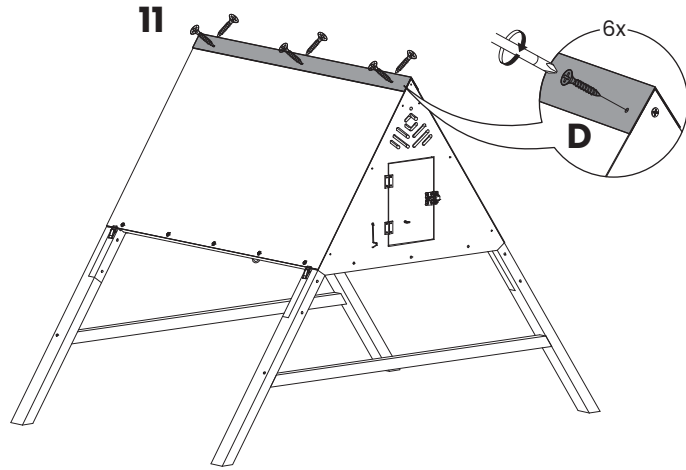

**10** Assurez-vous de bien positionner les crochets des fermoirs à levier de manière à assurer une légère tension lorsque le toit est fermé.  
Asegúrese de que los ganchos de los cierres de palanca estén colocados correctamente para que haya una leve tensión al cerrar el techo.

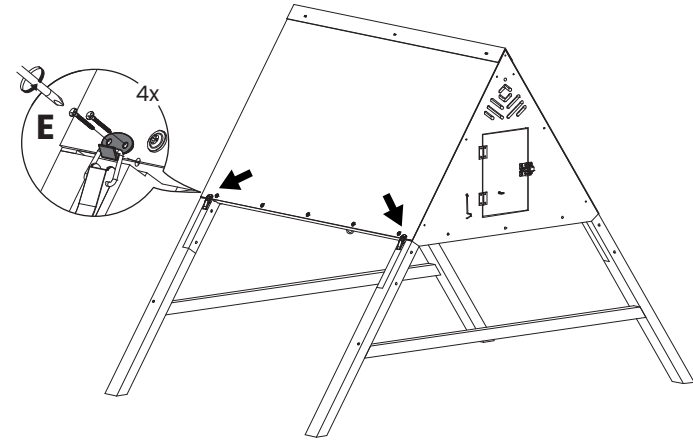

**11** Si besoin, creusez légèrement le sol au niveau de la rampe.  
De ser necesario, haga una pequeña excavación en el suelo donde se encuentra la rampa.

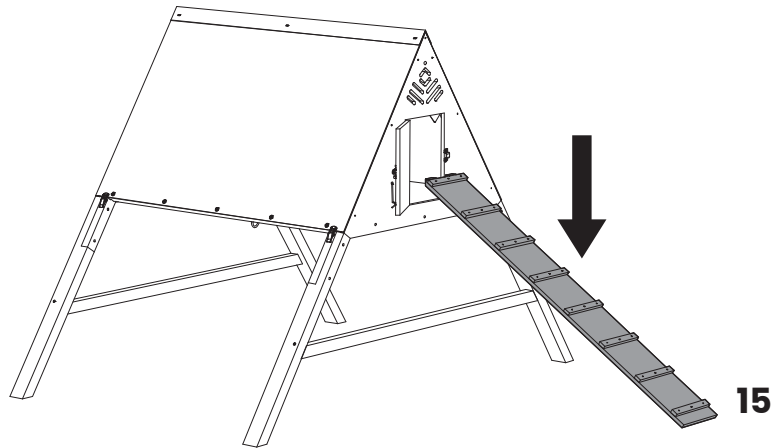

## Modularité Modularidad

Retrouvez ces produits sur nos sites de ventes en ligne :

Encuentre estos productos en nuestras tiendas online:

et / ou : y / o :

[www.gammvert.fr](http://www.gammvert.fr)  
[www.jardiland.com](http://www.jardiland.com)

## Kits compatibles avec ce poulailier Kits compatibles con este gallinero

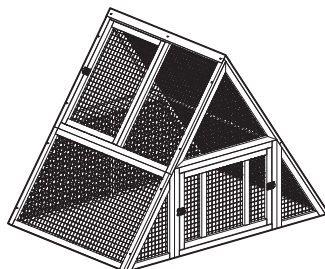

### EXTENSION - VOLIERE L'INO

EXTENSION - AVIARIO L'INO

Code article : 1593855  
Código de artículo: 1593855  
Ref. : 3275974071586

Une extension volière spécialement développée pour équiper votre poulailier L'INO. Cette extension permet à vos poules de pouvoir accéder en permanence à un espace extérieur fermé et sécurisé de 1,43 m² au sol.

Una extensión de aviario diseñada especialmente para su gallinero. Esta extensión permite que sus gallinas puedan acceder en todo momento a un espacio al aire libre, cerrado y seguro con una superficie de 1,43 m².

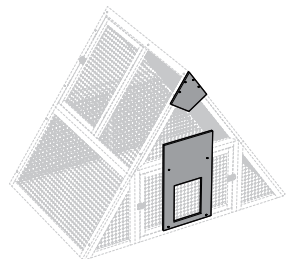

### KIT SUPPORT PORTE AUTO L'INO

KIT DE SOPORTE PARA PUERTA AUTOMÁTICA L'INO

Code article : 1593858  
Código de artículo: 1593858  
Ref. : 3275974071715

Ce Kit est un support de porte automatique qui permet l'installation d'une porte automatique standard sur votre extension volière.

Este kit es un soporte para puerta automática que permite instalar una puerta automática estándar en su extensión de aviario.

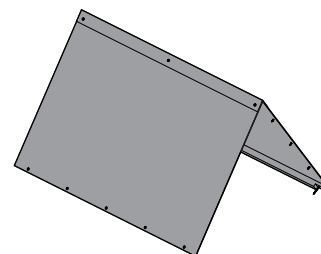

### KIT TOIT L'INO

KIT DE TECHO L'INO

Code article : 1593856  
Código de artículo: 1593856  
Ref. : 3275974071593

Ce Kit permet de changer la toiture de votre poulailier si celle-ci s'est détériorée (décoloration, craquelures...). Ce Kit peut également être installé sur l'extension volière pour apporter une zone d'ombrage et protéger vos poules des intempéries.

Este kit le permite cambiar el techo de su gallinero en caso de que se haya deteriorado (decoloración, grietas...). También se puede instalar en la extensión de aviario para proporcionar un área de sombra a sus gallinas y protegerlas del mal tiempo.

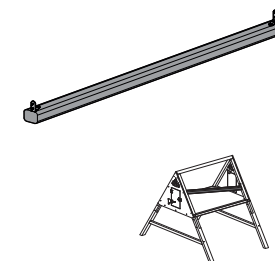

### KIT PERCHOIR L'INO

KIT DE PERCHA L'INO

Code article : 1593859  
Código de artículo: 1593859  
Ref. : 3275974071722

Ce Kit permet d'installer un perchoir à l'intérieur du dortoir.

Este kit le permite instalar una percha dentro del dormitorio.