

Faites particulièrement attention lors de la pose de la décoration au fond de l'aquarium ; des objets pointus ou leur chute peuvent endommager le fond du bac, entraînant des fuites et/ou un bris de l'aquarium. Rincez le sable ainsi que toutes les décorations et accessoires avant de les introduire dans l'aquarium afin d'éliminer le plus possible les contaminants/ Tenga especial cuidado al colocar la decoración en el fondo del acuario; los objetos punzantes o su caída pueden dañar el fondo del tanque, provocando fugas y/o roturas. Lave la arena y toda la decoración y accesorios antes de introducirlos en el acuario para eliminar en la medida de lo posible los contaminantes.

Débrancher ou éteindre tous les appareils de l'aquarium avant d'effectuer l'entretien ou pour toute manipulation. Ne pas utiliser les appareils électriques si le câble ou la prise sont détériorés, si les appareils fonctionnent mal, sont tombés ou présentent tout autre type de défaillance. Si le câble d'alimentation est endommagé, il doit être remplacé par le fabricant, son service après-vente ou des personnes de qualification similaire afin d'éviter un danger / No conecte los aparatos eléctricos si el cable o la toma de corriente están deteriorados, si los aparatos funcionan mal, se han caído o han sufrido cualquier otra avería. Si el cable de alimentación está dañado, debe ser reemplazado por el fabricante, su servicio postventa o personal técnico cualificado para evitar peligros.

Veillez à réaliser une boucle d'égouttement sur tous les câbles des appareils électriques, afin d'empêcher l'eau d'entrer en contact avec le courant électrique. Ne branchez pas le système de filtration au secteur s'il n'est pas immergé et placé correctement, afin d'éviter d'avoir à mettre les mains dans l'eau/ Asegúrese de formar un bucle de goteo en todos los cables de los equipos eléctricos, para evitar que el agua entre en contacto con la corriente eléctrica. No conecte el sistema de filtración a la red eléctrica sin que esté dentro del agua y en la posición correcta, para evitar tener que introducir los manos en el agua.

Prenez grand soin de maintenir les prises d'eau du filtre éloignées du sable du fond et des plantes ; celles-ci pourraient les obstruer, provoquant une usure prématurée de la pompe/ Tenga especial cuidado de mantener las entradas de agua del filtro alejadas de la arena del fondo y de las plantas, ya que podrían obstruirse, lo que ocasionaría desgaste prematuro de la bomba y/o sobrecalentamiento del calentador.

Respectez les niveaux d'eau maximum et minimum pour éviter les fuites, les dommages ou le mauvais fonctionnement du système de filtration et la surchauffe de la pompe/ Respete el nivel máximo y mínimo de agua para evitar fugas y daños o un mal funcionamiento del sistema de filtración y el sobrecalentamiento de la bomba.

Ne pas plonger le filtre à une profondeur supérieure à 1m. La lampe ne doit pas être immergée dans l'eau en continu et ne doit pas être immergée à une profondeur supérieure à 1,2m. Les pompes sans indication qu'elles sont protégées contre les effets du gel ne doivent pas être laissées à l'extérieur par temps glacial / No sumerja el filtro a una profundidad superior a 1 m, y la lámpara, de manera continuada a 1,2m. Las bombas que no tengan una indicación de que están protegidas contra los efectos de las heladas no deben dejarse a la intemperie cuando hace mucho frío.

Le rotor est lubrifié par l'eau. L'appareil ne doit jamais fonctionner hors de l'eau, cela provoquerait un échauffement et une usure très rapide. Cet appareil ne peut être utilisé à une température supérieure à 35°C / El rotor está lubricado por el agua. El aparato nunca debe funcionar fuera del agua, pues le causara un calentamiento y un desgaste muy rápido. Este aparato no puede utilizarse a temperaturas superiores a 35°C.

Le système d'éclairage se compose d'une LED et de son convertisseur. L'utilisation de la LED avec un autre convertisseur de caractéristiques électriques différentes entraînera un mauvais fonctionnement de la LED, pouvant provoquer sa surchauffe et sa panne. Le convertisseur fourni avec la LED de votre aquarium, ainsi que l'interrupteur et/ou le connecteur, ne sont pas étanches. Prenez soin de ne pas les exposer à des liquides, ce qui pourrait provoquer un court-circuit et des dommages / El sistema de iluminación está compuesto por un LED y su convertidor correspondiente. Utilizar el LED con otro convertidor de características eléctricas diferentes provocará un funcionamiento incorrecto del LED, pudiendo causar su sobrecalentamiento y avería. El convertidor que acompaña al LED de su acuario, así como el interruptor y/o conector, no son estancos. Procure no exponerlos al contacto con líquidos, que podrían provocar un cortocircuito y daños.

Manipuler l'aquarium plein (avec eau et/ou substrats et/ou décorations) peut entraîner un risque de casse ; les éclats de verre sont tranchants et peuvent provoquer des blessures / Manipular el acuario lleno (con agua y/o sustratos y/o decoraciones) puede conllevar riesgo de rotura; los fragmentos de vidrio son afilados y pueden causar lesiones.

Assurez-vous que l'entretien de l'aquarium n'endommage pas les joints de collage entre les vitres. N'utilisez jamais d'objets durs ni de produits de nettoyage agressifs, qui pourraient causer des fuites ou la casse de l'aquarium / Asegúrese de que el mantenimiento del acuario no dañe el sellado de silicona entre los cristales. Nunca utilice objetos duros ni agentes de limpieza agresivos, ya que pueden causar fugas o rotura del acuario.

N'utilisez pas de substances toxiques pour nettoyer l'aquarium et ses composants internes ; elles pourraient rendre les poissons et les plantes malades/ No utilice sustancias tóxicas para limpiar el acuario y los componentes de su interior; podrían causar enfermedades a los peces y las plantas.

Garantie légale / Garantía legal

Ce produit bénéficie de la garantie légale de conformité prévue aux articles L217.3 et suivants du code de la consommation et de la garantie contre les vices cachés prévue aux articles 1641 et suivants du code civil. Toutefois, ne sont pas couverts par les garanties légales, toute modification et/ou réparation non-conforme, tout dommage pouvant résulter de chocs, agressions extérieures, utilisation ou manipulation incorrecte et/ou non conforme à l'usage normal qui doit être fait du produit conformément à la notice d'utilisation, ainsi que le matériel de filtration et toutes les pièces soumises à une usure normale (axe, rotor, LED et ventouses). L'appareil défectueux doit être rapporté accompagné du ticket de caisse attestant l'achat à l'un de nos dépositaires. Si l'appareil est reconnu défectueux, nous le réparerons ou l'échangerons.

Este producto esta garantizado durante 36 meses a partir de la fecha de compra por el usuario. Esta garantía no cubre los daños que puedan resultar de las agresiones exteriores, golpes, de una utilización de una manipulación incorrecta, de un uso no conforme para el que está destinado el material, de actuaciones o reparaciones no conformes. Las piezas sometidas a un desgaste normal (ventosas, eje, rotor y LED) no están cubiertas por la garantía. El aparato defectuoso debe ser entregado junto con el ticket de compra que atestigüe la compra a uno de nuestros distribuidores. Si el aparato es reconocido como defectuoso, se lo repararemos o sustituiremos.



FRESH40 LED/
FRESH40 LED XL PACK PUR LED

GUIDE D'UTILISATION

GUÍA DE USO

IMPORTANT
A CONSERVER POUR
CONSULTATION ULTÉRIEURE
A LIRE ATTENTIVEMENT

IMPORTANTE CONSERVAR PARA
CONSULTAS FUTURAS
LEER ATENTAMENTE

PARTICIPONS À LA PROTECTION DE
L'ENVIRONNEMENT !

Votre appareil contient de nombreux matériaux valorisables ou recyclables. Confiez celui-ci à un point de collecte ou à défaut à un centre service agréé pour que son traitement soit effectué.



COLABORE EN LA CONSERVACIÓN
DEL MEDIO AMBIENTE !

Su electrodoméstico contiene materiales recuperables y/o reciclables. Entréguelo al final de su vida útil, en un Centro de Recogida Específico o en uno de nuestros Servicios Oficiales Post Venta donde será tratado de forma adecuada.



Distribué par / Distribuido por: MARQUE PASSION PRODUCTION
RCS Paris 438 183 170, 83 Avenue de la Grande Armée - 75782 Paris cedex 16 - France
Fabriqué en Europe - Fabricado en Europa

A40563-01

Service Relation Client
contact@pure-family.fr

Montage du capot sur charnière

Montaje de la tapa sobre la bisagra

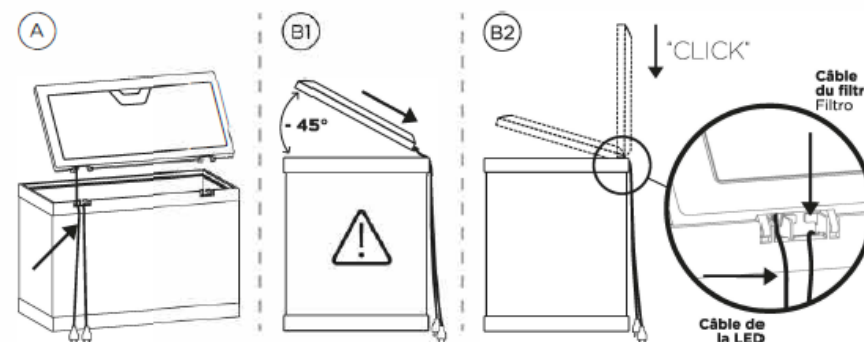

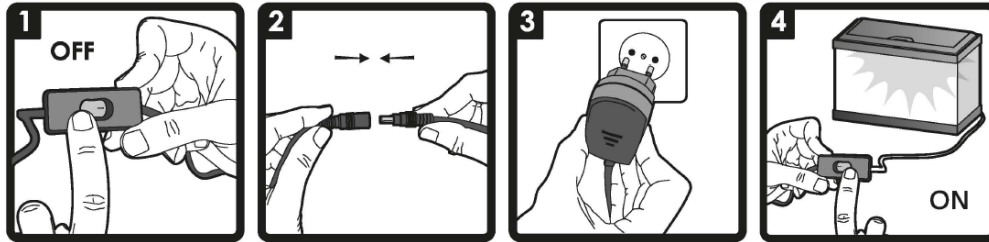
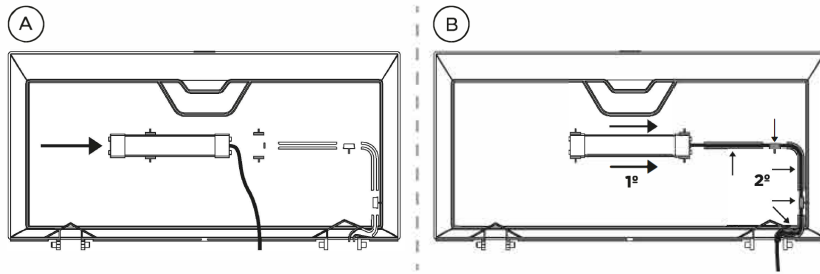

1 **OFF**
Éteindre l'interrupteur.
 Apague el interruptor.

2
Brancher l'adaptateur au système d'éclairage.
 Conecte el adaptador al sistema de iluminación.

3
Brancher l'adaptateur à l'alimentation.
 Conecte el adaptador a la alimentación.

4 **ON**
Allumer l'interrupteur.
 Encienda el interruptor.

CARTOUCHE CLARIFIANTE
 CARTUCHO CLARIFICANTE



Pour une eau cristalline et sans odeurs. Action préventive contre l'apparition d'algues.
 Agua cristalina y sin olores. Acción preventiva contra la aparición de algas.

≈30* Jours
 Dias

* Estimation de la durée du consommable. Estimación de la vida útil del consumible.

SUPPORT BACTÉRIEN
 SOPORTE BACTERIANO



Pour un maintien parfait de l'écosystème de votre aquarium.

Mantiene el ecosistema de su acuario en perfecto estado.

≈140* Jours
 Dias

MOUSSE FILTRANTE
 ESPONJA FILTRANTE



Eau sans déchet.

Agua sin residuos.

≈90* Jours
 Dias

Utilisation du filtre / Utilización del filtro

COMMENT ASSEMBLER LE FILTRE / SOINS ET ENTRETIEN
 COMO MONTAR EL FILTRO / CUIDADOS Y MANTENIMIENTO

- (A) Cartouche clarifiante**
 Cartucho clarificante
- (B) Support bactérien**
 Soporte bacteriano
- (C) Mousse filtrante**
 Esponja filtrante

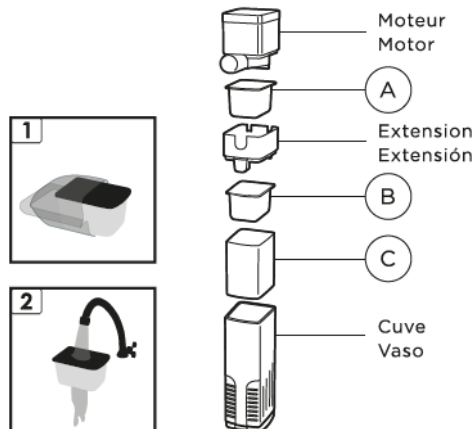

Attention: Ne pas tirer sur le câble du filtre. •La fréquence de l'entretien peut varier en fonction de l'utilisation du produit. •En cas de réduction ou arrêt du débit du filtre, vérifier les masses de filtration qu'il s'agit de nettoyer ou de remplacer. •Ne pas utiliser de savon ni de détergents car leurs résidus peuvent être nocifs pour les poissons. •Pour le nettoyage du filtre, utiliser une brosse afin de retirer toutes les saletés. •Les entrées d'eau du récipient doivent être maintenues éloignées du sable du fond de l'aquarium et des plantes, car elles peuvent les obstruer.

Atención: no estire del cable del filtro. •La frecuencia de mantenimiento podrá variar en función del uso del producto. •El caudal del filtro puede reducirse o detenerse (síntoma: ruido en el motor) debido a la compresión de las masas de filtración, que deberán limpiarse o sustituirse de inmediato. •No utilice jabón ni detergentes, pues sus residuos podrían ser nocivos para los peces. •Limpie el filtro con un cepillo para retirar toda la suciedad. •Tenga especial cuidado en mantener las entradas de agua del depósito lejos de la arena del fondo del acuario y de plantas, ya que podría obstruirse.

Instructions de sécurité et d'utilisation / Instrucciones de seguridad y de utilización

L'ensemble du matériel est conçu pour être branché sur une prise de courant de 220V / 50Hz. Le circuit d'alimentation secteur doit être équipé d'un disjoncteur différentiel à courant résiduel de 10mA ou 30 mA/ El conjunto del material ha sido diseñado para conectarse a una toma de corriente de 220 V/50 Hz. El circuito eléctrico de la toma de corriente debe estar conectado a un interruptor diferencial con una corriente de fuga de 10 mA o 30 mA.

Avant d'installer et d'utiliser les différents matériels électriques, lire attentivement toutes les informations et les instructions de sécurité suivantes/ Antes de instalar y utilizar los diferentes materiales eléctricos, lea atentamente toda la información e instrucciones de seguridad siguientes.

Ne pas utiliser cet appareil à d'autres fins que l'aquariophilie domestique et exclusivement en intérieur / No utilice estos aparatos para otro fin diferente a la acuariofilia en versión doméstica y exclusivamente en interiores.

Ce produit doit être utilisé avec de l'eau douce uniquement / Este producto ha sido aprobado para su uso únicamente con agua dulce.

Cet appareil peut être utilisé par des enfants âgés d'au moins 8 ans et par des personnes dont les capacités physiques, sensorielles ou mentales sont réduites ou dont l'expérience ou les connaissances ne sont pas suffisantes, à condition qu'ils bénéficient d'une surveillance ou qu'ils aient reçu des instructions quant à l'utilisation de l'appareil en toute sécurité et dans la mesure où ils en comprennent bien les dangers potentiels. Le nettoyage et l'entretien par l'utilisateur ne doivent pas être effectués par des enfants sans surveillance. Les enfants ne doivent pas jouer avec l'appareil / Este dispositivo puede ser utilizado por niños mayores de 8 años de edad, también por personas con capacidades físicas, sensoriales o mentales reducidas o sin experiencia o conocimiento, si lo hacen bajo supervisión o si se les han dado instrucciones para el uso seguro del dispositivo y se han evaluado otros posibles riesgos asociados. Los niños no deberán jugar con el dispositivo. La limpieza y el mantenimiento no deben realizarse por menores sin supervisión. Los niños deberán ser supervisados para garantizar que no juegan con el aparato. Desconecte de la corriente todos los aparatos instalados en el acuario antes de introducir las manos en el agua.

Pour éviter les accidents, il est important de suivre certaines recommandations lors de l'installation et de la manipulation de ce produit. Pour cela, LISEZ ET SUIVEZ TOUTES LES INSTRUCTIONS DE SÉCURITÉ/ Para evitar accidentes, es importante seguir algunas recomendaciones al instalar y manipular este producto. Para esto, LEER Y SEGUIR TODAS LAS INSTRUCCIONES DE SEGURIDAD.

Retirez soigneusement les éléments de leur emballage. N'utilisez pas d'objets tranchants ou pointus : vous pourriez vous blesser ou endommager le produit/ Retire cuidadosamente los elementos de sus embalajes. No utilice objetos cortantes o punzantes; podría lesionarse o dañar el producto.

Tenez les matériaux d'emballage hors de portée des enfants, car ils présentent un risque d'étouffement / Mantenga los materiales de embalaje fuera del alcance de los niños, ya que pueden representar riesgo de asfixia.

Si votre aquarium possède un grand volume et/ou poids, demandez l'aide d'une autre personne afin d'éviter des blessures ou des dommages au produit/ Si su acuario es de gran volumen y/o peso, solicite la ayuda de otra persona para evitar lesiones a las personas o daños al producto.

Si votre aquarium est posé sur un meuble, assurez-vous d'abord que tous les pieds du meuble reposent sur le sol. Vous garantirez ainsi une répartition uniforme de la charge et éviterez que l'aquarium ne se torde, ce qui pourrait entraîner des fissures ou des fuites. Veillez à ce que le meuble soit installé sur une surface ferme et plane/ Si su acuario se coloca sobre un mueble, primero asegúrese de que todas las patas del mueble toquen el suelo. De este modo garantizará que el peso se distribuya uniformemente y evitará que el acuario sufra torsiones, lo que podría provocar roturas del cristal o fugas de agua. Asegúrese de que el mueble esté apoyado sobre una superficie firme y nivelada.

Ne placez pas de tissus, de tapis ou d'autres matériaux entre l'aquarium et le meuble, car cela pourrait compromettre la stabilité de l'ensemble/ No colocar telas, alfombras o cualquier otro material entre el acuario y el mueble, ya que esto puede comprometer la estabilidad del conjunto.