

Respectez les niveaux d'eau maximum et minimum indiqués sur votre aquarium pour éviter les fuites, les dommages ou le mauvais fonctionnement du système de filtration et la surchauffe du chauffage et de la pompe. Respete el nivel máximo y mínimo de agua indicado en su acuario para evitar fugas y daños o un mal funcionamiento del sistema de filtración y el sobrecalentamiento del calentador y la bomba.

Faites particulièrement attention lors de la pose de la décoration au fond de l'aquarium; des objets pointus ou leur chute peuvent endommager le fond du bac, entraînant des fuites et/ou le bris de l'aquarium. Tenga especial cuidado al colocar la decoración en el fondo del acuario; los objetos punzantes o su caída pueden dañar el fondo del tanque, provocando fugas y/o roturas.

Rincez le sable ainsi que toutes les décorations et accessoires avant de les introduire dans l'aquarium afin d'éliminer le plus possible le contaminant. Lave la arena y toda la decoración y accesorios antes de introducirlos en el acuario para eliminar en la medida de lo posible los contaminantes.

Veillez à réaliser une boucle d'égouttement sur tous les câbles des appareils électriques, afin d'empêcher l'eau d'entrer en contact avec le courant électrique. Asegúrese de formar un bucle de goteo en todos los cables de los equipos eléctricos, para evitar que el agua entre en contacto con la corriente eléctrica.

Ne branchez pas le système de filtration au secteur s'il n'est pas immergé et placé correctement, afin d'éviter d'avoir à mettre les mains dans l'eau. No conecte el sistema de filtración a la red eléctrica sin que esté dentro del agua y en la posición correcta, para evitar tener que introducir las manos en el agua.

Prenez grand soin de maintenir les prises d'eau du filtre éloignées du sable du fond et des plantes; celles-ci pourraient les obstruer, provoquant une usure prématurée de la pompe et/ou une surchauffe du chauffage. Tenga especial cuidado de mantener las entradas de agua del filtro alejadas de la arena del fondo y de las plantas, ya que podrían obstruirse, lo que ocasionaría desgaste prematuro de la bomba y/o sobrecalentamiento del calentador.

Manipuler l'aquarium plein (avec eau et/ou substrats et/ou décorations) peut entraîner un risque de casse; les éclats de verre sont tranchants et peuvent provoquer des blessures. Manipular el acuario lleno (con agua y/o sustratos y/o decoraciones) puede conllevar riesgo de rotura; los fragmentos de vidrio son afilados y pueden causar lesiones.

Le chauffage ne doit jamais fonctionner hors de l'eau. Après l'avoir débranché, il peut rester chaud; laissez-le donc dans l'eau de l'aquarium pendant au moins 15 minutes pour qu'il refroidisse. El calentador nunca debe funcionar fuera del agua. Tras desconectarlo, puede seguir caliente; manténgalo dentro del agua del acuario al menos 15 minutos hasta que se enfríe.

Le système d'éclairage se compose d'une LED et de son convertisseur. L'utilisation de la LED avec un autre convertisseur de caractéristiques électriques différentes entraînera un mauvais fonctionnement de la LED, pouvant provoquer sa surchauffe et sa panne. El sistema de iluminación está compuesto por un LED y su convertidor correspondiente. Utilizar el LED con otro convertidor de características eléctricas diferentes provocará un funcionamiento incorrecto del LED, pudiendo causar su sobrecalentamiento y avería.

Le convertisseur fourni avec la LED de votre aquarium, ainsi que l'interrupteur et/ou le connecteur, ne sont pas étanches. Prenez soin de ne pas les exposer à des liquides, ce qui pourrait provoquer un court-circuit et des dommages. El convertidor que acompaña al LED de su acuario, así como el interruptor y/o conector, no son estancos. Procure no exponerlos al contacto con líquidos, que podrían provocar un cortocircuito y daños.

Assurez-vous que l'entretien de l'aquarium n'endommage pas les joints de collage entre les vitres. N'utilisez jamais d'objets durs ni de produits de nettoyage agressifs, qui pourraient causer des fuites ou la casse de l'aquarium. Asegúrese de que el mantenimiento del acuario no dañe el sellado de silicona entre los cristales. Nunca utilice objetos duros ni agentes de limpieza agresivos, ya que pueden causar fugas o rotura del acuario.

N'utilisez pas de substances toxiques pour nettoyer l'aquarium et ses composants internes; elles pourraient rendre les poissons et les plantes malades. No utilice sustancias tóxicas para limpiar el acuario y los componentes de su interior; podrían causar enfermedades a los peces y las plantas.

Ne placez pas de tissus, de tapis ou d'autres matériaux entre l'aquarium et le meuble, car cela pourrait compromettre la stabilité de l'ensemble. No colocar telas, alfombras o cualquier otro material entre el acuario y el mueble, ya que esto puede comprometer la estabilidad del conjunto.

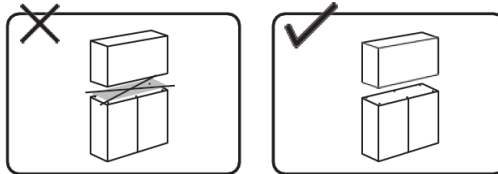

Garantie légale / Garantía legal

Ce produit bénéficie de la garantie légale de conformité prévue aux articles L21 7.3 et suivants du code de la consommation et de la garantie contre les vices cachés prévue aux articles 1641 et suivants du code civil. Toutefois, ne sont pas couverts par les garanties légales, toute modification et/ou réparation non-conforme, tout dommage pouvant résulter de chocs, agressions extérieures, utilisation ou manipulation incorrecte et/ou non conforme à l'usage normal qui doit être fait du produit conformément à la notice d'utilisation, ainsi que le matériel de filtration et toutes les pièces soumises à une usure normale (axe, rotor, LED et ventouses). L'appareil défectueux doit être rapporté accompagné du ticket de caisse attestant l'achat à l'un de nos dépositaires. Si l'appareil est reconnu défectueux, nous le réparerons ou l'échangerons.

Este producto está garantizado durante 24 meses a partir de la fecha de compra por el usuario. Esta garantía no cubre los daños que puedan resultar de las agresiones exteriores, golpes, de una utilización o de una manipulación incorrecta, de un uso no conforme para el que está destinado el material, de actuaciones o reparaciones no conformes. Las piezas sometidas a un desgaste normal (ventosas, eje, rotor y LED) no están cubiertas por la garantía. El aparato defectuoso debe ser entregado junto con el ticket de compra que atestigüe la compra a uno de nuestros distribuidores. Si el aparato es reconocido como defectuoso, se lo repararemos o sustituiremos.



FRESH35/FRESH40

GUIDE D'UTILISATION GUÍA DE USO

IMPORTANT
A CONSERVER POUR
CONSULTATION ULTÉRIEURE A LIRE
ATTENTIVEMENT
IMPORTANTE
CONSERVAR PARA CONSULTAS
FUTURAS LEER ATENTAMENTE

PARTICIPONS À LA PROTECTION DE
L'ENVIRONNEMENT !

Votre appareil contient de nombreux
matériaux valorisables ou recyclables.
Confiez celui-ci à un point de collecte ou à
défaut à un centre service agréé pour que
son traitement soit effectué.



COLABORE EN LA CONSERVACIÓN DEL MEDIO
AMBIENTE !

Su electrodoméstico contiene materiales
recuperables y/o reciclables. Entréguelo al
final de su vida útil, en un Centro de
Recogida Específico o en uno de nuestros
Servicios Oficiales Post Venta donde será
tratado de forma adecuada.

Distribué par / Distribuido por: MARQUE PASSION PRODUCTION - RCS Paris 438 183 170, 83 avenue de la Grande Armée - 75782 Paris cedex 16 - France. Fabriqué en Europe - Fabricado en Europa

A40562-00

Montage du capot sur charnière

Montaje de la tapa sobre la bisagra

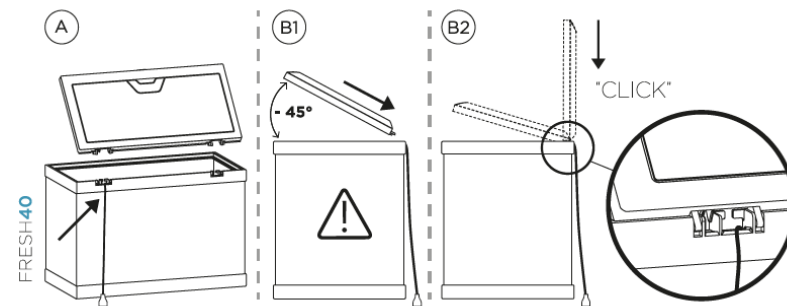

Utilisation du filtre

Utilización del filtro

COMMENT ASSEMBLER LE FILTRE

COMO MONTAR EL FILTRO

A Cartouche clarifiante
Cartucho clarificante

B Support bactérien
Soporte bacteriano

Mousse filtrante
Esponja filtrante

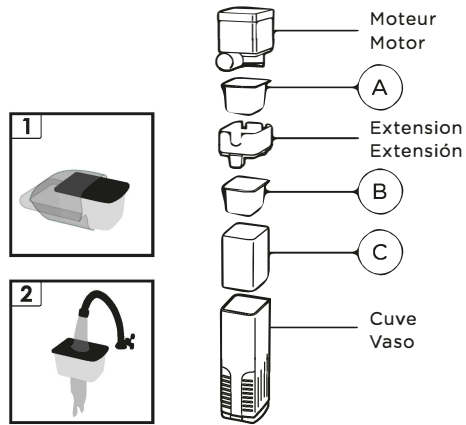

SOINS ET ENTRETIEN

CUIDADOS Y MANTENIMIENTO

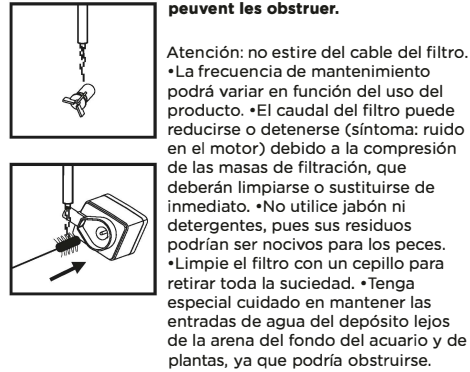

Attention: Ne pas tirer sur le câble du filtre. •La fréquence de l'entretien peut varier en fonction de l'utilisation du produit. •En cas de réduction ou arrêt du débit du filtre, vérifiez les masses de filtration qu'il s'agit de nettoyer ou de remplacer. •Ne pas utiliser de savon ni de détergents car leurs résidus peuvent être nocifs pour les poissons. •Pour le nettoyage du filtre, utiliser une brosse afin de retirer toutes les saletés. •Les entrées d'eau du récipient doivent être maintenues éloignées du sable du fond de l'aquarium et des plantes, car elles peuvent les obstruer.

Atención: no estire del cable del filtro. •La frecuencia de mantenimiento podrá variar en función del uso del producto. •El caudal del filtro puede reducirse o detenerse (síntoma: ruido en el motor) debido a la compresión de las masas de filtración, que deberán limpiarse o sustituirse de inmediato. •No utilice jabón ni detergentes, pues sus residuos podrían ser nocivos para los peces. •Limpie el filtro con un cepillo para retirar toda la suciedad. •Tenga especial cuidado en mantener las entradas de agua del depósito lejos de la arena del fondo del acuario y de plantas, ya que podría obstruirse.

Instructions de sécurité et d'utilisation

Instrucciones de seguridad y de utilización

L'ensemble du matériel est conçu pour être branché sur une prise de courant de 220V / 50Hz. Le circuit d'alimentation secteur doit être équipé d'un disjoncteur différentiel à courant résiduel de 10 mA ou 30 mA.

Avant d'installer et d'utiliser les différents matériels électriques, lire attentivement toutes les informations et les instructions de sécurité suivantes :

•Ne pas utiliser ces appareils à d'autres fins que l'aquariophilie domestique et exclusivement en intérieur. •Ce produit a été testé pour n'être utilisé qu'avec de l'eau douce. •Cet appareil peut être utilisé par des enfants âgés d'au moins 8 ans et par des personnes ayant des capacités physiques, sensorielles ou mentales réduites ou dénuées d'expérience ou de connaissance, s'ils (si elles) sont correctement surveillé(e)s ou si des instructions relatives à l'utilisation de l'appareil en toute sécurité leur ont été données et si les risques encourus ont été appréhendés. Les enfants ne doivent pas jouer avec l'appareil. Le nettoyage et l'entretien par l'utilisateur ne doivent pas être effectués par des enfants sans surveillance. •Les jeunes enfants doivent être surveillés afin de vérifier qu'ils ne jouent pas avec l'appareil. •Débrancher tous les appareils en place dans l'aquarium avant de plonger les mains dans l'eau.

•Ne pas utiliser les appareils électriques si les câbles ou les prises sont détériorés, si les appareils fonctionnent mal, sont tombés ou présentent tout autre type de défaillance. •Si le câble d'alimentation est endommagé, il doit être remplacé par le fabricant, son service après-vente ou des personnes de qualification similaire afin d'éviter un danger. •Ne pas plonger le filtre à une profondeur supérieure à 0,6 mètre.

Précaution: le rotor est lubrifié par l'eau. L'appareil ne doit jamais fonctionner hors de l'eau, cela provoquerait un échauffement et une usure très rapide. Cet appareil ne peut être utilisé à une température supérieure à 35°C.

El conjunto del material ha sido diseñado para conectarse a una toma de corriente de 220 V/50 Hz. El circuito eléctrico de la toma de corriente debe estar conectado a un interruptor diferencial con una corriente de fuga de 10 mA o 30 mA.

Antes de instalar y utilizar los diferentes materiales eléctricos, lea atentamente toda la información e instrucciones de seguridad siguientes:

•No utilice estos aparatos para otro fin diferente a la acuariofilia en versión doméstica y exclusivamente en interiores. •Este producto ha sido probado para su uso únicamente con agua dulce. •Este dispositivo puede ser utilizado por niños mayores de 8 años de edad, también por personas con capacidades físicas, sensoriales o mentales reducidas o sin experiencia o conocimiento, si lo hacen bajo supervisión o si se les han dado instrucciones para el uso seguro del dispositivo y se han evaluado otros posibles riesgos asociados. Los niños no deberían jugar con el dispositivo. La limpieza y el mantenimiento no deben realizarse por menores sin supervisión. •Los niños pequeños deberán ser supervisados para garantizar que no juegan con el aparato. •Desconecte de la corriente todos los aparatos instalados en el acuario antes de introducir las manos en el agua.

•No conecte los aparatos eléctricos si el cable o la toma de corriente están deteriorados, si los aparatos funcionan mal, se han caído o han sufrido cualquier otra avería. •Si el cable de alimentación está dañado, debe ser reemplazado por el fabricante, su servicio postventa o personal técnico cualificado para evitar peligros. •No sumerja el filtro a una profundidad superior a 0,6 metro.

Atención: el rotor está lubricado por el agua. El aparato nunca debe funcionar fuera del agua, pues le causará un calentamiento y un desgaste muy rápido. Este aparato no puede utilizarse a temperaturas superiores a 35°C.

Les cartouches (à utiliser quotidiennement)

Cartuchos (uso cotidiano)

CARTOUCHE CLARIFIANTE

CARTUCHO CLARIFICANTE

SUPPORT BACTÉRIEN

SOPORTE BACTERIANO

MOUSSE FILTRANTE

ESPONJA FILTRANTE



Pour une eau cristalline et sans odeurs. Action préventive contre l'apparition d'algues. Agua cristalina y sin olores. Acción preventiva contra la aparición de algas.

30* Jours
Dias



Pour un maintien parfait de l'écosystème de votre aquarium. Mantiene el ecosistema de su acuario en perfecto estado.

140* Jours
Dias



Eau sans déchet. Agua sin residuos.

90* Jours
Dias

Précautions pour une utilisation sûre

Precauciones para un uso seguro

Pour éviter les accidents, il est important de suivre certaines recommandations lors de l'installation et de la manipulation de ce produit. Pour cela, LISEZ ET SUIVEZ TOUTES LES INSTRUCTIONS DE SÉCURITÉ. Para evitar accidentes, es importante seguir algunas recomendaciones al instalar y manipular este producto. Para esto, LEER Y SEGUIR TODAS LAS INSTRUCCIONES DE SEGURIDAD.

Si votre aquarium possède un grand volume et/ou poids, demandez l'aide d'une autre personne afin d'éviter des blessures ou des dommages au produit.

Si su acuario es de gran volumen y/o peso, solicite la ayuda de otra persona para evitar lesiones a las personas o daños al producto.

Tenez les matériaux d'emballage hors de portée des enfants, car ils présentent un risque d'étouffement. Mantenga los materiales de embalaje fuera del alcance de los niños, ya que pueden representar riesgo de asfixia.

Si votre aquarium est posé sur un meuble, assurez-vous d'abord que tous les pieds du meuble reposent sur le sol. Vous garantirez ainsi une répartition uniforme de la charge et évitez que l'aquarium ne se torde, ce qui pourrait entraîner des fissures ou des fuites. Veillez à ce que le meuble soit installé sur une surface ferme et plane.

Si su acuario se coloca sobre un mueble, primero asegúrese de que todas las patas del mueble toquen el suelo. De este modo garantizará que el peso se distribuya uniformemente y evitará que el acuario sufra torsiones, lo que podría provocar roturas del cristal o fugas de agua. Asegúrese de que el mueble esté apoyado sobre una superficie firme y nivelada.

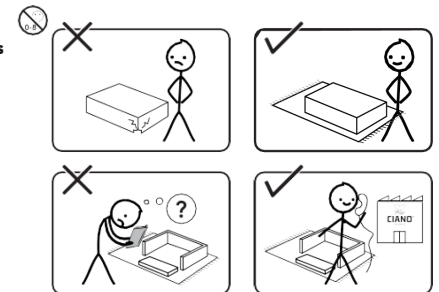

* Estimation de la durée du consommable. Estimación de la vida útil del consumible.