

# Voile d'ombrage

## BRUMISATEUR RAFRAÎCHISSANT

# Voile d'ombrage

## BRUMISATEUR RAFRAÎCHISSANT

F

### Indications de sécurité

- Démontez la voile en cas de vent fort ou de tempête
- Les feux près ou sous la voile et à proximité des cordes sont dangereux
- Il faut monter la voile de sorte que l'eau de pluie puisse s'écouler
- N'enfoncer les piquets que dans des sols fermes et sûrs. Faites attention aux tuyaux et conducteurs qui se trouvent dans le sol
- Signaler distinctement les cordes tendues (risque de trébucher)
- Si vous fixez les cordes d'ancrage à d'autres points de fixation que les piquets, il faut vous assurer que leur capacité de résistance est suffisante
- L'emploi de moyens de fixation qui ne font pas partie de l'emballage original, n'est autorisé que si leur capacité de résistance est suffisante
- Vérifiez l'ancrage, les mâts et la solidité de la voile montée à intervalles réguliers

### Instructions d'entreposage

- L'entretien et la conservation scrupuleuse augmente la durée de vie et la résistance de la voile d'ombrage
- N'emballer la voile d'ombrage et les pièces de montage qu'en état sec et propre et les conserver dans le sac livré avec la voile
- Le lieu d'entreposage doit être bien aéré et sec
- Ne nettoyer la voile d'ombrage qu'avec une éponge humide ou du savon doux le cas échéant. Les solutions chimiques, les acides ou les lessives alcalines et le traitement avec des appareils de nettoyage à la vapeur, à la pression ou les brosses dures endommagent le tissu
- Conservez ce mode d'emploi toujours accompagné du bon d'achat

### Garantie

La voile d'ombrage est garantie 5 ans, les brumisateurs 1 an, à compter de la date d'achat, contre tout défaut de fabrication ou vieillissement prématuré dans le respect des conditions d'utilisation décrite ci-dessus. Afin d'obtenir un échange, retournez impérativement l'article à la société MOREL SA (adresse ci-dessous) accompagné de la preuve d'achat datée et en indiquant vos coordonnées complètes ainsi que le défaut constaté.

D

### Sicherheitshinweise

- Bei starkem Wind oder Sturm das Sonnensegel abbauen.
- Offene Feuerstellen am oder unter dem Segel und in Seilnähe sind gefährlich.
- Das Sonnensegel ist so aufzubauen, dass Regenwasser abfließen kann.
- Die Sturmhaken nur in festen und sicheren Boden einschlagen. Achten Sie auf im Boden befindliche Rohre und Leitungen.
- Die abgespannten Seile deutlich kennzeichnen (Stolpergefahr).
- Befestigen Sie die Abspannseile an anderen Befestigungspunkten als den Sturmhaken, so muss deren ausreichende Belastbarkeit gesichert sein.
- Die Verwendung von Befestigungsmitteln, die nicht Bestandteil der Original-Verpackung sind, ist nur bei ausreichender Belastbarkeit erlaubt.
- Prüfen Sie die Verankerung, Abspannung und Standfestigkeit des aufgespannten Sonnensegels in regelmäßigen Abständen.

### Aufbewahrungshinweise

- Sorgfältige Wartung und Aufbewahrung erhöhen die Lebensdauer und Haltbarkeit des Sonnensegels.
- Sonnensegel und Montageteile nur trocken und sauber verpacken, und in der mitgelieferten Tragetasche aufbewahren.
- Der Aufbewahrungsort sollte gut gelüftet und trocken sein.
- Das Segeltuch nur mit einem feuchten Schwamm oder ggf. milder Seife reinigen. Chemische Lösungen, Säuren oder Laugen und die Behandlung mit Dampfstrahlern, Druckreinigern oder harten Bürsten beschädigen das Gewebe
- Bewahren Sie bitte diese Anleitung zusammen mit dem Kaufbeleg auf.

GB

### Safety information

- take the sun sail down in storm or if there is a strong wind
- it is hazardous to have open fires under or near the sail
- set up the sun sail so that rain water can drain easily
- only set up the ground anchor on solid and secure ground. Be careful not to damage pipes or lines in the ground
- label the anchored lines clearly to prevent accidents
- make sure that fastening points you fasten the anchor lines to are secure
- only use non-original fastening equipment if they are strong enough
- check the anchoring, tension and stability of sun sail when open at regular intervals

### Storage information

- your sun sail will last longer if you store and care for it properly
- please only store the sun sail and components in a dry and clean place in the carrying bag supplied
- it should be stored dry and well-ventilated
- Only clean the sail with a moist sponge or a mild soap. Chemical solutions, acids and lyes or treating it with jet jets, pressure cleaners or hard brushes will damage the fabric
- please store these instructions along with your receipt

I

### Informazioni di sicurezza

- In caso di vento forte, oppure tempesta, il tenda da sole deve essere smontata
- È pericoloso accendere fuochi nelle vicinanze della tenda, oppure accanto o sotto di essa
- La tenda da sole deve essere montata in modo tale che l'acqua piovana possa defluire
- Si raccomanda di fare attenzione ai tubi ed alle condutture che si trovano nel terreno
- La fune distesa deve essere contrassegnata in modo inconfondibile (pericolo di inciampare)
- La fune per distendere deve essere adeguatamente fissata a punti di fissaggio diversi dalle ancore per il terreno, in modo tale che ne venga garantita in modo sufficiente la caricabilità ammissibile
- L'utilizzo di mezzi di fissaggio che non fanno parte della confezione originale è consentito solo con una caricabilità sufficiente
- Si raccomanda di controllare periodicamente l'ancoraggio, il grado di distensione, e la stabilità della tenda da sole che è stata fissata

### Avvertenze per la conservazione in deposito

- Una manutenzione accurata e la conservazione in deposito contribuiscono ad aumentare la durata di vita ed il grado di conservabilità della tenda da sole
- La tenda da sole ed i suoi componenti per il montaggio devono essere conservati in deposito solo se vengono imballati in modo asciutto e pulito e se vengono tenuti nella loro confezione originale
- Il luogo di conservazione deve essere asciutto e ben ventilato
- Il panno della tenda deve essere pulito solo con una spugna umida, ed eventualmente con sapone delicato. Le soluzioni chimiche, gli acidi, le soluzioni alcaline ed il trattamento con getti di vapore, sistemi di pulitura a pressione, oppure spazzole dure, danneggiano il tessuto
- Si prega di conservare il presente manuale d'istruzioni, unitamente alla ricevuta d'acquisto

E

### Advertencias sobre el almacenamiento

- Un mantenimiento y almacenamiento reglamentario alarga la duración y estabilidad de la vela solar
- Empacar la vela y las piezas de montaje sólo si están secas y limpias y guardarlas en la bolsa destinada a este fin
- El sitio de almacenamiento debe estar bien ventilado y seco
- La lona de la vela se debe limpiar sólo con una esponja humectada o, si fuese necesario, con jabón suave. Las soluciones químicas, los ácidos o lejías y el tratamiento con inyectores de vapor, limpiadores a presión o cepillos duros deterioran el tejido
- Guarde estas instrucciones juntamente con la nota de compra

### Información de seguridad

- Con fuerte viento o temporal hay que desmontar la vela solar
- Fuego bierto al lado o debajo de la vela y cerca de los vientos es peligroso
- Marcar claramente los vientos tensados (peligro de que se tropiece)
- Si sujeta los vientos en otros sitios que en las estaquillas, se tiene que asegurar su estabilidad
- Se permite usar otros medios de sujeción que no sean componentes del empaque original, sólo si es suficiente su estabilidad
- Controle en intervalos regulares el anclaje, el tensado y la estabilidad de la vela solar tensada



Morel SA  
ZI, 720 rue Blaise Pascal - B.P. 10524  
39005 Lons-le-Saunier cedex France  
Tél. + 33 (0)3 84 87 05 05 • fax + 33 (0)3 84 43 26 95  
www.morel.fr • e-mail : info@morel.fr

## ASSEMBLAGE EN 4 ÉTAPES :

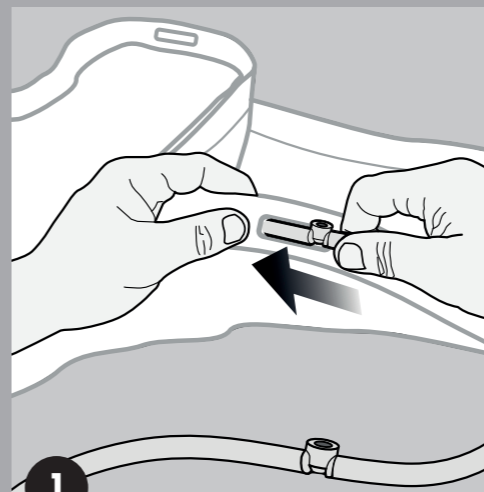

1

Enfiler le tube avec les T de buse préassemblés dans le tunnel prévu, jusqu'à ce que chaque T soit en face de l'orifice prévu.

Astuce : bien choisir le côté où sortira le tube en fonction de l'alimentation en eau.

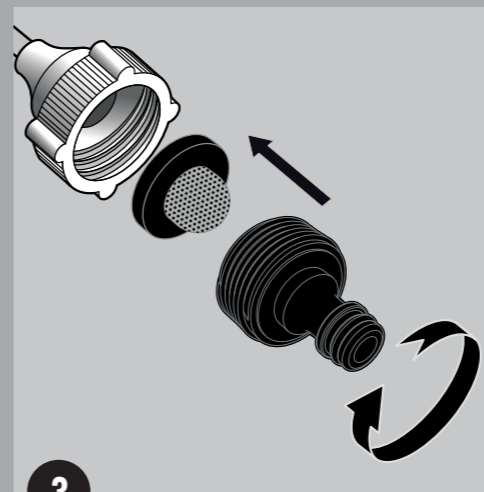

3

Placer le filtre et visser le raccord rapide.

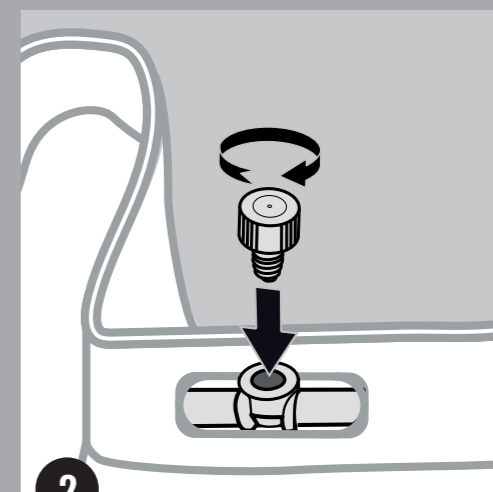

2

Visser les buses sur les T.

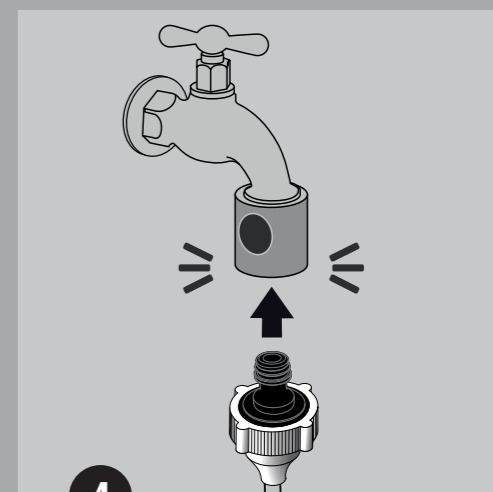

4

Raccorder et ouvrir l'eau !

Possibilité d'utiliser un programmeur pour avoir une brumisation par alternance.

**JardiLINE**<sup>®</sup>  
ARCHITECTE D'EXTÉRIEUR