

FUXTEC

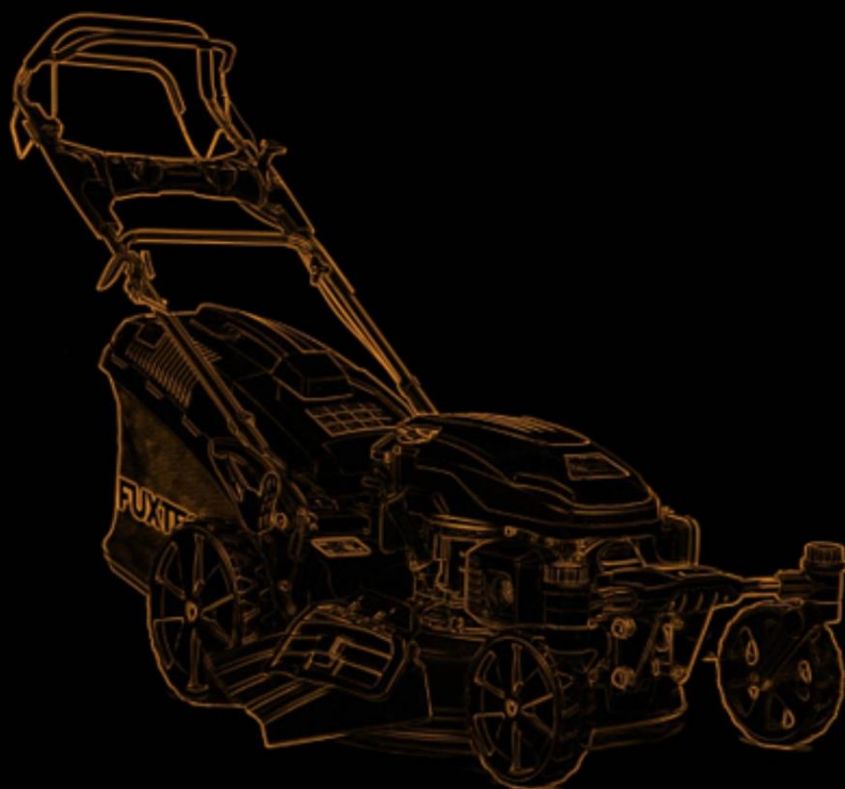

FX-RM5170AGILE



FUXTEC GmbH
Kappstraße 69 | 71083 Herrenberg | Germany
www.FUXTEC.com | info@FUXTEC.com

Inhalt

DEUTSCHE VERSION	8
ENGLISH VERSION	37
VERSION FRANCAISE	62
VERSIONE ITALIANA	90
VERSION ESPANOLA	117
VERSAO PORTUGUESA	144
NEDERLANDSE VERSIE	173
SVENSK VERSION	202
POLSKA WERSJA JEZYKOWA	230
Slovenská verzia	259
Česká verze	287

Inhalt

DEUTSCHE VERSION	8
1. Einführung und Sicherheit	8
2. Sicherheitshinweise für Rasenmäher	9
3. Informationen und Warnhinweise	12
4. Montage	14
5. Vor der ersten Nutzung	21
6. Arbeiten mit dem Mäher	24
7. Wartungsarbeiten	26
8. Sicherheitshinweise.....	32
9. Lagerung	34
10. Entsorgung	34
11. Technische Daten	34
12. EU Konformitätserklärung / Declaration of Conformity.....	36
ENGLISH VERSION	37
13. Introduction and safety	37
14. Safety instructions for lawnmowers.....	38
15. Information and warnings.....	40
16. Assembly	41
17. Before the first use	47
18. Working with the mower.....	50
19. Maintenance work.....	52
20. Safety instructions	58
21. Storage.....	59
22. Disposal.....	60
23. Technical data	60
24. EU Declaration of Conformity	61
VERSION FRANCAISE	62
25. Introduction et sécurité	62
26. Consignes de sécurité pour tondeuse	63
27. Informations et avertissements	66
28. Assemblage	68
29. Avant la première utilisation.....	73
30. Travailler avec la tondeuse	77
31. Travaux de maintenance.....	79

32.	Consignes de sécurité	85
33.	Stockage	87
34.	Elimination des déchets	87
35.	Données techniques	88
36.	UE Déclaration de conformité.....	89
VERSIONE ITALIANA		90
37.	Introduzione e sicurezza	90
38.	Disposizioni di sicurezza per tagliaerba	91
39.	Informazioni a avvertenze	94
40.	Montaggio.....	95
41.	Precedentemente al primo utilizzo	101
42.	Utilizzo del tagliaerba	104
43.	Lavori di manutenzione	106
44.	Disposizioni di sicurezza.....	112
45.	Stoccaggio	113
46.	Smaltimento.....	114
47.	Dati tecnici	114
48.	UE Dichiarazione di conformità.....	116
VERSION ESPANOLA		117
49.	Introducción y seguridad	117
50.	Disposiciones de seguridad para cortacéspedes.....	118
51.	Información y advertencias.....	121
52.	Ensamblaje.....	122
53.	Antes del primer uso	128
54.	Uso del cortacésped	131
55.	Trabajos de mantenimiento.....	133
56.	Disposiciones de seguridad.....	139
57.	Almacenamiento	140
58.	Eliminación.....	141
59.	Datos técnicos	142
60.	UE Declaración de conformidad.....	143
VERSAO PORTUGUESA		144
61.	Introdução e segurança	144
62.	Instruções de segurança para cortadores de relva	145
63.	Informações e advertências.....	148
64.	Assembléia.....	150

65.	Antes da primeira utilização	157
66.	Trabalhar com o cortador	159
67.	Manutenção	162
68.	Segurança.....	168
69.	Armazenamento.....	169
70.	Eliminação.....	170
71.	Especificações	170
72.	UE Declaração de Conformidade	172
NEDERLANDSE VERSIE		173
73.	Introductie en beveiliging	173
74.	Veiligheidsinstructies voor grasmaaiers	174
75.	Informatie en waarschuwingen.....	177
76.	Vergadering.....	179
77.	Voor het eerste gebruik	186
78.	Werken met de maaier.....	189
79.	Onderhoud	191
80.	Veiligheid	197
81.	Opslag	198
82.	Zin	199
83.	Specificaties.....	199
84.	EU Conformiteitsverklaring.....	201
SVENSK VERSION		202
85.	Introduktion och säkerhet	202
86.	Säkerhetsanvisningar för gräsklippare	203
87.	Information och varningar	205
88.	Församling.....	207
89.	Innan första användningen	214
90.	Arbeta med gräsklipparen	216
91.	Underhåll	219
92.	Säkerhet.....	225
93.	Lagring	226
94.	Förfogande.....	227
95.	Specifikationer.....	227
96.	EU Försäkran om överensstämmelse	229
POLSKA WERSJA JEZYKOWA		230
97.	Wprowadzenie i bezpieczeństwo.....	230

98.	Instrukcje bezpieczeństwa dla kosiarek.....	231
99.	Informacje i ostrzeżenia.....	234
100.	Montaż.....	236
101.	Przed pierwszym użyciem.....	243
102.	Praca z kosiarką.....	246
103.	Konserwacja.....	248
104.	Bezpieczeństwo.....	254
105.	Składowanie.....	255
106.	Dyspozycji.....	256
107.	Specyfikacje.....	256
108.	EU Deklaracja zgodności.....	258
Slovenská verzia.....		259
109.	Úvod a bezpečnosť.....	259
110.	Bezpečnostné pokyny pre kosačky na trávu.....	260
111.	Informácie a varovania.....	263
112.	Montáž.....	265
113.	Pred prvým použitím.....	272
114.	Práca s kosačkou.....	274
115.	Údržba.....	277
116.	Bezpečnostné pokyny.....	283
117.	Skladovanie.....	284
118.	Likvidácia.....	285
119.	Technické údaje.....	285
120.	Vyhlasenie o zhode EÚ / Declaration of Conformity.....	286
Česká verze.....		287
121.	Úvod a bezpečnost.....	287
122.	Bezpečnostní pokyny pro sekačky na trávu.....	288
123.	Informace a varování.....	291
124.	Montáž.....	293
125.	Před prvním použitím.....	300
126.	Práce se sekačkou.....	302
127.	Údržba.....	305
128.	Bezpečnostní pokyny.....	311
129.	Skladování.....	312
130.	Likvidace.....	313
131.	Technické údaje.....	313

132. Prohlášení o shodě EU / Declaration of Conformity.....314

DEUTSCHE VERSION

1. Einführung und Sicherheit

Niemals Kindern oder mit diesen Anweisungen nicht vertrauten Personen erlauben das Gartengerät zu benutzen. Kinder sollten beaufsichtigt werden, um sicherzustellen, dass sie nicht mit dem Gerät spielen.

Bestimmungsgemäße Verwendung

Dieses Gerät ist ausschließlich zum Rasenmähen im privaten Bereich bestimmt.

Das Gerät ist entsprechend den in dieser Bedienungsanleitung gegebenen Beschreibungen und Sicherheitshinweisen zu verwenden. Jeder andere Gebrauch ist nicht bestimmungsgemäß. Der nicht bestimmungsgemäße Gebrauch hat den Verfall der Gewährleistung und die Ablehnung jeglicher Verantwortung seitens des Herstellers zur Folge. Der Benutzer haftet für alle Schäden an Dritten und deren Eigentum. Betreiben Sie das Gerät nur in dem vom Hersteller vorgeschriebenen und ausgelieferten technischen Zustand. Eigenmächtige Veränderungen an dem Gerät schließen eine Haftung des Herstellers für daraus resultierende Schäden aus.

Vibrations- und Lärminderung

Um den Einfluss von Vibration und Lärm zu mindern, begrenzen Sie die Arbeitszeit, verwenden Sie Einstellungen für niedrigere Vibrations- und Lärmemissionen und tragen Sie persönlich Schutzausrüstung.

Beachten Sie die folgenden Punkte um die Vibrations- und Lärmbelastung gering zu halten:

- Verwenden Sie das Produkt nur bestimmungsgemäß nach der Konstruktion und den Anweisungen.
- Stellen Sie sicher, dass das Produkt sich in einem einwandfreien Zustand befindet und gut gewartet ist.
- Verwenden Sie das korrekte Zubehör und stellen Sie sicher, dass es sich in einem guten Zustand befindet.
- Halten Sie das Produkt fest aber nicht verkrampft an den vorgesehenen Handgriffen.
- Warten Sie das Produkt gemäß dieser Anleitung und halten Sie es gut geschmiert.
- Planen Sie Ihre Arbeitszeiten nach dieser Anleitung um eine höhere Belastung über einen längeren Zeitraum zu verteilen.

Notfall

- Machen Sie sich mit dem Gebrauch des Produkts vertraut indem Sie die Bedienungsanleitung vollständig lesen. Merken Sie sich die Sicherheitshinweise und befolgen Sie diese genauestens. Dies wird Ihnen helfen Risiken und Gefährdungen zu verhindern.

- Seien Sie immer aufmerksam bei der Verwendung des Produkts, so dass Sie Gefährdungen früh erkennen und darauf reagieren können. Schnelles Eingreifen kann ernsthafte Verletzungen und Sachschäden verhindern.

Restrisiken

Auch wenn Sie diesen Rasenmäher vorschriftsmäßig bedienen, bleiben immer Restrisiken bestehen. Folgende Gefahren können im Zusammenhang mit der Bauweise und Ausführung dieses Rasenmähers auftreten:

- Verletzungen und Sachschäden, die durch herumfliegende Teile verursacht werden.
- Gehörschäden, falls Sie keinen geeigneten Gehörschutz tragen oder den Rasenmäher über einen längeren Zeitraum verwenden.
- Gesundheitsschäden, die aus Hand-Arm-Schwingungen resultieren, falls der Rasenmäher über einen längeren Zeitraum verwendet wird oder nicht ordnungsgemäß geführt und gewartet wird.

2. Sicherheitshinweise für Rasenmäher

Allgemeine Sicherheitshinweise

- Lesen Sie zu Ihrer Sicherheit und für die Sicherheit anderer diese Bedienungsanleitung und ihre Sicherheitshinweise, bevor Sie das Gerät benutzen. Bitte bewahren Sie Bedienungsanleitung und ihre Sicherheitshinweise für den späteren Gebrauch sicher auf und halten diese für jeden Einsatz griffbereit.
- Geben Sie die Betriebsanleitung bei einem Besitzerwechsel mit dem Gerät weiter.
- Personen, die das Gerät bedienen, dürfen nicht unter dem Einfluss von Rauschmitteln (z. B. Alkohol, Drogen oder Medikamenten) stehen.
- Betreiben Sie das Gerät nur in dem vom Hersteller vorgeschriebenen und ausgelieferten technischen Zustand. Eigenmächtige Veränderungen am Gerät schließen eine Haftung des Herstellers für daraus resultierende Schäden aus.
- Verwenden Sie das Gerät nur bei Tageslicht oder unter guter künstlicher Beleuchtung.
- Verwenden Sie das Gerät nur bei trockenen Wetterbedingungen. Halten Sie es von Regen oder Nässe fern. Das Eindringen von Wasser in das Gerät erhöht das Risiko eines elektrischen Schlags.
- Schalten Sie bei folgenden Bedingungen das Gerät ab und entfernen Sie den Akku:
 - ♦ wenn das Gerät unbeaufsichtigt gelassen wird;
 - ♦ wenn das Gerät beginnt, übermäßig stark zu vibrieren.

Vor dem Einsatz

- Machen Sie sich vor Arbeitsbeginn mit dem Gerät und seinen Funktionen sowie seinen Bedienelementen vertraut.
- Überprüfen Sie das Gerät vor Inbetriebnahme und nach einem Aufprall auf Anzeichen von Verschleiß oder Beschädigung.
- Benutzen Sie kein Gerät, dessen Schalter defekt ist und sich nicht mehr ein- oder ausschalten lässt.
- Überprüfen Sie, ob alle Muttern, Bolzen und Schrauben festsitzen, um sicherzustellen, dass das Gerät sicher betrieben wird.
- Verwenden Sie niemals ein Gerät mit beschädigten oder fehlenden Teilen. Lassen Sie diese von einer dazu qualifizierten Fachkraft oder Fachwerkstatt reparieren oder ggf. austauschen.
- Tragen Sie bei Arbeiten mit oder an dem Gerät immer festes Schuhwerk, lange Hose und die entsprechende persönliche Schutzausrüstung (Schutzbrille, Gehörschutz, griffige Arbeitshandschuhe etc.). Das Tragen von persönlicher Schutzausrüstung verringert das Risiko von Verletzungen.

Beim Einsatz

Schalten Sie das Gerät nicht ein, wenn Personen (besonders Kinder) oder Tiere in unmittelbarer Nähe sind. Stellen Sie sicher, dass Kinder nicht mit dem Gerät spielen.

Unterbrechen Sie die Arbeit, wenn Sie merken, dass Personen (besonders Kinder) oder Haustiere in der Nähe sind.

Arbeiten an steilen Hängen können gefährlich sein. Stellen Sie sicher, dass Sie einen festen Stand haben und mähen Sie langsam. Immer quer zum Hang mähen und nicht auf und ab. Seien Sie besonders vorsichtig beim Richtungswechsel. Es besteht die Gefahr eines Umkippens!

Mähen Sie nicht an steilen Hängen. Seien Sie besonders vorsichtig wenn Sie sich beim Mähen rückwärts bewegen und den Rasenmäher auf sich selbst ziehen.

Den Rasenmäher beim Einschalten des Motors nicht kippen.

Halten Sie einen sicheren Abstand, wie es der Griffrahmen anzeigt.

Schalten Sie den Motor nicht ein, bis sich Ihre Füße in einem sicheren Abstand zum Schneidmesser befinden. Seien Sie vorsichtig und greifen Sie nicht in das rotierende Schneidmesser. Schalten Sie den Rasenmäher aus, bevor Sie ihn kippen oder transportieren, z.B. von / zu Rasen oder über Pfade.

Niemals über Kies fahren, während der Motor läuft. Es besteht die Gefahr, von Steinen getroffen zu werden!

Bevor Sie den Rasenmäher anheben oder transportieren, schalten Sie den Motor aus bis das Schneidmesser zum Stillstand gekommen ist. Stellen Sie die Schnitthöhe nicht ein, bis der Motor ausgeschaltet ist und das Schneidmesser zum Stillstand gekommen ist. Öffnen Sie niemals die Entladeklappe, während der Motor läuft. Vor dem Entfernen des Grasfängers den Motor ausschalten und warten, bis das Schneidmesser zum Stillstand gekommen ist. Nach dem Entleeren des Grasfängers, diesen wieder sorgfältig befestigen und sicherstellen, dass der Grasfänger sicher am Rasenmäher befestigt ist. Wenn möglich, mähen Sie kein nasses Gras. Arbeiten Sie nicht mit dem Gartengerät in einer explosionsgefährdeten Umgebung, in der es brennbare Flüssigkeiten, Gase oder

Staub gibt. Wenn Sie die Arbeit unterbrechen, lassen Sie das Gerät niemals unbeaufsichtigt und bewahren Sie es an einem sicheren Ort auf.

Nach dem Einsatz

Schalten Sie das Gerät aus und erst danach stellen Sie die Einheit an einen sicheren Ort.

Lagern Sie das Gerät nicht in Reichweite von Kindern. Stellen Sie sicher, dass die Lüftungsschlitze im Gerät sauber sind.

Halten Sie alle Muttern, Bolzen und Schrauben festangezogen, um sicherzustellen, dass der Rasenmäher in sicheren Arbeitszustand ist.





Überprüfen Sie den Grasfänger häufig auf Verschleiß oder Beschädigungen.

Benutzen Sie nur ein Schneidmesser, der für diesen Rasenmäher bestimmt ist.

Bitte befolgen Sie die mitgelieferten Installationsanweisungen und entfernen Sie vorher den Akku (nur bei einem eS-Modell).

Lassen Sie Reparaturen ausschließlich durch einen qualifizierten Techniker oder eine Servicestelle durchführen.

3. Informationen und Warnhinweise

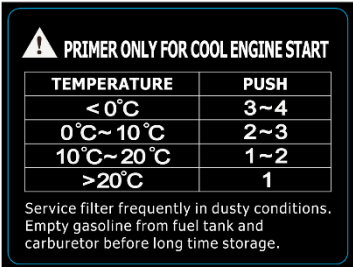
	<p>Hubraum des Motors : 170 cm³</p>
	<p>Bitte nur Normalbenzin mit einer Oktanzahl von mindestens 95 tanken. Tankinhalt beträgt maximal 1,0l.</p>
	<p>Verletzungsgefahr: halten Sie Ihre Hände und Füße fern!</p>
	<p>Achtung: bitte lesen Sie die Bedienungsanleitung sorgfältig durch! Der Mäher wird ohne Öl ausgeliefert!</p>
	<p>Schalleistungspegel des Mähers: 98dB</p>
	<p>Hinweise zur Nutzung der Primerpumpe bei einem Kaltstart!</p>

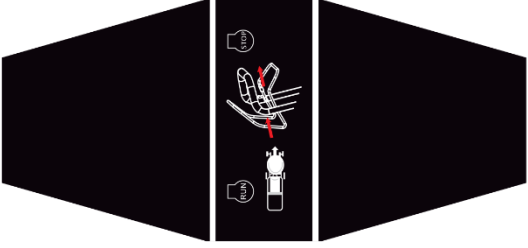
 <p>The diagram illustrates the correct hand position for operating the gas lever. It shows a hand with the index finger resting on the gas lever, which is a red handle. A speech bubble with a question mark is positioned above the hand, and another speech bubble with a question mark is positioned below the gas lever. The entire diagram is set against a black background.</p>	<p>Zum Stoppen des Motors lassen Sie den Gashebel los!</p>
---	--

4. Montage

Wichtige Hinweise zur Montage des Mähers

Bevor Sie den Benzinrasenmäher zusammenbauen und in Betrieb nehmen, lesen Sie bitte zuerst die gesamte Bedienungsanleitung und die darin enthaltenen Anweisungen sorgfältig durch.

WICHTIGE INFORMATION: Der Rasenmäher wird OHNE KRAFTSTOFF UND ÖL im Motor geliefert. Ihr neuer Rasenmäher wurde in der Produktionsstätte getestet, d.h. es kann sich eine kleine Menge Restöl im Motor befinden, bzw. am Ölmesstab sichtbar sein!

DEN RASENMÄHER AUS DER KARTONVERPACKUNG NEHMEN

Nehmen Sie den Rasenmäher aus der Kartonverpackung und überprüfen Sie, dass keine losen Teile in der Verpackung verblieben sind.

Montage oberer und unterer Holm

Klappen Sie den Griff des Rasenmähers vorsichtig aus und achten Sie darauf, dass Sie dabei die Steuerkabel des Rasenmähers nicht einklemmen oder beschädigen.

Öffnen Sie den Griff und schrauben Sie die Griffteile mit den vier Flügelmuttern, jeweils einer Unterlegscheibe und den Schrauben wie unten abgebildet fest. Setzen Sie den Seilzug des Starters auf der rechten Seite des Griffs ein und befestigen Sie diesen mit dem Kunststoffgriff (siehe folgende Bilder).

Wenn Sie den Lenker in der Höhe verstellen möchten, können Sie die zwei Löcher "L" oder "H" in der linken und rechten Halterung wählen, um den Lenker mit Schrauben und Knöpfen zu befestigen. Das "H"-Loch ist die hohe Position des Lenkers, und das "L"-Loch ist die niedrige Position des Lenkers.

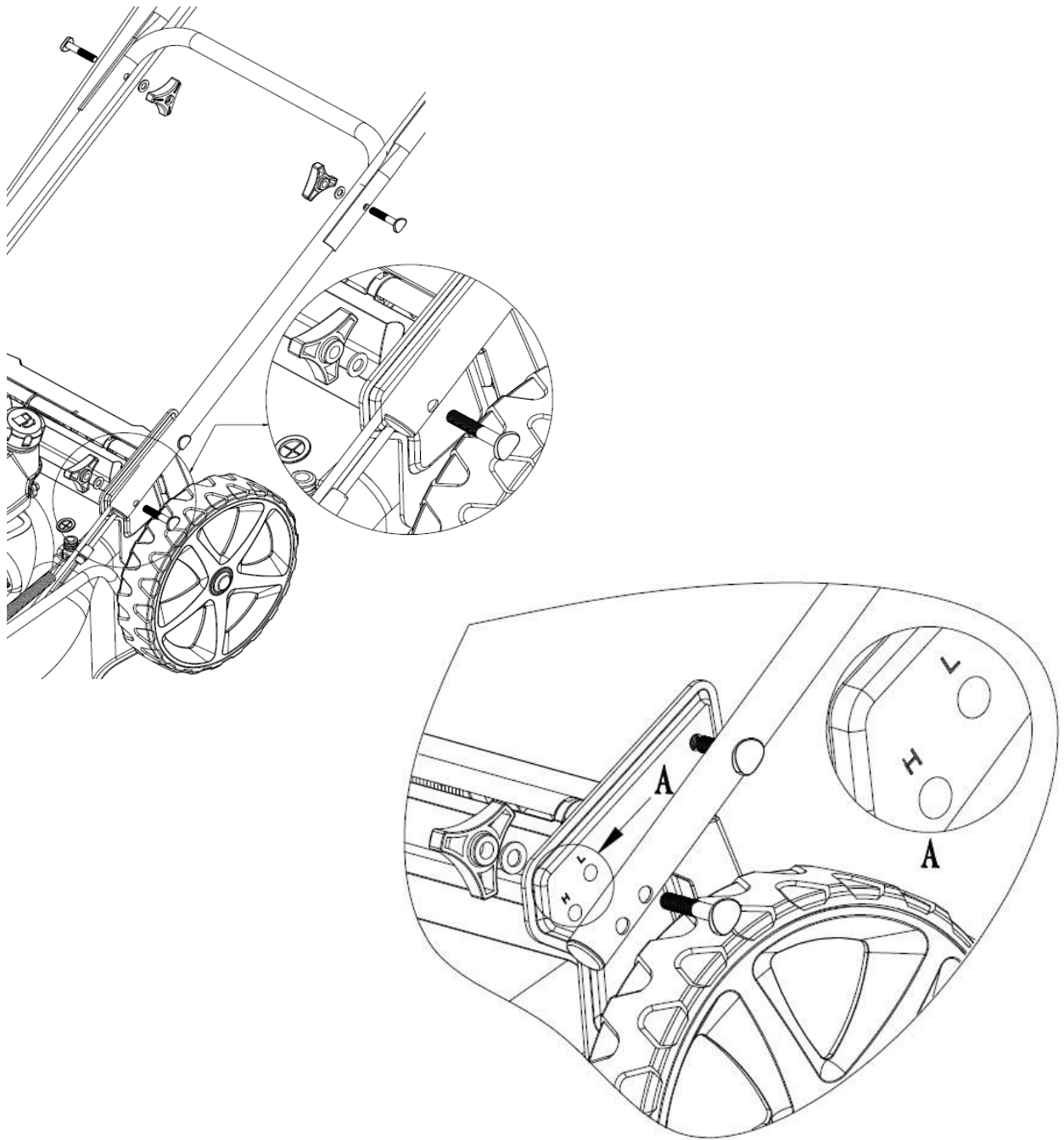

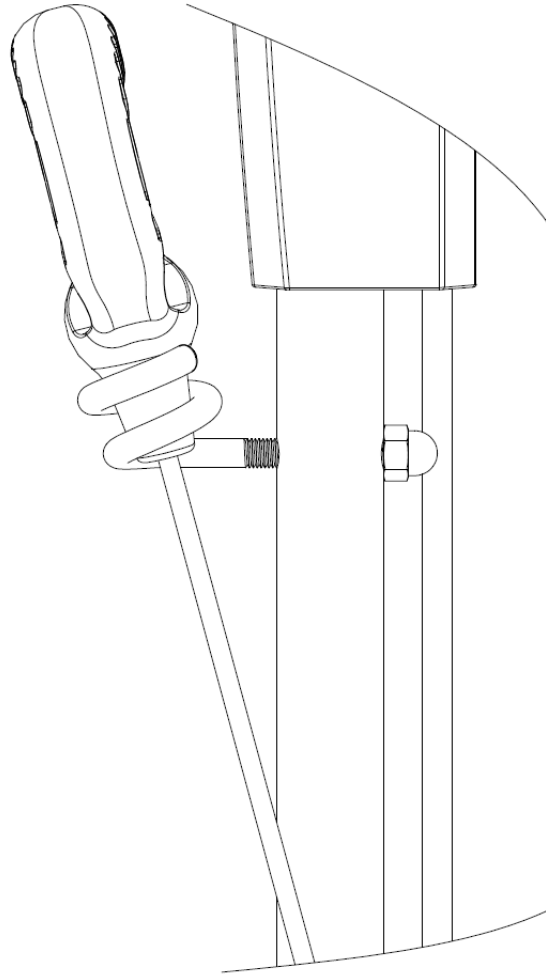

Führen Sie das Motorantriebs- und Motorgeschwindigkeitskabel in das Loch des entsprechenden Hebels ein, siehe Abbildung unten. Der Pfeil zeigt an, wo das Kabel eingehackt werden sollte.

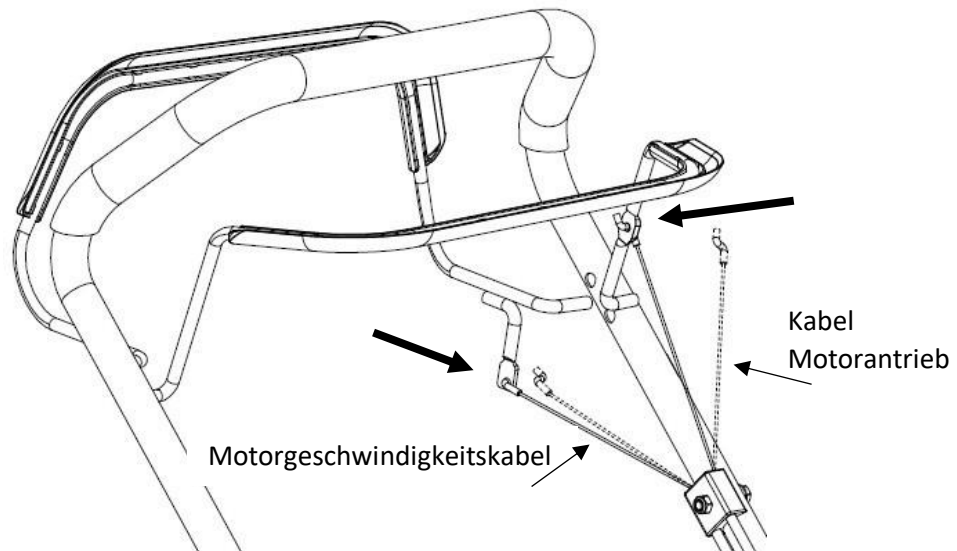

Montage des Bedienungspanels

Nehmen Sie das Bedienungspanels aus dem Karton und befestigen sie es mit den zwei mitgelieferten Schrauben (siehe folgendes Bild). Bitte beachten Sie, dass einige Modelle den Wahlhebel auf der linken und einige auf der rechten Seite haben

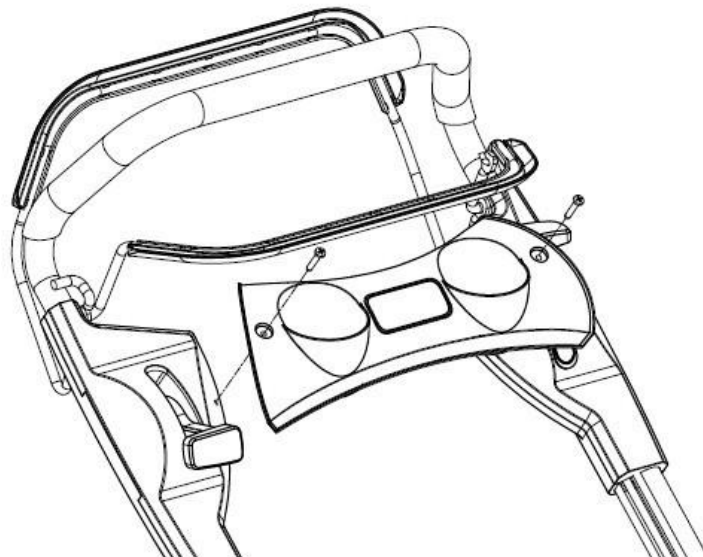

Montage des Grasfangkorbes

Befestigen Sie zunächst den Griff des Fangkorbes mit den drei mitgelieferten Schrauben. Stecken Sie im Anschluss die Kunststoffränder des Korbes auf den Rahmen und befestigen Sie die Clips wie unten abgebildet.

Der Grasfangkorb enthält eine praktische Füllstandsanzeige, die anzeigt, ob der Korb voll Gras ist und geleert werden muss (siehe folgendes Bild).

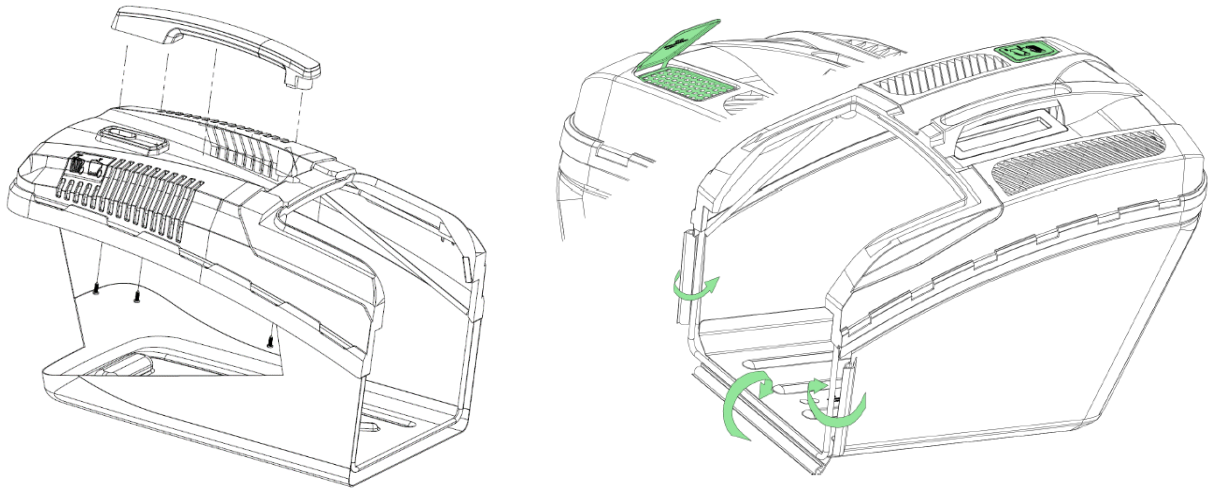

Heben Sie den hinteren Auswurfschutz an, entfernen Sie das Mulchkit und setzen Sie den Grasfangkorb ein (siehe folgendes Bild).

Griff Grasfangkorb

Heckklappe

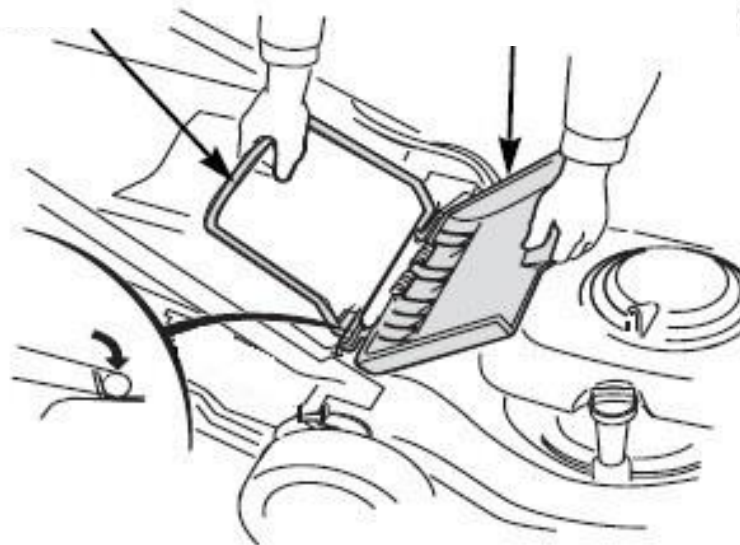

Mulchkit

Mit Hilfe des mitgelieferten Mulchkits können Sie die hintere Auswurföffnung blockieren. Der Rasen wird nicht aufgefangen und wird durch die Rotation des Messers weiter zerkleinert!

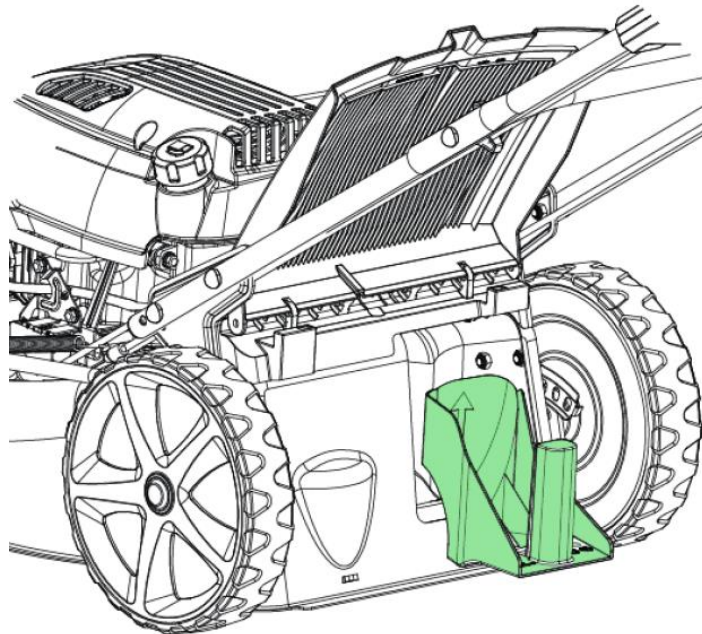

Stützen / Keil zum Anheben und Halten der Heckklappe

Nehmen Sie zwei Stützkeile aus ihrem Beutel und heben Sie den hinteren Auswurfschutz an. Installieren Sie die beiden Stützen, die den hinteren Auswurfschutz halten können, damit das Gras effizienter vom Deck entfernt werden kann.

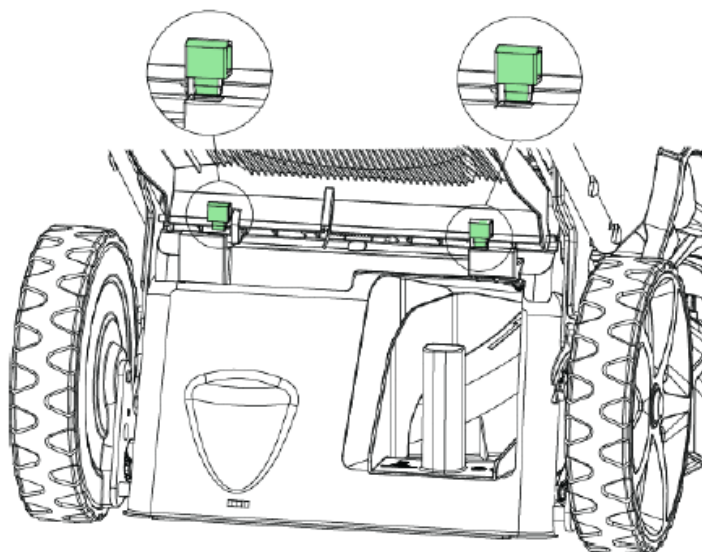

Seitlicher Auswurfschacht

Für die Nutzung des Seitenauswurfs, heben Sie die Abdeckung an und hängen Sie den Seitenauswurfschacht ein (siehe Bild).

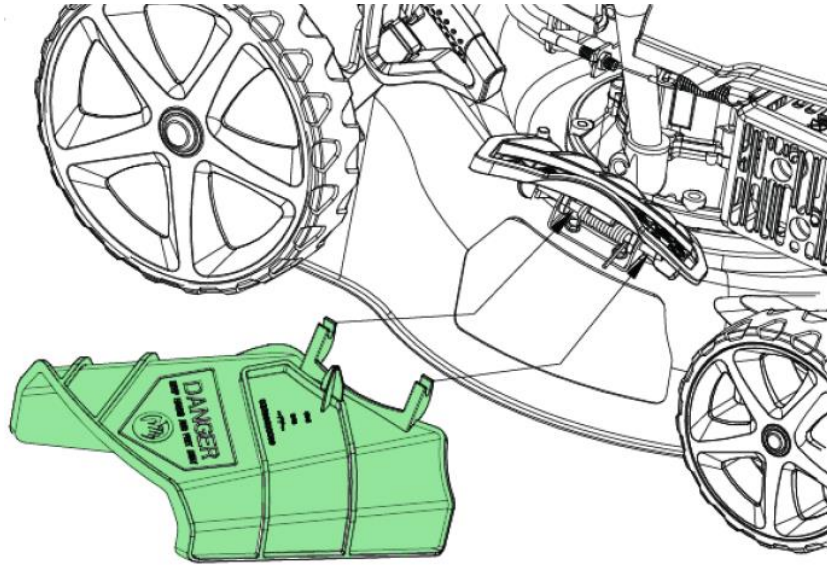

WICHTIGE HINWEISE:

Nicht jedes Modell besitzt einen Seitenauswurf.

Wenn Sie mulchen möchten, muss der Seitenauswurf vorher deinstalliert werden.

5. Vor der ersten Nutzung

Öl einfüllen

ACHTUNG: Der Mäher wird ohne Öl im Motor ausgeliefert.

Alle Motoren werden vor dem Verpacken im Werk getestet. Das meiste Öl wird vor dem Versand entfernt; ein kleiner Teil des Öls verbleibt jedoch im Motor. Während des Transportes bewegt sich das Öl im Motorraum. Daher kann es sein, dass Sie am Ölmesstab eine ausreichende Menge an Öl angezeigt bekommen. Dieses ist aber nicht der Fall!

Bitte füllen Sie daher so viel Öl nach, dass der Ölstand zwischen der oberen und der unteren Markierung am Messstab liegt (siehe Abbildung). Überfüllen Sie den Motor nicht mit Öl.

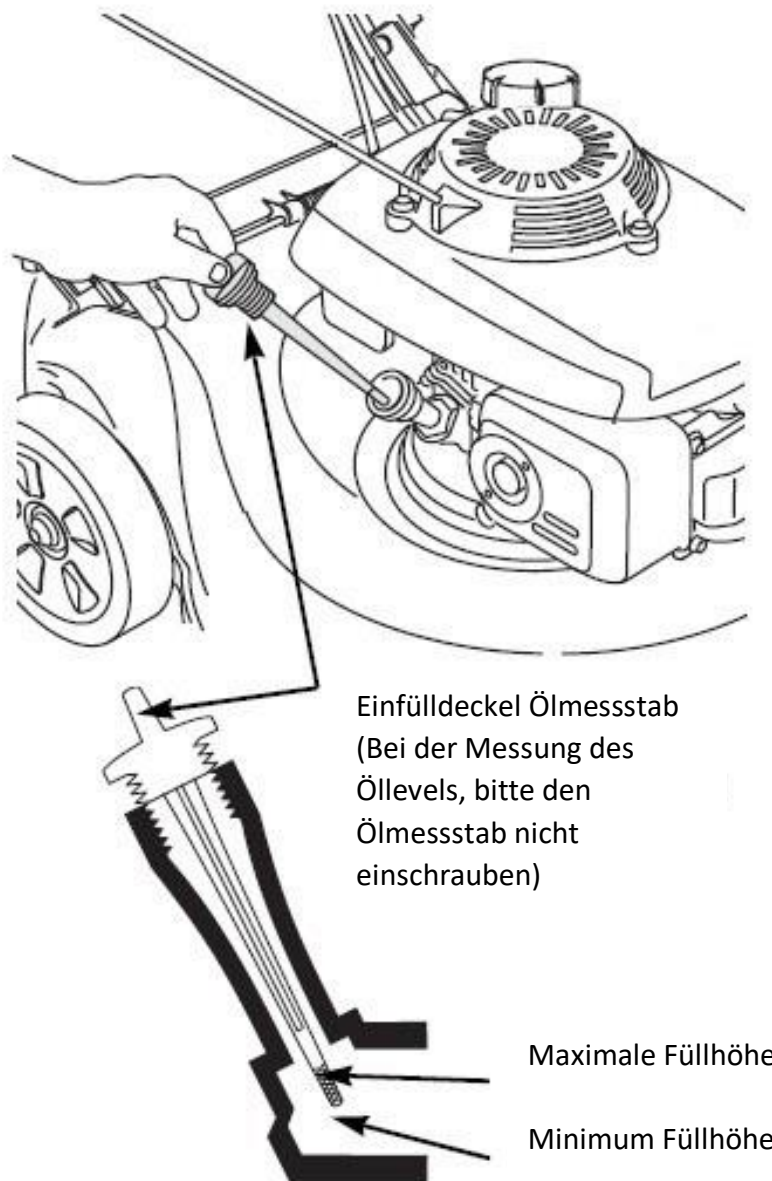

Benzin einfüllen

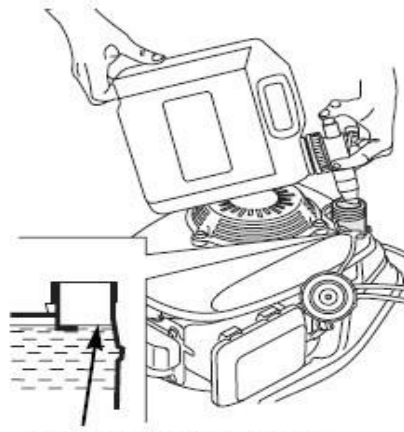

Maximal Füllhöhe

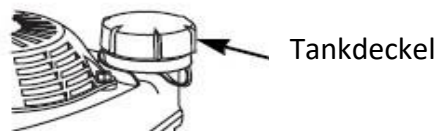

Der Motor wird ohne Benzin geliefert, tanken Sie vor dem Starten des Motors 1,0 Liter Benzin.

- Entfernen Sie den Tankdeckel
- Füllen Sie Kraftstoff bis zum unteren Rand der Füllstandsgrenze im Hals des Kraftstofftanks ein. Nicht überfüllen. Wischen Sie verschütteten Kraftstoff auf, bevor Sie den Motor starten.
- Ziehen Sie den Tankdeckel fest.

Benzin ist hochentzündlich, und Benzindämpfe können explodieren und zu schweren Verletzungen oder zum Tod führen. Gehen Sie beim Umgang mit Benzin äußerst vorsichtig vor. Bewahren Sie es außerhalb der Reichweite von Kindern auf.

Tanken Sie in einem gut belüfteten Bereich bei abgestelltem Motor. Rauchen Sie nicht und lassen Sie keine Flammen oder Funken in dem Bereich zu, in dem der Motor betankt wird oder in dem Benzin gelagert wird. Vermeiden Sie wiederholten oder längeren Kontakt mit der Haut oder das Einatmen von Dämpfen.

Ziehen Sie nach dem Tanken den Tankdeckel fest zu. Wenn Kraftstoff verschüttet wurde, stellen Sie sicher, dass der Bereich trocken ist, bevor Sie den Motor starten.

Schnitthöheneinstellung

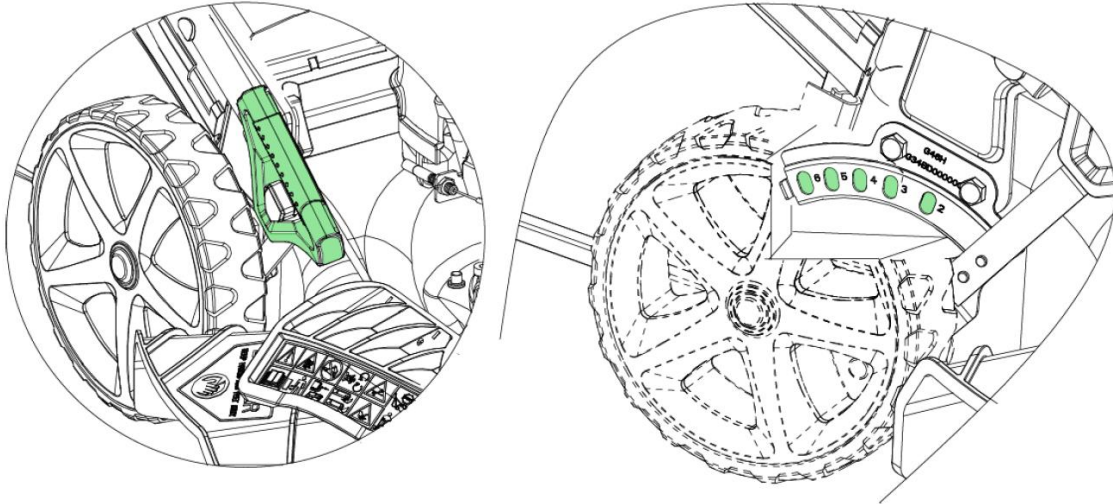

Stellen Sie mit Hilfe des Hebels zur Schnitthöheneinstellung die gewünschte Höhe ein, auf welches das Gras geschnitten werden soll.

Achtung: Es besteht erhebliche Verletzungsgefahr. Bitte führen Sie daher diesen Vorgang nur durch, wenn der Motor abgestellt ist und das Schneidmesser still steht.

Einstellung der Vorderräder:

- 1) Ziehen Sie das Schloss nach oben und drehen Sie es in die Position "CLOSE", die Richtung des Vorderrades kann auch fixiert werden, so dass es nur nach vorne zeigt.
- 2) Ziehen Sie die Verriegelung nach oben und drehen Sie sie in die Position "OPEN", das Vorderrad ist schwenkbar, was eine gute Manövrierfähigkeit beim Mähen um Blumenbeete, Bäume usw. ermöglicht.

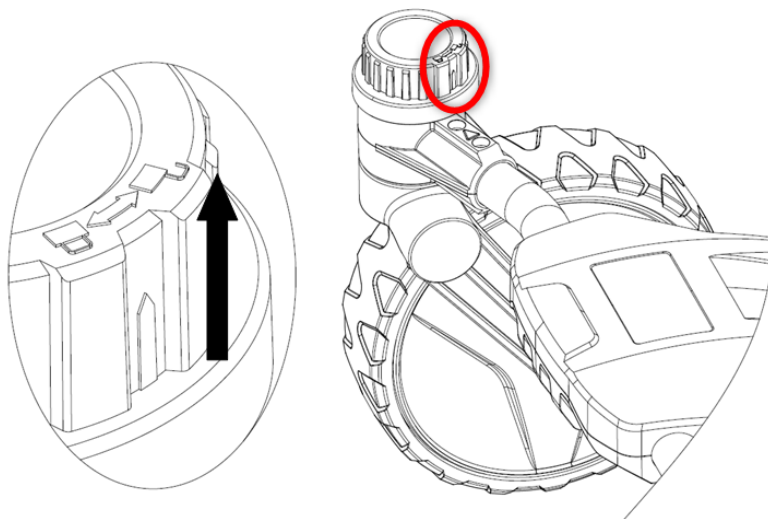

6. Arbeiten mit dem Mäher

Starten / Stoppen des Motors

Drücken Sie bei einem Kaltstart zunächst die Primerpumpe bevor Sie den Gasgriff am oberen Holm anziehen.

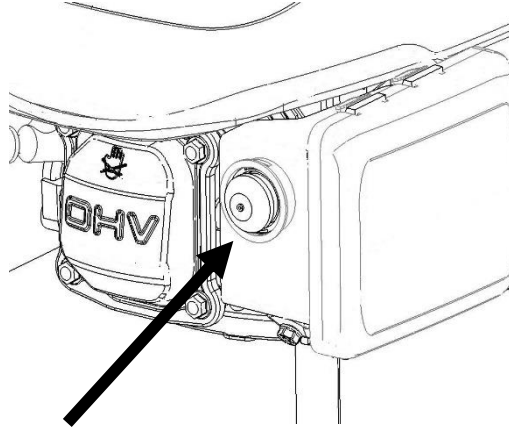

Temperatur	Drücken der Primerpumpe
<0°C	3x - 4x
0°C - 10°C	2x - 3x
10°C - 20°C	1x - 2x
>20°C	1x

Wichtiger Hinweis: nicht jedes Modell ist mit einer Primerpumpe ausgestattet.

Zum Starten des Motors, ziehen Sie im Anschluss den Griff für das Motorkabel an den Griff es oberen Holms an.



Bringen Sie den Motorgeschwindigkeitshebel in die Position "CHOKE"

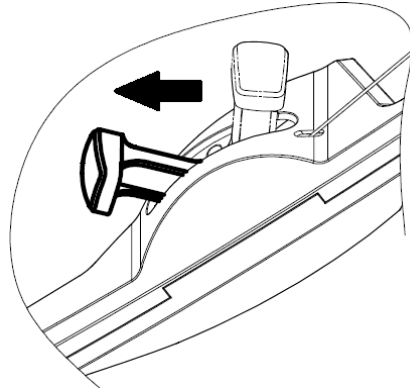

Im Anschluss ziehen Sie vorsichtig am Griff des Starterkabels, bis Sie einen leichten Widerstand spüren. Nun ziehen sie mit Schwung am Starterseil um den Motor zu starten. Bei einem Kaltstart können sie 2-3 Versuche benötigen, bis der Motor läuft.

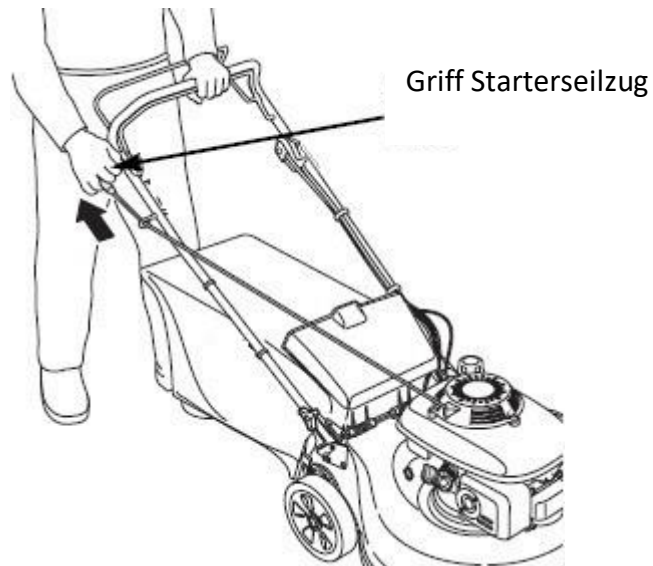

Um den Motor wieder zu stoppen, lassen Sie einfach den Griff mit dem Motorkabel los. Der Motor stoppt und das Messer dreht noch einige Runden bis es zum vollständigen Stillstand kommt.

Variable Geschwindigkeitseinstellung des Motors

Um die beste Schnittqualität zu erzielen, mähen Sie immer mit dem Gashebel in der Position "FAST" (siehe folgende Zeichnung). Wenn sich das Messer mit der voreingestellten schnellen Geschwindigkeit dreht, erzeugt es eine starke Fächerwirkung, die das Gras anhebt und effizienter schneidet.

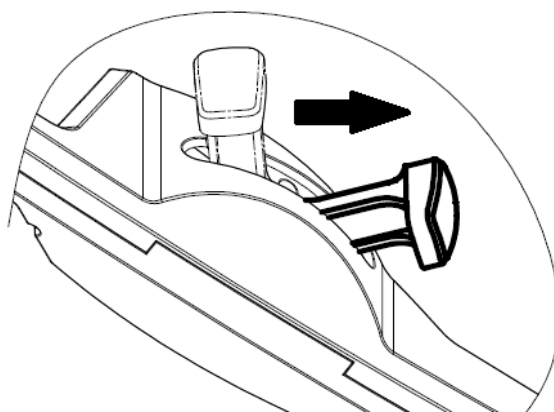

Stoppen des Motors

Um den Motor zu stoppen, ziehen Sie den Hebel nach hinten und lassen Sie im Anschluss den Motorantriebshebel los.

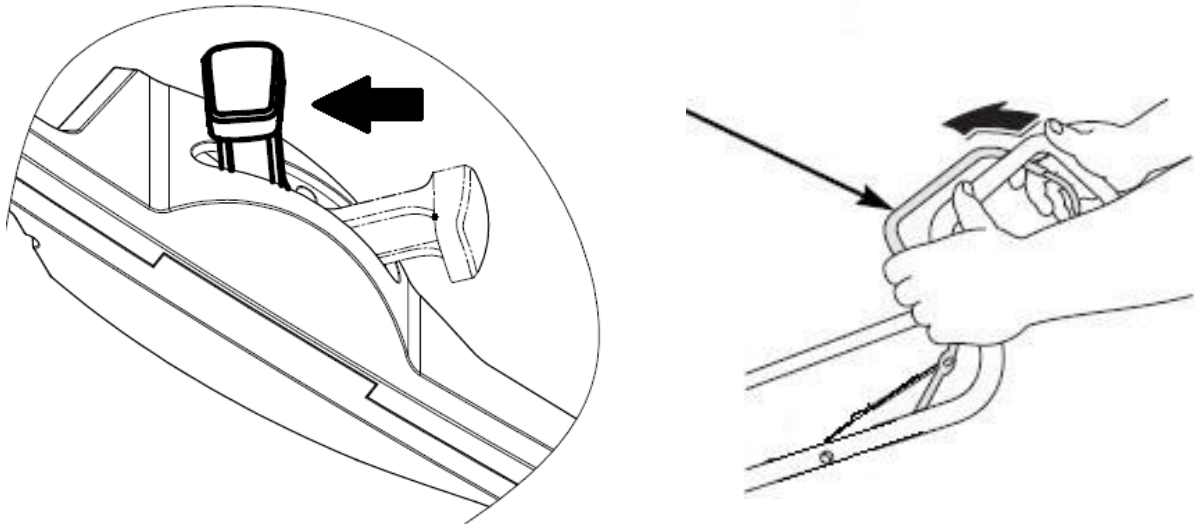

7. Wartungsarbeiten

Allgemeine Hinweise zur Wartung:

Alle Muttern, Bolzen und Schrauben müssen ordnungsgemäß angezogen sein, damit die Maschine in einem sicheren und betriebsfähigen Zustand ist. Regelmäßige Wartung ist die Grundvoraussetzung für die Sicherheit des Benutzers, den Erhalt des Betriebszustandes und der Leistungsfähigkeit des Rasenmähers.

Lagern Sie eine Maschine mit Benzin im Tank niemals in einem Gebäude, wo die Dämpfe in die Nähe von offenem Feuer, Funken oder hohen Temperaturen kommen könnten.

Lassen Sie den Motor abkühlen, bevor Sie ihn in einem geschlossenen Raum abstellen.

Um die Brandgefahr zu verringern, stellen Sie sicher, dass der Rasenmäher und insbesondere der Motor, der Auspufftopf und auch der Ort, an dem der Ersatzbrennstoff gelagert wird, frei von Gras, Laub oder übermäßigen Mengen an Schmiermitteln sind.

Überprüfen Sie regelmäßig den Zustand der Fangkorbabdeckung und der Grasfangeinrichtung und tauschen Sie diese bei Beschädigung aus.

Lassen Sie den Kraftstoff in einem gut belüfteten Bereich ab, wenn der Motor abgekühlt ist.

Verwenden Sie beim Aus- und Einbau des Schneidmessers dicke Arbeitshandschuhe.

ACHTUNG:

Vor der Durchführung von Wartungs- oder Reparaturarbeiten den Motor abstellen und die Zündkerze abziehen.

Überprüfen Sie den Rasenmäher regelmäßig und stellen Sie sicher, dass alle Grasablagerungen an der Unterseite des Chassis entfernt werden.

Schmieren Sie die Achse des Fahrgestells und die Lager regelmäßig mit einem geeigneten Schmiermittel.

Überprüfen Sie regelmäßig den Zustand der Klingen, da diese einen erheblichen Einfluss auf die Leistung des Rasenmähers haben. Die Klingen sollten immer scharf und ausgewuchtet sein. Überprüfen Sie in regelmäßigen Abständen, ob alle Schrauben und Muttern fest angezogen sind. Verschlissene oder falsch angezogene Schrauben und Muttern können zu schweren Schäden am Motor oder am Rahmen führen.

Wenn das Messer stark gegen ein Hindernis stößt, halten Sie den Rasenmäher an und nehmen Sie Kontakt mit dem FUXTEC Kundendienst auf.

Das Schneidmesser ist aus gepresstem Stahl gefertigt. Um ein optimales Mähergebnis zu erzielen, schärfen Sie das Messer regelmäßig, etwa alle 25 Betriebsstunden. Prüfen Sie, ob das Messer immer richtig ausgewuchtet ist. Stecken Sie dazu eine Stahlachse (mit einem Durchmesser von 2-3 mm) in das mittlere Loch. Wenn die Achse richtig ausgerichtet ist, bleibt sie in der horizontalen Position. Bleibt das Messer nicht in der waagerechten Position, wechseln Sie sie aus.

Wenn Sie das Messer entfernen, schrauben Sie den Bolzen heraus und überprüfen Sie den Messerhalter. Wenn die Teile abgenutzt oder beschädigt sind, tauschen Sie sie aus.

ACHTUNG:

Verwenden Sie immer nur Originalersatzteile. Ersatzteile minderer Qualität können den Rasenmäher schwer beschädigen und ein Sicherheitsrisiko darstellen.

Wechseln des Schneidmessers

Kippen Sie den Mäher nach rechts, so dass die Luftfilterseite nach oben zeigt. Dadurch wird verhindert, dass Kraftstoff ausläuft und der Mäher schwer anspringt.

Untersuchen Sie die Klinge auf Schäden, Risse und übermäßigen Rost oder Korrosion.

Eine stumpfe Klinge kann geschärft werden, aber eine Klinge, die übermäßig abgenutzt, verbogen, gerissen oder anderweitig beschädigt ist, muss ersetzt werden.

Beim Einbau des Messers muss immer ein Drehmomentschlüssel verwendet werden.

Prüfen Sie, ob die Schrauben der Klinge fest angezogen sind.

Wenn Sie die Klinge zum Schärfen oder Austauschen ausbauen, benötigen Sie für den Einbau einen Drehmomentschlüssel. Tragen Sie geeignete Arbeitshandschuhe, um Ihre Hände zu schützen.

- Entfernen Sie die Schraube mit einem Steckschlüssel. Verwenden Sie einen Holzklötz, um zu verhindern, dass sich die Klinge beim Entfernen der Schraube dreht. Entfernen Sie dann die Klinge.
- Montieren Sie die Klinge mit der Klingenschraube und den Spezialunterlegscheiben. Achten Sie darauf, die Spezialunterlegscheiben mit der konkaven Seite zur Klinge und mit der konvexen Seite zur Schraube hin einzubauen.
- Ziehen Sie die Klingenschraube mit einem Drehmomentschlüssel an. Verwenden Sie einen Holzklötz, um zu verhindern, dass sich die Klinge beim Anziehen der Schraube dreht.

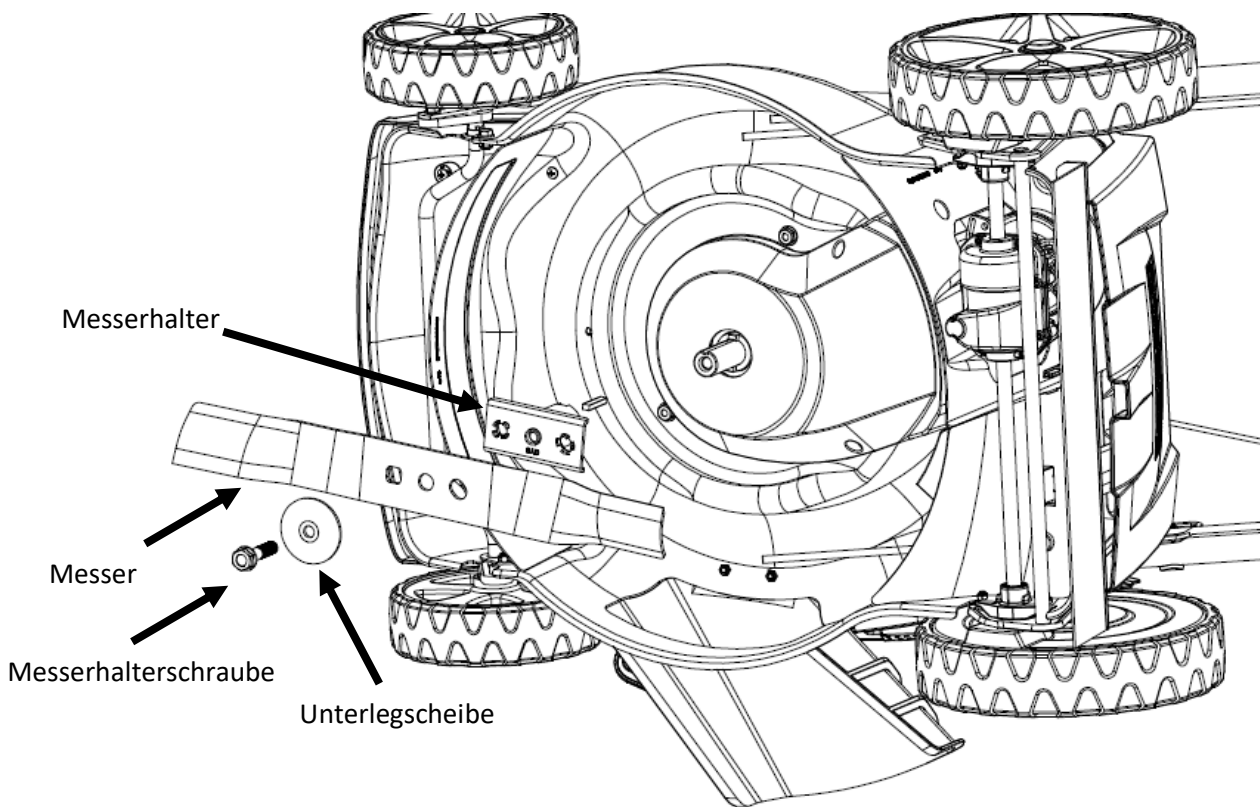

Nutzen der Easy Clean Funktion

An der linken Seite des Mähwerks finden Sie an einigen Modellen einen Wasseranschluss zum Waschen des Mähwerks.

Wenn Sie die Wasseranschluss verwenden, muss die Maschine in der niedrigsten Höhenposition auf dem Rasen stehen. Dadurch wird sichergestellt, dass das Wasser während der Reinigung unter dem Mähwerk bleibt.

- Schließen Sie einen Schlauch an die Düse an.
- Drehen Sie das Wasser auf und starten Sie den Motor.
- Die Rotationen der Messer sorgen dafür, dass das Wasser die Unterseite des Mähwerks reinigt.



Luftfilter

Wenn der Motor ohne Luftfilter oder mit einem beschädigten Luftfilter betrieben wird, kann Schmutz in den Motor gelangen, was zu einem schnellen Verschleiß des Motors führt.

- Drücken Sie die Laschen der Abdeckung nach unten und nehmen Sie die Abdeckung ab.
- Nehmen Sie den Filter aus der Luftfilterbasis.
- Überprüfen Sie den Filter und das Schaumstoffelement und ersetzen Sie es, wenn es beschädigt ist.
- Reinigen Sie den Filter, indem Sie ihn mehrmals auf eine harte Oberfläche klopfen, um Schmutz zu entfernen, oder blasen Sie Druckluft von innen durch den Luftfilter. Versuchen Sie niemals, den Schmutz abzubürsten; durch das Abbürsten wird der Schmutz in die Fasern gedrückt.
- Wischen Sie den Schmutz mit einem feuchten Lappen von der Innenseite des Luftfiltergehäuses und der Abdeckung ab. Achten Sie darauf, dass kein Schmutz in den Luftkanal gelangt, der zum Vergaser führt.
- Bringen Sie den Filter und die Abdeckung wieder an.

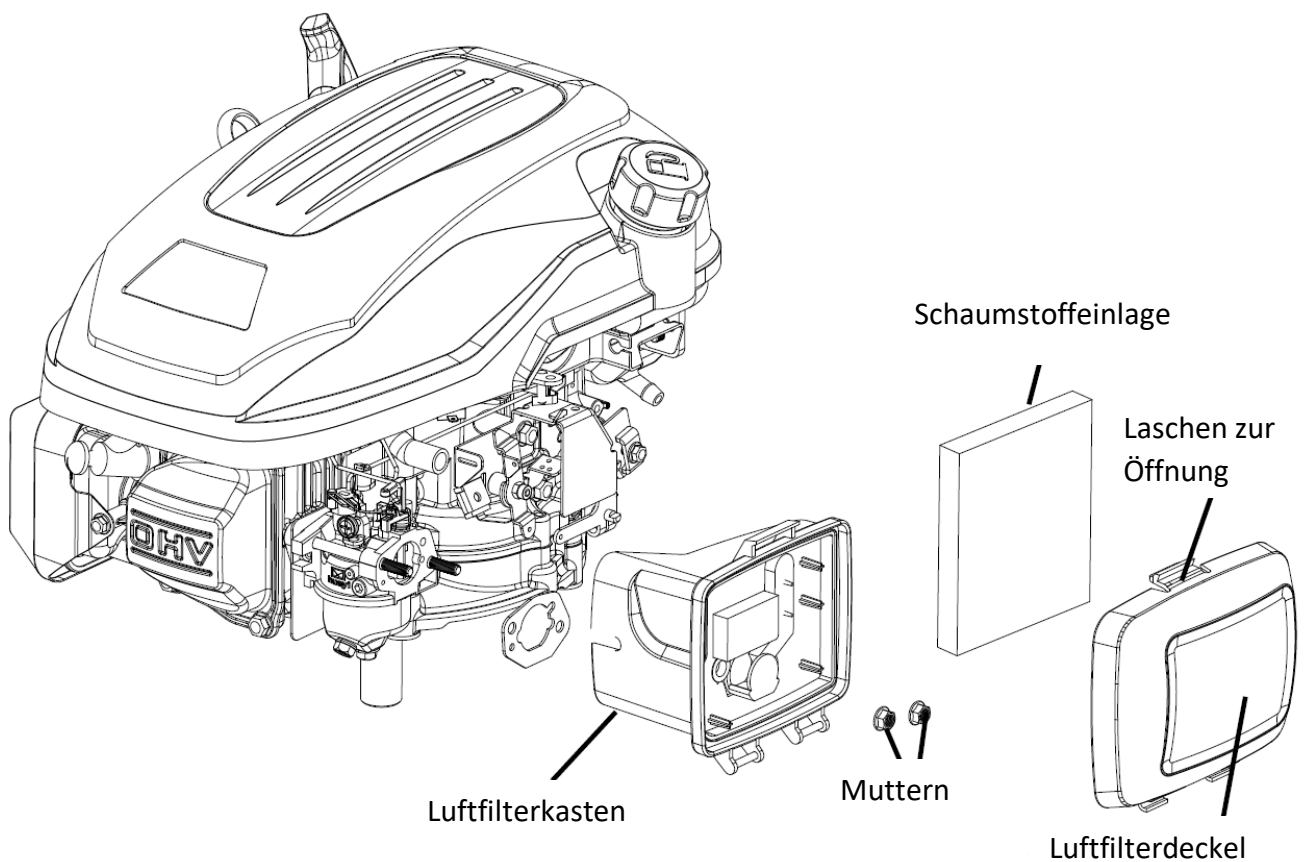

Zündkerze

Um eine gute Leistung zu erzielen, muss die Zündkerze einen korrekten Zwischenraum haben und frei von Ablagerungen sein. Zur Wartung der Zündkerze gehen Sie wie folgt vor:

- Ziehen Sie den Zündkerzenstecker ab und entfernen Sie jeglichen Schmutz im Bereich der Zündkerze.

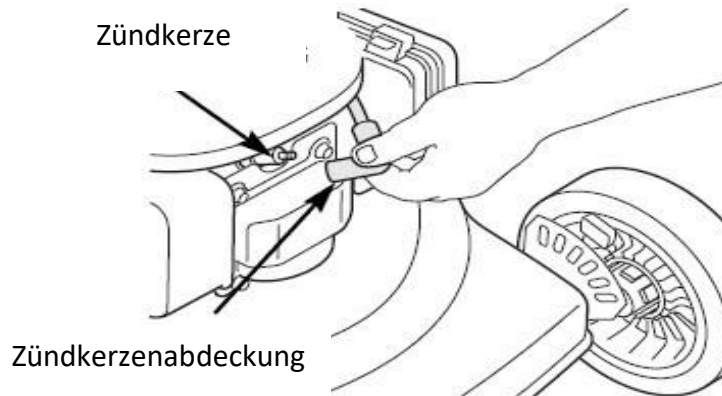

- Entfernen Sie die Zündkerze mit einem Zündkerzenschlüssel.

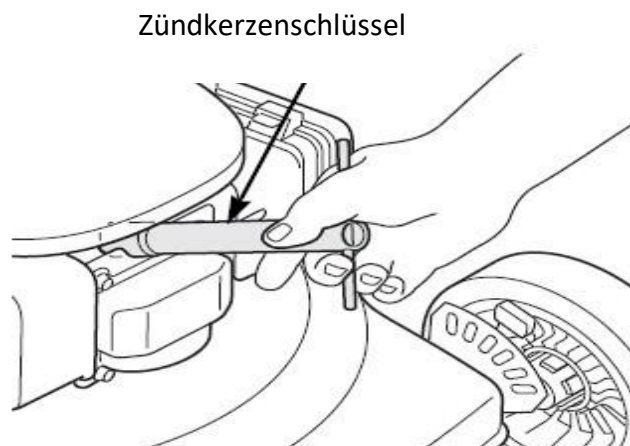

Wichtig: Ein Zündkerzenschlüssel ist nicht im Lieferumfang enthalten

- Überprüfen Sie die Zündkerze. Tauschen Sie sie aus, wenn die Elektroden abgenutzt sind oder der Isolator Risse oder Sprünge aufweist.
- Messen Sie den Elektrodenabstand der Zündkerze mit einer geeigneten Lehre. Der Abstand sollte 0,028 ~ 0,031 Zoll (0,7 ~ 0,8 mm) betragen. Korrigieren Sie den Abstand ggf. durch vorsichtiges Biegen der Seitenelektrode mit einem geeigneten Werkzeug

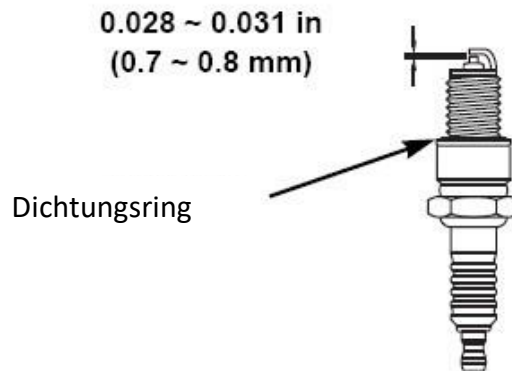

- Setzen Sie die Zündkerze vorsichtig von Hand ein, um ein Überdrehen zu vermeiden.
- Setzen Sie den Zündkerzenstecker auf die Zündkerze.

Achtung: Eine lose Zündkerze kann überhitzen und den Motor beschädigen. Ein zu festes Anziehen der Zündkerze kann das Gewinde im Zylinderkopf beschädigen.

Justieren der Kabel

Bevor die Maschine in Betrieb genommen wird, sollte die Seileinstellung immer überprüft werden. Die Kabel können überprüft werden, indem die Griffe vollständig betätigt werden und geprüft wird, ob das Kabel straff ist. Ist dies nicht der Fall, muss es angezogen werden. Lässt sich der Griff nicht leicht vollständig betätigen, sollte das Kabel gelockert werden.

Nach der ersten Saison muss damit gerechnet werden, dass die Kabel für eine optimale Aktivierung angepasst werden müssen, da sich die Kabel bei der Benutzung dehnen können.

Bei den folgenden Kabeln kann eine Nachjustierung erforderlich sein:

1. Kabel für den Antrieb
2. Kabel für die Motorbremse
3. Kabel für den Gaszug

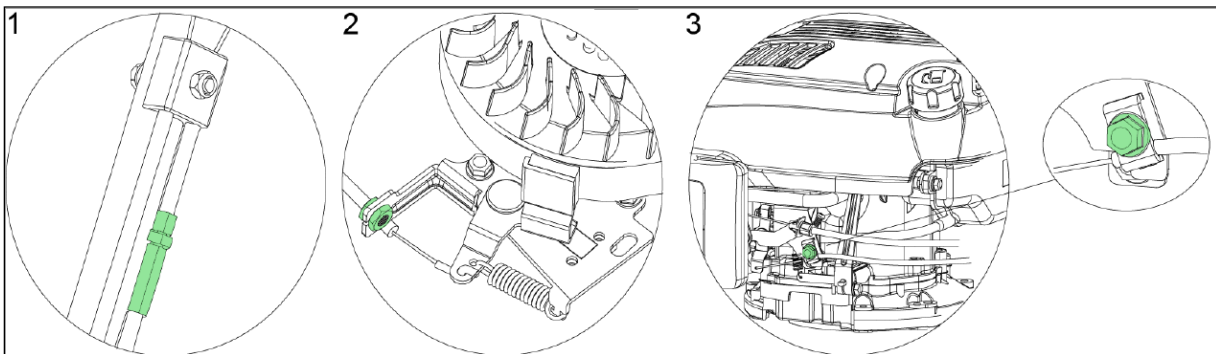

8. Sicherheitshinweise

ALLGEMEINE SICHERHEITSHINWEISE

- Dieses Produkt ist ausschließlich zum Mähen bestimmt. Verwenden Sie es nicht für andere als die vorgesehenen Zwecke. Andernfalls besteht die Gefahr, dass es beschädigt wird oder zu Verletzungen führt.
- Lassen Sie niemals Kinder oder Personen, die nicht mit dem Inhalt dieser Bedienungsanleitung vertraut sind, mit dem Gerät arbeiten.
- Die Person, die den Rasenmäher bedient, ist für die Sicherheit der Personen im Arbeitsbereich verantwortlich.
- Betreiben Sie den Rasenmäher niemals in der Nähe von anderen Personen, Kindern oder frei laufenden Tieren.
- Bevor Sie mit dem Mähen beginnen, überprüfen Sie das Gelände, auf dem der Mäher eingesetzt werden soll, und entfernen Sie Steine, Drähte, Stöcke, Splitter, Knochen und andere Fremdkörper, die sich darin verfangen oder abgelenkt werden und zu Verletzungen führen könnten.

GEBRAUCHSANWEISUNG

- Alle Muttern, Stifte und Bolzen müssen ordnungsgemäß angezogen sein, damit die Maschine in einwandfreiem und betriebsbereitem Zustand ist.
- Benutzen Sie den Rasenmäher niemals ohne die Schutzabdeckung.
- Verwenden Sie den Rasenmäher niemals mit losem Schneidmesser. Kontrollieren Sie immer, ob alle zugehörigen Schrauben fest angezogen sind.
- Abgestumpfte Messer sollten ausgetauscht werden.
- Bei der Arbeit mit dem Rasenmäher müssen sie auf einen sicheren Stand achten.
- Lagern Sie den Rasenmäher niemals in geschlossenen oder schlecht belüfteten Räumen, in denen sich Dämpfe ansammeln könnten. Die Abgase des Motors enthalten Kohlenmonoxid, das lebensgefährlich ist.
- Arbeiten Sie nur bei ausreichenden Lichtverhältnissen (im Dämmerlicht oder bei ausreichender künstlicher Beleuchtung).
- Setzen Sie den Rasenmäher nicht ein, wenn es regnet oder wenn das Gras nass ist.

- Gehen Sie beim Mähen in erhöhtem Gelände (am Hang) besonders vorsichtig vor. Mähen Sie immer senkrecht zum Hang, parallel zur Kontur und nicht direkt bergauf/bergab.
- Lassen Sie den Rasenmäher auf keinen Fall unbeaufsichtigt laufen; wenn Sie den Rasenmäher laufen lassen, schalten Sie den Motor ab.
- Heben Sie niemals das Heck des Rasenmähers an, wenn Sie ihn abstellen, und halten Sie Ihre Gliedmaßen nicht in die Nähe des Mähdecks oder des Heckauswurfschachts, wenn der Motor läuft.
- Verändern Sie niemals die Drehzahleinstellung des Motors.
- Transportieren Sie den Rasenmäher niemals bei laufendem Motor.
- Stellen Sie den Motor ab und ziehen Sie den Zündstecker in folgenden Fällen ab:
wenn Sie Arbeiten unter dem Mähwerk oder im Auswurfschacht durchführen.
wenn Sie Wartungsarbeiten, Reparaturen oder Inspektionen an der Maschine durchführen.
vor dem Tragen, Heben oder Transportieren des Rasenmähers.
wenn Sie den Rasenmäher unbeaufsichtigt lassen oder wenn Sie die Schnitthöhe einstellen wollen.
vor dem Entfernen und Entleeren des groben Auswurfkanals.
- Wenn ein Fremdkörper auftritt, stellen Sie den Motor ab und prüfen Sie gründlich, ob eine Beschädigung vorliegt. Im Falle einer Beschädigung bringen Sie den Rasenmäher zur Reparatur in ein spezialisiertes Servicezentrum.

ACHTUNG:

Das Mähgebläse dreht sich nach dem Ausschalten des Motors noch einige Sekunden lang weiter.

Wenn der Rasenmäher ungewöhnlich vibriert stellen Sie den Motor sofort ab. Um einen sicheren Betrieb zu gewährleisten, überprüfen Sie regelmäßig, ob die Bolzen, Schrauben und Muttern des Rasenmähers fest angezogen sind.

ACHTUNG: KRAFTSTOFF IST EINE LEICHT ENTZÜNDLICHE FLÜSSIGKEIT.

- Bewahren Sie den Kraftstoff in einem geeigneten Behälter auf.
- Füllen Sie Kraftstoff nur an einem offenen und gut belüfteten Ort ein. Beim Umgang mit Kraftstoff nicht rauchen und kein Mobiltelefon benutzen.
- Füllen Sie Kraftstoff nur bei abgestelltem Motor ein. Öffnen Sie niemals den Kraftstofftank und füllen Sie keinen Kraftstoff ein, wenn der Motor heiß ist oder läuft.
- Wenn Kraftstoff verschüttet wurde, starten Sie den Motor nicht. Entfernen Sie den Rasenmäher von der Stelle, an der der Kraftstoff verschüttet wurde, und achten Sie darauf, eine mögliche Entzündung zu vermeiden. Setzen Sie die Arbeit erst fort, wenn der verschüttete Kraftstoff verdunstet ist und sich die Kraftstoffdämpfe verflüchtigt haben.
- Ziehen Sie nach dem Einfüllen des Kraftstoffs den Tankdeckel und den Deckel des Kraftstoffkanisters fest an.

ACHTUNG:

Vor der Durchführung von Wartungs- oder Reparaturarbeiten den Motor abstellen und die Zündkerze abziehen.

9. Lagerung

Wenn Sie das Gerät über einen längeren Zeitraum nicht benutzen, sollten Sie es entsprechend den folgenden Anweisungen lagern. Dadurch wird die Lebensdauer der Maschine verlängert.

- Das gleiche Benzin darf nicht länger als einen Monat im Tank bleiben.
- Reinigen Sie den Mäher gründlich und lagern Sie ihn in einem trockenen Raum.
- Lagern Sie den Rasenmäher niemals mit Kraftstoff im Tank in einem Gebäude, in dem eine offene Flamme oder ein Funke entstehen kann.
- Um die Brandgefahr zu verringern, halten Sie den Motor, den Schalldämpfer, das Batteriefach und den Kraftstofflagerbereich frei von Gras, Laub oder übermäßigem Fett.
- Wenn der Kraftstofftank entleert werden muss, sollte dies im Freien geschehen.
- Achten Sie beim Einstellen der Maschine darauf, dass Sie sich nicht die Finger zwischen dem beweglichen Messer und den festen Teilen der Maschine einklemmen.
- Lassen Sie das Produkt vor der Lagerung mindestens 30 Minuten abkühlen.

10. Entsorgung



HINWEIS

Über Entsorgungsmöglichkeiten informieren Sie sich bitte bei Ihrer Kommune/Stadt,



Recycling raw materials instead of waste disposal.

11. Technische Daten

Motor	OHV, luftgekühlt, 4-Takt
Nennleistung	2,9 kW
Motordrehzahl	2800 U/pro Minute
Hubraum	170 cm ³
Starter	Seilzug / eStart (nur bei eS-Modell)

Tankvolumen	1,0l
Öltankvolumen	0,5l
Schnitthöhen	6-stufig, von 25 bis 75 mm
Schnittbreite	508 mm
Durchmesser Räder	vorne 8 Zoll (20 cm), hinten 11 Zoll (28 cm)
Volumen Grasfangkorb	60l
Schalleistungspegel	98dB
Vibration	3,64 km/h
Gewicht	37,5kg

12. EU Konformitätserklärung / Declaration of Conformity

Hersteller / Producer **FUXTEC GmbH**
Kappstraße 69, 71083 Herrenberg Deutschland / Germany
Email: info@fuxtec.de Web: www.fuxtec.de

Bezeichnung / name Benzin Rasenmäher FX-RM5170PRO
Petrol Lawnmower FX-RM5170PRO

EG-Richtlinie / EC directive **2006 42 EC**
2014/30/EU
200/14/EC geändert durch
2005/88/EC Anhang IV

Angewandte Normen / applicable standards

EN ISO 5395-1:2013
EN ISO 5395-2:2013+A1+A2
EN ISO 14982:2009

Hiermit erklären wir, dass die oben genannte Maschine aufgrund Ihrer Bauart in der von uns in Verkehr gebrachten Version den grundlegenden Sicherheits- und Gesundheitsanforderungen der aufgeführten EG-Richtlinie entsprechen. Jegliche Manipulation oder Veränderung der Maschine, die nicht ausdrücklich von uns im Voraus genehmigt wurde, macht dieses Dokument null und nichtig.

Hereby we declare that the above mentioned machine meet the essential safety and health requirements of the above stated EC directives. Any manipulation or change of the machine not being explicitly authorized by us in advance renders this document null and void.

Aufbewahrung der technischen Unterlagen: FUXTEC GmbH • Kappstraße 69 • 71083 Herrenberg • Germany, L. Zirkler, Geschäftsführung

Herrenberg, 14.11.2023



Leonhard Zirkler FUXTEC GmbH
KAPPSTRASSE 69
71083 HERRENBERG GERMANY

ENGLISH VERSION

13. Introduction and safety

Never allow children or persons unfamiliar with these instructions to use the garden tool. Children should be supervised to ensure they do not play with the device.

Intended use

This device is intended exclusively for mowing lawns in private areas.

The device must be operated according to the descriptions and safety instructions. Only operate the device in the technical condition prescribed and delivered by the manufacturer. Any other use is not in accordance with the intended use. Use not in accordance with the intended use will result in the forfeiture of the warranty and the rejection of any responsibility on the part of the manufacturer. The user is liable for all damage to third parties and their property. Unauthorised modifications to the device exclude the manufacturer's liability for any resulting damage.

Vibration and noise reduction

To reduce the impact of vibration and noise, limit working time, use lower vibration and noise settings and wear personal protective equipment.

Observe the following points to keep vibration and noise pollution low:

- Only use the product as intended in accordance with the design and instructions.
- Make sure that the product is in perfect condition and well-maintained.
- Use the right accessories and make sure they are in good condition.
- Hold the product firmly but not tensely by the handles provided.
- Maintain the product according to these instructions and keep it well-lubricated.
- Plan your working hours according to these instructions to spread a higher workload over a more extended period.

Emergency

- Familiarise yourself with the use of the product by reading the operating instructions thoroughly. Memorise the safety instructions and follow them carefully. That will help you to avoid risks and hazards.

- Always be alert when using the product to identify and respond to hazards early. Quick action can prevent serious injury and property damage.

Residual risks

Even if you operate this lawnmower as instructed, there will always be residual risks. The following hazards may occur in connection with the design and construction of this lawnmower:

- Injuries and property damage caused by flying parts.
- Hearing impairment if you do not wear suitable hearing protection or use the lawnmower for an extended period.
- Damage to health results from hand-arm vibrations if the lawnmower is used for a long time or is not guided correctly and maintained.

14. Safety instructions for lawnmowers

General safety instructions

- For your safety and the safety of others, read this instruction manual and its safety instructions before using the device. Please keep the operating instructions and safely store their safety instructions for later use and keep these for ready to hand for every use.
- Pass on the operating instructions with the device if there is a change of ownership.
- Persons operating the device must not be under the influence of intoxicants (e.g. alcohol, drugs or medication).
- Operate the device only in the technical condition prescribed and supplied by the manufacturer. Unauthorised modifications to the device exclude the manufacturer's liability for any resulting damage.
- Use the device only in daylight or under good artificial lighting.
- Use the device only in dry weather conditions. Please keep it away from rain or wet conditions. The ingress of water into the device increases the risk of electric shock.
- Switch off the device and remove the battery in the following conditions:
 - ♦ if the device is left unattended
 - ♦ if the device starts to vibrate excessively.

Before use

- Before starting work, familiarise yourself with the device and its functions and controls.
- Check the device for signs of wear or damage before commissioning and after an impact.
- Do not use a device whose switch is defective and can no longer be switched on or off.
- Check that all nuts, bolts and screws are tight to ensure that the device is operated safely.

- Never use a device with damaged or missing parts. Have them repaired or, if necessary, replaced by a qualified specialist or specialist workshop.

- Always wear sturdy shoes, long trousers and the appropriate personal protective equipment (safety goggles, ear protectors, work gloves with a good grip, etc.) when working with or on the device. Wearing personal protective equipment reduces the risk of injury.

During use

Do not switch on the device when people (especially children) or animals are in the immediate vicinity. Make sure that children do not play with the device.

Stop work if you notice that people (especially children) or pets are nearby.

Working on steep slopes can be dangerous. Make sure you have a firm footing and mow slowly.

Always mow across the slope and not up and down. Be especially careful when changing direction.

There is a risk of tipping over!

Do not mow on steep slopes. Be especially careful when mowing backwards and pulling the mower on yourself.

Do not tilt the mower when starting the engine.

Keep a safe distance as indicated by the handle frame.

Do not switch on the engine until your feet are safe from the cutting blade. Be careful and do not reach into the rotating cutting blade. Never drive over gravel while the engine is running. There is a risk of being hit by stones! Switch off the lawnmower before tipping or transporting it, e.g., from / to lawns or over paths.

Before lifting or transporting the lawnmower, switch off the engine until the cutting blade has come to a standstill. Do not adjust the cutting height until the engine is switched off and the cutting blade has stopped. Never open the discharge flap while the engine is running. Before removing the grass collector, switch off the engine and wait until the cutting blade has stopped. After emptying the grass collector, carefully reattach it and ensure it is securely fastened to the lawnmower. If possible, do not mow wet grass. Do not use the garden tool in an explosive environment with flammable liquids, gases or dust. When you stop work, never leave the device unattended and keep it in a safe place.

After use

Switch off the device, and only then put the device in a safe place.

Do not store the device within reach of children. Make sure that the ventilation slots in the device are clean.

Keep all nuts, bolts and screws tightened to ensure the mower is in safe working condition.





Check the grass collector frequently for wear or damage.

Only use a cutting blade designed for this lawnmower.

Please follow the installation instructions and remove the battery beforehand (only for an eS model).

Only have repairs carried out by a qualified technician or service centre.

15. Information and warnings

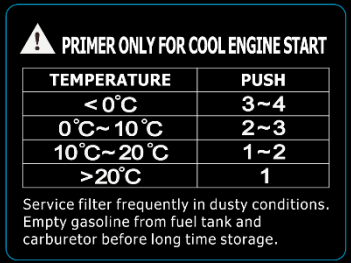
	<p>Engine capacity: 170 cm³</p>
	<p>Please only fill with regular petrol with an octane rating of at least 95. The maximum tank capacity is 1.0l.</p>
	<p>Risk of injury: keep your hands and feet away!</p>
	<p>Attention: please read the instruction manual carefully! The mower is delivered without oil!</p>
	<p>Mower sound power level: 98dB</p>
	<p>Notes on using the primer pump during a cold start!</p>

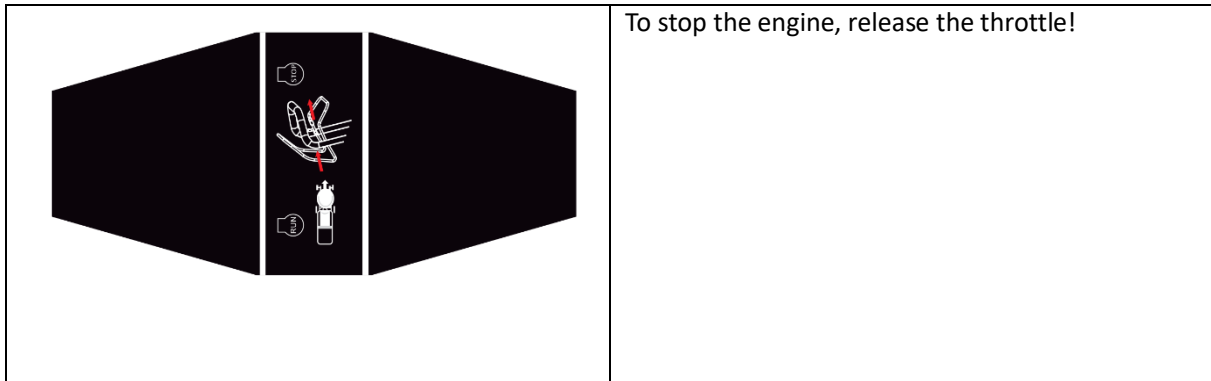

16. Assembly

Essential instructions for assembling the mower

Before assembling and operating the petrol lawnmower, please read the full user manual and the instructions.

IMPORTANT INFORMATION: The lawnmower is supplied **WITHOUT FUEL AND OIL** in the engine. Your new lawnmower has been tested in the production facility, i.e. there may be a small amount of residual oil in the engine or visible on the dipstick!

TAKE THE LAWNMOWER OUT OF THE CARDBOARD BOX

Remove the lawnmower from the cardboard packaging and check that no loose parts remain in the packaging.

Assembly upper and lower tie bar

Carefully unfold the lawnmower handle, not pinching or damaging the lawnmower control cables.

Open the handle and tighten the handle parts with the four wing nuts, one washer each and the screws, as shown below. Insert the starter cable on the right side of the handle and secure it with the plastic handle (see the following pictures).

If you want to adjust the handlebar height, you can choose the two holes "L" or "H" in the left and right bracket to fix the handlebar with screws and buttons.

The "H" hole is the high position of the handlebar, and the "L" hole is the low position of the handlebar.

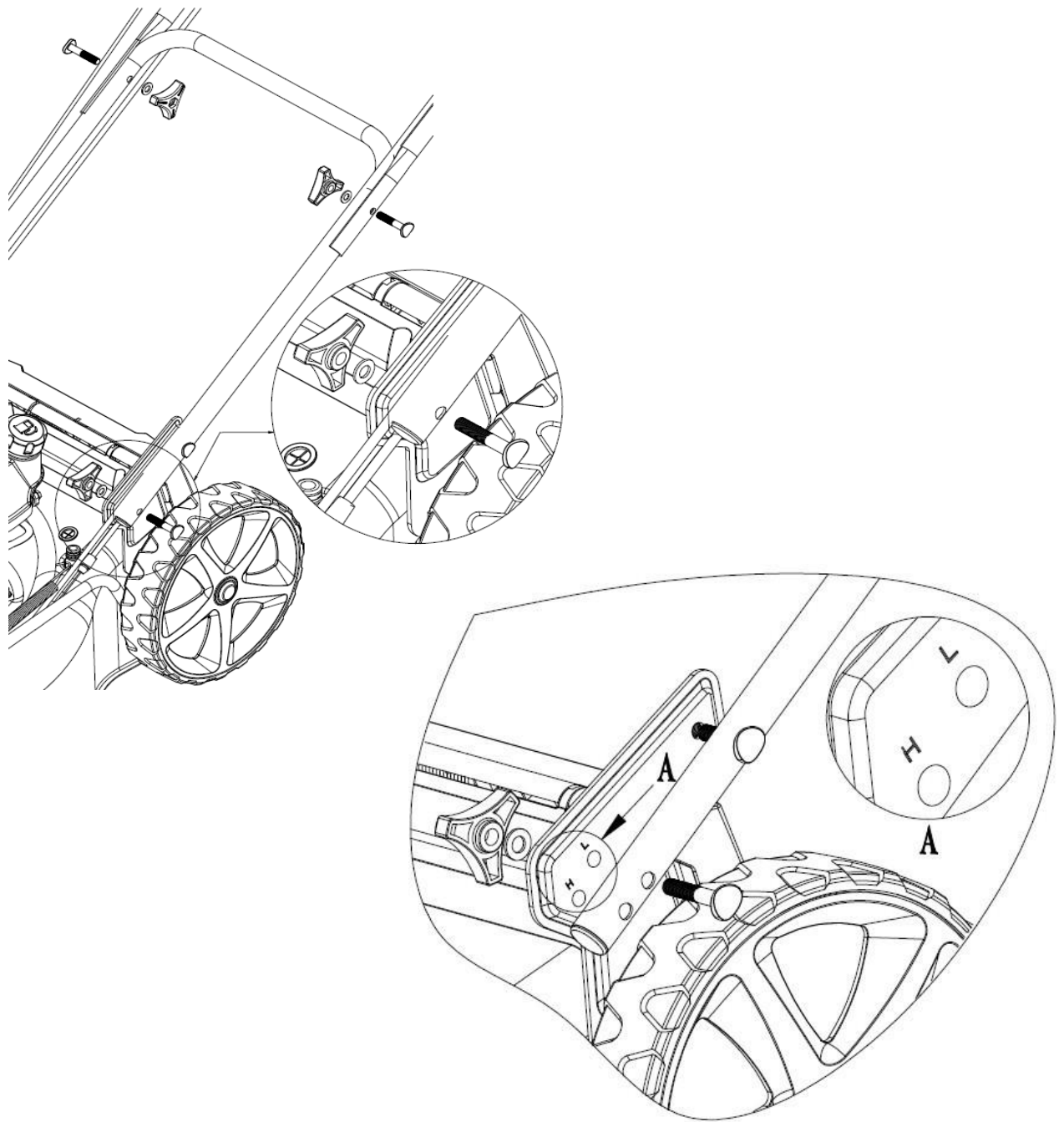

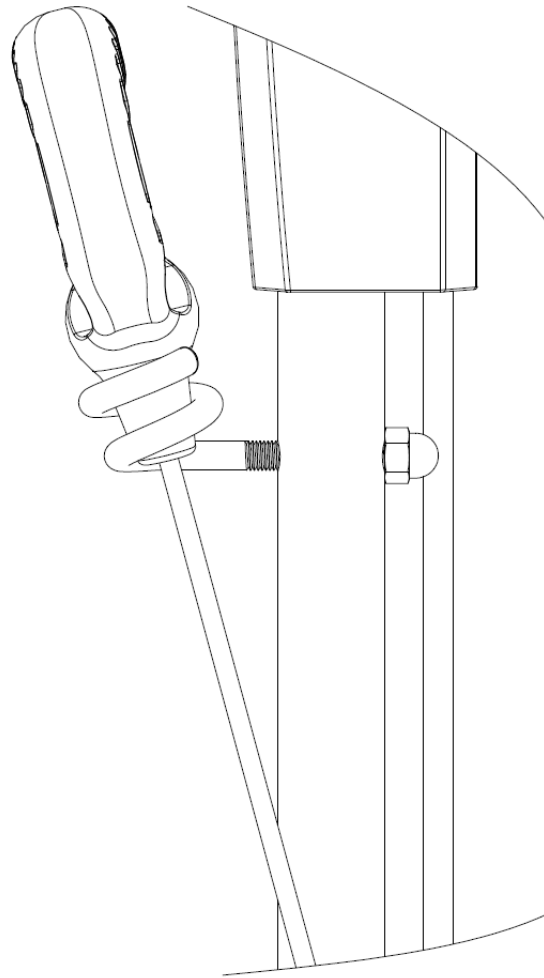

Insert the engine drive and the clutch cable cable into the hole of the corresponding lever. See the illustration below. The arrow shows where the cable should be hooked.

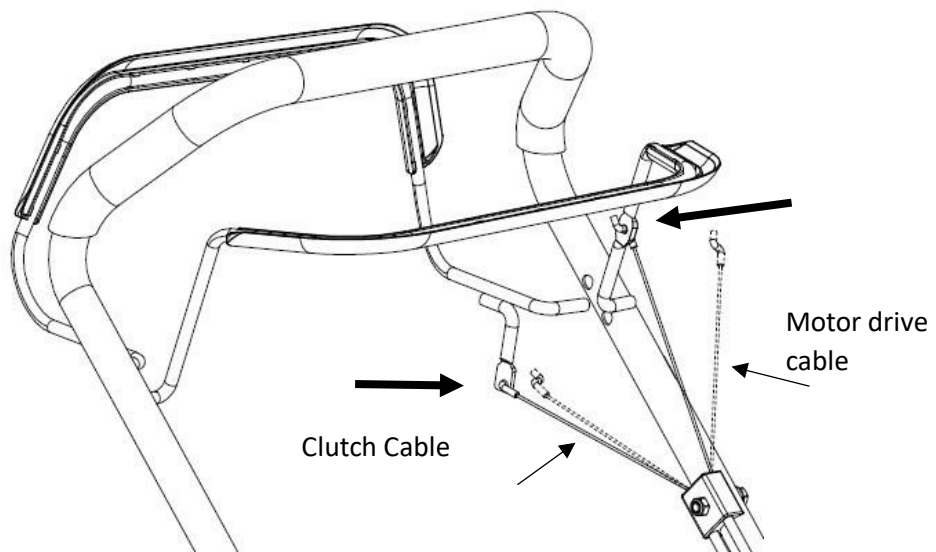

Mounting the control panel

Take the control panel out of the box and fix it with the two screws supplied (see the following picture). Please note that some models have the lever on the left and some on the right

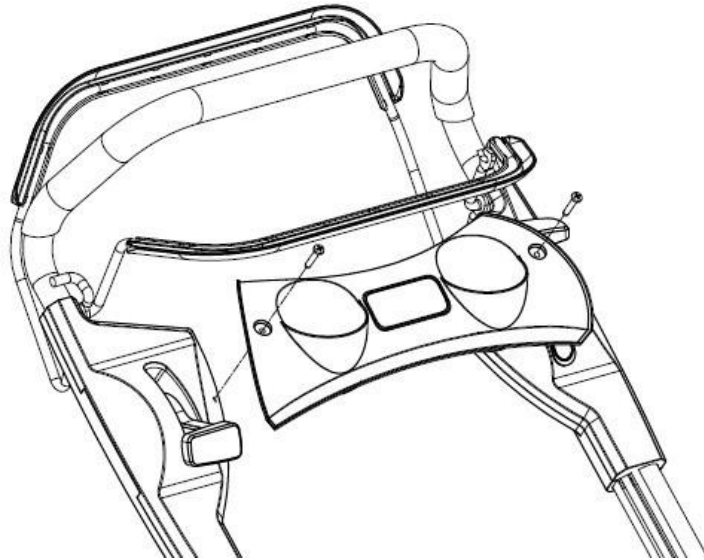

Mounting the grass collector

First attach the handle of the grass catcher with the three screws provided. Put the plastic edges of the basket on the frame and fix the clips, as shown below.

The grass collector box contains a level indicator that shows whether the container is full of grass and needs to be emptied (see the following picture).

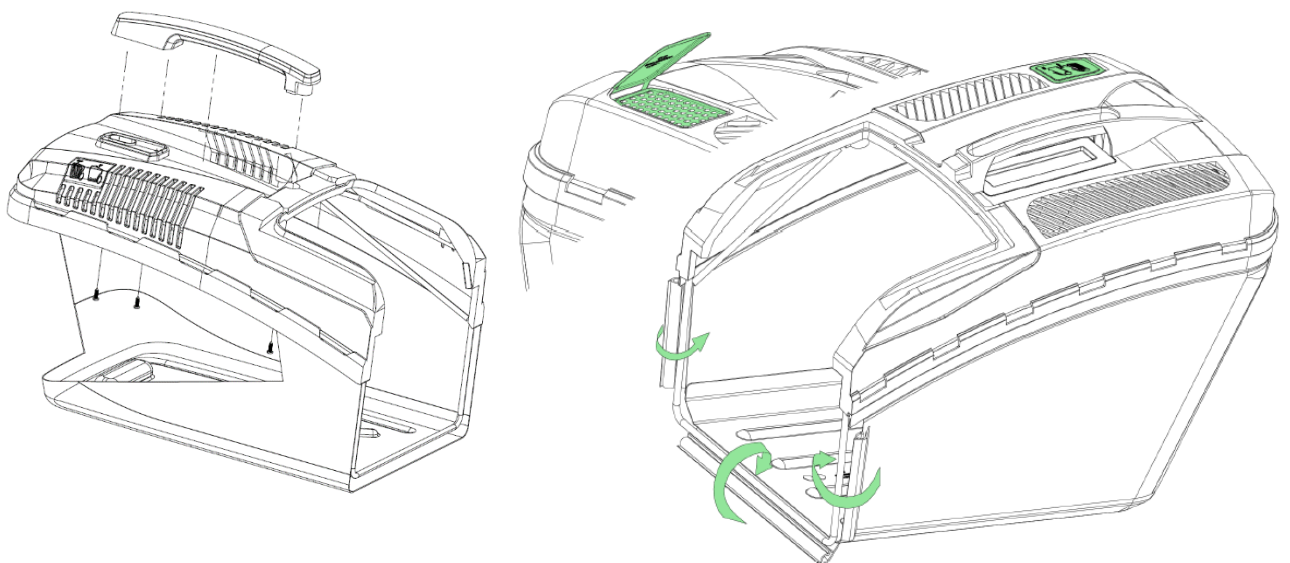

Lift the rear ejector guard, remove the mulch kit and insert the grass collector box (see the following picture).

Grass catcher
handle

Tailgate

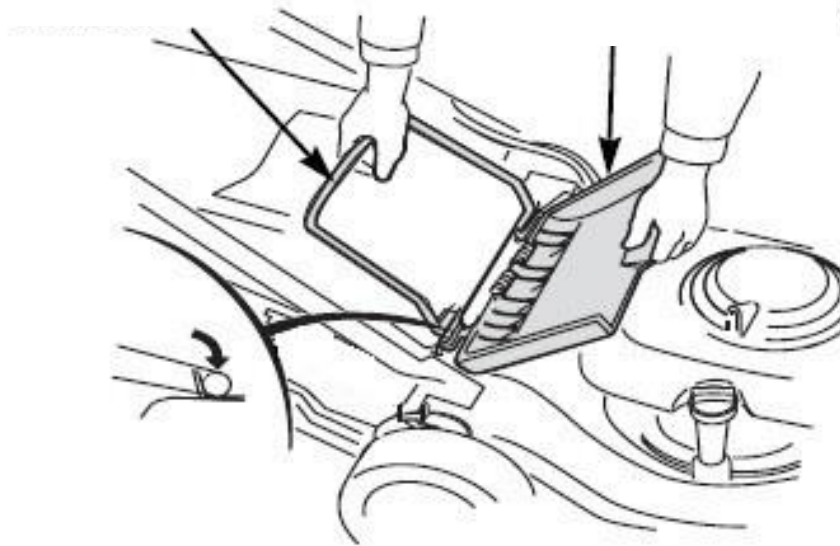

Mulch kit

You can block the rear discharge opening using the included mulching kit. The grass is not caught and is further shredded by the rotation of the blade!

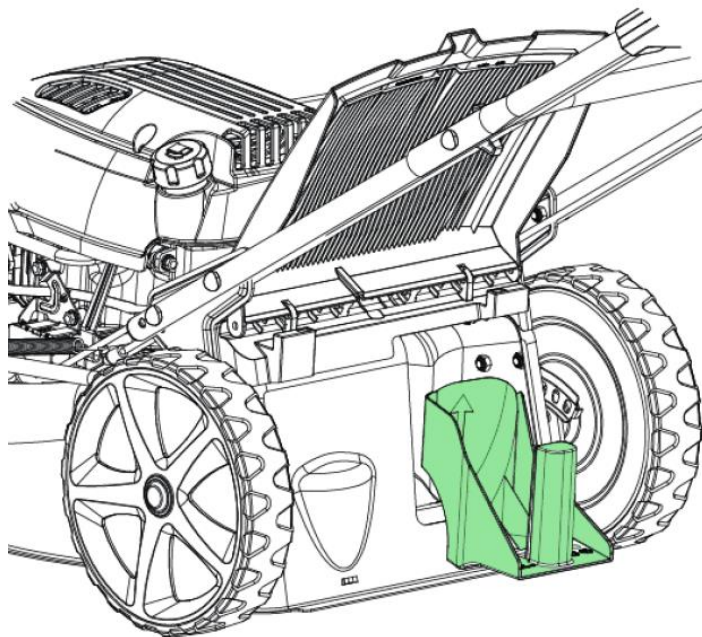

Supports/wedge for lifting and holding the tailgate

Remove two support wedges from their bag and lift the rear ejection guard. Install the two supports that can hold the rear discharge guard so that the grass can be removed from the deck more efficiently.

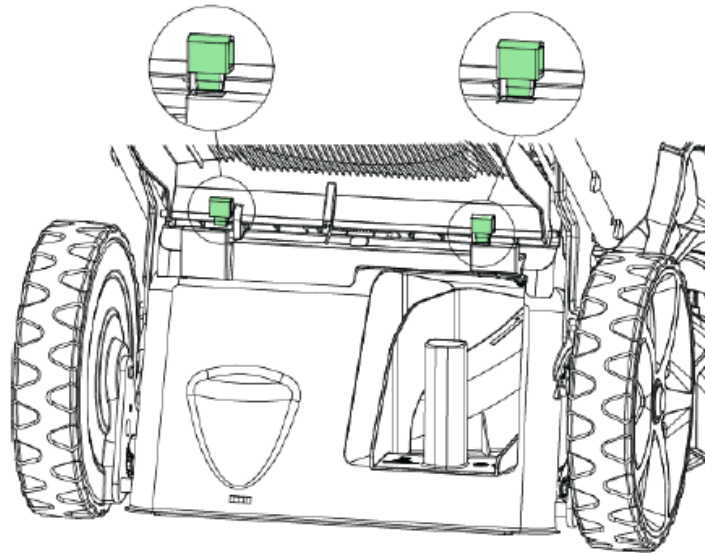

Side ejection chute

To use the side discharge, lift the cover and hook in the side discharge chute (see picture).

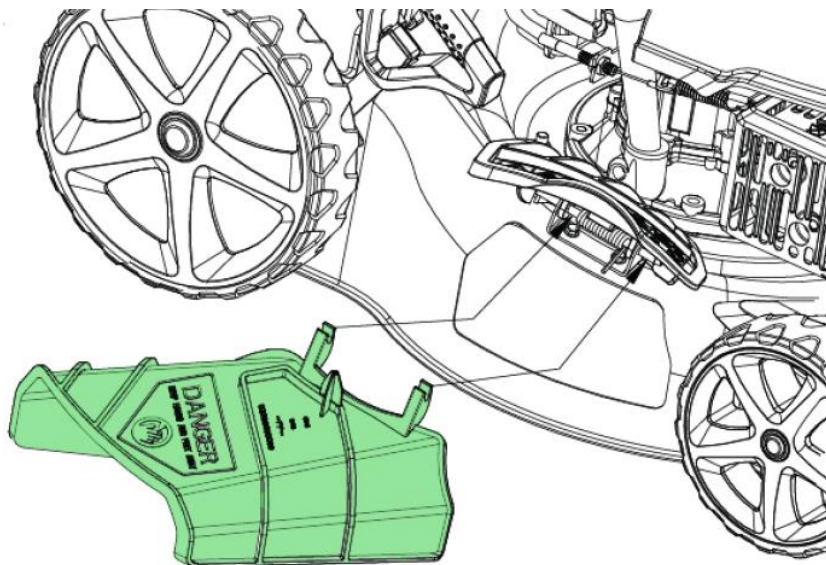

IMPORTANT NOTES:

Not every model has a side discharge.

If you want to mulch, the side discharge must be uninstalled beforehand.

17. Before the first use

Fill with oil

ATTENTION: The mower is delivered without oil in the engine.

All engines are tested at the factory before packing. Most of the oil is removed before shipping; however, a small amount remains in the engine. During transport, the oil moves around in the engine compartment. Therefore, you may see a sufficient amount of oil indicated on the dipstick. However, this is not the case!

Therefore, please top up with enough oil, so the oil level is between the upper and lower marks on the dipstick (see illustration). Do not overfill the engine with oil.

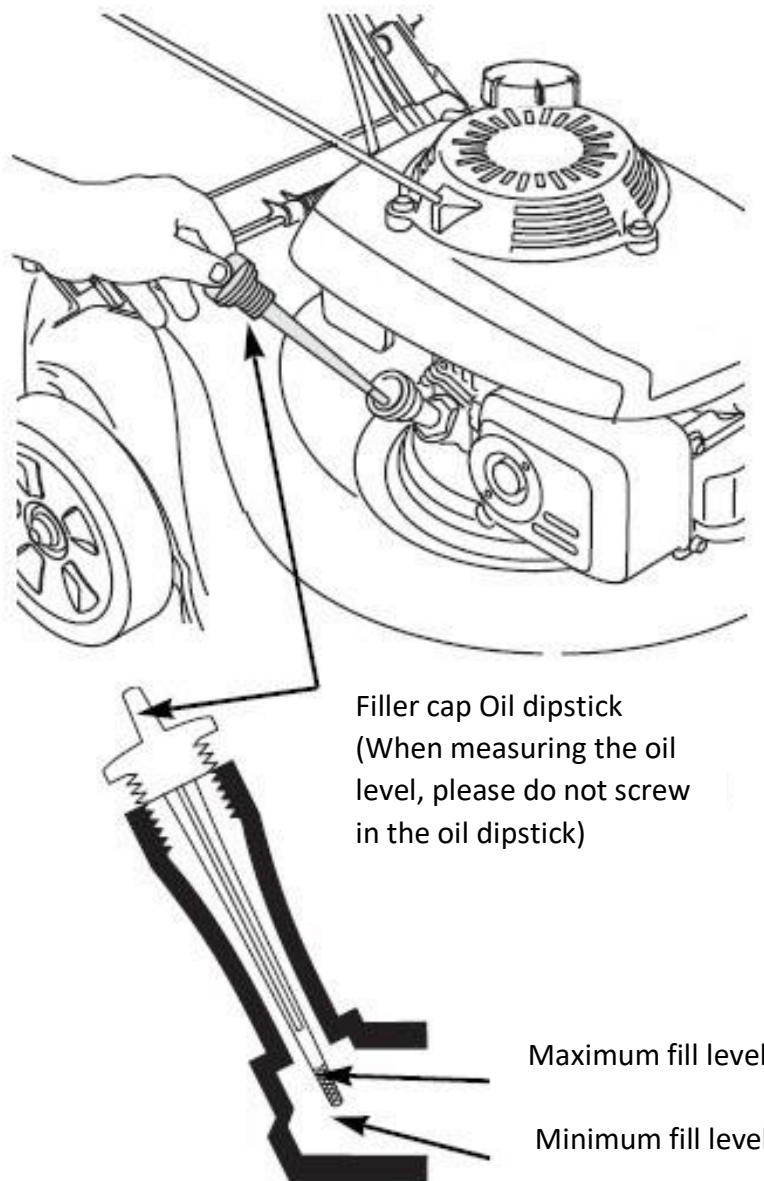

Fill with petrol

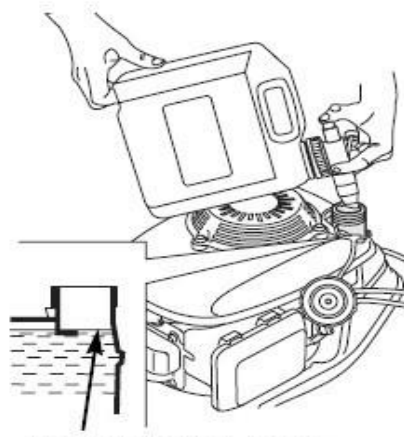

Maximum fill level

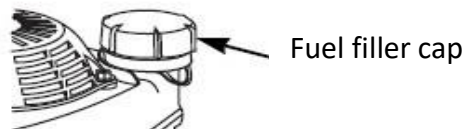

The engine is delivered without petrol. Fill up with 1.0 litre of petrol before starting the engine.

- Remove the fuel filler cap
- Fill with fuel to the lower edge of the fill level limit in the neck of the fuel tank. Do not overfill. Wipe up spilt fuel before starting the engine.
- Tighten the fuel filler cap.

Use extreme caution when handling petrol. Petrol is highly flammable; petrol vapours can explode and cause severe injury or death. Keep it out of the reach of children.

Refuel in a well-ventilated area with the engine off. Avoid repeated or prolonged contact with skin or inhalation of vapours. Do not smoke or allow flames or sparks in the area where the engine is being refuelled or where petrol is stored.

After refuelling, tighten the fuel filler cap securely. If fuel has been spilt, ensure the area is dry before starting the engine.

Cutting height adjustment

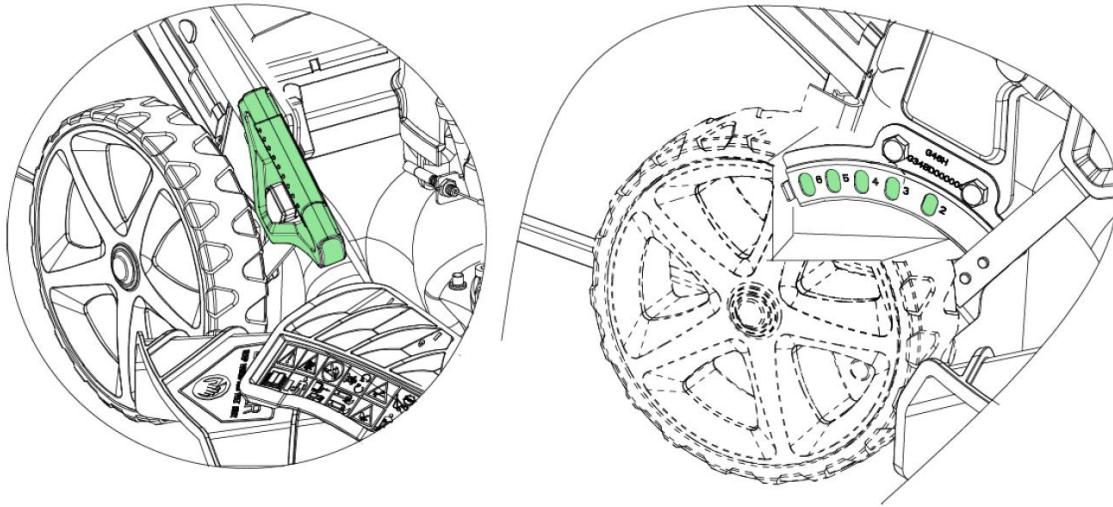

Use the cutting height adjustment lever to set the desired height to which the grass should be cut.
Caution: There is a considerable risk of injury. Therefore, please only carry out this operation when the engine is switched off, and the cutting blade is stationary.

Front wheel adjustment:

- 1) Pull the lock up and turn it to "CLOSE" position, the direction of the front wheel can also be fixed so that it only faces forward.
- 2) Pull up the lock and turn it to the "OPEN" position, the front wheel is swivel, allowing good maneuverability when mowing around flowerbeds, trees, etc.

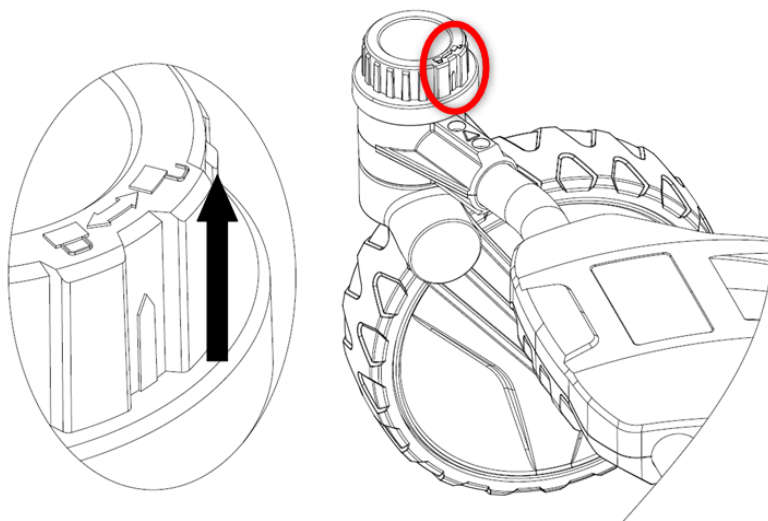

18. Working with the mower

Starting/stopping the engine

When cold starting, first press the primer pump before tightening the throttle grip on the upper spar.

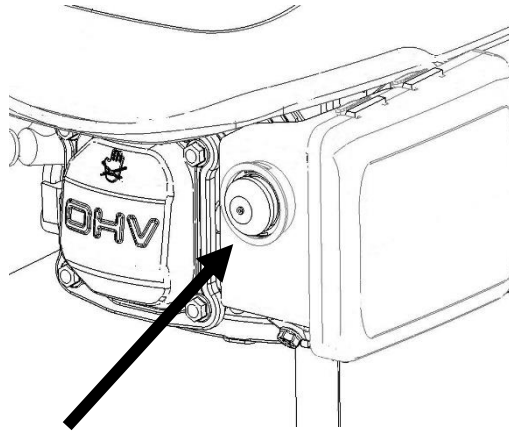

Temperature	Pressing the primer pump
<0°C	3x - 4x
0°C - 10°C	2x - 3x
10°C - 20°C	1x - 2x
>20°C	1x

Important note: not every model is equipped with a primer pump.

To start the engine, tighten the handle for the engine cable to the handle of the upper spar. If your model has rear-wheel drive, you should not hold the handle for the rear-wheel drive during the starting process. Otherwise, the rear wheels will start moving immediately.



Place the engine speed lever in the "CHOKE" position.

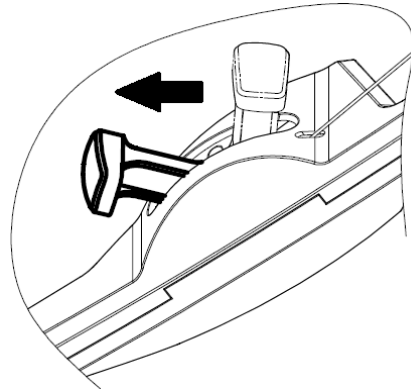

Then carefully pull the handle of the starter cable until you feel slight resistance. Now pull the starter rope with momentum to start the engine. During a cold start it may take 2-3 attempts to get the engine running.



Variable engine speed adjustment

To achieve the best cutting quality, always mow with the throttle in the "FAST" position (see drawing below). When the blade rotates at the preset fast speed, it creates a powerful fanning effect that lifts the grass and cuts more efficiently.

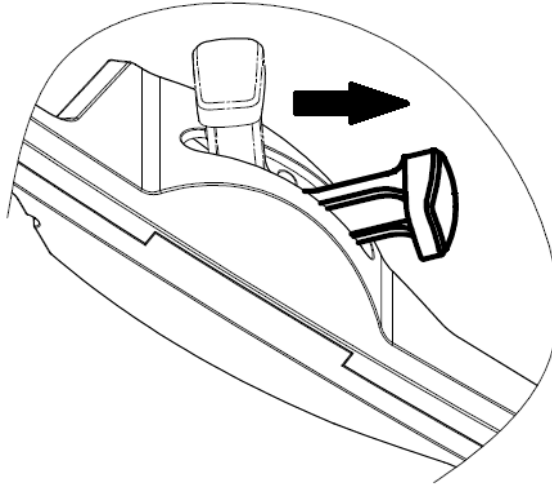

Stop the engine

To stop the engine, pull the lever back and then release the engine drive lever.

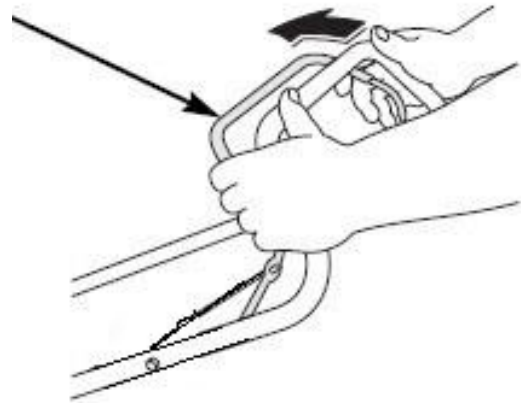
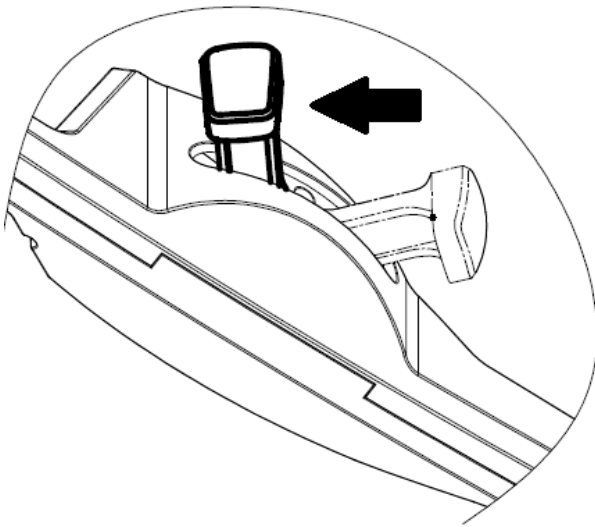

19. Maintenance work

General maintenance instructions:

All nuts, bolts and screws must be properly tightened to ensure that the device is safe and operational. Regular maintenance is essential for the user's safety, maintaining the operating condition and performance of the mower.

Never store a device with petrol in the tank in a building where the fumes could come into contact with open fire, sparks or high temperatures.

Allow the engine to cool down before storing it in an enclosed space.

To reduce the risk of fire, ensure that the lawnmower, especially the engine, the muffler and where the replacement fuel is stored, are free from grass, leaves or excessive amounts of lubricants.

Regularly check the condition of the collector cover and the grass collector and replace them if damaged.

Drain the fuel in a well-ventilated area when the engine has cooled down.

Use thick work gloves when removing and installing the cutting blade.

ATTENTION:

Before doing maintenance or repair work, switch off the engine and remove the spark plug.

Check the mower regularly and ensure that all grass deposits on the underside of the chassis are removed.

Lubricate the axle of the chassis and the bearings regularly with a suitable lubricant.

Regularly check the condition of the blades, as they have a significant impact on the performance of the lawnmower. The blades should always be sharp and balanced.

Check at regular intervals that all bolts and nuts are tight. Worn or incorrectly tightened bolts and nuts can cause severe damage to the engine or frame.

If the blade hits an obstacle hard, stop the lawnmower and contact FUXTEC Customer Service.

The cutting blade is made of pressed steel. For optimum mowing results, sharpen the blade regularly, approximately every 25 operating hours. Check that the blade is always properly balanced. To do this, insert a steel axle (with a diameter of 2-3 mm) into the centre hole. If the axle is aligned correctly, it will stay in the horizontal position.

If the knife does not stay in the horizontal position, replace it.

When removing the knife, unscrew the bolt and check the knife holder. If the parts are worn or damaged, replace them.

ATTENTION:

Always use original spare parts. Low-quality spare parts can seriously damage the lawnmower and pose a safety risk.

Changing the cutting blade

Tilt the mower to the right, so the air filter side faces up. That prevents fuel from leaking out and the mower from starting with difficulty.

Inspect the blade for damage, cracks and excessive rust or corrosion.

A dull blade can be sharpened, but a blade that is excessively worn, bent, cracked or otherwise damaged must be replaced.

Always use a torque spanner when installing the blade.

Check that the blade screws are tight.

If you remove the blade for sharpening or replacement, you will need a torque spanner for installation. Wear suitable work gloves to protect your hands.

- Remove the screw with a socket spanner. Then remove the blade. Use a wooden block to prevent the blade from turning when removing the screw.
- Mount the blade with the blade screw and the special washers. Make sure to install the special washers with the concave side towards the blade and the convex side towards the screw.
- Tighten the blade screw with a torque spanner. Use a wooden block to prevent the blade from turning when tightening the screw.

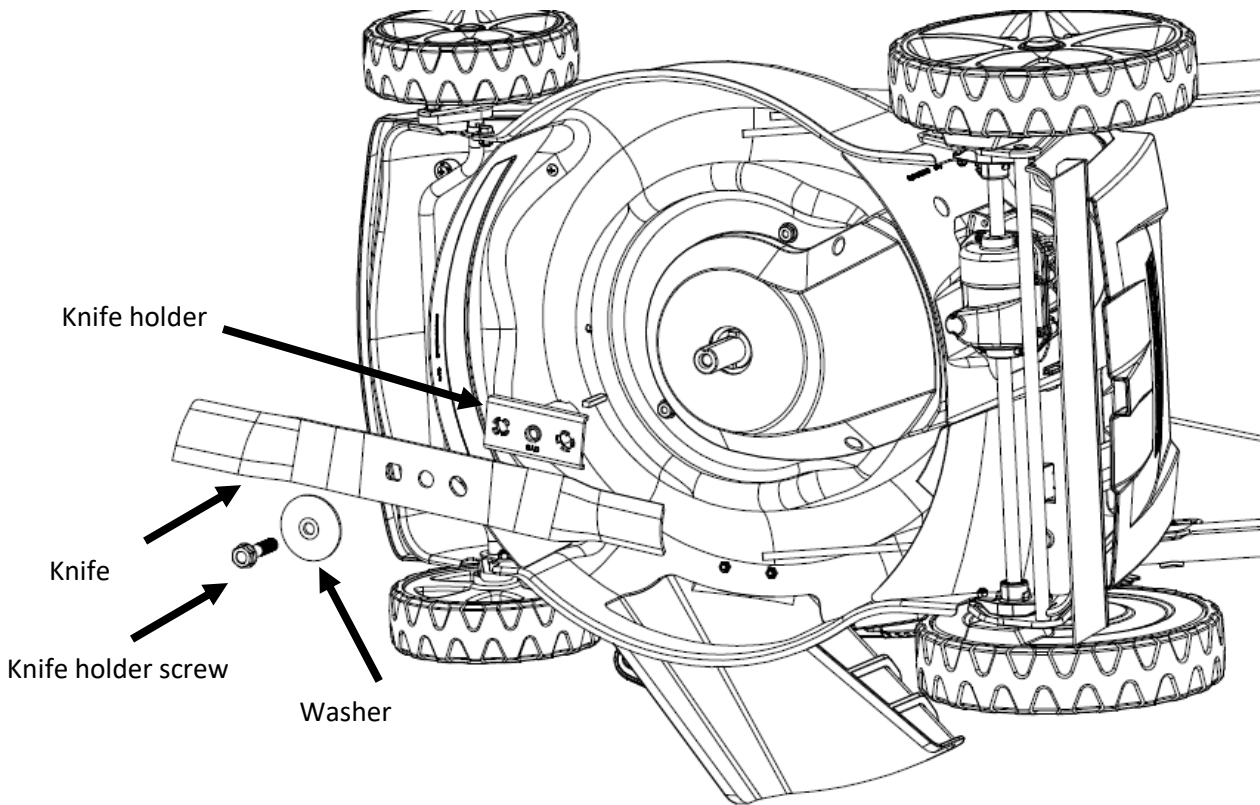

Using the Easy Clean function

On the left side of the mower, you will find a water connection for washing the mower on some models.

When using the water connection, the device must be in the lowest height position on the lawn. That ensures that the water remains under the mower during cleaning.

- Connect a hose to the nozzle.
- Turn on the water and start the engine.
- The rotations of the blades ensure that the water cleans the underside of the mower.



Air filter

If the engine is operated without an air filter or a damaged air filter, dirt can get into the engine, causing rapid wear.

- Press the cover tabs down and remove the cover.
- Remove the filter from the air filter base.
- Check the filter and foam elements and replace them if damaged.
- Clean the filter by tapping it several times on a hard surface to remove dirt or blow compressed air through the air filter from the inside. Never try to brush off the dirt; brushing will push the dirt into the fibres.
- Wipe the dirt off the inside of the air filter housing and cover it with a damp cloth. Ensure no dirt gets into the air duct leading to the carburettor.
- Replace the filter and the cover.

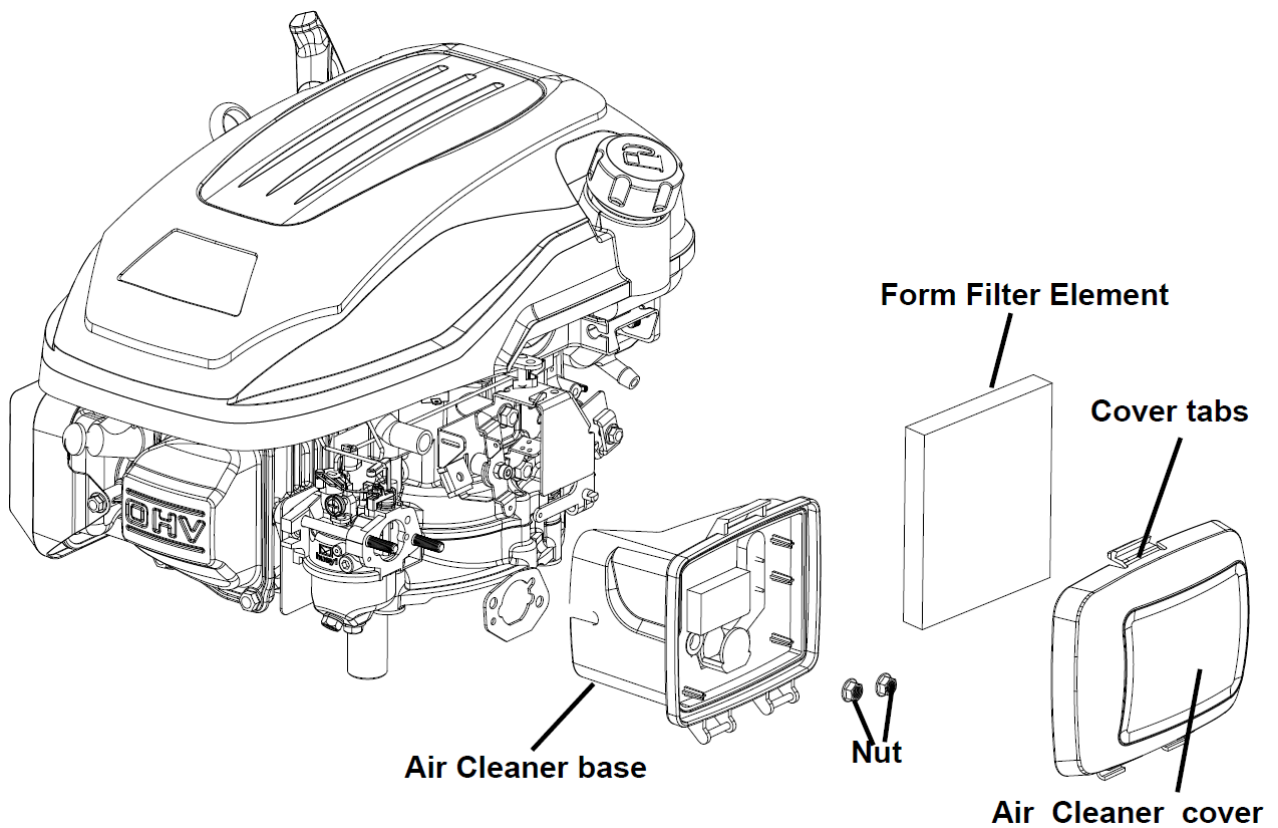

Spark plug

The spark plug must have a correct gap and be free of deposits to achieve good performance. To maintain the spark plug, proceed as follows:

- Disconnect the spark plug cap and remove any dirt in the area of the spark plug.

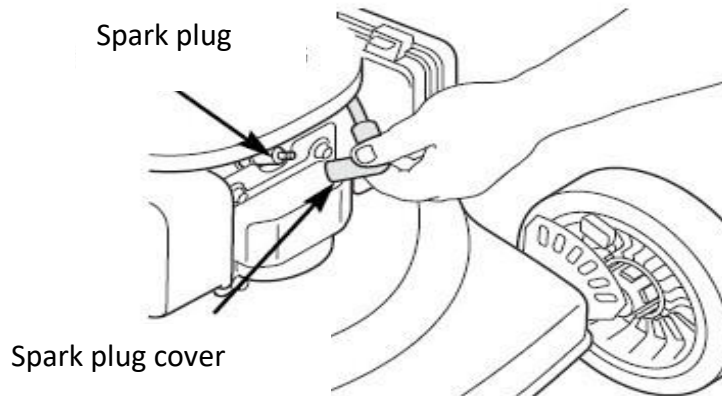

- Remove the spark plug with a spark plug spanner.

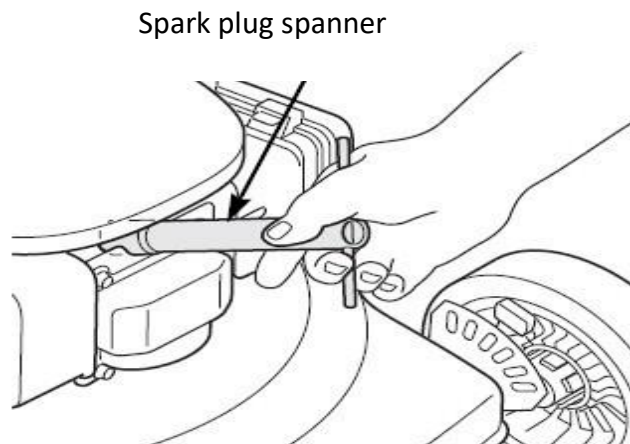

Important: A spark plug spanner is not included in the scope of delivery

- Check the spark plug. Replace it if the electrodes are worn, or the insulator is cracked or fissured.
- Measure the spark plug electrode gap with a suitable gauge. Correct the space by carefully bending the side electrode with a suitable tool if necessary. The distance should be 0.028 ~ 0.031 inch (0.7 ~ 0.8 mm).

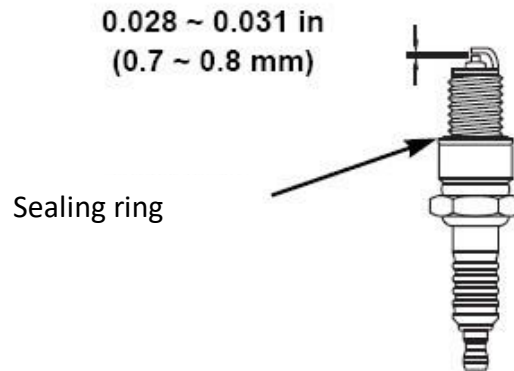

- Insert the spark plug carefully by hand to avoid overtightening.
- Place the spark plug cap on the spark plug.

Caution: A loose spark plug can overheat and damage the engine. Tightening the spark plug too tightly can damage the thread in the cylinder head.

Adjusting the cables

Before the device is put into operation, the rope setting should always be checked.

The cables can be checked by fully operating the handles and checking that the cable is taut. If it is not, it must be tightened. The cable should be loosened if the handle cannot easily be entirely operated.

After the first season, expect to adjust the cables for optimal activation, as the cables may stretch with use.

Readjustment may be necessary for the following cables:

1. cable for the drive
2. cable for the engine brake
3. cable for the throttle cable

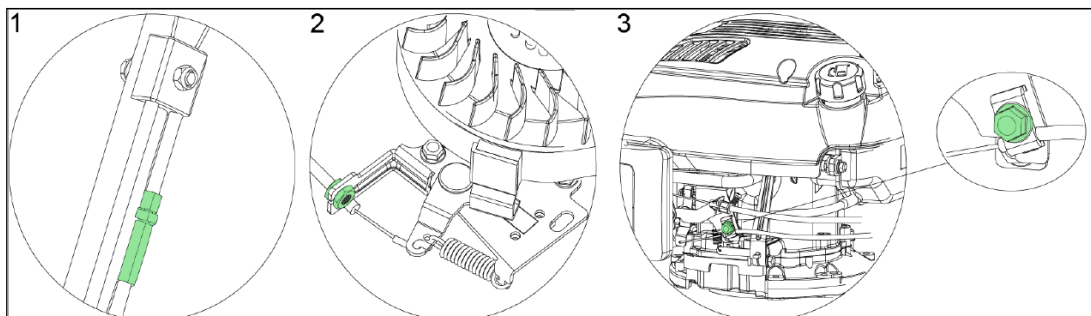

20. Safety instructions

GENERAL SAFETY INSTRUCTIONS

- This product is intended for mowing only. Please do not use it for purposes other than those it is intended for. Otherwise, there is a risk that it will be damaged or cause injury.
- Never allow children or persons unfamiliar with the contents of these operating instructions to work with the device.
- The person operating the mower is responsible for the safety of persons in the work area.
- Never operate the lawnmower near other people, children or free-roaming animals.
- Before starting to mow, check the terrain where the mower is to be used and remove stones, wires, sticks, splinters, bones and other foreign objects that could get caught or deflected and cause injury.

INSTRUCTIONS FOR USE

- All nuts, pins and bolts must be properly tightened to ensure that the device is in good working order and ready for use.
- Never use the lawnmower without the protective cover.
- Never use the lawnmower with a loose cutting blade. Always check that all associated bolts are tight.
- Blunt blades should be replaced.
- When working with lawnmowers, they must ensure that they stand securely.
- Never store the lawnmower in closed or poorly ventilated areas where fumes could accumulate. Exhaust fumes from the engine contain carbon monoxide, which is dangerous to life.
- Only work in sufficient light conditions (in twilight or with adequate artificial lighting).
- Please do not use the lawnmower when it is raining or when the grass is wet.
- Take extra care when mowing in elevated terrain (on slopes). Always mow perpendicular to the slope, parallel to the contour and not directly uphill/downhill.
- Never leave the lawnmower running unattended; if you leave the lawnmower running, switch off the engine.
- Never lift the rear of the mower when you park it and do not hold your limbs near the mowing deck or rear discharge chute when the engine is running.
- Never change the speed setting of the engine.
- Never transport the lawnmower with the engine running.
- Stop the engine and disconnect the ignition plug in the following cases:
 - When carrying out work under the mower deck or in the discharge chute.
 - When carrying out maintenance, repairs or inspections on the device.

- Before carrying, lifting or transporting the lawnmower.
 - When you leave the lawnmower unattended or want to adjust the cutting height.
 - Before removing and emptying the coarse discharge chute.
- Stop the engine and check thoroughly for damage if a foreign object is encountered. In case of damage, take the lawnmower to a specialised service centre for repair.

ATTENTION:

The mower fan continues to rotate for a few seconds after the engine is switched off.

If the mower vibrates abnormally, stop the engine immediately. To ensure safe operation, regularly check that the lawnmower's bolts, screws and nuts are tight.

CAUTION: FUEL IS A HIGHLY FLAMMABLE LIQUID.

- Store the fuel in a suitable container.
- Fill fuel only in an open and well-ventilated place. Do not smoke or use a mobile phone when handling fuel.
- Only fill with fuel when the engine is switched off. Never open the fuel tank; do not fill the fuel when the engine is hot or running.
- If fuel has been spilt, do not start the engine. Move the mower away from where the fuel was spilt, avoiding possible ignition. Do not resume work until the spilt fuel has evaporated and the fuel vapours have dissipated.
- After filling the fuel, tighten the fuel filler cap and the fuel canister cap securely.

ATTENTION:

Before doing maintenance or repair work, switch off the engine and remove the spark plug.

21. Storage

If you do not use the device for an extended period, you should store it according to the following instructions. That will prolong the life of the device.

- The same petrol must not remain in the tank for more than one month.
- Clean the mower thoroughly and store it in a dry room.
- Never store the lawnmower with fuel in the tank in a building where an open flame or spark may occur.
- To reduce the fire risk, keep the engine, muffler, battery compartment and fuel storage area free of grass, leaves or excessive grease.
- This should be done outdoors if the fuel tank needs to be emptied.
- When adjusting the device, take care not to trap your fingers between the moving blade and the fixed parts of the device.
- Allow the product to cool for at least 30 minutes before storing.

22. Disposal

i NOTE

Please get in touch with your local authority/city for information on disposal options,



Recycling raw materials instead of waste disposal.

23. Technical data

Engine	OHV, air cooled, 4-Stroke
Nominal power	2,9 kW
Engine speed	2800 U/pro Minute
Displacement	170 cm ³
Starter	Recoil
Tank volume	1,0l
Oil tank volume	0,5l
Cutting heights	6-step, from 25 to 75 mm
Cutting width	508 mm
Diameter wheels	8 inches (20 cm) in the front, 11 inches (28 cm) in the back
Grass collector volume	60l
Sound power level	98dB
Vibration	3,64 km/h
Weight	37,5kg

24. EU Declaration of Conformity

Manufacturer / Producer **FUXTEC GmbH**
Kappstraße 69, 71083 Herrenberg Germany / Germany
Email: info@fuxtec.com Web: www.fuxtec.com

Designation/name Petrol Lawnmower FX-RM5170PRO

**EC Directive / EC directive 2006 42 EC
2014/30/EU
200/14/EC amended by
2005/88/EC Annex IV**

Applicable standards

EN ISO 5395-1:2013
EN ISO 5395-2:2013+A1+A2
EN ISO 14982:2009

We, with this, declare that, due to its design, the device mentioned above in the version placed on the market by us complies with the basic safety and health requirements of the listed EC directive. Any manipulation or modification of the device not expressly approved by us will render this document null and void.

We declare that the device mentioned above meets the above-stated EC directives' essential safety and health requirements. Any manipulation or change of the device not being explicitly authorised by us in advance renders this document null and void.

Custody of technical documents: FUXTEC GmbH • Kappstraße 69 • 71083 Herrenberg • Germany, L.
Zirkler, Management Board

Herrenberg, November the 14th, 2023



Leonhard Zirkler FUXTEC GmbH
KAPPSTRASSE 69
71083 HERRENBERG GERMANY

VERSION FRANCAISE

25. Introduction et sécurité

Ne jamais laisser des enfants ou des personnes non formées utiliser l'outil. Les enfants doivent être gardés sous surveillance afin de s'assurer qu'ils ne jouent pas avec l'outil.

Utilisation conforme

Cet appareil est exclusivement destiné à la tonte de gazon dans le domaine privé.

L'appareil doit être utilisé conformément aux instructions et aux consignes de sécurité figurant dans ce mode d'emploi. Toute autre utilisation n'est pas conforme à l'usage prévu. L'utilisation non conforme entraîne l'annulation de la garantie et le refus de toute responsabilité de la part du fabricant. L'utilisateur est responsable de tous les dommages causés à des tiers et à leurs biens. N'utilisez l'appareil que lorsque celui-ci est en bon état technique conformément à ce qui a été livré par le fabricant. Toute modification apportée à l'appareil de son propre gré exclut toute responsabilité du fabricant pour les dommages qui en résulteraient.

Réduction des vibrations et du bruit

Pour réduire l'impact des vibrations et du bruit, limitez le temps de travail, utilisez des réglages permettant de réduire les émissions de vibrations et de bruit et portez des équipements de protection personnelle.

Respectez les points suivants pour limiter les vibrations et le bruit :

- N'utilisez le produit que conformément à sa conception et aux instructions.
- Assurez-vous que le produit est en bon état et qu'il est bien entretenu.
- Utilisez les bons accessoires et assurez-vous qu'ils sont en bon état
- Tenez le produit fermement mais sans vous crispier sur les poignées prévues à cet effet.
- Entretenez le produit conformément à ces instructions et maintenez-le bien lubrifié.
- Planifiez vos heures de travail conformément à ces instructions afin de répartir une charge plus importante sur une période plus longue.

Urgence

- Familiarisez-vous avec l'utilisation du produit en lisant entièrement le mode d'emploi. Rappelez-vous les consignes de sécurité et suivez-les à la lettre. Cela vous aidera à prévenir les risques et les dangers.

- Soyez toujours attentif lorsque vous utilisez le produit, afin de pouvoir identifier rapidement les dangers et y réagir. Une intervention rapide peut éviter des blessures graves et des dommages matériels.

Risques résiduels

Même si vous utilisez cette tondeuse à gazon conformément aux instructions, des risques résiduels subsistent toujours. Les risques suivants peuvent survenir en fonction de la construction et du modèle de cette tondeuse à gazon :

- Blessures et dommages matériels causés par des pièces projetées.
- Dommages auditifs si vous ne portez pas de protections auditives appropriées ou si vous utilisez la tondeuse pendant une période prolongée.
- Dommages pour la santé résultant des vibrations main-bras si la tondeuse est utilisée pendant une période prolongée ou si elle n'est pas entretenue correctement.

26. Consignes de sécurité pour tondeuse

Consignes de sécurité générales

- Pour votre sécurité et celle des autres, lisez ce mode d'emploi et les consignes de sécurité avant d'utiliser l'appareil. Veuillez conserver le mode d'emploi et les consignes de sécurité en lieu sûr pour pouvoir les utiliser ultérieurement et les gardez-les à portée de main à chaque utilisation.

- Transmettez le mode d'emploi avec l'appareil en cas de changement de propriétaire.

- Les personnes qui utilisent l'appareil ne doivent pas être sous l'influence de stupéfiants (par ex. alcool, drogues ou médicaments).

- N'utilisez l'appareil que lorsque celui-ci est en bon état technique conformément à ce qui a été livré par le fabricant. Toute modification apportée à l'appareil de son propre gré exclut toute responsabilité du fabricant pour les dommages qui en résulteraient.

- N'utilisez l'appareil qu'à la lumière du jour ou sous un bon éclairage artificiel.

- N'utilisez l'appareil que par temps sec. Tenez-le à l'écart de la pluie ou de l'humidité. La pénétration d'eau dans l'appareil augmente le risque de choc électrique.

- Dans les cas suivants éteignez l'appareil et retirez la batterie :

- ♦ Lorsque l'appareil est laissé sans surveillance

- ♦ Avant de vérifier, de nettoyer ou d'effectuer toute autre opération sur l'appareil.
- ♦ Si l'appareil se met à vibrer de manière excessive.

Avant l'utilisation

- Avant de commencer à travailler, familiarisez-vous avec l'appareil et ses fonctions ainsi qu'avec ses commandes.
- Avant la mise en service ou après l'avoir fait tomber, vérifiez que l'appareil ne présente aucun signe d'usure ou de détérioration.
- N'utilisez pas un appareil dont l'interrupteur est défectueux et ne peut plus être allumé ou éteint.
- Vérifier que tous les écrous, boulons et vis sont bien serrés afin de s'assurer que l'appareil puisse être utilisé en toute sécurité.
- N'utilisez jamais un appareil dont certaines pièces sont endommagées ou manquantes. Faites-les réparer ou, le cas échéant, remplacer par un spécialiste ou dans un atelier.
- Lorsque vous travaillez avec l'appareil, portez toujours un équipement de protection individuelle approprié (lunettes de protection, protections auditives, gants de travail permettant une bonne prise en main, etc.) Le port d'un équipement de protection individuelle réduit le risque de blessures.

Lors de l'utilisation

N'allumer pas l'appareil lorsque des personnes (en particulier des enfants) ou des animaux se trouvent à proximité immédiate. Assurez-vous que les enfants ne jouent pas avec l'appareil. Interrompez le travail si vous remarquez que des personnes (en particulier des enfants) ou des animaux domestiques se trouvent à proximité.

Travailler sur des pentes raides peut être dangereux. Assurez-vous d'avoir une bonne stabilité et tondez lentement. Tondez toujours perpendiculairement à la pente et non de haut en bas. Soyez particulièrement prudent lorsque vous changez de direction. Il y a un risque de renversement ! Ne tondez pas sur des pentes raides. Soyez particulièrement prudent lorsque vous reculez en tondant et que vous tirez la tondeuse sur elle-même.

Ne pencher pas la tondeuse à gazon lorsque vous mettez le moteur en marche.

Maintenez une distance de sécurité, comme indiqué sur la poignée.

Ne mettez pas le moteur en marche tant que vos pieds ne sont pas à une distance sûre de la lame de coupe. Soyez prudent et ne mettez pas les mains dans la lame de coupe en rotation. Éteignez la tondeuse avant de la basculer ou de la transporter, par exemple de / vers une pelouse ou sur des sentiers. Ne roulez jamais sur du gravier lorsque le moteur tourne. Vous risquez d'être heurté par des pierres !

Avant de soulever ou de transporter la tondeuse, coupez le moteur jusqu'à ce que la lame de coupe soit à l'arrêt. Ne réglez pas la hauteur de coupe tant que le moteur n'est pas coupé et que la lame de coupe ne s'est pas arrêtée. N'ouvrez jamais le bac de déchargement lorsque le moteur tourne. Avant de retirer le bac à herbe, coupez le moteur et attendez que la lame de coupe se soit arrêtée. Après avoir vidé le bac à herbe, remettez-le soigneusement en place et assurez-vous que le bac à herbe est bien fixé à la tondeuse. Si possible, ne tondez pas l'herbe mouillée. Ne travaillez pas avec l'outil de jardinage dans un environnement explosif où il y a des liquides, des gaz ou des poussières inflammables. Si vous interrompez le travail, ne laissez jamais l'appareil sans surveillance et rangez-le dans un endroit sûr.

Après l'utilisation

Éteignez l'appareil et ensuite seulement, placez la tondeuse dans un endroit sûr.

Ne rangez pas l'outil à la portée des enfants. Assurez-vous que les fentes d'aération de l'appareil sont propres.

Maintenez tous les écrous, boulons et vis bien serrés pour vous assurer que la tondeuse est en état de fonctionner en toute sécurité.





Vérifiez fréquemment que le bac à herbe n'est pas usé ou endommagé.

N'utilisez qu'une lame de coupe conçue pour cette tondeuse.

Veillez suivre les instructions d'installation fournies et retirer la batterie au préalable.

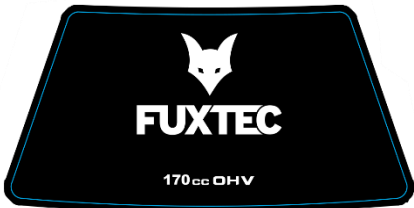
Faites effectuer les réparations uniquement par un technicien qualifié ou un centre de service.

27. Informations et avertissements

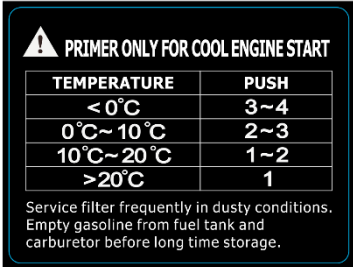
	<p>Cylindrée du moteur : 170 cm³</p>
	<p>Veuillez ne faire le plein qu'avec de l'essence normale ayant un indice d'octane d'au moins 98. La capacité du réservoir est de 1,0 l maximum.</p>
	<p>Risque de blessure : tenez vos mains et vos pieds à l'écart !</p>
	<p>Attention : veuillez lire attentivement le mode d'emploi ! La tondeuse est livrée sans huile.</p>
	<p>Niveau de puissance sonore de la tondeuse: 98dB</p>
	<p>Remarques sur l'utilisation de la pompe à amorçage lors d'un démarrage à froid !</p>

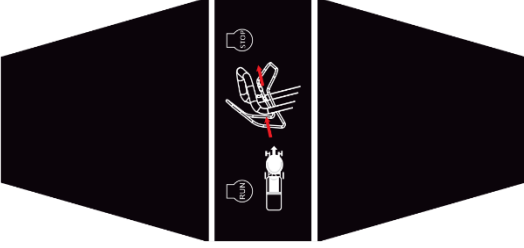
	<p>Pour arrêter le moteur, relâchez la gâchette d'accélération !</p>
---	--

28. Assemblage

Remarques importantes sur l'assemblage de la tondeuse

Avant d'assembler et d'utiliser la tondeuse à essence, veuillez d'abord lire attentivement l'ensemble du manuel d'utilisation et les instructions qu'il contient.

INFORMATION IMPORTANTE : La tondeuse à gazon est livrée SANS CARBURANT ET HUILE dans le moteur.

Votre nouvelle tondeuse a été testée dans l'usine de production, ce qui signifie qu'il peut y avoir une petite quantité d'huile résiduelle dans le moteur ou visible sur la jauge d'huile !

SORTIR LA TONDEUSE DE SON EMBALLAGE EN CARTON

Retirez la tondeuse de son emballage en carton et vérifiez qu'aucune pièce détachée n'est restée dans l'emballage.

Montez ensuite les roues comme illustré :

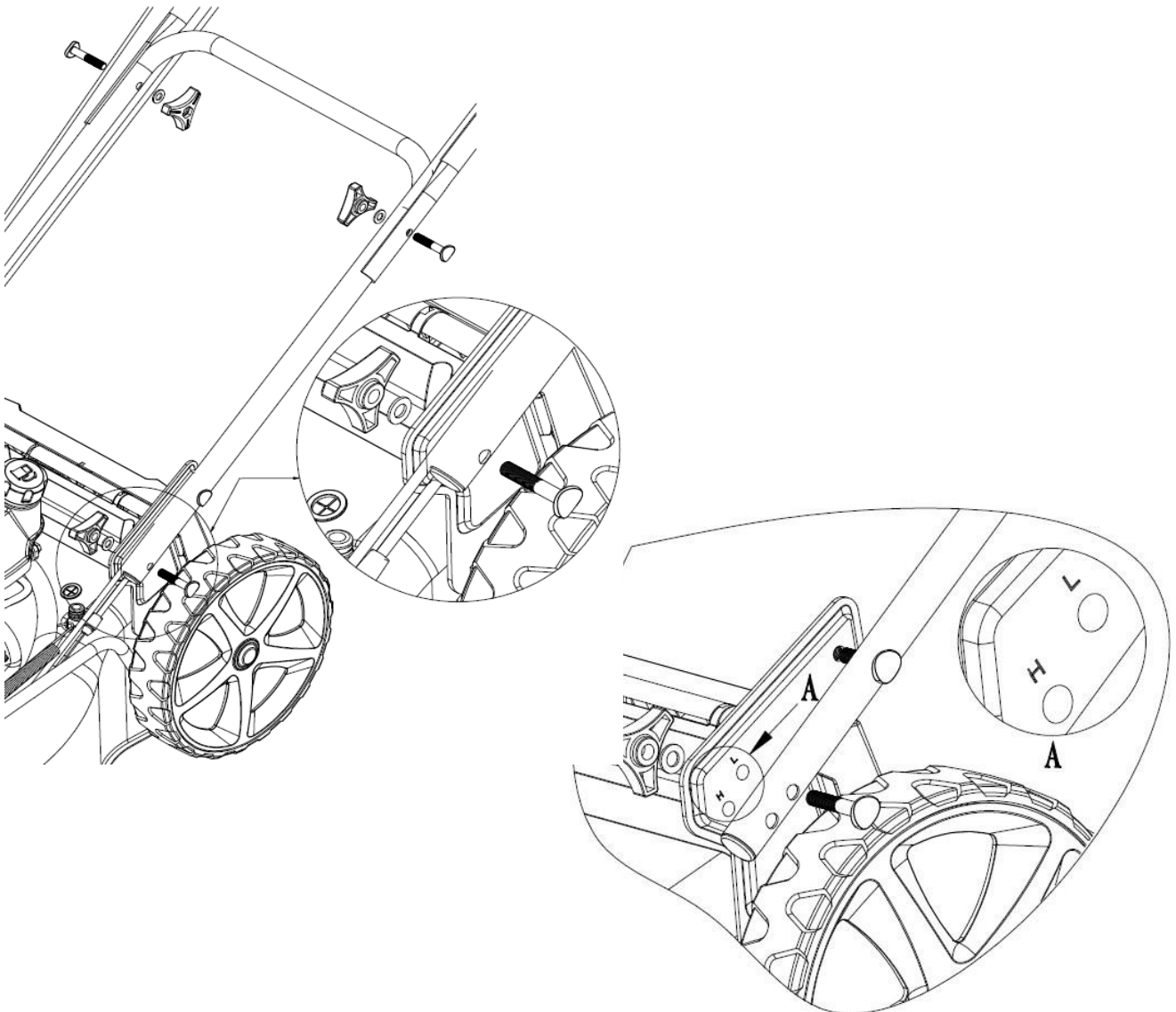

Montage du poignée supérieur et inférieur

Dépliez délicatement le manche de la tondeuse en veillant à ne pas coincer ou endommager les câbles de commande de la tondeuse.

Ouvrez la poignée et fixez les différentes parties de la poignée à l'aide de quatre écrous à oreilles, de rondelles de vis comme illustré ci-dessous. Insérez le câble du démarreur sur le côté droit de la poignée et fixez-le à la poignée en plastique (voir l'image suivantes).

Si vous souhaitez régler la hauteur du guidon, vous pouvez choisir les deux trous « L » ou « H » dans les supports gauche et droit pour fixer le guidon avec des vis et des boutons.

Le trou « H » est la position haute du guidon et le trou « L » est la position basse du guidon.

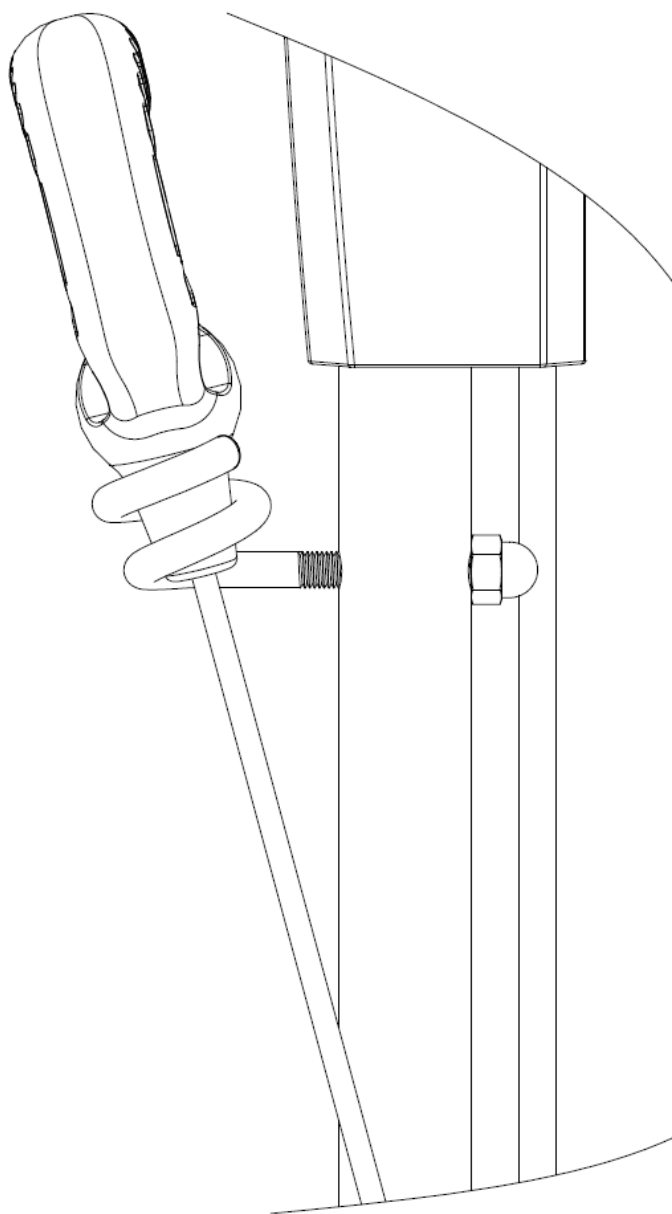

Insérez le câble d'entraînement du moteur et de vitesse du moteur dans le trou du levier correspondant, comme indiqué ci-dessous. La flèche indique où le câble doit être accroché.

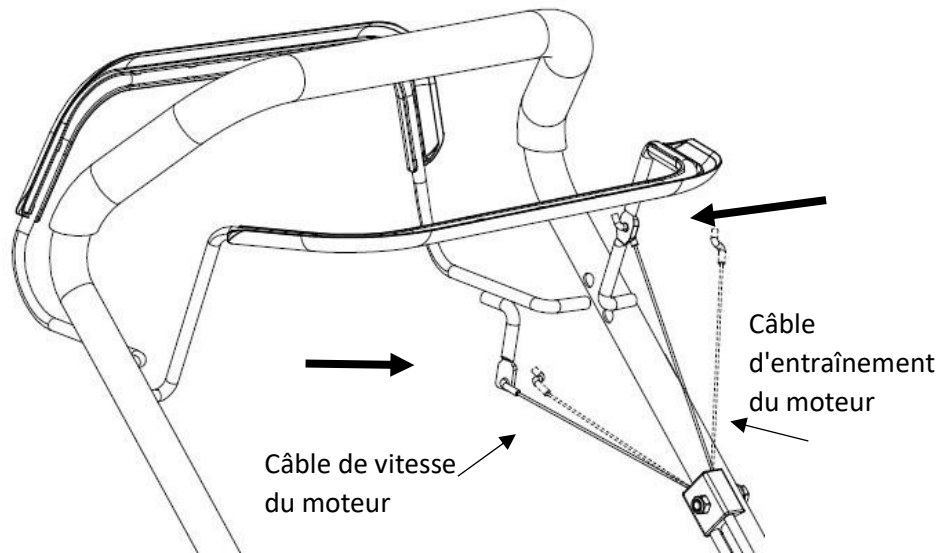

Montage du panneau de commande

Retirez le panneau de commande du carton et fixez-le avec les deux vis fournies (voir l'image suivante). Veuillez noter que certains modèles ont le levier sélecteur à gauche et d'autres à droite.

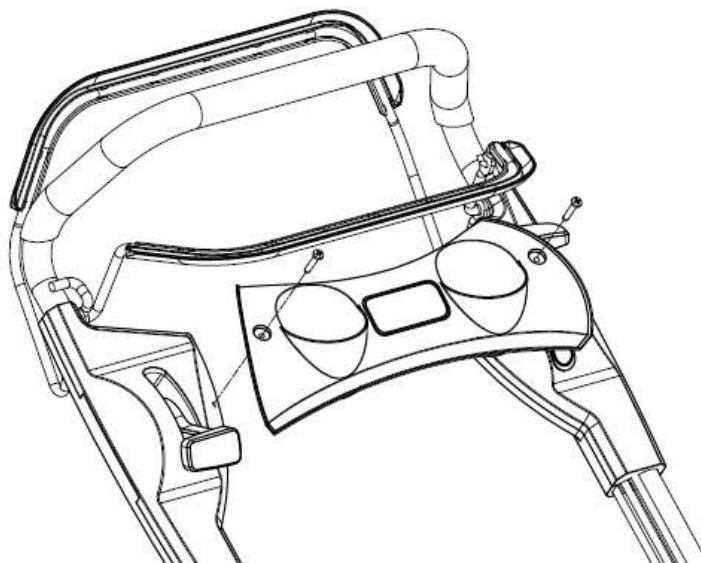

Montage du bac de ramassage

Fixez d'abord la poignée du bac à herbe avec les trois vis fournies. Placez les bords en plastique du bac sur le cadre et fixez les clips comme illustré ci-dessous.

Le bac de ramassage contient un indicateur de remplissage qui indique si le bac est plein d'herbe et doit être vidé (voir l'image suivante).

Soulevez la protection d'éjection arrière, retirez le kit de mulching et insérez le bac de ramassage (voir image suivante).

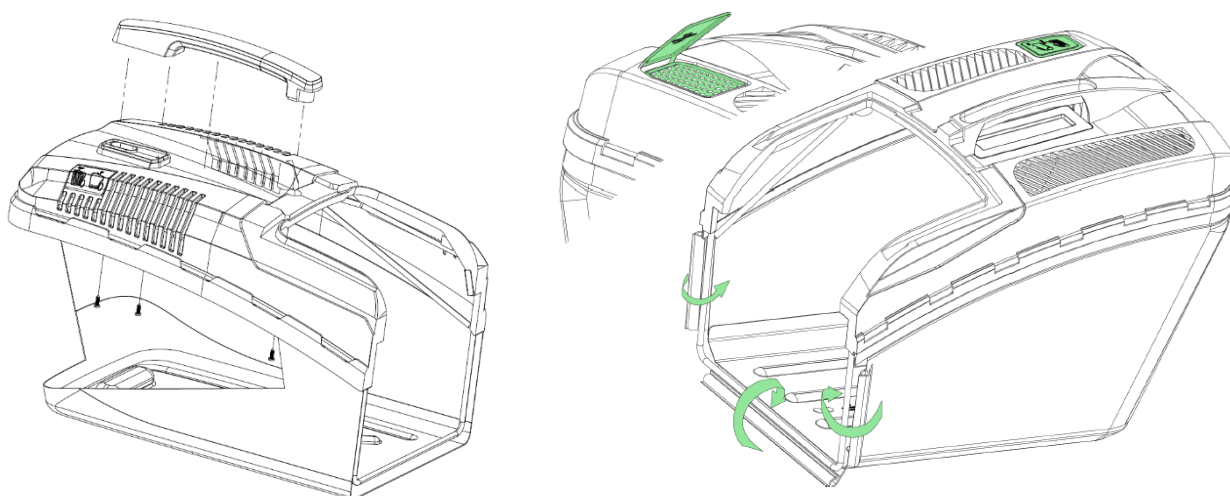

Poignée du bac de ramassage

Trappe

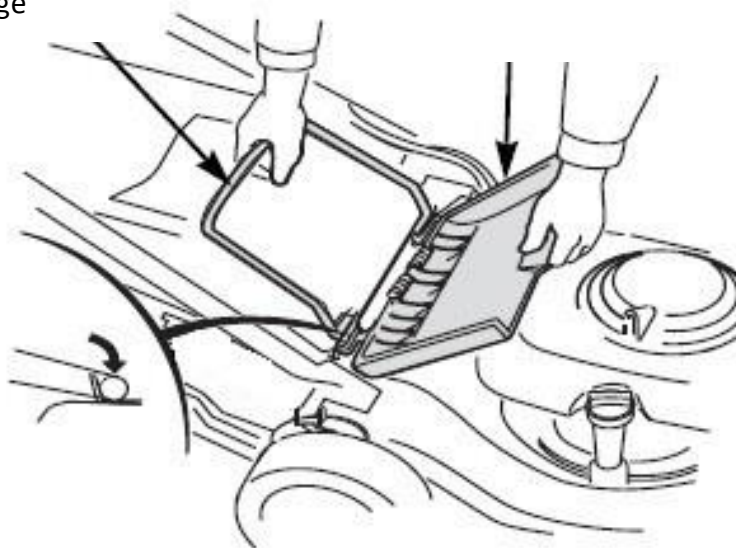

Kit de Mulching

Vous pouvez bloquer l'ouverture d'éjection arrière à l'aide du kit mulching inclus. L'herbe n'est pas attrapée et est encore déchiquetée par la rotation de la lame !

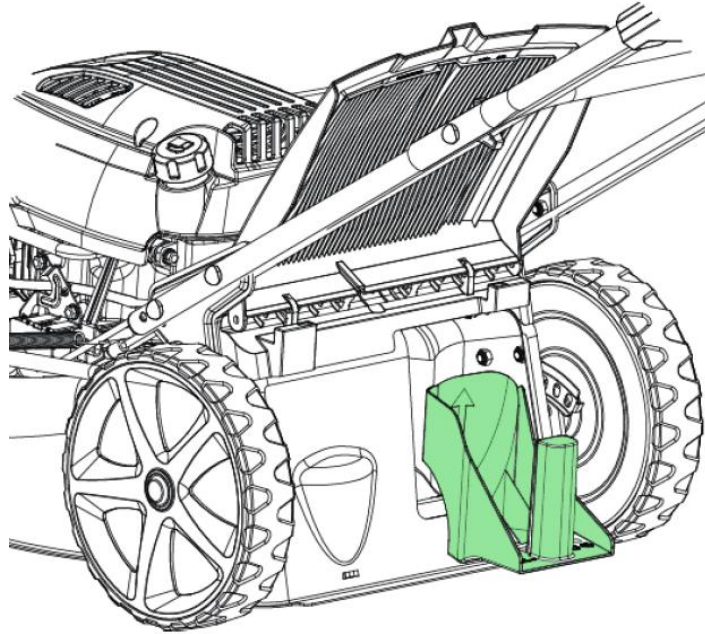

Cale pour soulever et maintenir la trappe arrière

Sortez deux cales de support de leur sac et soulevez la protection d'éjection arrière. Installez les deux supports pouvant maintenir la protection d'éjection arrière afin que l'herbe puisse être retirée du plateau plus efficacement.

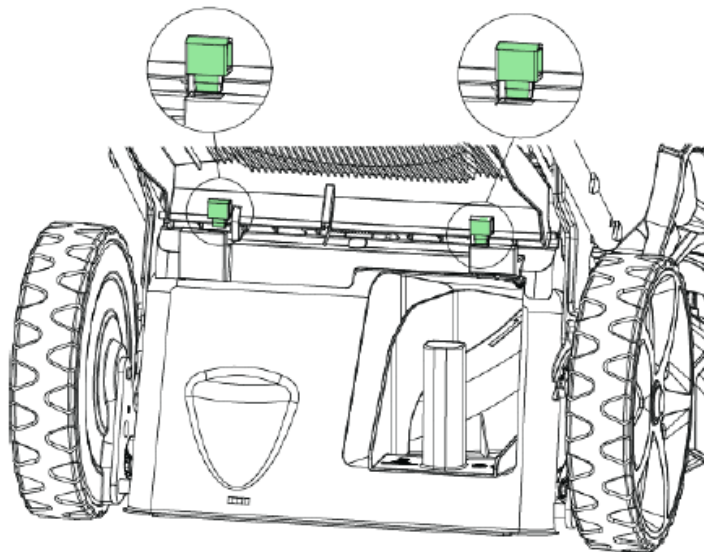

Bac d'éjection latéral

Pour utiliser le bac d'éjection latérale, soulevez le couvercle et accrochez le bac d'éjection latérale (voir image).

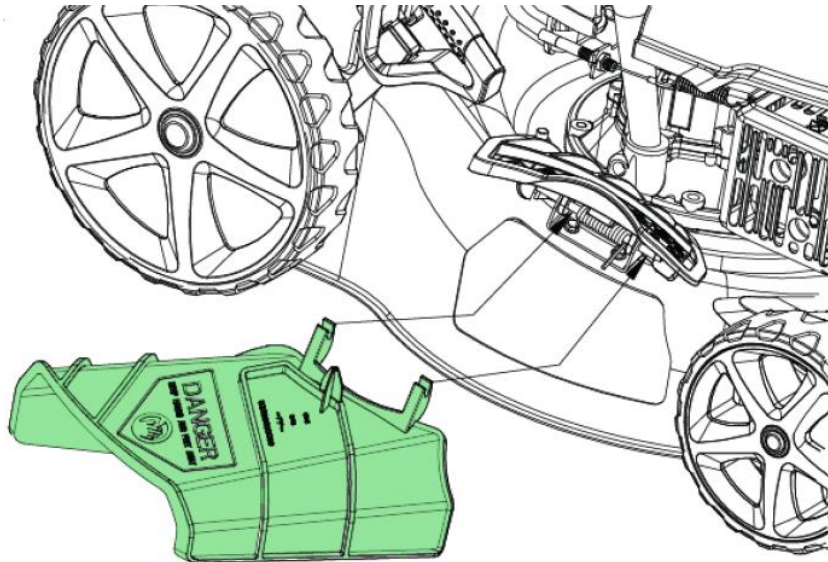

REMARQUES IMPORTANTES :

Tous les modèles ne sont pas équipés d'une éjection latérale.

Si vous souhaitez faire du mulching, l'éjection latérale doit être désinstallée au préalable.

29. Avant la première utilisation

Remplir l'huile

ATTENTION : La tondeuse est livrée sans huile dans le moteur.

Tous les moteurs sont testés en usine avant d'être emballés. La plupart de l'huile est retirée avant l'expédition ; toutefois, une petite partie de l'huile reste dans le moteur. Pendant le transport, l'huile se déplace dans le compartiment moteur. Il se peut donc que la jauge d'huile indique une quantité d'huile suffisante. Mais ce n'est pas le cas !

Veillez donc ajouter de l'huile de manière à ce que le niveau d'huile se situe entre le repère supérieur et le repère inférieur de la jauge (voir illustration). Ne remplissez pas trop le moteur d'huile.

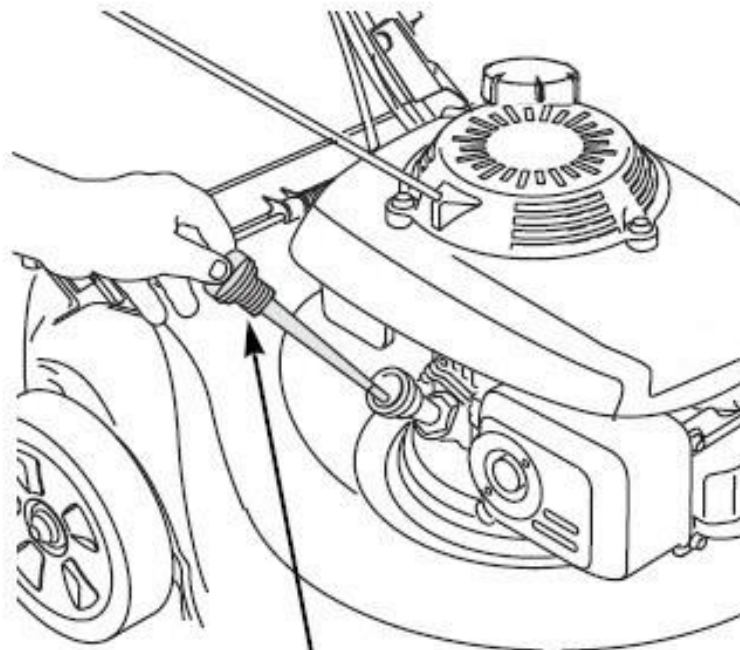

Bouchon / Jauge d'huile
(Lors de la mesure du
niveau d'huile, veuillez ne
pas visser la jauge d'huile)

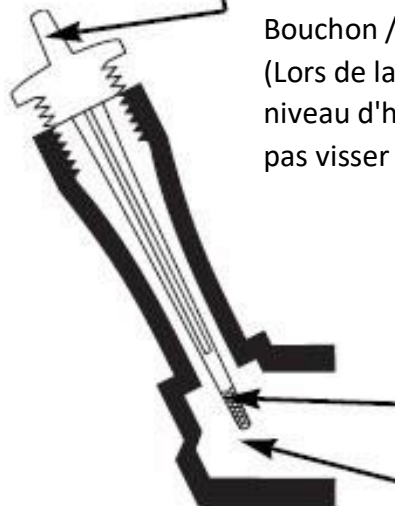

Hauteur de remplissage
maximale

Hauteur de remplissage
minimale

Remplir l'essence

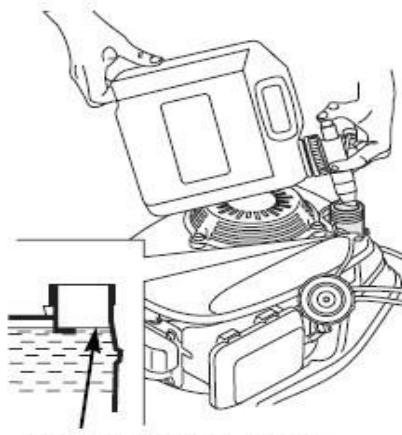

Hauteur de remplissage maximale



Bouchon du réservoir

Carburant recommandé

Pour garantir des performances optimales et prolonger la durée de vie de votre appareil, utilisez exclusivement de l'essence sans plomb SP98.

Le moteur est livré sans essence, faites le plein de 1,0 litre d'essence avant de démarrer le moteur.

- Retirez le bouchon du réservoir de carburant.
- Remplissez de carburant jusqu'au bord inférieur de la limite de remplissage dans le goulot du réservoir de carburant. Ne remplissez pas trop. Essayez tout déversement de carburant avant de démarrer le moteur.
- Serrez le bouchon du réservoir.

L'essence est extrêmement inflammable et les vapeurs d'essence peuvent exploser et entraîner des blessures graves ou la mort. Soyez extrêmement prudent lorsque vous manipulez de l'essence. Conservez-la hors de portée des enfants.

Faites le plein dans une zone bien ventilée, moteur arrêté. Ne fumez pas et ne laissez pas de flammes ou d'étincelles se produire dans la zone où le moteur est ravitaillé en carburant ou où l'essence est stockée. Évitez tout contact répété ou prolongé avec la peau ou l'inhalation de vapeurs.

Après avoir fait le plein, serrez bien le bouchon du réservoir. Si du carburant a été renversé, assurez-vous que la zone est sèche avant de démarrer le moteur.

Réglage de la hauteur de coupe

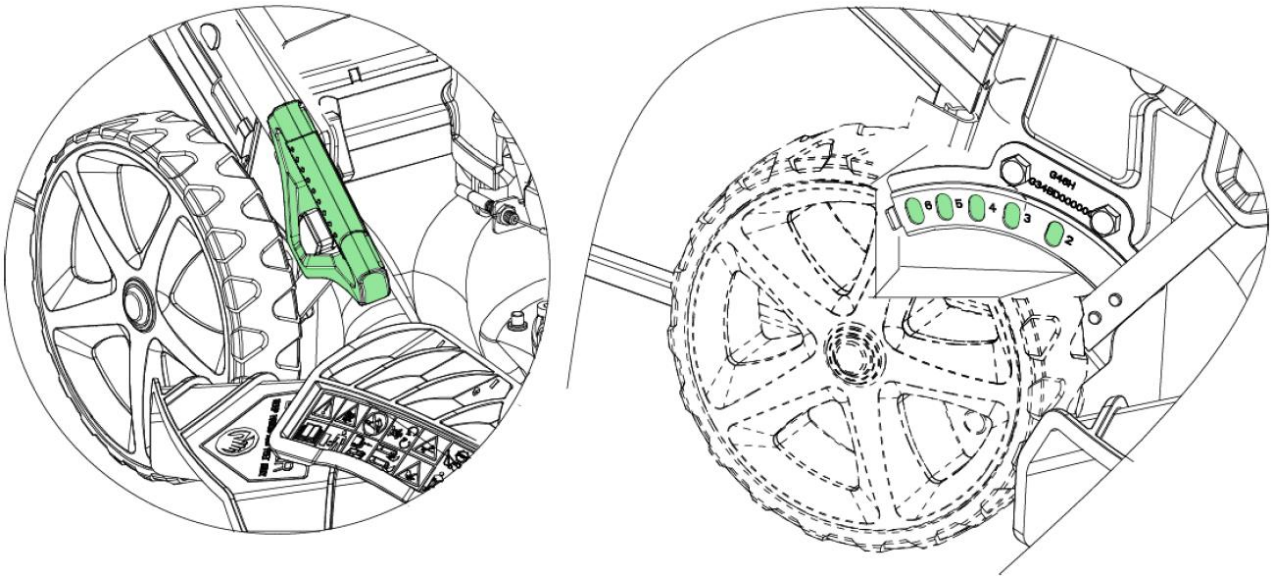

Réglez la hauteur à laquelle l'herbe doit être coupée à l'aide du levier de réglage de la hauteur de coupe.

Attention : il existe un risque important de blessure. N'effectuez donc cette opération que lorsque le moteur est coupé et que la lame de coupe est à l'arrêt.

Réglage de la roue avant :

1) Tirez le verrou vers le haut et tournez-le en position « CLOSE », la direction de la roue avant peut également être fixée de manière à ce qu'elle soit uniquement tournée vers l'avant.

2) Tirez le verrou vers le haut et tournez-le en position "OPEN", la roue avant est pivotante, permettant une bonne maniabilité lors de la tonte autour des parterres de fleurs, des arbres, etc.

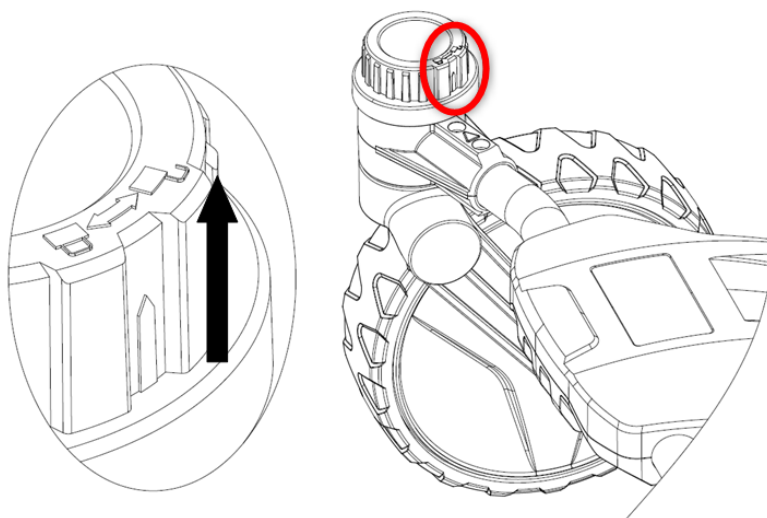

30. Travailler avec la tondeuse

Allumer / Eteindre le moteur

Lors d'un démarrage à froid, appuyez d'abord sur la pompe d'amorçage avant d'actionner la poignée de démarrage.

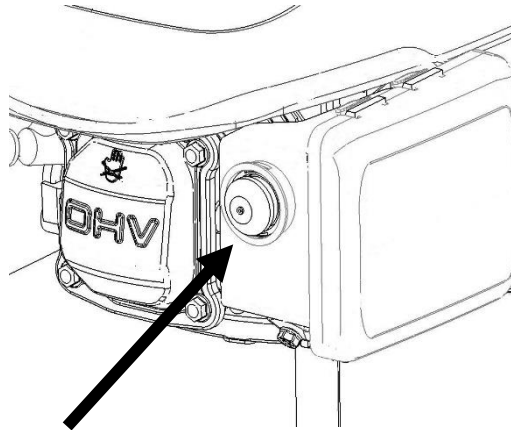

Température	Nombre d'activation sur la pompe d'amorçage
<0°C	3x - 4x
0°C - 10°C	2x - 3x
10°C - 20°C	1x - 2x
>20°C	1x

Remarque importante : tous les modèles ne sont pas équipés d'une pompe à amorce.

Pour démarrer le moteur, tirer ensuite la poignée du câble moteur sur le manche

Si votre modèle est équipé d'une commande de transmission des roues arrière, ne serrez pas le manche activant les roues lors du démarrage, sinon les roues arrière se mettront immédiatement en mouvement.

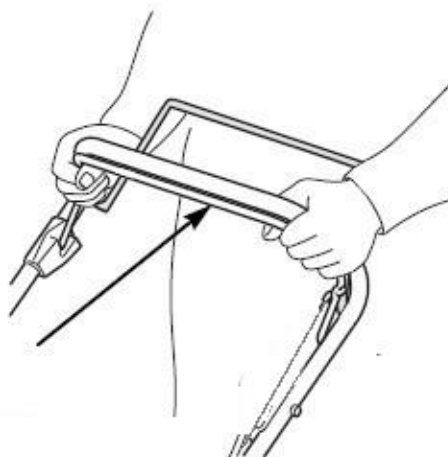

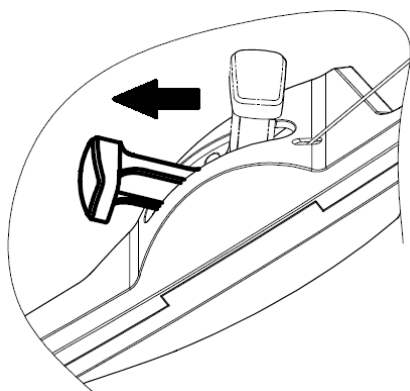

Placer le levier de régime moteur sur la position "CHOKE"

Ensuite, tirez doucement sur la poignée du câble de démarrage jusqu'à ce que vous sentiez une légère résistance. Tirez alors sur la corde de démarrage pour faire démarrer le moteur. Pour un démarrage à froid, il vous faudra peut-être 2 à 3 essais avant que le moteur ne tourne.

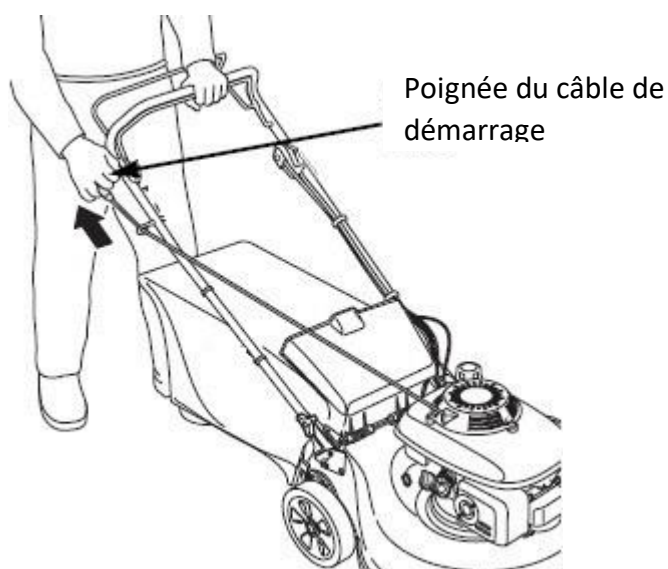

Pour arrêter à nouveau le moteur, il suffit de relâcher la poignée avec le câble du moteur. Le moteur s'arrête et la lame fait encore quelques tours avant de s'arrêter complètement.

Réglage variable de la vitesse du moteur

Pour obtenir la meilleure qualité de coupe, tondez toujours avec l'accélérateur en position «FAST » (voir dessin ci-dessous). Lorsque la lame tourne à la vitesse rapide prédéfinie, elle crée un puissant effet de ventilation qui soulève l'herbe et coupe plus efficacement.

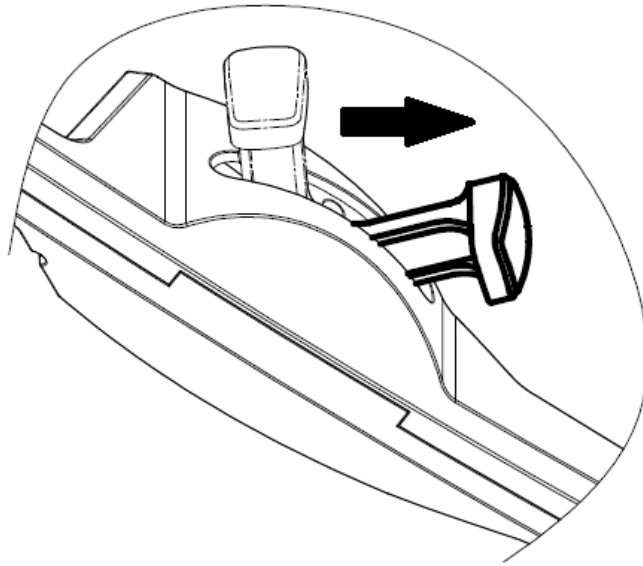

Arrêter le moteur

Pour arrêter le moteur, tirez le levier vers l'arrière, puis relâchez le levier d'entraînement du moteur.

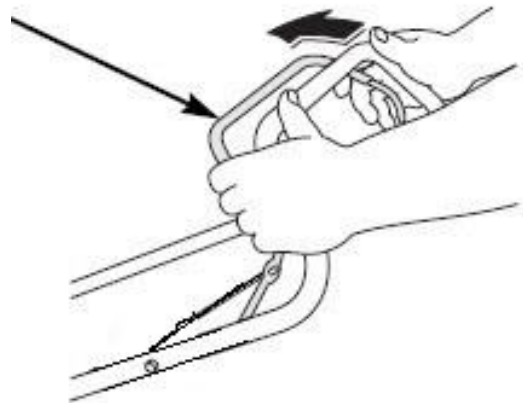
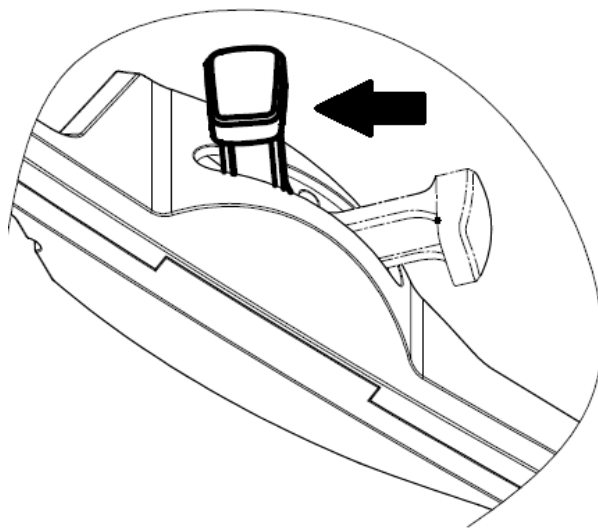

31. Travaux de maintenance

Consignes générales d'entretien :

Tous les écrous, boulons et vis doivent être correctement serrés pour que la machine soit en état de fonctionnement et de sécurité. Un entretien régulier est indispensable pour assurer la sécurité de l'utilisateur, maintenir l'état de fonctionnement et les performances de la tondeuse.

Ne stockez jamais une machine avec de l'essence dans le réservoir dans un bâtiment où les vapeurs pourraient être à proximité d'une flamme nue, d'étincelles ou de températures élevées.

Laissez le moteur refroidir avant de le ranger dans un endroit fermé.

Pour réduire le risque d'incendie, assurez-vous que la tondeuse, et en particulier le moteur, le pot d'échappement et également l'endroit où le combustible de remplacement est stocké, sont exempts d'herbe, de feuilles ou de quantités excessives de lubrifiant.

Vérifiez régulièrement l'état du couvercle du bac de ramassage et du dispositif de ramassage d'herbe et remplacez-les s'ils sont endommagés.

Vidangez le carburant dans une zone bien ventilée lorsque le moteur a refroidi.

Utilisez des gants de travail épais lors du démontage et du montage de la lame de coupe.

ATTENTION :

Avant d'effectuer des travaux d'entretien ou de réparation, coupez le moteur et retirez la bougie. Inspectez régulièrement la tondeuse et assurez-vous que tous les dépôts d'herbe sur le dessous du châssis ont été enlevés.

Lubrifiez régulièrement l'axe du châssis et les roulements avec un lubrifiant approprié.

Vérifiez régulièrement l'état des lames, car elles ont une influence considérable sur les performances de la tondeuse. Les lames doivent toujours être affûtées et équilibrées.

Vérifiez à intervalles réguliers que tous les boulons et écrous sont bien serrés. Des vis et écrous usés ou mal serrés peuvent entraîner de graves dommages au moteur ou au châssis.

Si la lame heurte fortement un obstacle, arrêtez la tondeuse et contactez le service après-vente FUXTEC.

La lame de coupe est fabriquée en acier embouti. Pour obtenir un résultat de tonte optimal, affûtez régulièrement la lame, environ toutes les 25 heures de fonctionnement. Vérifiez que la lame est toujours correctement équilibrée. Pour ce faire, insérez un axe en acier (d'un diamètre de 2-3 mm) dans le trou central. Si l'axe est correctement aligné, il reste en position horizontale.

Si le couteau ne reste pas en position horizontale, remplacez-le.

Lorsque vous retirez la lame, dévissez l'axe et vérifiez le porte-couteau. Si les pièces sont usées ou endommagées, remplacez-les.

ATTENTION :

Utilisez toujours des pièces de rechange d'origine. Les pièces de rechange de mauvaise qualité peuvent endommager gravement la tondeuse et constituer un risque pour la sécurité.

Changer la lame

Inclinez la tondeuse vers la droite de manière à ce que le côté du filtre à air soit dirigé vers le haut. Cela permet d'éviter les fuites de carburant et les démarrages difficiles de la tondeuse.

Examinez la lame pour voir si elle est endommagée, fissurée ou si elle présente un excès de rouille ou de corrosion.

Une lame émoussée peut être affûtée, mais une lame excessivement usée, tordue, fissurée ou endommagée d'une autre manière doit être remplacée.

Une clé dynamométrique doit toujours être utilisée lors de l'installation de la lame.

Vérifier que les vis de la lame sont bien serrées.

Si vous démontez la lame pour l'affûter ou la remplacer, vous aurez besoin d'une clé dynamométrique pour l'installer. Portez des gants de travail appropriés pour protéger vos mains.

- Retirez la vis à l'aide d'une clé à douille. Utilisez un bloc de bois pour éviter que la lame ne tourne lorsque vous retirez la vis. Retirez ensuite la lame.
- Remontez la lame avec la vis de la lame et les rondelles spéciales. Veillez à installer les rondelles spéciales avec le

côté concave vers la lame et le côté convexe vers la vis.

- Serrez la vis de la lame à l'aide d'une clé dynamométrique. Utilisez une cale en bois pour éviter que la lame ne tourne lors du serrage de la vis.

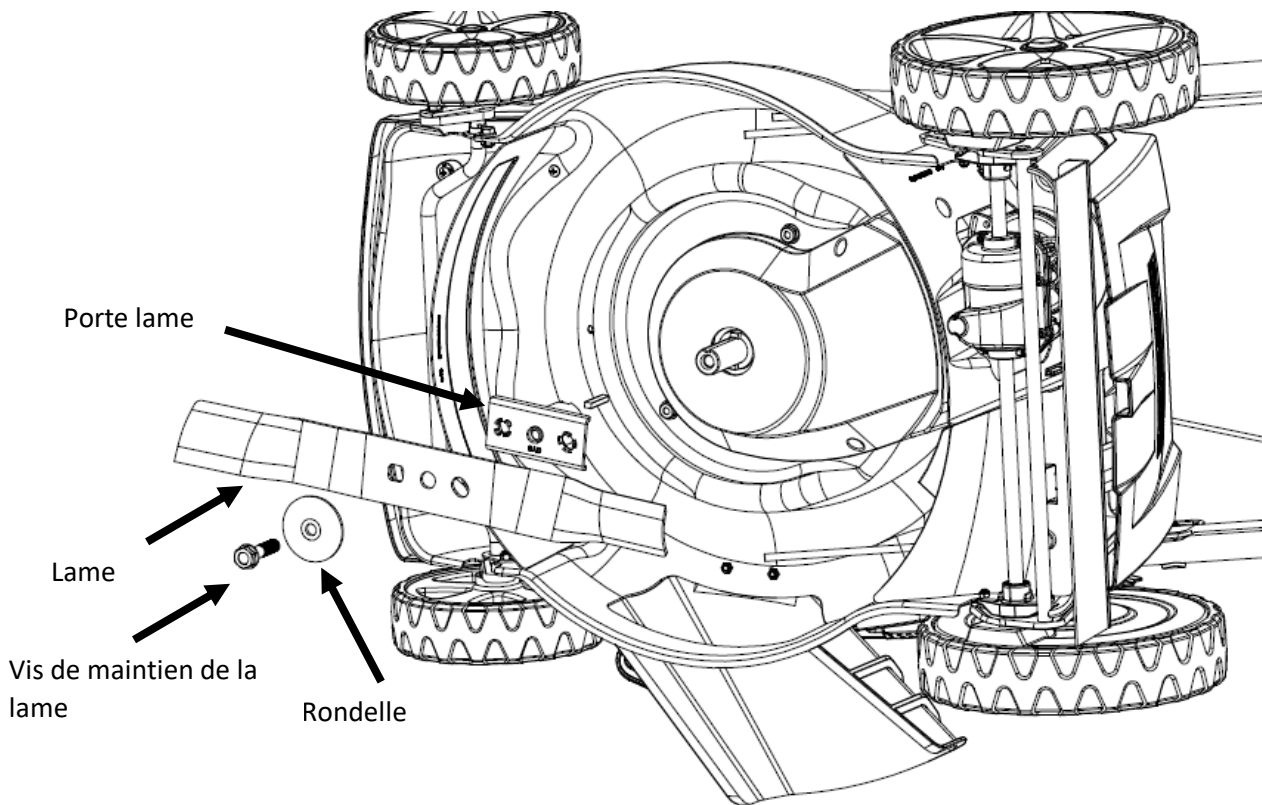

Utiliser la fonction Easy Clean

Sur le côté gauche de l'unité de tonte, vous trouverez sur certains modèles une prise d'eau pour le lavage de l'unité de tonte.

Lorsque vous utilisez la prise d'eau, la machine doit être placée à la hauteur la plus basse possible sur la pelouse. Cela permet de s'assurer que l'eau reste sous le plateau de coupe pendant le nettoyage.

- Raccordez un tuyau à la buse.
- Ouvrez l'eau et démarrez le moteur.
- Les rotations des lames permettent à l'eau de nettoyer le dessous de l'unité de tonte.



Filtre

Si le moteur est utilisé sans filtre à air ou avec un filtre à air endommagé, des saletés peuvent pénétrer dans le moteur, ce qui entraîne une usure rapide du moteur.

- Poussez les languettes du couvercle vers le bas et retirez le couvercle.
- Retirez le filtre de la base du filtre à air.
- Examinez le filtre et l'élément en mousse et remplacez-les s'ils sont endommagés.
- Nettoyez le filtre en le tapant plusieurs fois sur une surface dure pour enlever la saleté ou en soufflant de l'air comprimé de l'intérieur à travers le filtre à air. N'essayez jamais de brosser la saleté ; le brossage fait pénétrer la saleté dans les fibres.
- Essuyez la saleté de l'intérieur du boîtier du filtre à air et du couvercle à l'aide d'un chiffon humide. Veillez à ce qu'aucune saleté ne pénètre dans le conduit d'air qui mène au carburateur.
- Remettez le filtre et le couvercle en place.

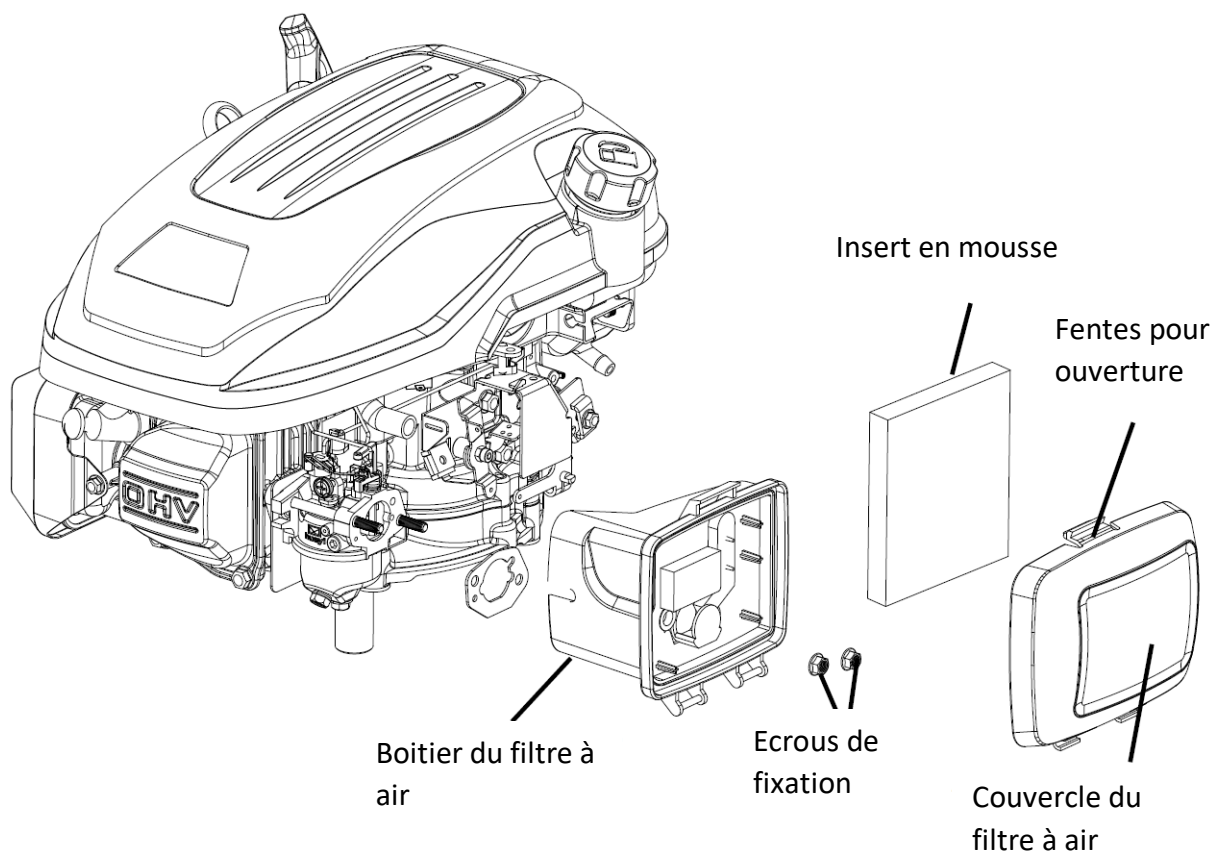

Bougie d'allumage

Pour obtenir de bonnes performances, la bougie d'allumage doit avoir un espacement correct et être exempte de dépôts. Pour entretenir la bougie d'allumage, procédez comme suit :

- Débranchez le cache de la bougie d'allumage et enlevez toutes les saletés qui se trouvent dans la zone de la bougie.

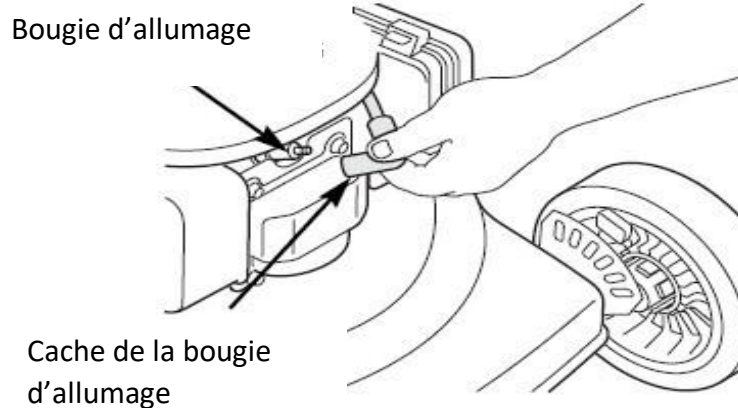

- Retirez la bougie d'allumage à l'aide d'une clé à bougie..

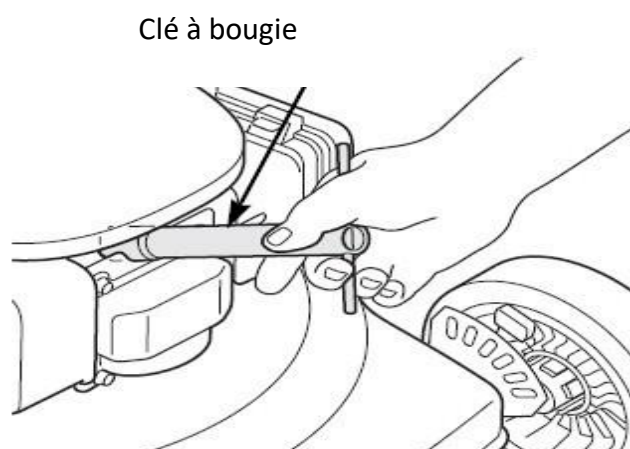

Important : une clé à bougie n'est pas fournie.

- Vérifiez la bougie d'allumage. Remplacez-la si les électrodes sont usées ou si l'isolant est fissuré ou craquelé.
- Mesurez l'écartement des électrodes de la bougie d'allumage à l'aide d'une jauge appropriée. L'écartement doit être de 0,028 ~ 0,031 pouce (0,7 ~ 0,8 mm). Si nécessaire, corrigez l'écartement en pliant délicatement l'électrode latérale à l'aide d'un outil approprié.

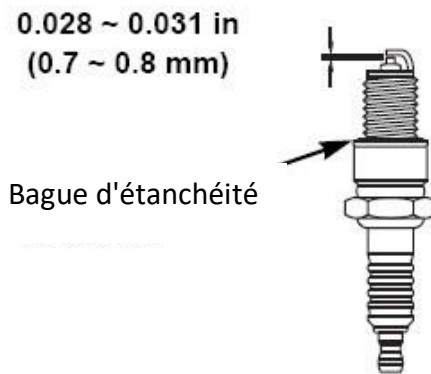

- Insérez la bougie d'allumage à la main avec précaution afin d'éviter de la serrer trop fort.
- Placez la cosse de la bougie d'allumage sur la bougie.

Attention : une bougie d'allumage desserrée peut surchauffer et endommager le moteur. Un serrage excessif de la bougie d'allumage peut endommager le filetage de la culasse.

Ajustement des câbles

Avant de mettre la machine en service, il faut toujours vérifier le réglage des câbles.

Les câbles peuvent être contrôlés en actionnant complètement les poignées et en vérifiant si le câble est tendu. Si ce n'est pas le cas, il faut le serrer. S'il n'est pas facile d'actionner complètement la poignée, le câble doit être desserré.

Après la première saison, il faut s'attendre à ce que les câbles doivent être ajustés pour une activation optimale, car les câbles peuvent s'étirer pendant l'utilisation.

Un réajustement peut être nécessaire pour les câbles suivants :

1. câble pour l'entraînement
2. câble pour le frein moteur
3. câble pour le câble d'accélérateur

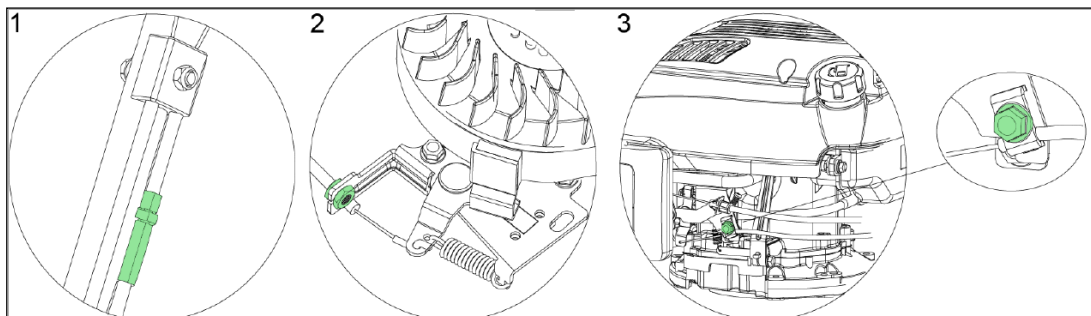

32. Consignes de sécurité

CONSIGNES GÉNÉRALES DE SÉCURITÉ

- Ce produit est exclusivement destiné à la tonte. Ne l'utilisez pas à d'autres fins que celles pour lesquelles il a été conçu. Dans le cas contraire, il risque d'être endommagé ou de provoquer des blessures.
- Ne laissez jamais des enfants ou des personnes qui ne sont pas familiarisées avec le contenu de ce manuel utiliser l'appareil.
- La personne qui utilise la tondeuse est responsable de la sécurité des personnes se trouvant dans la zone de travail.
- N'utilisez jamais la tondeuse à proximité d'autres personnes, d'enfants ou d'animaux en liberté.
- Avant de commencer à tondre, inspectez le terrain sur lequel la tondeuse doit être utilisée et retirez les pierres, fils, bâtons, échardes, os et autres corps étrangers qui pourraient s'y coincer ou être déviés et provoquer des blessures.

MODE D'EMPLOI

- Tous les écrous, goupilles et boulons doivent être correctement serrés pour que la machine soit en bon état et prête à l'emploi.
- N'utilisez jamais la tondeuse sans le capot de protection.
- N'utilisez jamais la tondeuse avec la lame de coupe détachée. Vérifiez toujours que toutes les vis correspondantes sont bien serrées.
- Les lames émoussées doivent être remplacées.
- Lorsque vous travaillez avec la tondeuse à gazon, veillez à ce qu'elle soit bien stable.
- Ne rangez jamais la tondeuse dans un endroit fermé ou mal ventilé où des vapeurs pourraient s'accumuler. Les gaz d'échappement du moteur contiennent du monoxyde de carbone, qui peut être mortel.
- Ne travaillez que dans des conditions de luminosité suffisantes (à la tombée de la nuit ou avec un éclairage artificiel suffisant).
- N'utilisez pas la tondeuse lorsqu'il pleut ou lorsque l'herbe est mouillée.
- Soyez particulièrement prudent lorsque vous tondez sur un terrain surélevé (en pente). Tondez toujours perpendiculairement à la pente, parallèlement au contour et non directement en amont/en aval.
- Ne laissez en aucun cas la tondeuse fonctionner sans surveillance ; si vous laissez la tondeuse fonctionner, coupez le moteur.
- Ne soulevez jamais l'arrière de la tondeuse lorsque vous l'arrêtez et ne placez pas vos membres à proximité du plateau de coupe ou de la goulotte d'éjection arrière lorsque le moteur tourne.
- Ne modifiez jamais le réglage de la vitesse du moteur.
- Ne transportez jamais la tondeuse lorsque le moteur est en marche.

- Arrêtez le moteur et retirez la fiche de contact dans les cas suivants :
 - lorsque vous effectuez des travaux sous le plateau de coupe ou dans la goulotte d'éjection.
 - lorsque vous effectuez des travaux d'entretien, des réparations ou des inspections sur la machine.
 - avant de porter, de soulever ou de transporter la tondeuse.
 - lorsque vous laissez la tondeuse sans surveillance ou lorsque vous voulez régler la hauteur de coupe
 - avant d'enlever et de vider le canal d'éjection.
- En cas de présence d'un corps étranger, arrêtez le moteur et vérifiez minutieusement s'il n'y a pas de dommage. En cas d'endommagement, apportez la tondeuse à un centre de service spécialisé pour la faire réparer.

ATTENTION :

La tondeuse continue à tourner pendant quelques secondes après l'arrêt du moteur.

Si la tondeuse vibre de manière anormale, arrêtez immédiatement le moteur. Pour garantir un fonctionnement sûr, vérifiez régulièrement que les boulons, vis et écrous de la tondeuse sont bien serrés.

ATTENTION : LE CARBURANT EST UN LIQUIDE FACILEMENT INFLAMMABLE.

- Conservez le carburant dans un récipient approprié.
- Ne remplissez le carburant que dans un endroit ouvert et bien ventilé. Ne fumez pas et n'utilisez pas de téléphone portable lorsque vous manipulez du carburant.
- Ne remplissez le réservoir de carburant que lorsque le moteur est arrêté. N'ouvrez jamais le réservoir de carburant et n'ajoutez pas de carburant lorsque le moteur est chaud ou en marche.
- Si du carburant a été renversé, ne démarrez pas le moteur. Retirez la tondeuse de l'endroit où le carburant a été renversé et veillez à éviter une éventuelle inflammation. Ne reprenez pas le travail tant que le carburant renversé ne s'est pas évaporé et que les vapeurs de carburant ne se sont pas dissipées.
- Après avoir versé le carburant, serrez bien le bouchon du réservoir et le couvercle du bidon de carburant.

ATTENTION :

Avant d'effectuer des travaux d'entretien ou de réparation, arrêtez le moteur et retirez la bougie d'allumage

33. Stockage

Si vous n'utilisez pas l'appareil pendant une période prolongée, vous devez le stocker conformément aux instructions suivantes. Cela permet de prolonger la durée de vie de la machine.

- La même essence ne doit pas rester plus d'un mois dans le réservoir.
- Nettoyez soigneusement la tondeuse et stockez-la dans un endroit sec.
- Ne stockez jamais la tondeuse avec du carburant dans le réservoir dans un bâtiment où une flamme nue ou une étincelle peut se produire.
- Pour réduire le risque d'incendie, maintenez le moteur, le silencieux, le compartiment de la batterie et la zone de stockage du carburant exempts d'herbe, de feuilles ou de graisse excessive.
- Si le réservoir de carburant doit être vidé, faites-le à l'extérieur.
- Lors du réglage de la machine, veillez à ne pas vous coincer les doigts entre la lame mobile et les parties fixes de la machine.
- Laissez refroidir le produit pendant au moins 30 minutes avant de le stocker.

34. Elimination des déchets

Le 1er janvier 2015, est **entré en application le décret 2014-1577** du 23 décembre 2014 relatif à la **signalétique commune des produits recyclables** qui relèvent d'une consigne de tri. Ce décret entérine utilisation du **logo TRIMAN** qui s'applique aux produits recyclables. **Le TRIMAN est une signalétique qui répond à une obligation réglementaire** et fait l'objet d'une diffusion auprès des consommateurs. Conformément au décret d'application relatif à la signalétique commune des produits recyclables qui relèvent d'une consigne de tri précise, tout metteur sur le marché de produits recyclables soumis à un dispositif de **responsabilité élargie des producteurs** doit apposer une signalétique commune sur ses produits, ou à défaut sur l'emballage, la notice ou tout autre support y compris dématérialisé, informant le consommateur que ceux-ci relèvent d'une **consigne de tri**.

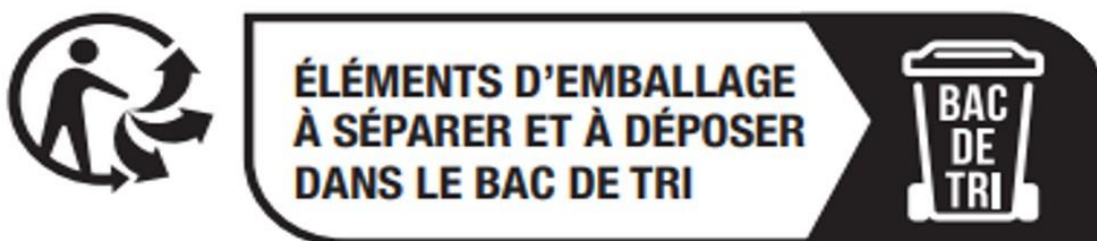

35. Données techniques

Moteur	OHV, refroidissement par air, 4 temps
Puissance nominale	2,9 kW
Régime du moteur	2800 U/pro Minute
Cylindrée	170 cm ³
Démarrreur	Câble de traction / eStart (que sur les modèles eS)
Volume du réservoir	1,0l
Volume du réservoir d'huile	0,5l
Hauteurs de coupe	6 niveaux, de 25 à 75 mm
Largeur de coupe	508 mm
Diamètre des roues	à l'avant 8 pouces (20 cm), à l'arrière 11 pouces (28 cm)
Volume du bac de ramassage	60l
Niveau de puissance sonore	98dB
Vibration	3,64 km/h
Poids	37,5kg

36. UE Déclaration de conformité

Fabricant / Producer **FUXTEC GmbH**
Kappstraße 69, 71083 Herrenberg Allemagne / Germany
Email: info@fuxtec.fr Web: www.fuxtec.fr

Désignation / name Tondeuse à essence FX-RM5170PRO
Petrol Lawnmower FX-RM5170PRO

Directives CE / EC directive **2006 42 EC**
2014/30/EU
200/14/EC geändert durch
2005/88/EC Anhang IV

Normes appliquées / applicable standards

EN ISO 5395-1:2013
EN ISO 5395-2:2013+A1+A2
EN ISO 14982:2009

Nous déclarons par la présente que la machine susmentionnée, de par sa conception et de la version mise en circulation, est conforme aux exigences fondamentales en matière de sécurité et de santé de la directive CE mentionnée. Toute manipulation ou modification de la machine qui n'a pas été expressément autorisée par nous au préalable rend ce document nul et non avenu.

Hereby we declare that the above mentioned machine meet the essential safety and health requirements of the above stated EC directives. Any manipulation or change of the machine not being explicitly authorized by us in advance renders this document null and void.

Conservation des documents techniques : FUXTEC GmbH • Kappstraße 69 •
71083 Herrenberg • Germany, L. Zirkler, Direction

Herrenberg, 14.11.2023

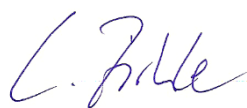

Leonhard Zirkler FUXTEC GmbH
KAPPSTRASSE 69
71083 HERRENBERG ALLEMAGNE

VERSIONE ITALIANA

37. Introduzione e sicurezza

L'uso della macchina da giardino non è consentito a bambini o a persone non aventi familiarità con il dispositivo. Si raccomanda la sorveglianza dei bambini per accertarsi che non utilizzino il dispositivo a scopo di gioco.

Utilizzo previsto

Questo dispositivo è destinato esclusivamente al taglio di erba in ambito privato.

L'apparecchio deve essere utilizzato in conformità alle descrizioni e alle disposizioni di sicurezza riportate nelle presenti istruzioni d'uso. Qualsiasi altro utilizzo non è previsto. L'uso non previsto comporta il decadimento della garanzia e il diniego di qualsiasi responsabilità da parte del produttore. L'utente è responsabile di tutti i danni a terzi e alle loro proprietà. Utilizzare l'apparecchio solo nelle condizioni tecniche prescritte e fornite dal produttore. Modifiche non autorizzate all'apparecchio escludono qualsiasi responsabilità a carico del produttore per i danni conseguenti.

Contenimento vibrazioni e rumore

Per ridurre l'impatto di vibrazioni e rumore, limitare l'orario di lavoro, utilizzare settaggi per ridurre le emissioni di vibrazioni e rumori e indossare dispositivi di protezione individuale.

Osservare i seguenti punti per limitare l'inquinamento acustico derivante da vibrazioni e rumori:

- Utilizzare il prodotto attenendosi esclusivamente alle caratteristiche costruttive e alle istruzioni d'uso.
- Accertarsi che il prodotto si trovi in perfetto stato e che sia sottoposto a regolari manutenzioni.
- Utilizzare gli accessori idonei e accertarsi che gli stessi siano in buono stato.
- Afferrare il prodotto saldamente utilizzando le impugnature in dotazione, avendo cura di non stringere troppo la presa sul dispositivo stesso.
- Effettuare la manutenzione del prodotto in conformità alle presenti istruzioni e mantenerlo lubrificato.
- Pianificare gli orari di lavoro in modo da distribuire eventuali carichi gravosi su un arco temporale più lungo.

Emergenza

- Per familiarizzare con l'uso del prodotto, leggere attentamente le istruzioni per l'uso. Memorizzare le disposizioni di sicurezza e rispettarle scrupolosamente. Ciò consentirà di prevenire rischi e pericoli.
- Durante l'utilizzo del prodotto, prestare sempre attenzione, in modo da poter identificare e reagire tempestivamente ai pericoli. Un intervento rapido può prevenire gravi lesioni e danni materiali.

Rischi residui

Pur utilizzando il tosaerba conformemente alle istruzioni, vi sono sempre dei rischi residui. In relazione al design e alle caratteristiche costruttive del presente tagliaerba possono manifestarsi i seguenti

pericoli:

- Lesioni e danni a cose causati da oggetti scagliati in aria.
- Danni all'udito, nel caso in cui non vengano indossati dispositivi di protezione acustica o si utilizzi il tagliaerba per periodi di tempo prolungati.
- Danni alla salute derivanti dalle vibrazioni mano-braccio, nel caso in cui il tagliaerba venga utilizzato per un periodo di tempo prolungato o lo stesso non venga utilizzato e mantenuto correttamente.

38. Disposizioni di sicurezza per tagliaerba

Disposizioni di sicurezza generali

- Per la propria sicurezza e quella altrui, leggere le presenti istruzioni e le relative disposizioni di sicurezza prima di utilizzare il dispositivo. Si raccomanda di conservare le istruzioni d'uso e le relative disposizioni di sicurezza per gli utilizzi futuri e di tenerle sempre a portata di mano.

- In caso di cambio di proprietario, allegare le istruzioni d'uso al dispositivo.

- I soggetti che utilizzano il dispositivo non devono trovarsi sotto l'effetto di sostanze stupefacenti (es. alcol, droghe o farmaci).

- Utilizzare il dispositivo esclusivamente nello stato tecnico prescritto e fornito dal produttore. Modifiche personali all'apparecchio non prefigurano responsabilità di alcun tipo a carico del produttore in caso di danni conseguenti.

- Utilizzare il dispositivo solo in presenza di luce diurna o di adeguata illuminazione artificiale.

- Utilizzare il dispositivo esclusivamente in condizioni di umidità assente. Tenere lo stesso al riparo da pioggia o umidità. L'infiltrazione di acqua all'interno del dispositivo aumenta il rischio di scosse elettriche.

- Spegnere il dispositivo e rimuovere la batteria:

- ♦ se lo stesso viene lasciato incustodito;
- ♦ se lo stesso inizia a vibrare eccessivamente.

Prima dell'uso

- Familiare con l'apparecchio e le relative funzioni e comandi prima di iniziare i lavori.

- Ispezionare il dispositivo prima della sua messa in funzione e successivamente ad una caduta allo scopo di individuare eventuali segni d'usura o danneggiamenti.

- Non utilizzare un dispositivo che presenti un interruttore difettoso e che non si possa più accendere o spegnere.

- Accertarsi che tutti i dati, viti, bulloni siano fissati saldamente per consentire un utilizzo in sicurezza dell'apparecchio.

- Non utilizzare un dispositivo che presenti parti danneggiate o mancanti. Queste devono essere riparate o eventualmente sostituite da un tecnico o un'officina specializzata.
- Durante l'attività, indossare sempre scarpe antinfortunistiche robuste, pantaloni lunghi e adeguati dispositivi di protezione individuale (occhiali, tappi antirumore, guanti da lavoro, ecc.) Tali dispositivi, se indossati, consentono di diminuire il rischio di lesioni.

Durante l'uso

Non accendere l'apparecchio se nelle immediate vicinanze si trovano persone (soprattutto bambini) o animali. Assicurarsi che i bambini non utilizzino l'apparecchio a scopo di gioco. Interrompere il lavoro se si nota la presenza di persone (soprattutto bambini) o animali domestici nelle vicinanze.

Lavorare su pendii ripidi può essere pericoloso. Assicurarsi di avere una posizione stabile e di effettuare il taglio lentamente. Tagliare sempre trasversalmente al pendio e non verso l'alto e verso il basso. Fare particolare attenzione durante i cambi di direzione. Sussiste rischio di ribaltamento!

Non tagliare su pendii ripidi. Fare particolare attenzione quando ci si muove all'indietro durante il taglio e si tira il tagliaerba verso di sé.

Non capovolgere il tagliaerba quando si avvia il motore.

Mantenere la distanza di sicurezza indicata sul telaio dell'impugnatura.

Non accendere il motore finché i piedi non si trovano a distanza di sicurezza dalla lama di taglio. Prestare attenzione e non toccare la lama di taglio rotante. Spegnerlo prima di capovolgerlo o trasportarlo, ad esempio da/verso il prato o su sentieri. Non transitare mai sulla ghiaia con il motore acceso. Sussiste il rischio di essere colpiti da pietre!

Prima di sollevare o trasportare il tagliaerba, spegnere il motore e attendere l'arresto della lama di taglio. Non regolare l'altezza di taglio finché il motore non è spento e la lama non si è arrestata. Non aprire mai lo sportello di scarico quando il motore è in funzione. Prima di rimuovere il cestello raccoglierba, spegnere il motore e attendere che la lama di taglio si sia fermata. Dopo aver svuotato il cestello di raccolta dell'erba, riapplicarlo con cautela e assicurarsi che lo stesso sia fissato saldamente al tagliaerba. Se possibile, non tagliare l'erba bagnata. Non lavorare con la macchina da giardino in un ambiente caratterizzato da rischi di esplosione dovuti dalla presenza di liquidi, gas o polveri infiammabili. Quando si interrompe il lavoro, non lasciare mai l'apparecchio incustodito e conservarlo in un luogo sicuro.

Dopo l'uso

Spegnerlo e riporlo in un luogo sicuro.

Mantenere il dispositivo fuori dalla portata dei bambini. Assicurarsi che le prese d'aria dell'unità siano pulite.

Mantenere tutti i dadi, i bulloni e le viti serrati per garantire che il tagliaerba operi in condizioni di sicurezza.





Controllare frequentemente che il cesto raccoglierba non sia usurato o danneggiato.

Utilizzare esclusivamente una lama di taglio progettata per questo tagliaerba.

Attenersi alle istruzioni per l'installazione e rimuovere preventivamente la batteria (solo per il modello eS).

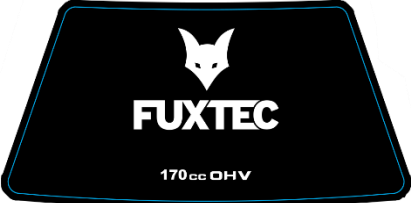
Le riparazioni devono essere eseguite esclusivamente da un tecnico qualificato o da un centro di assistenza.

39. Informazioni a avvertenze

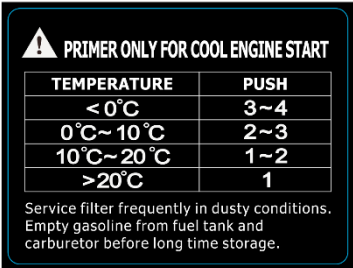
	<p>Cilindrata motore : 170 cm³</p>
	<p>Solo benzina normale con numero di ottani pari almeno a 95. La capacità massima del serbatoio è 1 lt.</p>
	<p>Rischio lesioni: Tenere mani e piedi a distanza!</p>
	<p>Attenzione: Leggere attentamente le istruzioni d'uso! Il tagliaerba viene fornito senza olio!</p>
	<p>Livello di potenza acustica del tagliaerba: 98dB</p>
	<p>Indicazioni per l'utilizzo del primer in caso di avvio a freddo!</p>

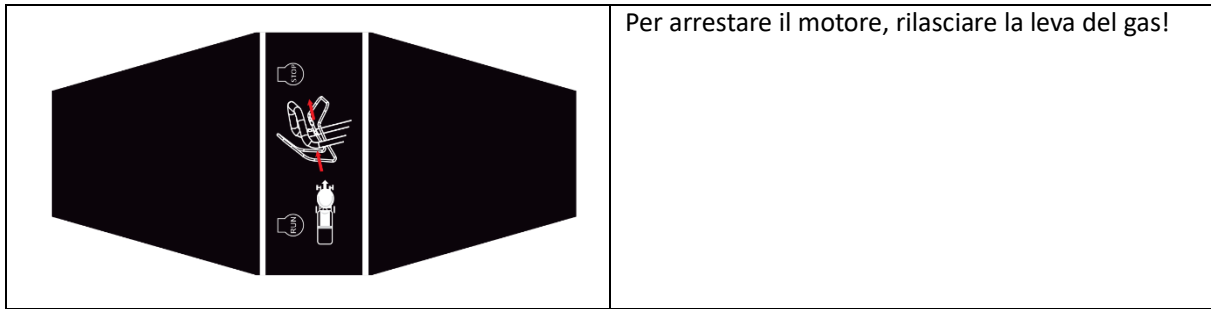

40. Montaggio

Indicazioni importanti per il montaggio del tagliaerba

Prima di montare e mettere in funzione il tagliaerba a scoppio, leggere attentamente e interamente il manuale di istruzioni e le indicazioni in esso contenute.

INFORMAZIONE IMPORTANTE: Il tagliaerba viene fornito **SENZA CARBURANTE E OLIO** nel motore. Il vostro nuovo tosaerba è stato testato presso lo stabilimento di produzione, pertanto, potrebbe essere presente una piccola quantità di olio residuo nel motore o sull'astina di controllo!

ESTRARRE IL TAGLIAERBA DALLA SCATOLA

Estrarre il tagliaerba dalla scatola e verificare che non siano rimaste parti all'interno dell'imballaggio.

Quindi montare le ruote come illustrato:

Montaggio impugnatura superiore e inferiore

Aprire con cautela l'impugnatura del tagliaerba e accertarsi che i cavi di comando del dispositivo non si impiglino o siano danneggiati.

Aprire l'impugnatura e avvitare le relative parti con i quattro dadi ad alette, le rondelle e le viti, come illustrato di seguito. Inserire il cavo di avviamento sul lato destro dell'impugnatura e fissarlo con il manico in plastica (vedi immagini seguenti). Se desideri regolare l'altezza del manubrio, puoi scegliere i due fori "L" o "H" nella staffa sinistra e destra per fissare il manubrio con viti e pulsanti. Il foro "H" è la posizione alta del manubrio, mentre il foro "L" è la posizione bassa del manubrio.

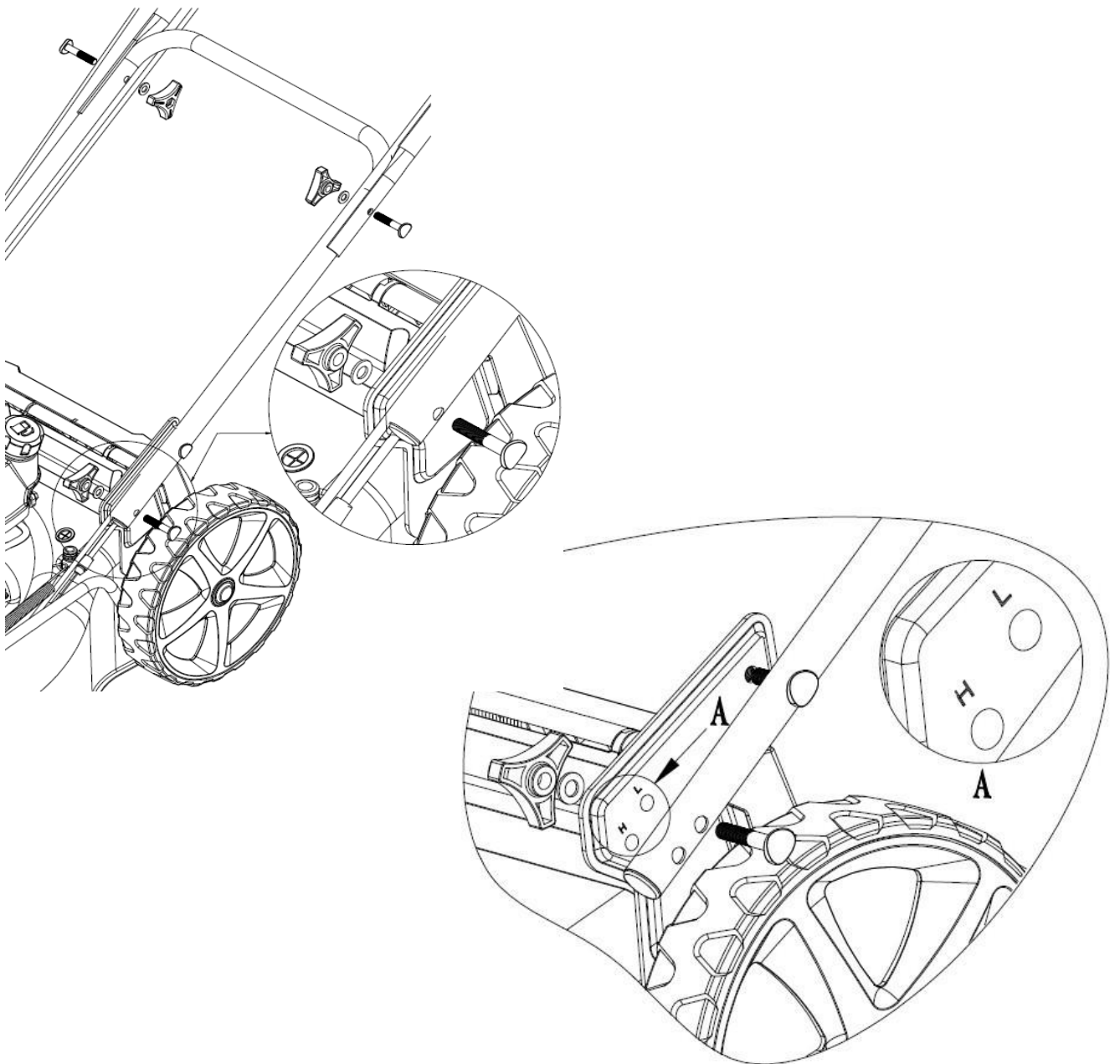

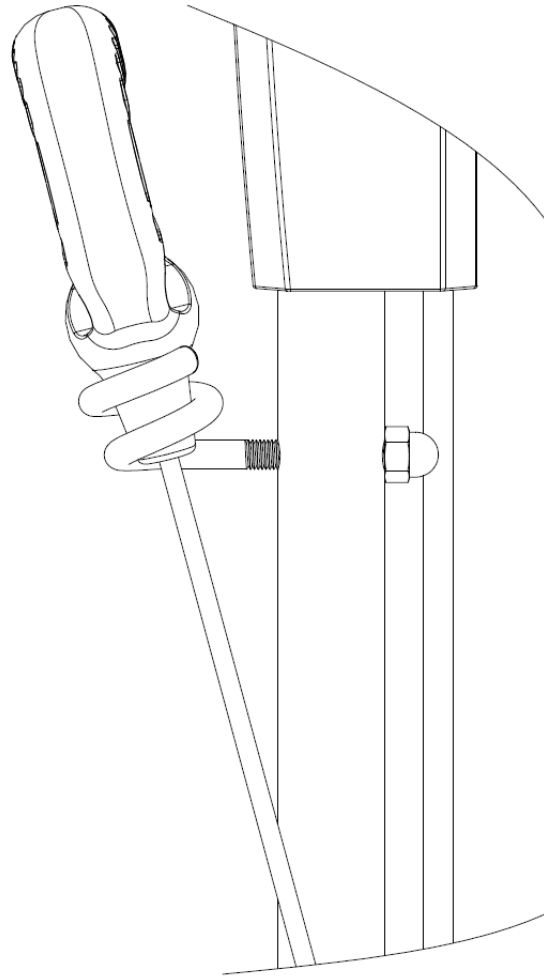

Inserire il cavo di azionamento del motore e la velocità del motore nel foro della leva corrispondente, come mostrato di seguito. La freccia indica dove agganciare il cavo.

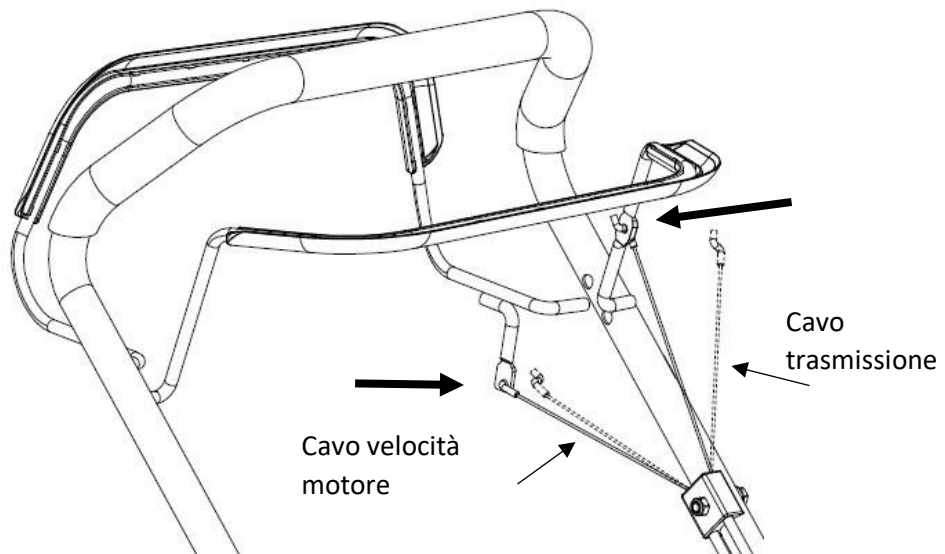

Montaggio pannello di comando (FX-RM5170eS)

Estrarre il pannello di comando dalla scatola e fissarlo con le due viti fornite (vedi immagine seguente). Tieni presente che alcuni modelli hanno la leva del cambio a sinistra e altri a destra

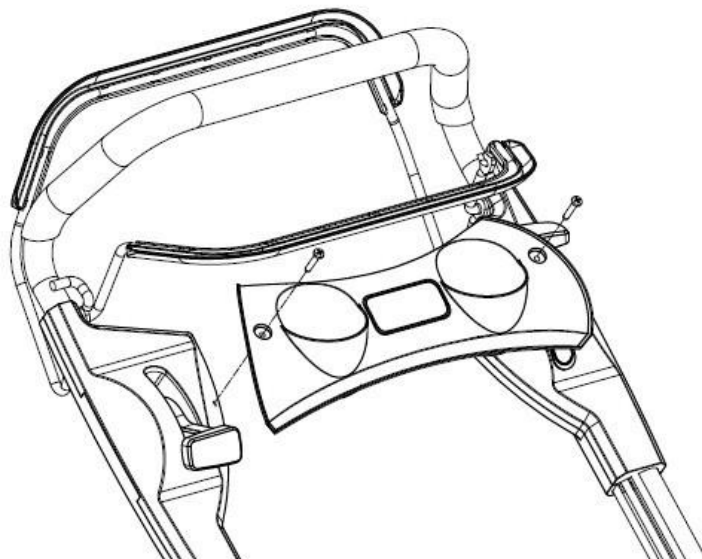

Montaggio contenitore raccolta erba

Fissare innanzitutto la maniglia del raccoglierba con le tre viti in dotazione. Appoggiare i bordi in plastica del cestello sul telaio e fissare le clip, come mostrato di seguito. Il contenitore di raccolta dell'erba contiene un pratico indicatore di livello che segnala se il cestello è pieno e deve essere svuotato (vedi immagine seguente).

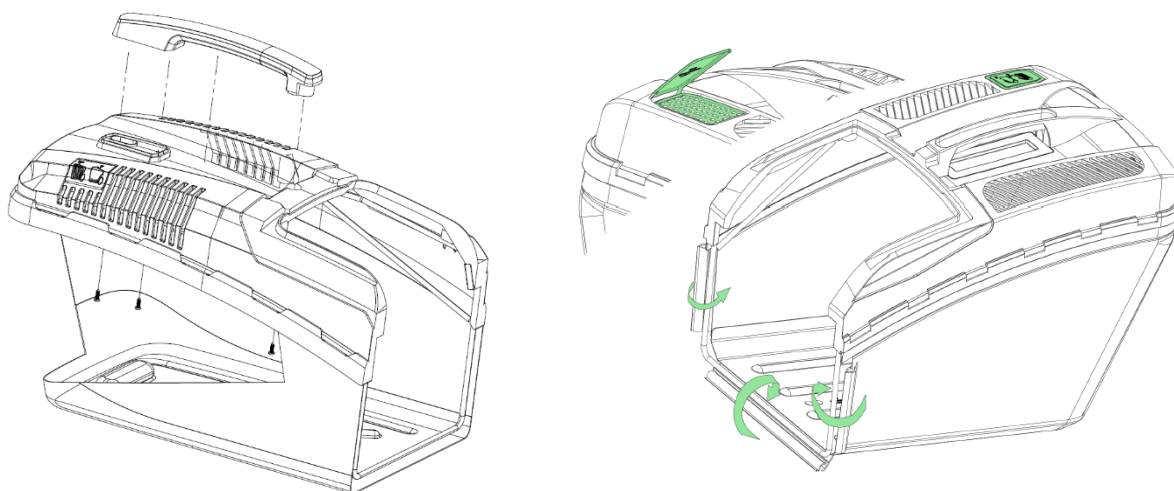

Sollevare la protezione dell'espulsore posteriore, rimuovere il kit mulching e inserire il contenitore raccoglierba (vedi immagine seguente).

Impugnatura cesto
di raccolta erba

Sportello posteriore

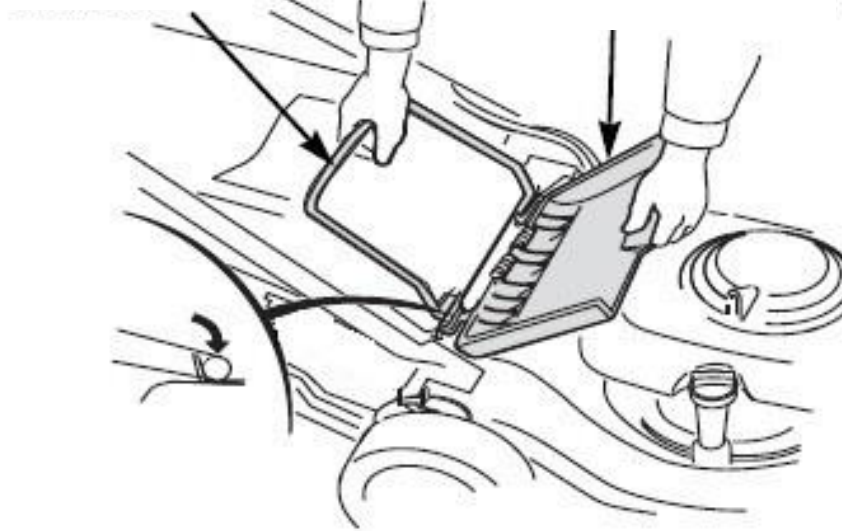

Kit mulching

È possibile bloccare l'apertura di scarico posteriore utilizzando il kit mulching incluso. L'erba non viene catturata e viene ulteriormente sminuzzata dalla rotazione della lama!

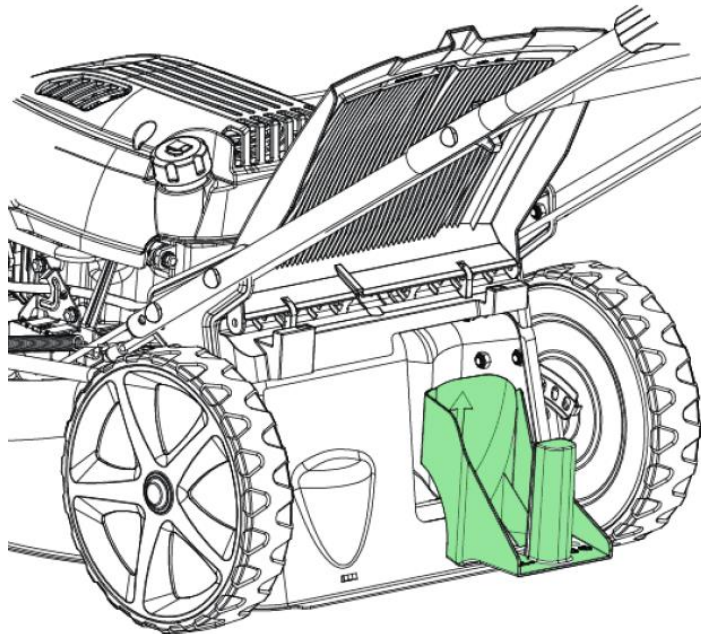

Puntello / cuneo per il sollevamento del portellone posteriore

Rimuovere due cunei di supporto dalla loro borsa e sollevare la protezione di espulsione posteriore. Installare i due supporti che possono sostenere la protezione dello scarico posteriore in modo che l'erba possa essere rimossa dal piatto in modo più efficiente.

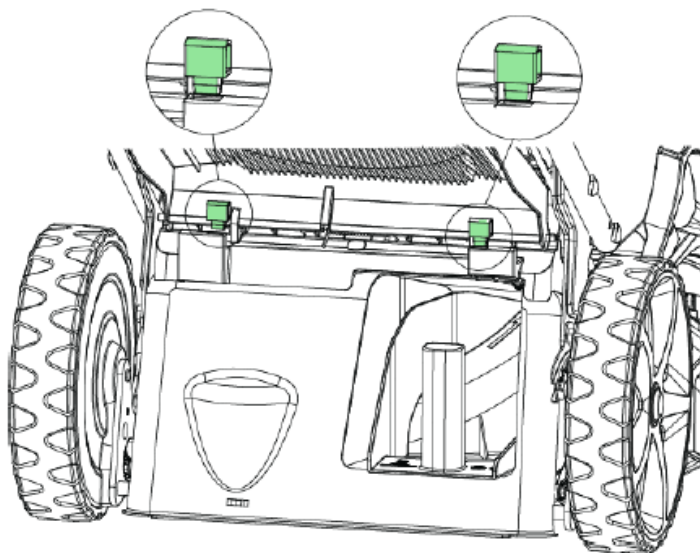

Vano laterale per espulsione

Per utilizzare l'espulsione laterale, sollevare la copertura e attaccare il vano laterale per l'espulsione (vedi immagine).

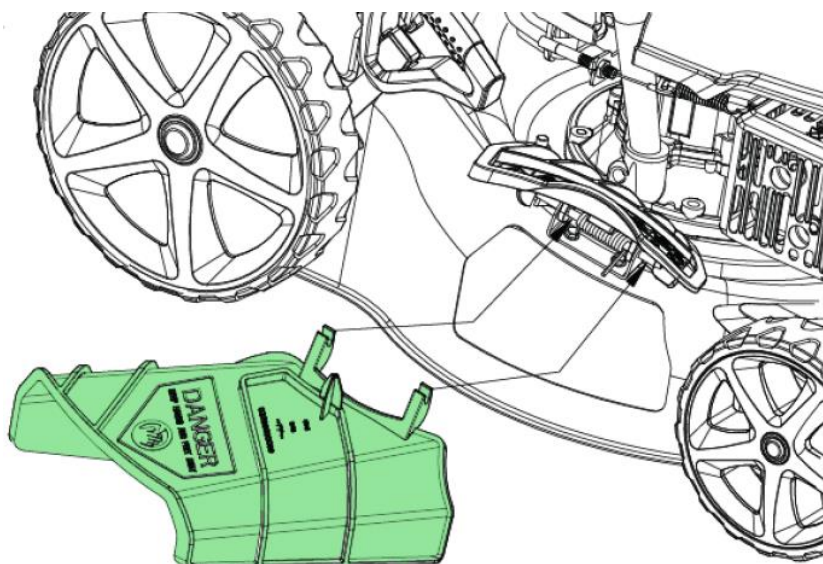

NOTA BENE:

Non tutti i modelli dispongono dell'espulsione laterale.

Se si desidera utilizzare il kit mulching, è necessario disinstallare preventivamente lo scarico laterale.

41. Precedentemente al primo utilizzo

Rabbocco olio

ATTENZIONE: Il tagliaerba viene fornito senza olio nel motore.

Tutti i motori vengono testati in fabbrica prima di essere imballati. La maggior parte dell'olio viene rimossa prima della spedizione del dispositivo; tuttavia, una piccola quantità dello stesso rimane nel motore. Durante il trasporto, l'olio si sposta all'interno del vano motore, pertanto, è possibile che sull'astina di misurazione sia indicata una quantità di olio sufficiente. Tuttavia, questa indicazione non è attendibile!

Introdurre pertanto una quantità di olio sufficiente per far sì che il livello dello stesso sia compreso tra la tacca superiore e quella inferiore dell'astina di misurazione (vedi immagine). Non inserire una quantità eccessiva di olio nel motore.



Rabbocco benzina

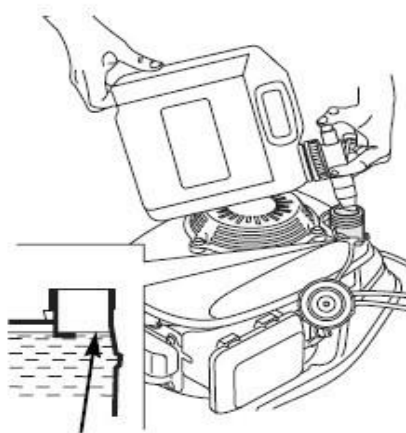

Livello massimo

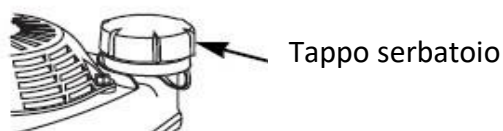

Il motore viene fornito senza benzina nel motore, riempire con 1,0 litri di benzina prima di avviare il motore.

- Rimuovere il tappo del serbatoio del carburante
- Attraverso il collo del serbatoio, inserire carburante fino al limite inferiore della soglia di livello. Non riempire eccessivamente. Rimuovere eventuali residui di carburante prima di avviare il motore.
- Riavvitare saldamente il tappo del serbatoio.

La benzina è altamente infiammabile e i relativi fumi possono provocare esplosioni e conseguenti gravi lesioni o morte. Usare estrema cautela nel maneggiare la benzina. Tenere la stessa fuori dalla portata dei bambini.

Fare rifornimento in un'area ben ventilata e a motore spento. Non fumare ed evitare di produrre fiamme o scintille nell'area in cui viene rabboccato il motore o in cui è stoccata la benzina. Evitare il contatto ripetuto o prolungato con la pelle o l'inalazione dei fumi.

Dopo il rifornimento, avvite saldamente il tappo del serbatoio. Se è stato rovesciato del carburante a terra, assicurarsi che l'area interessata sia asciutta prima di avviare il motore.

Regolazione altezza di taglio

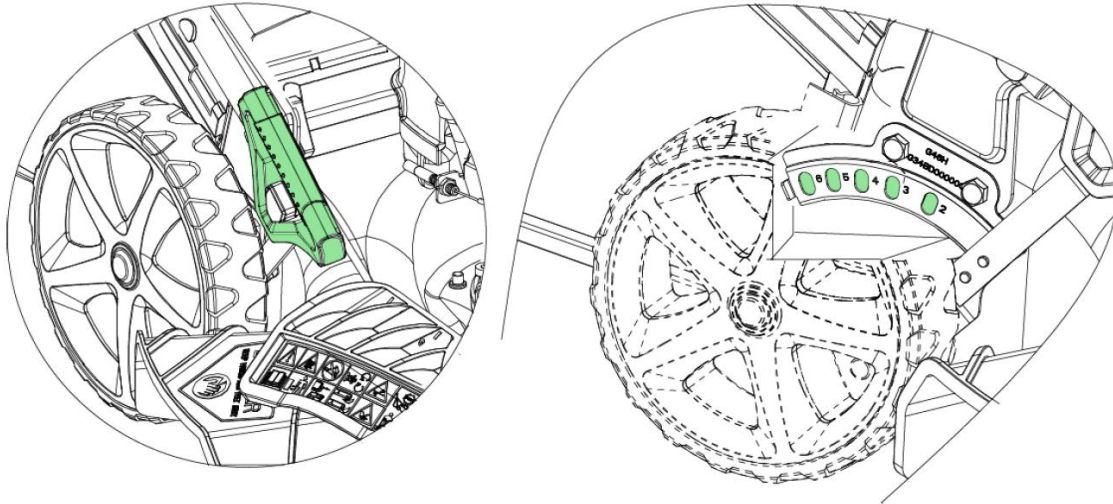

Impostare l'altezza di taglio desiderata mediante l'apposita leva di regolazione.

Attenzione: Il rischio di lesioni è molto elevato. Eseguire pertanto questa operazione solo quando il motore è spento e la lama di taglio è ferma.

Regolazione della ruota anteriore

1) Tirare il blocco verso l'alto e girarlo in posizione "CHIUSO", è anche possibile fissare la direzione della ruota anteriore in modo che sia rivolta solo in avanti.

2) Tirare verso l'alto il fermo e girarlo in posizione "APERTO", la ruota anteriore è girevole, consentendo una buona manovrabilità durante la falciatura attorno ad aiuole, alberi, ecc.

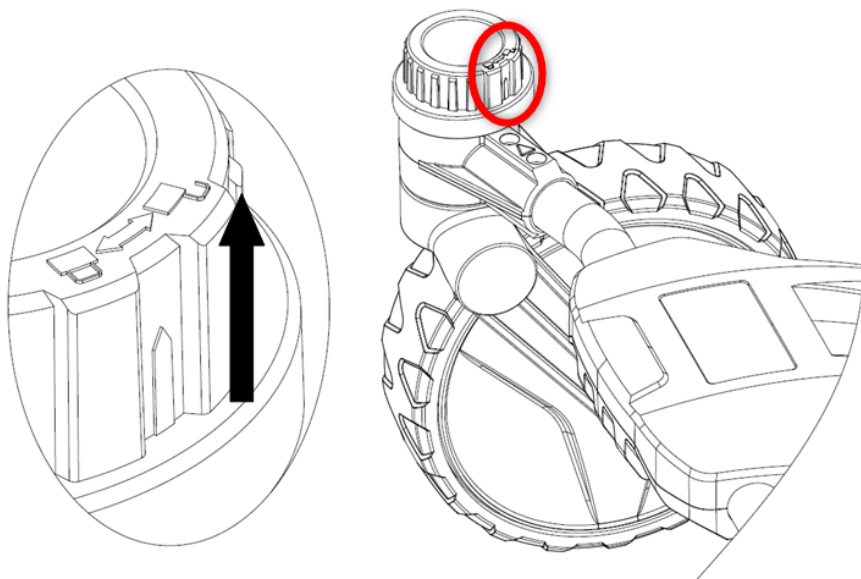

42. Utilizzo del tagliaerba

Avviamento / spegnimento motore

In caso di avviamento a freddo, premere innanzitutto il primer prima di azionare la leva del gas posta sull'impugnatura superiore.

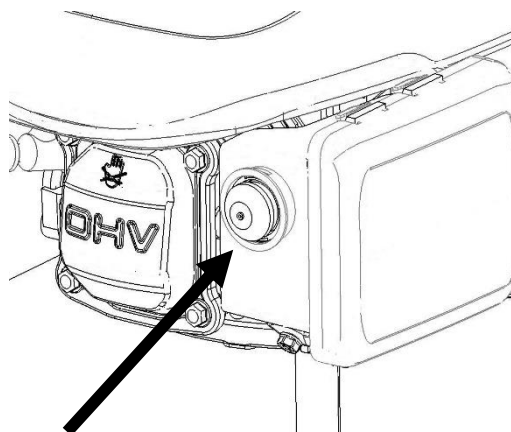

Temperatura	Pressioni sul primer
<0°C	3x - 4x
0°C - 10°C	2x - 3x
10°C - 20°C	1x - 2x
>20°C	1x

Nota bene: Non tutti i modelli dispongono del primer.

Per avviare il motore, avvicinare l'impugnatura del cavo del motore all'impugnatura superiore. Se si è in possesso di un modello dotato di trazione posteriore, non bisogna mantenere la presa sull'impugnatura della trazione posteriore durante la procedura di avviamento, diversamente le ruote posteriori inizieranno a muoversi immediatamente all'avviamento del motore.



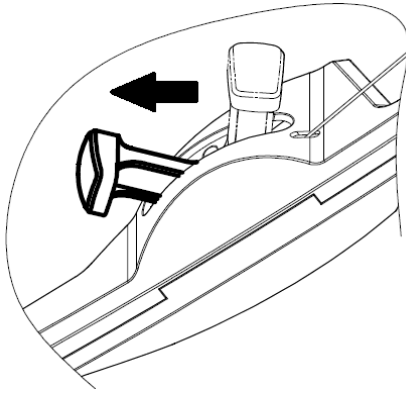

Posizionare la leva della velocità del motore in posizione "CHOKE".

Tirare quindi con cautela l'impugnatura del cavo di avviamento fino ad avvertire una leggera resistenza. A questo punto, tirare con vigoria il cavo di avviamento per accendere il motore. In caso di avviamento a freddo, potrebbero essere necessari 2-3 tentativi prima che il motori si avvii.

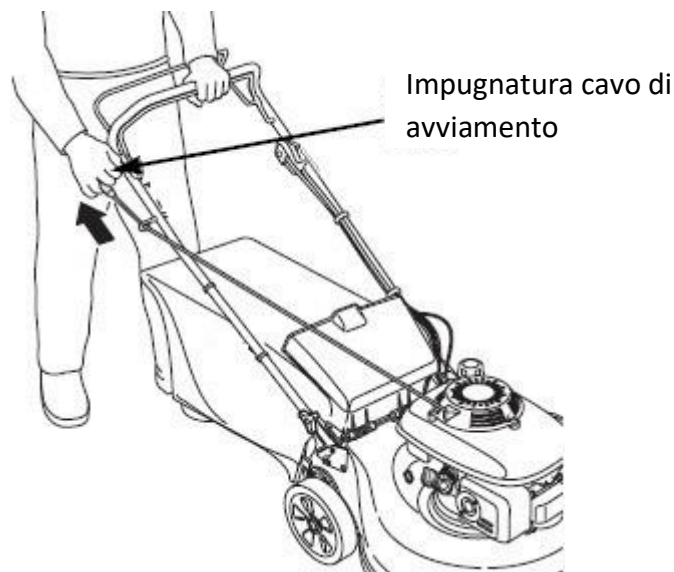

Per arrestare il motore, rilasciare l'impugnatura del cavo d'avviamento. Il motore si spegne e la lama ruota ancora per un breve lasso di tempo per arrestarsi poi completamente.

Regolazione variabile della velocità del motore

Per ottenere la migliore qualità di taglio, falciare sempre con l'acceleratore in posizione "VELOCE" (vedere disegno sotto). Quando la lama ruota alla velocità elevata preimpostata, crea un potente effetto a ventaglio che solleva l'erba e taglia in modo più efficiente.

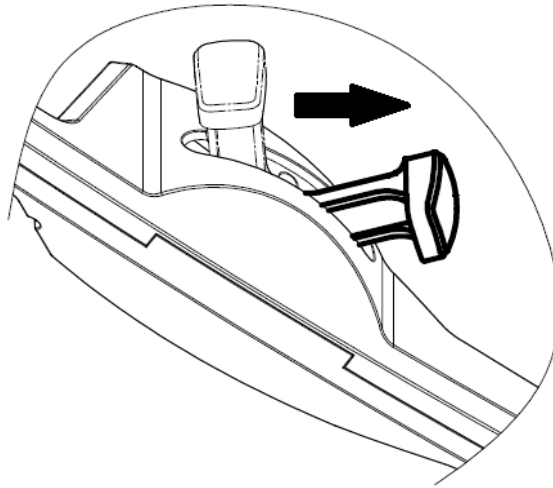

Arresto del motore

Per arrestare il motore, tirare indietro la leva e quindi rilasciare la leva di azionamento del motore.

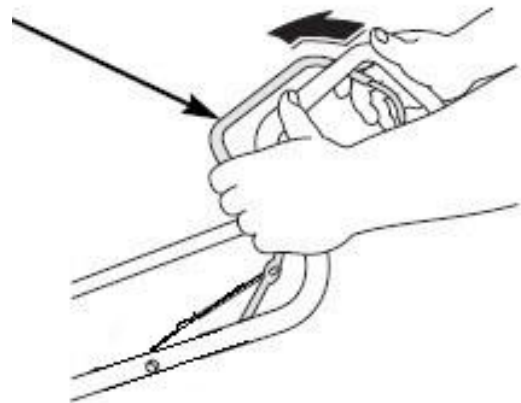
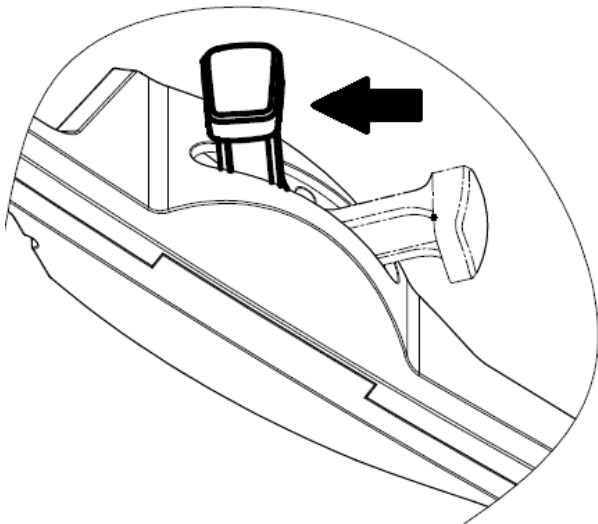

43. Lavori di manutenzione

Disposizioni generali per la manutenzione:

Tutti i dadi, i bulloni e le viti devono essere serrati correttamente per garantire che la macchina operi in condizioni di sicurezza e piena funzionalità. Una regolare manutenzione costituisce requisito fondamentale per garantire la sicurezza dell'utente e il mantenimento delle capacità operative e prestazionali del tagliaerba.

Non conservare mai la macchina con benzina all'interno del serbatoio in un edificio in cui i fumi rilasciati dal combustibile possano entrare in contatto con fiamme libere, scintille o temperature elevate.

Lasciare raffreddare il motore prima di stoccarlo in uno spazio chiuso.

Per ridurre il rischio di incendio, assicurarsi che il tagliaerba e in particolare il motore, la marmitta e anche il luogo in cui è conservato il carburante di riserva siano liberi da erba, foglie o quantità eccessive di lubrificanti.

Controllare regolarmente lo stato della copertura del cesto di raccolta dell'erba e del sistema di raccolta e sostituirli se danneggiati.

Scaricare il carburante in un'area ben ventilata quando il motore si è raffreddato.
Utilizzare guanti da lavoro robusti durante la rimozione e l'installazione della lama di taglio.

ATTENZIONE:

Prima di eseguire qualsiasi intervento di manutenzione o riparazione, spegnere il motore e rimuovere la candela.

Controllare regolarmente il tagliaerba e assicurarsi che tutti i depositi di erba sulla parte inferiore del telaio siano stati rimossi.

Ingrassare regolarmente l'assale e i cuscinetti del telaio con un lubrificante idoneo.

Controllare regolarmente le condizioni delle lame, poiché queste ultime hanno un impatto significativo sulle prestazioni del tagliaerba. Le lame devono essere sempre affilate e bilanciate.

Controllare a intervalli regolari che tutti i bulloni e i dadi siano serrati. I bulloni e i dadi usurati o non correttamente serrati possono causare gravi danni al motore o al telaio.

Se la lama urta pesantemente contro un ostacolo, arrestare il tagliaerba e contattare il servizio clienti FUXTEC.

La lama di taglio è in acciaio stampato. Per ottenere un risultato di taglio ottimale, affilare regolarmente la lama (all'incirca ogni 25 ore di funzionamento). Verificare che la lama sia sempre correttamente bilanciata. A tal fine, inserire un'asticella in acciaio (con un diametro di 2-3 mm) nel foro centrale. Se l'asticella è allineata correttamente, rimarrà in posizione orizzontale.

Se la lama non rimane in posizione orizzontale, sostituirla.

Quando si rimuove la lama, svitare il bullone e controllare il portalama. Se le parti sono usurate o danneggiate, sostituirlle.

ATTENZIONE:

Utilizzare sempre ed esclusivamente parti di ricambio originali. Parti di ricambio di qualità inferiore possono danneggiare seriamente il tagliaerba e prefigurare rischi per la sicurezza.

Sostituzione lama di taglio

Adagiare il tagliaerba sul fianco destro in modo che il lato del filtro dell'aria sia rivolto verso l'alto. In questo modo si evitano fuoriuscite di carburante e conseguenti difficoltà di avviamento del tagliaerba.

Ispezionare la lama per verificare l'assenza di danni, crepe, ruggine o corrosione eccessiva.

Una lama consumata può essere affilata, tuttavia una lama eccessivamente usurata, piegata, incrinata o danneggiata deve essere sostituita.

Per l'installazione della lama, utilizzare sempre una chiave dinamometrica.

Controllare che le viti della lama siano ben strette.

Se si rimuove la lama per affilarla o sostituirla, è necessaria una chiave dinamometrica per la reinstallazione. Indossare guanti da lavoro adatti al fine di proteggere le mani.

- Rimuovere la vite con una chiave a tubo. Utilizzare un ceppo di legno per evitare che la lama giri durante la rimozione della vite. In seguito, rimuovere la lama.
- Montare la lama mediante l'apposita vite e le speciali rondelle. Assicurarsi di applicare le speciali rondelle con il lato concavo rivolto verso la lama e il lato convesso verso la vite.
- Serrare la vite della lama con una chiave dinamometrica. Utilizzare un ceppo di legno per evitare che la lama giri quando si stringe la vite.

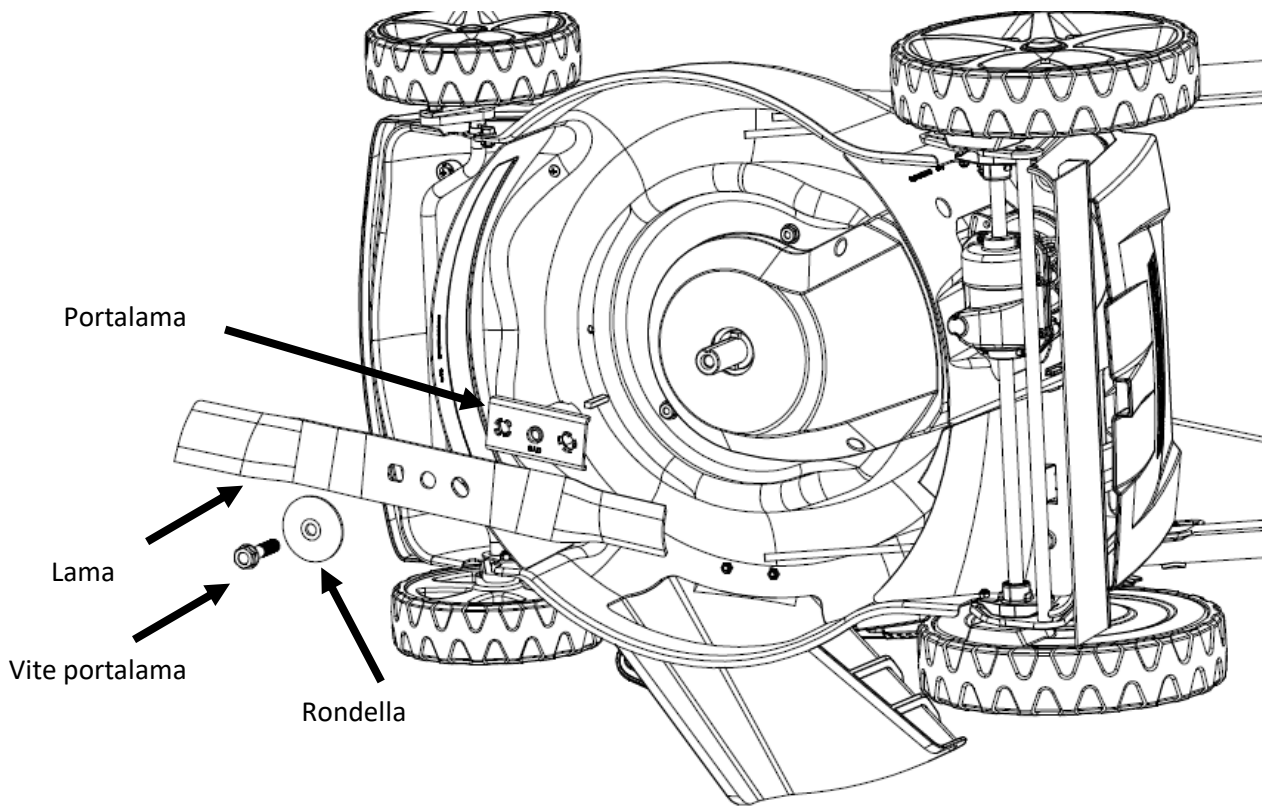

Utilizzo funzione Easy Clean

Sul lato sinistro del tagliaerba si trova l'attacco dell'acqua per il lavaggio del tagliaerba (solo per alcuni modelli).

Quando si utilizza l'attacco dell'acqua, la macchina deve trovarsi nel punto più basso della superficie da tagliare. Ciò garantisce che l'acqua scorra al di sotto del tagliaerba durante la pulizia.

- Collegare un tubo all'ugello.
- Aprire l'acqua e avviare il motore.
- Le rotazioni della lama fanno sì che l'acqua ripulisca la parte inferiore del tagliaerba.

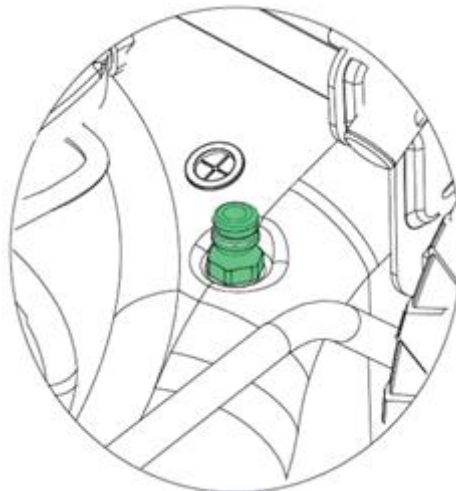

Filtro dell'aria

Se il motore viene fatto funzionare senza filtro dell'aria o con un filtro dell'aria danneggiato, può penetrare dello sporco al suo interno causando una rapida usura del motore stesso.

- Premere le linguette del coperchio e rimuoverlo.
- Rimuovere il filtro dalla relativa base.
- Controllare il filtro e l'elemento in schiuma e sostituire quest'ultimo in caso di danneggiamento.
- Pulire il filtro battendolo più volte su una superficie rigida al fine di rimuovere lo sporco, oppure soffiare aria compressa attraverso il filtro dell'aria dal suo interno. Non tentare mai di spazzolare via lo sporco; la spazzolatura provoca la penetrazione dello sporco nelle fibre.
- Servendosi di un panno umido, pulire lo sporco presente sulla parte interna dell'alloggiamento del filtro dell'aria e sul coperchio. Assicurarsi che non ci sia sporcizia nel condotto dell'aria che conduce al carburatore.
- Applicare nuovamente il filtro e il coperchio.

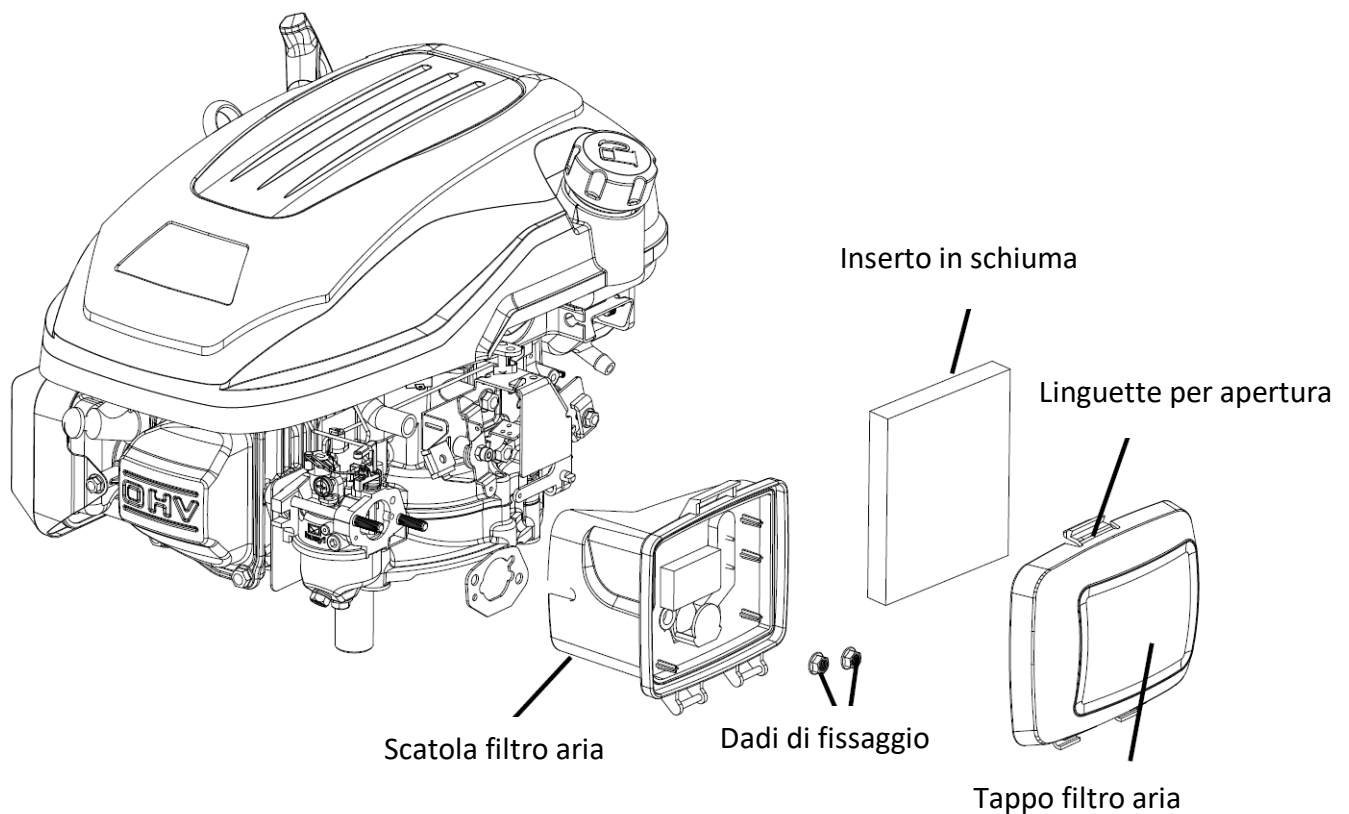

Per ottenere buone prestazioni, la candela deve avere una distanza corretta ed essere priva di depositi.
Per la manutenzione della candela, procedere come segue:

- Rimuovere il cappuccio della candela ed eliminare la sporcizia nella zona circostante.

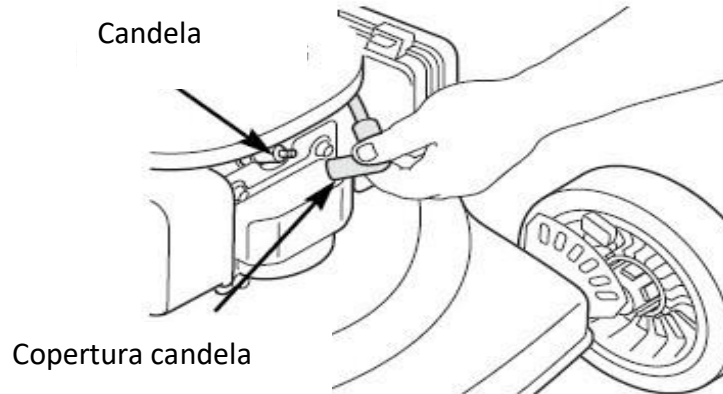

- Rimuovere la candela mediante l'apposita chiave.



Importante: La chiave per candele non è fornita in dotazione

- Controllare la candela. Sostituirla se gli elettrodi sono usurati o se l'isolante è incrinato o crepato.

- Misurare la distanza tra gli elettrodi della candela con un calibro adatto. La distanza deve essere di 0,028 ~ 0,031 pollici (0,7 ~ 0,8 mm). Se necessario, modificare detta distanza piegando con cautela il lato degli elettrodi con un attrezzo idoneo

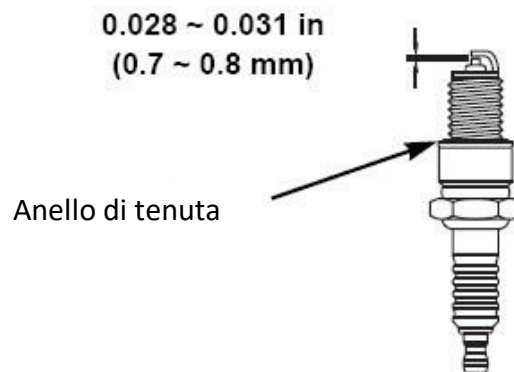

- Inserire manualmente e con cautela la candela per evitare un serraggio eccessivo.
- Posizionare il cappuccio della candela sopra la stessa.

Attenzione: Una candela allentata può surriscaldarsi e danneggiare il motore. Un serraggio eccessivo della stessa può danneggiare la filettatura della testata del cilindro.

Regolazione cavi

Prima di mettere in funzione la macchina occorre sempre verificare la regolazione dei cavi.

I cavi possono essere controllati muovendo a fondo le impugnature e verificando che i cavi stessi siano in tensione. In caso contrario, è necessario tirarli. Se le impugnature non sono azionabili agevolmente, è necessario allentare il relativo cavo.

Al termine della prima stagione, è necessario regolare i cavi per ottenere un'attivazione ottimale, poiché questi ultimi possono allungarsi durante l'uso.

Per i seguenti cavi potrebbe essere necessaria una regolazione aggiuntiva:

1. Cavo azionamento
2. Cavo freno
3. Cavo gas

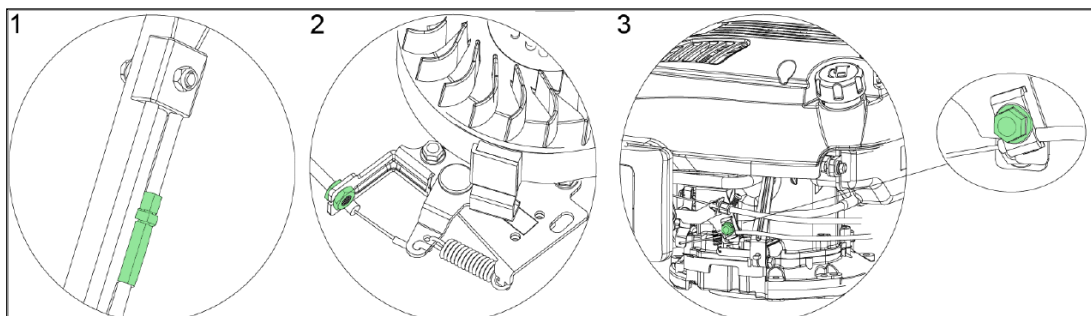

44. Disposizioni di sicurezza

DISPOSIZIONI DI SICUREZZA GENERALI

- Questo prodotto è destinato esclusivamente alla rasatura. Non utilizzarlo per scopi diversi da quelli per cui è stato concepito. In caso contrario, sussiste il rischio di danni al macchinario o lesioni.
- Non permettere mai ai bambini o a persone che non conoscono il contenuto di queste istruzioni di operare con il dispositivo.
- La persona che utilizza il tagliaerba è responsabile della sicurezza delle persone che si trovano nell'area di lavoro.
- Non utilizzare mai il tagliaerba in prossimità di altre persone, bambini o animali vaganti.
- Prima di iniziare a tagliare, controllare la superficie su cui deve essere utilizzato il tagliaerba e rimuovere sassi, fili, bastoni, schegge, ossa e altri oggetti estranei che potrebbero impigliarsi nel tagliaerba o essere proiettati in aria e provocare lesioni.

ISTRUZIONI D'USO

- Tutti i dadi, i perni e i bulloni devono essere serrati correttamente per garantire che la macchina sia in perfetto stato di funzionamento e pienamente operativa.
- Non utilizzare mai il tagliaerba senza copertura di protezione.
- Non utilizzare mai il tagliaerba con una lama allentata. Verificare sempre che tutte le relative viti siano serrate completamente.
- Le lame non affilate devono essere sostituite.
- Durante l'utilizzo del tagliaerba, è necessario accertarsi di avere una posizione stabile.
- Non stoccare mai il tagliaerba in aree chiuse o poco ventilate dove potrebbero accumularsi fumi. I fumi di scarico del motore contengono monossido di carbonio, una sostanza potenzialmente letale.
- Lavorare solo in condizioni di sufficiente visibilità (al crepuscolo o con adeguata illuminazione artificiale).
- Non utilizzare il tagliaerba in presenza di pioggia o erba umida.
- Prestare particolare attenzione quando si effettua il taglio su terreni rialzati (su pendii). Tagliare sempre perpendicolarmente al pendio o parallelamente al bordo e non muoversi verso l'alto o verso il basso.
- Non lasciare mai il tagliaerba incustodito; se lo si lascia in funzione, spegnere il motore.
- Non sollevare mai la parte posteriore del tagliaerba quando è parcheggiato e non tenere gli arti vicino al piatto di taglio o allo scivolo di scarico posteriore quando il motore è in funzione.
- Non modificare mai l'impostazione del numero di giri del motore.

- Non trasportare mai il tagliaerba con il motore acceso.
- Spegnere il motore e scollegare la spina di accensione nei seguenti casi:
 - quando si eseguono lavori sotto il piatto del tagliaerba o nel condotto di scarico.
 - quando si eseguono interventi di manutenzione, riparazione o ispezione della macchina.
 - prima di spostare, sollevare o trasportare il tagliaerba.
 - quando si lascia il tagliaerba incustodito o quando occorre regolare l'altezza di taglio.
 - prima di rimuovere e svuotare il canale di scarico.
- Se si rileva un oggetto estraneo, arrestare il motore e controllare accuratamente che non vi siano danni. In caso di danni, rivolgersi a un centro di assistenza specializzato nella riparazione.

ATTENZIONE:

La ventola del tagliaerba continua a ruotare per alcuni secondi dopo lo spegnimento del motore.

Se il tagliaerba vibra in modo anomalo, spegnere immediatamente il motore. Per garantire un funzionamento sicuro del dispositivo, controllare regolarmente che i bulloni, le viti e i dadi del tagliaerba siano ben serrati.

ATTENZIONE: IL CARBURANTE È UNA SOSTANZA ALTAMENTE INFIAMMABILE.

- Conservare il carburante in una tanica idonea.
- Il rifornimento di carburante deve essere effettuato esclusivamente in un luogo aperto e ben ventilato. Non fumare e non usare telefoni cellulari quando si maneggia il carburante.
- Effettuare il rifornimento di carburante solo a motore spento. Non aprire mai il serbatoio o aggiungere carburante quando il motore è caldo o in funzione.
- Se è stato rovesciato del carburante, non avviare il motore. Allontanare il tagliaerba dal luogo della fuoriuscita del carburante, facendo attenzione ad evitare possibili scintille. Non riprendere il lavoro finché il carburante fuoriuscito non è evaporato e i relativi vapori non si sono dissipati.
- Dopo il rifornimento di carburante, chiudere saldamente il tappo del serbatoio e quello della tanica di carburante.

ATTENZIONE:

Prima di effettuare interventi di manutenzione o di riparazione, spegnere il motore e rimuovere la candela di accensione.

45. Stoccaggio

Se non si utilizza l'apparecchio per un lungo periodo di tempo, è necessario stoccarlo attenendosi alle seguenti istruzioni. In questo modo si prolunga il ciclo di vita della macchina.

- La stessa benzina non deve rimanere nel serbatoio per più di un mese.
- Pulire accuratamente il tagliaerba e riporlo in un luogo asciutto.

- Non stoccare mai il tagliaerba con residui di carburante nel serbatoio all'interno di un edificio in cui possano svilupparsi fiamme libere o scintille.
- Per ridurre il rischio di incendio, tenere il motore, la marmitta, il vano batteria e l'area di stoccaggio del carburante liberi da erba, foglie o grasso eccessivo.
- Se è necessario svuotare il serbatoio del carburante, occorre effettuare tale operazione all'aperto.
- Durante la regolazione della macchina, fare attenzione a non schiacciare le dita tra la lama in movimento e le parti fisse della macchina.
- Lasciare raffreddare il prodotto per almeno 30 minuti prima di stoccarlo.

46. Smaltimento

Smaltire il contenuto dell'imballo secondo le normative previste del proprio comune sulla raccolta differenziata.

Visitare il sito www.fuxtec.it per avere maggiori informazioni sulla composizione dei materiali dell'imballo.

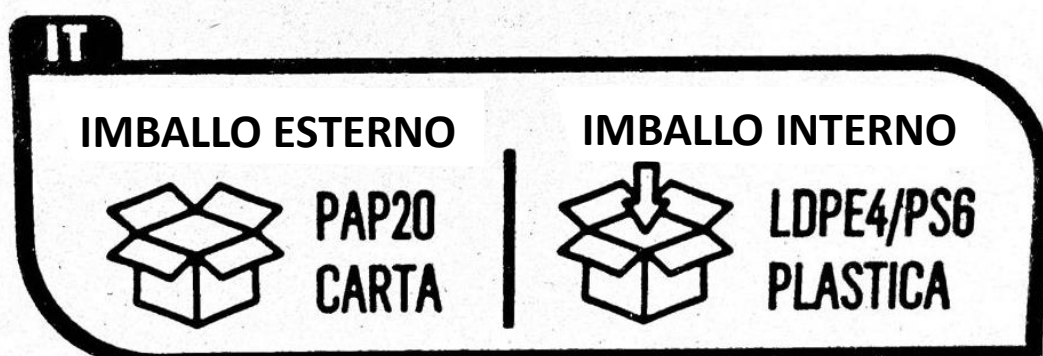

Raccolta differenziata.

Verifica le disposizioni del tuo comune

47. Dati tecnici

Motore	OHV, raffreddato a aria, 4 tempi
Potenza nominale	2,9 kW
Numero di giri	2800 g/minuto
Cilindrata	170 cm ³
Starter	Cavo di avviamento
Capacità serbatoio	1,0l

Capacità serbatoio olio	0,5l
Altezze di taglio	A 6 livelli, da 25 a 75 mm
Larghezza di taglio	508 mm
Diametro ruote	anteriore 8 pollici (20 cm), posteriore 11 pollici (28 cm)
Capacità cesto raccolta erba	60l
Livello potenza acustica	98dB
Vibrazioni	3,64 km/h
Peso	37,5kg

48. UE Dichiarazione di conformità

Produttore / Producer **FUXTEC GmbH**
Kappstraße 69, 71083 Herrenberg Deutschland / Germany
Email: info@fuxtec.it Web: www.fuxtec.it

Denominazione / name Tagliaerba a scoppio FX-RM5170PRO
Petrol Lawnmower FX-RM5170PRO

Direttiva CE / EC directive **2006 42 CE**
2014/30/UE
200/14/CE e modificato da
2005/88/CE allegato IV

Norme applicate / applicable standards

EN ISO 5395-1:2013
EN ISO 5395-2:2013+A1+A2
EN ISO 14982:2009

Con la presente dichiariamo che la suddetta macchina nello stato costruttivo e nella versione da noi commercializzata, è conforme ai requisiti fondamentali di sicurezza e salute della direttiva CE elencata. Qualsiasi manomissione o modifica della macchina non espressamente e preventivamente autorizzata dal produttore comporterà la nullità del presente documento.

Hereby we declare that the above mentioned machine meet the essential safety and health requirements of the above stated EC directives. Any manipulation or change of the machine not being explicitly authorized by us in advance renders this document null and void.

Conservazione della documentazione tecnica: FUXTEC GmbH • Kappstraße 69 • 71083 Herrenberg • Germany, L. Zirkler, Direzione Generale

Herrenberg, 14 / 11 / 2023



Leonhard Zirkler FUXTEC GmbH
KAPPSTRASSE 69
71083 HERRENBERG GERMANY

VERSION ESPANOLA

49. Introducción y seguridad

No está permitido que lo utilicen niños o personas no familiarizadas con el aparato. Se recomienda supervisar a los niños para asegurarse de que no utilizan el dispositivo con fines lúdicos.

Uso previsto

Este aparato está destinado exclusivamente al corte de césped en viviendas privadas.

El aparato debe utilizarse de acuerdo con las descripciones e instrucciones de seguridad de este manual de instrucciones. No se prevé ningún otro uso. El uso no previsto supondrá la anulación de la garantía y la negación de cualquier responsabilidad por parte del fabricante. El usuario es responsable de todos los daños causados a terceros y a sus bienes. Utilice el aparato únicamente en las condiciones técnicas prescritas y facilitadas por el fabricante. Las modificaciones no autorizadas del aparato excluyen cualquier responsabilidad del fabricante por daños consecuentes.

Contención de vibraciones y ruidos

Para reducir el impacto de las vibraciones y el ruido, limite las horas de trabajo, utilice ajustes para reducir las emisiones de vibraciones y ruido y utilice equipos de protección individual.

Respete los puntos siguientes para limitar la contaminación acústica debida a las vibraciones y al ruido:

- Utilice el producto únicamente de acuerdo con las especificaciones y las instrucciones de funcionamiento.
- Asegúrese de que el producto está en perfectas condiciones y se mantiene con regularidad.
- Utiliza accesorios adecuados y asegúrate de que estén en buen estado.
- Sujete firmemente el producto utilizando las asas suministradas, teniendo cuidado de no agarrar el aparato con demasiada fuerza.
- Mantenga el producto de acuerdo con estas instrucciones y manténgalo lubricado.
- Planificar los horarios de trabajo para distribuir las cargas pesadas a lo largo de un período de tiempo más prolongado.

Emergencia

- Para familiarizarse con el uso del producto, lea atentamente el manual de instrucciones. Memoriza las instrucciones de seguridad y síguelas escrupulosamente. Esto ayudará a prevenir riesgos y peligros.

- Preste siempre atención al utilizar el producto, para poder identificar los peligros y reaccionar a tiempo. Una actuación rápida puede evitar lesiones graves y daños materiales.

Riesgos residuales

Aunque el cortacésped se utilice de acuerdo con las instrucciones, siempre existen riesgos residuales. En relación con el diseño y la construcción de este cortacésped pueden producirse los siguientes peligros:

- Lesiones y daños materiales causados por hoy lanzados al aire.
- Daños auditivos si no se utilizan dispositivos de protección auditiva o si el cortacésped se utiliza durante periodos prolongados.
- Daños a la salud derivados de las vibraciones mano-brazo si el cortacésped se utiliza durante un periodo prolongado de tiempo o no se utiliza y mantiene adecuadamente.

50. Disposiciones de seguridad para cortacéspedes

Disposiciones generales de seguridad

- Por su propia seguridad y la de los demás, lea estas instrucciones y las disposiciones de seguridad pertinentes antes de utilizar el aparato. Se recomienda conservar las instrucciones y las disposiciones de seguridad correspondientes para su uso futuro y tenerlas siempre a mano.
- En caso de cambio de propietario, adjunte el manual de instrucciones al aparato.
- Las personas que utilicen el dispositivo no deben estar bajo los efectos de drogas (por ejemplo, alcohol, drogas o medicamentos).
- Utilice el aparato únicamente en las condiciones técnicas prescritas y facilitadas por el fabricante. Las modificaciones personales en el aparato no presuponen ninguna responsabilidad del fabricante por daños derivados.
- Utilice el aparato únicamente a la luz del día o bajo una iluminación artificial adecuada.
- Utilice el aparato sólo cuando no haya humedad. Manténgalo alejado de la lluvia o la humedad. La penetración de agua en el aparato aumenta el riesgo de descarga eléctrica.
- Apague el aparato y retire la batería:
 - ♦ si el mismo se deja desatendido;
 - ♦ si empieza a vibrar excesivamente.

Antes de usar

- Familiarícese con el soplador, sus funciones y controles antes de empezar a utilizarlo.
- Antes de la puesta en marcha, compruebe que la unidad no presenta signos de desgaste o daños causados por un choque o impacto anterior.
- No utilice un dispositivo cuyo interruptor esté defectuoso y no pueda encenderse o apagarse.

- Compruebe que todas las tuercas, pernos y tornillos están apretados para garantizar un funcionamiento seguro de la unidad.
- No utilice nunca un dispositivo con piezas dañadas o faltantes. Haga que un técnico cualificado o un taller especializado los repare o, si es necesario, los sustituya.
- Cuando trabaje con o en el dispositivo, lleve siempre calzado resistente, pantalones largos y un equipo de protección personal adecuado (gafas de seguridad, protección auditiva, guantes de trabajo antideslizantes, etc.). El uso de equipos de protección personal reduce el riesgo de lesiones.

Durante el uso

No encienda el aparato si hay personas (especialmente niños) o animales en las inmediaciones. Asegúrese de que los niños no utilicen el aparato para jugar.

Deje de trabajar si observa la presencia de personas (especialmente niños) o animales domésticos en las proximidades.

Trabajar en pendientes pronunciadas puede ser peligroso. Asegúrate de tener una posición estable y corta lentamente. Corte siempre transversalmente a la pendiente y no hacia arriba o hacia abajo. Tenga especial cuidado al cambiar de dirección. Existe riesgo de vuelco.

No corte en pendientes pronunciadas. Tenga especial cuidado al desplazarse hacia atrás al cortar y tirar del cortacésped hacia usted.

No vuelque el cortacésped al arrancar el motor.

Mantenga la distancia de seguridad indicada en el marco de la empuñadura.

No encienda el motor hasta que sus pies estén a una distancia segura de la cuchilla de corte. Tenga cuidado y no toque la cuchilla de corte giratoria. Apague el cortacésped antes de darle la vuelta o transportarlo, por ejemplo, hacia o desde el césped o por caminos. Nunca conduzca sobre grava con el motor en marcha. Existe el riesgo de ser golpeado por piedras.

Antes de levantar o transportar el cortacésped, apague el motor y espere a que se detenga la cuchilla de corte. No ajuste la altura de corte hasta que el motor esté apagado y la cuchilla se haya detenido.

No abra nunca la trampilla de escape con el motor en marcha. Antes de retirar el recogedor, apague el motor y espere a que se detenga la cuchilla de corte. Después de vaciar el recogedor, vuelva a colocarlo con cuidado y asegúrese de que está bien sujeto al cortacésped. Si es posible, no corte la hierba mojada. No trabaje con la máquina para jardín en un entorno en el que exista riesgo de explosión debido a la presencia de líquidos, gases o polvo inflamables. Cuando deje de trabajar, no deje nunca la unidad desatendida y guárdela en un lugar seguro.

Después del uso

Apague el dispositivo, retire la batería y coloque el dispositivo en un lugar seguro.

Mantenga el aparato fuera del alcance de los niños. Asegúrese de que las tomas de aire de la unidad estén limpias.

Mantenga todas las tuercas, pernos y tornillos apretados para garantizar que el cortacésped funcione con seguridad.





Compruebe con frecuencia que el recogedor de hierba no esté desgastado ni dañado.

Utilice únicamente una cuchilla de corte diseñada para este cortacésped.

Siga las instrucciones de instalación y retire previamente la batería (sólo modelo eS).

Las reparaciones sólo pueden ser realizadas por un técnico cualificado o un centro de servicio.

51. Información y advertencias

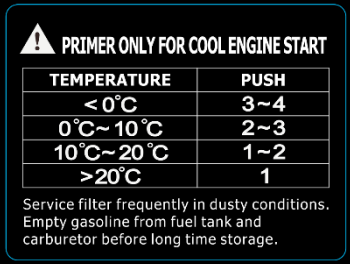
	<p>Cilindrada del motor : 170 cm³</p>
	<p>Sólo gasolina normal con un octanaje mínimo de 95. La capacidad máxima del depósito es de 1 litro.</p>
	<p>Riesgo de lesiones: ¡Mantén las manos y los pies a distancia!</p>
	<p>Atención: ¡Lea atentamente el manual de instrucciones! El cortacésped se entrega sin aceite.</p>
	<p>Nivel de potencia acústica del cortacésped: 98 dB</p>
	<p>¡Notas sobre el uso de imprimación en caso de arranque en frío!</p>

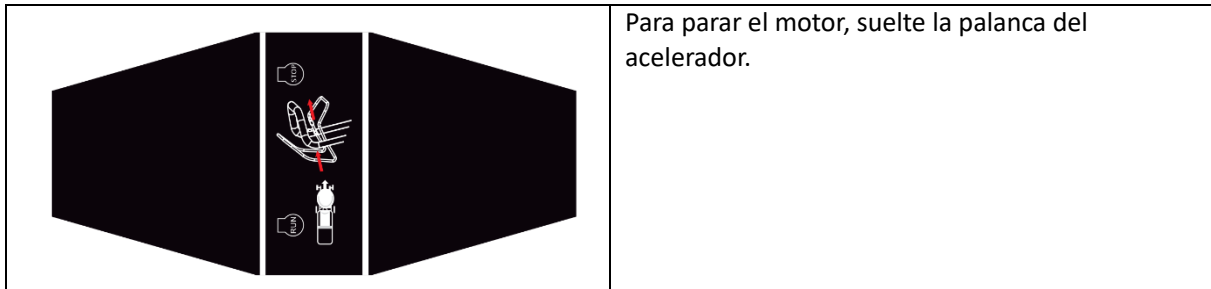

52. Ensamblaje

Instrucciones importantes para el ensamblaje del cortacésped.

Antes de ensamblar y poner en funcionamiento el cortacésped de gasolina, lea detenida y completamente el manual de instrucciones y las indicaciones contenidas en el mismo.

INFORMACIÓN IMPORTANTE: El cortacésped se suministra SIN COMBUSTIBLE Y ACEITE en el motor.

Su nuevo cortacésped ha sido probado en la planta de producción, por lo que puede haber una pequeña cantidad de aceite residual en el motor o en la varilla de nivel.

SACAR EL CORTACÉSPED DE LA CAJA

Saque el cortacésped de la caja y compruebe que no queda ninguna pieza dentro del embalaje.

A continuación, monte las ruedas como se indica:

Ensamblaje de asa superior e inferior.

Abra con cuidado el asa del cortacésped y asegúrese de que los cables de control del aparato no queden atrapados ni sufran daños.

Abra el asa y apriete las piezas correspondientes con las cuatro tuercas de mariposa, arandelas y tornillos, como se ilustra a continuación. Introduzca el cable de arranque en el lado derecho de la empuñadura y fíjelo con el asa de plástico (véanse las imágenes siguientes). Si desea ajustar la altura del manillar, puede elegir los dos orificios "L" o "H" en el soporte izquierdo y derecho para fijar el manillar con tornillos y botones.

El orificio "H" es la posición alta del manillar y el orificio "L" es la posición baja del manillar.

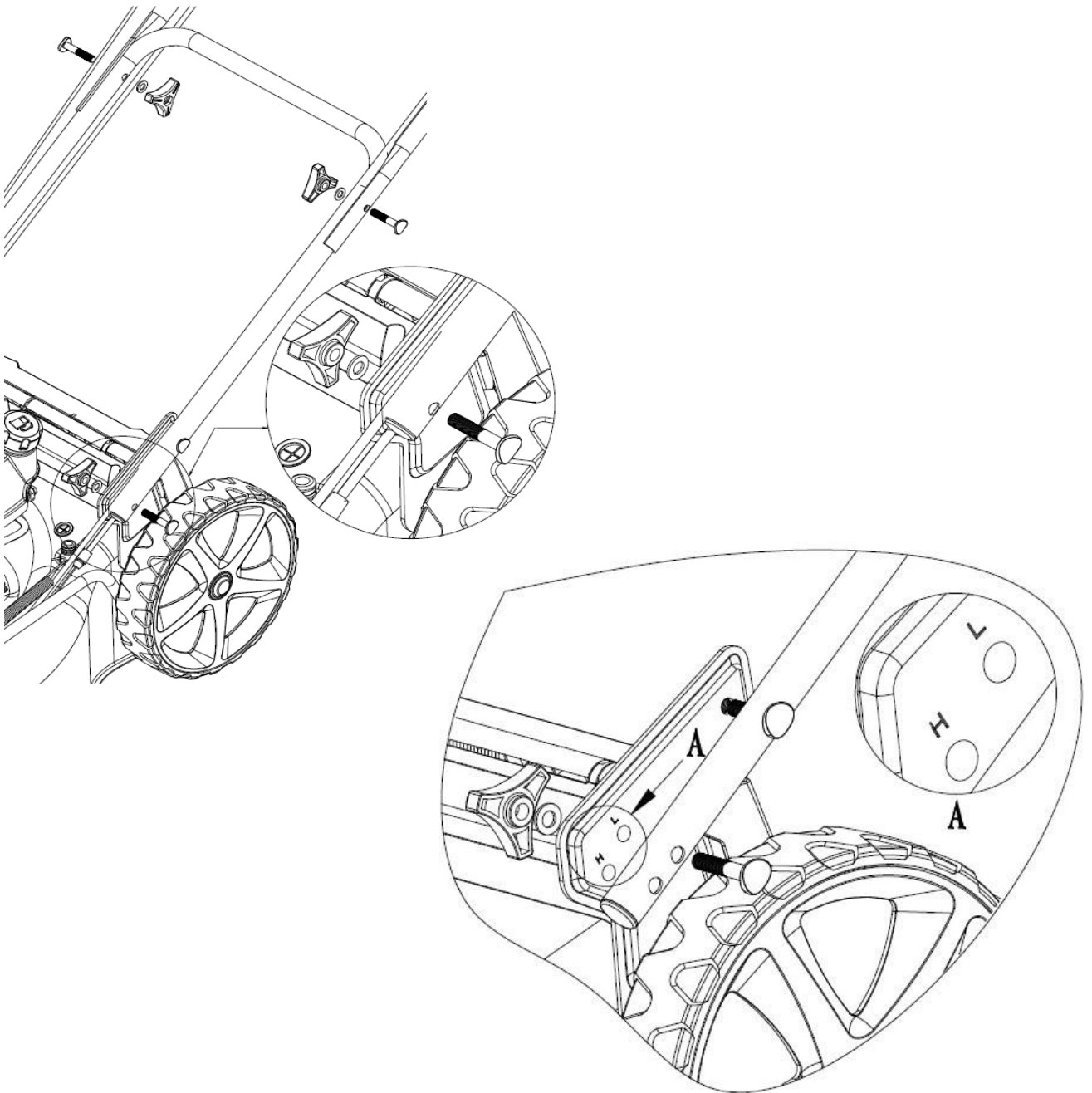

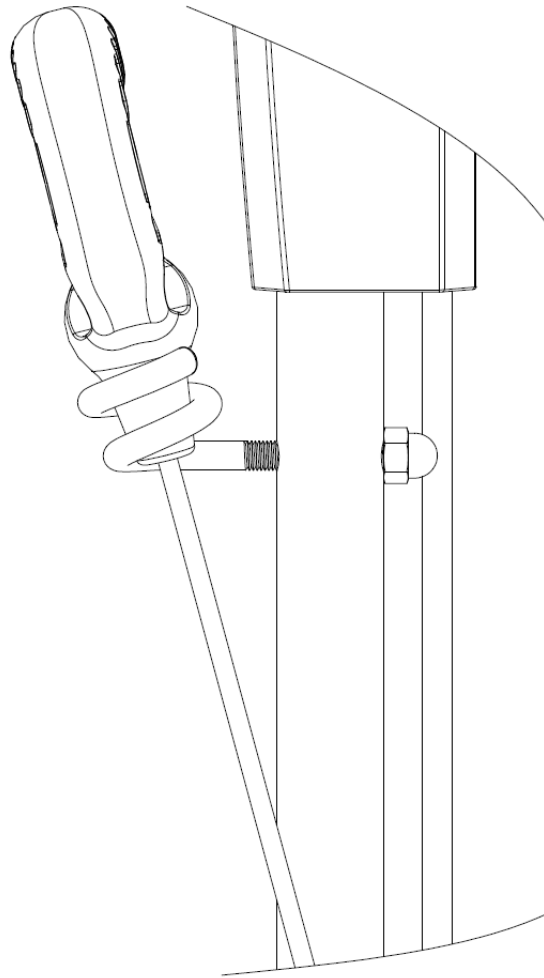

Inserte el cable de transmisión del motor y de velocidad del motor en el orificio de la palanca correspondiente, como se muestra a continuación. La flecha indica dónde se debe enganchar el cable.

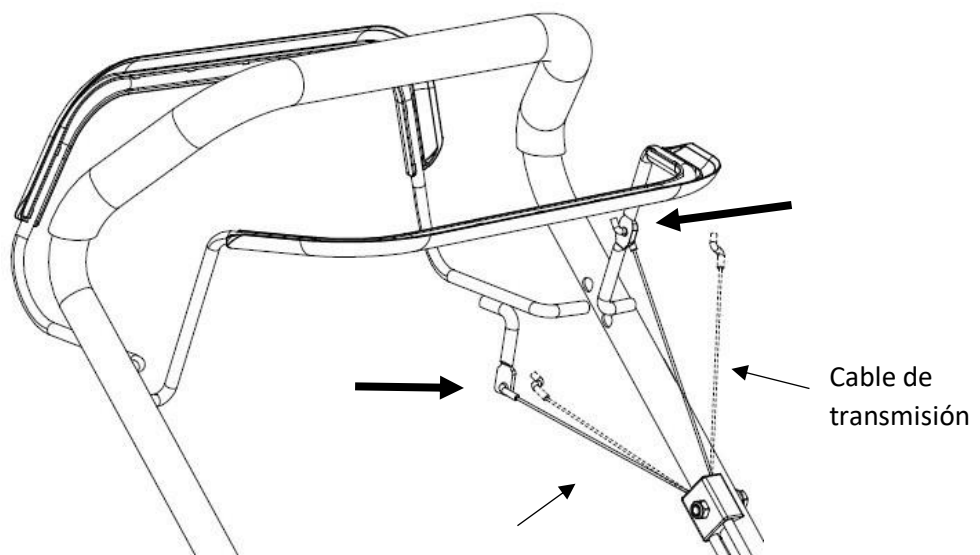

Ensamblaje del panel de control
Cable de velocidad
del motor

Extraiga el panel de control de la caja y fíjelo con los dos tornillos suministrados (véase la imagen siguiente). Tenga en cuenta que algunos modelos tienen la palanca selectora a la izquierda y otros a la derecha.

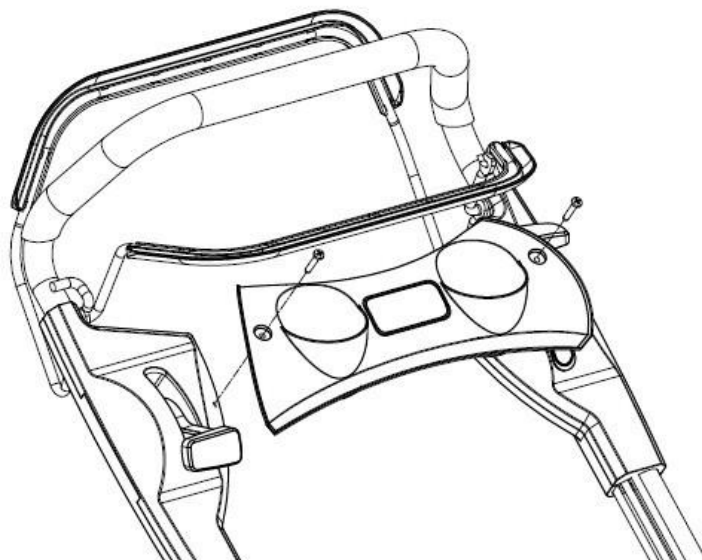

Ensamblaje del contenedor de recogida de hierba

Primero fije el mango del recogedor de césped con los tres tornillos suministrados. Coloque los bordes de plástico de la cesta en el bastidor y fije los clips, como se muestra a continuación. El recogedor de hierba contiene un práctico indicador de nivel que muestra si el recogedor de hierba está lleno y debe vaciarse (véase la imagen inferior).

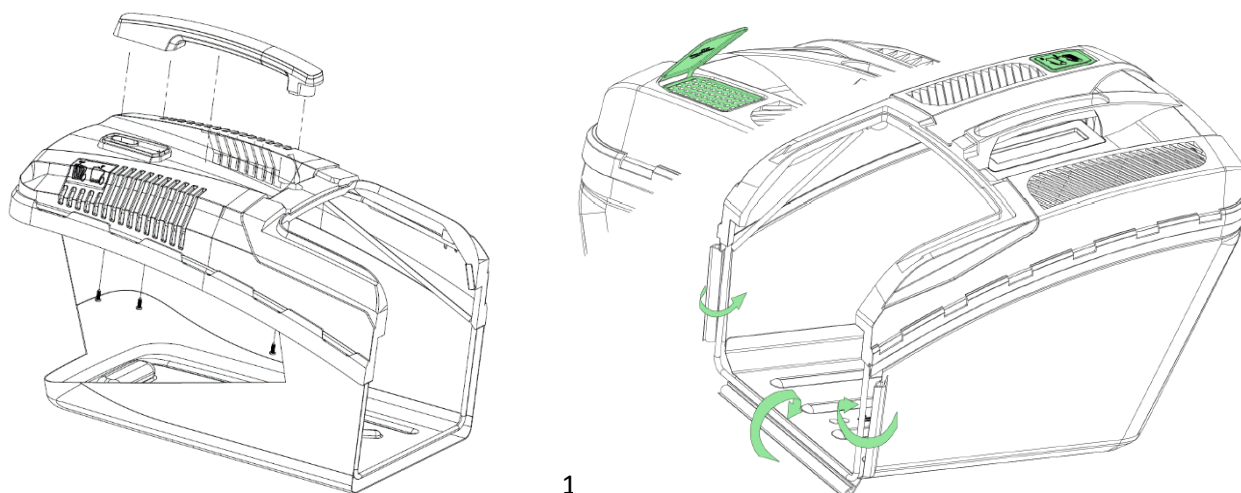

Levante el protector del eyector trasero, retire el kit de mulching e inserte el recogedor de hierba (véase la imagen inferior).

Empuñadura del
recogedor de
hierba

Puerta trasera

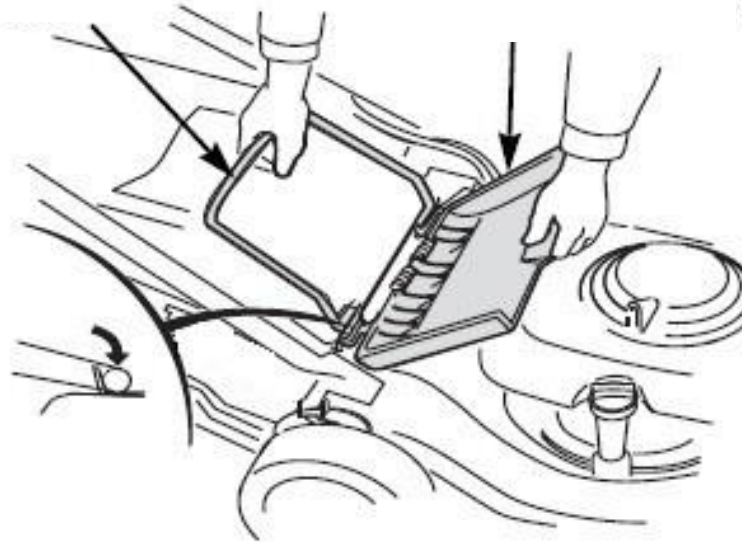

Kit de mulching

Puede bloquear la abertura de descarga trasera utilizando el kit de trituración incluido. ¡La hierba no queda atrapada y se tritura aún más mediante la rotación de la cuchilla!

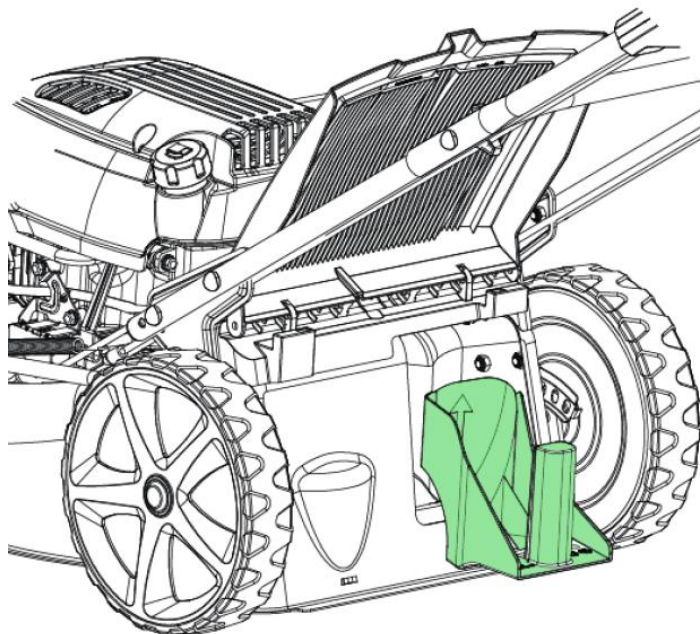

Puntales / cuña para levantar la puerta trasera

Retire dos cuñas de soporte de su bolsa y levante la protección de expulsión trasera. Instale los dos soportes que pueden sujetar el protector de descarga trasero para que el césped pueda retirarse de la plataforma de manera más eficiente.

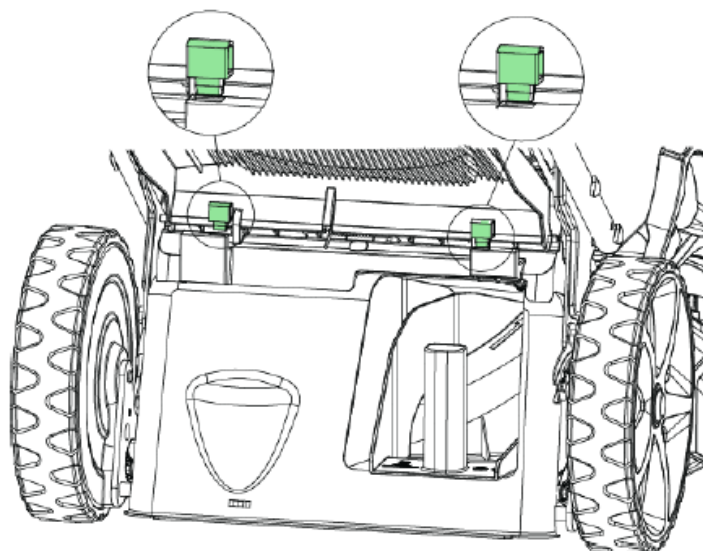

Compartimento lateral para expulsión

Para utilizar la eyección lateral, levante la tapa y coloque el compartimento de eyección lateral (ver imagen).

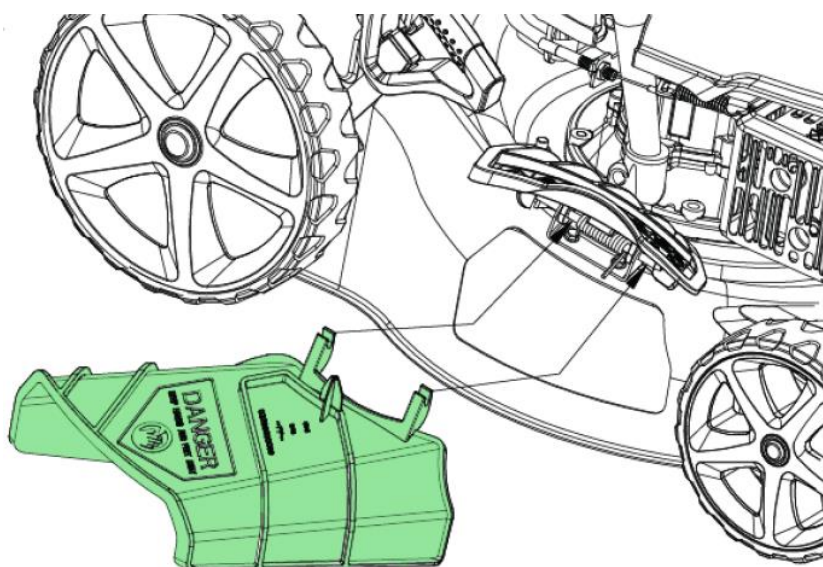

TENGA EN CUENTA:

No todos los modelos tienen eyección lateral.

Si desea utilizar el kit de mulching, primero debe desinstalar la salida lateral.

53. Antes del primer uso

Rellenar aceite

ATENCIÓN: El cortacésped se entrega sin aceite en el motor.

Todos los motores se prueban en fábrica antes de ser embalados. La mayor parte del aceite se elimina antes de enviar el aparato; sin embargo, una pequeña cantidad permanece en el motor. Durante el transporte, el aceite se desplaza por el interior del compartimento del motor, por lo que es posible que en la varilla de nivel se indique una cantidad de aceite suficiente. Sin embargo, esta indicación no es fiable. Por lo tanto, introduzca suficiente aceite para asegurarse de que el nivel de aceite se encuentra entre la marca superior y la inferior de la varilla (véase la imagen). No ponga demasiado aceite en el motor

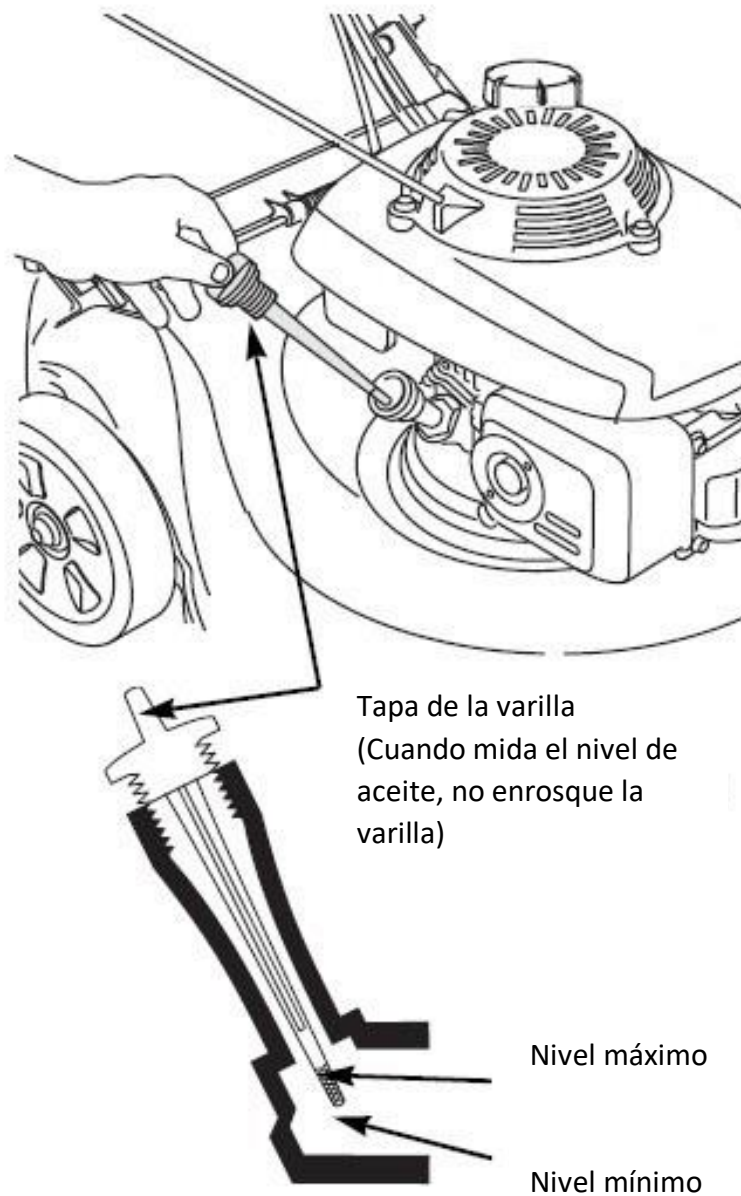

Repostar

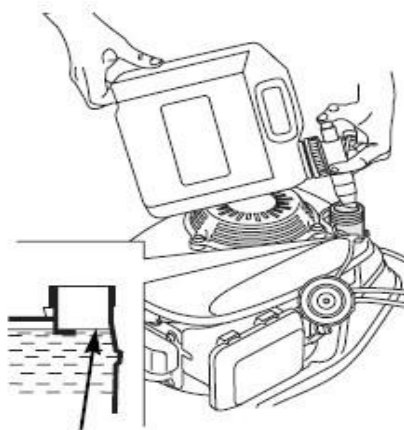

Nivel máximo



El motor se entrega sin gasolina en el motor, rellene con 1,0 litro de gasolina antes de arrancar el motor.

- Quitar el tapón del tanque de combustible
- A través del cuello del tanque, llene combustible hasta el límite inferior del nivel. No llenar en exceso. Elimine cualquier resto de combustible antes de arrancar el motor.
- Vuelva a enroscar firmemente el tapón del depósito.

La gasolina es muy inflamable y sus vapores pueden provocar explosiones con resultado de lesiones graves o muerte. Extreme las precauciones al manipular la gasolina. Manténgalo fuera del alcance de los niños.

Repostar en una zona bien ventilada y con el motor apagado. No fume y evite llamas o chispas en la zona donde se reposta el motor o donde se almacena la gasolina. Evitar el contacto repetido o prolongado con la piel o la inhalación de vapores.

Después de repostar, enrosque bien el tapón del depósito. Si se ha derramado combustible en el suelo, asegúrese de que la zona afectada esté seca antes de arrancar el motor.

Ajuste de la altura de corte

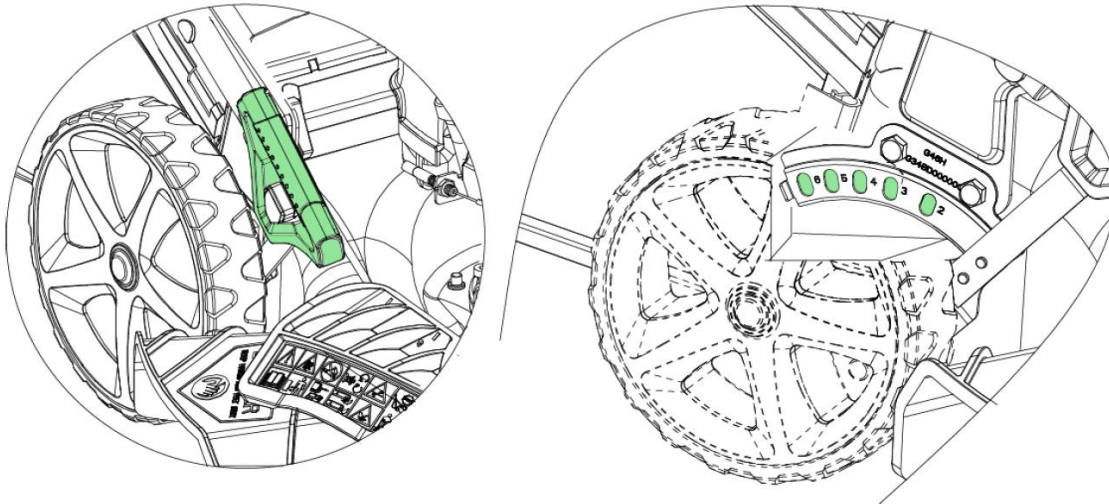

Ajuste la altura de corte deseada con la palanca de ajuste.

Atención: El riesgo de lesiones es muy elevado. Por lo tanto, realice esta operación únicamente con el motor apagado y la cuchilla de corte parada.

Ajuste de la rueda delantera:

1) Tire del bloqueo hacia arriba y gírelo a la posición "CLOSE". La dirección de la rueda delantera también se puede fijar para que solo mire hacia adelante.

2) Levante el bloqueo y gírelo a la posición "OPEN", la rueda delantera es giratoria, lo que permite una buena maniobrabilidad al cortar alrededor de parterres de flores, árboles, etc.

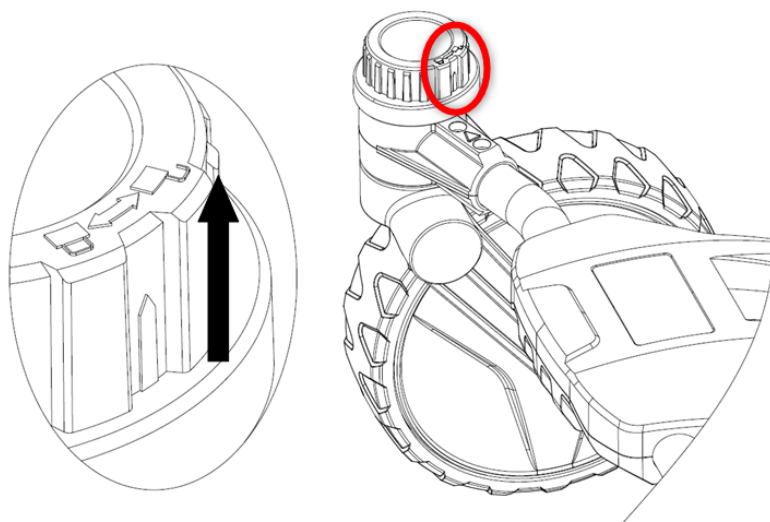

54. Uso del cortacésped

Arrancar/apagar el motor

Al arrancar en frío, pulse primero el cebador antes de accionar la palanca de gas situada en la empuñadura superior.

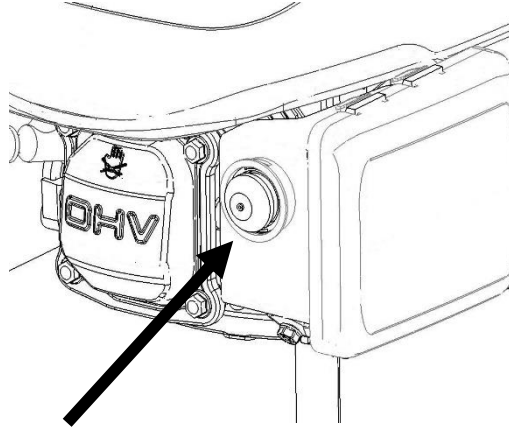

Temperatura	Presiones sobre el primer
<0°C	3x - 4x
0°C - 10°C	2x - 3x
10°C - 20°C	1x - 2x
>20°C	1x

Nota bene: Tenga en cuenta: No todos los modelos tienen el primer.

Para arrancar el motor, acerque la empuñadura del cable del motor a la empuñadura superior.

Si dispone de un modelo con tracción trasera, no debe mantener el agarre en la palanca de la tracción trasera durante el procedimiento de arranque, ya que, de lo contrario, las ruedas traseras comenzarán a moverse inmediatamente al arrancar el motor.

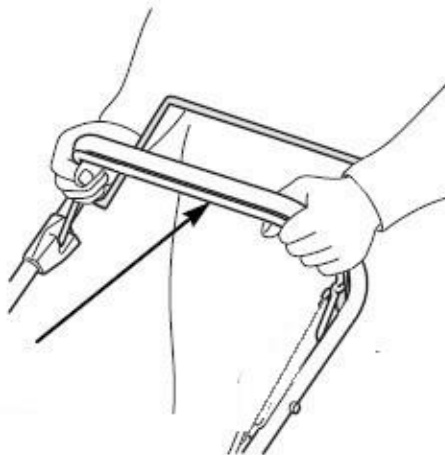

Coloque la palanca de velocidad del motor en la posición "CHOKE"

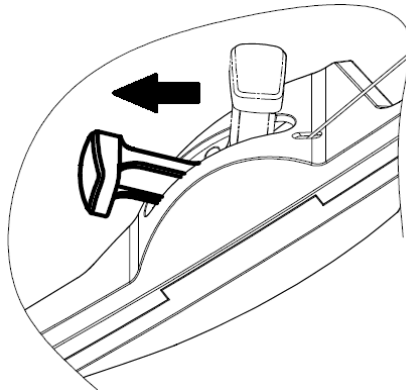

A continuación, tire con cuidado de la empuñadura del cable de arranque hasta que note una ligera resistencia. En este punto, tire enérgicamente del cable de arranque para arrancar el motor. En caso de arranque en frío, pueden ser necesarios 2-3 intentos antes de que el motor arranque.

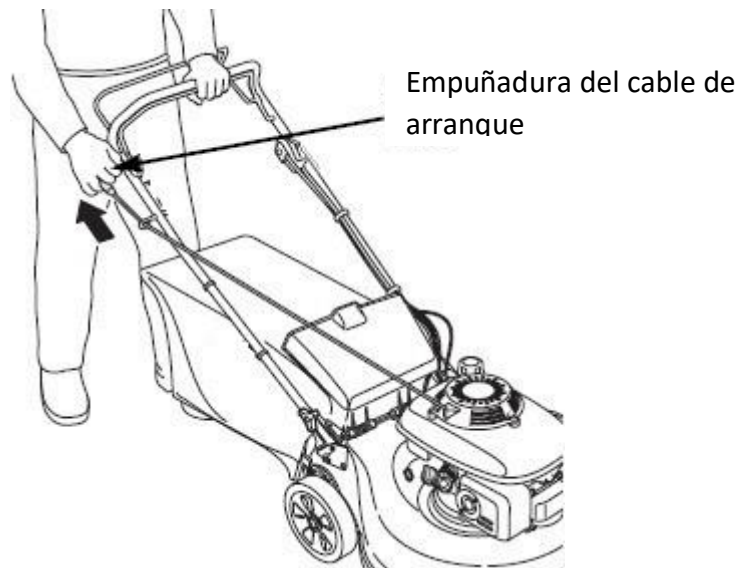

Para parar el motor, suelte la empuñadura del cable de arranque. El motor se apagará y la cuchilla girará durante un breve espacio de tiempo y, a continuación, se detendrá por completo.

Regul Ajuste de velocidad variable del motor.

Para lograr la mejor calidad de corte, corte siempre con el acelerador en la posición "RÁPIDO" (consulte el dibujo a continuación). Cuando la cuchilla gira a la velocidad rápida preestablecida, crea un poderoso efecto de abanico que levanta el césped y corta de manera más eficiente.

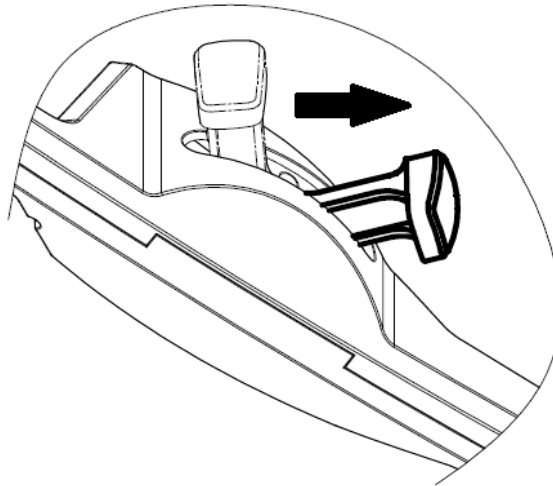

Parando el motor

Um den Motor zu stoppen, ziehen Sie den Hebel nach hinten und lassen Sie im Anschluss den Motorantriebshebel los.

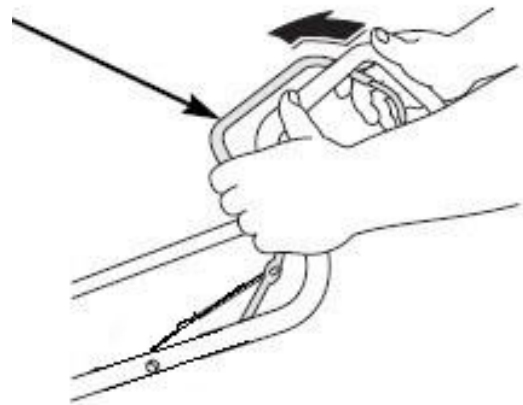
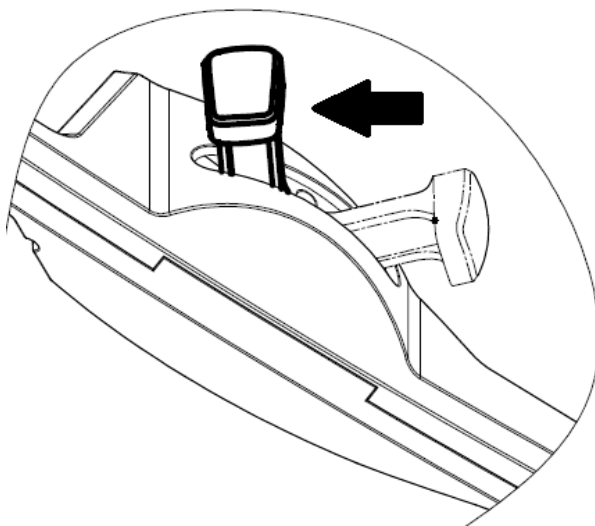

55. Trabajos de mantenimiento

Disposiciones generales de mantenimiento:

Todas las tuercas, pernos y tornillos deben apretarse correctamente para garantizar que la máquina funcione de forma segura y plenamente funcional. El mantenimiento regular es un requisito previo para garantizar la seguridad del usuario y mantener las capacidades operativas y de rendimiento del cortacésped.

No almacene nunca la máquina con gasolina dentro del depósito en un edificio donde los humos liberados por el combustible puedan entrar en contacto con llamas, chispas o altas temperaturas. Deje que el motor se enfríe antes de guardarlo en un lugar cerrado.

Para reducir el riesgo de incendio, asegúrese de que el cortacésped y, en particular, el motor, el silenciador y también el lugar donde se almacena el combustible de reserva estén libres de hierba, hojas o cantidades excesivas de lubricantes.

Compruebe periódicamente el estado de la cubierta del recogedor de hierba y del sistema de recogida y sustitúyalos si están dañados.

Vacíe el combustible en un lugar bien ventilado cuando el motor se haya enfriado.

Utilice guantes de trabajo resistentes para desmontar e instalar la cuchilla de corte.

ATENCIÓN:

Antes de realizar cualquier trabajo de mantenimiento o reparación, apague el motor y extraiga la bujía. Compruebe regularmente el cortacésped y asegúrese de que se han eliminado todos los depósitos de hierba de la parte inferior del bastidor.

Engrase regularmente los cojinetes del eje y del bastidor con un lubricante adecuado.

Compruebe regularmente el estado de las cuchillas, ya que influyen considerablemente en el rendimiento del cortacésped. Las cuchillas deben estar siempre afiladas y equilibradas.

Compruebe a intervalos regulares que todos los tornillos y tuercas están apretados. Los tornillos y tuercas desgastados o mal apretados pueden causar graves daños al motor o al chasis.

Si la cuchilla choca fuertemente contra un obstáculo, detenga el cortacésped y póngase en contacto con el servicio de atención al cliente de FUXTEC.

La cuchilla de corte es de acero prensado. Para obtener un resultado de corte óptimo, afile la cuchilla con regularidad (aproximadamente cada 25 horas de funcionamiento). Compruebe que la cuchilla esté siempre correctamente equilibrada. Para ello, introduce una varilla de acero (de 2-3 mm de diámetro) en el orificio central. Si la varilla está correctamente alineada, permanecerá en posición horizontal.

Si la cuchilla no permanece en posición horizontal, sustitúyala.

Al retirar la cuchilla, desenrosque el perno y compruebe el soporte de la cuchilla. Si las piezas están desgastadas o dañadas, sustitúyalas.

ATENCIÓN:

Utilice siempre piezas de repuesto originales. Las piezas de repuesto de calidad inferior pueden dañar gravemente el cortacésped y suponer un riesgo para la seguridad.

Sustitución de la cuchilla de corte

Coloque el cortacésped sobre su lado derecho de forma que el lado del filtro de aire quede hacia arriba. Esto evita el derrame de combustible y la consiguiente dificultad para arrancar el cortacésped.

Inspeccione la cuchilla en busca de daños, grietas, óxido o corrosión excesiva.

Una cuchilla desgastada puede afilarse, pero una cuchilla excesivamente desgastada, doblada, agrietada o dañada debe sustituirse.

Utilice siempre una llave dinamométrica al instalar la cuchilla.

Compruebe que los tornillos de las cuchillas estén apretados.

Si se desmonta la cuchilla para afilarla o cambiarla, se necesita una llave dinamométrica para volver a instalarla. Utilice guantes de trabajo adecuados para proteger sus manos.

- Retire el tornillo con una llave de tubo. Utilice un taco de madera para evitar que la cuchilla gire al retirar el tornillo. A continuación, retire la cuchilla.
- Monte la cuchilla utilizando el tornillo y las arandelas especiales. Asegúrese de colocar las arandelas especiales con el lado cóncavo hacia la cuchilla y el lado convexo hacia el tornillo.
- Apriete el tornillo de la cuchilla con una llave dinamométrica. Utilice un taco de madera para evitar que la cuchilla gire al apretar el tornillo.

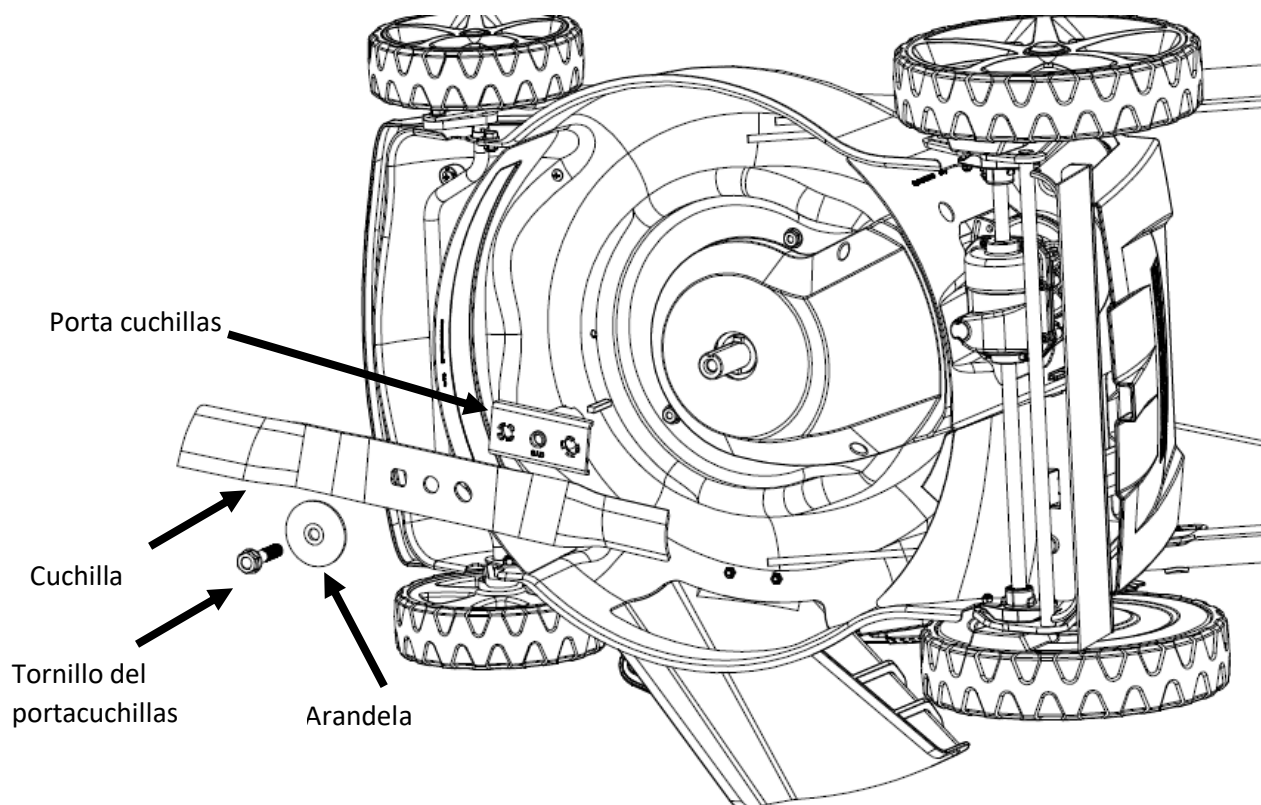

Uso de la función Easy Clean

En el lado izquierdo del cortacésped se encuentra la toma de agua para lavar el cortacésped (sólo en algunos modelos).

Al utilizar la conexión de agua, la máquina debe estar en el punto más bajo de la superficie a cortar. Esto garantiza que el agua fluya por debajo del cortacésped durante la limpieza.

- Conecte una manguera a la boquilla.
- Abrir el agua y arrancar el motor.
- Las rotaciones de la cuchilla hacen que el agua limpie la parte inferior del cortacésped.



Filtro de aire

Si el motor funciona sin filtro de aire o con un filtro de aire dañado, puede penetrar suciedad en su interior, provocando un rápido desgaste del motor.

- Presione las lengüetas de la tapa y retírela.
- Retire el filtro de su base.
- Compruebe el filtro y el elemento de espuma y sustituya este último si está dañado.
- Limpie el filtro golpeándolo varias veces sobre una superficie dura para eliminar la suciedad, o sople aire comprimido a través del filtro de aire desde el interior. No intente nunca cepillar la suciedad; el cepillado hace que la suciedad penetre en las fibras.
- Con un paño húmedo, limpie la suciedad del interior de la carcasa y la tapa del filtro de aire. Asegúrese de que no haya suciedad en el conducto de aire que va al carburador.
- Vuelva a colocar el filtro y la tapa.

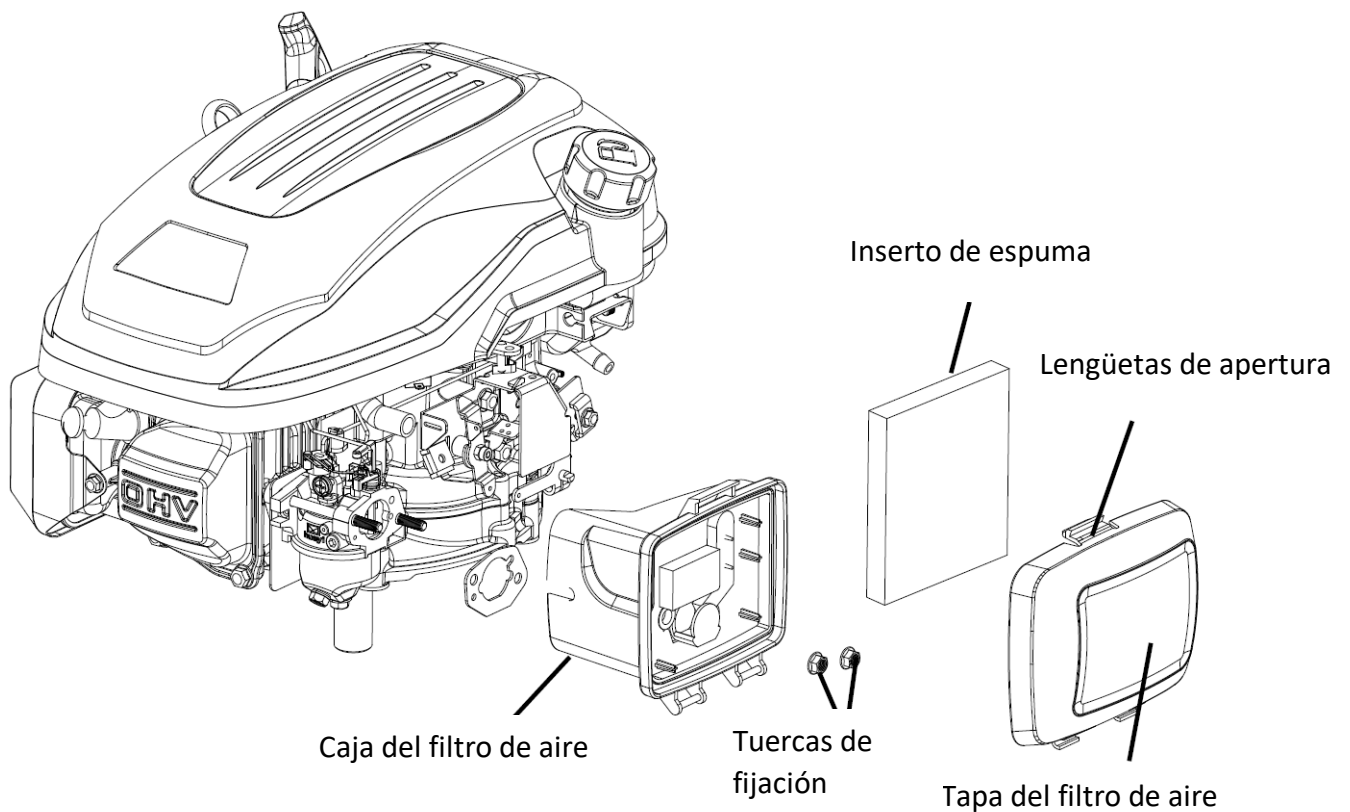

Bujía de encendido

Para un buen rendimiento, la bujía debe tener la separación correcta y estar libre de depósitos. Para realizar el mantenimiento de la bujía, proceda de la siguiente manera:

- Retire el capuchón de la bujía y elimine la suciedad de los alrededores.

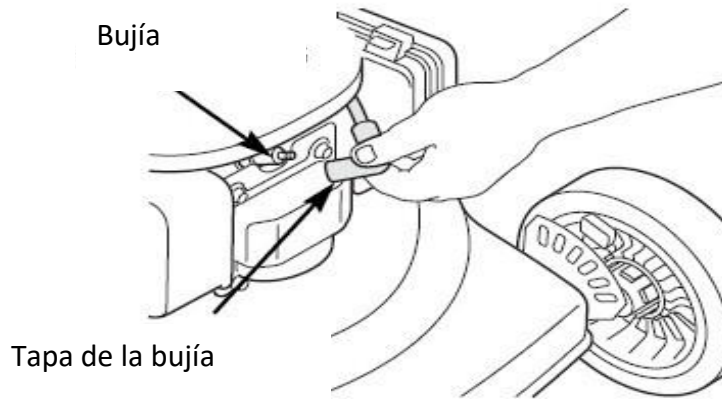

- Desmontar la bujía con la llave de bujías.



Importante: La llave de bujías no está incluida en el suministro

- Compruebe la bujía y sustitúyala si los electrodos están desgastados o si el aislante está agrietado o fisurado.
- Mida la distancia entre los electrodos de la bujía con un calibre adecuado. La distancia debe ser de 0,028 ~ 0,031 pulgadas (0,7 ~ 0,8 mm). Si es necesario, modifique esta distancia doblando con cuidado el lateral de los electrodos con una herramienta adecuada.

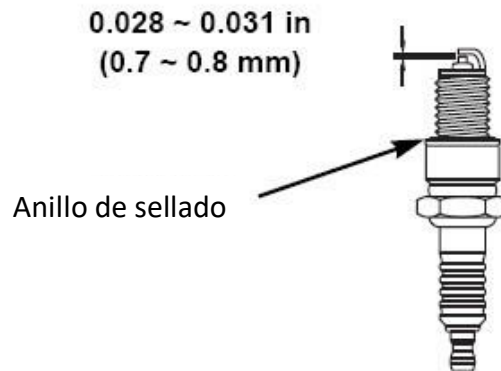

- Inserte la bujía manualmente y con cuidado para evitar apretarla demasiado.
- Coloca el capuchón sobre la vela.

Atención: Una bujía suelta puede sobrecalentarse y dañar el motor. Un apriete excesivo de la bujía puede dañar las roscas de la culata.

Ajuste de los cables

Antes de poner el aparato en funcionamiento, compruebe siempre el ajuste de los cables.

Los cables pueden comprobarse moviendo a fondo las empuñaduras y comprobando que los cables están tensos. Si no, hay que tirar de ellos. Si las empuñaduras no pueden accionarse con facilidad, deberá aflojarse el cable correspondiente.

Al final de la primera temporada, los cables deben ajustarse para una activación óptima, ya que pueden estirarse durante el uso.

Puede ser necesario un ajuste adicional para los siguientes cables:

1. Cable de accionamiento
2. Cable de freno
3. Cable de gas

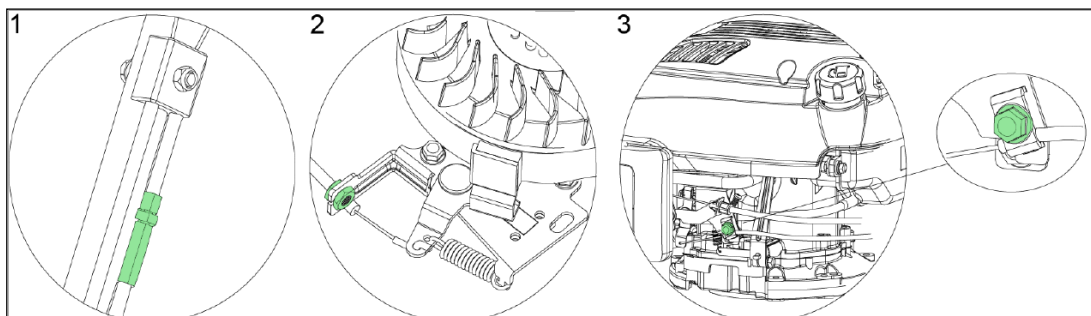

56. Disposiciones de seguridad

DISPOSICIONES GENERALES DE SEGURIDAD

- Este producto está destinado exclusivamente al corte de césped. No lo utilice para fines distintos de aquellos para los que ha sido diseñado. De lo contrario, existe riesgo de daños en la máquina o de lesiones.
- No permita nunca que niños o personas no familiarizadas con el contenido de estas instrucciones manejen el aparato.
- La persona que utilice el cortacésped es responsable de la seguridad de las personas que se encuentren en la zona de trabajo.
- No utilice nunca el cortacésped cerca de otras personas, niños o animales sueltos.
- Antes de empezar a cortar, compruebe la superficie sobre la que se va a utilizar el cortacésped y retire piedras, alambres, palos, astillas, huesos y otros objetos extraños que puedan quedar atrapados en el cortacésped o salir despedidos al aire y causar lesiones.

INSTRUCCIONES DE USO

- Todas las tuercas, pasadores y pernos deben apretarse correctamente para garantizar que la máquina esté en perfecto estado de funcionamiento y plenamente operativa.
- No utilice el cortacésped sin una protección.
- No utilice nunca el cortacésped con una cuchilla suelta. Compruebe siempre que todos los tornillos correspondientes estén bien apretados.
- Las cuchillas que no estén afiladas deben sustituirse.
- Cuando utilice el cortacésped, debe asegurarse de tener una posición estable.
- No guarde nunca el cortacésped en lugares cerrados o mal ventilados donde puedan acumularse humos. Los gases de escape de los motores contienen monóxido de carbono, una sustancia potencialmente letal.
- Trabaje únicamente en condiciones de visibilidad suficiente (al anochecer o con iluminación artificial adecuada).
- No utilice el cortacésped con lluvia o hierba mojada.
- Tenga especial cuidado al cortar en terrenos elevados (en pendiente). Corte siempre perpendicular a la pendiente o paralelo al borde y no se mueva hacia arriba o hacia abajo.
- No deje nunca el cortacésped desatendido; si lo deja en marcha, apague el motor.

- No levante nunca la parte trasera del cortacésped cuando esté aparcado y no acerque sus extremidades a la plataforma de corte o al conducto de descarga trasero cuando el motor esté en marcha.
- No modifique nunca el régimen del motor.
- No transporte nunca el cortacésped con el motor en marcha.
- Apague el motor y desconecte el enchufe de encendido en los siguientes casos:
 - al realizar trabajos debajo de la plataforma de corte o en el conducto de escape.
 - al realizar trabajos de mantenimiento, reparación o inspección en la máquina.
 - antes de mover, levantar o transportar el cortacésped.
 - cuando deje el cortacésped desatendido o cuando deba ajustarse la altura de corte.
 - antes de retirar y vaciar el tubo de descarga.
- Si se detecta un objeto extraño, pare el motor y compruebe cuidadosamente si hay daños. En caso de avería, diríjase a un centro de servicio especializado en reparaciones.

ATENCIÓN:

El ventilador del cortacésped sigue girando durante unos segundos después de apagar el motor.

Si el cortacésped vibra de forma anormal, apague inmediatamente el motor. Para garantizar un funcionamiento seguro del aparato, compruebe periódicamente que los pernos, tornillos y tuercas del cortacésped están bien apretados.

ATENCIÓN: EL COMBUSTIBLE ES UNA SUSTANCIA ALTAMENTE INFLAMABLE.

- Almacenar el combustible en un bidón adecuado.
- El repostaje sólo debe realizarse en un lugar abierto y bien ventilado. No fume ni utilice teléfonos móviles cuando manipule combustible.
- El repostaje sólo debe realizarse con el motor apagado. No abra nunca el depósito ni añada combustible cuando el motor esté caliente o en marcha.
- Si se ha derramado combustible, no arranque el motor. Aleje el cortacésped del lugar del derrame de combustible, teniendo cuidado de evitar posibles chispas. No reanude el trabajo hasta que el combustible derramado se haya evaporado y sus vapores se hayan disipado.
- Después de repostar, cierre bien el tapón del tanque y el tapón del bidón de combustible.

ATENCIÓN:

Antes de realizar trabajos de mantenimiento o reparación, apague el motor y extraiga la bujía.

57. Almacenamiento

Si no va a utilizar el aparato durante un largo periodo de tiempo, guárdelo de acuerdo con las siguientes instrucciones. Esto prolongará el ciclo de vida del aparato.

- La misma gasolina no debe permanecer en el tanque durante más de un mes.
- Limpie bien el cortacésped y guárdelo en un lugar seco.
- No almacene nunca el cortacésped con restos de combustible en el depósito dentro de un edificio donde puedan producirse llamas o chispas.
- Para reducir el riesgo de incendio, mantenga el motor, el silenciador, el compartimento de la batería y la zona de almacenamiento de combustible libres de hierba, hojas o grasa excesiva.
- Si es necesario vaciar el depósito de combustible, debe hacerse al aire libre.
- Al ajustar el aparato, tenga cuidado de no pillarse los dedos entre la cuchilla en movimiento y las partes fijas del aparato.
- Dejar enfriar el aparato al menos 30 minutos antes de almacenarlo.

58. Eliminación



AVISO

Póngase en contacto con su municipio/ciudad para obtener información sobre las disposiciones de eliminación



Reciclaje de materias primas en lugar de eliminarlas.

59. Datos técnicos

Motor	OHV, refrigerado por aire, 4 tiempos
Potencia nominal	2,9 kW
Número de revoluciones	2800 g/minuto
Cilindrada	170 cm ³
Arranque	Cable de arranque
Capacidad del tanque	1,0l
Capacidad del tanque de aceite	0,5l
Alturas de corte	6 posiciones, de 25 a 75 mm
Anchura de corte	508 mm
Diámetro de la rueda	delantera: 8 pulgadas (20 cm), trasera: 11 pulgadas (28 cm)
Capacidad del recogedor de hierba	60l
Nivel de potencia acústica	98dB
Vibraciones	3,64 km/h
Peso	37,5kg

60. UE Declaración de conformidad

Fabricante / Producer **FUXTEC GmbH**
Kappstraße 69, 71083 Herrenberg Deutschland / Alemania
Email: spain@fuxtec.com Web: www.fuxtec-spain.es

Nombre / name Cortacésped de gasolina FX-RM5170PRO
Petrol Lawnmower FX-RM5170PRO

Directiva CE / EC directive **2006/42/CE**
2014/30/UE
200/14/CE y modificado por
2005/88/CE Anexo IV

Normas aplicadas / applicable standards

EN ISO 5395-1:2013
EN ISO 5395-2:2013+A1+A2
EN ISO 14982:2009

Por la presente declaramos que la máquina arriba mencionada, en el estado de construcción y en la versión comercializada por nosotros, cumple con los requisitos básicos de salud y seguridad de la directiva CE mencionada. Cualquier manipulación o modificación de la máquina no autorizada expresamente con antelación por el fabricante anulará el presente documento.

Hereby we declare that the above mentioned machine meet the essential safety and health requirements of the above stated EC directives. Any manipulation or change of the machine not being explicitly authorized by us in advance renders this document null and void.

Conservación de la documentación técnica: FUXTEC GmbH • Kappstraße 69 • 71083 Herrenberg • Alemania, L. Zirkler, Dirección General

Herrenberg, 14 / 11 / 2023

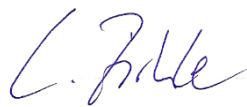

Leonhard Zirkler FUXTEC GmbH

KAPPSTRASSE 69

71083 HERRENBERG ALEMANIA

VERSAO PORTUGUESA

61. Introdução e segurança

Nunca permita que crianças ou pessoas que não estejam familiarizadas com estas instruções usem a ferramenta de jardim. As crianças devem ser supervisionadas para garantir que não brincam com o dispositivo.

Utilização prevista

Este dispositivo destina-se exclusivamente a cortar o relvado no sector privado.

O aparelho foi concebido de acordo com as instruções estabelecidas neste manual do utilizador. fornecer descrições e instruções de segurança. Qualquer outra utilização não está de acordo com a finalidade pretendida. O uso incorreto anulará a garantia e se isentará de qualquer responsabilidade por parte do fabricante. O utilizador é responsável por quaisquer danos causados a terceiros e à sua propriedade. Utilizar o dispositivo apenas nas condições técnicas prescritas e fornecidas pelo fabricante. Modificações não autorizadas no dispositivo excluem a responsabilidade do fabricante pelos danos resultantes.

Redução de vibrações e ruídos

Para reduzir o impacto da vibração e do ruído, limitar o tempo de trabalho, utilizar definições para reduzir as emissões de vibração e ruído e usar equipamento de proteção pessoal.

Considere os seguintes pontos para manter baixos os níveis de vibração e ruído:

- Utilize o produto apenas como previsto, de acordo com o design e as instruções.
- Certifique-se de que o produto está em perfeitas condições e bem conservado.
- Use os acessórios corretos e certifique-se de que estão em boas condições.
- Segure o produto com firmeza, mas não apertadamente pelas pegadas pretendidas.
- Mantenha o produto de acordo com estas instruções e mantenha-o bem lubrificado.
- Planeie as suas horas de trabalho de acordo com estas instruções, a fim de distribuir uma maior carga de trabalho por um período de tempo mais longo.

Emergência

- Familiarize-se com o uso do produto lendo o manual do usuário na íntegra. Lembre-se das instruções de segurança e siga-as cuidadosamente. Isto irá ajudá-lo a prevenir riscos e perigos.

- Esteja sempre atento ao utilizar o produto para que possa identificar e responder aos perigos numa fase precoce. Uma intervenção rápida pode evitar ferimentos graves e danos materiais.

Riscos residuais

Mesmo que opere este cortador de relva de acordo com os regulamentos, existem sempre riscos residuais. Podem ocorrer os seguintes perigos relacionados com a construção e conceção deste cortador de relva:

- Lesões e danos materiais causados por peças voadoras.
- Danos auditivos se você não usar proteção auditiva adequada ou usar o cortador de grama por um longo período de tempo.
- Danos para a saúde resultantes de vibrações mão-braço se o cortador de relva for utilizado durante um longo período de tempo ou não for devidamente guiado e mantido.

62. Instruções de segurança para cortadores de relva

Instruções gerais de segurança

- Para sua segurança e a segurança de outras pessoas, leia este manual de instruções e suas instruções de segurança antes de usar o dispositivo. Por favor, guarde o manual de instruções e Guarde de forma segura as suas instruções de segurança para utilização posterior e considere-as como sendo cada inserção à mão.
- Passar as instruções de operação no caso de uma mudança de propriedade com o dispositivo.
- As pessoas que operam o dispositivo não devem estar sob a influência de substâncias tóxicas (por exemplo, álcool, drogas ou medicamentos).
- Utilizar o aparelho apenas da forma prescrita e fornecida especificada pelo fabricante condição técnica. Alterações não autorizadas no dispositivo excluem a responsabilidade do fabricante pelos danos resultantes.
- Use o dispositivo apenas à luz do dia ou sob boa iluminação artificial.
- Utilize o dispositivo apenas em condições de tempo seco. Mantenha-o longe da chuva ou molhado. A entrada de água no dispositivo aumenta o risco de choque elétrico.
- Desligue o dispositivo e remova a bateria se tiver as seguintes condições:
 - ♦ se o dispositivo for deixado sem vigilância;
 - ♦ se o dispositivo começar a vibrar excessivamente.

Antes da utilização

- Antes de começar a trabalhar, familiarize-se com o dispositivo e suas funções, bem como seus controles.

- Verifique o dispositivo quanto a sinais de desgaste ou danos antes de usá-lo e após um impacto.
- Não utilize um dispositivo cujo interruptor esteja defeituoso e já não possa ser ligado ou desligado.
- Verifique se todas as porcas, parafusos e parafusos estão seguros para garantir que o dispositivo está funcionando com segurança.
- Nunca utilize um dispositivo com peças danificadas ou em falta. Mandar repará-los ou, se necessário, substituí-los por um especialista qualificado ou por uma oficina especializada.
- Ao trabalhar com ou sobre o dispositivo, use sempre sapatos resistentes, calças compridas e o equipamento de proteção individual adequado (óculos de segurança, proteção auditiva, luvas de trabalho antiderrapantes, etc.). O uso de equipamento de proteção individual reduz o risco de lesões.

Durante a utilização

Não ligue o dispositivo se pessoas (especialmente crianças) ou animais estiverem próximos.

Certifique-se de que as crianças não brincam com o dispositivo.

Pare de trabalhar se notar que pessoas (especialmente crianças) ou animais de estimação estão por perto.

Trabalhar em encostas íngremes pode ser perigoso. Certifique-se de que tem uma base firme e corte devagar. Sempre corte através da encosta e não para cima e para baixo. Tenha especial cuidado ao mudar de direção. Há risco de tombamento!

Não corte em encostas íngremes. Tenha especial cuidado ao mover-se para trás enquanto corta e puxa o cortador de relva sobre si mesmo.

Não incline o cortador de relva quando ligar o motor.

Mantenha uma distância segura, conforme indicado pela estrutura do punho.

Não ligue o motor até que os seus pés estejam a uma distância segura da lâmina de corte. Tenha cuidado e não atinja a lâmina de corte rotativa. Desligue o cortador de relva antes de o inclinar ou transportar, por exemplo, de/para relvado ou sobre caminhos. Nunca conduza sobre cascalho enquanto o motor está em funcionamento. Há o risco de ser atingido por pedras!

Antes de levantar ou transportar o cortador de relva, desligue o motor

até que a lâmina de corte tenha parado. Não ajuste a altura de corte até que o motor esteja

desligado e a lâmina de corte tenha parado. Nunca abra a aba de descarga enquanto o motor estiver em funcionamento. Antes de retirar o apanhador de relva, desligue o motor e aguarde que a lâmina de corte pare. Depois de esvaziar o apanhador de relva, volte a colocá-lo cuidadosamente e certifique-se de que o apanhador de relva está firmemente ligado ao cortador de relva. Se possível, não corte grama molhada. Não trabalhe com a ferramenta de jardim num ambiente explosivo onde existam líquidos, gases ou poeiras inflamáveis. Se interromper o trabalho, nunca deixe o dispositivo sozinho e mantenha-o num local seguro.

Após a atribuição

Desligue o dispositivo e só então mova a unidade para um local seguro.

Mantenha o dispositivo fora do alcance das crianças. Certifique-se de que as aberturas na unidade estão limpas.

Mantenha todas as porcas, parafusos e parafusos apertados para garantir que o cortador de grama esteja em condições seguras de trabalho.

Verifique o coletor de grama com frequência para verificar se há desgaste ou danos.

Utilize apenas uma lâmina de corte destinada a este cortador de relva.

Siga as instruções de instalação incluídas e remova a bateria com antecedência (apenas para um modelo eS).

Só ter reparações realizadas por um técnico qualificado ou centro de serviço.

63. Informações e advertências

	<p>Cilindrada do motor: 170 cc</p>
	<p>Por favor, encha apenas com gasolina normal com um número de octanas de pelo menos 95. A capacidade máxima do depósito de combustível é de 1,0 l.</p>
	<p>Risco de lesões: mantenha as mãos e os pés afastados!</p>
	<p>Atenção: leia atentamente as instruções de utilização! O cortador é entregue sem óleo!</p>
	<p>Nível de potência sonora do cortador: 98dB</p>
	<p>Notas sobre a utilização da bomba de primário durante um arranque a frio!</p>

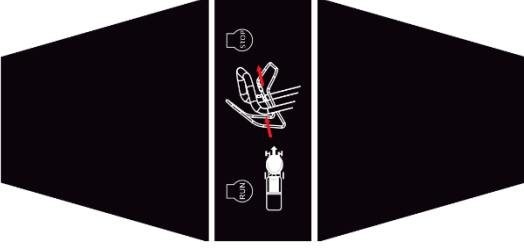
 <p>The diagram shows a hand on a throttle lever. A red line indicates the correct grip. Two callout boxes with speech bubble icons point to the hand's position on the lever.</p>	<p>Para parar o motor, solte o acelerador!</p>
---	--

64. Assembléia

Informações importantes para a montagem do cortador

Antes de montar e operar o cortador de grama a gasolina, leia atentamente todo o manual do usuário e as instruções nele contidas.

INFORMAÇÃO IMPORTANTE: O cortador de relva é entregue SEM COMBUSTÍVEL E ÓLEO no motor. O seu novo cortador de relva foi testado na unidade de produção, o que significa que pode haver uma pequena quantidade de óleo residual no motor ou visível na vareta!

REMOÇÃO DO CORTADOR DE RELVA DA EMBALAGEM DE CARTÃO

Retire o cortador de relva da embalagem de cartão e verifique se não restam peças soltas na embalagem.

Montagem de longarinas superiores e inferiores

Desdobre cuidadosamente a pega do cortador de relva, certificando-se de que não belisca ou danifica os cabos de controlo do cortador de relva.

Abra o punho e aparafuse as partes do punho com as quatro porcas da asa, uma lavadora cada e os parafusos como mostrado abaixo. Insira o cabo de arranque no lado direito da pega e fixe-o com a pega de plástico (ver imagens abaixo).

Se quiser ajustar a altura do guiador, pode escolher os dois orifícios "L" ou "H" nos suportes esquerdo e direito para fixar o guiador com parafusos e botões.

O orifício "H" é a posição alta do guiador e o orifício "L" é a posição baixa do guiador.

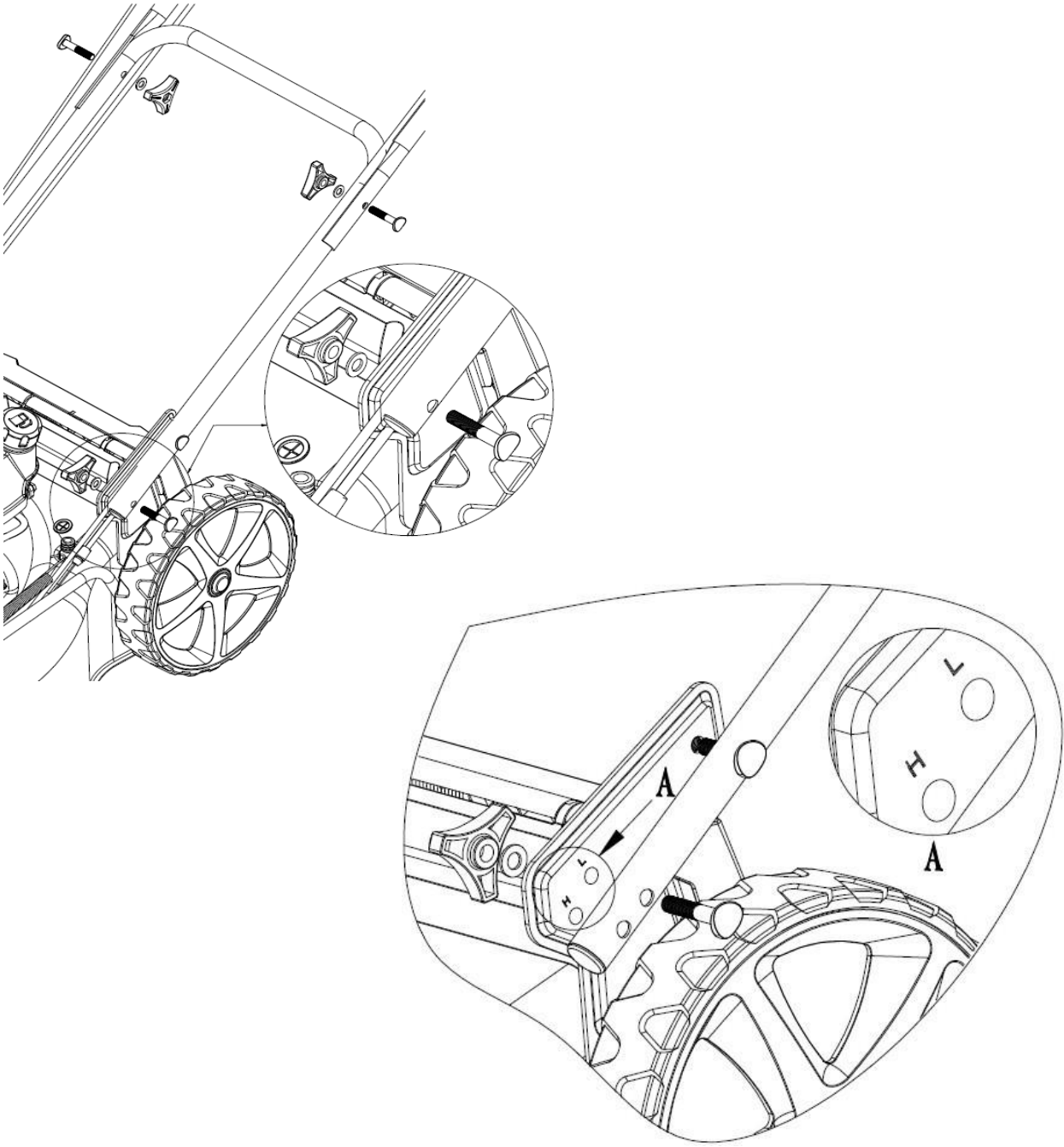

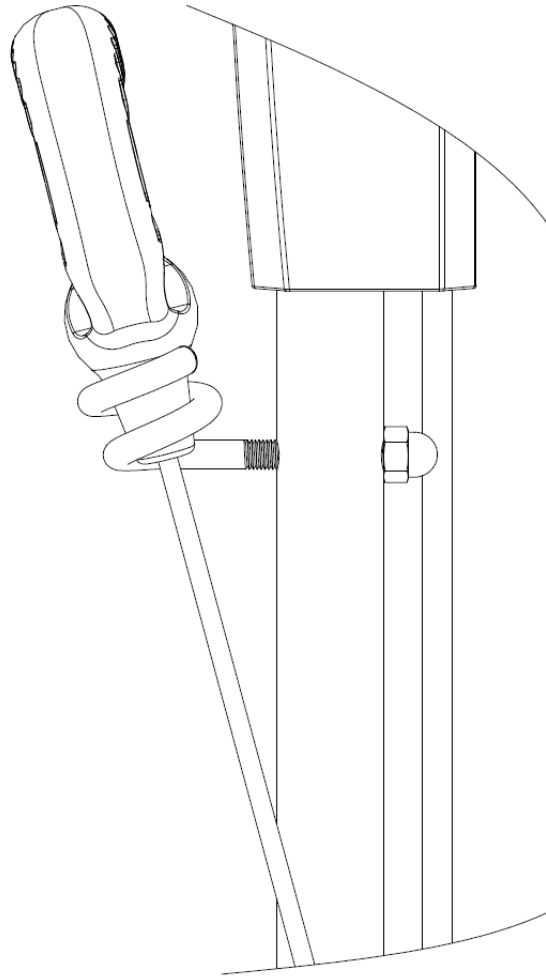

Insira o acionamento do motor e o cabo de velocidade do motor no orifício da alavanca correspondente, veja a imagem abaixo. A seta indica onde o cabo deve ser hackeado.

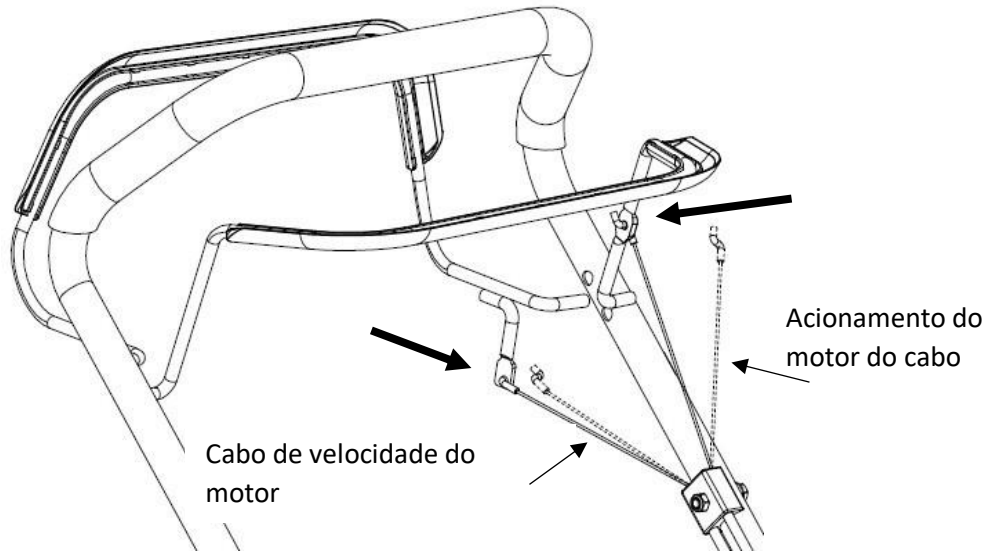

Montagem do painel de controle

Retire o painel de controle da caixa e fixe-o com os dois parafusos fornecidos (ver imagem seguinte). Por favor, note que alguns modelos têm a alavanca seletora à esquerda e outros à direita

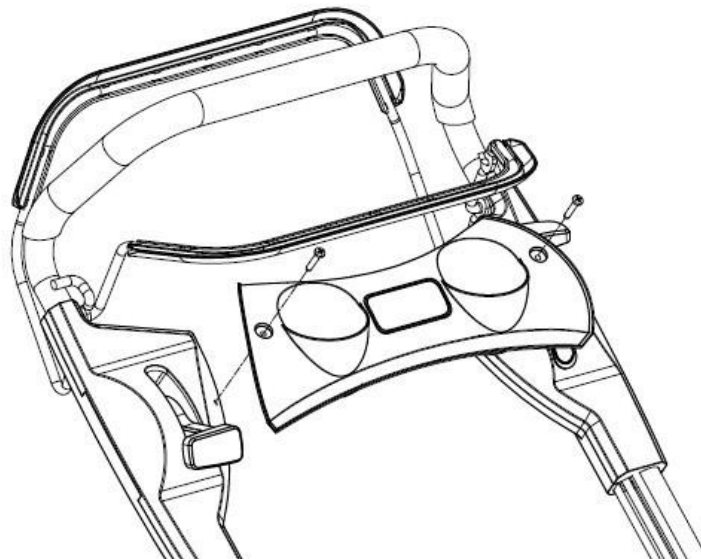

Instalação do apanhador de relva

Primeiro, prenda a alça do coletor de grama com os três parafusos fornecidos. Em seguida, coloque as bordas plásticas do cesto na armação e prenda os cliques como mostrado abaixo.

O coletor de grama contém um prático indicador de nível que mostra se a cesta está cheia de grama e precisa ser esvaziada (veja a imagem a seguir).

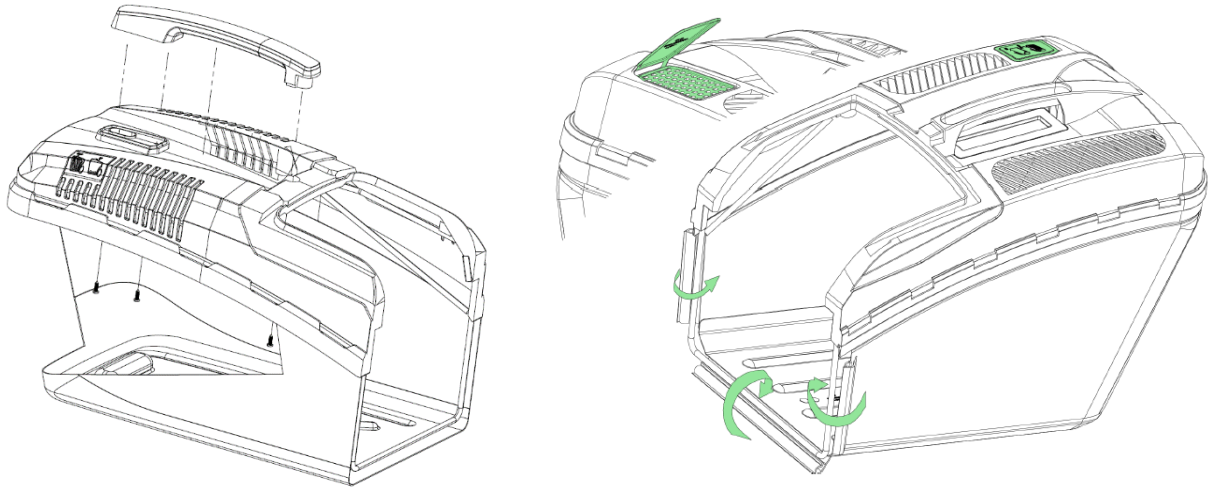

Levante o protetor de descarga traseiro, remova o kit de cobertura morta e insira o coletor de grama (veja a imagem abaixo).

Apanhador de relva

Tampa da bagageira

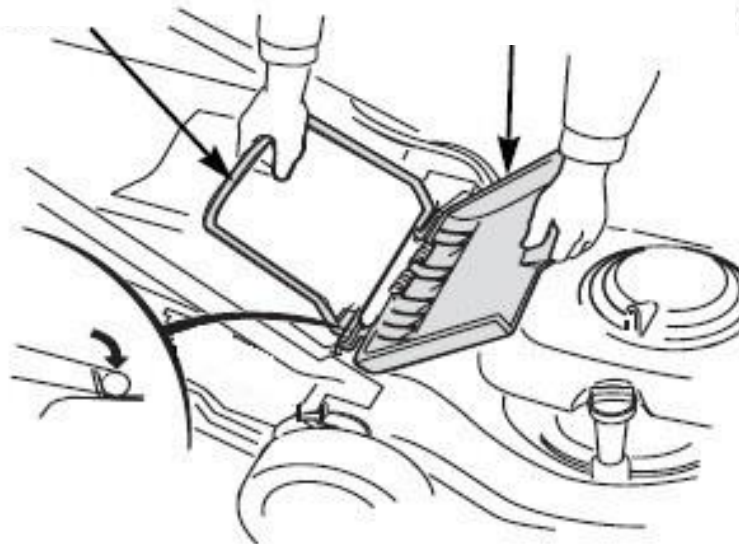

Kit de cobertura morta

Com a ajuda do kit de cobertura morta incluído, pode bloquear a abertura da descarga traseira. O relvado não é apanhado e fica ainda mais triturado pela rotação da lâmina!

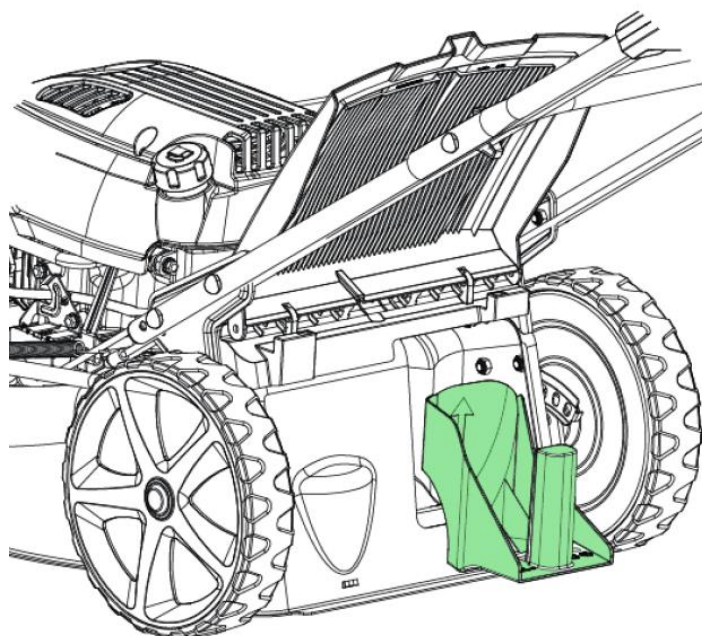

Suportes/cunha para levantar e segurar a tampa da bagageira

Retire duas cunhas de apoio do saco e levante a proteção de ejeção traseira, instale os dois suportes que podem segurar a proteção de ejeção traseira para que a grama possa ser removida do convés com mais eficiência.

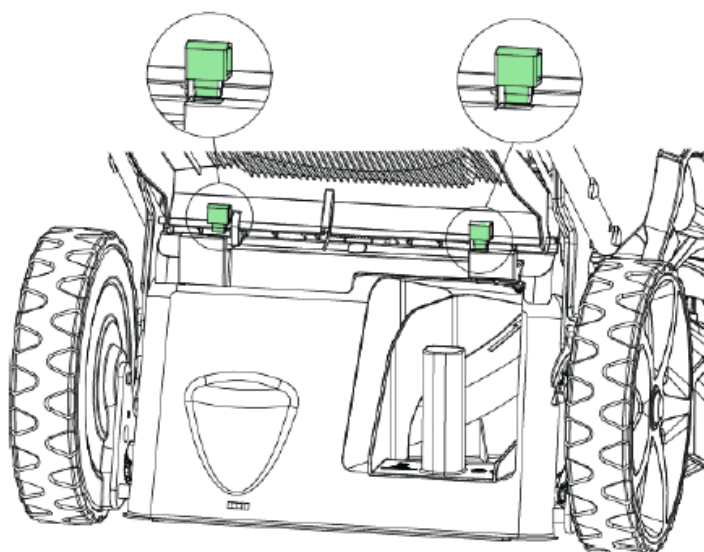

Calha de descarga lateral

Para usar a ejeção lateral, levante a tampa e gancho na calha de ejeção lateral (ver imagem).

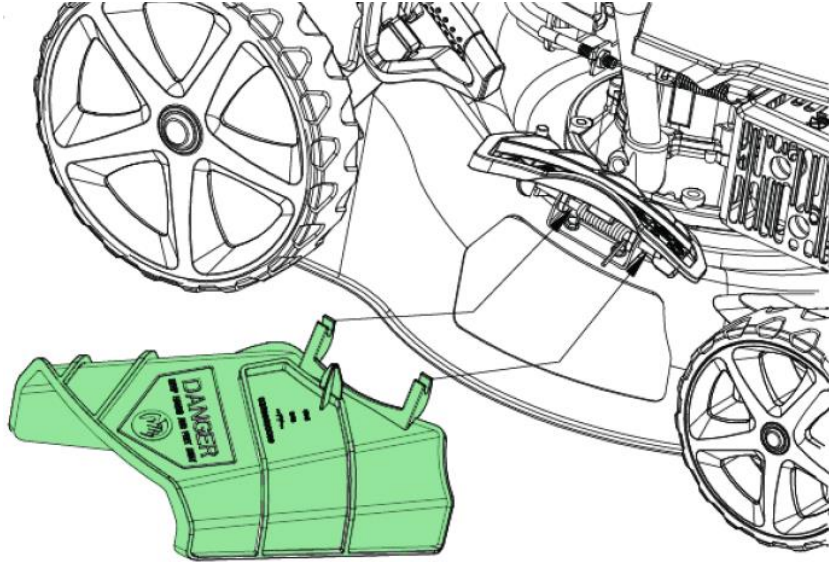

NOTAS IMPORTANTES:

Nem todos os modelos têm uma ejeção lateral.

Se você quiser mulch, a descarga lateral deve ser desinstalada previamente.

65. Antes da primeira utilização

Deite no azeite

ATENÇÃO: O cortador é entregue sem óleo no motor.

Todos os motores são testados de fábrica antes da embalagem. A maior parte do óleo é removida antes do envio; no entanto, uma pequena parte do óleo permanece no motor. Durante o transporte, o óleo move-se no compartimento do motor. Portanto, pode ser que você obtenha uma quantidade suficiente de óleo exibido na vareta. Mas não é o caso!

Portanto, adicione óleo suficiente para que o nível de óleo fique entre as marcações superior e inferior na vareta (ver ilustração). Não encha demasiado o motor com óleo.

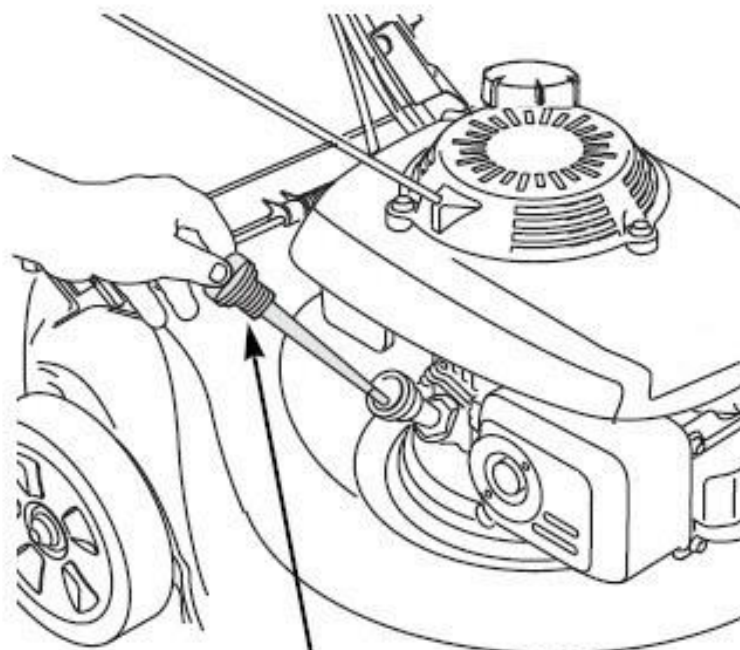

Tampa de enchimento da vareta de imersão de óleo (Ao medir o nível de óleo, por favor, não enrosque na vareta de imersão)

Altura máxima de enchimento

Altura mínima de enchimento

Encha a gasolina

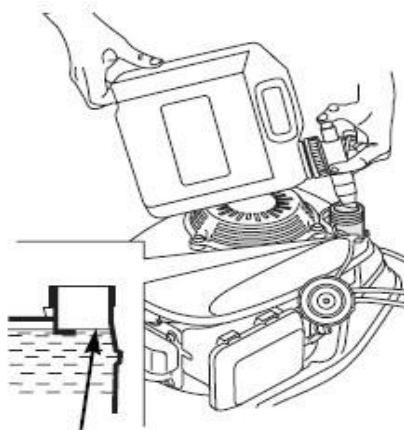

Nível máximo de

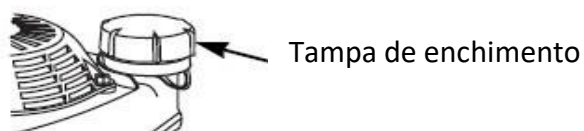

O motor vem sem gasolina, encha com 1.0 litros de gasolina antes de ligar o motor.

- Retire a tampa do combustível
- Encha o combustível no gargalo do reservatório de combustível até ao fundo do limite de nível. Não superlote. Limpe qualquer combustível derramado antes de ligar o motor.
- Aperte a tampa do combustível.

A gasolina é altamente inflamável e os fumos da gasolina podem explodir e causar ferimentos graves ou morte. Tenha muito cuidado ao manusear gasolina. Mantenha-o fora do alcance das crianças. Reabasteça numa área bem ventilada com o motor desligado. Não fume nem permita chamas ou faíscas na área onde o motor é reabastecido ou onde a gasolina é armazenada. Evitar o contacto repetido ou prolongado com a pele ou a inalação de fumos.

Após o reabastecimento, feche bem a tampa de combustível. Se tiver sido derramado combustível, certifique-se de que a área está seca antes de ligar o motor.

Ajuste da altura de corte

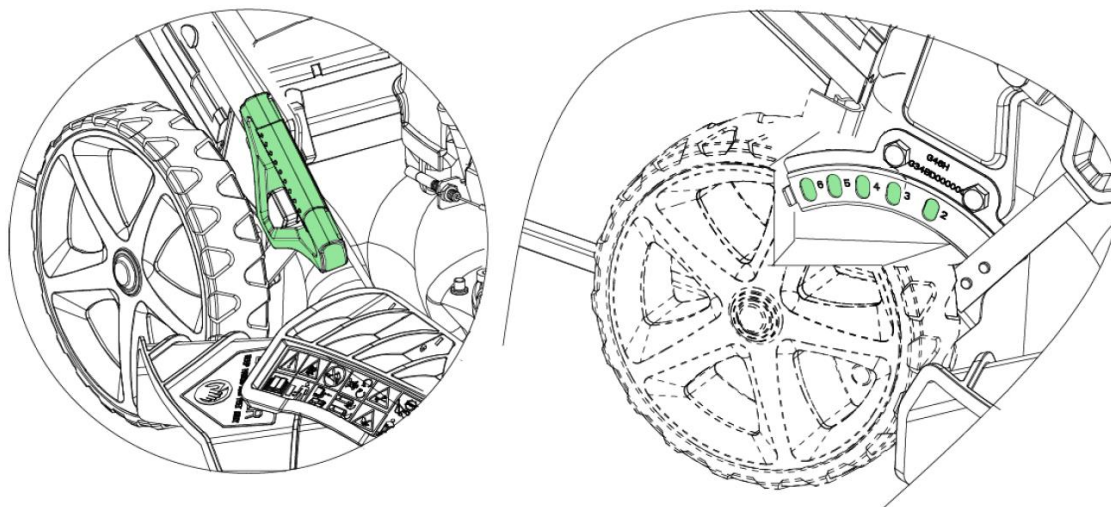

Use a alavanca de ajuste de altura de corte para definir a altura desejada para a qual a grama deve ser cortada.

Atenção: Existe um risco considerável de lesões. Portanto, só execute este processo quando o motor estiver desligado e a lâmina de corte estiver parada.

Ajuste da roda dianteira:

- 3) Puxe o bloqueio para cima e vire-o para a posição "CLOSE", a direção da roda dianteira também pode ser fixada para que esteja apenas virada para a frente.
- 4) Puxe a trava para cima e vire-a para a posição "OPEN", a roda dianteira é giratória, o que permite uma boa manobrabilidade ao cortar em torno de canteiros, árvores, etc.

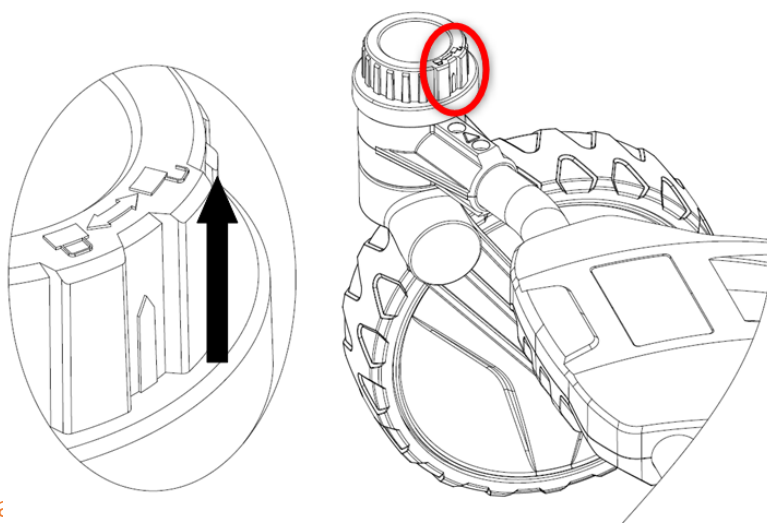

66. Trabalho:

Arranque/paragem do motor

Em caso de arranque a frio, prima primeiro a bomba do primário antes de apertar a pega do acelerador na longarina superior.

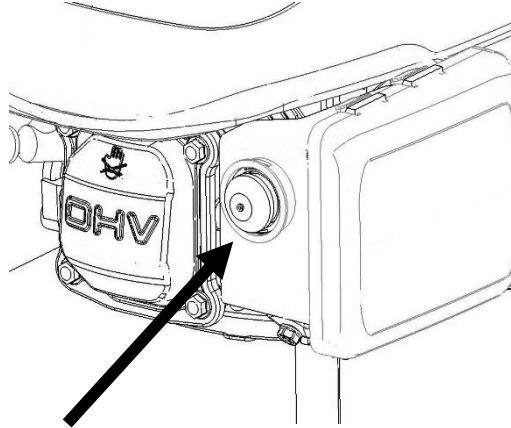

Temperatura	Pressionando a bomba de primário
<0°C	3x - 4x
0°C - 10°C	2x - 3x
10°C - 20°C	1x - 2x
>20°C	1x

Nota importante: nem todos os modelos estão equipados com uma bomba primário.

Para ligar o motor, aperte a alça do cabo do motor à alça da pega superior.



Mova a alavanca de velocidade

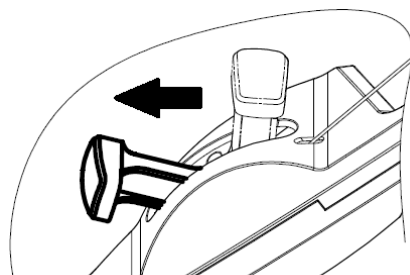

Em seguida, puxe suavemente a pega do cabo de arranque até sentir uma ligeira resistência. Agora puxam a corda de arranque com ímpeto para ligar o motor. No caso de um arranque a frio, podem ser necessárias 2-3 tentativas para o motor funcionar.

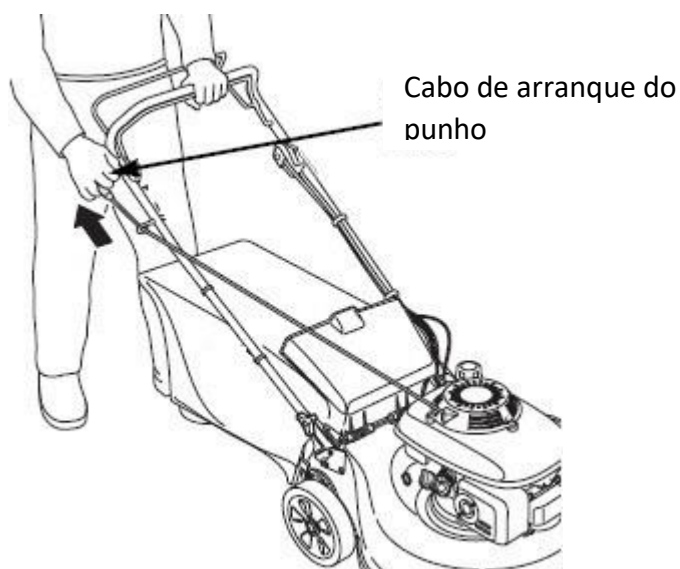

Para parar o motor novamente, basta soltar a alça com o cabo do motor. O motor para e a lâmina gira mais algumas voltas até parar completamente.

Ajuste de velocidade variável do motor

Para obter a melhor qualidade de corte, corte sempre com o acelerador na posição "FAST" (veja o desenho abaixo). Quando a lâmina gira à velocidade rápida predefinida, cria um forte efeito de ventoinha que levanta a relva e a corta de forma mais eficiente.

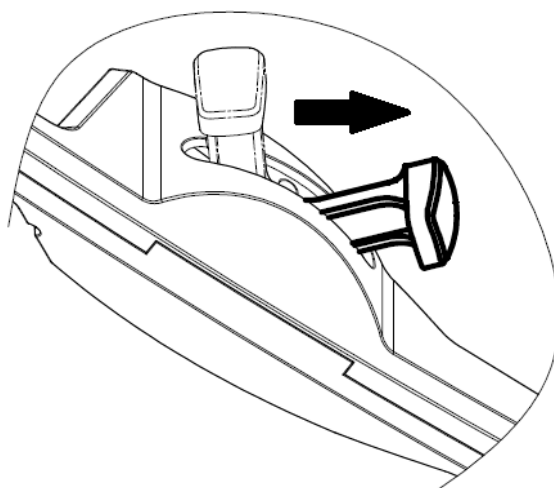

Parar o motor

Para parar o motor, puxe a alavanca para trás e, em seguida, solte a alavanca de acionamento do motor.

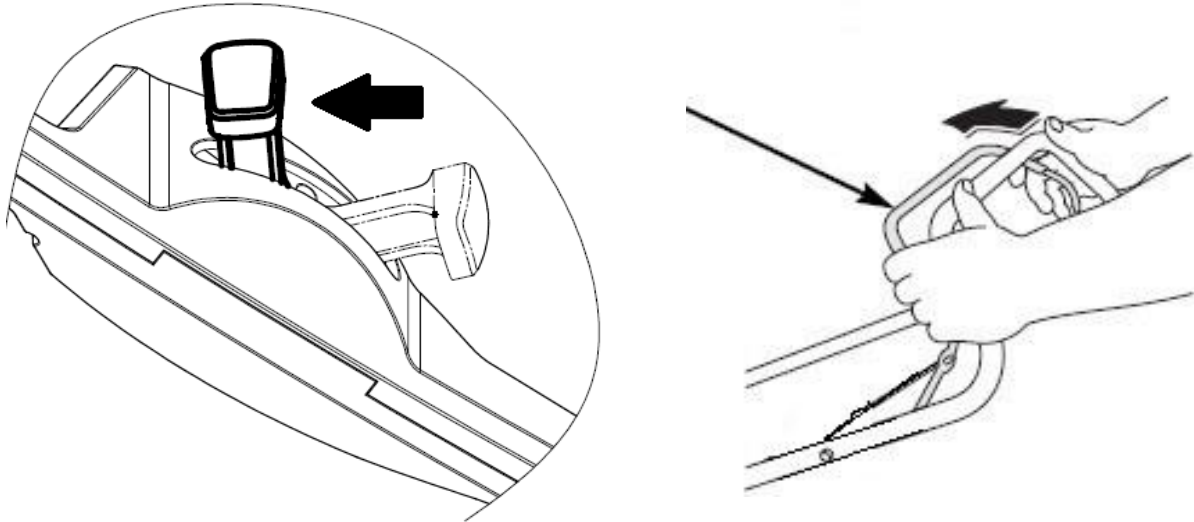

67. Manutenção

Notas gerais de manutenção:

Todas as porcas, parafusos e parafusos devem ser devidamente apertados para que a máquina esteja em condições seguras e operacionais. A manutenção regular é o pré-requisito básico para a segurança do utilizador, a manutenção das condições de funcionamento e o desempenho do cortador de relva.

Nunca armazene uma máquina com gasolina no tanque em um prédio onde a fumaça possa chegar perto de chamas abertas, faíscas ou altas temperaturas.

Deixe o motor arrefecer antes de o desligar num espaço fechado.

Para reduzir o risco de incêndio, certifique-se de que o cortador de grama, e especialmente o motor, o silenciador e também o local onde o combustível substituto é armazenado, estão livres de grama, folhas ou quantidades excessivas de lubrificantes.

Verifique regularmente o estado da cobertura coletora de grama e do coletor de grama e substitua-a se estiver danificada.

Escorra o combustível numa área bem ventilada quando o motor arrefecer.

Use luvas de trabalho grossas ao remover e instalar a lâmina de corte.

ATENÇÃO:

Antes de efetuar qualquer manutenção ou reparação, desligue o motor e retire a vela de ignição.

Verifique o cortador de relva regularmente e certifique-se de que remove quaisquer detritos de relva do fundo do chassis.

Lubrifique o eixo do chassis e os rolamentos regularmente com um lubrificante adequado.

Verifique regularmente o estado das lâminas, uma vez que têm um impacto significativo no desempenho do cortador de relva. As lâminas devem ser sempre afiadas e equilibradas.

Verifique a intervalos regulares se todas as porcas e parafusos estão apertados. Parafusos e porcas desgastados ou apertados incorretamente podem causar sérios danos ao motor ou ao quadro. Se a lâmina bater com força num obstáculo, pare o cortador de relva e contacte o serviço de apoio ao cliente FUXTEC.

A lâmina de corte é feita de aço prensado. Para obter um resultado ideal de corte, afie a lâmina regularmente, aproximadamente a cada 25 horas de operação. Verifique se a faca está sempre devidamente equilibrada. Para fazer isso, insira um eixo de aço (com um diâmetro de 2-3 mm) no orifício do meio. Se o eixo estiver devidamente alinhado, permanecerá na posição horizontal. Se a faca não permanecer na posição horizontal, substitua-a.

Quando retirar a faca, desenrosque o parafuso e verifique o suporte da faca. Se as peças estiverem gastas ou danificadas, substitua-as.

CUIDADO:

Utilize sempre apenas peças sobresselentes originais. Peças sobressalentes de qualidade inferior podem danificar gravemente o cortador de relva e representar um risco para a segurança.

Mudar a lâmina de corte

Incline o cortador para a direita de modo a que o lado do filtro de ar fique virado para cima. Isso evita que o combustível vaze e que o cortador comece com força.

Inspeccione a lâmina em busca de danos, rachaduras e ferrugem ou corrosão excessivas.

Uma lâmina sem brilho pode ser afiada, mas uma lâmina excessivamente gasta, dobrada, rachada ou danificada precisará ser substituída.

Uma chave de torque deve ser sempre usada ao instalar a lâmina.

Verifique se os parafusos da lâmina estão apertados.

Se você remover a lâmina para afiação ou substituição, precisará de uma chave de torque para instalação. Use luvas de trabalho adequadas para proteger as mãos.

- Retire o parafuso com uma chave de encaixe. Use um bloco de madeira para evitar que a lâmina gire ao remover o parafuso. Em seguida, remova a lâmina.
- Monte a lâmina com o parafuso da lâmina e anilhas especiais. Certifique-se de instalar as anilhas especiais com o lado côncavo voltado para a lâmina e o lado convexo voltado para o parafuso.
- Aperte o parafuso da lâmina com uma chave de torque, use um bloco de madeira para evitar que a lâmina gire quando o parafuso estiver apertado.

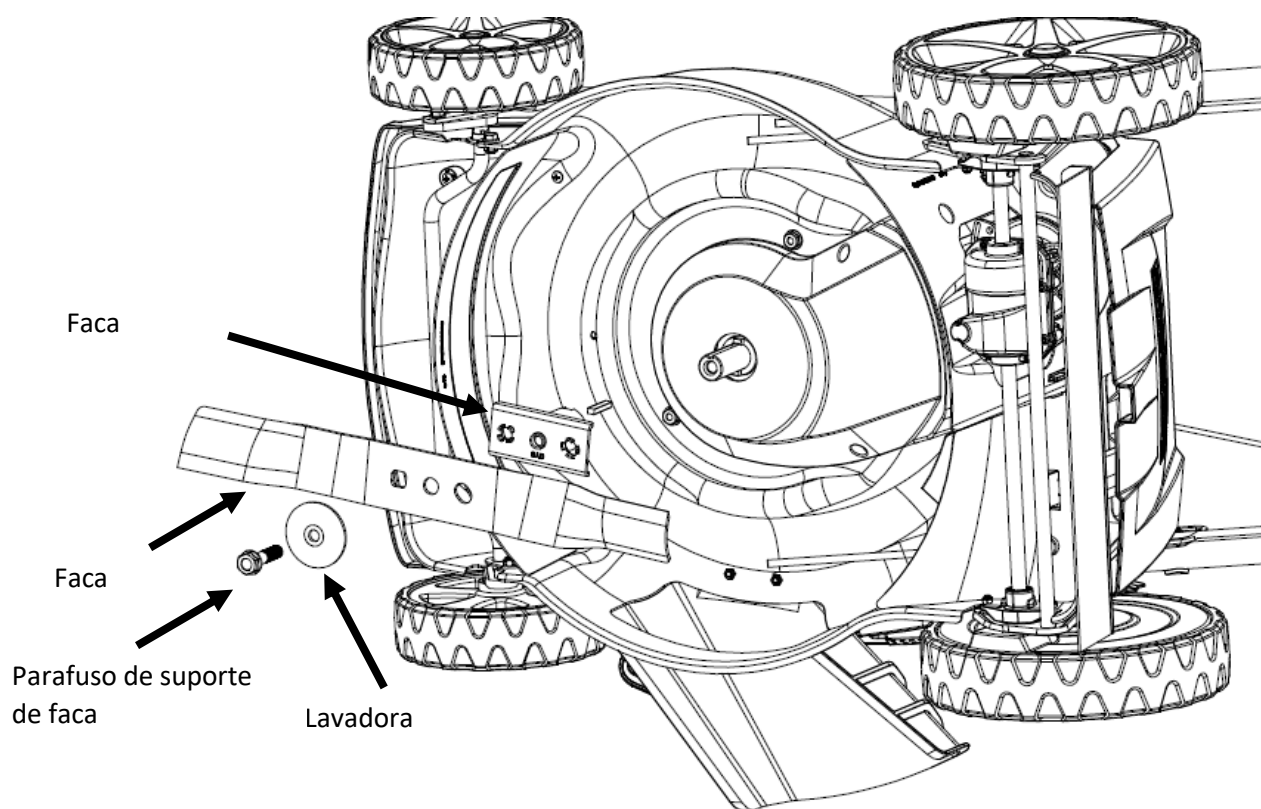

Benefícios da função Easy Clean

No lado esquerdo do cortador, você encontrará uma conexão de água em alguns modelos para lavar o cortador.

Se você estiver usando a conexão de água, a máquina deve estar na posição de altura mais baixa no gramado. Isso garante que a água permaneça sob o deck do cortador durante a limpeza.

- Ligue uma mangueira ao bico.
- Ligue a água e ligue o motor.
- As rotações das lâminas garantem que a água limpe a parte inferior do cortador.



Filtro de ar

Se o motor funcionar sem um filtro de ar ou com um filtro de ar danificado, os detritos podem entrar no motor, causando um rápido desgaste do motor.

- Pressione as abas da tampa e retire a tampa.
- Remova o filtro da base do filtro de ar.
- Verifique o filtro e o elemento de espuma e substitua-o se estiver danificado.
- Limpe o filtro batendo várias vezes numa superfície dura para remover a sujeira ou sopre o ar comprimido através do filtro de ar a partir do interior. Nunca tente limpar a sujeira; A escovação empurra a sujeira para dentro das fibras.
- Use um pano húmido para limpar a sujeira do interior da caixa e da cobertura do purificador de ar. Certifique-se de que nenhuma sujeira entra no duto de ar que leva ao carburador.
- Recoloque o filtro e a tampa.

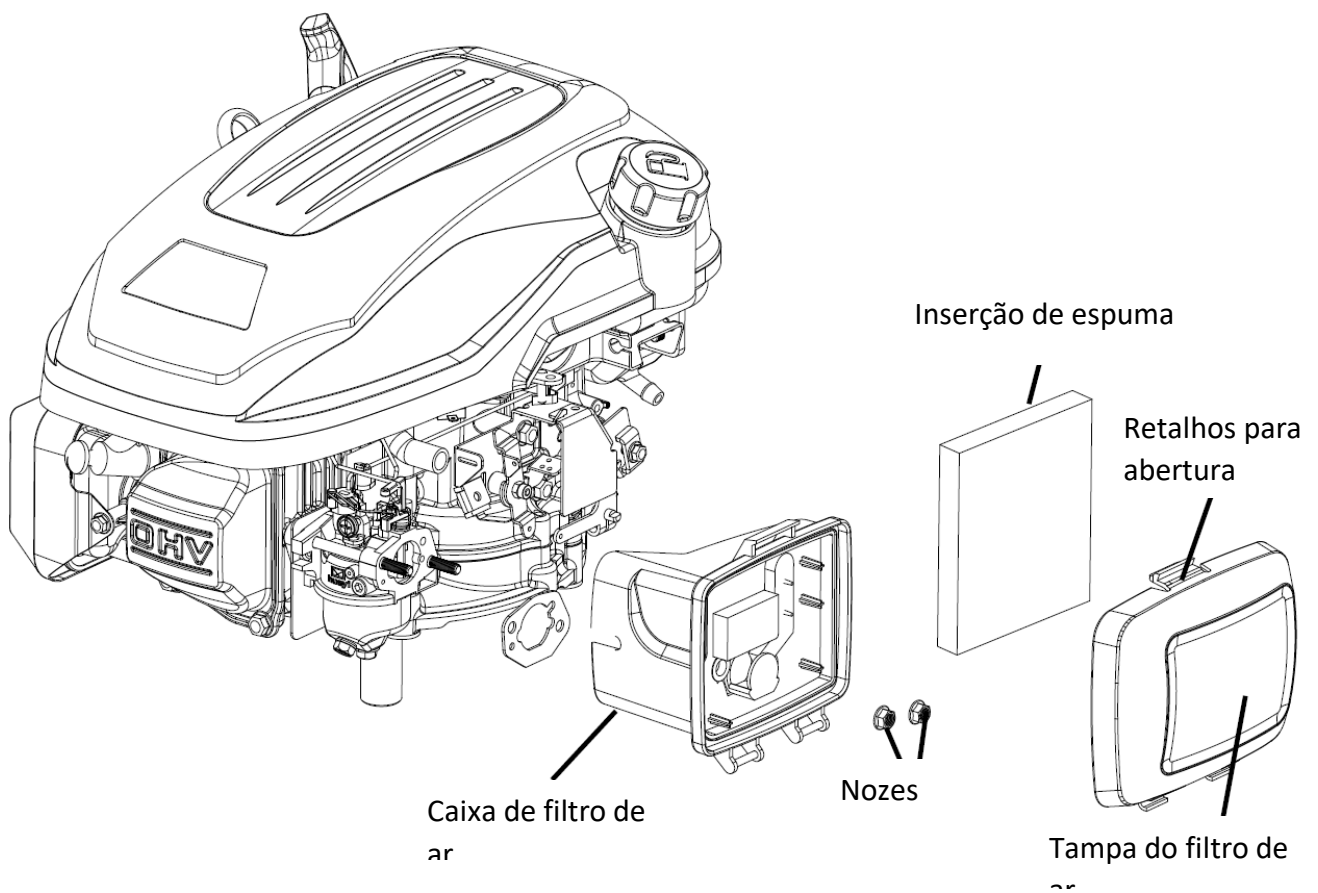

Vela de ignição

Para ter um bom desempenho, a vela de ignição deve ter uma folga correta e estar livre de depósitos. Para manter a vela de ignição, proceda da seguinte forma:

- Desligue o conector da vela de ignição e remova qualquer sujidade na área da vela.

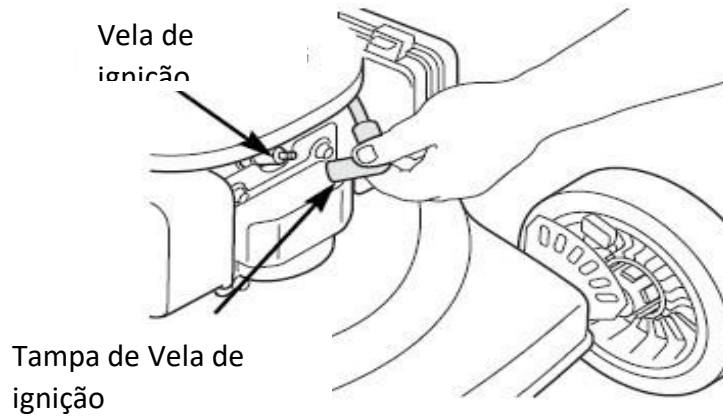

- Remova a vela de ignição com uma chave de vela.



Importante: Uma chave de vela de ignição não está incluída

- Verifique a vela de ignição. Substitua-os se os elétrodos estiverem desgastados ou se o isolador apresentar fissuras ou fissuras.
- Meça a distância do eletrodo da vela de ignição com um calibre adequado. O espaçamento deve ser de 0,028 ~ 0,031 polegadas (0,7 ~ 0,8 mm). Se necessário, corrija a distância dobrando cuidadosamente o eletrodo lateral com uma ferramenta adequada

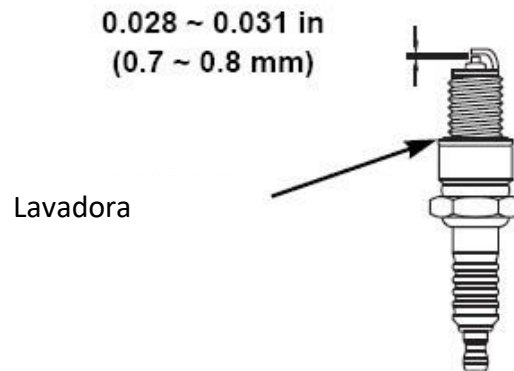

- Insira cuidadosamente a vela de ignição manualmente para evitar apertar demasiado.
- Coloque o conector da vela de ignição na vela de ignição.

Atenção: Uma vela de ignição solta pode sobreaquecer e danificar o motor. Apertar demasiado a vela de ignição pode danificar a rosca na cabeça do cilindro.

Ajustar os cabos

Antes de a máquina entrar em funcionamento, o ajuste da corda deve ser sempre verificado. Os cabos podem ser verificados operando totalmente as alças e verificando se o cabo está apertado. Se não for esse o caso, deve ser reforçado. Se a pega não for fácil de operar totalmente, o cabo deve ser solto.

Após a primeira temporada, deve-se esperar que os cabos precisarão ser ajustados para uma ativação ideal, pois os cabos podem se esticar durante o uso.

Pode ser necessário reajustar os seguintes cabos:

1. Cabo para a unidade
2. Cabo para o travão motor
3. Cabo para o cabo do acelerador

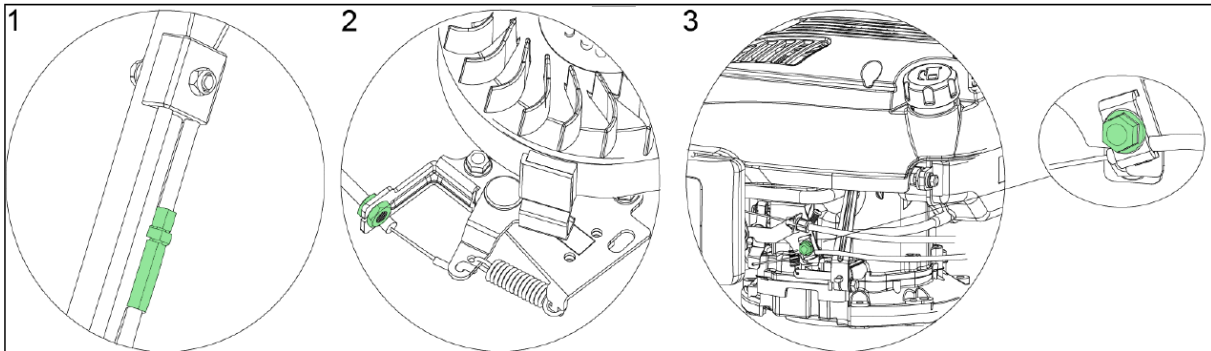

68. Segurança

INSTRUÇÕES GERAIS DE SEGURANÇA

- Este produto destina-se exclusivamente à ceifa. Não o utilize para outros fins que não os pretendidos. Caso contrário, existe o risco de ser danificado ou levar a lesões.
- Nunca permita que crianças ou pessoas que não estejam familiarizadas com o conteúdo deste manual de instruções trabalhem com o dispositivo.
- A pessoa que opera o cortador de grama é responsável pela segurança das pessoas na área de trabalho.
- Nunca opere o cortador de relva perto de outras pessoas, crianças ou animais que vagueiam livremente.
- Antes de começar a cortar, verifique o terreno onde o cortador será usado e remova quaisquer pedras, fios, paus, lascas, ossos e outros detritos que possam ficar emaranhados ou desviados e causar ferimentos.

INSTRUÇÕES DE UTILIZAÇÃO

- Todas as porcas, pinos e parafusos devem ser devidamente apertados para que a máquina esteja em perfeitas condições e operacionais.
- Nunca utilize o cortador de relva sem a capa protetora.
- Nunca utilize o cortador de relva com uma lâmina de corte solta. Verifique sempre se todos os parafusos associados estão apertados.
- As lâminas rombas devem ser substituídas.
- Ao trabalhar com o cortador de grama, eles devem se certificar de que estão em pé.
- Nunca guarde o cortador de relva em locais fechados ou mal ventilados onde os fumos se possam acumular. Os gases de escape do motor contêm monóxido de carbono, que coloca a vida em risco.
- Trabalhe apenas em condições de iluminação suficientes (crepuscular ou com iluminação artificial suficiente).
- Não utilize o cortador de relva quando estiver a chover ou quando a relva estiver molhada.
- Tenha especial cuidado ao ceifar em terreno elevado (em declive). Sempre cortando perpendicularmente ao declive,

paralelo ao contorno e não diretamente em subida/descida.

- Em nenhuma circunstância deve deixar o cortador de relva a funcionar sem vigilância; Se você ligar o cortador de grama, desligue o motor e desligue o motor.
- Nunca levante a parte traseira do cortador de relva quando o estacionar e não segure os membros perto do convés de corte ou da calha de descarga traseira quando o motor estiver a funcionar.
- Nunca altere a definição de velocidade do motor.
- Nunca transporte o cortador de relva com o motor ligado.
- Desligue o motor e desligue a ficha de ignição se:
se estiver a realizar trabalhos sob o convés do cortador de relva ou na calha de descarga.
quando realiza manutenção, reparações ou inspeções na máquina.
antes de transportar, levantar ou transportar o cortador de relva.
se deixar o cortador de relva sem vigilância ou se quiser ajustar a altura de corte.
antes de remover e esvaziar o canal de ejeção grosseiro.

- Se aparecer um objeto estranho, desligue o motor e verifique cuidadosamente se há danos. Em caso de danos, leve o cortador de relva a um centro de assistência especializado para reparação.

ATENÇÃO:

O ventilador do cortador continua a girar por alguns segundos depois que o motor é desligado.

Se o cortador de relva vibrar de forma anormal, desligue o motor imediatamente. Para garantir uma operação segura, verifique regularmente se os parafusos, parafusos e porcas do cortador de grama estão apertados.

ATENÇÃO: O COMBUSTÍVEL É UM LÍQUIDO ALTAMENTE INFLAMÁVEL.

- Conservar o combustível num recipiente adequado.
- Encha o combustível apenas num local aberto e bem ventilado. Não fume nem utilize o telemóvel ao manusear combustível.
- Encha o combustível apenas quando o motor estiver desligado. Nunca abra o depósito de combustível ou adicione combustível quando o motor estiver quente ou em funcionamento.
- Se tiver sido derramado combustível, não ligue o motor. Retire o cortador de relva de onde o combustível foi derramado, tomando cuidado para evitar uma possível ignição. Não retome o trabalho até que o combustível derramado tenha evaporado e os vapores de combustível tenham se dissipado.
- Depois de encher o combustível, aperte a tampa do combustível e a tampa do coletor de vapores.

ATENÇÃO:

Antes de efetuar qualquer manutenção ou reparação, desligue o motor e retire a vela de ignição.

69. Armazenamento

Se você não usar o dispositivo por um longo período de tempo, você deve armazená-lo de acordo com as instruções abaixo. Isso prolonga a vida útil da máquina.

- A mesma gasolina não deve permanecer no tanque por mais de um mês.
- Limpe bem o cortador e guarde-o numa sala seca.
- Nunca guarde o cortador de relva com combustível no depósito de um edifício onde possa ocorrer uma chama aberta ou faísca.
- Para reduzir o risco de incêndio, mantenha o motor, o silenciador, o compartimento das baterias e a área de armazenamento de combustível livres de grama, folhas ou gordura excessiva.
- Se o tanque de combustível precisar ser esvaziado, isso deve ser feito ao ar livre.
- Ao ajustar a máquina, certifique-se de que não fica com os dedos presos entre a faca móvel e as partes fixas da máquina.
- Deixe o produto arrefecer durante pelo menos 30 minutos antes de armazenar.

70. Eliminação

i DICAS

Informe-se sobre as opções de eliminação do seu município/cidade,



Reciclagem de matérias-primas em vez de eliminação de resíduos.

71. Especificações

Motores	OHV, refrigerado a ar, 4 tempos
Potência nominal	2,9 kW
Motores	2800 rpm
Capacidade cúbica	170 cc
Arranque	Guincho de cabo / eStart (apenas para o modelo eS)
Volume do tanque	1,0l

Volume do tanque de óleo	0,5l
Alturas de corte	6 níveis, de 25 a 75 mm
Largura de corte	508 milímetros
Rodas de diâmetro	à frente 8 polegadas (20 cm), atrás 11 polegadas (28 cm)
Coletor de grama de volume	60 litros
Nível de potência sonora	98dB
Vibração	3,64 km/h
Peso	37,5 kg

72. UE Declaração de Conformidade

Fabricante **FUXTEC GmbH**

Kappstraße 69, 71083 Herrenberg Deutschland / Alemanha

Esmalte: info@fuxtec.de Sítio Web: www.fuxtec.de

Nome / nome

Cortador de grama a gasolina FX-RM5170PRO

Cortador de grama a gasolina FX-RM5170PRO

**Diretiva CE 2006 42 CE 2014/30/UE 200/14/CE, com a redação
que lhe foi dada pelo Anexo IV da Diretiva 2005/88/CE**

Angewandte Normen / normas aplicáveis

EN ISO 5395-1:2013

EN ISO 5395-2:2013+A1+A2

EN ISO 14982:2009

Declaramos que a máquina acima mencionada está em conformidade com os requisitos essenciais de segurança e saúde da Diretiva CE listada devido ao seu design na versão que colocamos no mercado. Qualquer manipulação ou modificação da máquina não expressamente autorizada por nós com antecedência tornará este documento nulo e sem efeito.

Declaramos que a máquina acima mencionada atende aos requisitos essenciais de segurança e saúde das diretivas CE acima mencionadas. Qualquer manipulação ou alteração da máquina não explicitamente autorizada por nós com antecedência torna este documento nulo e sem efeito.

Armazenamento de documentos técnicos: FUXTEC GmbH • Kappstraße 69 • 71083 Herrenberg •
Germany, L. Zirkler, Managing Diretor

Herrenberg, 14.11.2023

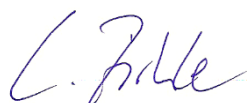

Leonhard Zirkler FUXTEC GmbH

KAPPSTRASSE 69

71083 HERRENBERG, ALEMANHA

NEDERLANDSE VERSIE

73. Introductie en beveiliging

Laat nooit kinderen of mensen die niet bekend zijn met deze instructies het tuingereedschap gebruiken. Kinderen moeten onder toezicht staan om ervoor te zorgen dat ze niet met het apparaat spelen.

Beoogd gebruik

Dit apparaat is uitsluitend bedoeld voor het maaien van het gazon in de particuliere sector.

Het apparaat is ontworpen in overeenstemming met de instructies in deze gebruikershandleiding, gegeven beschrijvingen en veiligheidsinstructies. Elk ander gebruik is niet in overeenstemming met het beoogde doel. Onjuist gebruik maakt de garantie ongeldig en wijst elke verantwoordelijkheid van de kant van de fabrikant af. De gebruiker is aansprakelijk voor eventuele schade aan derden en hun eigendommen. Gebruik het apparaat alleen in de technische staat die door de fabrikant is voorgeschreven en geleverd. Ongeoorloofde wijzigingen aan het apparaat sluiten de aansprakelijkheid van de fabrikant voor daaruit voortvloeiende schade uit.

Trillings- en geluidsreductie

Om de impact van trillingen en lawaai te verminderen, moet u de werktijd beperken, instellingen gebruiken voor lagere trillings- en geluidsemissies en persoonlijk beschermende uitrusting dragen.

Houd rekening met de volgende punten om het trillings- en geluidsniveau laag te houden:

- Gebruik het product alleen zoals bedoeld volgens het ontwerp en de instructies.
- Zorg ervoor dat het product in perfecte staat verkeert en goed wordt onderhouden.
- Gebruik de juiste accessoires en zorg ervoor dat ze in goede staat verkeren.
- Houd het product stevig maar niet verkrampt vast aan de daarvoor bestemde handgrepen.
- Onderhoud het product volgens deze instructies en houd het goed gesmeerd.
- Plan je werktijden volgens deze instructies om een hogere werkdruk over een langere periode te spreiden.

Noodsituatie

- Maak uzelf vertrouwd met het gebruik van het product door de volledige gebruikershandleiding te lezen. Onthoud de veiligheidsinstructies en volg deze zorgvuldig op. Zo voorkomt u risico's en gevaren.

- Wees altijd oplettend bij het gebruik van het product, zodat u gevaren in een vroeg stadium kunt herkennen en erop kunt reageren. Snel ingrijpen kan ernstig letsel en materiële schade voorkomen.

Resterende risico's

Ook als u deze grasmaaier volgens de voorschriften bedient, zijn er altijd restrisico's. De volgende gevaren kunnen zich voordoen in verband met de constructie en het ontwerp van deze grasmaaier:

- Verwondingen en materiële schade veroorzaakt door rondvliegende onderdelen.
- Gehoorschade als u niet de juiste gehoorbescherming draagt of de grasmaaier gedurende langere tijd gebruikt.
- Gezondheidsschade als gevolg van hand-armtrillingen als de grasmaaier gedurende langere tijd wordt gebruikt of niet goed wordt geleid en onderhouden.

74. Veiligheidsinstructies voor grasmaaiers

Algemene veiligheidsinstructies

- Lees voor uw veiligheid en die van anderen deze gebruiksaanwijzing en de bijbehorende veiligheidsinstructies voordat u het apparaat gebruikt. Bewaar a.u.b. de gebruiksaanwijzing en Bewaar hun veiligheidsinstructies veilig op voor later gebruik en beschouw ze als elk inzetstuk bij de hand.
- Geef de gebruiksaanwijzing door in geval van verandering van eigendom met het apparaat.
- Personen die het apparaat bedienen, mogen niet onder invloed zijn van bedwelmende middelen (bijv. alcohol, drugs of medicijnen).
- Gebruik het apparaat alleen op de door de fabrikant voorgeschreven en geleverde wijze technische staat. Ongeoorloofde wijzigingen aan het apparaat sluiten de aansprakelijkheid van de fabrikant voor daaruit voortvloeiende schade uit.
- Gebruik het apparaat alleen bij daglicht of bij goed kunstlicht.
- Gebruik het apparaat alleen bij droog weer. Houd het uit de buurt van regen of nat. Het binnendringen van water in het apparaat verhoogt het risico op elektrische schokken.
- Schakel het apparaat uit en verwijder de batterij als u aan de volgende voorwaarden voldoet:
 - ♦ als het apparaat onbeheerd wordt achtergelaten;
 - ♦ als het apparaat overmatig begint te trillen.

Voor gebruik

- Voordat u met de werkzaamheden begint, moet u zich vertrouwd maken met het apparaat, de functies en de bedieningselementen.
- Controleer het apparaat op tekenen van slijtage of beschadiging voordat u het gebruikt en na een botsing.
- Gebruik geen apparaat waarvan de schakelaar defect is en niet meer kan worden in- of uitgeschakeld.

- Controleer of alle moeren, bouten en schroeven goed vastzitten om er zeker van te zijn dat het apparaat veilig werkt.
- Gebruik nooit een apparaat met beschadigde of ontbrekende onderdelen. Laat ze repareren of, indien nodig, vervangen door een gekwalificeerde specialist of gespecialiseerde werkplaats.
- Draag bij het werken met of aan het apparaat altijd stevige schoenen, een lange broek en de juiste persoonlijke beschermingsmiddelen (veiligheidsbril, gehoorbescherming, antislip werkhandschoenen, enz.). Het dragen van persoonlijke beschermingsmiddelen vermindert het risico op letsel.

Tijdens gebruik

Schakel het apparaat niet in als er mensen (vooral kinderen) of dieren in de buurt zijn. Zorg ervoor dat kinderen niet met het apparaat spelen.

Stop met werken als u merkt dat er mensen (vooral kinderen) of huisdieren in de buurt zijn.

Werken op steile hellingen kan gevaarlijk zijn. Zorg ervoor dat u stevig staat en maai langzaam. Maai altijd dwars op de helling en niet op en neer. Wees vooral voorzichtig bij het veranderen van richting. Er bestaat gevaar voor kantelen!

Maai niet op steile hellingen. Wees vooral voorzichtig bij het achteruit rijden tijdens het maaien en het trekken van de grasmaaier op zichzelf.

Kantel de grasmaaier niet bij het inschakelen van de motor.

Houd een veilige afstand zoals aangegeven door het frame van de handgreep.

Schakel de motor pas in als uw voeten zich op veilige afstand van het snijmes bevinden. Wees voorzichtig en grijp niet in het roterende snijblad. Schakel de grasmaaier uit voordat u hem kantelt of vervoert, bijv. van/naar het gazon of over paden. Rijd nooit over grind terwijl de motor draait. Er bestaat gevaar om door stenen te worden geraakt!

Voordat u de grasmaaier optilt of vervoert, moet u de motor afzetten totdat het snijmes tot stilstand is gekomen. Pas de maaihoogte pas aan als de motor is uitgeschakeld en het snijmes tot stilstand is gekomen. Open de uitblaasklep nooit terwijl de motor draait. Voordat u de grasopvangbak verwijdert, zet u de motor uit en wacht u tot het snijmes tot stilstand is gekomen. Nadat u de grasopvangbak hebt geleegd, bevestigt u deze voorzichtig weer en zorgt u ervoor dat de grasopvangbak stevig aan de grasmaaier is bevestigd. Maai indien mogelijk geen nat gras. Werk niet met het tuingereedschap in een explosieve omgeving met ontvlambare vloeistoffen, gassen of stof. Als u het werk onderbreekt, laat het apparaat dan nooit onbeheerd achter en bewaar het op een veilige plaats.

Na afloop van de opdracht

Schakel het apparaat uit en verplaats het apparaat dan pas naar een veilige plaats.

Houd het apparaat buiten het bereik van kinderen. Zorg ervoor dat de ventilatieopeningen in het apparaat schoon zijn.

Houd alle moeren, bouten en bouten vastgedraaid om ervoor te zorgen dat de grasmaaier in veilige staat verkeert.





Controleer de grasopvangbak regelmatig op slijtage of schade.

Gebruik alleen een snijmes dat bedoeld is voor deze grasmaaier.

Volg de meegeleverde installatie-instructies en verwijder vooraf de batterij (alleen voor een eS-model).

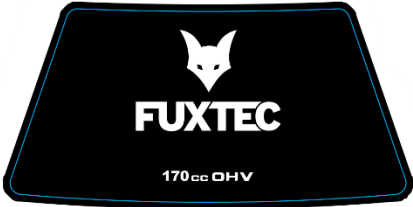
Laat reparaties alleen uitvoeren door een gekwalificeerde technicus of servicecentrum.

75. Informatie en waarschuwingen

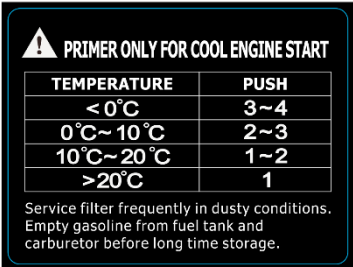
	<p>Cilinderinhoud : 170 cc</p>
	<p>Gelieve alleen normale benzine te tanken met een octaangetal van minimaal 95. De maximale inhoud van de brandstoftank is 1,0 liter.</p>
	<p>Gevaar voor letsel: houd uw handen en voeten uit de buurt!</p>
	<p>Let op: lees de gebruiksaanwijzing aandachtig door! De maaier wordt geleverd zonder olie!</p>
	<p>Geluidsvermogensniveau van de maaier: 98dB</p>
	<p>Aanwijzingen voor het gebruik van de ontluuchtingspomp bij een koude start!</p>

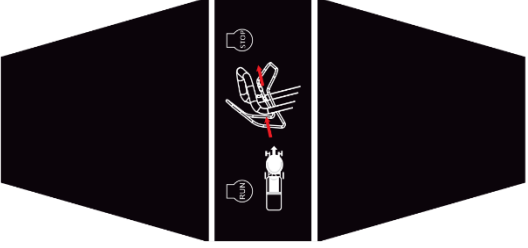
 <p>The diagram shows a hand on a throttle lever. A red line indicates the lever's position when it is released. Two speech bubble icons are present: one above the hand and one below the lever, both containing the number '3'. The entire diagram is set against a black background.</p>	<p>Laat de gashendel los om de motor te stoppen!</p>
--	--

76. Vergadering

Belangrijke informatie voor het monteren van de maaier

Voordat u de benzine grasmaaier monteert en gebruikt, dient u eerst de volledige gebruikershandleiding en de daarin opgenomen instructies zorgvuldig door te lezen.

BELANGRIJKE INFORMATIE: De grasmaaier wordt geleverd ZONDER BRANDSTOF EN OLIE in de motor. Uw nieuwe grasmaaier is getest in de productiefaciliteit, wat betekent dat er een kleine hoeveelheid resterende olie in de motor kan zitten of zichtbaar kan zijn op de peilstok!

DE GRASMAAIER UIT DE KARTONNEN VERPAKKING HALEN

Haal de grasmaaier uit de kartonnen verpakking en controleer of er geen losse onderdelen meer in de verpakking zitten.

Montage van boven- en onderliggers

Vouw het handvat van de grasmaaier voorzichtig uit en zorg ervoor dat u de bedieningskabels van de grasmaaier niet bekneld raakt of beschadigt.

Open het handvat en schroef de handgreepdelen vast met de vier vleugelmoeren, elk een ring en de schroeven zoals hieronder weergegeven. Steek de startkabel aan de rechterkant van het handvat en bevestig deze met het plastic handvat (zie onderstaande afbeeldingen).

Als u de hoogte van het stuur wilt aanpassen, kunt u kiezen voor de twee gaten "L" of "H" in de linker- en rechterbeugels om het stuur met schroeven en knoppen te bevestigen.

Het "H"-gat is de hoge positie van het stuur en het "L"-gat is de lage positie van het stuur.

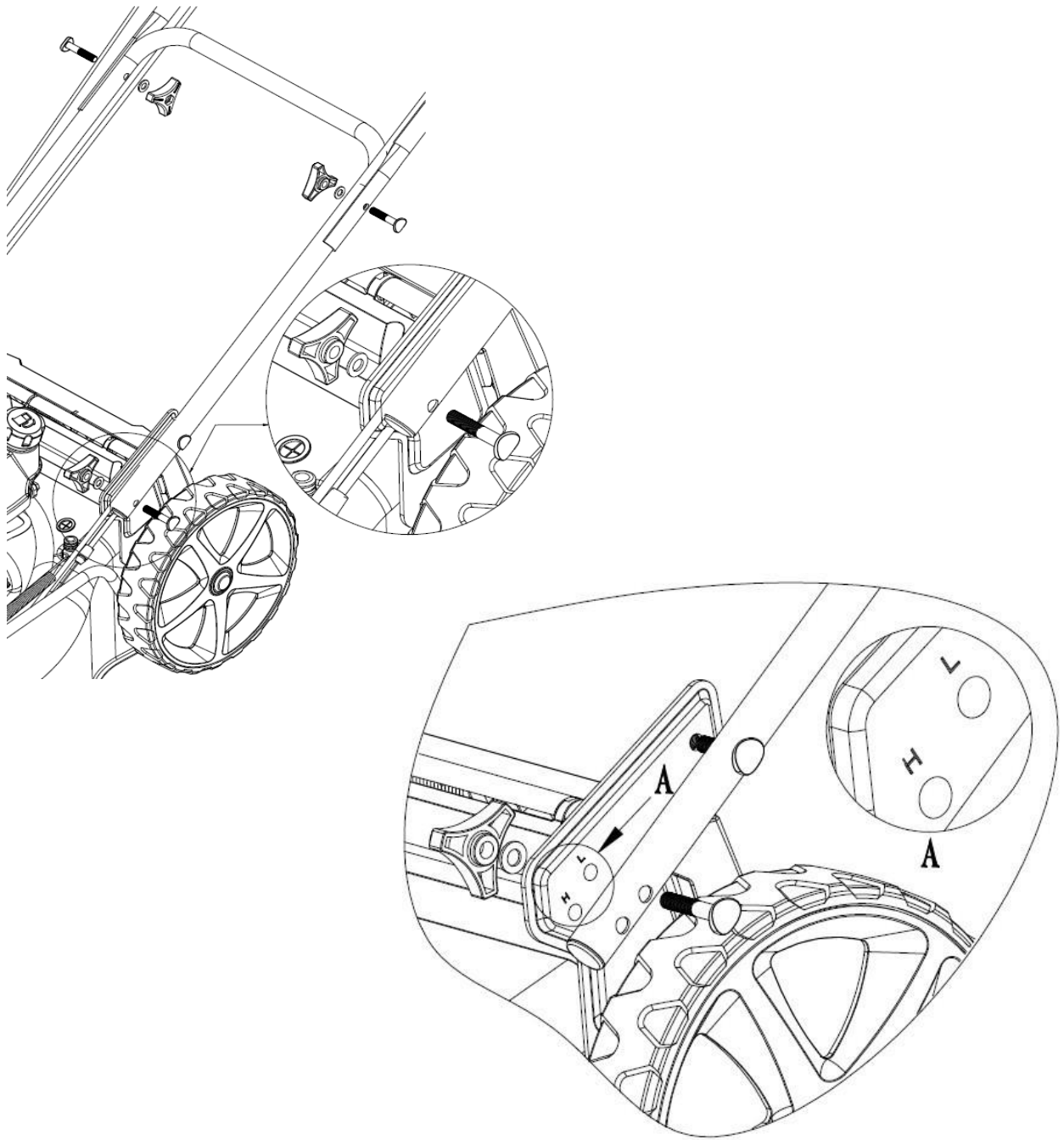

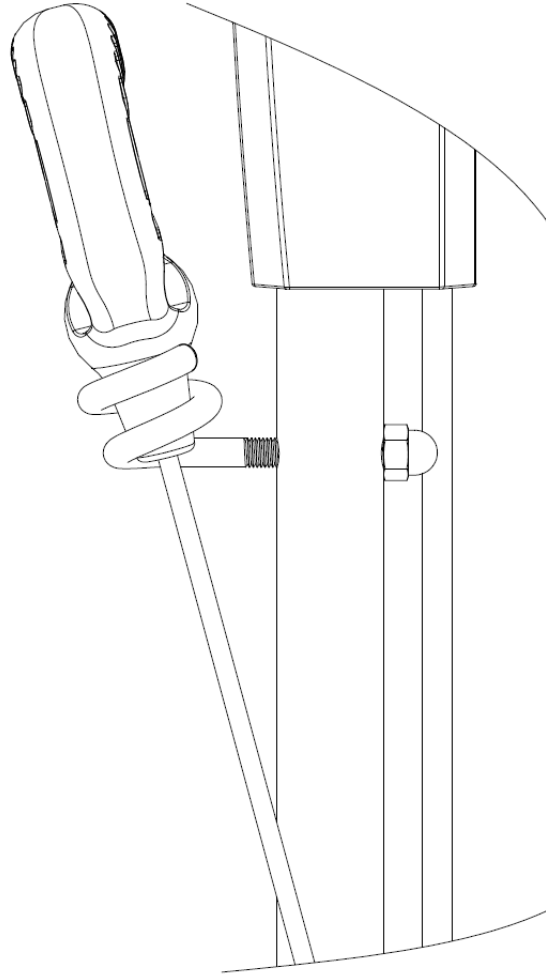

Steek de motoraandrijving en de motortoerentkabel in het gat van de bijbehorende hendel, zie onderstaande afbeelding. De pijl geeft aan waar de kabel gehackt moet worden.

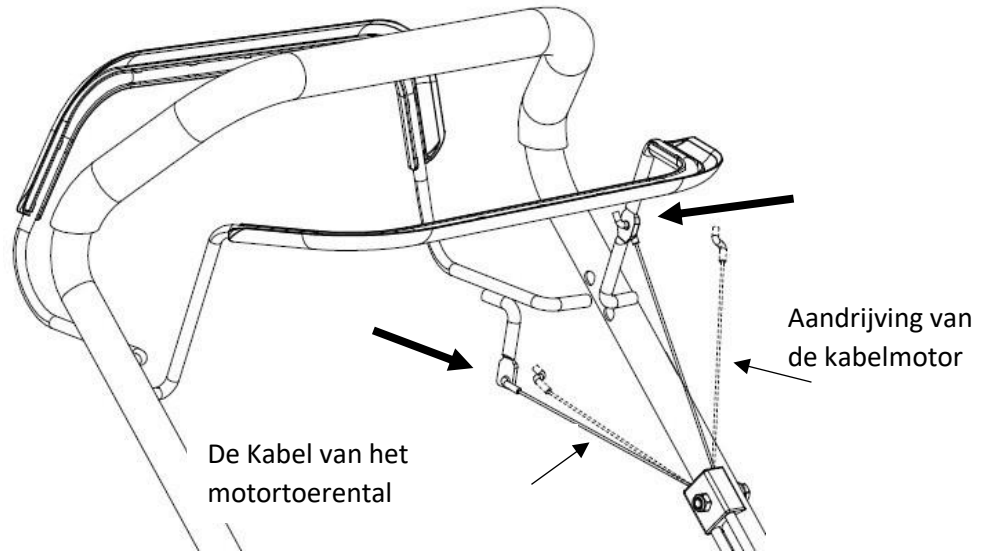

Montage van het bedieningspaneel

Haal het bedieningspaneel uit de doos en bevestig het met de twee meegeleverde schroeven (zie de volgende afbeelding). Houd er rekening mee dat sommige modellen de keuzehendel aan de linkerkant hebben en andere aan de rechterkant

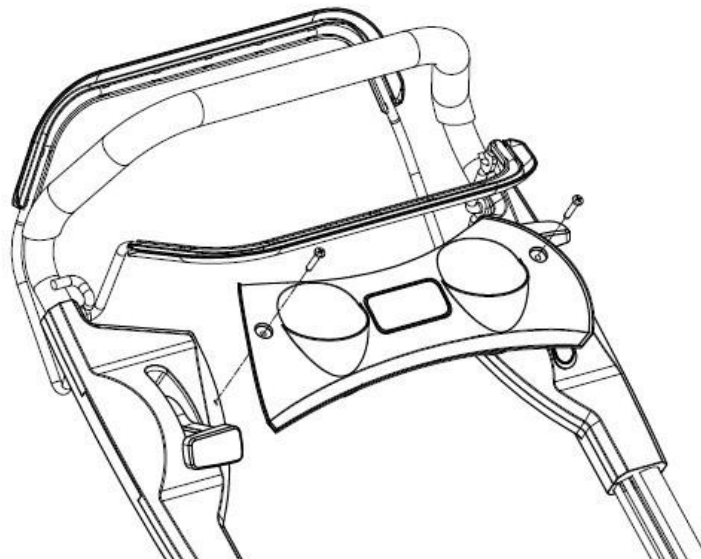

Installatie van de grasopvangbak

Bevestig eerst het handvat van de grasopvangbak met de drie meegeleverde schroeven. Plaats vervolgens de plastic randen van de mand op het frame en bevestig de clips zoals hieronder weergegeven.

De grasopvangbak bevat een handige niveau-indicator die aangeeft of de mand vol gras zit en geleegd moet worden (zie de volgende afbeelding).

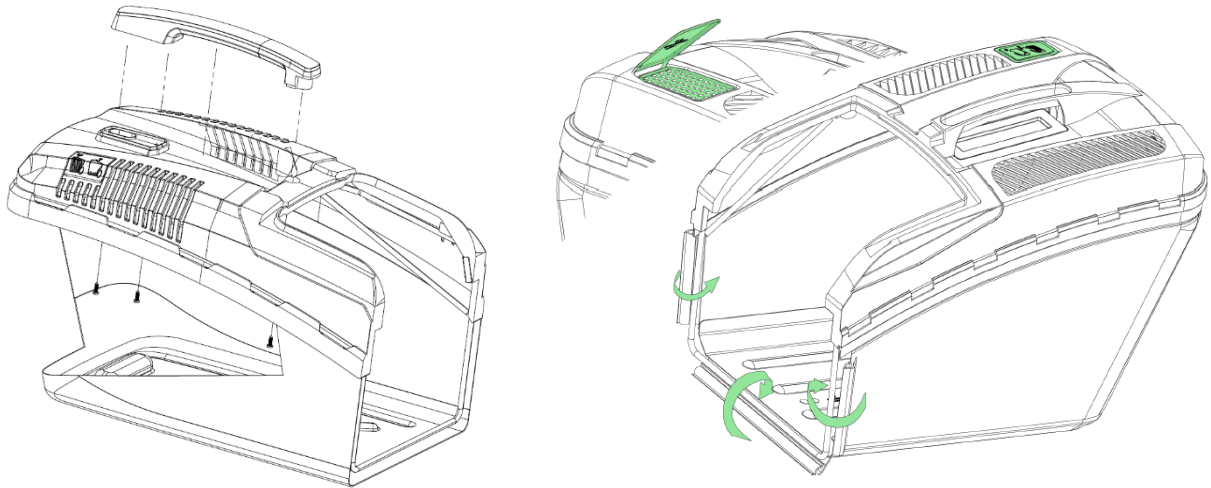

Til de achteruitworpbescherming op, verwijder de mulchset en plaats de grasopvangbak (zie onderstaande afbeelding).

Handvat
grasopvangbak

Laadklep

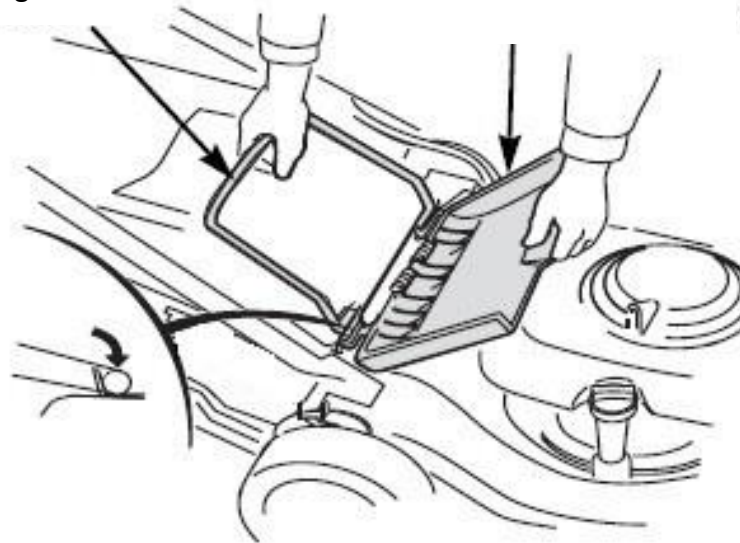

Kit voor mulchen

Met behulp van de meegeleverde mulchset kunt u de uitworpopening aan de achterzijde blokkeren. Het gazon wordt niet opgevangen en wordt verder versnipperd door de rotatie van het mes!

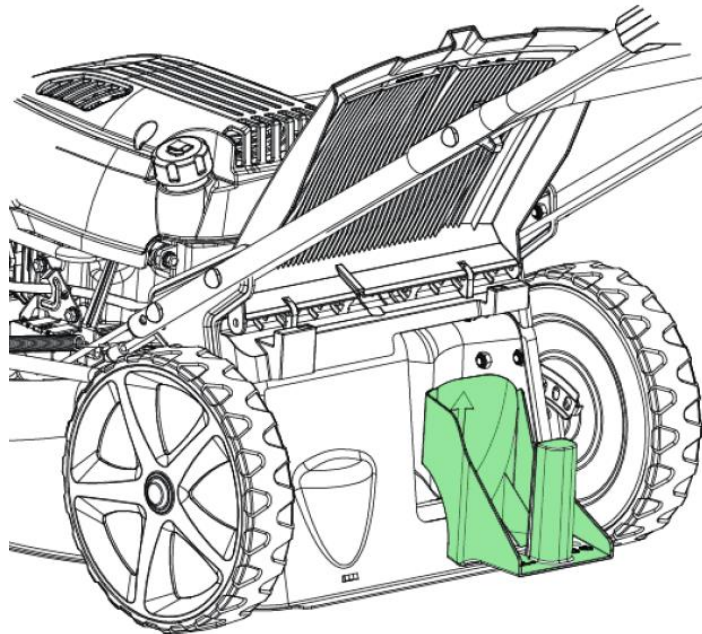

Steunen / wig voor het optillen en vasthouden van de achterklep

Haal twee steunwigen uit hun tas en til de achterste uitwerpbescherming op, installeer de twee steunen die de achterste uitwerpbescherming kunnen vasthouden, zodat het gras efficiënter van het dek kan worden verwijderd.

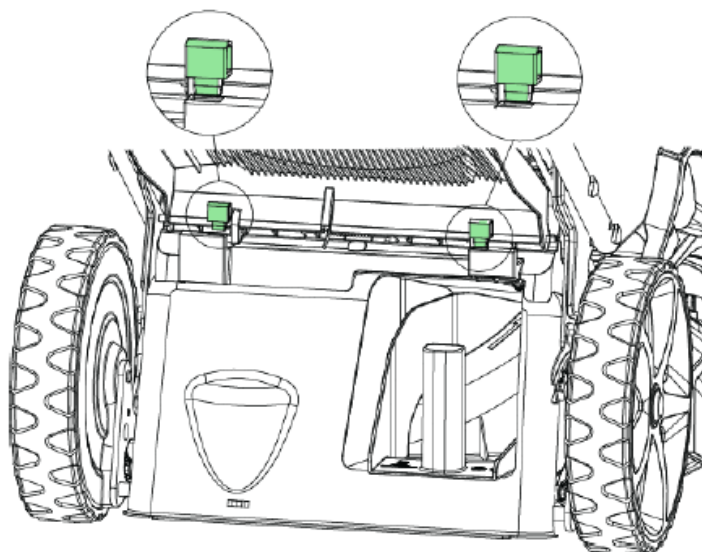

Stortkoker aan de zijkant

Om de zij-uitworp te gebruiken, tilt u het deksel op en haakt u de zij-uitwerptrechter in (zie afbeelding).

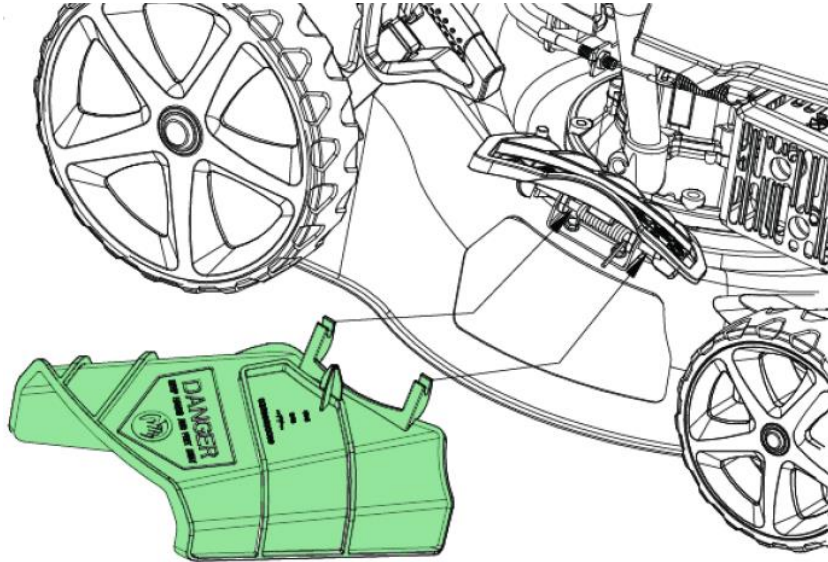

BELANGRIJKE OPMERKINGEN:

Niet elk model heeft een zij-uitworp.

Als u wilt mulchen, moet de zij-uitworp vooraf worden verwijderd.

77. Voor het eerste gebruik

Giet de olie erbij

LET OP: De maaier wordt geleverd zonder olie in de motor.

Alle motoren worden in de fabriek getest voordat ze worden verpakt. Het grootste deel van de olie wordt verwijderd voordat het wordt verscheept; Er blijft echter een klein deel van de olie in de motor achter. Tijdens het transport beweegt de olie in de motorruimte. Daarom kan het zijn dat er voldoende olie op de peilstok wordt weergegeven. Maar dit is niet het geval!

Voeg daarom voldoende olie toe zodat het oliepeil zich tussen de bovenste en onderste markeringen op de peilstok bevindt (zie afbeelding). Vul de motor niet te vol met olie.

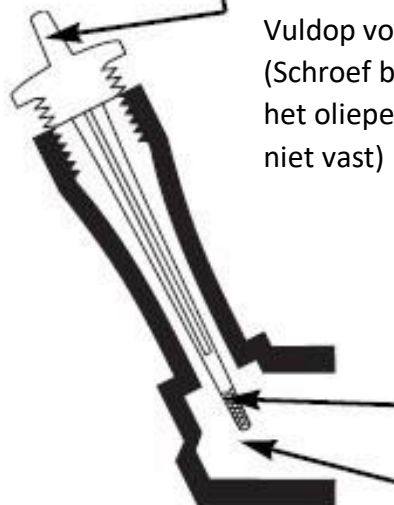
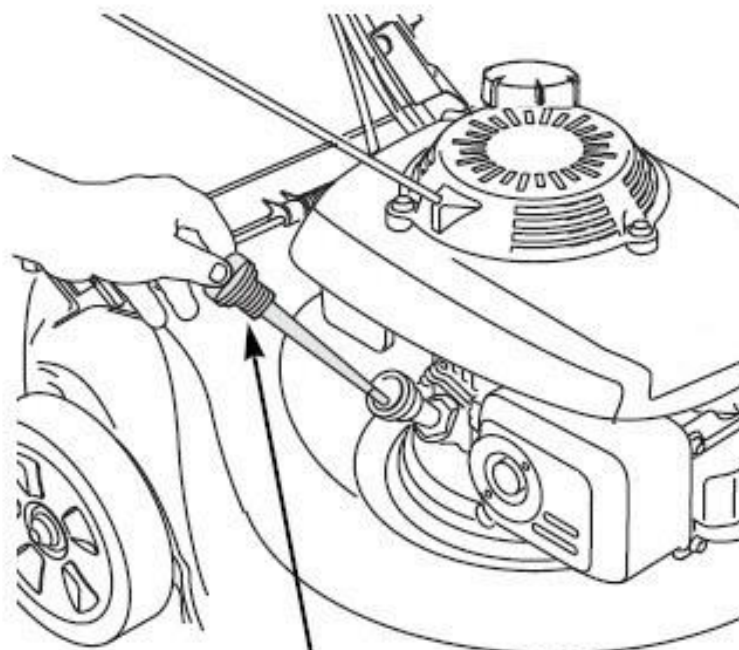

Vuldop voor oliepeilstok
(Schroef bij het meten van
het oliepeil de peilstok
niet vast)

Maximale vulhoogte

Minimale vulhoogte

Vul de benzine bij

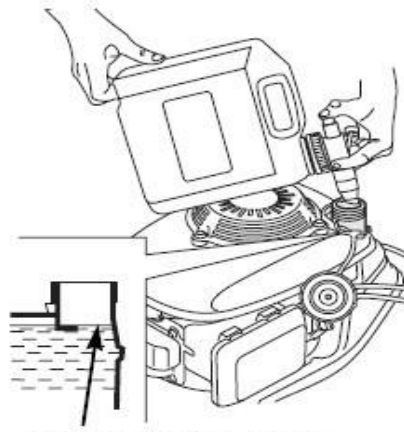

Maximaal vulniveau

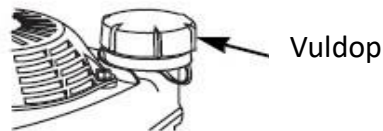

De motor wordt geleverd zonder benzine, tank 1.0 liter benzine voordat u de motor start.

- Verwijder de tankdop
- Vul brandstof in de hals van de brandstoftank tot aan de onderkant van de niveaulimiet. Niet te vol zetten. Veeg eventueel gemorste brandstof op voordat u de motor start.
- Draai de tankdop vast.

Benzine is licht ontvlambaar en benzinedampen kunnen ontploffen en leiden tot ernstig letsel of de dood. Wees uiterst voorzichtig bij het omgaan met benzine. Houd het buiten het bereik van kinderen.

Tank bij in een goed geventileerde ruimte met uitgeschakelde motor. Rook niet en laat geen vlammen of vonken toe in het gebied waar de motor wordt bijgetankt of waar benzine is opgeslagen. Vermijd herhaald of langdurig contact met de huid of inademing van dampen.

Sluit na het tanken de tankdop goed af. Als er brandstof is gemorst, zorg er dan voor dat het gebied droog is voordat u de motor start.

Maaihoogte instellen

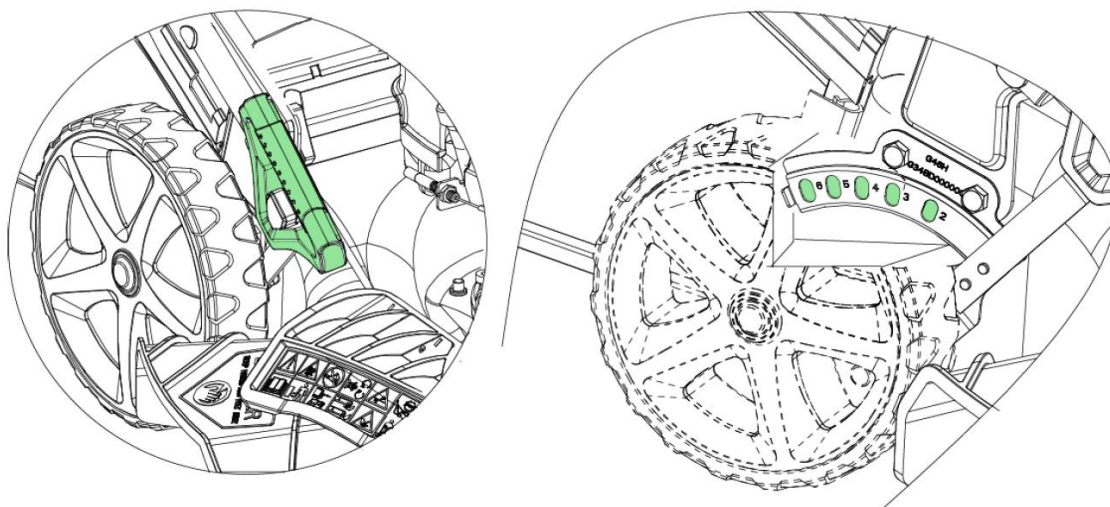

Gebruik de hendel voor het instellen van de maaihoogte om de gewenste hoogte in te stellen waarop het gras moet worden gemaaid.

Let op: Er bestaat een aanzienlijk risico op letsel. Voer dit proces daarom alleen uit als de motor is uitgeschakeld en het snijmes stilstaat.

Afstelling voorwiel:

- 5) Trek de vergrendeling omhoog en draai hem naar de "CLOSE"-stand, de richting van het voorwiel kan ook zo worden vastgelegd dat deze alleen naar voren wijst.
- 6) Trek de vergrendeling omhoog en draai hem naar de "OPEN"-stand, het voorwiel is zwenkbaar, wat een goede manoeuvreerbaarheid mogelijk maakt bij het maaien rond bloembedden, bomen, enz.

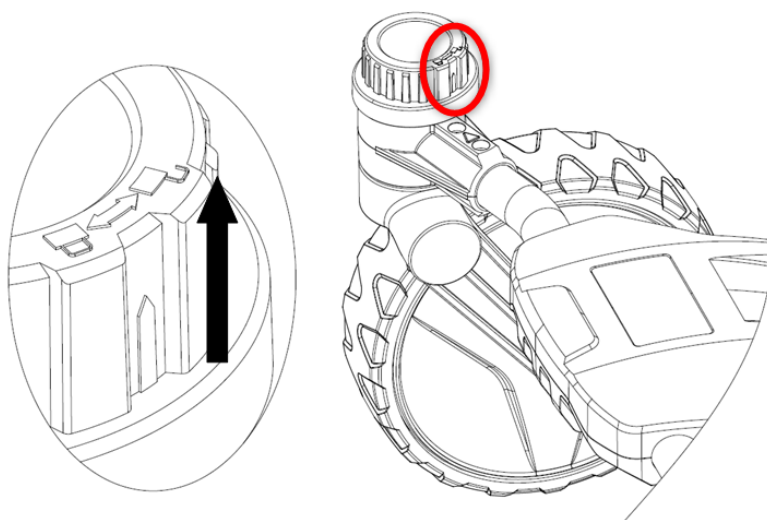

78. Werken met de maaier

De motor starten / stoppen

Druk bij een koude start eerst op de primerpomp voordat u de gashendel op de bovenligger vastdraait.

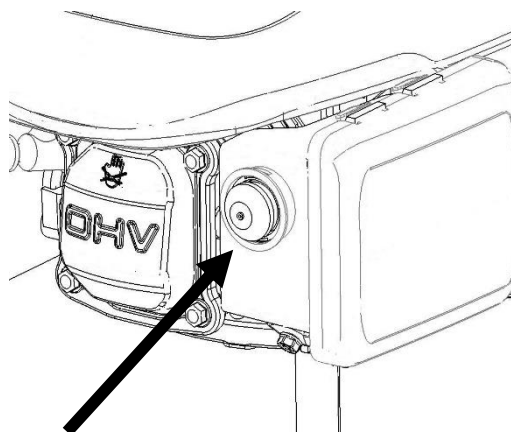

Temperatuur	De primerpomp persen
<0°C	3x - 4x
0°C - 10°C	2x - 3x
10°C - 20°C	1x - 2x
>20°C	1x

Belangrijke opmerking: niet elk model is uitgerust met een primerpomp.

Om de motor te starten, draait u vervolgens de hendel voor de motorkabel vast aan de hendel van de bovenste handgreep.



Zet de motortoerentalhendel in de stand "CHOKE"

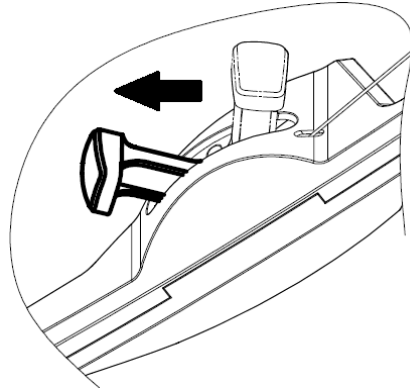

Trek vervolgens voorzichtig aan de hendel van de startkabel totdat u een lichte weerstand voelt. Nu trekken ze met vaart aan het startkoord om de motor te starten. In het geval van een koude start kan het 2-3 pogingen duren voordat de motor draait.

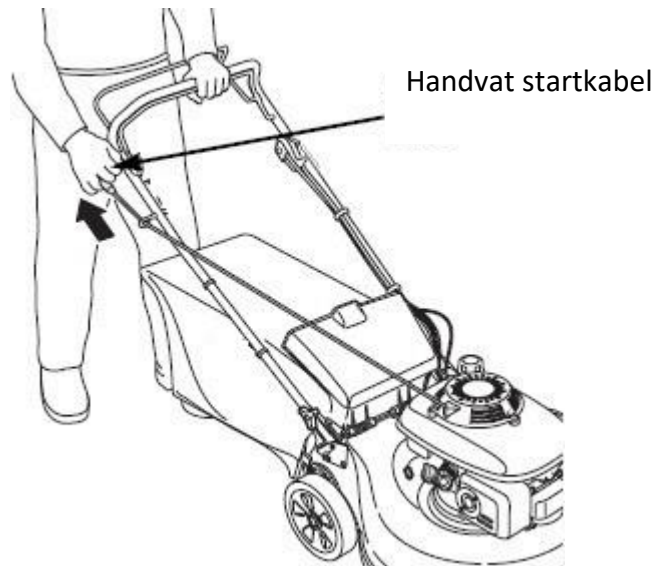

Om de motor weer te stoppen, laat u eenvoudig de hendel los met de motorkabel. De motor stopt en het blad draait nog een paar ronden totdat het volledig tot stilstand komt.

Variabele snelheidsinstelling van de motor

Voor de beste maaikwaliteit maait u altijd met de gashendel in de stand "FAST" (zie onderstaande tekening). Wanneer het mes met de vooraf ingestelde hoge snelheid draait, ontstaat er een sterk waiereffect dat het gras optilt en efficiënter maait.

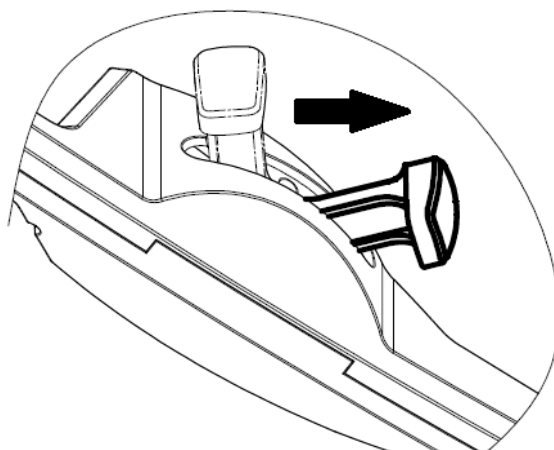

De motor stoppen

Om de motor te stoppen, trekt u de hendel naar achteren en laat u vervolgens de motoraandrijfhendel los.

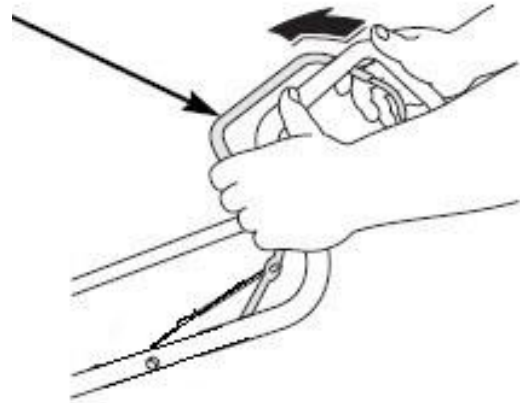
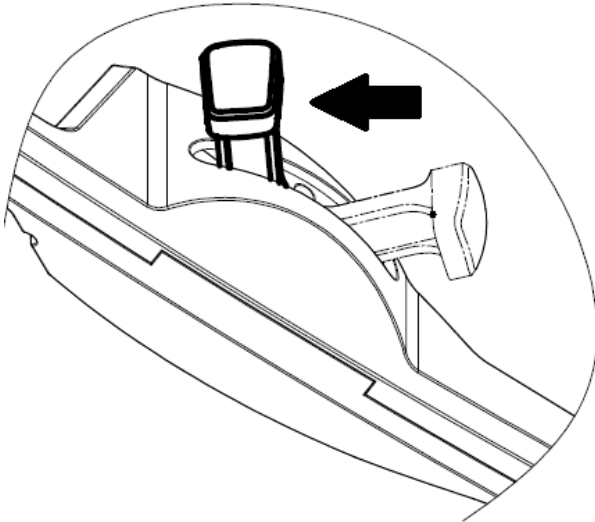

79. Onderhoud

Algemene onderhoudsopmerkingen:

Alle moeren, bouten en bouten moeten goed worden vastgedraaid, zodat de machine zich in een veilige en operationele toestand bevindt. Regelmatig onderhoud is de basisvoorwaarde voor de veiligheid van de gebruiker, het behoud van de bedrijfstoestand en de prestaties van de grasmaaier. Bewaar een machine met benzine in de tank nooit in een gebouw waar de dampen in de buurt van open vuur, vonken of hoge temperaturen kunnen komen. Laat de motor afkoelen voordat u deze in een afgesloten ruimte uitschakelt.

Om het risico op brand te verminderen, moet u ervoor zorgen dat de grasmaaier, en vooral de motor, de uitlaatdemper en ook de plaats waar de vervangende brandstof is opgeslagen, vrij zijn van gras, bladeren of overmatige hoeveelheden smeermiddelen.

Controleer regelmatig de staat van het deksel van de grasopvangbak en de grasopvangbak en vervang deze als deze beschadigd is.

Tap de brandstof af in een goed geventileerde ruimte als de motor is afgekoeld.

Gebruik dikke werkhandschoenen bij het verwijderen en installeren van het snijblad.

AANDACHT:

Voordat u onderhoud of reparaties uitvoert, moet u de motor afzetten en de bougie verwijderen. Controleer de grasmaaier regelmatig en zorg ervoor dat u eventuele grasresten van de onderkant van het chassis verwijdert.

Smeer de chassisas en lagers regelmatig met een geschikt smeermiddel.

Controleer regelmatig de staat van de messen, aangezien deze een aanzienlijke invloed hebben op de prestaties van de grasmaaier. De messen moeten altijd scherp en uitgebalanceerd zijn.

Controleer regelmatig of alle bouten en moeren goed zijn vastgedraaid. Versleten of verkeerd vastgedraaide bouten en moeren kunnen ernstige schade aan de motor of het frame veroorzaken.

Als het mes hard een obstakel raakt, stop dan de grasmaaier en neem contact op met de klantenservice van FUXTEC.

Het snijmes is gemaakt van geperst staal. Om een optimaal maieresultaat te bereiken, slijpt u het mes regelmatig, ongeveer elke 25 bedrijfsuren. Controleer of het mes altijd goed in balans is. Steek hiervoor een stalen as (met een diameter van 2-3 mm) in het middelste gat. Als de as goed is uitgelijnd, blijft deze in de horizontale positie.

Als het mes niet in de horizontale positie blijft staan, vervang het dan.

Wanneer u het mes verwijdert, draait u de bout los en controleert u de meshouder. Als de onderdelen versleten of beschadigd zijn, vervang ze dan.

LET OP:

Gebruik altijd alleen originele reserveonderdelen. Reserveonderdelen van inferieure kwaliteit kunnen de grasmaaier ernstig beschadigen en een veiligheidsrisico vormen.

Het snijmes vervangen

Kantel de maaier naar rechts zodat de kant van het luchtfilter naar boven wijst. Dit voorkomt dat er brandstof lekt en de maaier hard start.

Inspecteer het mes op schade, scheuren en overmatige roest of corrosie.

Een bot mes kan worden geslepen, maar een mes dat overmatig versleten, gebogen, gebarsten of anderszins beschadigd is, moet worden vervangen.

Bij het installeren van het mes moet altijd een momentsleutel worden gebruikt.

Controleer of de schroeven van het mes goed vastzitten.

Als u het mes verwijdert om te slijpen of te vervangen, heeft u een momentsleutel nodig voor installatie. Draag geschikte werkhandschoenen om uw handen te beschermen.

- Verwijder de schroef met een dopsleutel. Gebruik een houten blok om te voorkomen dat het mes gaat draaien bij het verwijderen van de schroef. Verwijder vervolgens het mes.
- Monteer het mes met de messchroef en speciale ringen. Zorg ervoor dat u de speciale ringen installeert met de holle kant naar het mes en de bolle kant naar de schroef.
- Draai de messchroef vast met een momentsleutel, gebruik een houten blok om te voorkomen dat het mes draait wanneer de schroef wordt aangedraaid.

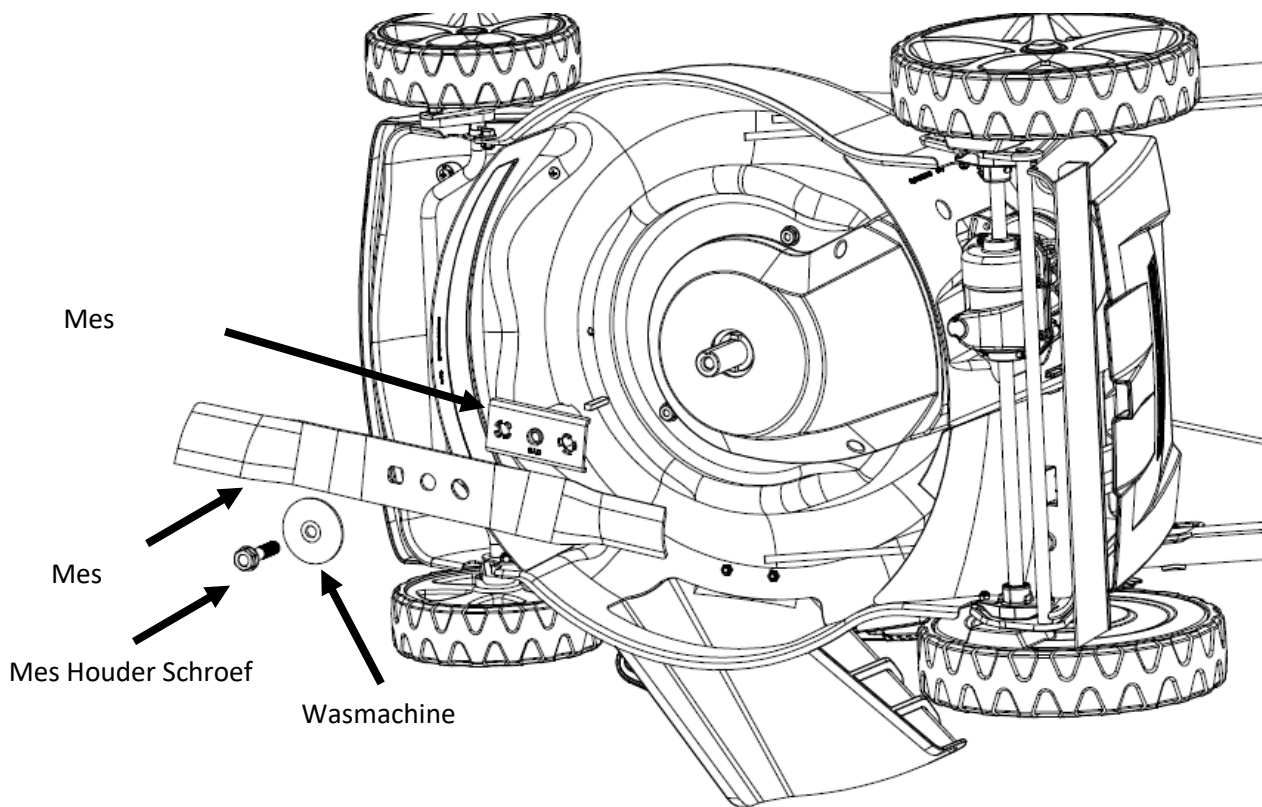

Voordelen van de Easy Clean-functie

Aan de linkerkant van de maaier vind je op sommige modellen een wateraansluiting voor het wassen van de maaier.

Als u de wateraansluiting gebruikt, moet de machine in de laagste stand op het gazon staan. Dit zorgt ervoor dat het water tijdens het schoonmaken onder het maaidek blijft.

- Sluit een slang aan op het mondstuk.
- Zet het water open en start de motor.
- De rotaties van de messen zorgen ervoor dat het water de onderkant van de maaier reinigt.



Luchtfilter

Als de motor wordt gebruikt zonder luchtfilter of met een beschadigd luchtfilter, kan er vuil in de motor komen, waardoor de motor snel gaat slijten.

- Druk op de flappen van het deksel en verwijder het deksel.
- Verwijder het filter van de luchtfilterbasis.
- Controleer het filter en het schuimelement en vervang het als het beschadigd is.
- Reinig het filter door er meerdere keren mee op een harde ondergrond te tikken om vuil te verwijderen, of blaas perslucht door het luchtfilter van binnenuit. Probeer nooit het vuil weg te borstelen; Door af te borstelen wordt het vuil in de vezels geduwd.
- Gebruik adamp doek om het vuil van de binnenkant van de behuizing en het deksel van het luchtfilter te vegen. Zorg ervoor dat er geen vuil in het luchtkanaal komt dat naar de carburateur leidt.
- Plaats het filter en het deksel terug.

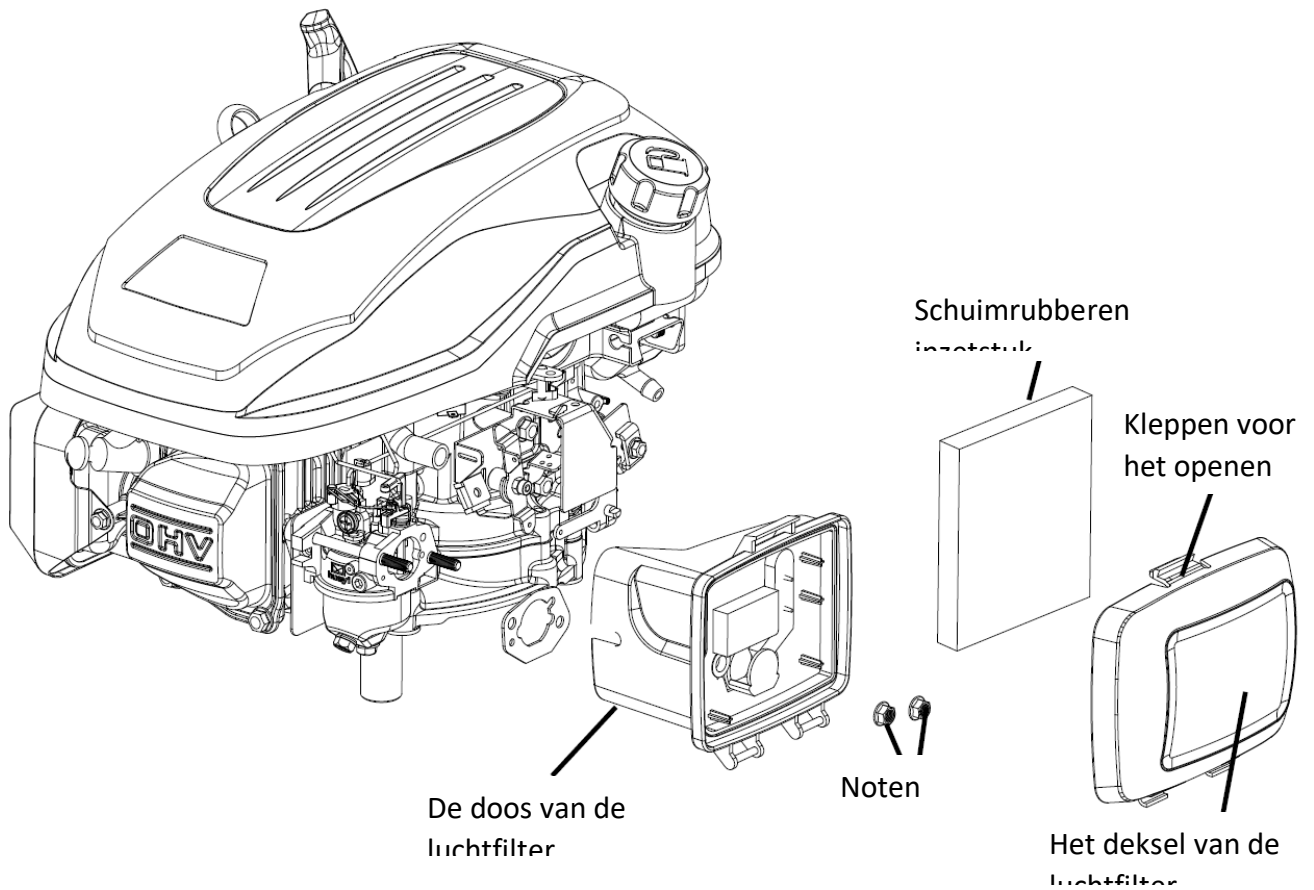

Bougie

Om goed te kunnen presteren, moet de bougie een juiste afstand hebben en vrij zijn van afzettingen. Om de bougie te onderhouden, gaat u als volgt te werk:

- Koppel de bougiestekker los en verwijder al het vuil in het bougiegebied.

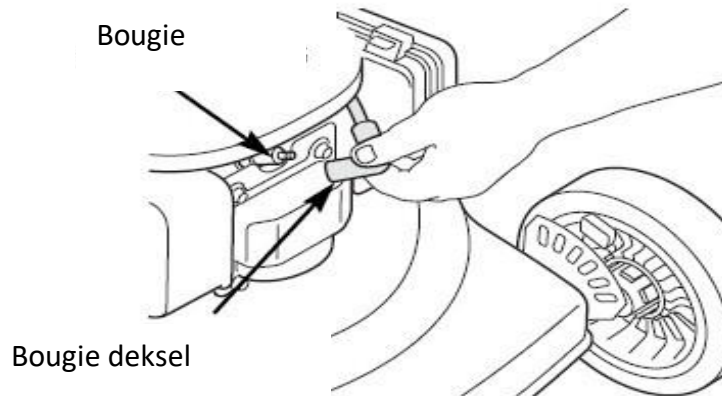

- Verwijder de bougie met een bougiesleutel.

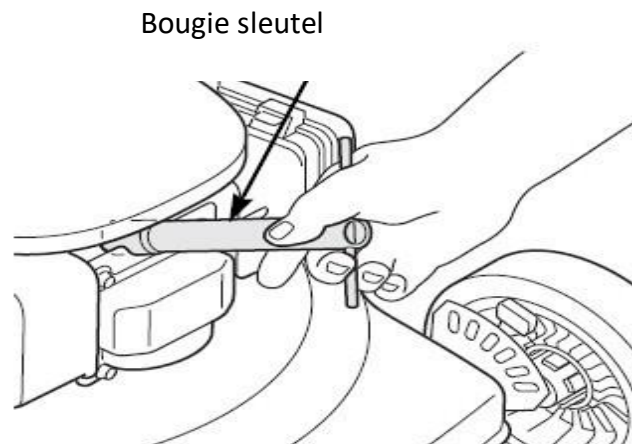

Belangrijk: Een bougiesleutel is niet inbegrepen

- Controleer de bougie. Vervang ze als de elektroden versleten zijn of als de isolator scheuren of barsten vertoont.
- Meet de elektrodeafstand van de bougie met een geschikte meter. De afstand moet 0,028 ~ 0,031 inch (0,7 ~ 0,8 mm) zijn. Corrigeer indien nodig de afstand door de zij-elektrode voorzichtig te buigen met een geschikt gereedschap

0.028 ~ 0.031 in
(0.7 ~ 0.8 mm)

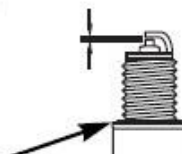

- Plaats de bougie voorzichtig met de hand om te voorkomen dat u deze te vast aandraait.
- Plaats de bougiestekker op de bougie.

Let op: Een losse bougie kan oververhit raken en de motor beschadigen. Als u de bougie te strak aandraait, kan de schroefdraad in de cilinderkop beschadigd raken.

Aanpassen van de kabels

Voordat de machine in gebruik wordt genomen, moet altijd de afstelling van het touw worden gecontroleerd.

De kabels kunnen worden gecontroleerd door de handgrepen volledig te bedienen en te controleren of de kabel strak zit. Is dit niet het geval, dan moet deze worden vastgedraaid. Als de handgreep niet gemakkelijk volledig te bedienen is, moet de kabel worden losgemaakt.

Na het eerste seizoen moet er rekening mee worden gehouden dat de kabels moeten worden aangepast voor een optimale activering, aangezien de kabels tijdens gebruik kunnen uitrekken.

Afstelling kan nodig zijn voor de volgende kabels:

1. Kabel voor de aandrijving
2. Kabel voor de motorrem
3. Kabel voor de gaskabel

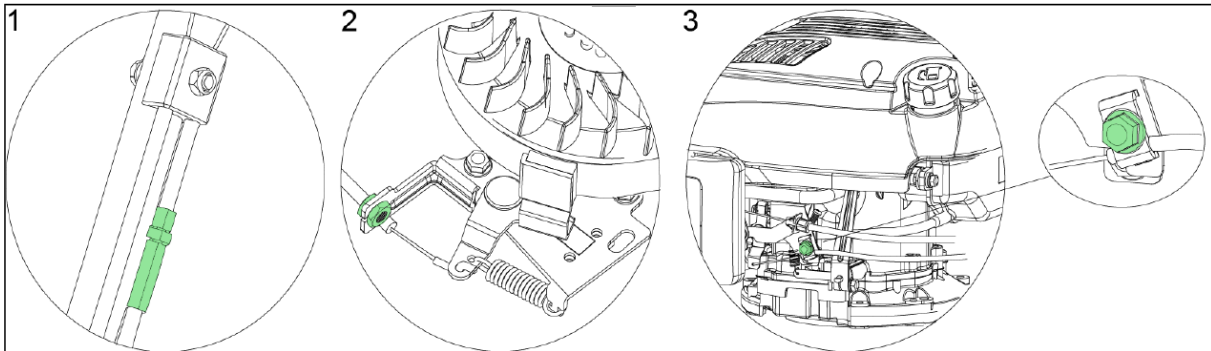

80. Veiligheid

ALGEMENE VEILIGHEIDSINSTRUCTIES

- Dit product is uitsluitend bedoeld om te maaien. Gebruik het niet voor andere doeleinden dan waarvoor het bedoeld is. Anders bestaat het risico dat het beschadigd raakt of tot letsel leidt.
- Laat kinderen of mensen die niet bekend zijn met de inhoud van deze gebruiksaanwijzing nooit met het apparaat werken.
- De persoon die de grasmaaier bedient, is verantwoordelijk voor de veiligheid van de mensen in het werkgebied.
- Gebruik de grasmaaier nooit in de buurt van andere mensen, kinderen of vrij rondlopende dieren.
- Voordat u begint met maaien, controleert u het terrein waar de maaier zal worden gebruikt en verwijdert u alle stenen, draden, stokken, splinters, botten en ander vuil dat verstrikt kan raken of kan afbuigen en letsel kan veroorzaken.

GEBRUIKSAANWIJZING

- Alle moeren, pennen en bouten moeten goed worden vastgedraaid, zodat de machine in perfecte en operationele staat verkeert.
- Gebruik de grasmaaier nooit zonder de beschermhoes.
- Gebruik de grasmaaier nooit met een los snijmes. Controleer altijd of alle bijbehorende schroeven zijn vastgedraaid.
- Botte messen moeten worden vervangen.
- Bij het werken met de grasmaaier moeten ze ervoor zorgen dat ze stevig staan.
- Bewaar de grasmaaier nooit in afgesloten of slecht geventileerde ruimtes waar dampen zich kunnen ophopen. De uitlaatgassen van de motor bevatten koolmonoxide, wat levensgevaarlijk is.
- Werk alleen bij voldoende lichtomstandigheden (in de schemering of bij voldoende kunstlicht).
- Gebruik de grasmaaier niet als het regent of als het gras nat is.
- Wees vooral voorzichtig bij het maaien op verhoogd terrein (op een helling). Maai altijd loodrecht op de helling,

evenwijdig aan de contour en niet direct bergop/bergaf.

- Laat de grasmaaier in geen geval onbeheerd draaien; Als u de grasmaaier laat draaien, zet dan de motor af en zet de motor uit.
- Til nooit de achterkant van de grasmaaier op wanneer u deze parkeert en houd uw ledematen niet in de buurt van het maaidek of de achterste uitworprechter wanneer de motor draait.
- Verander nooit de toerentalinstelling van de motor.
- Vervoer de grasmaaier nooit met draaiende motor.
- Zet de motor af en trek de stekker uit het stopcontact als:
als u werkzaamheden uitvoert onder het maaidek of in de afvoergoot. wanneer u onderhoud, reparaties of inspecties aan de machine uitvoert.
voordat u de grasmaaier draagt, optilt of vervoert.
Als u de grasmaaier onbeheerd achterlaat of als u de maaihoogte wilt aanpassen.
voordat u het grove uitwerpkanal verwijderd en leegt.
- Als er een vreemd voorwerp verschijnt, zet dan de motor af en controleer grondig op schade. Breng de grasmaaier in geval van schade naar een gespecialiseerd servicecentrum voor reparatie.

AANDACHT:

De blazer van de maaier blijft nog enkele seconden draaien nadat de motor is uitgeschakeld.

Als de grasmaaier abnormaal trilt, zet dan onmiddellijk de motor af. Om een veilige werking te garanderen, moet u regelmatig controleren of de bouten, bouten en moeren van de grasmaaier zijn vastgedraaid.

LET OP: BRANDSTOF IS EEN LICHT ONTVLAMBARE VLOEISTOF.

- Bewaar de brandstof in een geschikte container.
- Vul alleen brandstof bij op een open en goed geventileerde plaats. Rook niet en gebruik geen mobiele telefoon bij het omgaan met brandstof.
- Vul alleen brandstof bij als de motor is uitgeschakeld. Open nooit de brandstoftank en vul nooit brandstof bij als de motor heet is of draait.
- Als er brandstof is gemorst, start de motor dan niet. Verwijder de grasmaaier van de plaats waar de brandstof is gemorst en zorg ervoor dat deze niet kan ontbranden. Ga pas verder met werken als de gemorste brandstof is verdampt en de brandstofdampen zijn verdwenen.
- Draai na het tanken van de brandstof de tankdop en de dop van de jerrycan vast.

AANDACHT:

Voordat u onderhoud of reparaties uitvoert, moet u de motor afzetten en de bougie verwijderen.

81. Opslag

Als u het apparaat voor langere tijd niet gebruikt, dient u het op te bergen volgens de onderstaande instructies. Dit verlengt de levensduur van de machine.

- Dezelfde benzine mag niet langer dan een maand in de tank blijven.
- Maak de maaier grondig schoon en bewaar hem in een droge ruimte.
- Bewaar de grasmaaier nooit met brandstof in de tank in een gebouw waar een open vlam of vonk kan ontstaan.
- Om het risico op brand te verminderen, moet u de motor, de uitlaatdemper, het batterijcompartiment en de brandstofopslagruimte vrij houden van gras, bladeren of overmatig vet.
- Als de brandstoftank moet worden geleegd, moet dit buiten gebeuren.
- Zorg er bij het afstellen van de machine voor dat uw vingers niet bekneld raken tussen het beweegbare mes en de vaste delen van de machine.
- Laat het product minimaal 30 minuten afkoelen voordat u het opbergt.

82. Zin



TIP

Informeer bij uw gemeente/stad naar de verwijderingsmogelijkheden,



Grondstoffen recycleren in plaats van afvalverwerking.

83. Specificaties

Motor	kopklepper, luchtgekoeld, 4-takt
Nominaal vermogen	2,9 kW
Motor	2800 toeren per minuut
Cilinderinhoud	170 cc
Starter	Staaldraadtakel / eStart (alleen voor eS-model)
Inhoud van de tank	1,0l
Inhoud olietank	0,5l
Maai hoogtes	6 standen, van 25 tot 75 mm

Maai breedte	508 mm
Diameter wielen	voor 8 inch (20 cm), achter 11 inch (28 cm)
Volume gras collector	60l
Geluidsvermogen niveau	98dB
Trilling	3,64 km/u
Gewicht	37,5 kg

84. EU Conformiteitsverklaring

Fabrikant **FUXTEC GmbH**

Kappstraße 69, 71083 Herrenberg Deutschland / Duitsland

E-mail: info@fuxtec.de Web: www.fuxtec.de

Naam / naam

Benzine grasmaaier FX-RM5170PRO

Benzine Grasmaaier FX-RM5170PRO

**EG-richtlijn 2006 42 EG 2014/30/EU 200/14/EG zoals gewijzigd
bij 2005/88/EG Bijlage IV**

Angewandte Normen / toepasselijke normen

EN ISO 5395-1:2013

EN ISO 5395-2:2013+A1+A2

EN ISO 14982:2009

Hierbij verklaren wij dat de bovengenoemde machine voldoet aan de essentiële veiligheids- en gezondheidseisen van de vermelde EG-richtlijn door haar ontwerp in de versie die wij op de markt hebben gebracht. Elke manipulatie of wijziging van de machine die niet vooraf uitdrukkelijk door ons is geautoriseerd, maakt dit document ongeldig.

Hierbij verklaren wij dat de bovengenoemde machine voldoet aan de essentiële veiligheids- en gezondheidseisen van de bovengenoemde EG-richtlijnen. Elke manipulatie of wijziging van de machine die niet vooraf door ons uitdrukkelijk is geautoriseerd, maakt dit document ongeldig.

Opslag van technische documenten: FUXTEC GmbH • Kappstraße 69 • 71083 Herrenberg • Duitsland,
L. Zirkler, Managing Director

Herrenberg, 14.11.2023



Leonhard Zirkler FUXTEC GmbH

KAPPSTRASSE 69

71083 HERRENBERG, DUITSLAND

SVENSK VERSION

85. Introduktion och säkerhet

Låt aldrig barn eller personer som inte är bekanta med dessa instruktioner använda trädgårdsredskapet. Barn bör övervakas för att säkerställa att de inte leker med enheten.

Avsedd användning

Denna enhet är endast avsedd för klippning av gräsmattan inom den privata sektorn.

Apparaten är designad i enlighet med instruktionerna i denna bruksanvisning. ges beskrivningar och säkerhetsinstruktioner. All annan användning är inte i enlighet med dess avsedda syfte. Felaktig användning upphäver garantin och frånsäger sig allt ansvar från tillverkarens sida. Användaren är ansvarig för eventuella skador på tredje part och deras egendom. Använd endast enheten i det tekniska skick som föreskrivs och levereras av tillverkaren. Obehöriga ändringar av enheten utesluter tillverkarens ansvar för resulterande skador.

Vibrations- och bullerreducering

För att minska effekterna av vibrationer och buller, begränsa arbetstiden, använd inställningar för lägre vibrations- och bullerutsläpp och använd personlig skyddsutrustning.

Tänk på följande punkter för att hålla vibrations- och bullernivåerna låga:

- Använd endast produkten på avsett sätt enligt design och instruktioner.
- Se till att produkten är i perfekt skick och väl underhållen.
- Använd rätt tillbehör och se till att de är i gott skick.
- Håll produkten stadigt men inte trångt i de avsedda handtagen.
- Underhåll produkten enligt dessa instruktioner och håll den väl smord.
- Planera din arbetstid enligt dessa instruktioner för att sprida ut en högre arbetsbelastning över en längre tid.

Nöd

- Bekanta dig med användningen av produkten genom att läsa bruksanvisningen i sin helhet. Kom ihåg säkerhetsinstruktionerna och följ dem noggrant. Detta hjälper dig att förebygga risker och faror.

- Var alltid uppmärksam när du använder produkten så att du kan identifiera och reagera på faror i ett tidigt skede. Snabbt ingripande kan förhindra allvarliga personskador och egendomsskador.

Kvarstående risker

Även om du använder denna gräsklippare enligt föreskrifterna finns det alltid kvarstående risker. Följande faror kan uppstå i samband med konstruktion och design av denna gräsklippare:

- Personskador och egendomsskador orsakade av flygande delar.
- Hörselskador om du inte bär ordentliga hörselskydd eller använder gräsklipparen under en längre tid.
- Hälsoskador till följd av hand- och armvibrationer om gräsklipparen används under en längre tid eller inte styrs och underhålls på rätt sätt.

86. Säkerhetsanvisningar för gräsklippare

Allmänna säkerhetsanvisningar

- För din egen och andras säkerhet, läs denna bruksanvisning och dess säkerhetsinstruktioner innan du använder enheten. Behåll bruksanvisningen och förvara sina säkerhetsinstruktioner på ett säkert sätt för senare användning och betrakta dem som varje insats som finns till hands.
- Lämna över bruksanvisningen i händelse av att enheten byter ägare.
- Personer som använder apparaten får inte vara påverkade av berusningsmedel (t.ex. alkohol, droger eller mediciner).
- Använd endast apparaten på det föreskrivna och levererade sättet som anges av tillverkaren tekniskt skick. Obehöriga ändringar av enheten utesluter tillverkarens ansvar för resulterande skador.
- Använd endast enheten i dagsljus eller under god artificiell belysning.
- Använd endast enheten i torrt väder. Håll den borta från regn eller väta. Vatten som tränger in i enheten ökar risken för elektriska stötar.
- Stäng av enheten och ta bort batteriet om du har följande tillstånd:
 - ♦ om enheten lämnas oövervakad;
 - ♦ om enheten börjar vibrera för mycket.

Innan användning

- Innan arbetet påbörjas ska du bekanta dig med enheten och dess funktioner samt dess kontroller.
- Kontrollera att enheten inte är sliten eller skadad innan du använder den och efter en stöt.
- Använd inte en apparat vars strömbrytare är defekt och inte längre kan slås på eller av.
- Kontrollera att alla muttrar, bultar och skruvar sitter fast för att säkerställa att enheten fungerar säkert.
- Använd aldrig en enhet med skadade eller saknade delar. Låt en kvalificerad specialist eller fackverkstad reparera dem eller vid behov byta ut dem.

- När du arbetar med eller på enheten, använd alltid stadiga skor, långbyxor och lämplig personlig skyddsutrustning (skyddsglasögon, hörselskydd, halkfria arbetshandskar etc.). Att bära personlig skyddsutrustning minskar risken för skador.

Under användning

Slå inte på enheten om människor (särskilt barn) eller djur är i närheten. Se till att barn inte leker med enheten.

Avbryt arbetet om du märker att det finns människor (särskilt barn) eller husdjur i närheten.

Att arbeta i branta sluttningar kan vara farligt. Se till att du står stadigt och klipp långsamt. Klipp alltid tvärs över sluttningen och inte upp och ner. Var särskilt försiktig när du byter riktning. Det finns risk för att välta!

Klipp inte i branta sluttningar. Var särskilt försiktig när du rör dig bakåt när du klipper och drar gräsklipparen på sig själv.

Luta inte gräsklipparen när du slår på motorn.

Håll ett säkert avstånd som anges av handtagsramen.

Slå inte på motorn förrän dina fötter är på säkert avstånd från skärbladet. Var försiktig och stick inte in handen i det roterande skärbladet. Stäng av gräsklipparen innan du tippar eller transporterar den, t.ex. från/till gräsmattan eller över stigar. Kör aldrig över grus när motorn är igång. Det finns risk att bli träffad av stenar!

Innan du lyfter eller transporterar gräsklipparen, stäng av motorn tills skärbladet har stannat. Justera inte klipphöjden förrän motorn är avstängd och skärbladet har stannat. Öppna aldrig utloppsluckan när motorn är igång. Innan du tar bort gräsuppsamlaren, stäng av motorn och vänta tills skärbladet har stannat. Efter att ha tömt gräsuppsamlaren, sätt försiktigt tillbaka den och se till att gräsuppsamlaren är ordentligt fastsatt på gräsklipparen. Om möjligt, klipp inte vått gräs. Arbeta inte med trädgårdsredskapet i en explosiv miljö där det finns brandfarliga vätskor, gaser eller damm. Om du avbryter arbetet, lämna aldrig enheten utan uppsikt och förvara den på en säker plats.

Efter uppdraget

Stäng av enheten och flytta sedan enheten till en säker plats.

Förvara enheten utom räckhåll för barn. Se till att ventilerna i enheten är rena.

Håll alla muttrar, bultar och bultar åtdragna för att säkerställa att gräsklipparen är i säkert skick.





Kontrollera gräsuppsamlaren ofta för slitage eller skador.

Använd endast ett skärblad som är avsett för denna gräsklippare.

Följ de medföljande installationsanvisningarna och ta bort batteriet i förväg (endast för en eS-modell).

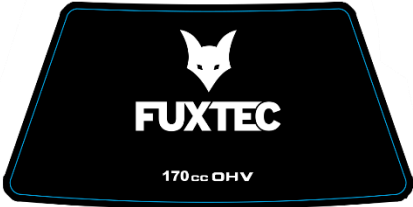
Låt endast reparationer utföras av en kvalificerad tekniker eller servicecenter.

87. Information och varningar

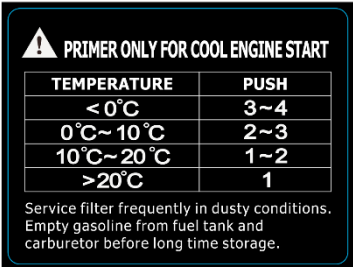
	<p>Motorvolym : 170 cc</p>
	<p>Fyll endast på vanlig bensin med ett oktantal på minst 95. Den maximala bränsletankens kapacitet är 1,0 l.</p>
	<p>Risk för skador: håll händer och fötter borta!</p>
	<p>Observera: läs bruksanvisningen noggrant! Gräsklipparen levereras utan olja!</p>
	<p>Ljudeffektnivå för gräsklipparen: 98dB</p>
	<p>Anmärkingar om användning av primerpumpen under kallstart!</p>

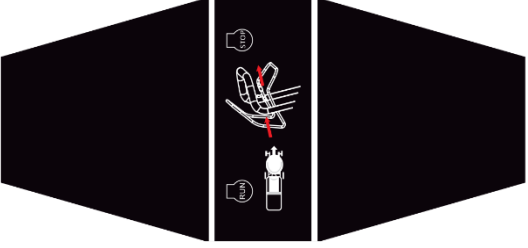
 <p>The diagram shows a hand holding a throttle lever. A red line indicates the position where the lever should be held to stop the engine. There are two speech bubble icons, one above and one below the hand, suggesting a verbal instruction or warning.</p>	<p>För att stoppa motorn, släpp gasen!</p>
---	--

88. Församling

Viktig information för montering av gräsklipparen

Innan du monterar och använder bensingräsklipparen, läs först hela bruksanvisningen och instruktionerna i den noggrant.

VIKTIG INFORMATION: Gräsklipparen levereras UTAN BRÄNSLE OCH OLJA i motorn.

Din nya gräsklippare har testats i produktionsanläggningen, vilket innebär att det kan finnas en liten mängd kvarvarande olja i motorn eller syns på oljestickan!

TA BORT GRÄSKLIPPAREN FRÅN KARTONGFÖRPACKNINGEN

Ta ut gräsklipparen ur kartongförpackningen och kontrollera att det inte finns några lösa delar kvar i förpackningen.

Montering av övre och nedre balkar

Fäll försiktigt ut gräsklipparens handtag och se till att du inte klämmer eller skadar gräsklipparens styrkablar.

Öppna handtaget och skruva fast handtagsdelarna med de fyra vingmuttrarna, en bricka vardera och skruvarna enligt bilden nedan. Sätt i startlinan på höger sida av handtaget och fäst den med plasthandtaget (se bilder nedan).

Om du vill justera höjden på styret kan du välja de två hålen "L" eller "H" i vänster och höger fästen för att fästa styret med skruvar och knappar.

"H"-hålet är styrets höga läge och "L"-hålet är styrets låga läge.

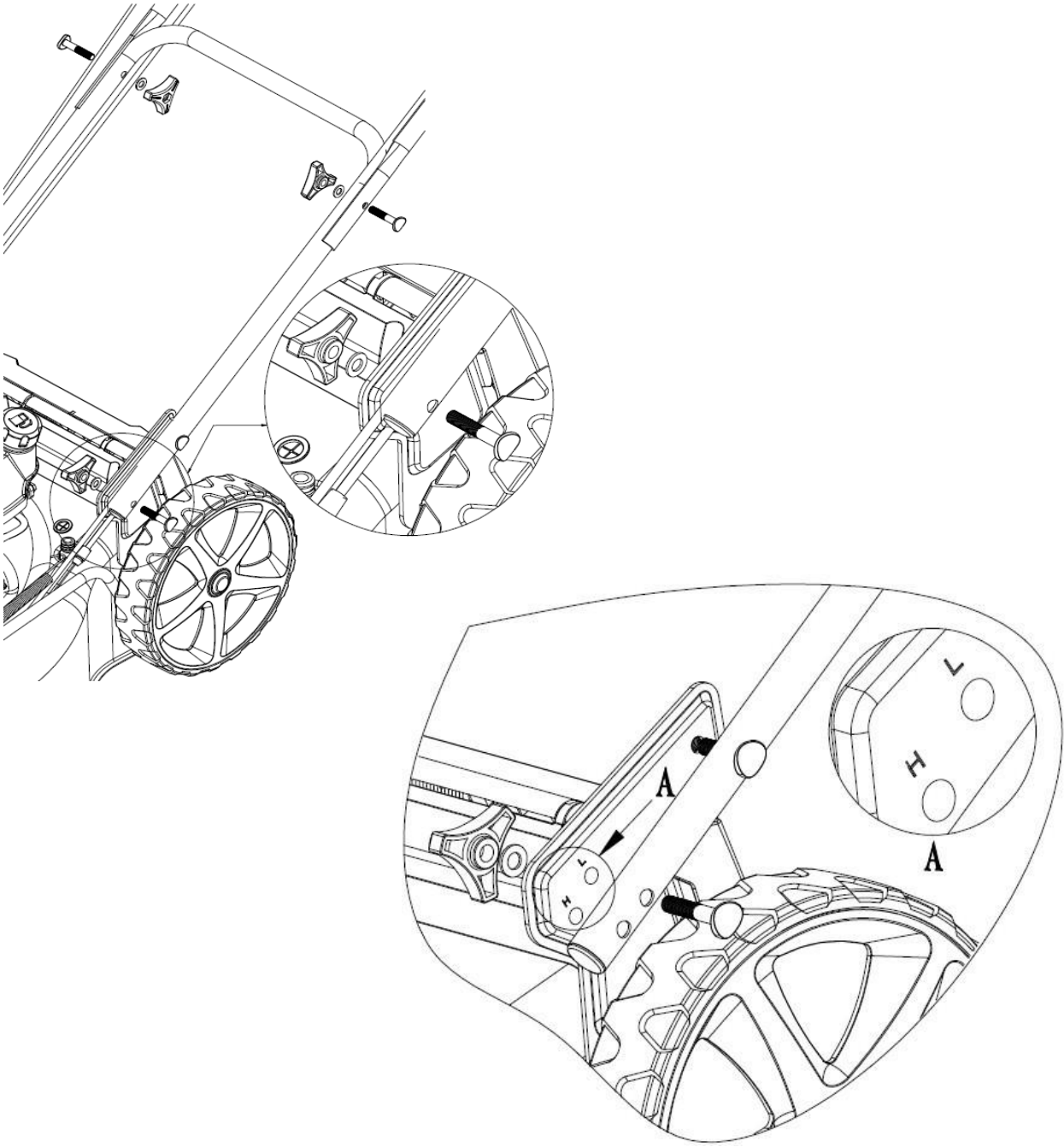

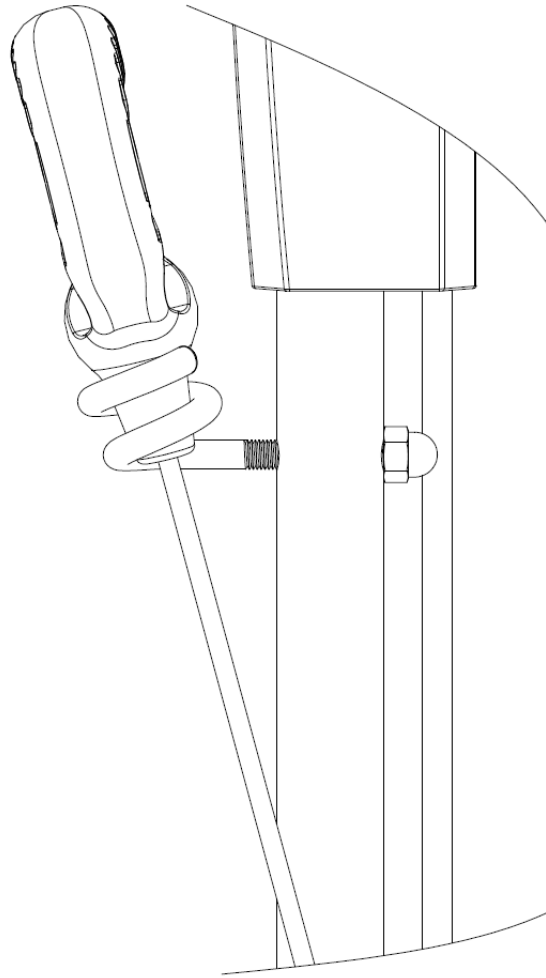

Sätt in motorstyrningen och motorvarvtalskabeln i hålet på motsvarande spak, se bilden nedan. Pilen visar var kabeln ska hackas.

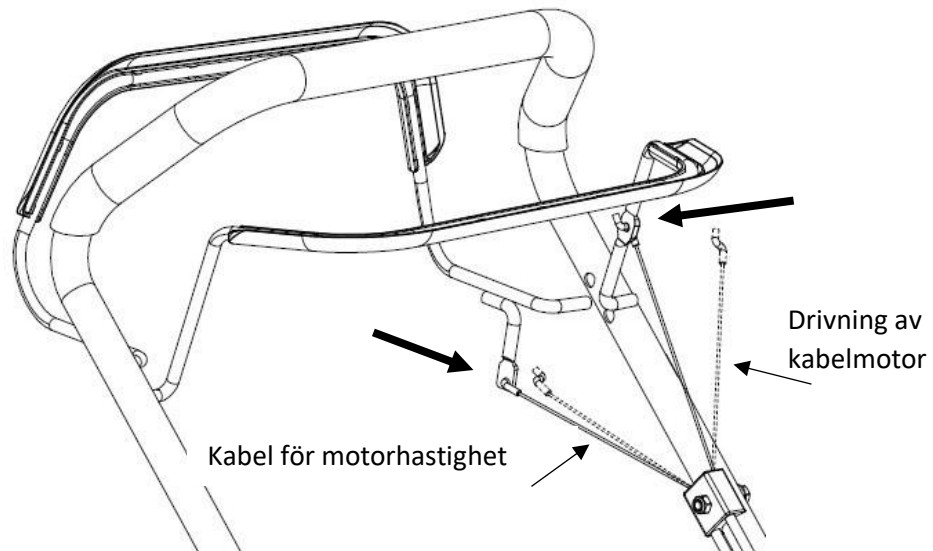

Montering av kontrollpanelen

Ta ut kontrollpanelen ur kartongen och fäst den med de två medföljande skruvarna (se följande bild). Observera att vissa modeller har växelväljaren till vänster och andra till höger

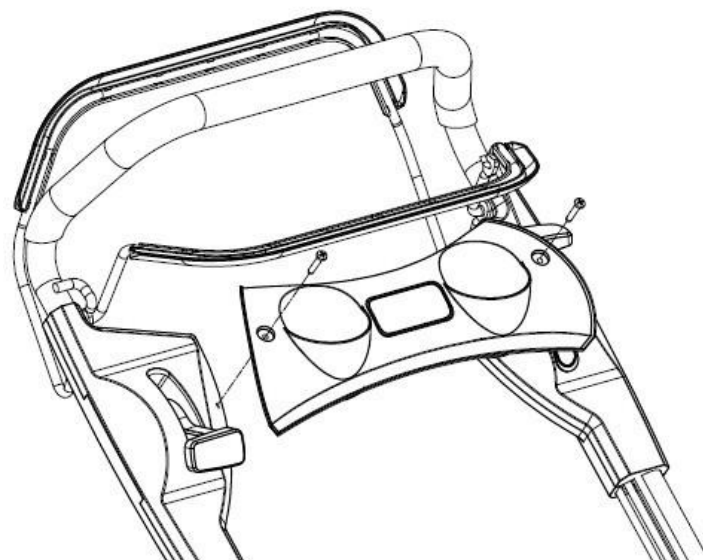

Installation av gräsuppsamlaren

Fäst först handtaget på gräsuppsamlaren med de tre medföljande skruvarna. Sätt sedan korgens plastkanter på ramen och fäst klämmorna enligt bilden nedan.

Gräsuppsamlaren innehåller en praktisk nivåindikator som visar om korgen är full med gräs och behöver tömmas (se följande bild).

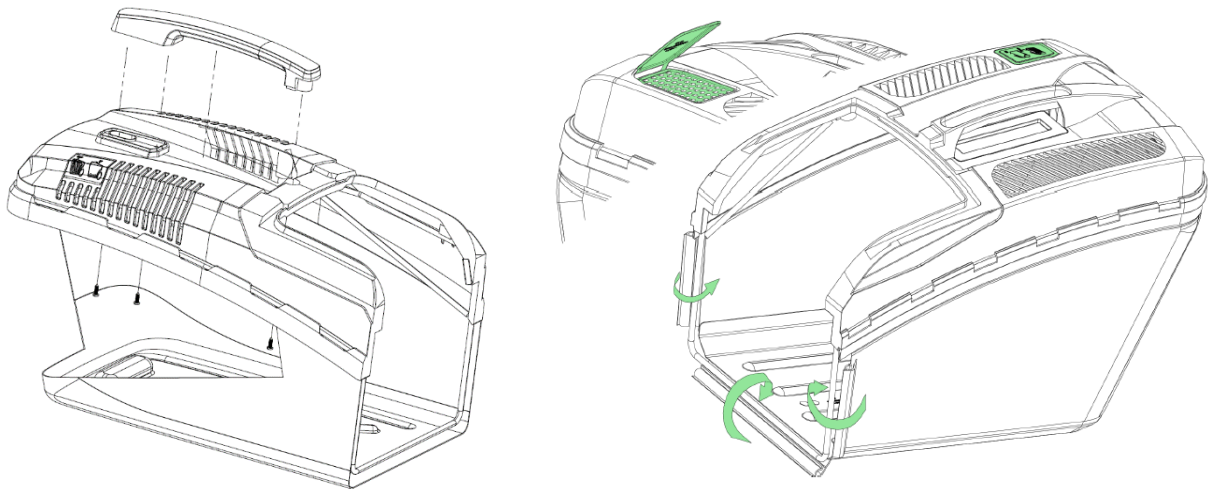

Lyft det bakre utkastarskyddet, ta bort mulchingsatsen och sätt i gräsuppsamlaren (se bilden nedan).

Hantera
gräsuppsamlare

Baklucka

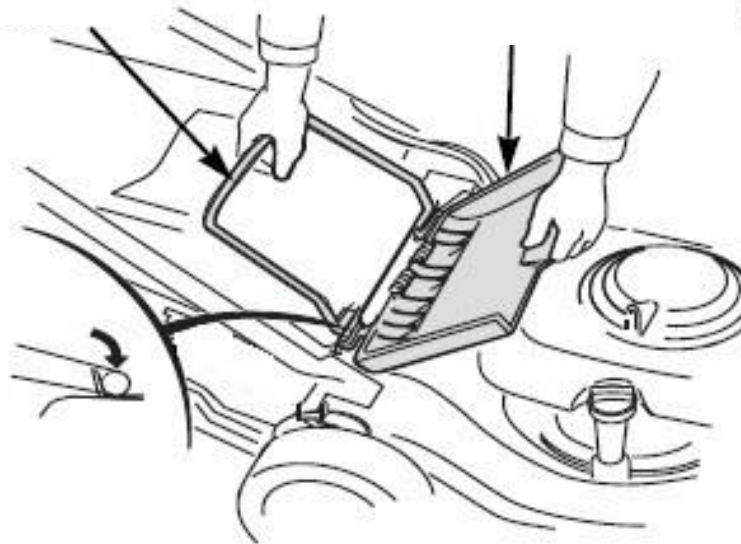

Sats för mulching

Med hjälp av den medföljande mulchingsatsen kan du blockera den bakre utkastöppningen. Gräsmattan fångas inte upp och strimlas ytterligare av bladets rotation!

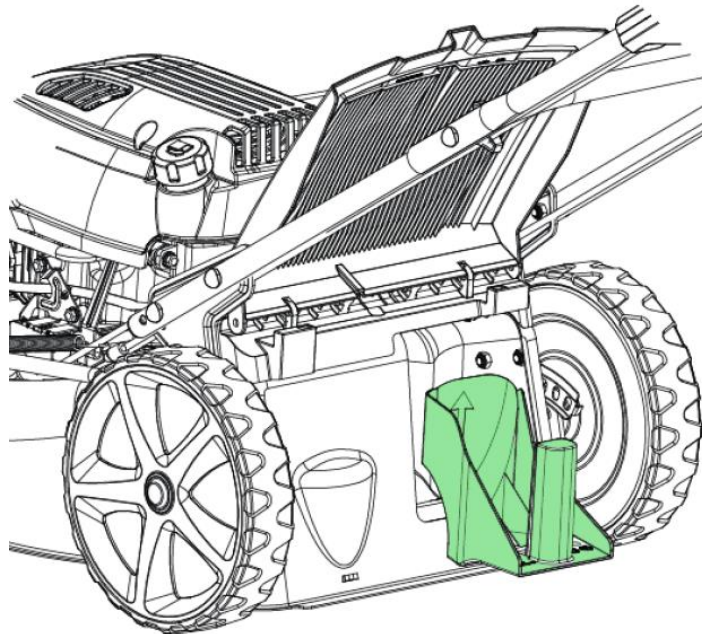

Stöd / kil för att lyfta och hålla bakluckan

Ta ut två stödkilar ur påsen och lyft det bakre utkastningsskyddet, installera de två stöden som kan hålla det bakre utkastningsskyddet så att gräset kan avlägsnas från däckets mer effektivt.

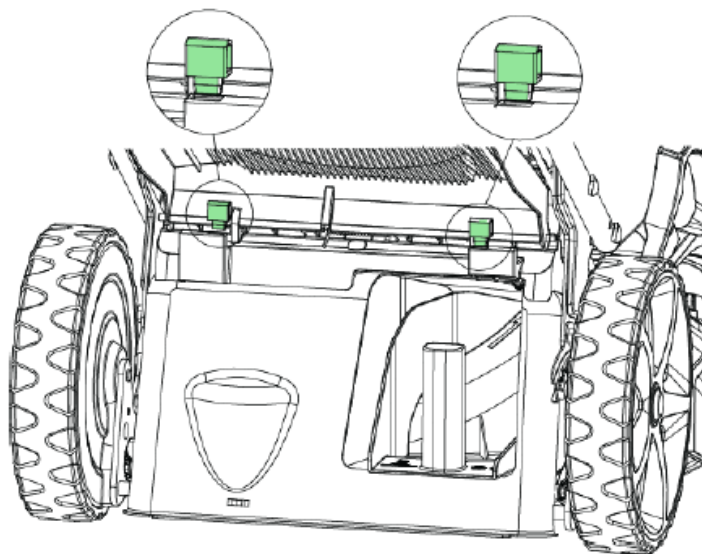

Utkastarrör på sidan

För att använda sidoutkastet, lyft locket och haka fast sidoutkastarrännan (se bild).

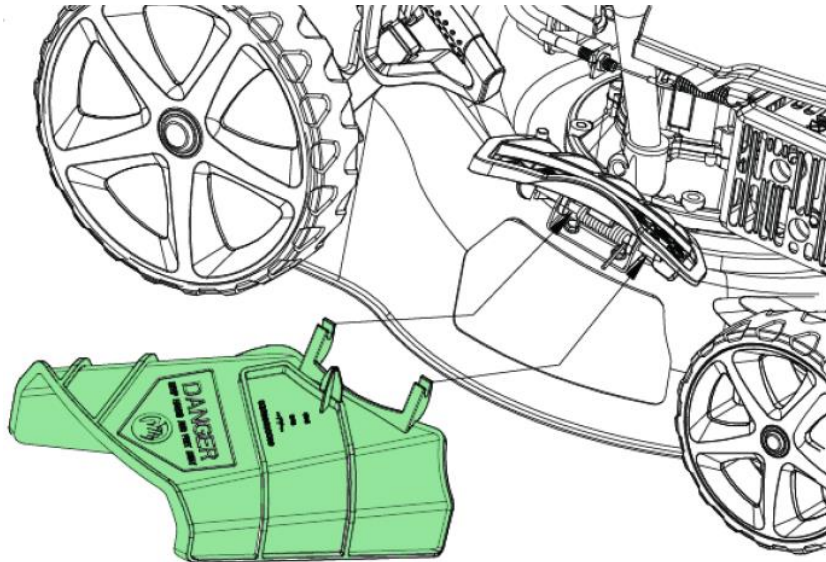

VIKTIGA ANTECKNINGAR:

Inte alla modeller har en sidoutkast.

Om du vill täckodla måste sidoutkastet avinstalleras i förväg.

89. Innan första användningen

Häll i oljan

OBS: Gräsklipparen levereras utan olja i motorn.

Alla motorer är fabrikstestade innan de packas. Det mesta av oljan avlägsnas före leverans; En liten del av oljan finns dock kvar i motorn. Under transporten rör sig oljan i motorrummet. Därför kan det vara så att du får en tillräcklig mängd olja som visas på oljestickan. Men så är inte fallet!

Tillsätt därför tillräckligt med olja så att oljenivån ligger mellan de övre och nedre markeringarna på oljestickan (se bild). Överfyll inte motorn med olja.

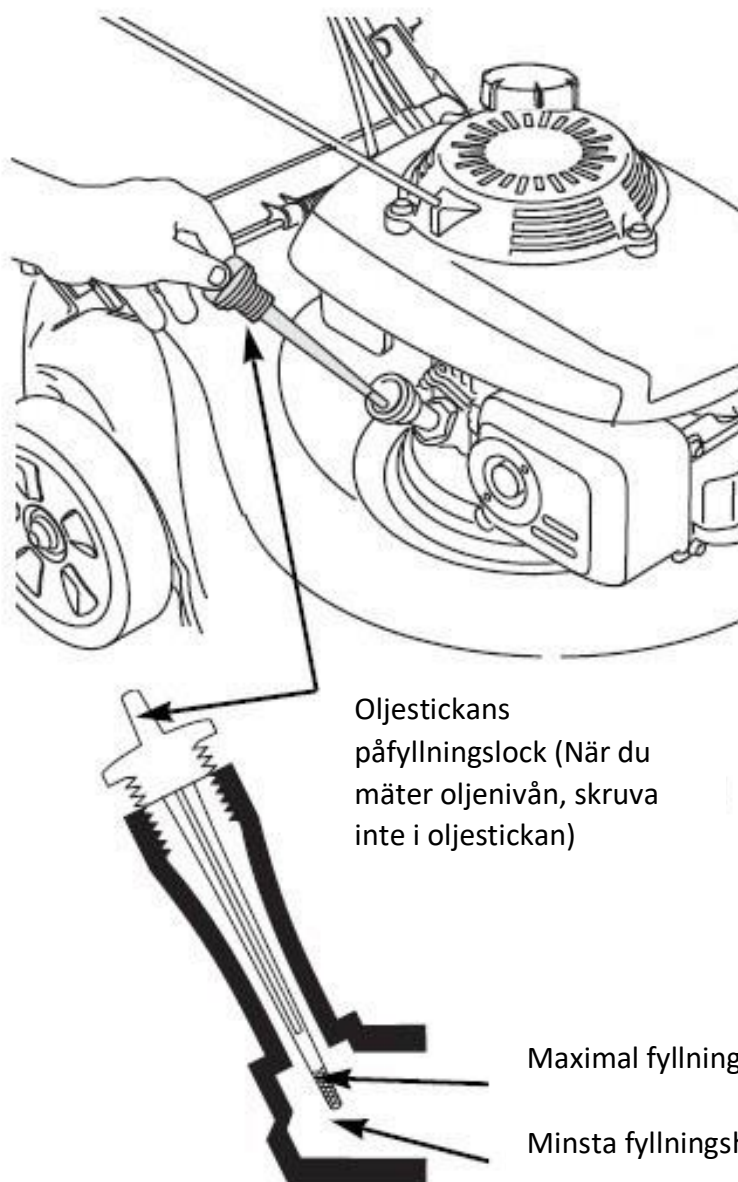

Fyll på bensin

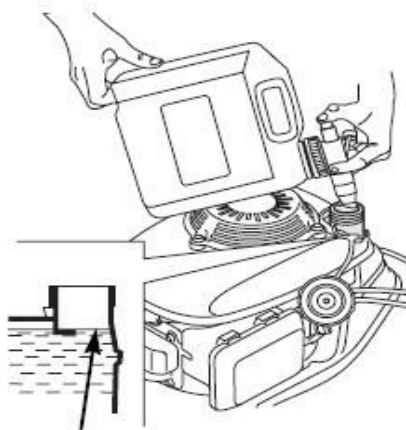

Maximal fyllnadsnivå

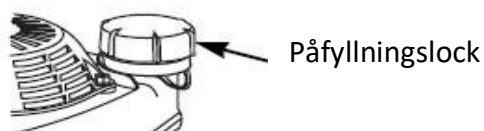

Motorn kommer utan bensin, fyll på med 1,0 liter bensin innan du startar motorn.

- Ta bort tanklocket
- Fyll på bränsle i bränsletankens hals till botten av nivågränsen. Träng inte för mycket. Torka upp eventuellt utspillt bränsle innan du startar motorn.
- Dra åt tanklocket.

Bensin är mycket brandfarligt och bensinångor kan explodera och leda till allvarliga skador eller dödsfall. Var extremt försiktig när du hanterar bensin. Förvara den utom räckhåll för barn.

Tanka i ett välventilerat utrymme med motorn avstängd. Rök inte och tillåt inte lågor eller gnistor i området där motorn tankas eller där bensin förvaras. Undvik upprepad eller långvarig kontakt med huden eller inandning av ångor.

Stäng tanklocket ordentligt efter tankning. Om bränsle har spillts, se till att området är torrt innan du startar motorn.

Justering av klipphöjd

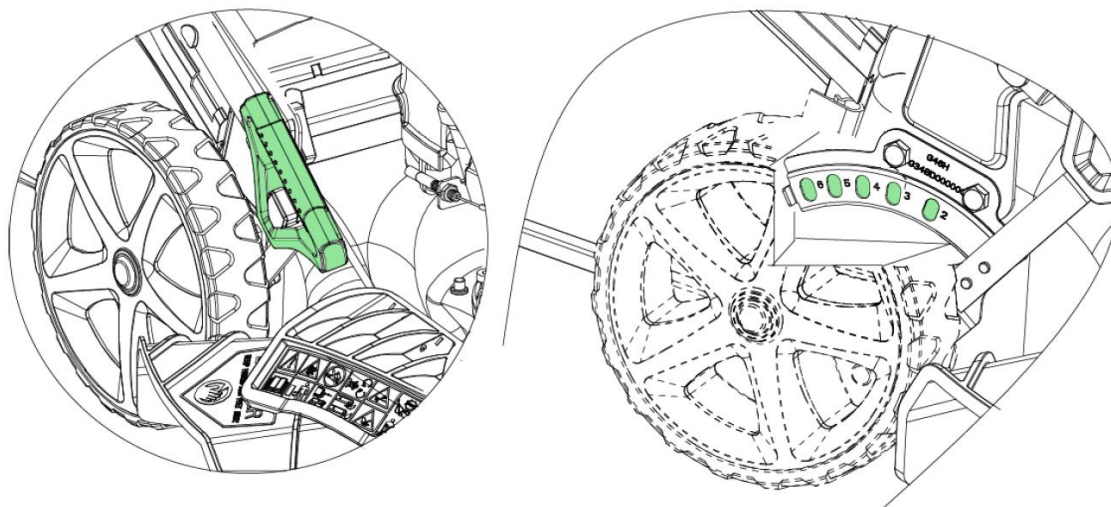

Använd klipphöjdsjusteringsspaken för att ställa in önskad höjd som gräset ska klippas till.

Varning: Det finns en betydande risk för skador. Utför därför endast denna process när motorn är avstängd och skärbladet står stilla.

Justering av framhjulet:

- 7) Dra upp låset och vrid det till läget "CLOSE", framhjulets riktning kan också fixeras så att det bara är vänt framåt.
- 8) Dra upp spärren och vrid den till läget "ÖPPEN", framhjulet är svängbart, vilket möjliggör god manövrerbarhet vid klippning runt rabatter, träd etc.

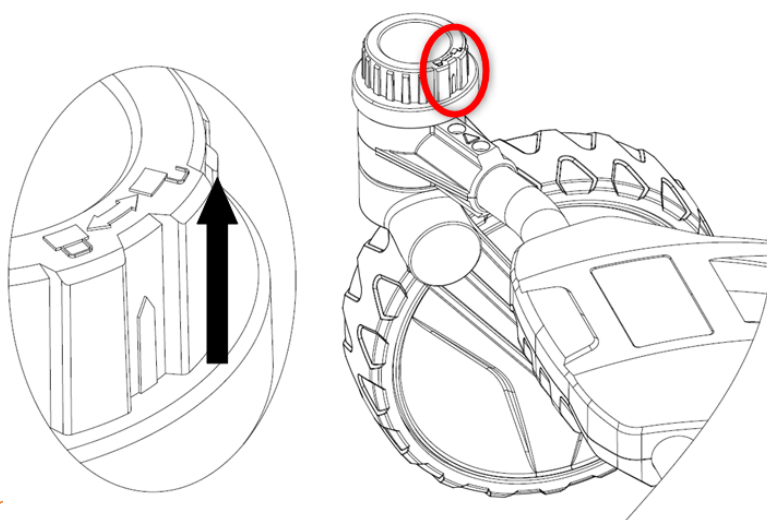

90. Arbeta r

Start/stopp av motorn

Vid kallstart, tryck först på primerpumpen innan du drar åt gashandtaget på den övre balken.

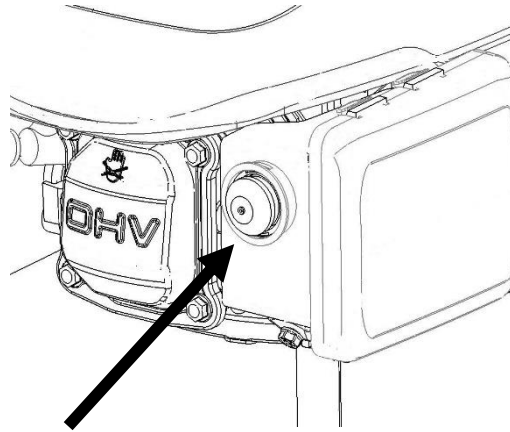

Temperatur	Tryck på primerpumpen
<0°C	3x - 4x
0°C - 10°C	2x - 3x
10°C - 20°C	1x - 2x
>20 °C	1x

Viktigt: inte alla modeller är utrustade med en primerpump.

För att starta motorn, dra sedan åt handtaget för motorkabeln till handtaget på det övre handtaget.



Flytta motorvarvtalsspaken till

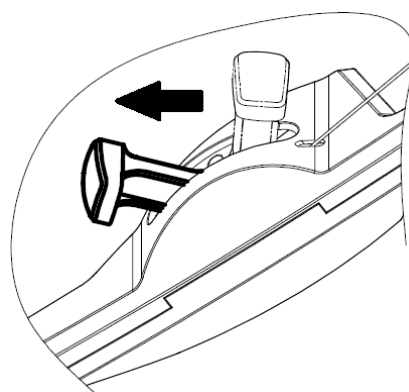

Dra sedan försiktigt i handtaget på startvajern tills du känner ett litet motstånd. Nu drar de i startsnöret med fart för att starta motorn. Vid kallstart kan det ta 2-3 försök för motorn att gå.



För att stoppa motorn igen, släpp helt enkelt handtaget med motorkabeln. Motorn stannar och bladet snurrar ytterligare några varv tills det stannar helt.

Variabel hastighetsinställning av motorn

För bästa klippkvalitet, klipp alltid med gasreglaget i läge "FAST" (se ritningen nedan). När bladet roterar med den förinställda snabba hastigheten skapar det en stark fläkteffekt som lyfter gräset och klipper det mer effektivt.

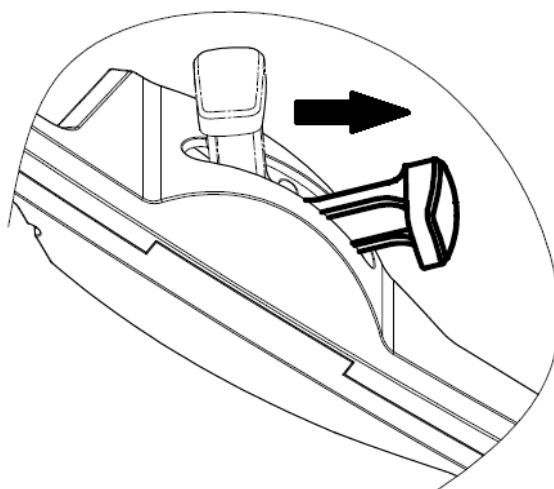

Stopp av motorn

För att stoppa motorn, dra spaken bakåt och släpp sedan motorns drivspak.

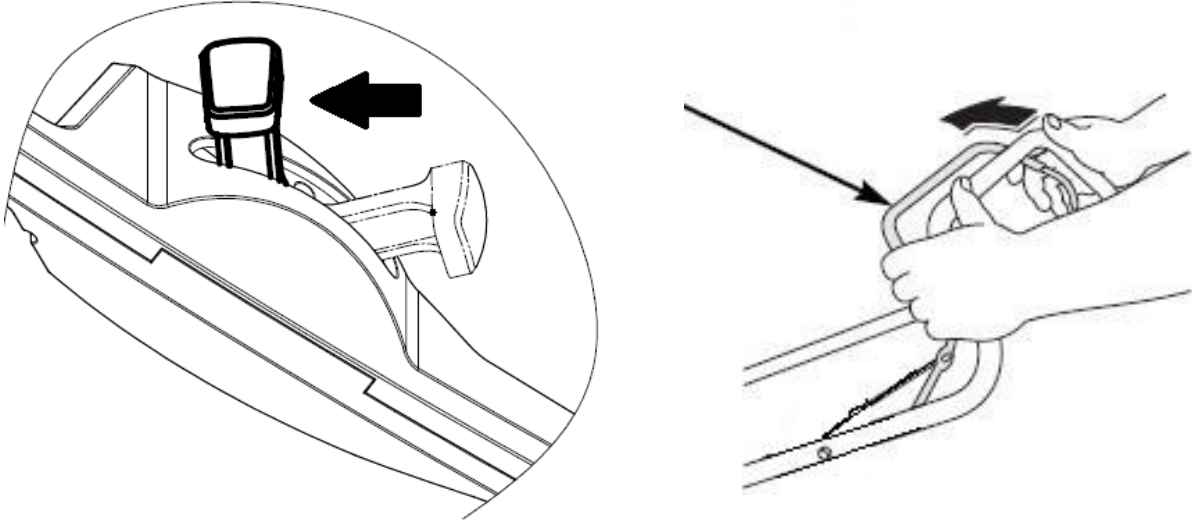

91. Underhåll

Allmänna underhållsanmärkningar:

Alla muttrar, bultar och bultar måste vara ordentligt åtdragna så att maskinen är i ett säkert och funktionsdugligt tillstånd. Regelbundet underhåll är den grundläggande förutsättningen för användarens säkerhet, underhållet av driftstillståndet och gräsklipparens prestanda.

Förvara aldrig en maskin med bensin i tanken i en byggnad där ångorna kan komma nära öppna lågor, gnistor eller höga temperaturer.

Låt motorn svalna innan du stänger av den i ett slutet utrymme.

För att minska risken för brand, se till att gräsklipparen, och särskilt motorn, ljudämparen och även platsen där ersättningsbränslet förvaras, är fria från gräs, löv eller alltför stora mängder smörjmedel. Kontrollera regelbundet skicket på gräsupsamlarens lock och gräsupsamlaren och byt ut den om den är skadad.

Tappa ur bränslet i ett välventilerat utrymme när motorn har svalnat.

Använd tjocka arbetshandskar när du tar bort och installerar skärbladet.

UPPMÄRKSAMHET:

Innan du utför något underhåll eller reparation, stäng av motorn och ta bort tändstiftet.

Kontrollera gräsklipparen regelbundet och se till att ta bort eventuellt grässkräp från botten av chassit.

Smörj chassit, axeln och lagren regelbundet med ett lämpligt smörjmedel.

Kontrollera regelbundet knivarnas skick, eftersom de har en betydande inverkan på gräsklipparens prestanda. Bladen ska alltid vara vassa och balanserade.

Kontrollera med jämna mellanrum att alla muttrar och bultar är åtdragna. Slitna eller felaktigt åtdragna bultar och muttrar kan orsaka allvarliga skador på motorn eller ramen.

Om bladet träffar ett hinder hårt, stoppa gräsklipparen och kontakta FUXTEC:s kundtjänst.

Skärbladet är tillverkat av pressat stål. För att uppnå ett optimalt klippresultat, slipa bladet regelbundet, ungefär var 25:e drifttimme. Kontrollera att kniven alltid är rätt balanserad. För att göra detta, sätt in en stålaxel (med en diameter på 2-3 mm) i det mittersta hålet. Om axeln är korrekt inriktad kommer den att förbli i horisontellt läge.

Om kniven inte förblir i horisontellt läge, byt ut den.

När du tar bort kniven, skruva loss bulten och kontrollera knivhållaren. Om delarna är slitna eller skadade, byt ut dem.

VARNING:

Använd alltid endast originalreservdelar. Reservdelar av sämre kvalitet kan skada gräsklipparen allvarligt och utgöra en säkerhetsrisk.

Byte av skärblad

Luta gräsklipparen åt höger så att luftfiltersidan är vänd uppåt. Detta förhindrar att bränsle läcker ut och att gräsklipparen startar hårt.

Inspektera bladet för skador, sprickor och överdriven rost eller korrosion.

Ett trubbigt blad kan slipas, men ett blad som är överdrivet slitet, böjt, sprucket eller på annat sätt skadat måste bytas ut.

En momentnyckel måste alltid användas vid installation av bladet.

Kontrollera att skruvarna på bladet är åtdragna.

Om du tar bort bladet för slipning eller byte behöver du en momentnyckel för installation. Använd lämpliga arbetshandskar för att skydda dina händer.

- Ta bort skruven med en hylsnyckel. Använd en tråkloss för att förhindra att bladet snurrar när du tar bort skruven. Ta sedan bort bladet.
- Montera bladet med bladskruven och speciella brickor. Se till att installera specialbrickorna med den konkava sidan vänd mot bladet och den konvexa sidan mot skruven.
- Dra åt bladskruven med en momentnyckel, använd en tråkloss för att förhindra att bladet roterar när skruven dras åt.

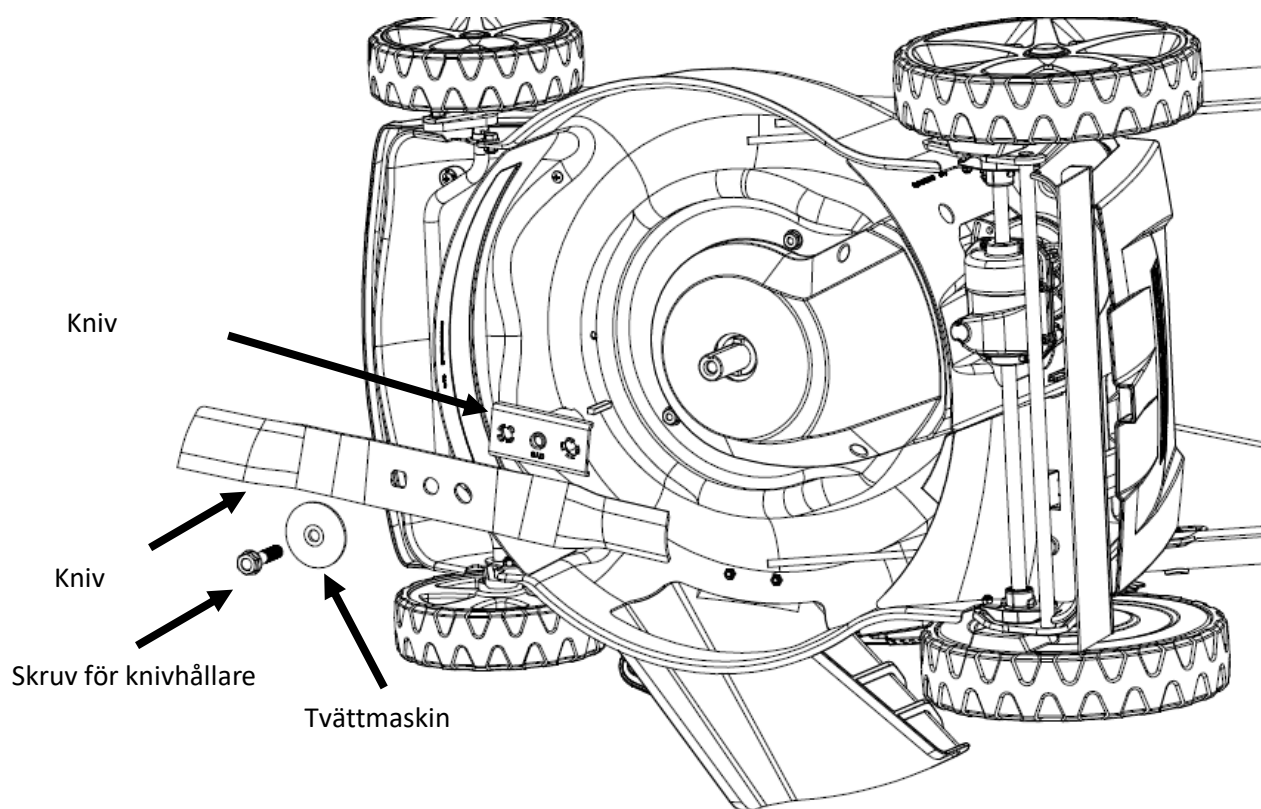

Fördelar med Easy Clean-funktionen

På vänster sida av gräsklipparen hittar du en vattenanslutning på vissa modeller för tvätt av gräsklipparen.

Om du använder vattenanslutningen måste maskinen vara i det lägsta höjdläget på gräsmattan. Detta säkerställer att vattnet stannar under klippläcket under rengöringen.

- Anslut en slang till munstycket.
- Slå på vattnet och starta motorn.
- Bladens rotationer säkerställer att vattnet rengör gräsklipparens undersida.



Luftfilter

Om motorn körs utan luftfilter eller med ett skadat luftfilter kan skräp komma in i motorn, vilket orsakar snabbt slitage på motorn.

- Tryck ner flikarna på locket och ta bort locket.
- Ta bort filtret från luftfilterbasen.
- Kontrollera filtret och skumelementet och byt ut det om det är skadat.
- Rengör filtret genom att knacka det flera gånger på en hård yta för att ta bort smuts, eller blås tryckluft genom luftfiltret från insidan. Försök aldrig att borsta bort smutsen; När du borstar av trycker du in smutsen i fibrerna.
- Använd annonsamp trasa för att torka bort smutsen från insidan av luftrenarens hölje och lock. Se till att ingen smuts kommer in i luftkanalen som leder till förgasaren.
- Sätt tillbaka filtret och locket.

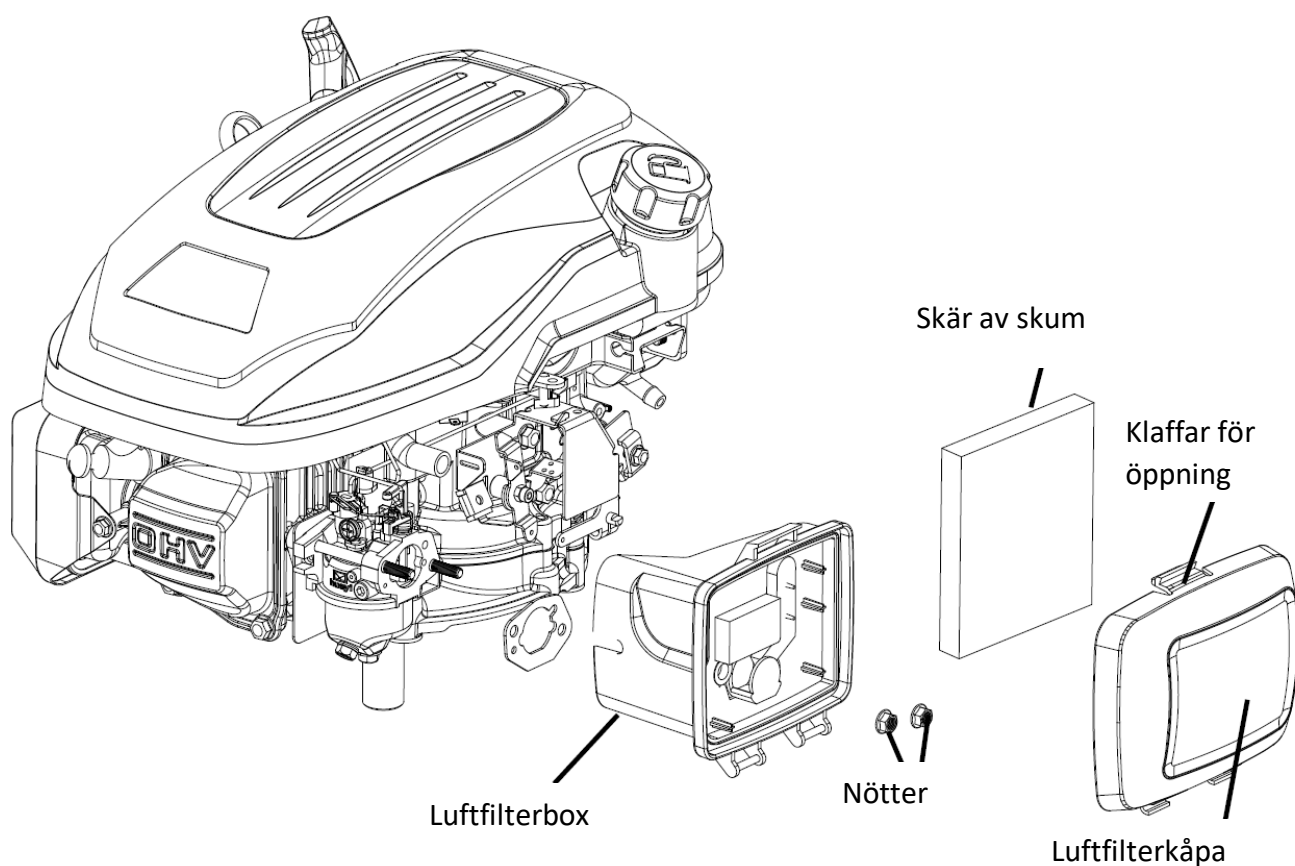

Tändstift

För att fungera bra måste tändstiftet ha ett korrekt mellanrum och vara fritt från avlagringar. Gör så här för att underhålla tändstiftet:

- Koppla bort tändstiftskontakten och ta bort all smuts i tändstiftsområdet.

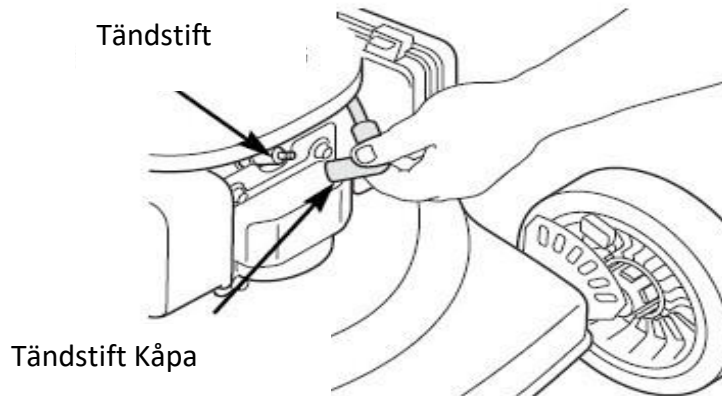

- Ta bort tändstiftet med en tändstiftsnyckel.

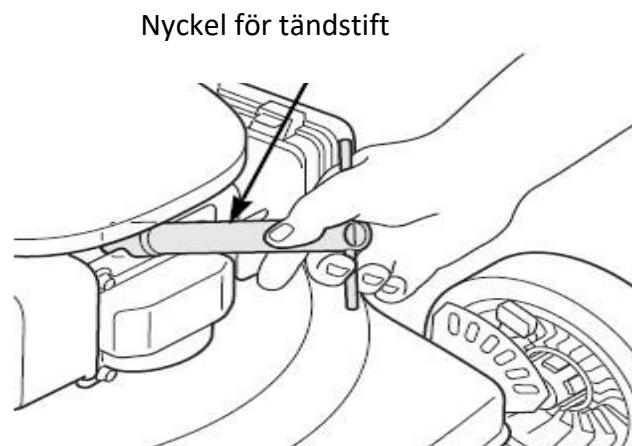

Viktigt: En tändstiftsnyckel ingår inte

- Kontrollera tändstiftet. Byt ut dem om elektroderna är slitna eller om isolatorn har sprickor eller sprickor.
- Mät elektrodavståndet till tändstiftet med en lämplig mätare. Avståndet ska vara 0,028~0,031 tum (0,7~0,8 mm).
Korriger vid behov avståndet genom att försiktigt böja sideelektroden med ett lämpligt verktyg

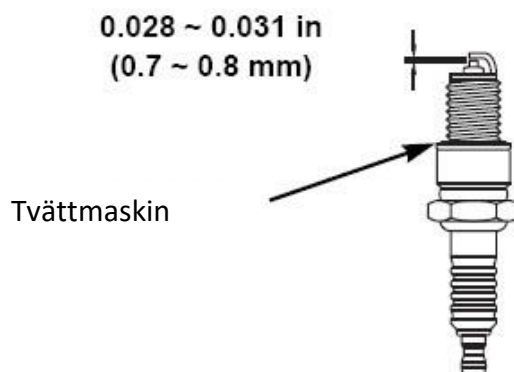

- Sätt försiktigt i tändstiftet för hand för att undvika att dra åt för hårt.
- Placera tändstiftskontakten på tändstiftet.

Varning: Ett löst tändstift kan överhettas och skada motorn. Om du drar åt tändstiftet för hårt kan gänsan i cylinderhuvudet skadas.

Justering av kablarna

Innan maskinen tas i drift bör linans justering alltid kontrolleras.

Kablarna kan kontrolleras genom att manövrera handtagen helt och kontrollera om kabeln är spänd. Om så inte är fallet måste den dras åt. Om handtaget inte är lätt att använda fullt ut bör kabeln lossas.

Efter den första säsongen måste man räkna med att kablarna kommer att behöva justeras för optimal aktivering, eftersom kablarna kan sträcka sig under användning.

Omjustering kan krävas för följande kablar:

1. Kabel för frekvensomriktaren
2. Vajer för motorbromsen
3. Vajer för gasvajern

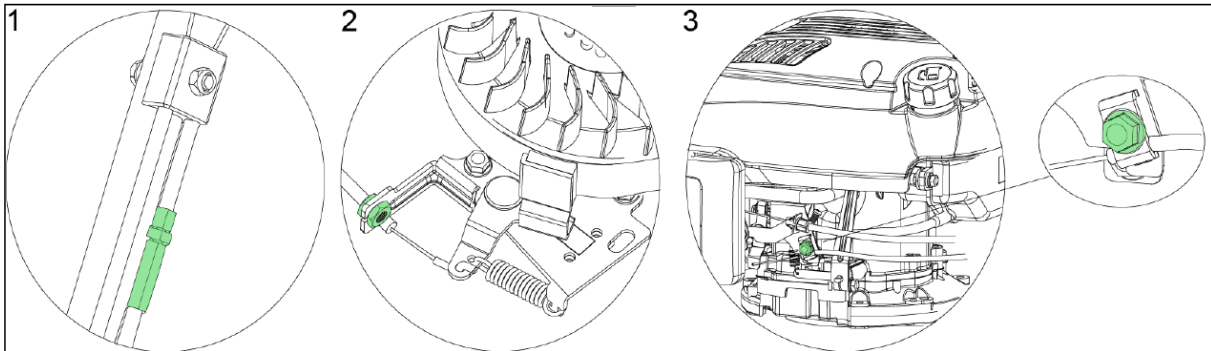

92. Säkerhet

ALLMÄNNA SÄKERHETSINSTRUKTIONER

- Denna produkt är endast avsedd för klippning. Använd den inte för andra ändamål än de avsedda. Annars finns det risk för att den skadas eller leder till personskada.
- Låt aldrig barn eller personer som inte är bekanta med innehållet i denna bruksanvisning arbeta med enheten.
- Den som använder gräsklipparen är ansvarig för säkerheten för de personer som befinner sig i arbetsområdet.
- Använd aldrig gräsklipparen i närheten av andra människor, barn eller fritt strövande djur.
- Innan du börjar klippa, kontrollera terrängen där gräsklipparen ska användas och ta bort alla stenar, kablar, pinnar, splitter, ben och annat skräp som kan trassla in sig eller böjas av och orsaka skada.

BRUKSANVISNING

- Alla muttrar, stift och bultar måste vara ordentligt åtdragna så att maskinen är i perfekt och funktionsdugligt skick.
- Använd aldrig gräsklipparen utan skyddskåpa.
- Använd aldrig gräsklipparen med ett löst skärblad. Kontrollera alltid att alla tillhörande skruvar är åtdragna.
- Trubbiga knivar bör bytas ut.
- När du arbetar med gräsklipparen måste du se till att du står säkert.
- Förvara aldrig gräsklipparen i slutna eller dåligt ventilerade rum där ångor kan samlas. Motors avgaser innehåller kolmonoxid, vilket är livsfarligt.
- Arbeta endast under tillräckliga ljusförhållanden (i skymning eller med tillräcklig artificiell belysning).
- Använd inte gräsklipparen när det regnar eller när gräset är vått.
- Var särskilt försiktig när du klipper i upphöjd terräng (i en sluttning). Klipp alltid vinkelrätt mot sluttningen, parallellt med konturen och inte direkt uppför/nedför.
- Du får under inga omständigheter lämna gräsklipparen igång utan uppsikt; Om du kör gräsklipparen, stäng av

motorn och stäng av motorn.

- Lyft aldrig den bakre delen av gräsklipparen när du parkerar den och håll inte dina lemmar nära klippaggregatet eller den bakre utkastarrännan när motorn är igång.
- Ändra aldrig motorns hastighetsinställning.
- Transportera aldrig gräsklipparen med motorn igång.
- Stäng av motorn och dra ur tändstiftet om:
om du utför arbete under klippdäcket eller i utkastarrännan. När du utför underhåll,
reparationer eller inspektioner på maskinen.
innan du bär, lyfter eller transporterar gräsklipparen.
om du lämnar gräsklipparen utan uppsikt eller om du vill justera klipphöjden. innan
du tar bort och tömmer den grova utkastkanalen.
- Om ett främmande föremål dyker upp, stäng av motorn och kontrollera noggrant om det finns skador. I händelse av skada, ta gräsklipparen till ett specialiserat servicecenter för reparation.

UPPMÄRKSAMHET:

Klipparfälkten fortsätter att snurra i några sekunder efter att motorn stängts av.

Om gräsklipparen vibrerar onormalt, stäng av motorn omedelbart. För att säkerställa säker drift, kontrollera regelbundet att gräsklipparens bultar, bultar och muttrar är åtdragna.

VARNING: BRÄNSLE ÄR EN MYCKET BRANDFARLIG VÄTSKA.

- Förvara bränslet i en lämplig behållare.
- Fyll endast på bränsle på en öppen och välventilerad plats. Rök inte och använd inte mobiltelefon när du hanterar bränsle.
- Fyll endast på bränsle när motorn är avstängd. Öppna aldrig bränsletanken eller fyll på bränsle när motorn är varm eller igång.
- Starta inte motorn om bränsle har spillts. Ta bort gräsklipparen från där bränslet spilldes, var noga med att undvika eventuell antändning. Återuppta inte arbetet förrän det utspillda bränslet har avdunstat och bränsleångorna har försvunnit.
- Efter att ha fyllt på bränsle, dra åt tanklocket och locket på bränslebehållaren.

UPPMÄRKSAMHET:

Innan du utför något underhåll eller reparation, stäng av motorn och ta bort tändstiftet.

93. Lagring

Om du inte använder enheten under en längre tid bör du förvara den enligt instruktionerna nedan. Detta förlänger maskinens livslängd.

- Samma bensin får inte finnas kvar i tanken i mer än en månad.

- Rengör gräsklipparen noggrant och förvara den i ett torrt rum.
- Förvara aldrig gräsklipparen med bränsle i tanken i en byggnad där öppen låga eller gnistor kan uppstå.
- För att minska risken för brand, håll motorn, ljuddämparen, batterifacket och bränsleförvaringsområdet fria från gräs, löv eller överflödigt fett.
- Om bränsletanken behöver tömmas bör det göras utomhus.
- När du justerar maskinen, se till att du inte fastnar med fingrarna mellan den rörliga kniven och maskinens fasta delar.
- Låt produkten svalna i minst 30 minuter innan du förvarar den.

94. Förfogande



ANTYDAN

Ta reda på alternativ för avfallshantering från din kommun/stad,



Återvinning av råvaror istället för avfallshantering.

95. Specifikationer

Motor	OHV, luftkyld, 4-takt
Nominell effekt	2.9 kW
Motor	2800 varv/min
Kubikkapacitet	170 cc
Förrätt	Vajertelfer / eStart (endast för eS-modellen)
Tankens volym	1,0l
Oljetankens volym	0,5 l
Klipphöjder	6-steps, från 25 till 75 mm
Klippbredd	mm 508
Diameter hjul	fram 8 tum (20 cm), bak 11 tum (28 cm)
Volym gräsuppsamlare	60L
Ljudeffektnivå	98dB
Vibration	3.64 km/h

Vikt	37,5 kg
------	---------

96. EU Försäkran om överensstämmelse

Tillverkare **FUXTEC GmbH**

Kappstraße 69, 71083 Herrenberg Deutschland / Tyskland

E-post: info@fuxtec.de Webben: www.fuxtec.de

Namn / namn

Bensin Gräsklippare FX-RM5170PRO

Bensin Gräsklippare FX-RM5170PRO

EG-direktiv 2006 42 EG 2014/30/EU 200/14/EG ändrat genom 2005/88/EG bilaga IV

Angewandte Normen / tillämpliga standarder

SS-EN ISO 5395-1:2013

SS-EN ISO 5395-2:2013+A1+A2

SS-EN ISO 14982:2009

Vi intygar härmed att ovan nämnda maskin uppfyller de väsentliga säkerhets- och hälsokraven i det listade EG-direktivet på grund av dess design i den version som vi har släppt ut på marknaden. All manipulation eller modifiering av maskinen som inte uttryckligen godkänts av oss i förväg kommer att göra detta dokument ogiltigt.

Härmed intygar vi att ovan nämnda maskin uppfyller de väsentliga säkerhets- och hälsokraven i ovan angivna EG-direktiv. Varje manipulation eller ändring av maskinen som inte uttryckligen godkänts av oss i förväg gör detta dokument ogiltigt.

Förvaring av tekniska dokument: FUXTEC GmbH • Kappstraße 69 • 71083 Herrenberg • Tyskland, L.
Zirkler, verkställande direktör

Herrenberg, 14.11.2023



Leonhard Zirkler FUXTEC GmbH

KAPPSTRASSE 69

71083 HERRENBERG, TYSKLAND

POLSKA WERSJA JEZYKOWA

97. Wprowadzenie i bezpieczeństwo

Nigdy nie pozwalaj dzieciom ani osobom, które nie są zaznajomione z niniejszą instrukcją, korzystać z narzędzia ogrodowego. Należy pilnować, aby dzieci nie bawiły się urządzeniem.

Przeznaczenie

To urządzenie jest przeznaczone wyłącznie do koszenia trawnika w sektorze prywatnym.

Urządzenie zostało zaprojektowane zgodnie z instrukcjami zawartymi w niniejszej instrukcji obsługi. podane opisy i instrukcje bezpieczeństwa. Każde inne użycie nie jest zgodne z jego przeznaczeniem. Nieprawidłowe użytkowanie spowoduje utratę gwarancji i zrzeczenie się wszelkiej odpowiedzialności ze strony producenta. Użytkownik ponosi odpowiedzialność za wszelkie szkody wyrządzone osobom trzecim i ich mieniu. Używaj urządzenia wyłącznie w stanie technicznym zalecanym i dostarczonym przez producenta. Nieautoryzowane modyfikacje urządzenia wyłączają odpowiedzialność producenta za wynikłe szkody.

Redukcja drgań i hałasu

Aby zmniejszyć wpływ wibracji i hałasu, ogranicz czas pracy, stosuj ustawienia obniżające emisję wibracji i hałasu oraz osobiście noś sprzęt ochronny.

Weź pod uwagę następujące punkty, aby utrzymać niski poziom wibracji i hałasu:

- Używaj produktu tylko zgodnie z przeznaczeniem, zgodnie z projektem i instrukcją.
- Upewnij się, że produkt jest w idealnym stanie i dobrze utrzymany.
- Używaj odpowiednich akcesoriów i upewnij się, że są w dobrym stanie.
- Trzymaj produkt mocno, ale nie ciasno, za przeznaczone do tego uchwyty.
- Utrzymuj produkt zgodnie z niniejszą instrukcją i utrzymuj go dobrze nasmarowany.
- Zaplanuj swoje godziny pracy zgodnie z tymi instrukcjami, aby rozłożyć większe obciążenie pracą na dłuższy okres czasu.

Awaryjnego

- Zapoznaj się z użytkowaniem produktu, czytając w całości instrukcję obsługi. Pamiętaj o instrukcjach bezpieczeństwa i uważnie ich przestrzegaj. Pomoże Ci to zapobiec ryzyku i zagrożeniom.

- Zawsze należy zachować ostrożność podczas korzystania z produktu, aby móc zidentyfikować zagrożenia i zareagować na nie na wczesnym etapie. Szybka interwencja może zapobiec poważnym obrażeniom i uszkodzeniom mienia.

Ryzyko szczątkowe

Nawet jeśli używasz tej kosiarki zgodnie z przepisami, zawsze istnieje ryzyko szcążtkowe. W związku z budową i projektem tej kosiarki mogą wystąpić następujące zagrożenia:

- Urazy i uszkodzenia mienia spowodowane przez latające części.
- Uszkodzenie słuchu, jeśli nie nosisz odpowiednich ochronników słuchu lub nie używasz kosiarki przez długi czas.
- Uszczerbek na zdrowiu wynikający z wibracji ręka-ramię, jeśli kosiarka jest używana przez długi czas lub nie jest odpowiednio prowadzona i konserwowana.

98. Instrukcje bezpieczeństwa dla kosiarek

Ogólne instrukcje bezpieczeństwa

- Dla własnego bezpieczeństwa i bezpieczeństwa innych osób przed użyciem urządzenia należy zapoznać się z niniejszą instrukcją obsługi i zawartymi w niej instrukcjami bezpieczeństwa. Prosimy o zachowanie instrukcji obsługi i bezpiecznie przechowywać ich instrukcje bezpieczeństwa do późniejszego wykorzystania i uważać je za każda wkładka pod ręką.

- Przekaż instrukcję obsługi w przypadku zmiany właściciela urządzenia.

- Osoby obsługujące urządzenie nie mogą znajdować się pod wpływem środków odurzających (np. alkoholu, narkotyków lub leków).

- Używaj urządzenia wyłącznie w sposób zalecany i dostarczony przez producenta stan techniczny. Nieautoryzowane zmiany w urządzeniu wyłączają odpowiedzialność producenta za wynikłe szkody.

- Używaj urządzenia tylko w świetle dziennym lub przy dobrym sztucznym oświetleniu.

- Używaj urządzenia tylko w suchych warunkach pogodowych. Trzymaj go z dala od deszczu lub wilgoci. Wnikanie wody do wnętrza urządzenia zwiększa ryzyko porażenia prądem.

- Wyłącz urządzenie i wyjmij baterię, jeśli występują następujące warunki:

- ♦ jeśli urządzenie zostanie pozostawione bez nadzoru;
- ♦ jeśli urządzenie zacznie nadmiernie wibrować.

Przed użyciem

- Przed przystąpieniem do pracy należy zapoznać się z urządzeniem i jego funkcjami oraz sterowaniem.

- Sprawdź urządzenie pod kątem oznak zużycia lub uszkodzeń przed użyciem i po uderzeniu.

- Nie używaj urządzenia, którego przełącznik jest uszkodzony i nie można go już włączyć ani wyłączyć.

- Sprawdź, czy wszystkie nakrętki, i wkręty są dokręcone, aby upewnić się, że urządzenie działa bezpiecznie.
- Nigdy nie używaj urządzenia z uszkodzonymi lub brakującymi częściami. Zlecić ich naprawę lub, w razie potrzeby, wymianę wykwalifikowanemu specjaliście lub specjalistycznemu warsztatowi.
- Podczas pracy z urządzeniem lub przy urządzeniu należy zawsze nosić solidne obuwie, długie spodnie i odpowiednie środki ochrony osobistej (okulary ochronne, ochronniki słuchu, antypoślizgowe rękawice robocze itp.). Noszenie środków ochrony osobistej zmniejsza ryzyko obrażeń.

Podczas użytkowania

Nie włączaj urządzenia, jeśli w pobliżu znajdują się ludzie (zwłaszcza dzieci) lub zwierzęta. Upewnij się, że dzieci nie bawią się urządzeniem.

Przerwij pracę, jeśli zauważysz, że w pobliżu znajdują się ludzie (zwłaszcza dzieci) lub zwierzęta. Praca na stromych zboczach może być niebezpieczna. Upewnij się, że masz mocne oparcie i kosić powoli. Zawsze koś w poprzek zbocza, a nie w górę i w dół. Zachowaj szczególną ostrożność podczas zmiany kierunku. Istnieje ryzyko przewrócenia się!

Nie kosić na stromych zboczach. Zachowaj szczególną ostrożność podczas poruszania się do tyłu podczas koszenia i ciągnięcia kosiarki na sobie.

Nie przechylaj kosiarki podczas włączania silnika.

Zachowaj bezpieczną odległość wskazywaną przez ramkę uchwytu.

Nie włączaj silnika, dopóki stopy nie znajdą się w bezpiecznej odległości od ostrza tnącego. Zachowaj ostrożność i nie sięgaj do obracającego się ostrza tnącego. Wyłącz kosiarkę przed jej przewróceniem lub transportem, np. z/na trawnik lub po ścieżkach. Nigdy nie przejeżdżaj po żwirze, gdy silnik pracuje. Istnieje ryzyko uderzenia kamieniami!

Przed podniesieniem lub transportem kosiarki wyłącz silnik

aż ostrze tnące się zatrzyma. Nie reguluj wysokości cięcia, dopóki silnik nie zostanie wyłączony, a ostrze tnące się nie zatrzyma. Nigdy nie otwieraj klapy wylotowej podczas pracy silnika. Przed

wyjęciem kosza na trawę wyłącz silnik i poczekaj, aż ostrze tnące się zatrzyma. Po opróżnieniu kosza

na trawę ostrożnie zamocuj go ponownie i upewnij się, że kosz na trawę jest dobrze przymocowany do kosiarki. Jeśli to możliwe, nie koś mokrej trawy. Nie pracuj z narzędziem ogrodowym w

środowisku zagrożonym wybuchem, w którym znajdują się łatwopalne ciecze, gazy lub pyły. W

przypadku przerwania pracy nigdy nie pozostawiaj urządzenia bez nadzoru i przechowuj je w bezpiecznym miejscu.

Po przypisaniu

Wyłącz urządzenie i dopiero wtedy przenieś je w bezpieczne miejsce.

Przechowuj urządzenie w miejscu niedostępnym dla dzieci. Upewnij się, że otwory wentylacyjne w urządzeniu są czyste.

Utrzymuj wszystkie nakrętki, i dokręcone, aby upewnić się, że kosiarka jest w bezpiecznym stanie roboczym.





Często sprawdzaj kosz na trawę pod kątem zużycia lub uszkodzeń.

Używaj wyłącznie ostrza tnącego przeznaczonego do tej kosiarki.

Postępuj zgodnie z dołączoną instrukcją instalacji i wcześniej wyjmij baterię (tylko w przypadku modelu eS).

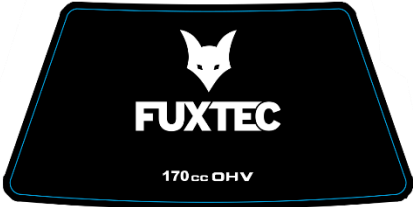
Naprawy należy zlecać wyłącznie wykwalifikowanemu technikowi lub centrum serwisowemu.

99. Informacje i ostrzeżenia

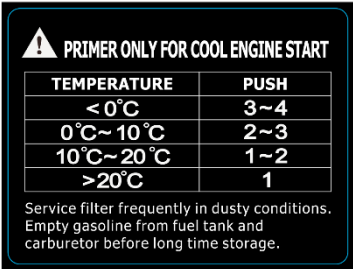
	<p>Pojemność silnika: 170 cc</p>
	<p>Proszę tankować tylko zwykłą benzyną o liczbie oktanowej co najmniej 95. Maksymalna pojemność zbiornika paliwa wynosi 1,0l.</p>
	<p>Ryzyko obrażeń: trzymaj ręce i stopy z daleka!</p>
	<p>Uwaga: prosimy o uważne przeczytanie instrukcji obsługi! Kosiarka dostarczana jest bez oleju!</p>
	<p>Poziom mocy akustycznej kosiarki: 98dB</p>
	<p>Uwagi dotyczące korzystania z pompy zalakowanej podczas zimnego startu!</p>

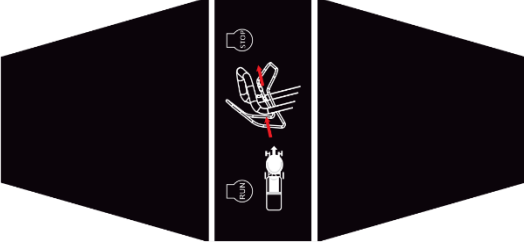
 <p>The diagram shows a hand holding a tool with a red trigger. The hand is positioned to hold the tool firmly, with the thumb and index finger gripping the handle. The red trigger is clearly visible, and the hand is shown in a way that demonstrates the correct grip and trigger position. There are two speech bubble icons, one above and one below the hand, indicating that the text next to it provides instructions for the correct grip and trigger position.</p>	<p>Aby zatrzymać silnik, zwolnij przepustnicę!</p>
---	--

100. Montaż

Ważne informacje dotyczące montażu kosiarki

Przed montażem i obsługą kosiarki spalinowej należy najpierw uważnie przeczytać całą instrukcję obsługi i zawarte w niej instrukcje.

WAŻNA INFORMACJA: Kosiarka jest dostarczana BEZ PALIWA I OLEJU w silniku.

Twoja nowa kosiarka została przetestowana w zakładzie produkcyjnym, co oznacza, że w silniku może znajdować się niewielka ilość resztek oleju lub widoczna na bagnecie!

WYJMOWANIE KOSIARKI Z OPAKOWANIA KARTONOWEGO

Wyjmij kosiarkę z kartonowego opakowania i sprawdź, czy w opakowaniu nie pozostały żadne luźne części.

Montaż dźwigarów górnych i dolnych

Ostrożnie rozłóż uchwyt kosiarki, uważając, aby nie przycisnąć ani nie uszkodzić sterujących kosiarki.

Otwórz uchwyt i przykręć części uchwyty czterema nakrętkami motylkowymi, podkładką każdą i, jak pokazano poniżej. Włóż linkę rozrusznika po prawej stronie uchwyty i przymocuj ją do plastikowego uchwyty (patrz zdjęcia poniżej).

Jeśli chcesz wyregulować wysokość kierownicy, możesz wybrać dwa otwory "L" lub "H" w lewym i prawym wsporniku, aby przymocować kierownicę za pomocą i przycisków.

Otwór "H" to wysoka pozycja kierownicy, a otwór "L" to niska pozycja kierownicy.

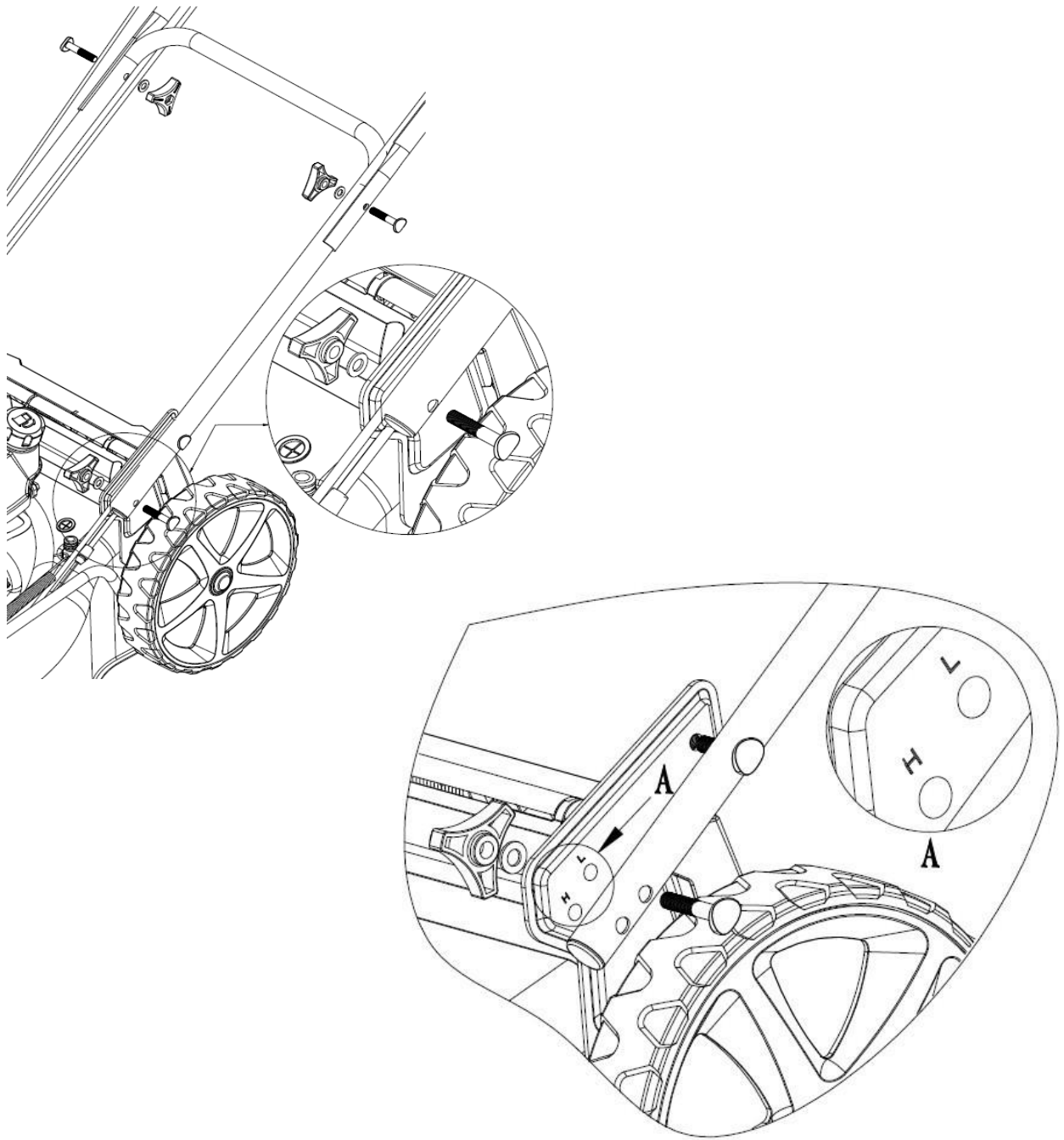

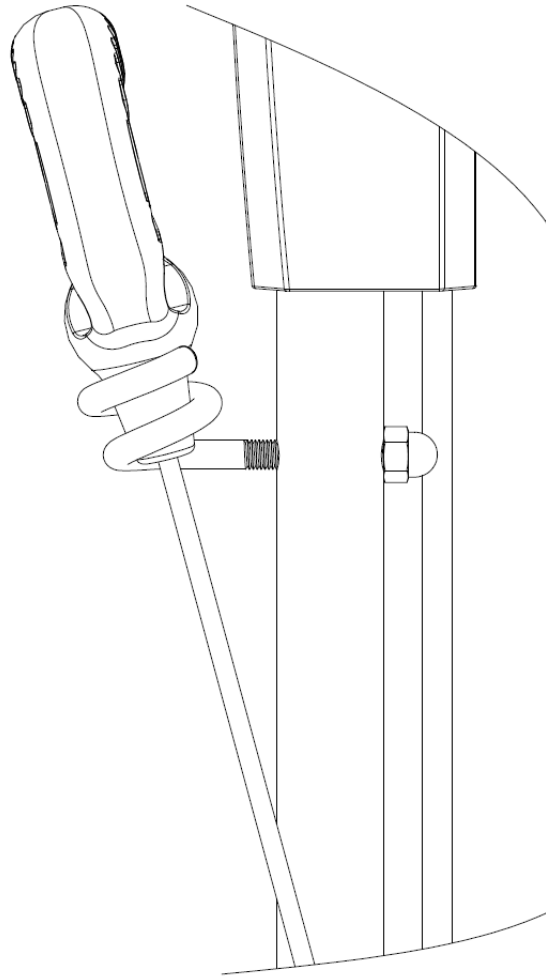

Włóż napęd silnika i prędkości silnika do otworu odpowiedniej dźwigni, patrz rysunek poniżej. Strzałka wskazuje, gdzie powinien zostać zhakowany.

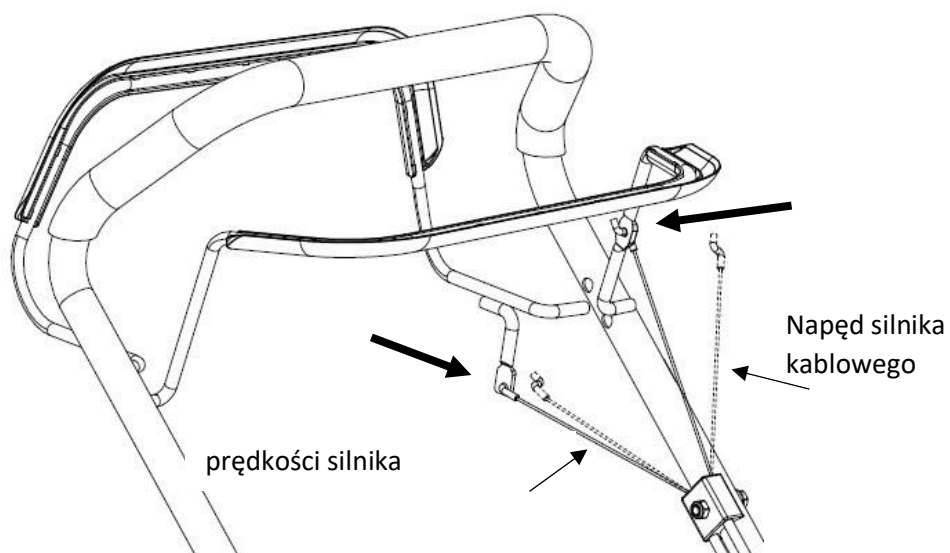

Montaż centrali alarmowej

Wyjmij panel sterowania z pudełka i przymocuj go za pomocą dwóch dostarczonych (patrz poniższy obrazek). Należy pamiętać, że niektóre modele mają dźwignię zmiany biegów po lewej stronie, a niektóre po prawej

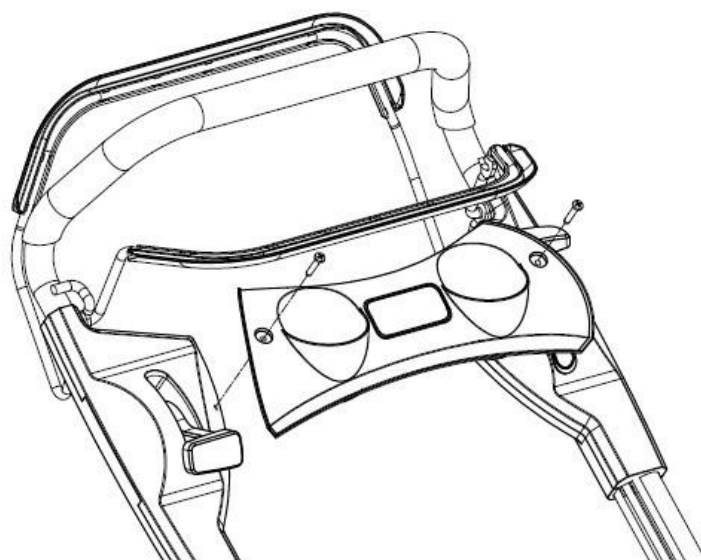

Montaż kosza na trawę

Najpierw przymocuj uchwyt pojemnika na trawę za pomocą trzech dostarczonych. Następnie umieść plastikowe krawędzie kosza na ramie i przymocuj klipsy, jak pokazano poniżej.

Pojemnik na trawę zawiera poręczny wskaźnik poziomu, który pokazuje, czy kosz jest pełen trawy i należy go opróżnić (patrz poniższy obrazek).

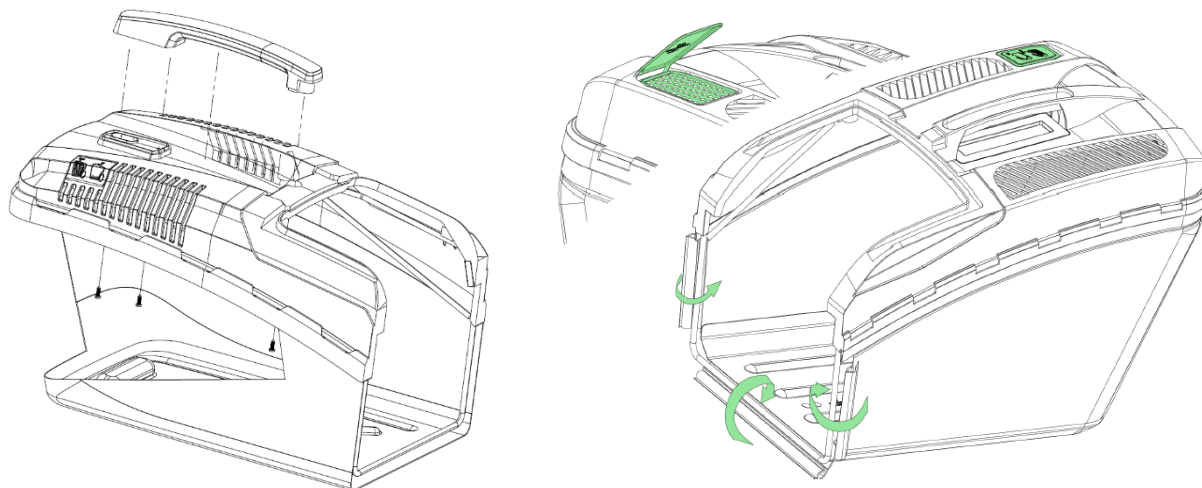

Podnieś tylną osłonę wyrzutu, wyjmij zestaw do mulczowania i włóż pojemnik na trawę (patrz rysunek poniżej).

Uchwyt kosza na trawę

Tailgate

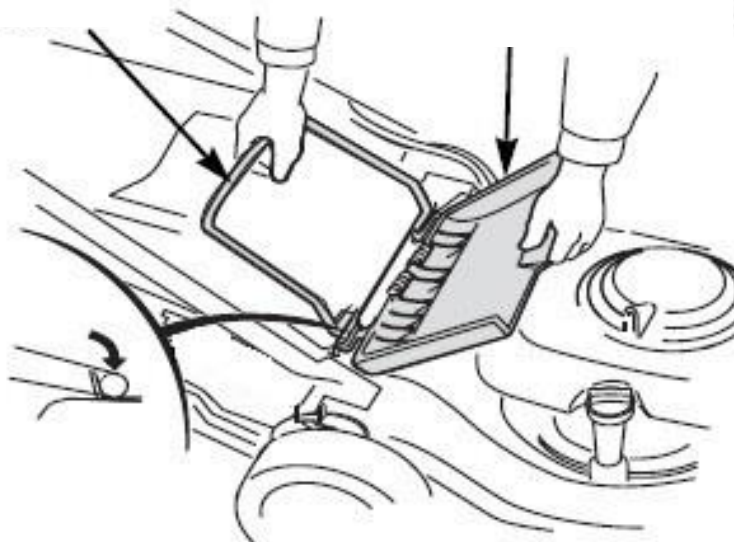

Zestaw do mulczowania

Za pomocą dołączonego zestawu do mulczowania możesz zablokować tylny otwór wyrzutowy. Trawnik nie jest zaczepiany i jest dodatkowo rozdrabniany przez obrót ostrza!

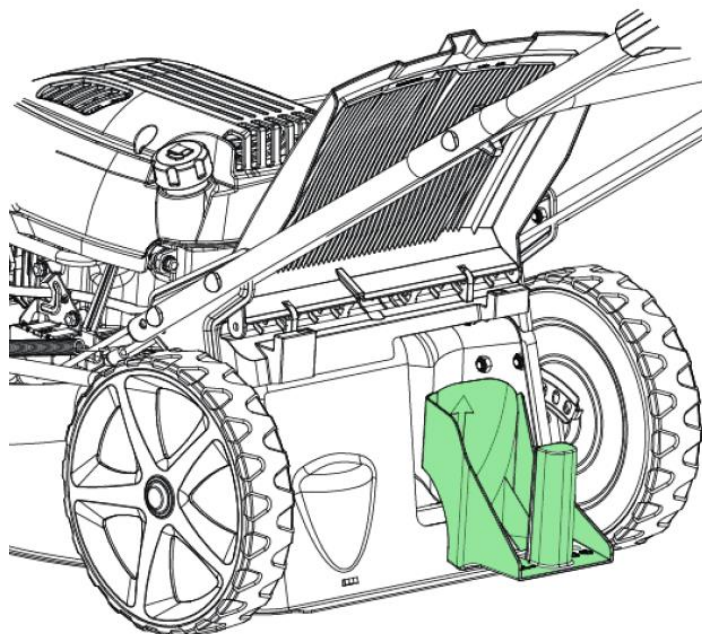

Podpory / klin do podnoszenia i przytrzymywania klapy bagażnika

Wymij dwa kliny podporowe z torby i podnieś tylną osłonę wyrzutu, zainstaluj dwie podpory, które mogą utrzymać tylną osłonę wyrzutu, aby trawa mogła być skuteczniej usuwana z pokładu.

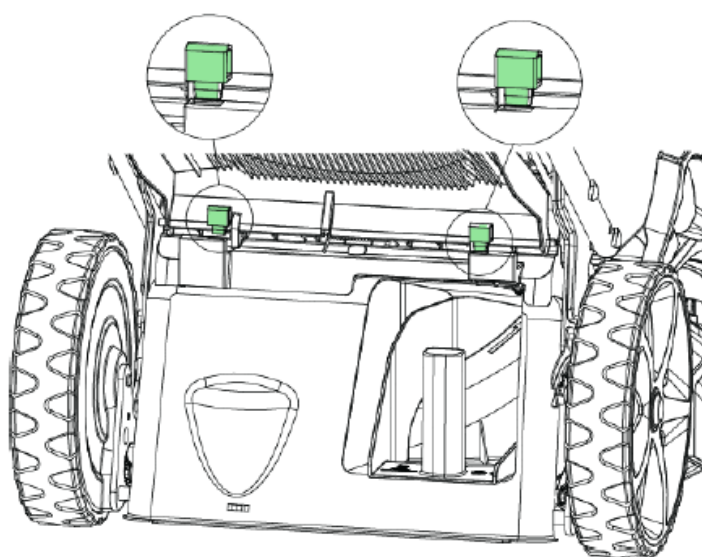

Boczna rynna wyrzutowa

Aby skorzystać z wyrzutu bocznego, podnieś pokrywę i zaczepek w rynnie wyrzutu bocznego (patrz zdjęcie).

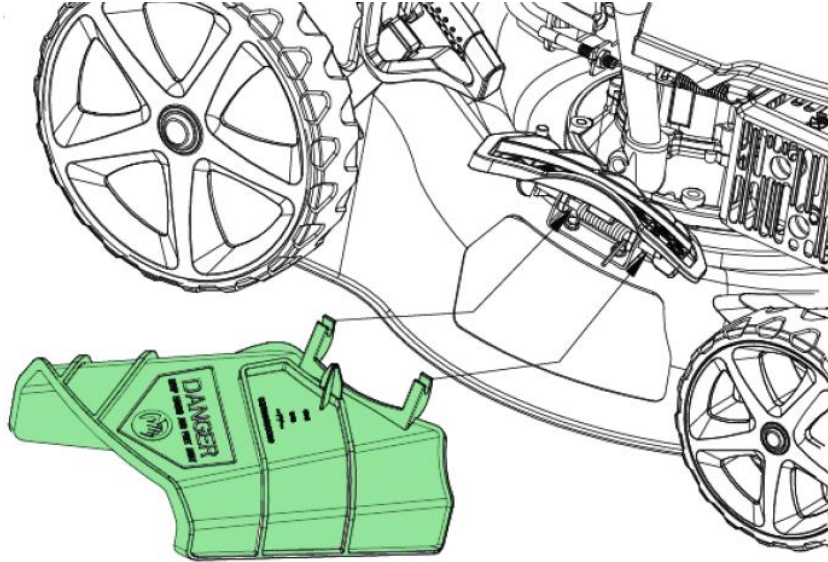

WAŻNE UWAGI:

Nie każdy model posiada wyrzut boczny.

Jeśli chcesz mulczować, wyrzut boczny musi być wcześniej zdemontowany.

101. Przed pierwszym użyciem

Wlej olej

UWAGA: Kosiarka dostarczana jest bez oleju w silniku.

Wszystkie silniki są testowane fabrycznie przed zapakowaniem. Większość oleju jest usuwana przed wysyłką; Jednak niewielka część oleju pozostaje w silniku. Podczas transportu olej przemieszcza się w komorze silnika. Dlatego może się zdarzyć, że na bagnecie pojawi się wystarczająca ilość oleju. Ale tak nie jest!

Dlatego należy dolać tyle oleju, aby poziom oleju znajdował się między górnym a dolnym oznaczeniem na bagnecie (patrz ilustracja). Nie przepętniaj silnika olejem.

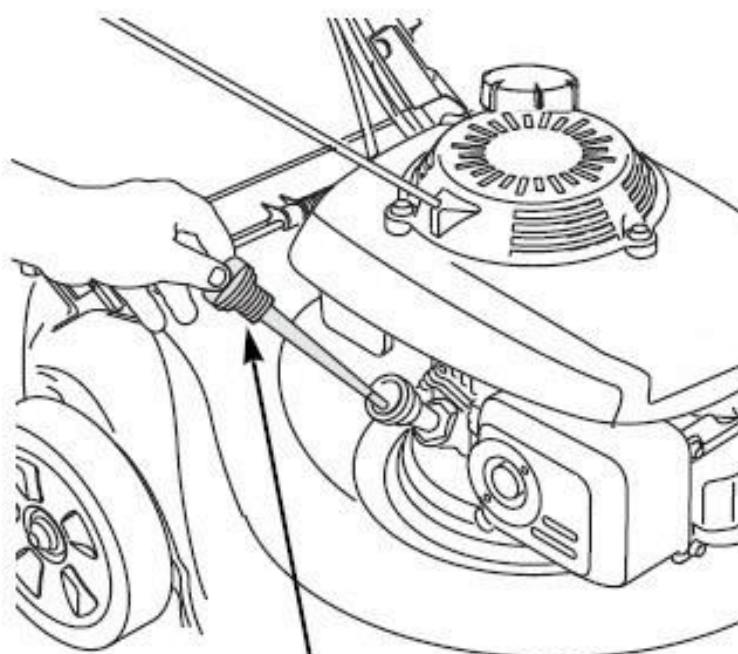

Korek wlewu bagnetu poziomu oleju (podczas pomiaru poziomu oleju nie wkręcaj bagnetu)

Maksymalna wysokość wypełnienia

Minimalna wysokość wypełnienia

Wlej benzynę

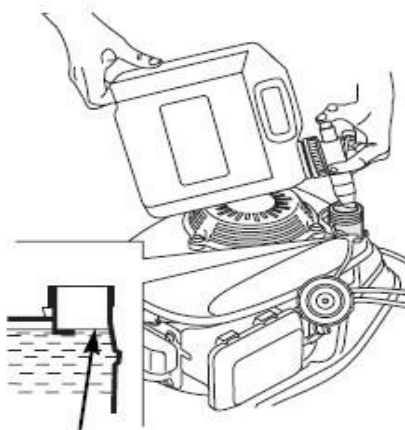

Maksymalny poziom



Silnik jest dostarczany bez benzyny, przed uruchomieniem silnika napełnij go 1.0 litrami benzyny.

- Zdejmij korek wlewu paliwa
- Wlej paliwo do szyjki zbiornika paliwa do dna limitu poziomu. Nie przeludniaj się. Wytrzyj rozlane paliwo przed uruchomieniem silnika.
- Dokręć korek wlewu paliwa.

Benzyna jest wysoce łatwopalna, a opary benzyny mogą eksplodować i prowadzić do poważnych obrażeń lub śmierci. Zachowaj szczególną ostrożność podczas obchodzenia się z benzyną. Przechowuj go w miejscu niedostępnym dla dzieci.

Tankować w dobrze wentylowanym miejscu przy wyłączonym silniku. Nie palić ani nie dopuszczać do płomieni lub iskier w miejscu, w którym silnik jest tankowany lub gdzie przechowywana jest benzyna.

Unikać powtarzającego się lub długotrwałego kontaktu ze skórą lub wdychania oparów.

Po zatankowaniu szczelnie zamknij korek wlewu paliwa. Jeśli paliwo zostało rozlane, upewnij się, że obszar jest suchy przed uruchomieniem silnika.

Regulacja wysokości koszenia

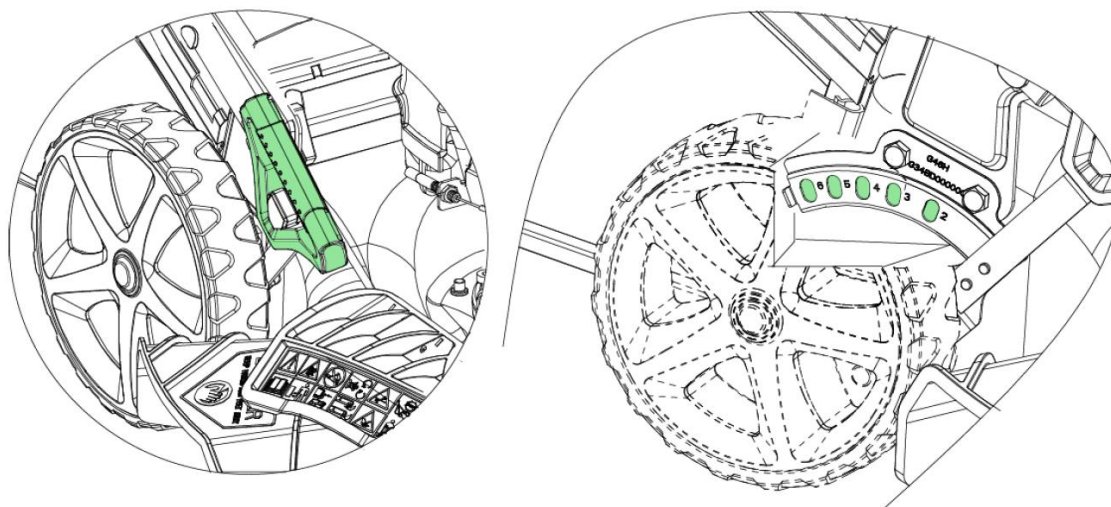

Za pomocą dźwigni regulacji wysokości koszenia ustaw żądaną wysokość, do której należy przyciąć trawę.

Uwaga: Istnieje znaczne ryzyko obrażeń. Dlatego ten proces należy wykonywać tylko wtedy, gdy silnik jest wyłączony, a ostrze tnące jest nieruchome.

Regulacja przedniego koła:

- 9) Pociągnij blokadę do góry i przekręć ją do pozycji "ZAMKNIJ", kierunek przedniego koła można również ustalić tak, aby było skierowane tylko do przodu.
- 10) Pociągnij zatrzask do góry i przekręć go do pozycji "OTWARTE", przednie koło jest skrętne, co zapewnia dobrą manewrowość podczas koszenia wokół klombów, drzew itp.

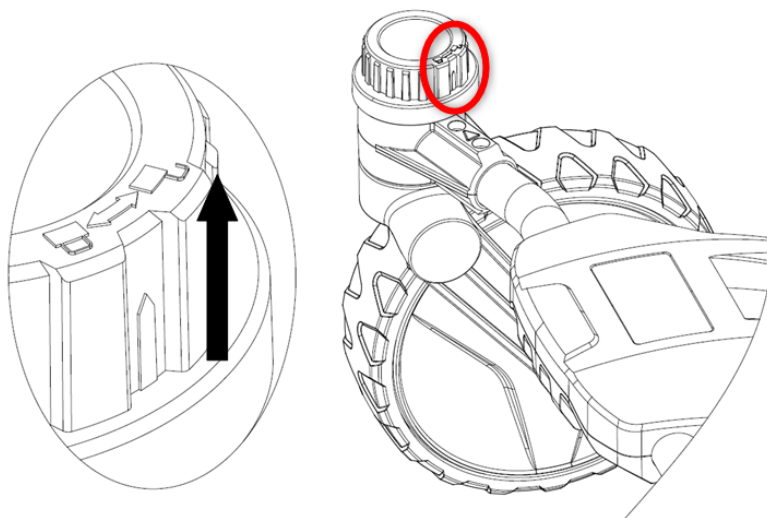

102. Praca z kosiarką

Uruchamianie/wyłączanie silnika

W przypadku zimnego startu należy najpierw nacisnąć pompę zastrzykową, a dopiero potem dokręcić uchwyt przepustnicy na górnym dźwigarze.

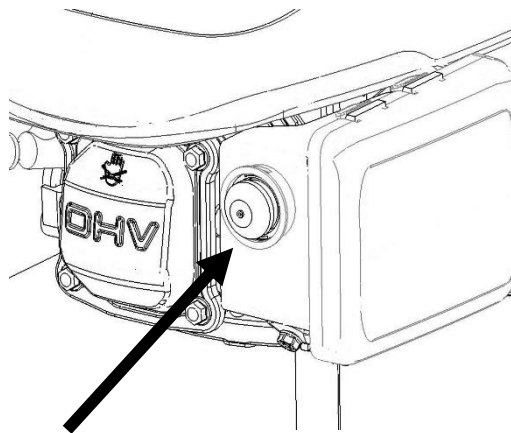

Temperatura	Naciskanie pompy zastępującej
<0°C	3x - 4x
0°C - 10°C	2x - 3x
10°C - 20°C	1x - 2x
>20°C	1x

Ważna uwaga: nie każdy model jest wyposażony w pompę zastrzykową.

Aby uruchomić silnik, dokręć uchwyt silnika do uchwyty górnego uchwyty.

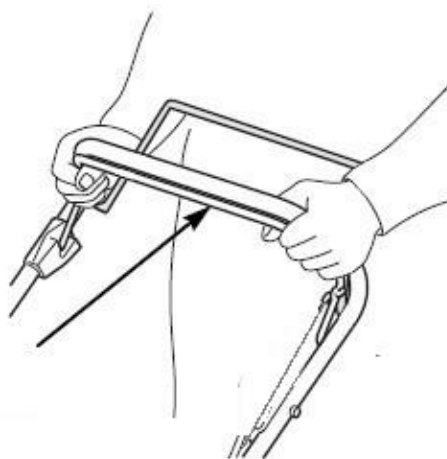

Przesuń dźwignię prędkości siln

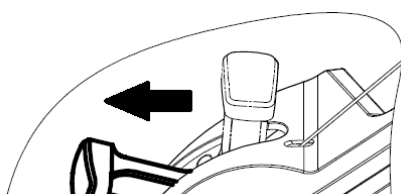

Następnie delikatnie pociągnij za uchwyt linki rozrusznika, aż poczujesz lekki opór. Teraz z impetem ciągnij linkę rozrusznika, aby uruchomić silnik. W przypadku zimnego startu może minąć 2-3 próby, aby silnik uruchomił się.

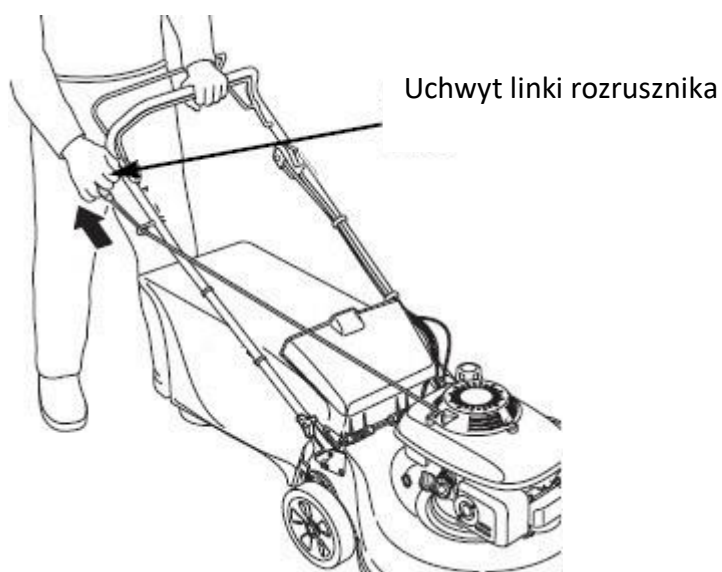

Aby ponownie zatrzymać silnik, wystarczy zwolnić uchwyt z silnika. Silnik zatrzymuje się, a ostrze obraca się jeszcze przez kilka okrążeń, aż całkowicie się zatrzyma.

Płynna regulacja prędkości obrotowej silnika

Aby uzyskać najlepszą jakość cięcia, zawsze koś z przepustnicą w pozycji "FAST" (patrz rysunek poniżej). Gdy ostrze obraca się z ustawioną dużą prędkością, tworzy silny efekt wentylatora, który unosi trawę i kosi ją wydajniej.

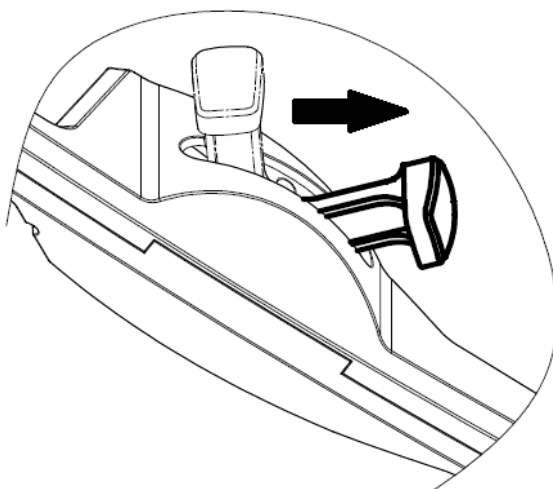

Wyłączanie silnika

Aby zatrzymać silnik, pociągnij dźwignię do tyłu, a następnie zwolnij dźwignię napędu silnika.

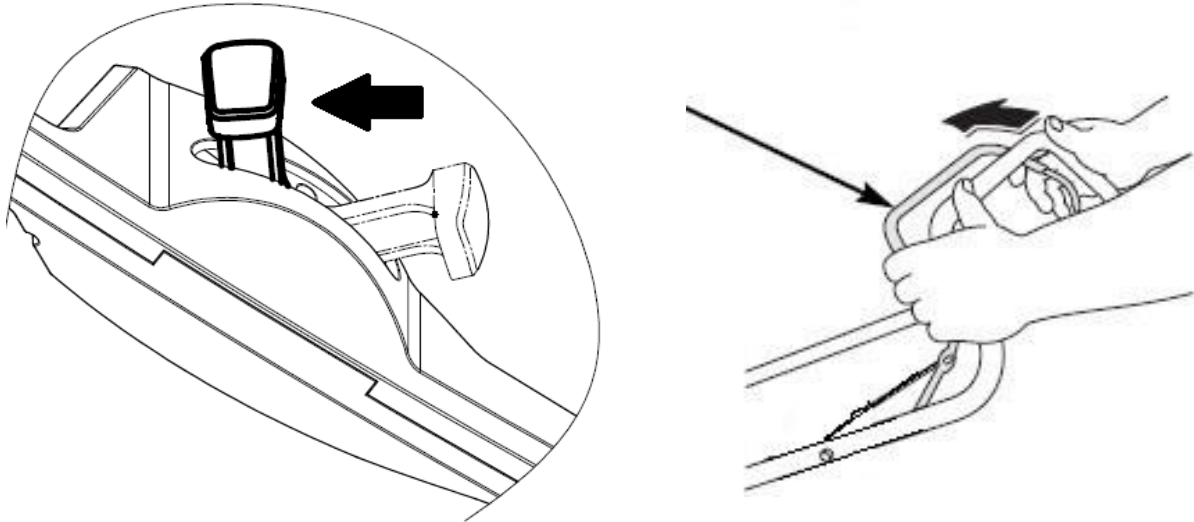

103. Konserwacja

Ogólne uwagi dotyczące konserwacji:

Wszystkie nakrętki, i muszą być odpowiednio dokręcone, aby maszyna była w bezpiecznym i sprawnym stanie. Regularna konserwacja jest podstawowym warunkiem bezpieczeństwa użytkownika, utrzymania stanu pracy i wydajności kosiarki.

Nigdy nie przechowuj maszyny z benzyną w zbiorniku w budynku, w którym opary mogą znajdować się w pobliżu otwartego ognia, iskier lub wysokich temperatur.

Poczekaj, aż silnik ostygnie przed wyłączeniem go w zamkniętej przestrzeni.

Aby zmniejszyć ryzyko pożaru, upewnij się, że kosiarka, a zwłaszcza silnik, tłumik, a także miejsce, w którym przechowywane jest paliwo zastępcze, są wolne od trawy, liści lub nadmiernej ilości smarów. Regularnie sprawdzaj stan pokrywy pojemnika na trawę i kosza na trawę i wymieniaj je, jeśli są uszkodzone.

Spuść paliwo w dobrze wentylowanym miejscu, gdy silnik ostygnie.

Podczas demontażu i montażu ostrza tnącego używaj grubych rękawic roboczych.

UWAGA:

Przed wykonaniem jakichkolwiek czynności konserwacyjnych lub naprawczych wyłącz silnik i wyjmij świecę zapłonową.

Regularnie sprawdzaj kosiarkę i upewnij się, że usunąłeś wszelkie zanieczyszczenia trawy z dolnej części podwozia.

Regularnie smaruj oś i łożyska podwozia odpowiednim smarem.

Regularnie sprawdzaj stan ostrzy, ponieważ mają one znaczący wpływ na wydajność kosiarki. Ostrza powinny być zawsze ostre i wyważone.

W regularnych odstępach czasu sprawdzaj, czy wszystkie nakrętki i są dokręcone. Zużyte lub nieprawidłowo dokręcone i nakrętki mogą spowodować poważne uszkodzenie silnika lub ramy.

Jeśli ostrze mocno uderzy w przeszkodę, zatrzymaj kosiarkę i skontaktuj się z obsługą klienta FUXTEC.

Ostrze tnące wykonane jest z tłoczonej stali. Aby osiągnąć optymalny efekt koszenia, ostrzyć ostrze regularnie, mniej więcej co 25 godzin pracy. Sprawdź, czy nóż jest zawsze odpowiednio wyważony. Aby to zrobić, włóż stalową oś (o średnicy 2-3 mm) do środkowego otworu. Jeśli oś jest prawidłowo wyrównana, pozostanie w pozycji poziomej.

Jeśli nóż nie pozostaje w pozycji poziomej, wymień go.

Po wyjęciu noża odkręć i sprawdź uchwyt noża. Jeśli części są zużyte lub uszkodzone, wymień je.

UWAGA:

Zawsze używaj tylko oryginalnych części zamiennych. Części zamienne gorszej jakości mogą poważnie uszkodzić kosiarkę i stanowić zagrożenie dla bezpieczeństwa.

Wymiana ostrza tnącego

Przechyl kosiarkę w prawo, tak aby strona z filtrem powietrza była skierowana do góry. Zapobiega to wyciekom paliwa i gwałtownemu ruszaniu kosiarki.

Sprawdź ostrze pod kątem uszkodzeń, pęknięć i nadmiernej rdzy lub korozji.

ostrze można naostrzyć, ale ostrze, które jest nadmiernie zużyte, wygięte, pęknięte lub w inny sposób uszkodzone, będzie wymagało wymiany.

Podczas montażu ostrza należy zawsze używać klucza dynamometrycznego.

Sprawdź, czy ostrza są dokręcone.

Jeśli wyjmiesz ostrze w celu naostrzenia lub wymiany, do montażu będziesz potrzebować klucza dynamometrycznego. Nosić odpowiednie rękawice robocze, aby chronić dłonie.

- Wykręć za pomocą klucza nasadowego. Użyj drewnianego klocka, aby zapobiec obracaniu się ostrza podczas odkręcania. Następnie wyjmij ostrze.
- Zamontuj ostrze za pomocą ostrza i specjalnych podkładek. Pamiętaj, aby zainstalować specjalne podkładki tak, aby wklęsła strona była skierowana w stronę ostrza, a wypukła strona była skierowana w stronę.
- Dokręć ostrza kluczem dynamometrycznym, użyj drewnianego klocka, aby zapobiec obracaniu się ostrza podczas dokręcania.

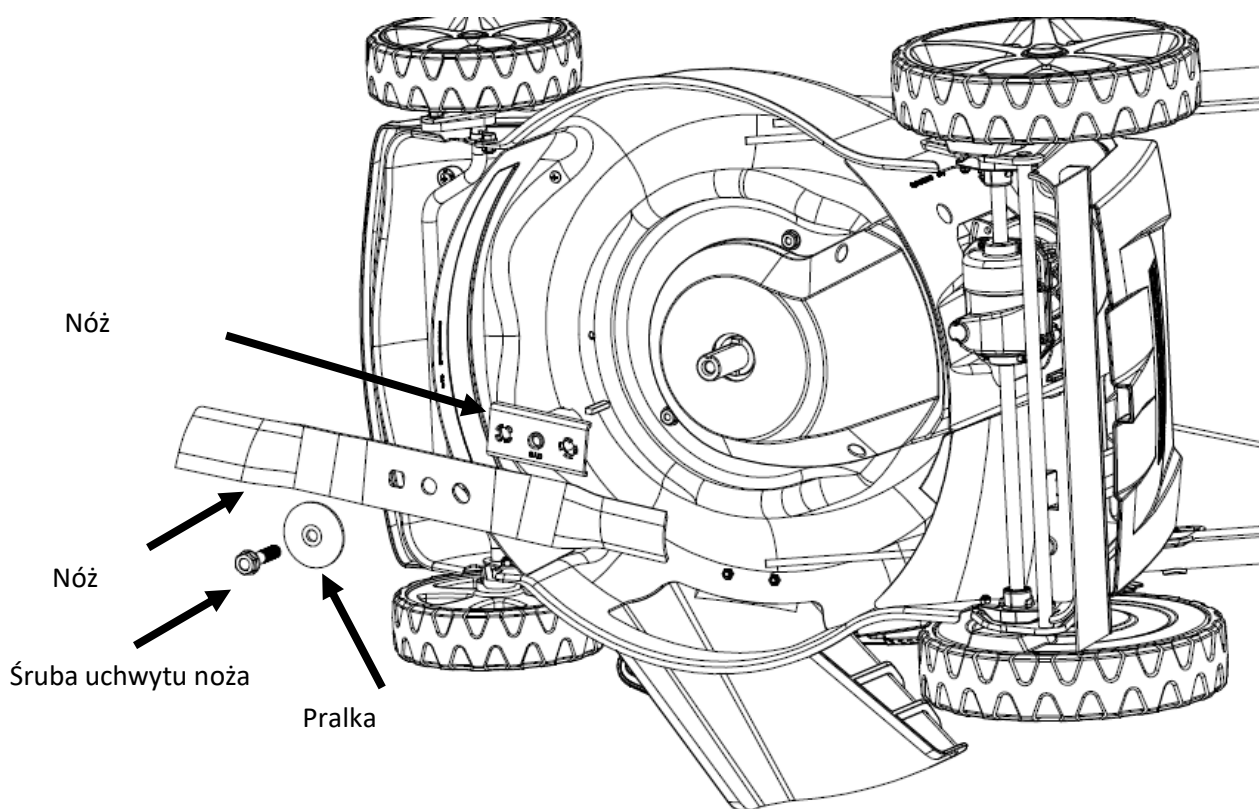

Korzyści z funkcji Easy Clean

Po lewej stronie kosiarki w niektórych modelach znajduje się przyłącze wody do mycia kosiarki. Jeśli korzystasz z przyłącza wody, maszyna musi znajdować się w najniższej pozycji na trawniku. Dzięki temu woda pozostaje pod agregatem koszącym podczas czyszczenia.

- Podłącz wąż do dyszy.
- Odkręć wodę i uruchom silnik.
- Obroty ostrzy zapewniają, że woda czyści spód kosiarki.

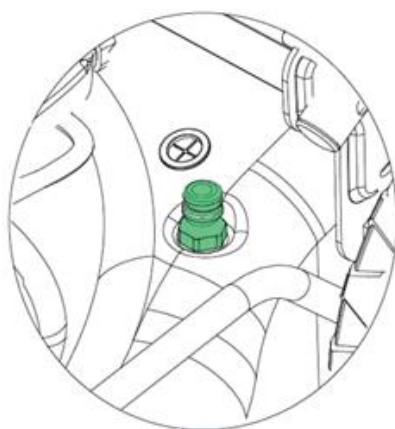

Filtr powietrza

Jeśli silnik jest eksploatowany bez filtra powietrza lub z uszkodzonym filtrem powietrza, zanieczyszczenia mogą dostać się do silnika, powodując szybkie zużycie silnika.

- Naciśnij klapy pokrywy i zdejmij pokrywę.
- Wyjmij filtr z podstawy filtra powietrza.
- Sprawdź filtr i wkład piankowy i wymień je, jeśli są uszkodzone.
- Wyczyść filtr, stukając nim kilka razy w twardą powierzchnię, aby usunąć brud lub wdmuchnąć sprężone powietrze przez filtr powietrza od wewnątrz. Nigdy nie próbuj strzepywać brudu; Szczotkowanie wypycha brud do włókien.
- Użyj reklamypamp szmatką wytrzeć brud z wnętrza obudowy i pokrywy filtra powietrza. Upewnij się, że żaden brud nie dostał się do kanału powietrznego prowadzącego do gaźnika.
- Ponownie załóż filtr i pokrywę.

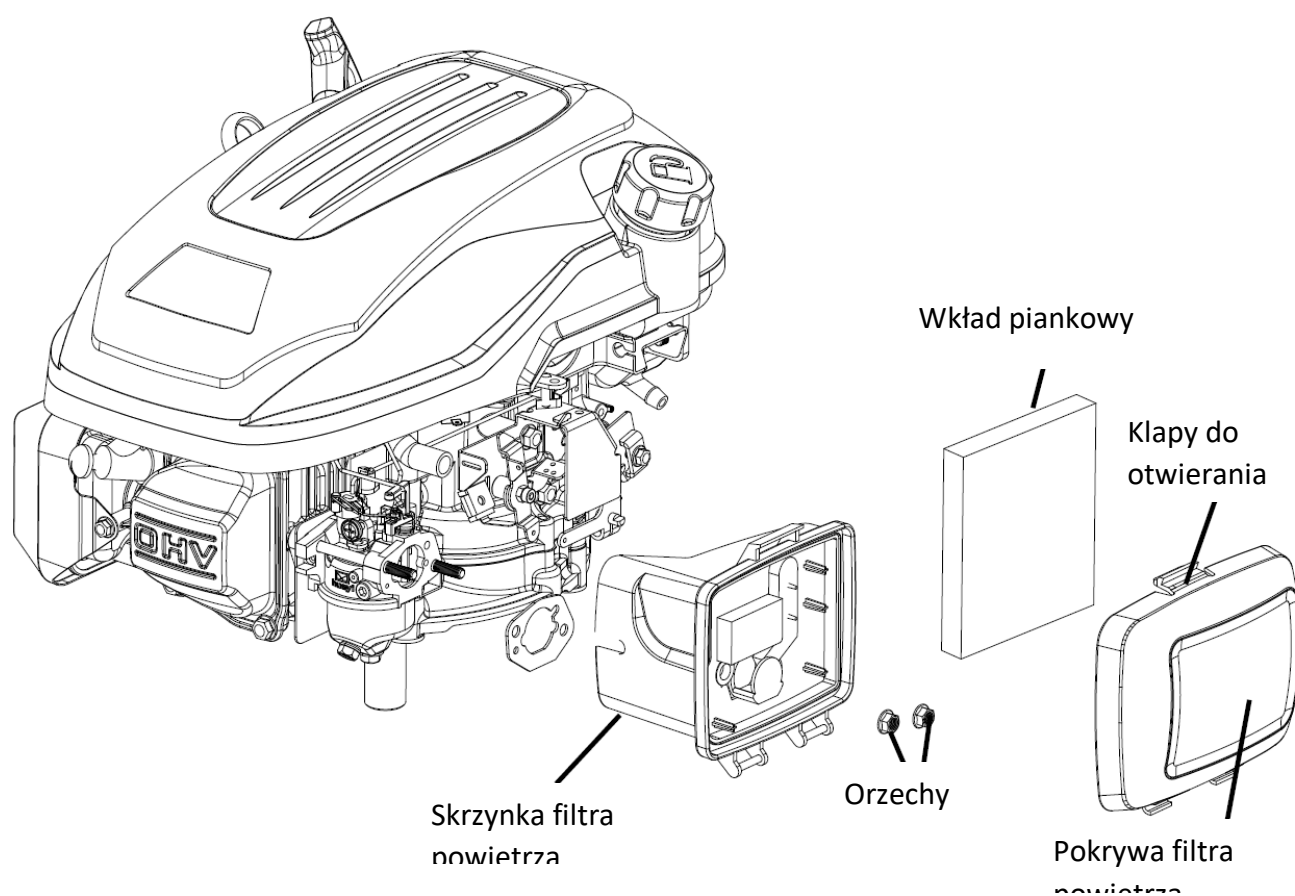

Świeca zapłonowa

Aby świeca zapłonowa działała dobrze, musi mieć odpowiednią szczelinę i być wolna od osadów. Aby konserwować świecę zapłonową, wykonaj następujące czynności:

- Odtłącz złącze świecy zapłonowej i usuń wszelkie zabrudzenia z obszaru świecy zapłonowej.

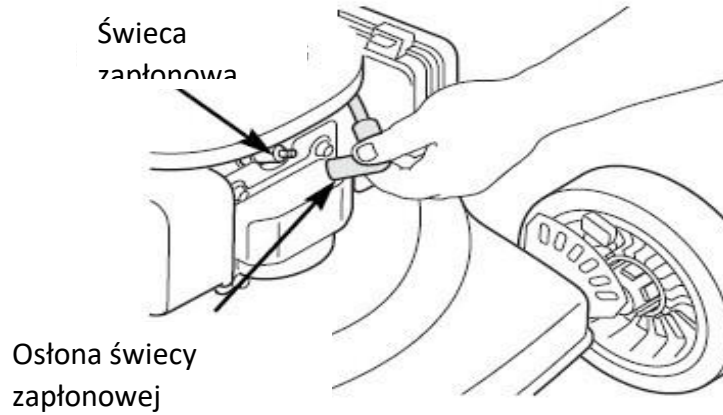

- Wyjmij świecę zapłonową za pomocą klucza do świec zapłonowych.



Ważne: Klucz do świec zapłonowych nie jest dołączony

- Sprawdź świecę zapłonową. Wymień je, jeśli elektrody są zużyte lub izolator ma pęknięcia lub pęknięcia.
- Zmierz odległość elektrod świecy zapłonowej za pomocą odpowiedniego miernika. Odstęp powinien wynosić 0,028 ~ 0,031 cala (0,7 ~ 0,8 mm). W razie potrzeby skoryguj odległość, ostrożnie zginając elektrodę boczną odpowiednim narzędziem

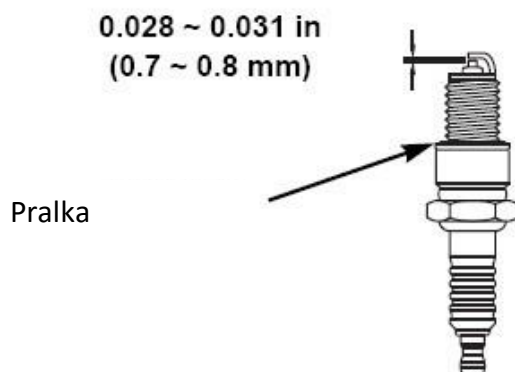

- Ostrożnie włóż świecę zapłonową ręcznie, aby uniknąć nadmiernego dokręcenia.
- Umieść złącze świecy zapłonowej na świecy zapłonowej.

Ostrzeżenie: Luźna świeca zapłonowa może się przegrzać i uszkodzić silnik. Zbyt mocne dokręcenie świecy zapłonowej może spowodować uszkodzenie gwintu w głowicy cylindrów.

Regulacja

Przed uruchomieniem maszyny należy zawsze sprawdzić regulację liny.

można sprawdzić, całkowicie obsługując uchwyty i sprawdzając, czy jest napięty. Jeśli tak nie jest, należy go dokręcić. Jeśli uchwyt nie jest łatwy do pełnej obsługi, należy poluzować.

Po pierwszym sezonie należy się spodziewać, że będą musiały zostać dostosowane w celu optymalnej aktywacji, ponieważ mogą się rozciągać podczas użytkowania.

Ponowna regulacja może być wymagana w przypadku następujących:

1. do napędu
2. do hamulca silnikowego
3. Linka do linki przepustnicy

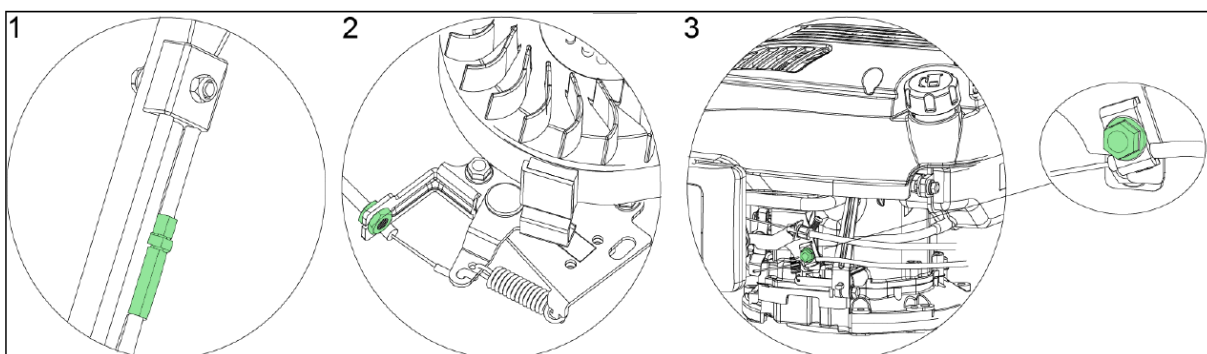

104. Bezpieczeństwo

OGÓLNE INSTRUKCJE BEZPIECZEŃSTWA

- Ten produkt jest przeznaczony wyłącznie do koszenia. Nie używaj go do celów innych niż przeznaczone. W przeciwnym razie istnieje ryzyko, że zostanie uszkodzony lub doprowadzi do obrażeń.
- Nigdy nie pozwalaj dzieciom ani osobom, które nie są zaznajomione z treścią niniejszej instrukcji obsługi, pracować z urządzeniem.
- Osoba obsługująca kosiarkę jest odpowiedzialna za bezpieczeństwo osób znajdujących się w miejscu pracy.
- Nigdy nie używaj kosiarki w pobliżu innych osób, dzieci lub zwierząt żyjących na wolności.
- Przed rozpoczęciem koszenia sprawdź teren, na którym kosiarka będzie używana i usuń wszelkie kamienie, druty, patyki, drzazgi, kości i inne zanieczyszczenia, które mogą się zaplątać lub odchylić i spowodować obrażenia.

SPOSÓB UŻYCIA

- Wszystkie nakrętki, kołki i muszki muszą być odpowiednio dokręcone, aby maszyna była w idealnym i sprawnym stanie.
- Nigdy nie używaj kosiarki bez osłony ochronnej.
- Nigdy nie używaj kosiarki z luźnym ostrzem tnącym. Zawsze sprawdzaj, czy wszystkie powiązane są dokręcone.
- ostrza należy wymienić.
- Podczas pracy z kosiarką muszą upewnić się, że stoją bezpiecznie.
- Nigdy nie przechowuj kosiarki w zamkniętych lub słabo wentylowanych pomieszczeniach, w których mogą gromadzić się opary. Spaliny silnika zawierają tlenek węgla, który zagraża życiu.
- Pracuj tylko w wystarczających warunkach oświetleniowych (o zmierzchu lub przy wystarczającym sztucznym oświetleniu).
- Nie używaj kosiarki, gdy pada deszcz lub gdy trawa jest mokra.
- Zachowaj szczególną ostrożność podczas koszenia na wzniesieniu (na zboczu). Zawsze kosź prostopadle do zbocza, równoległe do konturu, a nie bezpośrednio pod górę/w dół.

- W żadnym wypadku nie należy pozostawiać pracującej kosiarki bez nadzoru; Jeśli używasz kosiarki, wyłącz silnik i wyłącz silnik.
- Nigdy nie podnoś tylnej części kosiarki podczas jej parkowania i nie trzymaj kończyn w pobliżu urządzenia tnącego lub tylnej rynny wyrzutowej, gdy silnik pracuje.
- Nigdy nie zmieniaj ustawienia prędkości obrotowej silnika.
- Nigdy nie transportuj kosiarki z pracującym silnikiem.
- Wyłącz silnik i odłącz świecę zapłonu, jeśli:
jeśli wykonujesz prace pod agregatem koszącym lub w rynnie wyrzutowej. podczas przeprowadzania konserwacji, napraw lub przeglądów maszyny.
przed przenoszeniem, podnoszeniem lub transportem kosiarki.
jeśli pozostawisz kosiarkę bez nadzoru lub jeśli chcesz wyregulować wysokość koszenia.
przed wyjęciem i opróżnieniem kanału wyrzutu zgrubnego.
- Jeśli pojawi się obcy przedmiot, wyłącz silnik i dokładnie sprawdź, czy nie jest uszkodzony. W przypadku uszkodzenia należy oddać kosiarkę do specjalistycznego centrum serwisowego w celu naprawy.

UWAGA:

Dmuchawa kosiarki obraca się jeszcze przez kilka sekund po wyłączeniu silnika.

Jeśli kosiarka wibruje nieprawidłowo, natychmiast wyłącz silnik. Aby zapewnić bezpieczną pracę, regularnie sprawdzaj, czy, i nakrętki kosiarki są dokręcone.

UWAGA: PALIWO JEST WYSOCE ŁATWOPALNĄ CIECZĄ.

- Przechowuj paliwo w odpowiednim pojemniku.
- Wlewaj paliwo tylko w otwartym i dobrze wentylowanym miejscu. Nie pal tytoniu ani nie używaj telefonu komórkowego podczas pracy z paliwem.
- Paliwo należy uzupełniać tylko wtedy, gdy silnik jest wyłączony. Nigdy nie otwieraj zbiornika paliwa ani nie dolewaj paliwa, gdy silnik jest gorący lub pracujący.
- Jeśli paliwo zostało rozlane, nie uruchamiaj silnika. Wyjmij kosiarkę z miejsca, w którym rozlało się paliwo, uważając, aby uniknąć możliwego zapłonu. Nie wznawiaj pracy, dopóki rozlane paliwo nie wyparuje, a opary paliwa nie rozproszą się.
- Po wlewniu paliwa dokręć korek wlewu paliwa i korek kanistra z paliwem.

UWAGA:

Przed wykonaniem jakichkolwiek czynności konserwacyjnych lub naprawczych wyłącz silnik i wyjmij świecę zapłonową.

105. Składowanie

Jeśli nie używasz urządzenia przez dłuższy czas, przechowuj je zgodnie z poniższymi instrukcjami. Wydłuża to żywotność maszyny.

- Ta sama benzyna nie może pozostawać w zbiorniku dłużej niż miesiąc.
- Dokładnie wyczyść kosiarkę i przechowuj ją w suchym pomieszczeniu.
- Nigdy nie przechowuj kosiarki z paliwem w zbiorniku w budynku, w którym może wystąpić otwarty płomień lub iskra.
- Aby zmniejszyć ryzyko pożaru, silnik, tłumik, komora akumulatora i miejsce przechowywania paliwa powinny być wolne od trawy, liści lub nadmiernej ilości smaru.
- Jeśli zbiornik paliwa musi zostać opróżniony, należy to zrobić na zewnątrz.
- Podczas regulacji maszyny upewnij się, że palce nie zostaną przytrzaśnięte między ruchomym nożem a stałymi częściami maszyny.
- Pozostaw produkt do ostygnięcia przez co najmniej 30 minut przed przechowywaniem.

106. Dyspozycji

ALUZJA

Prosimy o zapoznanie się z możliwościami utylizacji w Twojej gminie/mieście,



Recykling surowców zamiast utylizacji odpadów.

107. Specyfikacje

Silnik	OHV, chłodzony powietrzem, 4-suwowy
Moc znamionowa	2,9 kW
Silnik	2800 obr./min
Pojemność sześcienna	170 cm ³
Rozrusznik	Wciągnik linowy / eStart (tylko dla modelu eS)
Objętość zbiornika	1,0l
Pojemność zbiornika oleju	0,5l
Wysokości koszenia	6 stopni, od 25 do 75 mm

Szerokość cięcia	508 milimetr
Średnica kół	z przodu 8 cali (20 cm), z tyłu 11 cali (28 cm)
Pojemnik na trawę objętościową	60l
Poziom mocy akustycznej	98dB
Wibracja	3,64 km/h
Ciężar	37,5 kg

108. EU Deklaracja zgodności

Producent **FUXTEC GmbH**

Kappstraße 69, 71083 Herrenberg Deutschland / Niemcy

E-mail: info@fuxtec.de Sieć: www.fuxtec.de

Imię i nazwisko / nazwa

Kosiarka spalinowa FX-RM5170PRO

Kosiarka spalinowa FX-RM5170PRO

**Dyrektywa WE 2006 42 WE 2014/30/UE 200/14/WE zmieniona
2005/88/WE Załącznik IV**

Angewandte Normen / obowiązujące normy

EN ISO 5395-1:2013

EN ISO 5395-2:2013+A1+A2

EN ISO 14982:2009

Niniejszym oświadczamy, że w/w maszyna jest zgodna z zasadniczymi wymaganiami bezpieczeństwa i ochrony zdrowia wymienionej Dyrektywy WE ze względu na swoją konstrukcję w wersji, którą wprowadziliśmy na rynek. Wszelkie manipulacje lub modyfikacje maszyny, które nie zostały wcześniej wyraźnie przez nas zatwierdzone, spowodują unieważnienie niniejszego dokumentu.

Niniejszym oświadczamy, że wyżej wymieniona maszyna spełnia zasadnicze wymagania bezpieczeństwa i ochrony zdrowia określone w wyżej wymienionych dyrektywach WE. Jakakolwiek manipulacja lub zmiana maszyny, która nie została przez nas wcześniej wyraźnie autoryzowana, powoduje nieważność niniejszego dokumentu.

Przechowywanie dokumentów technicznych: FUXTEC GmbH • Kappstraße 69 • 71083 Herrenberg • Niemcy, L. Zirkler, Dyrektor Zarządzający

Herrenberg, 14.11.2023

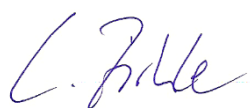

Leonhard Zirkler FUXTEC GmbH

KAPPSTRASSE 69

71083 HERRENBERG, NIEMCY

Slovenská verzia

109. Úvod a bezpečnosť

Nikdy nedovoľte deťom ani osobám, ktoré nie sú oboznámené s týmito pokynmi, používať tento záhradný nástroj. Deti by mali byť pod dohľadom, aby sa zabezpečilo, že si s nástrojom nebudú hrať.

Určené použitie

Tento stroj je určený výhradne na kosenie trávnikov v súkromnej sfére.

Nástroj sa má používať v súlade s

. Akékoľvek iné použitie nie je v súlade s určením. Použitie v rozpore s určením má za následok zánik záruky a odmietnutie akejkoľvek zodpovednosti zo strany výrobcu. Používateľ zodpovedá za všetky škody spôsobené tretím osobám a ich majetku. Nástroj prevádzkujte iba v technickom stave predpísanom a dodanom výrobcu. Samovoľné úpravy na nástroji vylučujú zodpovednosť výrobcu za škody, ktoré z nich vyplývajú.

Zníženie vibrácií a hluku

Aby ste znížili vplyv vibrácií a hluku, obmedzte pracovný čas, používajte nastavenia pre nižšie emisie vibrácií a hluku a noste osobné ochranné prostriedky.

Dodržiavajte nasledujúce body, aby ste udržali vibrácie a hluk na nízkej úrovni:

- Používajte výrobok výlučne v súlade s jeho určením, konštrukciou a pokynmi.
- Uistite sa, že výrobok je v bezchybnom stave a je dobre udržiavaný.
- Používajte správne príslušenstvo a uistite sa, že je v dobrom stave.
- Produkt držte pevne, ale nie príliš silno, za určené rukoväte.
- Produkt udržiavajte v súlade s týmito pokynmi a dbajte na to, aby bol dobre namazaný.
- Naplánujte si pracovný čas podľa týchto pokynov, aby ste rozložili vyššiu záťaž na dlhšie časové obdobie.

Núdzové situácie

- Oboznámte sa s používaním výrobku dôkladným prečítaním návodu na použitie. Zapamätajte si bezpečnostné pokyny a dodržiavajte ich presne. Pomôže vám to predísť rizikám a nebezpečenstvám.

- Pri používaní výrobku buďte vždy ostražití, aby ste mohli včas rozpoznať nebezpečenstvo a reagovať naň. Rýchly zásah môže zabrániť vážnym zraneniam a poškodeniu majetku.

Zvyškové riziká

Aj keď tento kosačku používate v súlade s pokynmi, vždy existujú zvyškové riziká. V súvislosti s konštrukciou a prevedením tejto kosačky môžu nastať nasledujúce nebezpečenstvá:

- Zranenia a škody na majetku spôsobené odletujúcimi časťami.
- Poškodenie sluchu, ak nepoužívate vhodnú ochranu sluchu alebo ak kosačku používate dlhší čas.
- Poškodenie zdravia v dôsledku vibrácií rúk a ramien, ak sa kosačka používa dlhší čas alebo nie je správne obsluhovaná a udržiavaná.

110. Bezpečnostné pokyny pre kosačky na trávnu

Všeobecné bezpečnostné pokyny

- Prečítajte si tento návod na obsluhu a bezpečnostné pokyny pre vašu bezpečnosť a bezpečnosť ostatných pred použitím zariadenia. Návod na obsluhu a bezpečnostné pokyny na bezpečnom mieste pre neskoršie použitie a majte ich pri každom použití.

- Pri zmene vlastníka zariadenia odovzdajte spolu so zariadením aj návod na obsluhu.

- Osoby, ktoré obsluhujú zariadenie, nesmú byť pod vplyvom omamných látok (napr. alkoholu, drog alebo liekov).

- Zariadenie prevádzkujte iba v technickom stave predpísanom a dodanom výrobcom
. Samovoľné úpravy zariadenia vylučujú zodpovednosť výrobcu za škody, ktoré z nich vyplývajú.

- Zariadenie používajte len za denného svetla alebo pri dobrom umelom osvetlení.

- Zariadenie používajte len za suchých poveternostných podmienok. Chráňte ho pred dažďom alebo vlhkosťou. Vniknutie vody do zariadenia zvyšuje riziko úrazu elektrickým prúdom.

- V nasledujúcich prípadoch zariadenie vypnite a vyberte batériu:

- ♦ ak je zariadenie ponechané bez dozoru;
- ♦ ak zariadenie začne nadmerne vibrovať.

Pred použitím

- Pred začatím práce sa oboznámte so zariadením, jeho funkciami a ovládacími prvkami.
- Pred uvedením do prevádzky a po náraze skontrolujte zariadenie, či nevykazuje známky opotrebenia alebo poškodenia.
- Nepoužívajte zariadenie, ktorého vypínač je poškodený a nedá sa zapnúť ani vypnúť.
- Skontrolujte, či sú všetky matice, čapy a skrutky pevne utiahnuté, aby ste zaistili bezpečnú prevádzku zariadenia.
- Nikdy nepoužívajte zariadenie s poškodenými alebo chýbajúcimi dielmi. Nechajte ich opraviť alebo v prípade potreby vymeniť kvalifikovaným odborníkom alebo v špecializovanom servise.
- Pri práci so zariadením alebo na ňom vždy noste pevnú obuv, dlhé nohavice a príslušné osobné ochranné prostriedky (ochranné okuliare, chrániče sluchu, pracovné rukavice s dobrým úchopom atď.). Nosenie osobných ochranných prostriedkov znižuje riziko úrazov.

Pri používaní

Nezapínajte zariadenie, ak sa v bezprostrednej blízkosti nachádzajú osoby (najmä deti) alebo zvieratá. Uistite sa, že deti sa nehrajú so zariadením.

Prerušte prácu, ak zistíte, že sa v blízkosti nachádzajú osoby (najmä deti) alebo domáce zvieratá. Práca na strmých svahoch môže byť nebezpečná. Uistite sa, že máte pevný postoj a koste pomaly. Vždy koste naprieč svahu a nie hore a dole. Pri zmene smeru buďte obzvlášť opatrní. Hrozí nebezpečenstvo prevrátenia!

Nekoste na strmých svahoch. Buďte obzvlášť opatrní, ak sa pri kosení pohybujete dozadu a ťaháte kosačku za sebou.

Pri zapínaní motora kosačku nenakláňajte.

Dodržiavajte bezpečnú vzdialenosť, ako je uvedené na rámčeku rukoväte.

Nespúšťajte motor, kým sa vaše nohy nenachádzajú v bezpečnej vzdialenosti od rezacieho noža. Buďte opatrní a nedotýkajte sa rotujúceho rezacieho noža. Vypnite kosačku pred jej naklonením alebo prepravou, napr. z trávniku alebo na trávnik, alebo po chodníkoch. Nikdy neprechádzajte po štrku pri bežiacom motore. Hrozí nebezpečenstvo zasiahnutia kameňmi!

Pred zdvihnutím alebo prepravou kosačky vypnite motor

, kým sa rezací nôž nezastaví. Nastavujte výšku kosenia až po vypnutí motora a zastavení rezacieho noža. Nikdy neotvárajte vyhadzovací otvor pri bežiacom motore. Pred odstránením zberného koša vypnite motor a počkajte, kým sa rezací nôž úplne nezastaví. Po vyprázdnení zberného koša ho opäť starostlivo upevnite a uistite sa, že je bezpečne pripevnený k kosačke. Ak je to možné, nekoste mokrú trávu. Nepracujte so záhradným náradím v prostredí s nebezpečenstvom výbuchu, kde sa nachádzajú horľavé kvapaliny, plyny alebo prach. Ak prácu prerušíte, nikdy nenechávajte zariadenie bez dozoru a uložte ho na bezpečnom mieste.

Po použití

Vypnite zariadenie a až potom ho odložte na bezpečné miesto.

Neskladujte zariadenie v dosahu detí. Uistite sa, že ventilačné otvory v zariadení sú čisté.

Uistite sa, že sú všetky matice, skrutky a svorníky pevne utiahnuté, aby bola kosačka v bezpečnom prevádzkovom stave.





Zberný kôš pravidelne kontrolujte, či nie je opotrebovaný alebo poškodený.

Používajte iba rezací nôž určený pre tento kosačku.

Postupujte podľa priložených inštalčných pokynov a predtým vyberte akumulátor (len v prípade modelu eS).

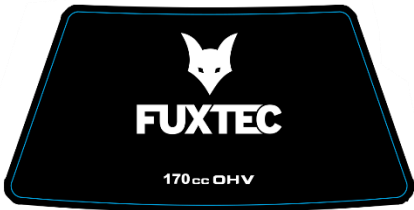
Opravy nechajte vykonávať výlučne kvalifikovaným technikom alebo servisným strediskom.

111. Informácie a varovania

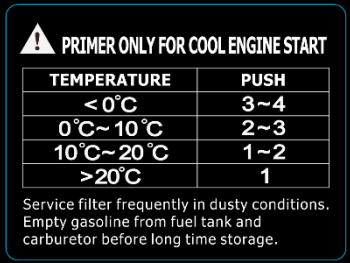
	Zdvihový objem motora: 170 cm ³										
	Tankujte prosím iba bežný benzín s oktánovým číslom minimálne 95. Objem palivovej nádrže je maximálne 1,0 l.										
	Nebezpečenstvo poranenia: držte ruky a nohy v bezpečnej vzdialenosti!										
	Pozor: pozorne si prečítajte návod na obsluhu! Kosačka sa dodáva bez oleja!										
	Hladina akustického výkonu kosačky: 98 dB										
 <table border="1" data-bbox="328 1765 641 1890"> <thead> <tr> <th>TEMPERATURE</th> <th>PUSH</th> </tr> </thead> <tbody> <tr> <td>< 0°C</td> <td>3~4</td> </tr> <tr> <td>0°C~10°C</td> <td>2~3</td> </tr> <tr> <td>10°C~20°C</td> <td>1~2</td> </tr> <tr> <td>>20°C</td> <td>1</td> </tr> </tbody> </table> <p data-bbox="328 1899 641 1957">Service filter frequently in dusty conditions. Empty gasoline from fuel tank and carburetor before long time storage.</p>	TEMPERATURE	PUSH	< 0°C	3~4	0°C~10°C	2~3	10°C~20°C	1~2	>20°C	1	Pokyny na použitie primingového čerpadla pri štarte za studena!
TEMPERATURE	PUSH										
< 0°C	3~4										
0°C~10°C	2~3										
10°C~20°C	1~2										
>20°C	1										

 <p>The diagram shows a hand operating a gas lever. The top part shows the hand pulling the lever up, with a speech bubble containing the number '3'. The bottom part shows the hand releasing the lever, with a speech bubble containing the number '4'. The lever is connected to a motor.</p>	<p>Na zastavenie motora uvoľnite plynovú páčku!</p>
---	---

112. Montáž

Dôležité pokyny k montáži kosačky

Pred montážou a uvedením benzínovej kosačky do prevádzky si prosím najskôr pozorne prečítajte celý návod na obsluhu a pokyny v ňom uvedené.

DÔLEŽITÁ INFORMÁCIA: Kosačka sa dodáva BEZ PALIVA A OLEJA v motore.

Vaša nová kosačka bola testovaná vo výrobnom závode, t. j. v motore môže byť malé množstvo zvyškového oleja, resp. môže byť viditeľné na olejovej meracej tyčinke!

VYBERTE KOSIČKU Z KARTÓNOVÉHO OBALU

Vyberte kosačku z kartónového obalu a skontrolujte, či v obale nezostali žiadne voľné diely.

Montáž hornej a spodnej tyče

Opatrne rozložte rukoväť kosačky a dajte pozor, aby ste pri tom nezachytili alebo nepoškodili ovládacie káble kosačky.

Otvorte rukoväť a priskrutkujte jej časti pomocou štyroch krídlových matíc, podložiek a skrutiek, ako je znázornené nižšie. Nasaďte lanový mechanizmus štartéra na pravú stranu rukoväte a upevnite ho pomocou plastovej rukoväte (pozrite nasledujúce obrázky).

Ak chcete nastaviť výšku riadidiel, môžete zvoliť dva otvory „L“ alebo „H“ v ľavom a pravom držiaku a riadidlá upevniť pomocou skrutiek a gombíkov.

Otvor „H“ je vysoká poloha riadidiel a otvor „L“ je nízka poloha riadidiel.

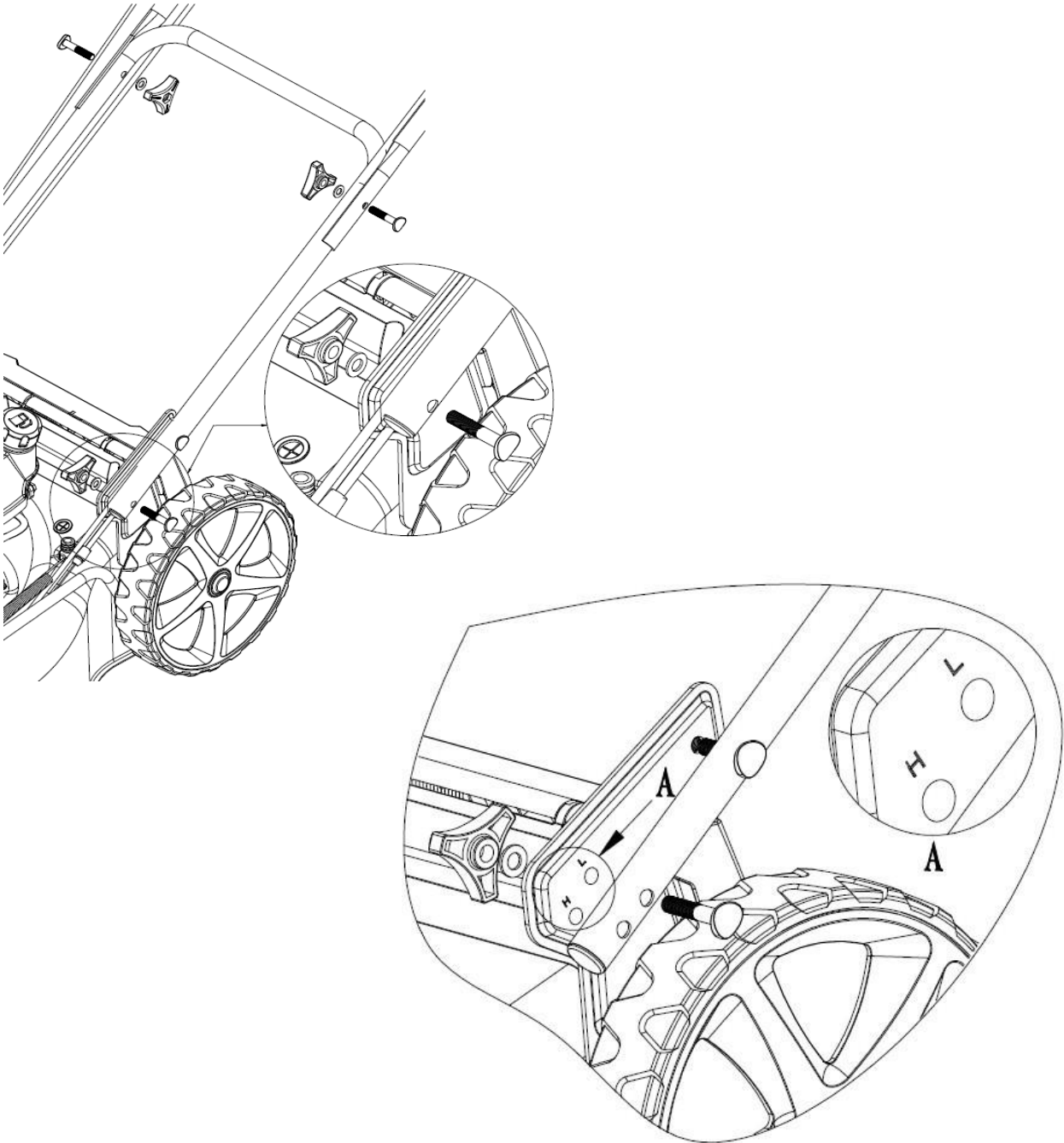

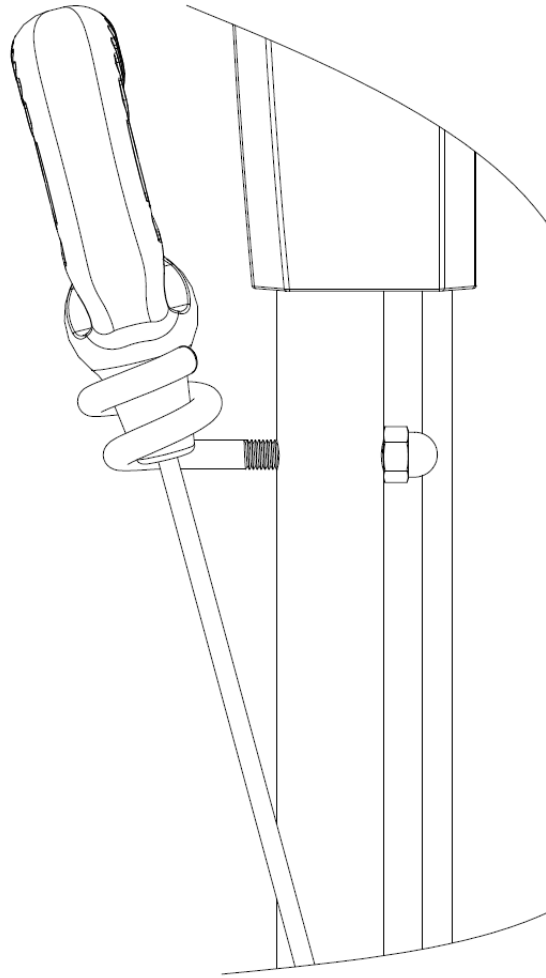

Zavedte kábel pohonu motora a kábel rýchlosti motora do otvoru príslušnej páčky, pozri obrázok nižšie. Šípka ukazuje, kde by mal byť kábel zasunutý.

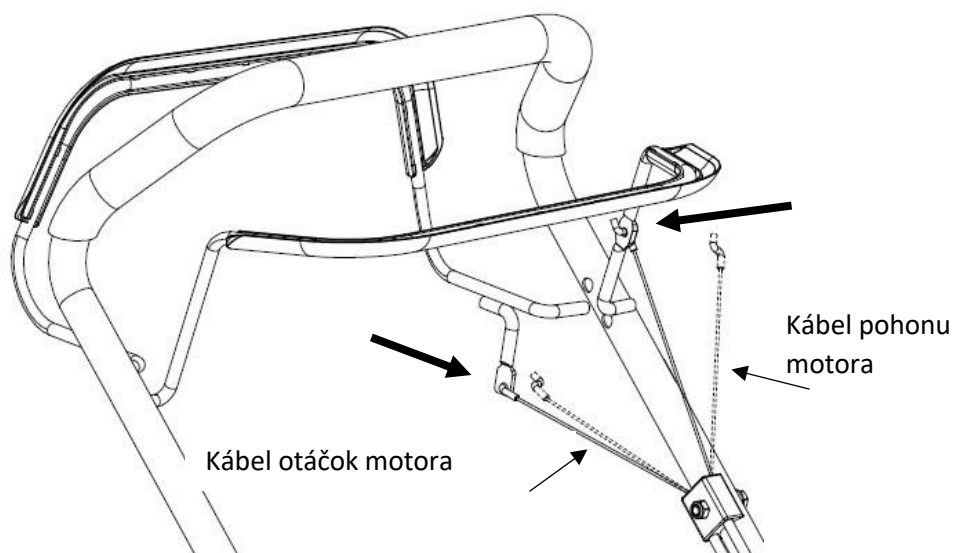

Montáž ovládacieho panela

Vyberte ovládací panel z kartónovej krabice a pripevnite ho pomocou dvoch priložených skrutiek (pozri nasledujúci obrázok). Upozorňujeme, že niektoré modely majú volič na ľavej strane a niektoré na pravej strane.

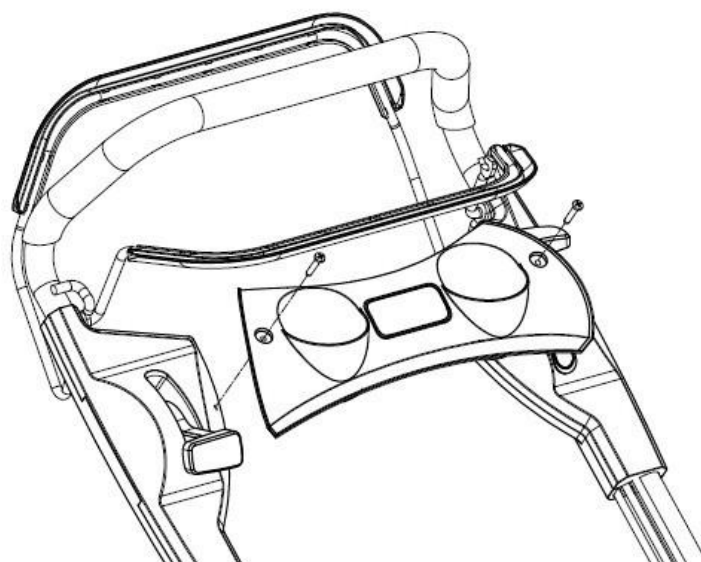

Montáž koša na trávu

Najskôr pripevnite rukoväť zberného koša pomocou troch priložených skrutiek. Následne nasuňte plastové okraje koša na rám a upevnite spony tak, ako je znázornené na obrázku nižšie. Zberný kôš je vybavený praktickým ukazovateľom naplnenia, ktorý signalizuje, či je kôš plný trávy a je potrebné ho vyprázdniť (pozri nasledujúci obrázok).

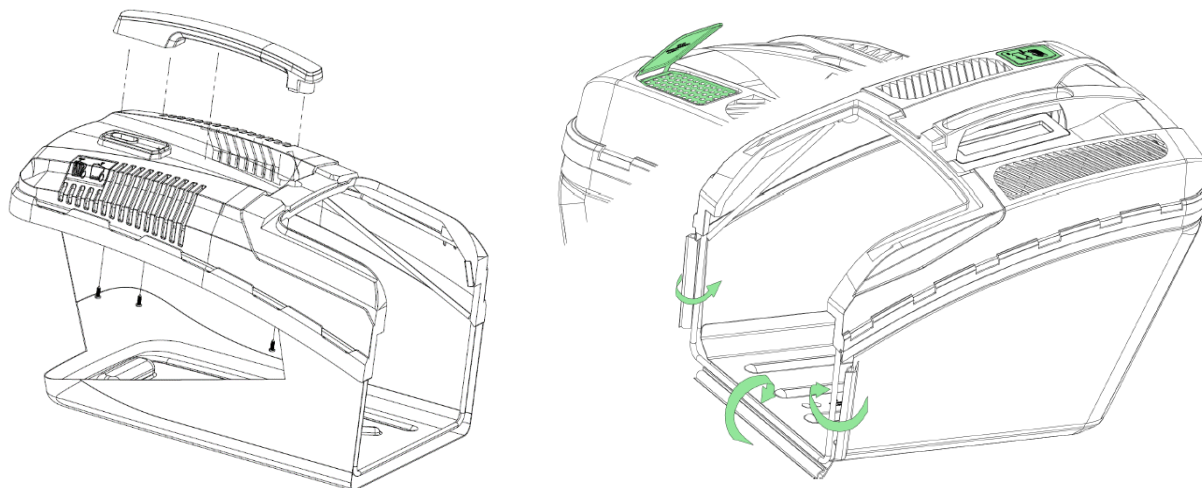

Zdvihnite zadný kryt výstupu, odstráňte mulčovaciu súpravu a vložte koš na zachytávanie trávy (pozri nasledujúci obrázok).

Rukoväť koša na
trávu

Zadné veko

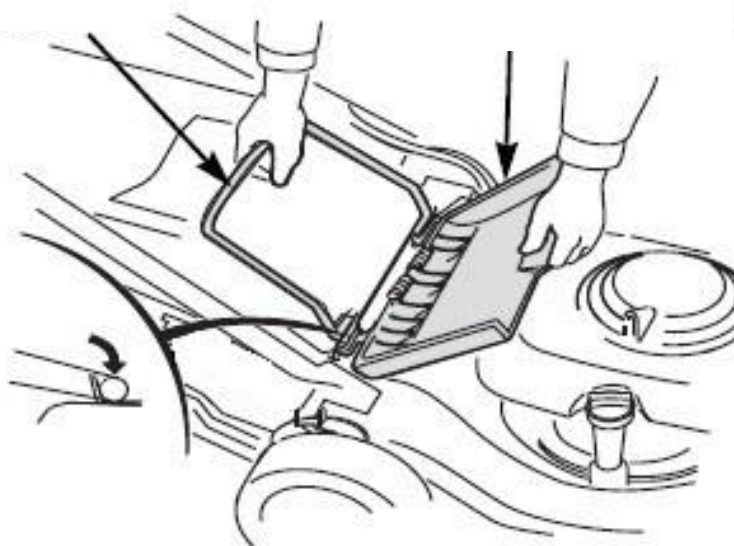

Súprava na mulčovanie

Pomocou dodávanej sady na mulčovanie môžete zablokovať zadný výstupný otvor. Tráva sa nezachytáva a vďaka rotácii noža sa ďalej drví!

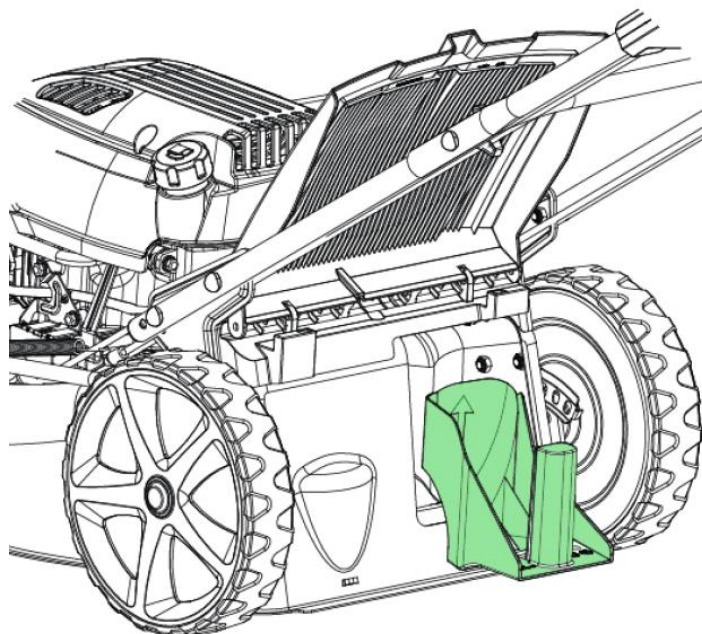

Podpery / klíny na zdvihnutie a pridržanie zadných dvierok

Vyberte dva podperné klíny z vrečka a zdvihnite zadný kryt výstupu. Nainštalujte obe podpery, ktoré držia zadný kryt výstupu, aby sa tráva mohla efektívnejšie odstraňovať z plošiny.

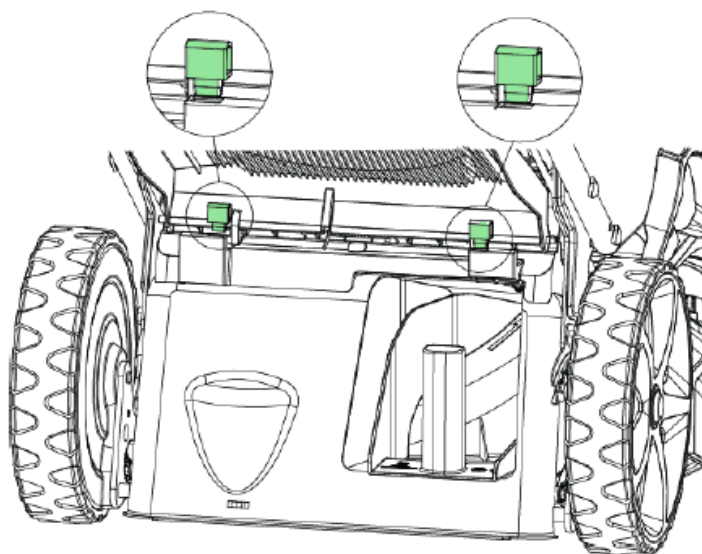

Bočný výstupný kanál

Ak chcete použiť bočný výstup, zdvihnite kryt a nasuňte bočný výstupný kanál (pozri obrázok).

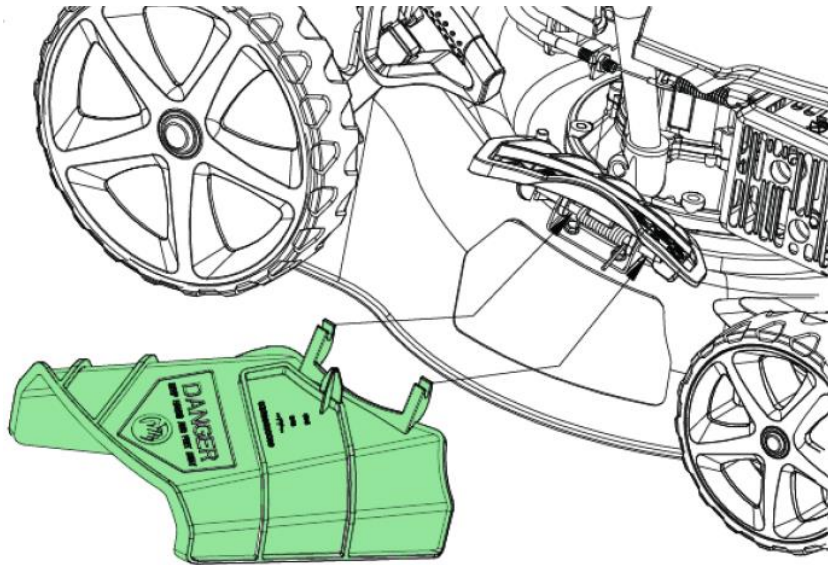

DÔLEŽITÉ UPOZORNENIA:

Nie každý model je vybavený bočným výstupom.

Ak chcete mulčovať, bočný výstup musíte najskôr odinštalovať.

113. Pred prvým použitím

Nalejte olej

POZOR: Kosačka sa dodáva bez oleja v motore.

Všetky motory sú pred zabalením testované v továrni. Väčšina oleja je pred odoslaním odstránená, malá časť oleja však v motore zostáva. Počas prepravy sa olej v motorovom priestore premieša. Preto sa môže stať, že na meracej tyčinke uvidíte dostatočné množstvo oleja. Nie je to však tak!

Preto doplňte toľko oleja, aby hladina oleja bola medzi hornou a dolnou značkou na meracej tyčinke (pozri obrázok). Motor nepreplňujte olejom.

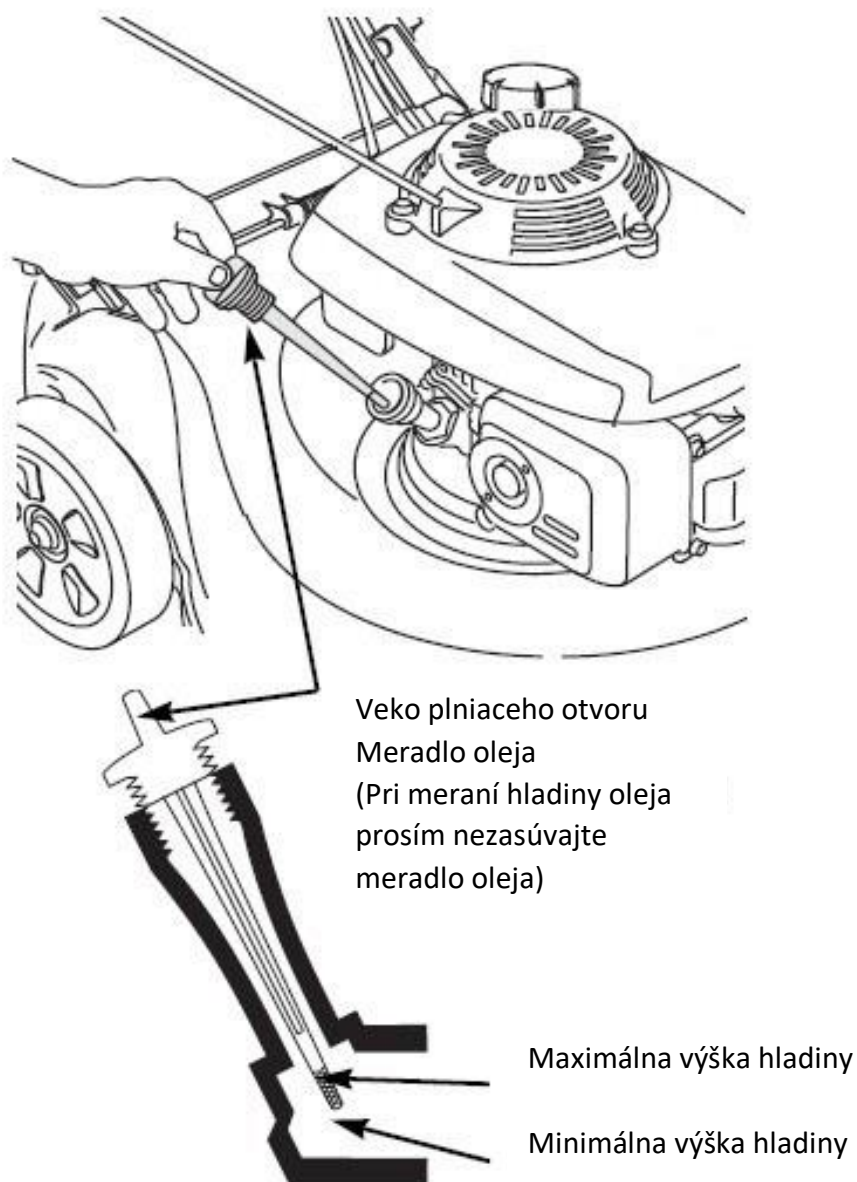

Doplnenie benzínu

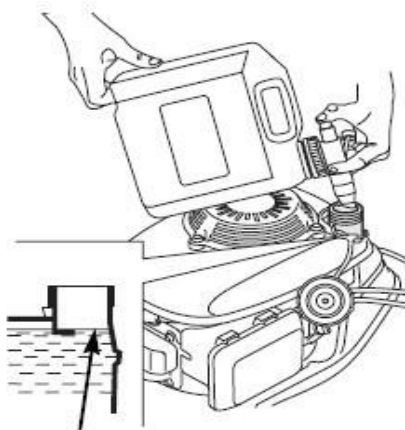

Maximálna výška hladiny



Motor sa dodáva bez benzínu, pred naštartovaním motora natankujte 1,0 liter benzínu.

- Odstráňte uzáver palivovej nádrže
- Nalejte palivo až po spodný okraj hladiny v hrdle palivovej nádrže. Nepreplňujte. Pred spustením motora utrite rozliate palivo.
- Pevne dotiahnite uzáver palivovej nádrže.

Benzín je vysoko horľavý a benzínové výpary môžu explodovať a spôsobiť vážne zranenia alebo smrť. Pri manipulácii s benzínom postupujte mimoriadne opatrne. Uchovávajte ho mimo dosahu detí. Tankujte v dobre vetranom priestore pri vypnutom motore. Nefajčite a nedovoľte, aby sa v priestore, kde sa tankuje motor alebo kde sa skladuje benzín, vyskytli plamene alebo iskry. Vyhnite sa opakovanému alebo dlhodobému kontaktu s pokožkou alebo vdychovaniu výparov. Po natankovaní pevne uzavrite viečko palivovej nádrže. Ak došlo k rozliatiu paliva, pred naštartovaním motora sa uistite, že priestor je suchý.

Nastavenie výšky kosenia

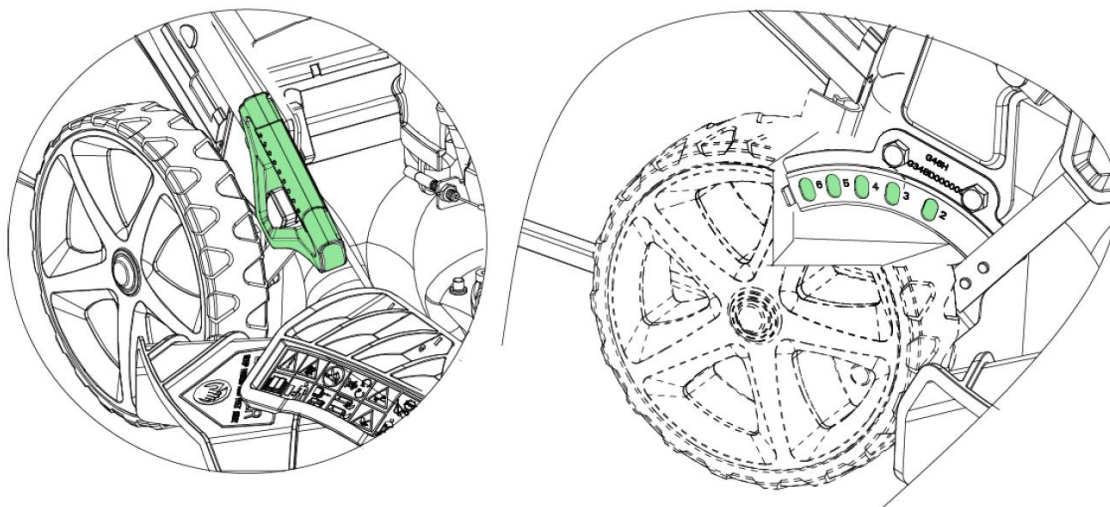

Pomocou páčky na nastavenie výšky kosenia nastavte požadovanú výšku, na ktorú má byť tráva pokosená.

Pozor: Hrozí značné nebezpečenstvo poranenia. Preto tento úkon vykonávajte len pri vypnutom motore a zastavenom žacím noži.

Nastavenie predných kolies:

- 11) Potiahnite zámok nahor a otočte ho do polohy „CLOSE“; smer predného kolesa je možné zafixovať tak, aby smerovalo iba dopredu.
- 12) Potiahnite poistku nahor a otočte ju do polohy „OPEN“; predné koleso je otočné, čo umožňuje dobrú manévrovateľnosť pri kosení okolo kvetinových záhonov, stromov atď.

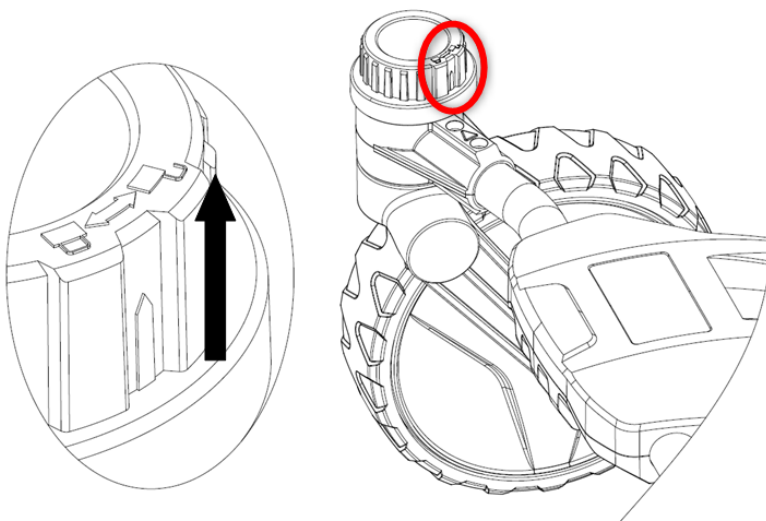

114. P

Spustenie / zastavenie motora

Pri štarte za studena najprv stlačte primingovú pumpu, než otočíte plynovou rukoväťou na hornej rúrke.

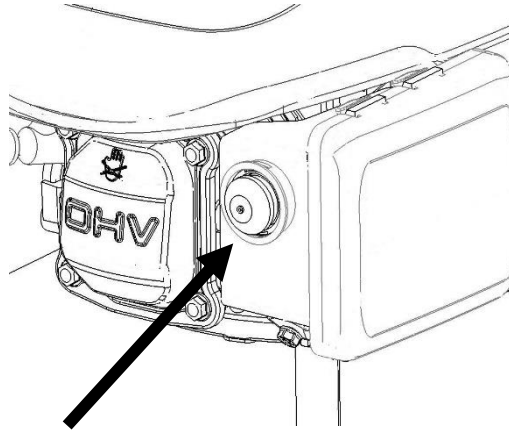

Teplota	Stlačenie primingového čerpadla
<0 °C	3x – 4x
0 °C – 10 °C	2x – 3x
10 °C – 20 °C	1x – 2x
>20 °C	1x

Dôležitá poznámka: nie každý model je vybavený primingovým čerpadlom.

Na naštartovanie motora potiahnite za rukoväť motora na hornej tyči.



Nastavte páčku otáčok motora do polohy „CHOKE“.

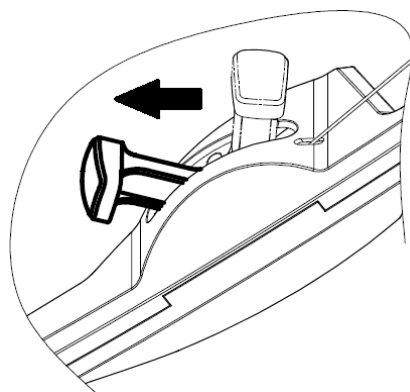

Potom opatrne potiahnite za rukoväť štartovacieho lana, kým neucítite mierny odpor. Teraz silno potiahnite za štartovacie lano, aby ste naštartovali motor. Pri štarte za studena môže byť potrebných 2–3 pokusy, kým motor naskočí.

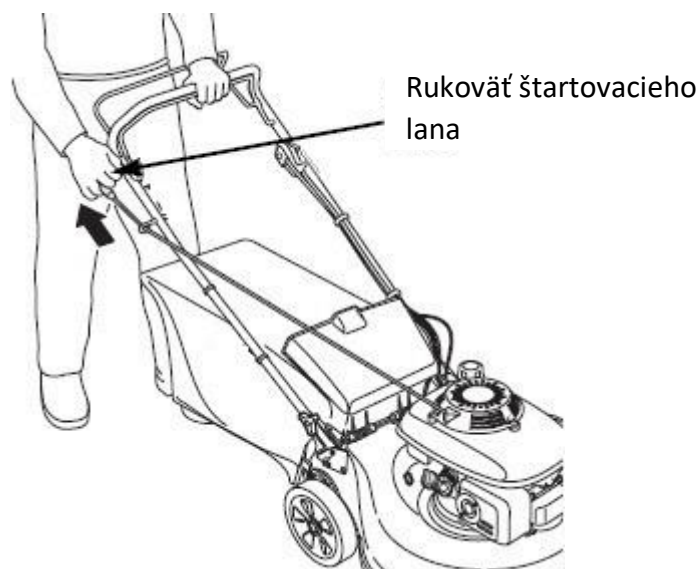

Na zastavenie motora jednoducho uvoľníte rukoväť s káblom motora. Motor sa zastaví a nôž sa ešte niekoľko otáčok točí, kým sa úplne nezastaví.

Nastavenie variabilných otáčok motora ()

Aby ste dosiahli najlepšiu kvalitu kosenia, vždy koste s plynovou páčkou v polohe „FAST“ (pozri nasledujúci obrázok). Keď sa nôž otáča s prednastavenou rýchlosťou, vytvára silný ventilátorový efekt, ktorý zdvíha trávu a kosí ju efektívnejšie.

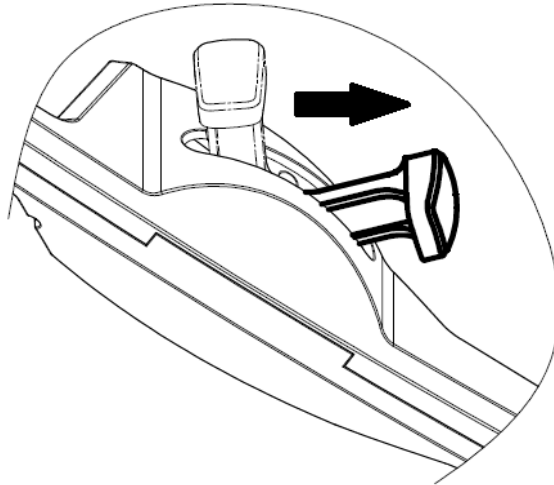

Zastavenie motora

Na zastavenie motora potiahnite páčku dozadu a následne uvoľnite páčku pohonu motora.

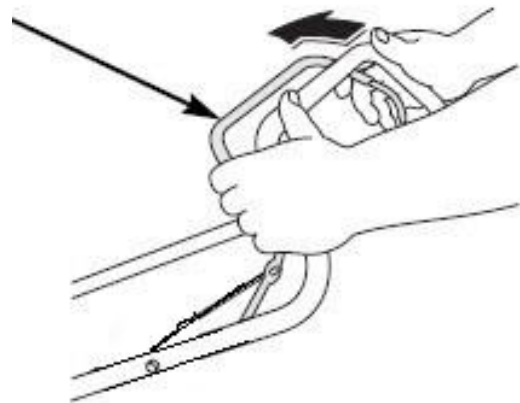
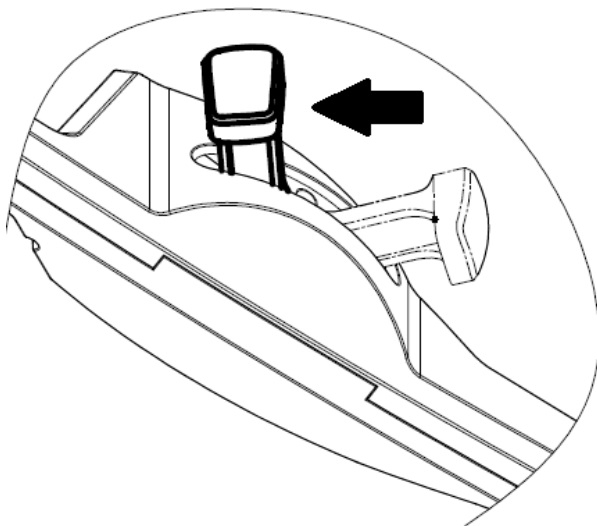

115. Údržba

Všeobecné pokyny k údržbe:

Všetky matice, skrutky a svorníky musia byť riadne utiahnuté, aby bol stroj v bezpečnom a prevádzkyschopnom stave. Pravidelná údržba je základnou podmienkou pre bezpečnosť používateľa, zachovanie prevádzkyschopnosti a výkonu kosačky.

Stroj s benzínom v nádrži nikdy neskladujte v budove, kde by sa výpary mohli dostať do blízkosti otvoreného ohňa, iskier alebo vysokých teplôt.

Nechajte motor vychladnúť, než ho odstavíte v uzavretom priestore.

Aby ste znížili nebezpečenstvo požiaru, uistite sa, že kosačka, a najmä motor, výfuková rúrka a miesto, kde sa skladuje palivo, sú bez trávy, lístia alebo nadmerného množstva mazív.

Pravidelne kontrolujte stav krytu zberného koša a zariadenia na zber trávy a v prípade poškodenia ich vymeňte.

Palivo vypúšťajte v dobre vetranom priestore, keď je motor vychladnutý.

Pri demontáži a montáži rezacieho noža používajte hrubé pracovné rukavice.

POZOR:

Pred vykonaním údržbových alebo opravárenských prác vypnite motor a vyberte zapalovaciu sviečku. Kosačku pravidelne kontrolujte a uistite sa, že sú odstránené všetky usadeniny trávy na spodnej strane podvozku.

Osu podvozku a ložiská pravidelne mazajte vhodným mazivom.

Pravidelne kontrolujte stav nožov, pretože majú významný vplyv na výkon kosačky. Nože by mali byť vždy ostré a vyvážené.

Pravidelne kontrolujte, či sú všetky skrutky a matice pevne utiahnuté. Opotrebované alebo nesprávne utiahnuté skrutky a matice môžu spôsobiť vážne poškodenie motora alebo rámu.

Ak nožom silno narazíte na prekážku, zastavte kosačku a kontaktujte zákaznícky servis FUXTEC.

Rezací nôž je vyrobený z lisovanej ocele. Aby ste dosiahli optimálny výsledok kosenia, nôž pravidelne brúste, približne každých 25 prevádzkových hodín. Skontrolujte, či je nôž vždy správne vyvážený. Na tento účel vložte oceľovú os (s priemerom 2–3 mm) do stredného otvoru. Ak je os správne vyrovnaná, zostane v horizontálnej polohe.

Ak nôž nezostane v horizontálnej polohe, vymeňte ho.

Pri demontáži noža vyšraubujte čap a skontrolujte držiak noža. Ak sú diely opotrebované alebo poškodené, vymeňte ich.

POZOR:

Používajte vždy iba originálne náhradné diely. Náhradné diely nižšej kvality môžu vážne poškodiť kosačku a predstavovať bezpečnostné riziko.

Výmena rezacieho noža

Nakloňte kosačku doprava tak, aby strana s vzduchovým filtrom smerovala nahor. Tým zabránite úniku paliva a ťažkému štartovaniu kosačky.

Skontrolujte, či nie je nôž poškodený, prasknutý alebo nadmerne zhrdzavený či skorodovaný.

Tupý nôž je možné naostriť, ale nôž, ktorý je nadmerne opotrebovaný, ohnutý, prasknutý alebo inak poškodený, je potrebné vymeniť.

Pri montáži noža sa musí vždy používať momentový kľúč.

Skontrolujte, či sú skrutky noža pevne utiahnuté.

Ak demontujete čepeľ na ostrenie alebo výmenu, na montáž budete potrebovať momentový kľúč. Na ochranu rúk noste vhodné pracovné rukavice.

- Odskrutkujte skrutku pomocou nástrčného kľúča. Použite drevený blok, aby sa čepeľ pri odskrutkovaní skrutky neotočila. Potom čepeľ vyberte.
- Namontujte čepeľ pomocou skrutky čepele a špeciálnych podložiek. Dbajte na to, aby ste špeciálne podložky namontovali konkávnou stranou k čepeľi a konvexnou stranou k skrutke.
- Skrutku čepele dotiahnite momentovým kľúčom. Použite drevený blok, aby sa čepeľ pri dotiahnutí skrutky neotočila.

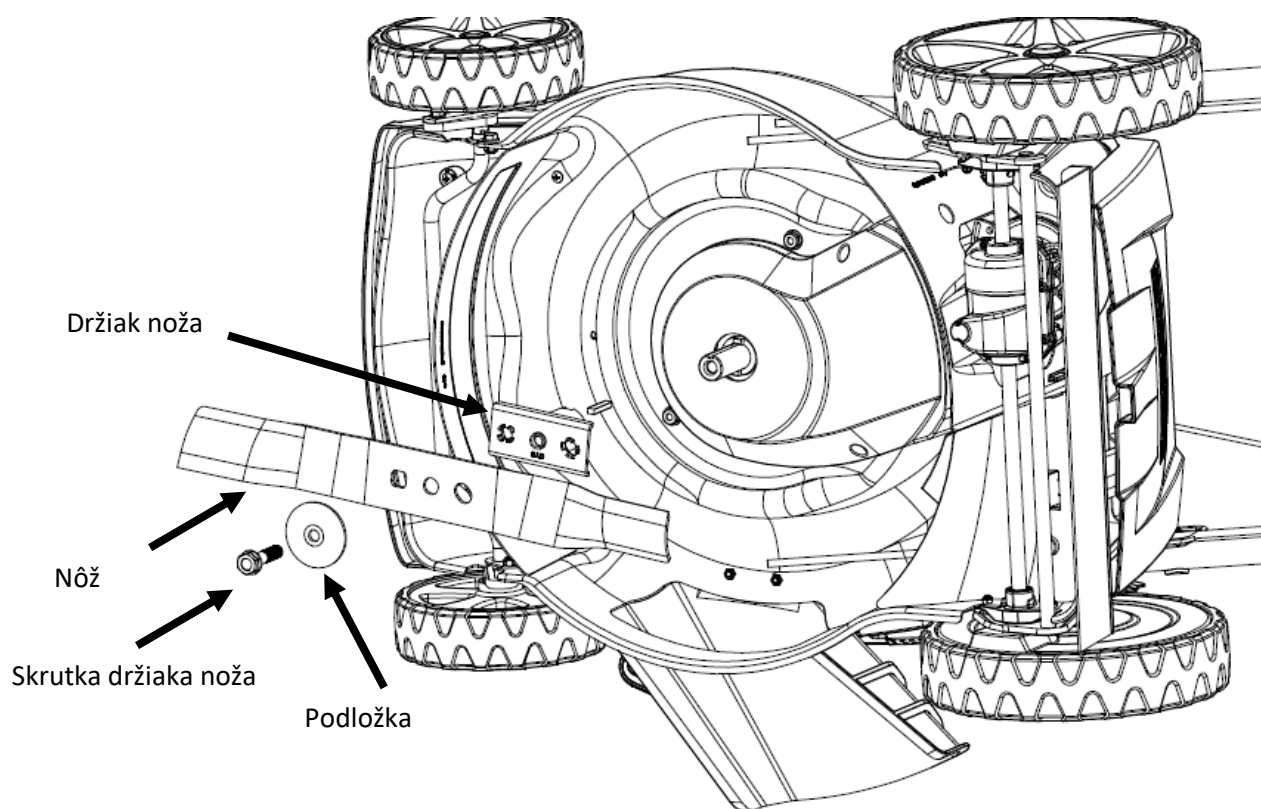

Výhody funkcie Easy Clean

Na ľavej strane kosačky nájdete u niektorých modelov prípojku na vodu na umývanie kosačky. Ak používate prívod vody, stroj musí stáť na trávniku v najnižšej výškovej polohe. Tým sa zabezpečí, že voda zostane počas čistenia pod žacím mechanizmom.

- Pripojte hadicu k tryske.
- Pustite vodu a naštartujte motor.
- Otáčanie nožov zabezpečí, že voda vyčistí spodnú stranu kosačky.

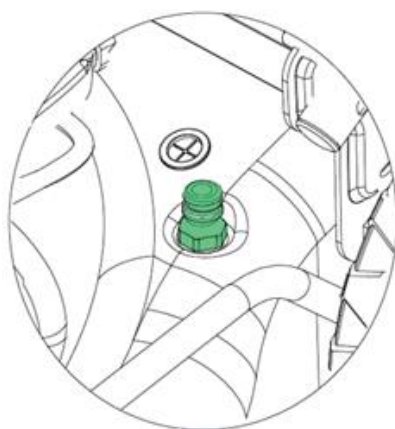

Vzduchový filter

Ak motor beží bez vzduchového filtra alebo s poškodeným vzduchovým filtrom, do motora sa môže dostať nečistota, čo vedie k rýchlemu opotrebeniu motora.

- Stlačte jazýčky krytu smerom nadol a kryt odstráňte.
- Vyberte filter zo základne vzduchového filtra.
- Skontrolujte filter a penový prvok a v prípade poškodenia ich vymeňte.
- Filter vyčistite tak, že ho niekoľkokrát poklepete o tvrdú povrch, aby sa uvoľnili nečistoty, alebo do neho z vnútornej strany fúknite stlačený vzduch. Nikdy sa nepokúšajte nečistoty odstrániť kefou; kefovaním sa nečistoty zatlačia do vlákien.
- Nečistoty z vnútornej strany puzdra vzduchového filtra a krytu utrite vlhkou handričkou. Dávajte pozor, aby sa nečistoty nedostali do vzduchového kanála vedúceho k karburátoru.
- Nasadte späť filter a kryt.

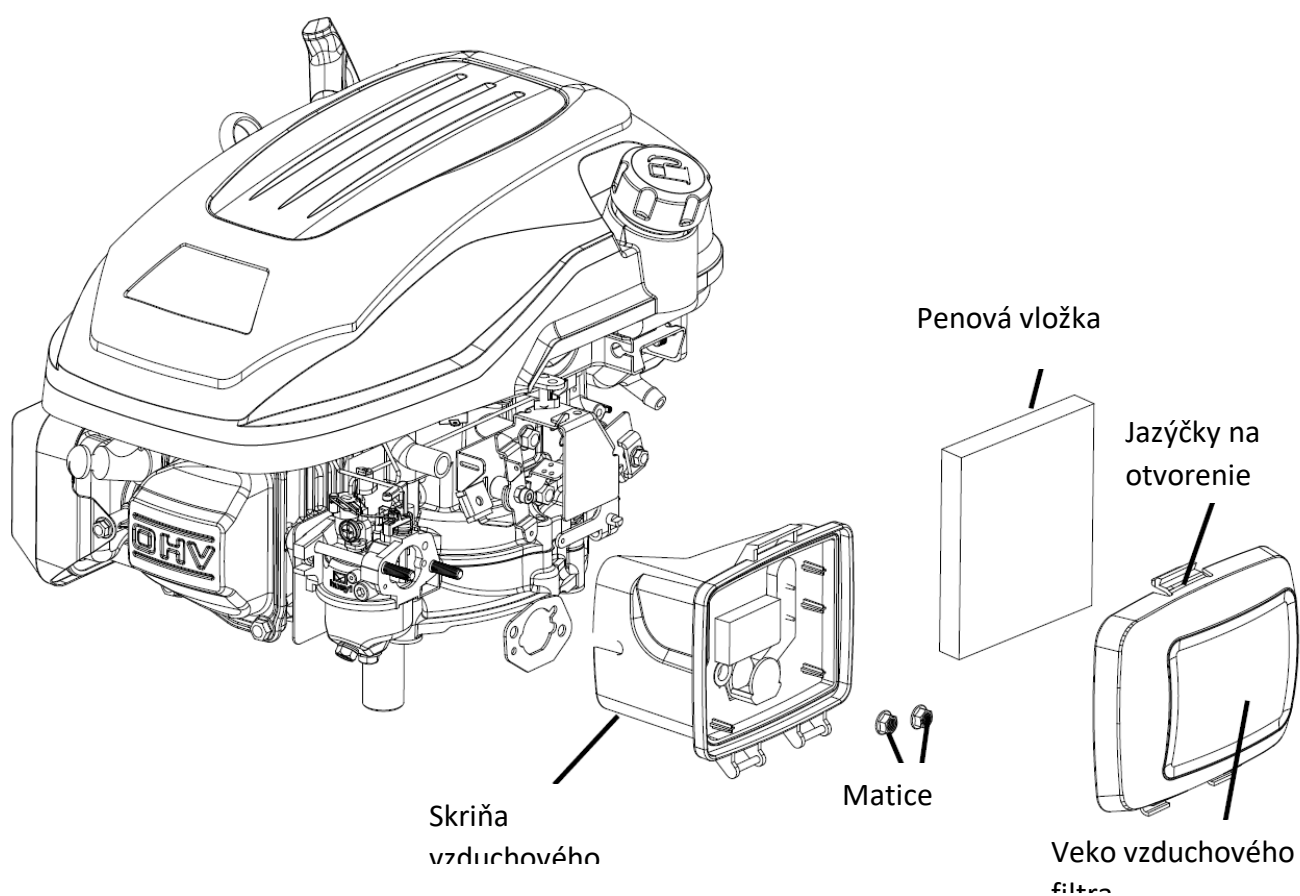

Zapaľovacia sviečka

Aby sa dosiahol dobrý výkon, zapaľovacia sviečka musí mať správnu medzeru a nesmie byť znečistená usadeninami. Pri údržbe zapaľovacej sviečky postupujte takto:

- Odpojte konektor zapaľovacej sviečky a odstráňte všetky nečistoty v oblasti zapaľovacej sviečky.

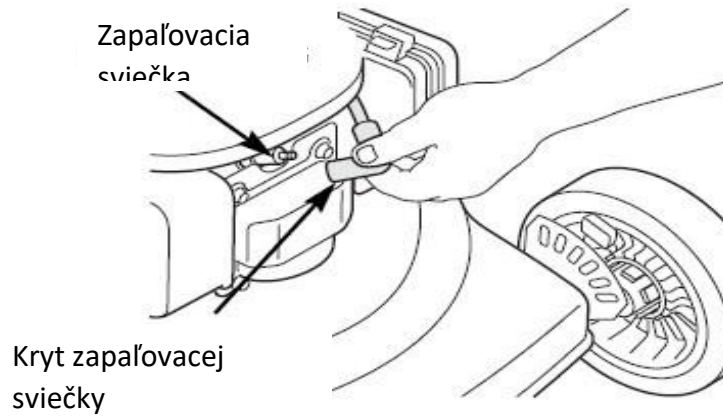

- Zápalku odstráňte pomocou kľúča na zapaľovacie sviečky.



Dôležité: Kľúč na zapaľovacie sviečky nie je súčasťou dodávky

- Skontrolujte zapaľovaciu sviečku. Vymeňte ju, ak sú elektródy opotrebované alebo ak má izolátor praskliny alebo trhliny.
- Zmerajte vzdialenosť medzi elektródami zapaľovacej sviečky pomocou vhodného meradla. Vzdialenosť by mala byť 0,028 ~ 0,031 palca (0,7 ~ 0,8 mm). V prípade potreby vzdialenosť upravte opatrným ohnutím bočnej elektródy pomocou vhodného náradia

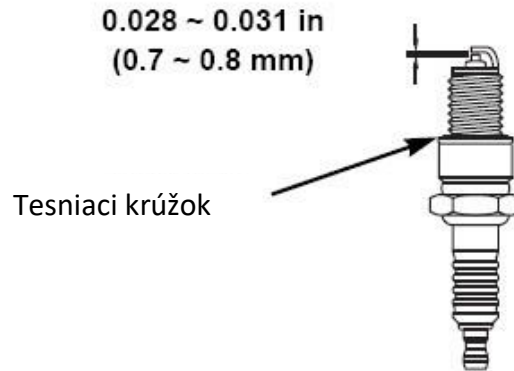

- Zapaľovaciu sviečku vložte opatrne rukou, aby ste ju neprekrútili.
- Nasadíte konektor zapaľovacej sviečky na zapaľovaciu sviečku.

Pozor: Voľná zapaľovacia sviečka sa môže prehriať a poškodiť motor. Príliš silné dotiahnutie zapaľovacej sviečky môže poškodiť závit v hlave valcov.

Nastavenie káblov

Pred uvedením stroja do prevádzky je potrebné vždy skontrolovať nastavenie lanka.

Káble je možné skontrolovať úplným stlačením rukovätí a overením, či je kábel napnutý. Ak tomu tak nie je, je potrebné ho utiahnuť. Ak sa rukoväť nedá ľahko úplne stlačiť, kábel by sa mal uvoľniť.

Po prvej sezóne treba počítať s tým, že lanka bude potrebné prispôbiť pre optimálnu aktiváciu, pretože sa môžu pri používaní natiahnuť.

U nasledujúcich lán môže byť potrebné dodatočné nastavenie:

1. Lanko pohonu
2. Lanko pre motorovú brzdu
3. Lanko plynu

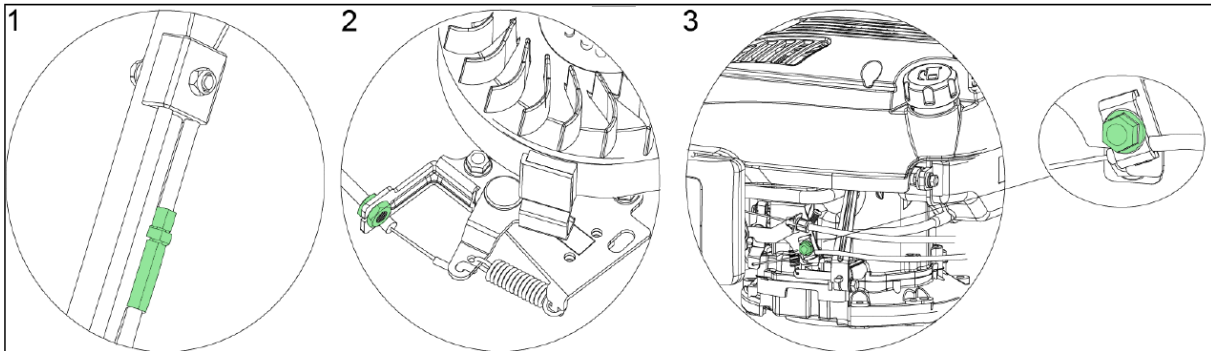

116. Bezpečnostné pokyny

VŠEOBECNÉ BEZPEČNOSTNÉ POKYNY

- Tento výrobok je určený výhradne na kosenie. Nepoužívajte ho na iné účely, ako sú určené. V opačnom prípade hrozí jeho poškodenie alebo úraz.
- Nikdy nedovoľte, aby so zariadením pracovali deti alebo osoby, ktoré nie sú oboznámené s obsahom tohto návodu na použitie.
- Osoba, ktorá obsluhuje kosačku, je zodpovedná za bezpečnosť osôb v pracovnej oblasti.
- Nikdy nepoužívajte kosačku v blízkosti iných osôb, detí alebo voľne sa pohybujúcich zvierat.
- Pred začatím kosenia skontrolujte terén, na ktorom sa má kosačka používať, a odstráňte kamene, drôty, palice, triesky, kosti a iné cudzie predmety, ktoré by sa do nich mohli zachytiť alebo odraziť a spôsobiť zranenia.

NÁVOD NA POUŽITIE

- Všetky matice, čapy a skrutky musia byť riadne utiahnuté, aby bol stroj v bezchybnom a prevádzkyschopnom stave.
- Nikdy nepoužívajte kosačku bez ochranného krytu.
- Nikdy nepoužívajte kosačku s uvoľneným rezacím nožom. Vždy skontrolujte, či sú všetky príslušné skrutky pevne utiahnuté.
- Tupé nože je potrebné vymeniť.
- Pri práci s kosačkou dbajte na bezpečný postoj.
- Kosačku nikdy neskladujte v uzavretých alebo zle vetraných priestoroch, kde by sa mohli hromadiť výpary. Výfukové plyny motora obsahujú oxid uhoľnatý, ktorý je životu nebezpečný.
- Pracujte len za dostatočných svetelných podmienok (v šere alebo pri dostatočnom umelom osvetlení).
- Nepoužívajte kosačku, ak prší alebo je tráva mokrá.
- Pri kosení na vyvýšenom teréne (na svahu) postupujte obzvlášť opatrne. Vždy koste kolmo na svah, paralelne s kontúrou a nie priamo do kopca/z kopca.

- V žiadnom prípade nenechávajte kosačku bežať bez dozoru; ak necháte kosačku bežať, vypnite motor.
- Nikdy nezdvíhajte zadnú časť kosačky, keď ju odstavujete, a nedržte končatiny v blízkosti žacieho ústrojenstva alebo zadného výstupného otvoru, keď beží motor.
- Nikdy nemenia nastavenie otáčok motora.
- Nikdy neprepravujte kosačku s bežiacim motorom.
- Vypnite motor a vytiahnite zapaľovaciu sviečku v nasledujúcich prípadoch:
 - ak vykonávate práce pod žacím mechanizmom alebo vo výstupnom kanáli.
 - ak vykonávate údržbu, opravy alebo kontroly stroja.
 - pred prenášaním, zdvíhaním alebo prepravou kosačky.
 - ak nechávate kosačku bez dozoru alebo ak chcete nastaviť výšku kosenia
- Pred odstránením a vyprázdnením kanála na hrubý výstup.
- Ak sa objaví cudzí predmet, vypnite motor a dôkladne skontrolujte, či nedošlo k poškodeniu. V prípade poškodenia odveďte kosačku na opravu do špecializovaného servisného strediska.

POZOR:

Kosiaci ventilátor sa po vypnutí motora ešte niekoľko sekúnd otáča.

Ak kosačka neobvykle vibruje, ihneď vypnite motor. Aby ste zaistili bezpečnú prevádzku, pravidelne kontrolujte, či sú skrutky, matice a svorníky kosačky pevne utiahnuté.

POZOR: PALIVO JE ĽAHKO ZÁPALITEĽNÁ KVAPALINA.

- Palivo skladujte vo vhodnej nádobe.
- Palivo dopĺňajte iba na otvorenom a dobre vetranom mieste. Pri manipulácii s palivom nefajčite a nepoužívajte mobilný telefón.
- Palivo dopĺňajte iba pri vypnutom motore. Nikdy neatvárajte palivovú nádrž a nedopĺňajte palivo, ak je motor horúci alebo beží.
- Ak došlo k rozliatiu paliva, nenaštartujte motor. Odstráňte kosačku z miesta, kde došlo k rozliatiu paliva, a dajte pozor, aby nedošlo k možnému vznieteniu. Pokračujte v práci až po odparení rozliateho paliva a rozptýlení výparov paliva.
- Po natankovaní paliva pevne dotiahnite viečko palivovej nádrže a viečko kanistra s palivom.

POZOR:

Pred vykonaním údržbových alebo opravárenských prác vypnite motor a vyberte zapaľovaciu sviečku.

117. Skladovanie

Ak zariadenie dlhší čas nepoužívate, mali by ste ho skladovať podľa nasledujúcich pokynov. Tým sa predĺži životnosť stroja.

- Ten istý benzín nesmie zostať v nádrži dlhšie ako jeden mesiac.

- Kosačku dôkladne vyčistite a uskladnite v suchom priestore.
- Nikdy neskladujte kosačku s palivom v nádrži v budove, kde môže dôjsť k vzniku otvoreného plameňa alebo iskry.
- Aby ste znížili nebezpečenstvo požiaru, udržiavajte motor, tlmič výfuku, priestor pre batériu a priestor na palivo bez trávy, lístia alebo nadmerného množstva mastnoty.
- Ak je potrebné vyprázdniť palivovú nádrž, malo by sa to robiť vonku.
- Pri nastavovaní stroja dávajte pozor, aby ste si nezachytili prsty medzi pohyblivým nožom a pevnými časťami stroja.
- Pred uskladnením nechajte výrobok vychladnúť aspoň 30 minút.

118. Likvidácia

i POZNÁMKA

Informácie o možnostiach likvidácie odpadu získate vo vašej obci/meste,



Recyklujte suroviny namiesto likvidácie odpadu.

119. Technické údaje

Motor	OHV, vzduchom chladený, 4-taktný
Menovitý výkon	2,9 kW
Otáčky motora	2800 ot/min
Zdvihový objem	170 cm ³
Štartér	Lankový / eStart (len u modelu eS)
Objem nádrže	1,0 l
Objem olejovej nádrže	0,5 l
Výšky rezu	6-stupňová, od 25 do 75 mm
Šírka rezu	508 mm
Priemer kolies	vpredu 8 palcov (20 cm), vzadu 11 palcov (28 cm)
Objem koša na trávu	60 l
Hladina akustického výkonu	98 dB
Vibrácie	3,64 km/h
Hmotnosť	37,5 kg

120. Vyhlásenie o zhode EÚ / Declaration of Conformity

Výrobca / Producer **FUXTEC GmbH**

Kappstraße 69, 71083 Herrenberg Nemecko / Germany

E-mail:info@fuxtec.de Web: www.fuxtec.de

Názov / name

Benzínová kosačka FX-RM5170PRO

Benzínová kosačka na trávnu FX-RM5170PRO

Smernica EÚ / EC directive 2006/42/ES

2014/30/EÚ

200/14/ES zmenená a doplnená

2005/88/ES príloha IV

Použité normy / applicable standards

EN ISO 5395-1:2013

EN ISO 5395-2:2013+A1+A2

EN ISO 14982:2009

Týmto vyhlasujeme, že uvedený stroj vo verzii, ktorú uvádzame na trh, spĺňa vďaka svojej konštrukcii základné bezpečnostné a zdravotné požiadavky uvedenej smernice ES. Akákoľvek manipulácia alebo zmena stroja, ktorú sme vopred výslovne neschválili, spôsobuje neplatnosť tohto dokumentu.

Týmto vyhlasujeme, že uvedený stroj spĺňa základné bezpečnostné a zdravotné požiadavky uvedených smerníc EÚ. Akákoľvek manipulácia alebo zmena stroja, ktorá nebola vopred výslovne schválená našou spoločnosťou, spôsobuje neplatnosť tohto dokumentu.

Uchovávanie technickej dokumentácie: FUXTEC GmbH • Kappstraße 69 • 71083 Herrenberg • Nemecko, L. Zirkler, vedenie spoločnosti

Herrenberg, 14.11.2023



Leonhard Zirkler FUXTEC GmbH

KAPPSTRASSE 69

71083 HERRENBERG NEMECKO

Česká verze

121. Úvod a bezpečnost

Nikdy nedovolte dětem ani osobám, které nejsou seznámeny s těmito pokyny, aby zahradní nářadí používaly. Děti by měly být pod dohledem, aby se zajistilo, že si s nářadím nebudou hrát.

Určené použití

Tento stroj je určen výhradně k sekání trávy v soukromém sektoru.

Nástroj používejte v souladu s popisy a bezpečnostními pokyny uvedenými v tomto návodu k obsluze. Jakékoli jiné použití je v rozporu s určením. Nesprávné použití má za následek zánik záruky a odmítnutí jakékoli odpovědnosti ze strany výrobce. Uživatel nese odpovědnost za veškeré škody způsobené třetím osobám a na jejich majetku. Provozujte zařízení pouze v technickém stavu předepsaném a dodaném výrobcem. Samovolné úpravy zařízení vylučují odpovědnost výrobce za škody z nich vyplývající.

Snížení vibrací a hluku

Aby se snížil vliv vibrací a hluku, omezte dobu práce, použijte nastavení pro nižší emise vibrací a hluku a noste osobní ochranné pomůcky.

Dodržujte následující body, abyste minimalizovali zatížení vibracemi a hlukem:

- Používejte výrobek pouze v souladu s jeho určením, konstrukcí a pokyny.
- Ujistěte se, že je výrobek v bezvadném stavu a je řádně udržován.
- Používejte správné příslušenství a ujistěte se, že je v dobrém stavu.
- Držte výrobek pevně, ale ne příliš silně, za určené rukojeti.
- Provádějte údržbu výrobku podle tohoto návodu a udržujte jej dobře promazaný.
- Naplánujte si pracovní dobu podle tohoto návodu tak, aby se vyšší zátěž rozložila na delší časové období.

Nouzové situace

- Seznamte se s používáním produktu přečtením celého návodu k obsluze. Zapamatujte si bezpečnostní pokyny a přesně je dodržujte. To vám pomůže předejít rizikům a nebezpečím.

- Při používání výrobku buďte vždy ostražití, abyste mohli včas rozpoznat nebezpečí a reagovat na něj. Rychlý zásah může zabránit vážným zraněním a škodám na majetku.

Zbytková rizika

I když tento sekač používáte v souladu s pokyny, vždy existují zbytková rizika. V souvislosti s konstrukcí a provedením tohoto sekače mohou nastat následující nebezpečí:

- Zranění a škody na majetku způsobené odletujícími částmi.
- Poškození sluchu, pokud nepoužíváte vhodnou ochranu sluchu nebo pokud sekačku používáte po delší dobu.
- Zdravotní poškození způsobené vibracemi rukou a paží, pokud je sekačka používána po delší dobu nebo není správně obsluhována a udržována.

122. Bezpečnostní pokyny pro sekačky na trávu

Obecná bezpečnostní pokyny

- Pro vaši bezpečnost a bezpečnost ostatních si před použitím zařízení přečtěte tento návod k obsluze a jeho bezpečnostní pokyny. Návod k obsluze a bezpečnostní pokyny pro budoucí použití a mějte je při každém použití po ruce.

- Při změně majitele předávejte návod k obsluze spolu se zařízením.

- Osoby, které zařízení obsluhují, nesmí být pod vlivem omamných látek (např. alkoholu, drog nebo léků).

- Provozujte zařízení pouze v technickém stavu předepsaném a dodaném výrobcem technickém stavu. Samovolné úpravy zařízení vylučují odpovědnost výrobce za škody, které z nich vyplývají.

- Používejte zařízení pouze za denního světla nebo při dobrém umělém osvětlení.

- Používejte zařízení pouze za suchého počasí. Chraňte jej před deštěm a vlhkostí. Vniknutí vody do zařízení zvyšuje riziko úrazu elektrickým proudem.

- Za následujících podmínek zařízení vypněte a vyjměte akumulátor:

- ♦ pokud je zařízení ponecháno bez dozoru;
- ♦ pokud zařízení začne nadměrně vibrovat.

Před použitím

- Před zahájením práce se seznamte s přístrojem, jeho funkcemi a ovládacími prvky.
- Před uvedením do provozu a po nárazu zkontrolujte zařízení, zda nevykazuje známky opotřebení nebo poškození.
- Nepoužívejte zařízení, jehož spínač je vadný a nelze jej zapnout nebo vypnout.
- Zkontrolujte, zda jsou všechny matice, šrouby a vruty pevně utaženy, aby byl zajištěn bezpečný provoz zařízení.
- Nikdy nepoužívejte zařízení s poškozenými nebo chybějícími díly. Nechte je opravit nebo případně vyměnit kvalifikovaným odborníkem nebo v odborném servisu.
- Při práci se zařízením nebo na něm vždy noste pevnou obuv, dlouhé kalhoty a odpovídající osobní ochranné pomůcky (ochranné brýle, chrániče sluchu, pracovní rukavice s dobrým úchopem atd.). Nošení osobních ochranných pomůcek snižuje riziko úrazu.

Při používání

Nezapínejte zařízení, pokud se v bezprostřední blízkosti nacházejí osoby (zejména děti) nebo zvířata. Zajistěte, aby si děti s zařízením nehrály.

Přerušete práci, pokud si všimnete, že se v blízkosti nacházejí osoby (zejména děti) nebo domácí zvířata.

Práce na strmých svazích může být nebezpečná. Ujistěte se, že máte pevný postoj, a sekejte pomalu. Vždy sekejte napříč svahem, nikoli nahoru a dolů. Při změně směru buďte obzvláště opatrní. Hrozí nebezpečí převrácení!

Nekoste na strmých svazích. Buďte obzvláště opatrní, když se při kosení pohybujete dozadu a táhnete sekačku k sobě.

Při zapínání motoru sekačku nepřeklápějte.

Dodržujte bezpečnou vzdálenost, jak je vyznačeno na rámu rukojeti.

Nespouštějte motor, dokud se vaše nohy nenacházejí v bezpečné vzdálenosti od žacího nože. Buďte opatrní a nevkládejte ruce do rotujícího žacího nože. Vypněte sekačku před jejím nakloněním nebo přepravou, např. z trávníku nebo na trávník či po cestách. Nikdy nejezděte po štěrku při běžícím motoru. Hrozí nebezpečí zasažení kameny!

Než sekačku zvednete nebo přepravíte, vypněte motor, dokud se žací nůž nezastaví. Nenastavujte výšku sečení, dokud není motor vypnutý a žací nůž se nezastavil. Nikdy neotvírejte vykládací klapku při běžícím motoru. Před demontáží sběrného koše vypněte motor a počkejte, až se žací nůž zcela zastaví. Po vyprázdnění sběrného koše jej opět pečlivě připevněte a ujistěte se, že je sběrný koš bezpečně upevněn k sekačce. Pokud je to možné, nesekejte mokrou trávu. S zahradním nářadím nepracujte v prostředí s nebezpečím výbuchu, kde se vyskytují hořlavé kapaliny, plyny nebo prach. Pokud práci přerušíte, nikdy zařízení nenechávejte bez dozoru a uložte jej na bezpečném místě.

Po použití

Vypněte zařízení a teprve poté jej uložte na bezpečné místo.

Neskladujte zařízení v dosahu dětí. Ujistěte se, že jsou větrací otvory v zařízení čisté.

Udržujte všechny matice, šrouby a vruty pevně utažené, aby byla sekačka v bezpečném provozním stavu.





Pravidelně kontrolujte sběrný koš, zda není opotřebovaný nebo poškozený.

Používejte pouze žací nůž určený pro tuto sekačku.

Dodržujte příložený návod k instalaci a předtím vyjměte akumulátor (pouze u modelu eS).

Opravy nechte provádět výhradně kvalifikovaným technikem nebo v autorizovaném servisu.

123. Informace a varování

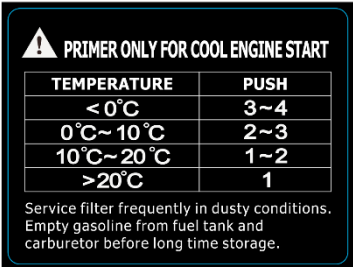
	<p>Objem motoru: 170 cm³</p>
	<p>Doplňujte pouze běžný benzín s oktanovým číslem minimálně 95. Objem nádrže je maximálně 1,0 l.</p>
	<p>Nebezpečí poranění: držte ruce a nohy v bezpečné vzdálenosti!</p>
	<p>Pozor: pečlivě si přečtěte návod k obsluze! Sekačka se dodává bez oleje!</p>
	<p>Hladina akustického výkonu sekačky: 98 dB</p>
	<p>Pokyny k použití startovací pumpy při studeném startu!</p>

 <p>The diagram shows a hand holding a gas lever. A red arrow points to the lever. There are two callout boxes with speech bubble icons. The top callout points to the lever, and the bottom callout points to the hand holding it.</p>	<p>Pro zastavení motoru uvolněte plynovou páčku!</p>
--	--

124. Montáž

Důležité pokyny k montáži sekačky

Než začnete sestavovat a uvádět do provozu benzínovou sekačku, pečlivě si nejprve přečtěte celý návod k obsluze a pokyny v něm obsažené.

DŮLEŽITÁ INFORMACE: Sekačka se dodává BEZ PALIVA A OLEJE v motoru.

Vaše nová sekačka byla testována ve výrobním závodě, což znamená, že v motoru může být malé množství zbytkového oleje, které může být viditelné na měrce oleje!

VYJMI SEKÁČKU Z KARTONOVÉHO OBALU

Vyjměte sekačku z kartonového obalu a zkontrolujte, zda v obalu nezůstaly žádné volné díly.

Montáž horní a spodní tyče

Opatrně vyklopte rukojeť sekačky a dávejte pozor, abyste při tom nezachytili nebo nepoškodili ovládací kabely sekačky.

Otevřete rukojeť a přišroubujte její části pomocí čtyř křídlych matic, podložek a šroubů, jak je znázorněno níže. Nasadte lanko startéru na pravou stranu rukojeti a upevněte jej pomocí plastové rukojeti (viz následující obrázky).

Pokud chcete nastavit výšku řídítek, můžete zvolit dva otvory „L“ nebo „H“ v levém a pravém držáku a řídítko upevnit pomocí šroubů a knoflíků.

Otvor „H“ představuje vysokou polohu řídítek a otvor „L“ nízkou polohu řídítek.

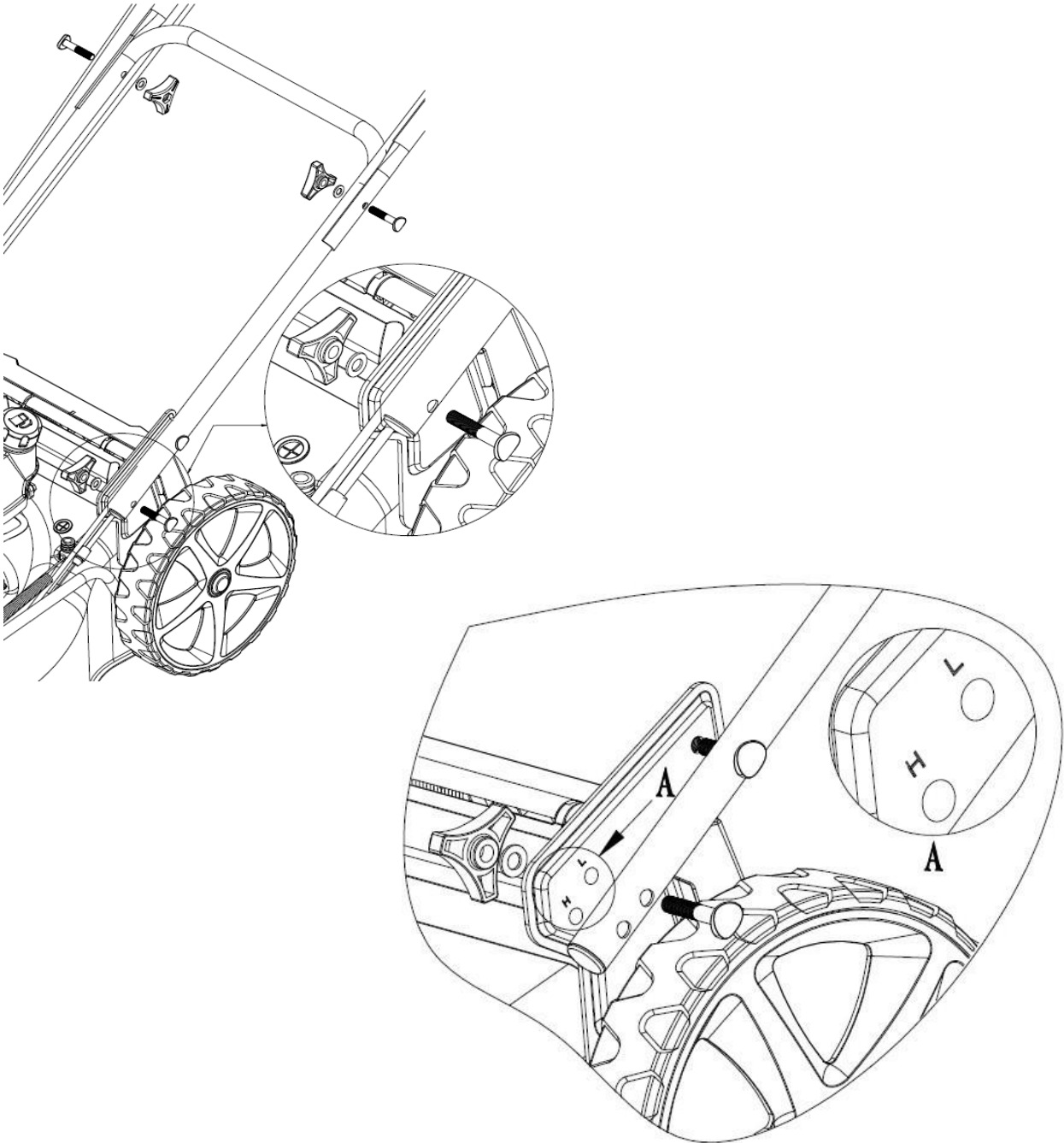

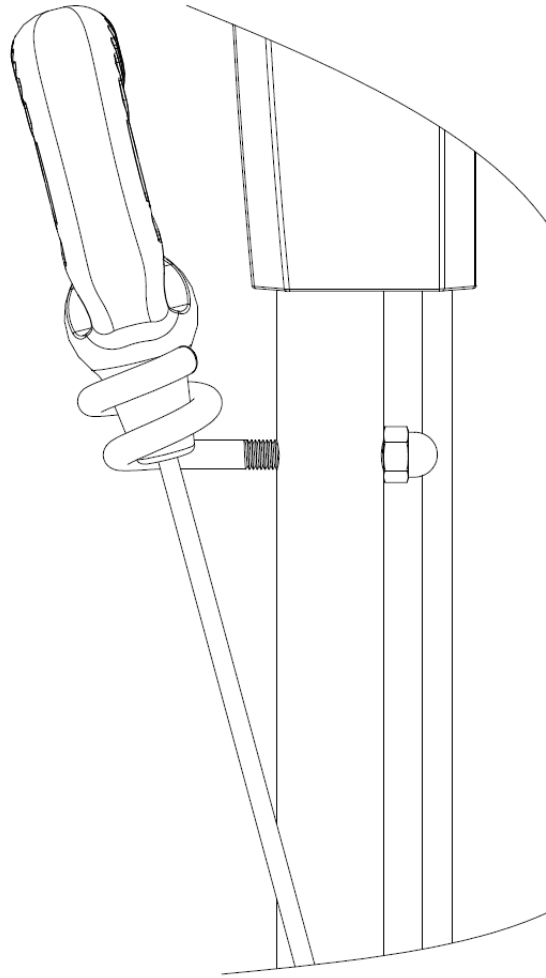

Zaveďte kabel pohonu motoru a kabel rychlosti motoru do otvoru příslušné páčky, viz obrázek níže. Šipka ukazuje, kam by měl být kabel zasunut.

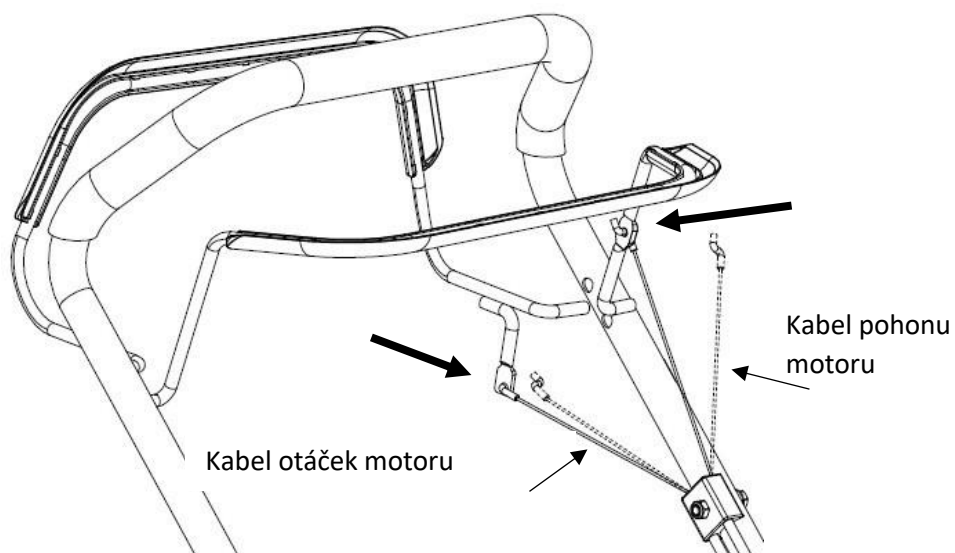

Montáž ovládacího panelu

Vyjměte ovládací panel z krabice a připevněte jej pomocí dvou dodaných šroubů (viz následující obrázek). Vezměte prosím na vědomí, že některé modely mají volicí páčku na levé straně a některé na pravé straně

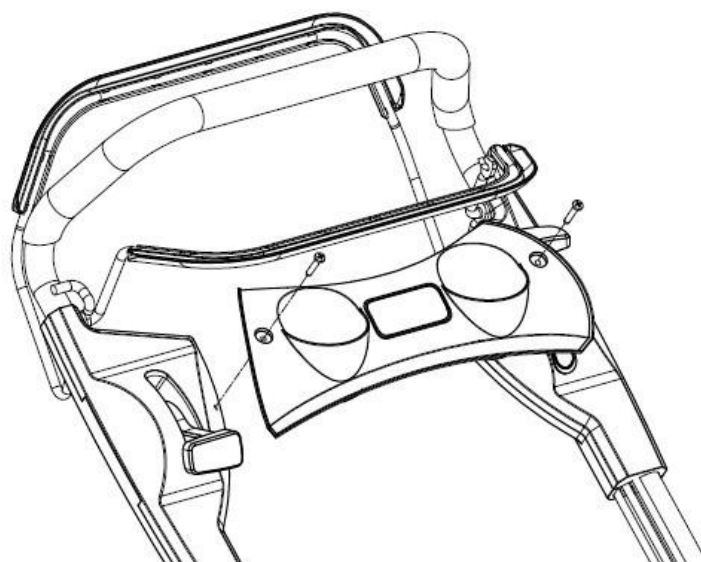

Montáž sběrného koše

Nejprve připevněte rukojeť sběrného koše pomocí tří dodaných šroubů. Poté nasuňte plastové okraje koše na rám a připevněte spony, jak je znázorněno níže.

Sběrný koš je vybaven praktickým ukazatelem naplnění, který signalizuje, zda je koš plný trávy a je třeba jej vyprázdnit (viz následující obrázek).

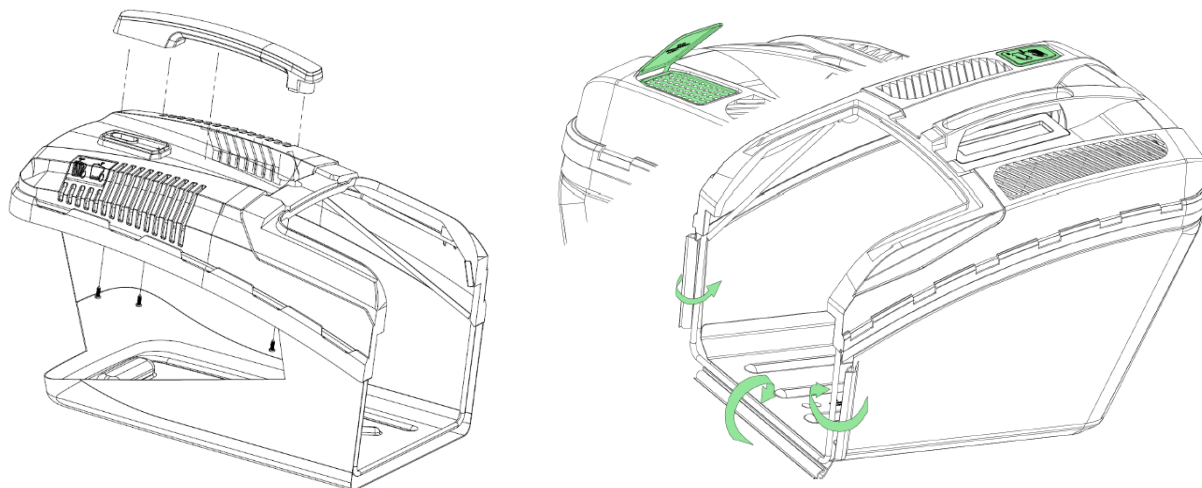

Zvedněte zadní kryt výhozu, sejměte mulčovací sadu a vložte sběrný koš (viz následující obrázek).

Rukojeť sběrného koše

Zadní klapka

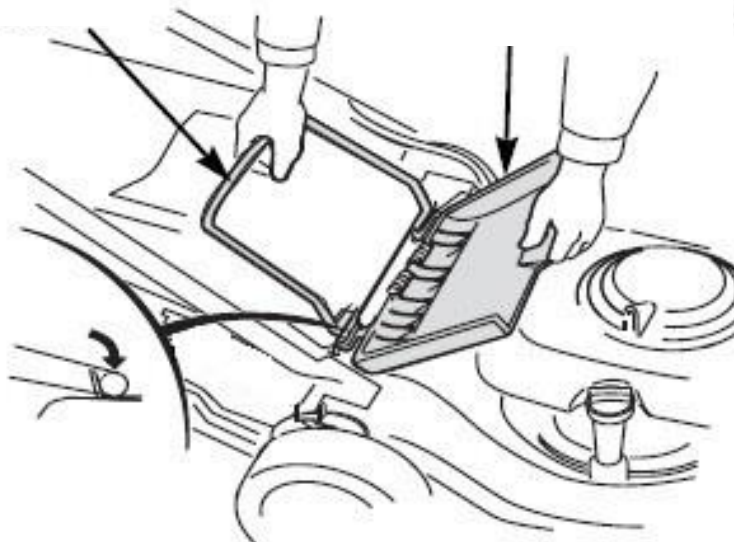

Mulčovací sada

Pomocí dodávané sady pro mulčování můžete zablokovat zadní výhozový otvor. Tráva se nezachytává a je dále drcena rotací nože!

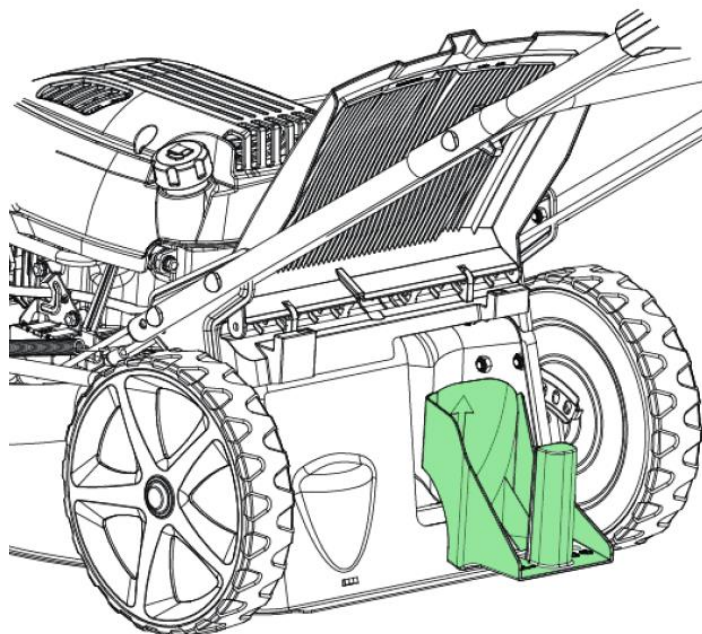

Podpěry / klíny pro zvednutí a přidržení zadních dveří

Vyjměte dva podpěrné klíny z jejich obalu a zvedněte zadní výhozový kryt. Nainstalujte obě podpěry, které mohou zadní výhozový kryt přidržet, aby mohla být tráva efektivněji odstraňována z žacího ústrojí.

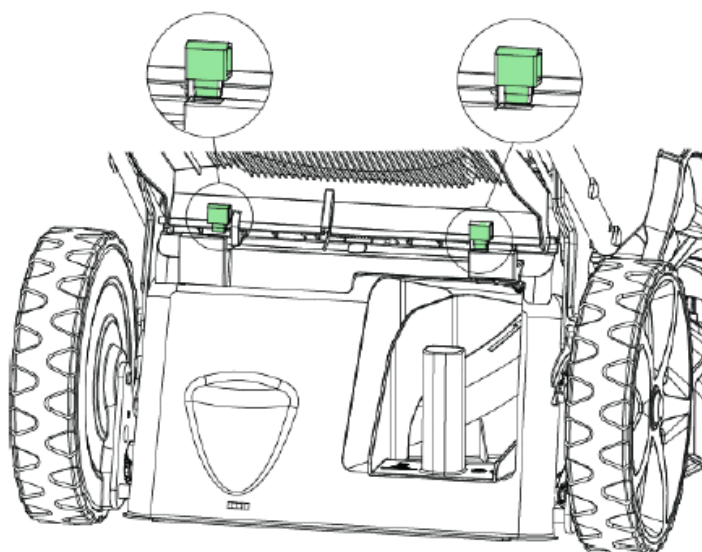

Boční výhozový kanál

Chcete-li použít boční výhoz, zvedněte kryt a nasuňte boční výhozový kanál (viz obrázek).

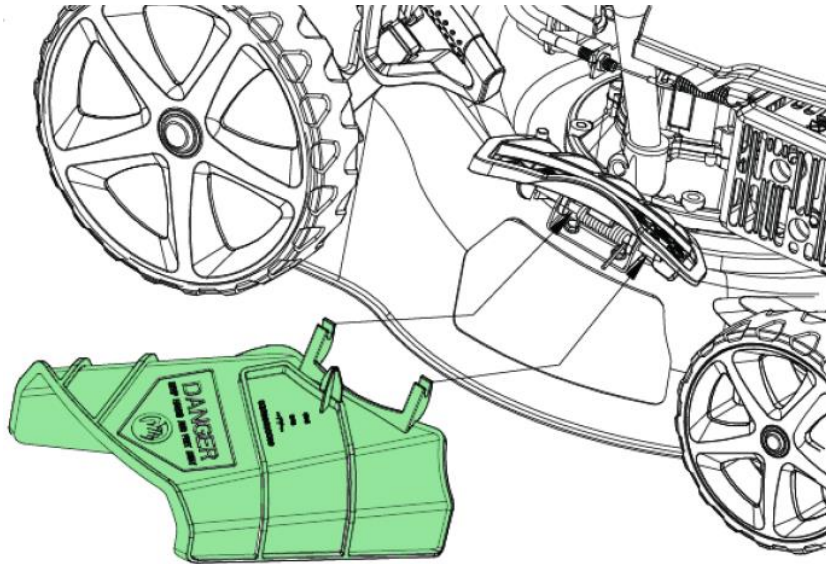

DŮLEŽITÉ UPOZORNĚNÍ:

Ne každý model je vybaven bočním výhozem.

Pokud chcete mulčovat, musíte nejprve demontovat boční výhoz.

125. Před prvním použitím

Doplnění oleje

POZOR: Sekačka se dodává bez oleje v motoru.

Všechny motory jsou před zabalením testovány v továrně. Většina oleje je před odesláním odstraněna, malá část oleje však v motoru zůstává. Během přepravy se olej v motorovém prostoru pohybuje. Může se proto stát, že na měrce oleje uvidíte dostatečné množství oleje. To však není pravda!

Doplňte proto tolik oleje, aby hladina oleje byla mezi horní a dolní značkou na měrce (viz obrázek). Motor nepřepínejte olejem.

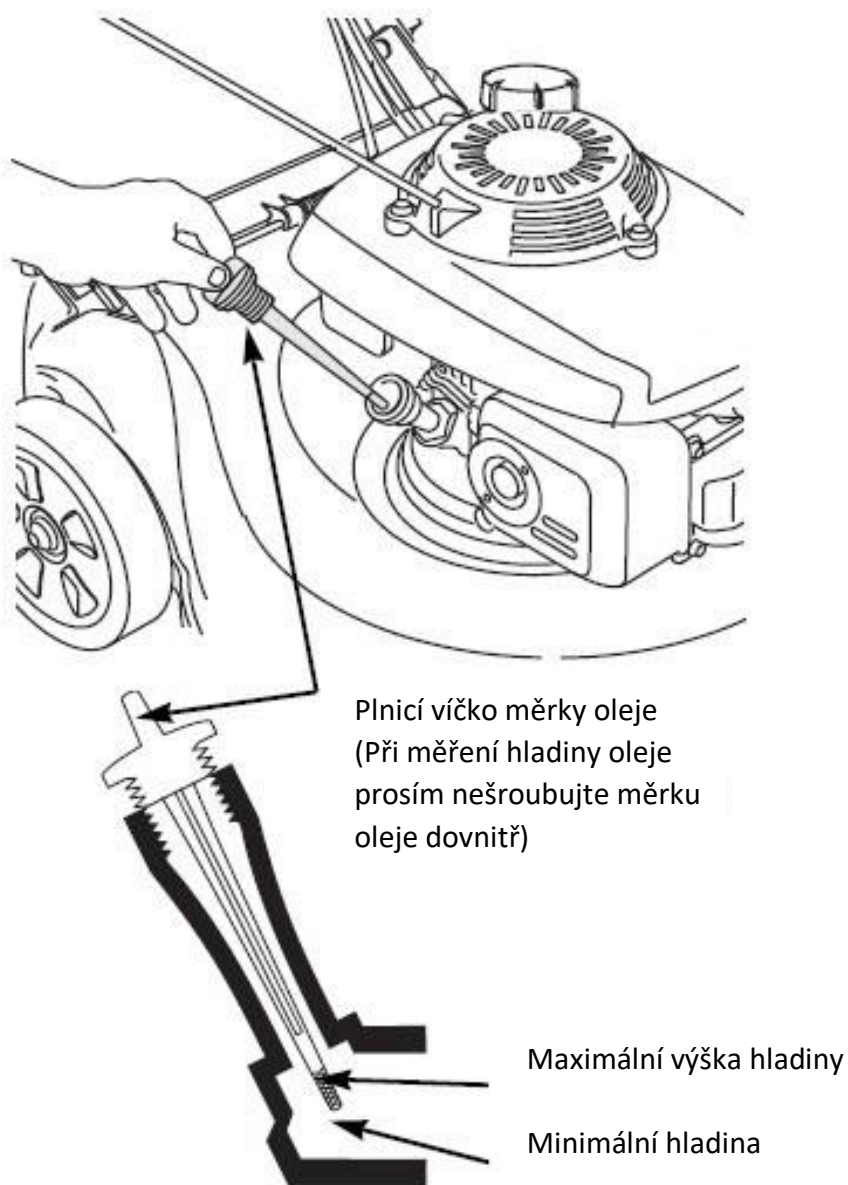

Doplnění benzínu

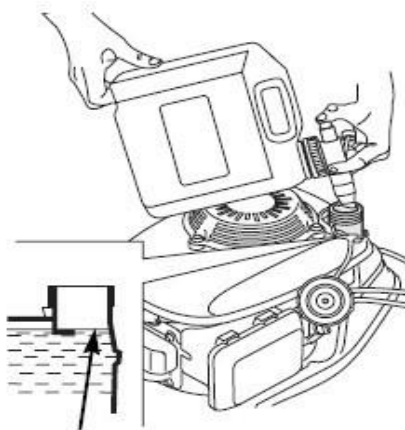

Maximální výška hladiny



Motor je dodáván bez benzínu, před spuštěním motoru natankujte 1,0 litr benzínu.

- Sejměte víčko palivové nádrže
- Doplňte palivo až po spodní hranu hladiny v hrdle palivové nádrže. Nepřepĺujzte. Před spuštěním motoru setřete rozlité palivo.
- Pevně utáhněte víčko palivové nádrže.

Benzín je vysoce hořlavý a benzínové výpary mohou explodovat a způsobit vážná zranění nebo smrt. Při manipulaci s benzínem buďte velmi opatrní. Uchovávejte jej mimo dosah dětí.

Tankujte v dobře větraném prostoru při vypnutém motoru. Nekuřte a nedovolte, aby se v prostoru, kde se tankuje motor nebo kde se skladuje benzín, vyskytovaly plameny nebo jiskry. Vyhněte se opakovanému nebo delšímu kontaktu s pokožkou nebo vdechování výparů.

Po natankování pevně uzavřete víčko palivové nádrže. Pokud došlo k rozlití paliva, před nastartováním motoru se ujistěte, že je místo suché.

Nastavení výšky sečení

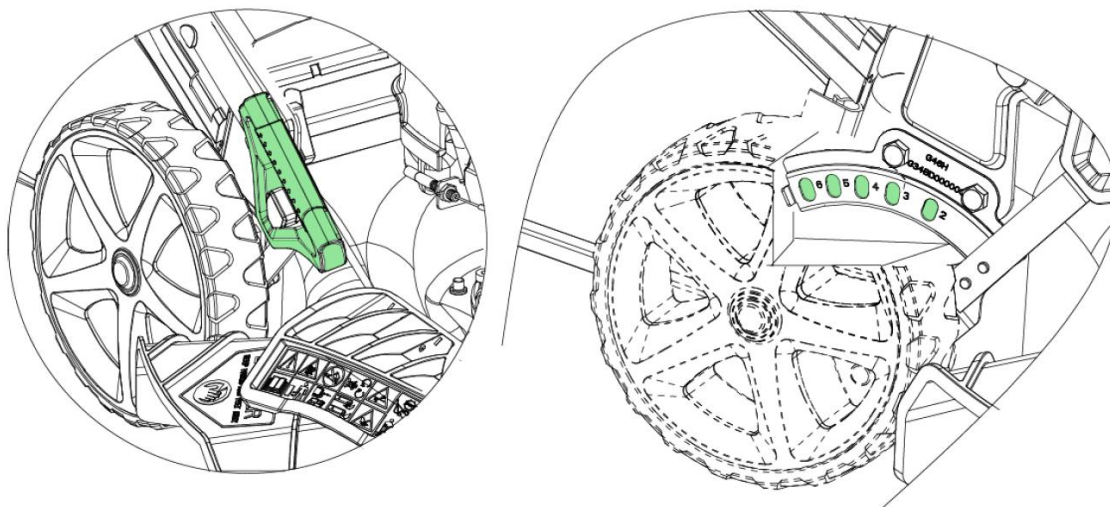

Pomocí páčky pro nastavení výšky sečení nastavte požadovanou výšku, na kterou má být tráva posekána.

Pozor: Hrozí značné nebezpečí poranění. Tento úkon proto provádějte pouze při vypnutém motoru a zastaveném žacím noži.

Nastavení předních kol:

- 13) Vytáhněte zámek nahoru a otočte jej do polohy „CLOSE“; směr předního kola lze také zafixovat tak, aby směřovalo pouze dopředu.
- 14) Vytáhněte západku nahoru a otočte ji do polohy „OPEN“; přední kolo je otočné, což umožňuje dobrou manévrovatelnost při sekání kolem záhonů, stromů atd.

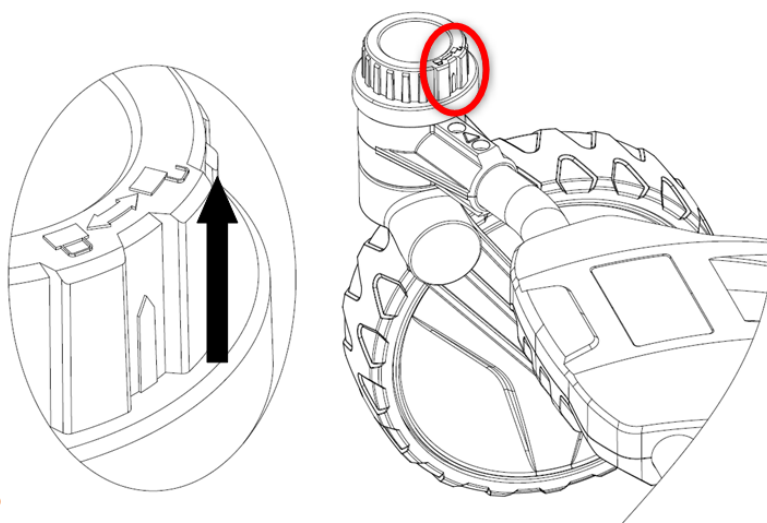

126. P

Spuštění / zastavení motoru

Při studeném startu nejprve stiskněte primární čerpadlo, než zatáhnete za plynovou páčku na horní tyči.

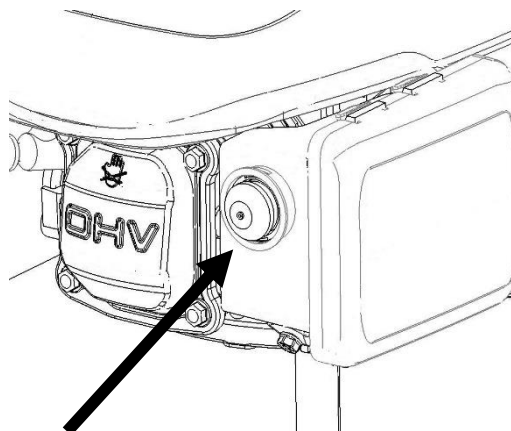

Teplota	Stisknutí primárního čerpadla
<0 °C	3x – 4x
0 °C – 10 °C	2x – 3x
10 °C – 20 °C	1x – 2x
>20 °C	1x

Důležitá poznámka: ne každý model je vybaven primingovým čerpadlem.

Pro nastartování motoru poté přitáhněte rukojeť motorového kabelu k rukojeti na horní tyči.



Nastavte páku otáček motoru do polohy „CHOKE“.

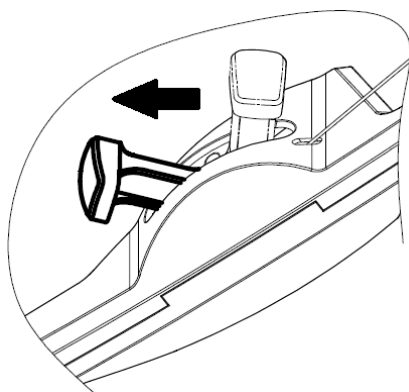

Poté opatrně zatáhněte za rukojeť startovacího lana, dokud neucítíte mírný odpor. Nyní energicky zatáhněte za startovací lano, aby se motor nastartoval. Při studeném startu může být zapotřebí 2–3 pokusy, než motor naskočí.

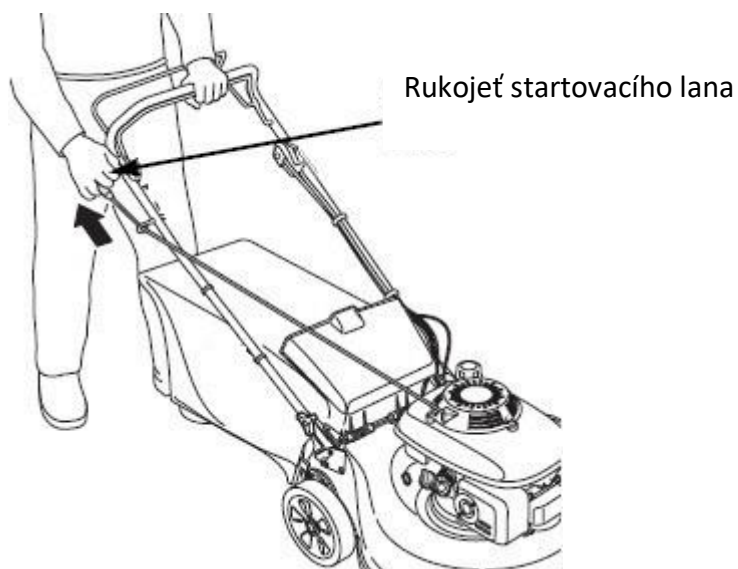

Chcete-li motor opět zastavit, jednoduše pusťte rukojeť s kabelem motoru. Motor se zastaví a nůž se ještě několikrát otočí, než se zcela zastaví.

Nastavení proměnné rychlosti motoru ()

Pro dosažení nejlepší kvality sečení vždy sekejte s plynovou pákou v poloze „FAST“ (viz následující obrázek). Když se nůž otáčí přednastavenou vysokou rychlostí, vytváří silný vějířový efekt, který zvedá trávu a seká ji efektivněji.

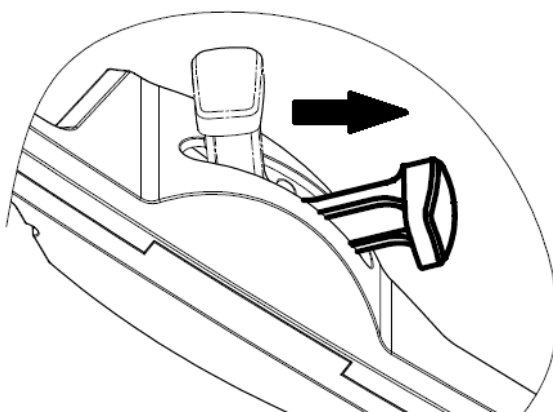

Zastavení motoru

Chcete-li motor zastavit, zatáhněte páku dozadu a poté uvolněte páku pohonu motoru.

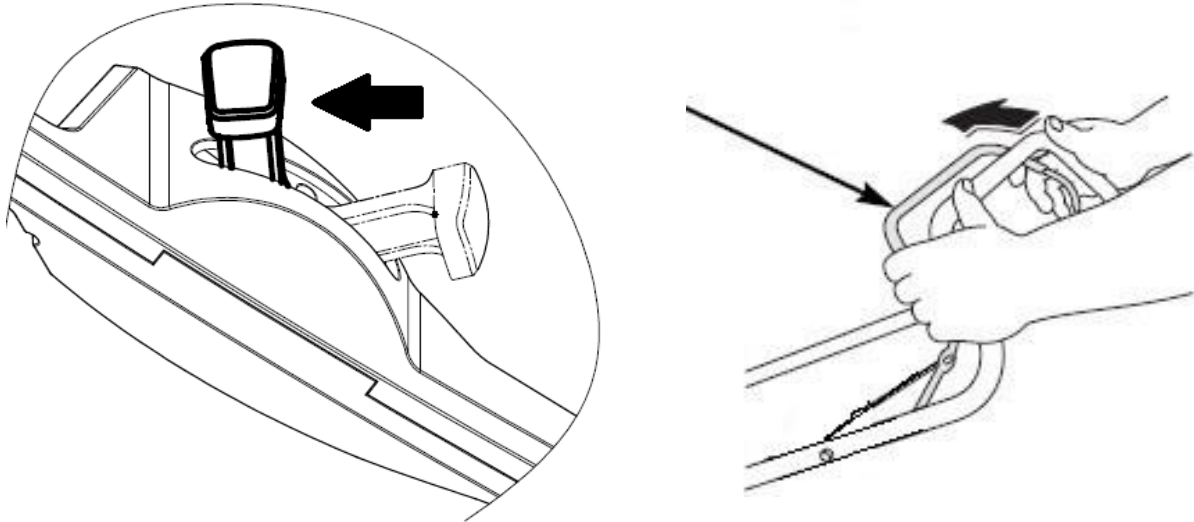

127. Údržba

Obecné pokyny k údržbě:

Všechny matice, šrouby a vruty musí být řádně utaženy, aby byl stroj v bezpečném a provozuschopném stavu. Pravidelná údržba je základním předpokladem pro bezpečnost uživatele, zachování provozuschopnosti a výkonu sekačky.

Stroj s benzínem v nádrži nikdy neskladujte v budově, kde by se výpary mohly dostat do blízkosti otevřeného ohně, jisker nebo vysokých teplot.

Nechte motor vychladnout, než jej odstavíte v uzavřeném prostoru.

Abyste snížili riziko požáru, ujistěte se, že sekačka na trávu, a zejména motor, výfuková trubka a také místo, kde je skladováno palivo, jsou bez trávy, listí nebo nadměrného množství maziv.

Pravidelně kontrolujte stav krytu sběrného koše a sběrného zařízení a v případě poškození je vyměňte.

Palivo vypouštějte v dobře větraném prostoru, až motor vychladne.

Při demontáži a montáži žacího nože používejte silné pracovní rukavice.

POZOR:

Před prováděním údržby nebo oprav vypněte motor a odpojte zapalovací svíčku.

Pravidelně kontrolujte sekačku a ujistěte se, že jsou odstraněny všechny nánosy trávy ze spodní strany podvozku.

Osu podvozku a ložiska pravidelně promazávejte vhodným mazivem.

Pravidelně kontrolujte stav nožů, protože mají značný vliv na výkon sekačky. Nože by měly být vždy ostré a vyvážené.

V pravidelných intervalech kontrolujte, zda jsou všechny šrouby a matice pevně utaženy.

Opotřebované nebo nesprávně utažené šrouby a matice mohou vést k vážnému poškození motoru nebo rámu.

Pokud nůž silně narazí na překážku, zastavte sekačku a kontaktujte zákaznický servis FUXTEC.

Řezací nůž je vyroben z lisované oceli. Pro dosažení optimálního výsledku sečení nůž pravidelně ostřete, přibližně každých 25 provozních hodin. Zkontrolujte, zda je nůž vždy správně vyvážený. Za tímto účelem zasuňte do středového otvoru ocelovou osu (o průměru 2–3 mm). Pokud je osa správně vyrovnaná, zůstane v horizontální poloze.

Pokud nůž nezůstane ve vodorovné poloze, vyměňte jej.

Při demontáži nože vyšroubujte šroub a zkontrolujte držák nože. Pokud jsou součásti opotřebované nebo poškozené, vyměňte je.

UPOZORNĚNÍ:

Používejte vždy pouze originální náhradní díly. Náhradní díly nižší kvality mohou sekačku vážně poškodit a představovat bezpečnostní riziko.

Výměna žacího nože

Nakloňte sekačku doprava tak, aby strana s vzduchovým filtrem směřovala nahoru. Tím zabráníte úniku paliva a obtížnému nastartování sekačky.

Zkontrolujte, zda nůž není poškozený, prasklý nebo nadměrně zrezivělý či zkorodovaný.

Tupý nůž lze naostřit, ale nůž, který je nadměrně opotřebovaný, ohnutý, prasklý nebo jinak poškozený, je nutné vyměnit.

Při montáži nože je nutné vždy použít momentový klíč.

Zkontrolujte, zda jsou šrouby nože pevně utaženy.

Pokud demontujete čepel za účelem naostření nebo výměny, budete k montáži potřebovat momentový klíč. Noste vhodné pracovní rukavice, abyste si chránili ruce.

- Šroub odstraňte pomocí nástrčného klíče. Použijte dřevěný klín, aby se čepel při odstraňování šroubu neotáčela. Poté čepel vyjměte.
- Namontujte čepel pomocí šroubu čepele a speciálních podložek. Dbejte na to, aby byly speciální podložky namontovány konkávní stranou k čepeli a konvexní stranou ke šroubu.
- Šroub čepele utáhněte momentovým klíčem. Použijte dřevěný klín, aby se čepel při utahování šroubu neotáčela.

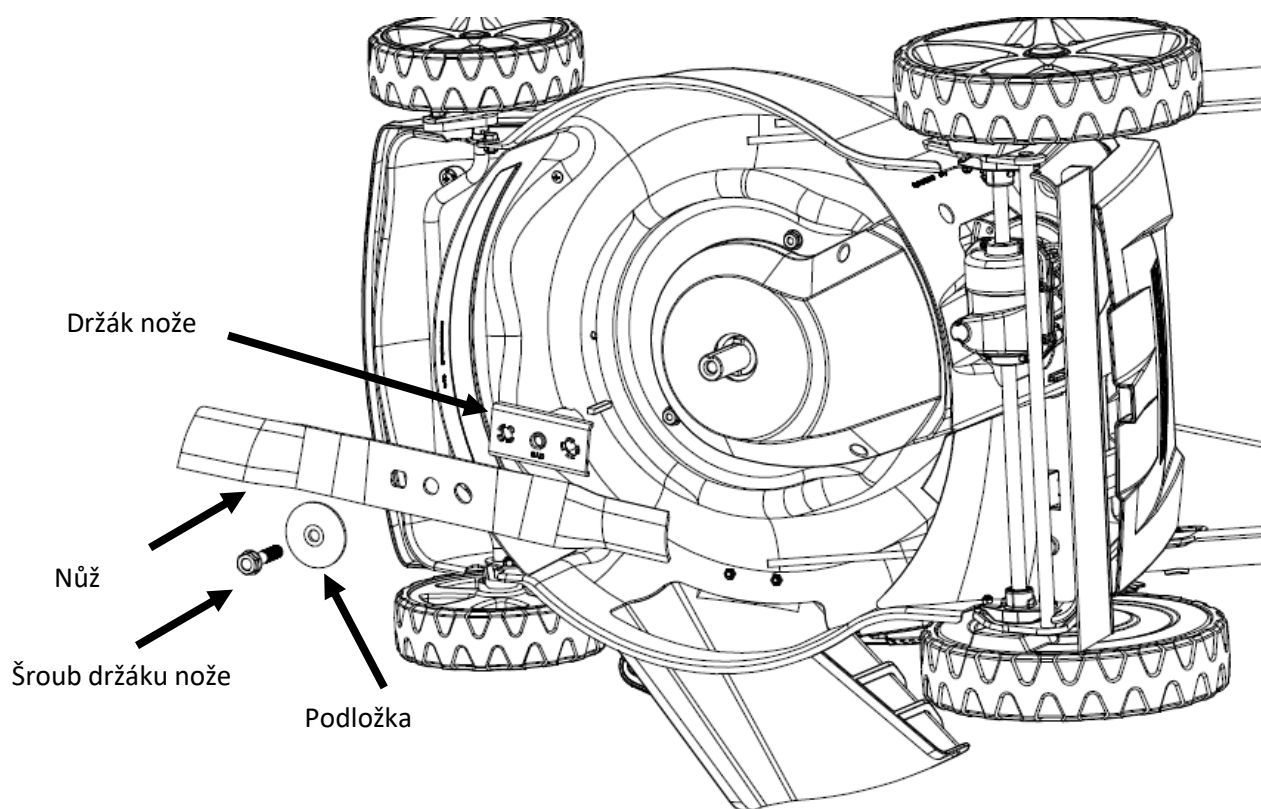

Výhody funkce Easy Clean

Na levé straně žacího ústrojí najdete u některých modelů přípojku vody pro mytí žacího ústrojí. Pokud používáte přípojku vody, musí stroj stát na trávníku v nejnižší výškové poloze. Tím zajistíte, že voda během čištění zůstane pod žacím ústrojím.

- Připojte hadici k trysce.
- Pusťte vodu a nastartujte motor.
- Otáčení nožů zajistí, že voda vyčistí spodní stranu žacího ústrojí.

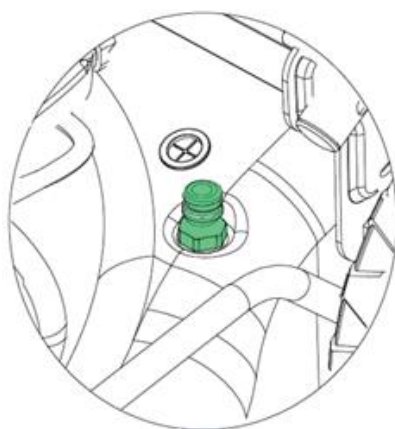

Vzduchový filtr

Pokud je motor provozován bez vzduchového filtru nebo s poškozeným vzduchovým filtrem, může do motoru vniknout nečistota, což vede k jeho rychlému opotřebení.

- Stiskněte jazýčky krytu směrem dolů a sejměte kryt.
- Vyměňte filtr ze základny vzduchového filtru.
- Zkontrolujte filtr a pěnový prvek a v případě poškození je vyměňte.
- Filtr vyčistěte tak, že s ním několikrát klepnete o tvrdý povrch, aby se nečistoty uvolnily, nebo do něj z vnitřní strany profoukněte stlačený vzduch. Nikdy se nepokoušejte nečistoty odstraňovat kartáčem; kartáčováním se nečistoty vtlačí do vláken.
- Nečistoty z vnitřní strany krytu vzduchového filtru a krytu setřete vlhkým hadříkem. Dávejte pozor, aby se nečistoty nedostaly do vzduchového kanálu vedoucího k karburátoru.
- Nasaďte zpět filtr a kryt.

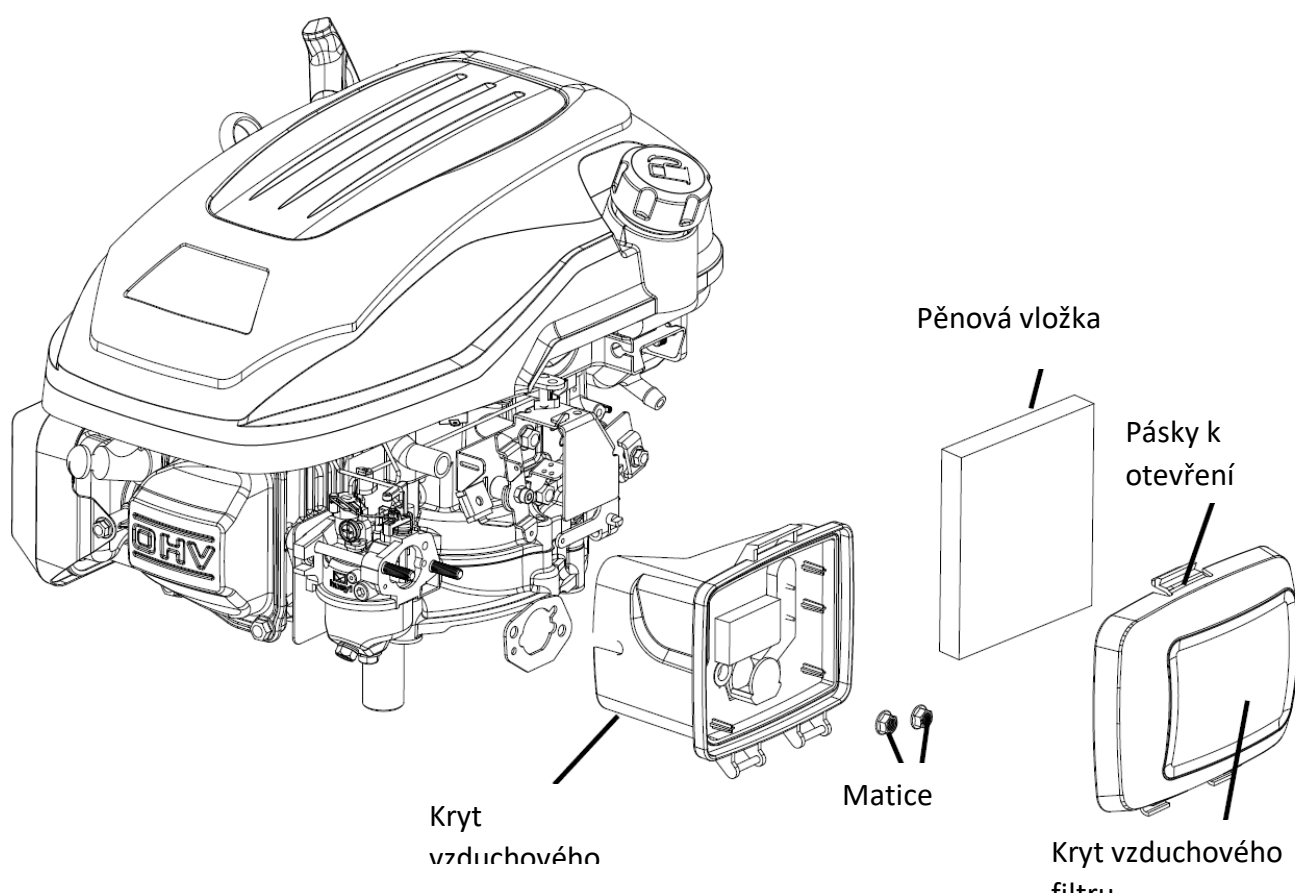

Zapalovací svíčka

Aby byla zajištěna správná funkce, musí mít zapalovací svíčka správnou mezeru a být bez usazenin. Údržbu zapalovací svíčky proveďte následujícím způsobem:

- Odpojte konektor zapalovací svíčky a odstraňte veškeré nečistoty v okolí zapalovací svíčky.

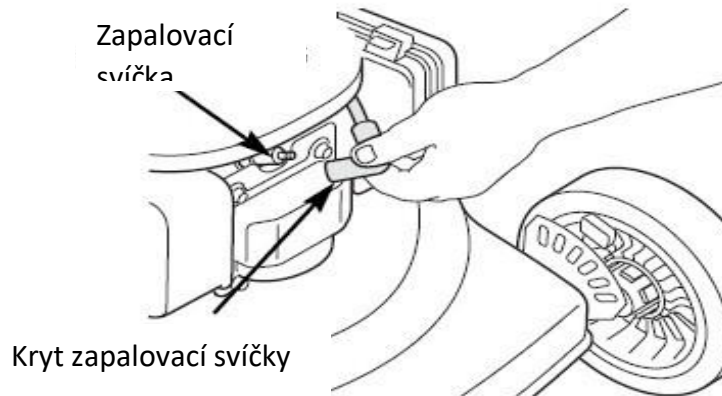

- Vyměňte zapalovací svíčku pomocí klíče na zapalovací svíčky.



Důležité: Klíč na zapalovací svíčky není součástí dodávky

- Zkontrolujte zapalovací svíčku. Vyměňte ji, pokud jsou elektrody opotřebované nebo pokud má izolátor praskliny či trhliny.
- Změřte vzdálenost elektrod zapalovací svíčky pomocí vhodného měřidla. Vzdálenost by měla být 0,028 ~ 0,031 palce (0,7 ~ 0,8 mm). V případě potřeby vzdálenost upravte opatrným ohnutím boční elektrody pomocí vhodného nástroje

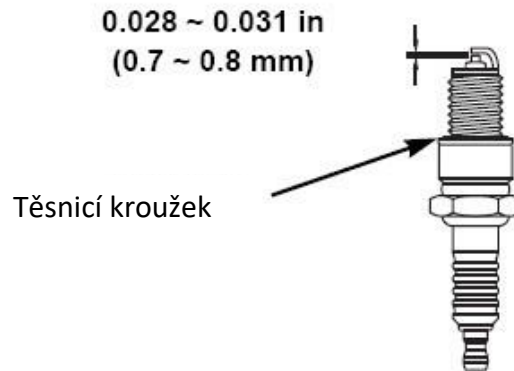

- Zapalovací svíčku opatrně nasuňte rukou, aby nedošlo k jejímu přetočení.
- Nasadíte na zapalovací svíčku konektor.

Upozornění: Volná zapalovací svíčka se může přehřát a poškodit motor. Přílišné utažení zapalovací svíčky může poškodit závit v hlavě válců.

Nastavení kabelů

Před uvedením stroje do provozu je vždy nutné zkontrolovat nastavení lan.

Lanka lze zkontrolovat tak, že zcela stisknete rukojeť a zkontrolujete, zda je lanko napnuté. Pokud tomu tak není, je třeba lanko utáhnout. Pokud nelze rukojeť snadno zcela stisknout, je třeba lanko povolit.

Po první sezóně je třeba počítat s tím, že lanka bude nutné seřídít pro optimální ovládání, protože se při používání mohou natáhnout.

U následujících lan může být nutné provést dodatečné seřízení:

1. Lanko pohonu
2. Lanko motorové brzdy
3. Lanko plynu

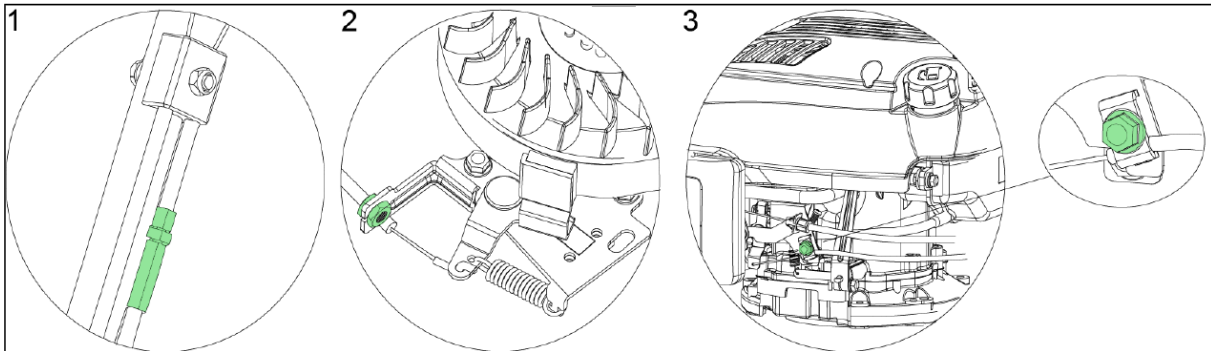

128. Bezpečnostní pokyny

OBECNÉ BEZPEČNOSTNÍ POKYNY

- Tento výrobek je určen výhradně k sekání trávy. Nepoužívejte jej k jiným účelům, než pro které je určen. V opačném případě hrozí jeho poškození nebo zranění.
- Nikdy nedovolte, aby s tímto zařízením pracovaly děti nebo osoby, které nejsou seznámeny s obsahem tohoto návodu k obsluze.
- Osoba obsluhující sekačku je zodpovědná za bezpečnost osob v pracovním prostoru.
- Nikdy nepoužívejte sekačku v blízkosti jiných osob, dětí nebo volně pobíhajících zvířat.
- Než začnete sekat, zkontrolujte terén, na kterém bude sekačka používána, a odstraňte kameny, dráty, klacky, třísky, kosti a jiné cizí předměty, které by se do nich mohly zachytit nebo odletět a způsobit zranění.

NÁVOD K POUŽITÍ

- Všechny matice, čepy a šrouby musí být řádně utaženy, aby byl stroj v bezvadném a provozuschopném stavu.
- Nikdy nepoužívejte sekačku bez ochranného krytu.
- Nikdy nepoužívejte sekačku s uvolněným žacím nožem. Vždy zkontrolujte, zda jsou všechny příslušné šrouby pevně utaženy.
- Tupé nože je třeba vyměnit.
- Při práci se sekačkou dbejte na bezpečný postoj.
- Sekačku nikdy neskladujte v uzavřených nebo špatně větraných prostorách, kde by se mohly hromadit výpary. Výfukové plyny motoru obsahují oxid uhelnatý, který je životu nebezpečný.
- Pracujte pouze za dostatečných světelných podmínek (v šeru nebo při dostatečném umělém osvětlení).
- Nepoužívejte sekačku, když prší nebo je tráva mokrá.
- Při sekání na vyvýšeném terénu (na svahu) postupujte obzvláště opatrně. Sekejte vždy kolmo ke svahu, paralelně s konturou a ne přímo do kopce/z kopce.

- V žádném případě nenechávejte sekačku běžet bez dozoru; pokud necháte sekačku běžet, vypněte motor.
- Nikdy nezvedejte zadní část sekačky, když ji odstavujete, a nedržte končetiny v blízkosti žacího ústrojí nebo zadního výhozu, když běží motor.
- Nikdy neměňte nastavení otáček motoru.
- Nikdy nepřpravujte sekačku s běžícím motorem.
- Vypněte motor a odpojte zapalovací svíčku v následujících případech:
při provádění prací pod žacím ústrojím nebo ve výhozovém otvoru.
při provádění údržby, oprav nebo kontrol stroje.
před přenášením, zvedáním nebo přepravou sekačky.
pokud necháváte sekačku bez dozoru nebo pokud chcete nastavit výšku sečení
.
před demontáží a vyprázdněním sběrného koše.
- Pokud se objeví cizí předmět, vypněte motor a důkladně zkontrolujte, zda nedošlo k poškození. V případě poškození odvezte sekačku k opravě do specializovaného servisního střediska.

POZOR:

Po vypnutí motoru se žací ventilátor ještě několik sekund otáčí.

Pokud sekačka neobvykle vibruje, okamžitě vypněte motor. Pro zajištění bezpečného provozu pravidelně kontrolujte, zda jsou šrouby, matice a svorníky sekačky pevně utaženy.

POZOR: PALIVO JE SNADNO ZÁPALITELNÁ KAPALINA.

- Palivo skladujte ve vhodné nádobě.
- Palivo doplňujte pouze na otevřeném a dobře větraném místě. Při manipulaci s palivem nekuřte a nepoužívejte mobilní telefon.
- Palivo doplňujte pouze při vypnutém motoru. Nikdy neotvírejte palivovou nádrž a nedoplňujte palivo, pokud je motor horký nebo běží.
- Pokud došlo k rozlití paliva, nespouštějte motor. Odstraňte sekačku z místa, kde došlo k rozlití paliva, a dbejte na to, abyste zabránili možnému vznícení. V práci pokračujte až poté, co se rozlité palivo odpaří a palivové výpary se rozptýlí.
- Po doplnění paliva pevně utáhněte víčko palivové nádrže a víčko kanystru s palivem.

POZOR:

Před prováděním údržbových nebo opravárenských prací vypněte motor a odšroubujte zapalovací svíčku.

129. Skladování

Pokud zařízení delší dobu nepoužíváte, měli byste jej skladovat podle následujících pokynů. Tím se prodlouží životnost stroje.

- Stejný benzín nesmí zůstat v nádrži déle než jeden měsíc.
- Sekačku důkladně vyčistěte a uskladněte v suché místnosti.
- Nikdy neskladujte sekačku s palivem v nádrži v budově, kde může dojít k vzniku otevřeného plamene nebo jiskry.
- Aby se snížilo nebezpečí požáru, udržujte motor, tlumič výfuku, prostor pro baterii a prostor pro palivo bez trávy, listí nebo nadměrného množství maziva.
- Pokud je nutné vyprázdnit palivovou nádrž, proveďte to venku.
- Při odstavování stroje dávejte pozor, abyste si nezachytili prsty mezi pohyblivým nožem a pevnými částmi stroje.
- Nechte výrobek před uskladněním alespoň 30 minut vychladnout.

130. Likvidace

UPOZORNĚNÍ

Informace o možnostech likvidace získáte u svého obecního úřadu/města,



Recyklujte suroviny namísto likvidace odpadu.

131. Technické údaje

Motor	OHV, vzduchem chlazený, čtyřtákní
Jmenovitý výkon	2,9 kW
Otáčky motoru	2800 ot./min
Zdvihový objem	170 cm ³
Startér	Lankový / eStart (pouze u modelu eS)
Objem nádrže	1,0 l
Objem olejové nádrže	0,5 l
Výšky řezu	6 stupňů, od 25 do 75 mm
Šířka řezu	508 mm
Průměr kol	vpředu 8 palců (20 cm), vzadu 11 palců (28 cm)
Objem sběrného koše	60 l
Hladina akustického výkonu	98 dB
Vibrace	3,64 km/h
Hmotnost	37,5 kg

132. Prohlášení o shodě EU / Declaration of Conformity

Výrobce / Producer **FUXTEC GmbH**

Kappstraße 69, 71083 Herrenberg Německo / Germany

E-mail: info@fuxtec.de Web: www.fuxtec.de

Název / name

Benzínová sekačka na trávu FX-RM5170PRO

Benzínová sekačka na trávu FX-RM5170PRO

Směrnice ES / EC 2006/42/ES

2014/30/EU

200/14/ES změněná

2005/88/ES příloha IV

Použité normy / applicable standards

EN ISO 5395-1:2013

EN ISO 5395-2:2013+A1+A2

EN ISO 14982:2009

Tímto prohlašujeme, že výše uvedený stroj ve verzi, kterou uvádíme na trh, splňuje díky své konstrukci základní bezpečnostní a zdravotní požadavky uvedené ve směrnici ES. Jakákoli manipulace nebo změna stroje, která nebyla výslovně předem schválena námi, činí tento dokument neplatným.

Tímto prohlašujeme, že výše uvedený stroj splňuje základní bezpečnostní a zdravotní požadavky výše uvedených směrnic ES. Jakákoli manipulace nebo změna stroje, která nebyla předem výslovně schválena námi, činí tento dokument neplatným.

Úschova technické dokumentace: FUXTEC GmbH • Kappstraße 69 • 71083 Herrenberg • Německo, L. Zirkler, vedení

Herrenberg, 14.11.2023



Leonhard Zirkler FUXTEC GmbH

KAPPSTRASSE 69

71083 HERRENBERG NĚMECKO



FUXTEC GmbH
Kappstraße 69
71083 Herrenberg | Germany
www.fuxtec.com | info@fuxtec.com



www.FUXTEC.com