

FUXTEC

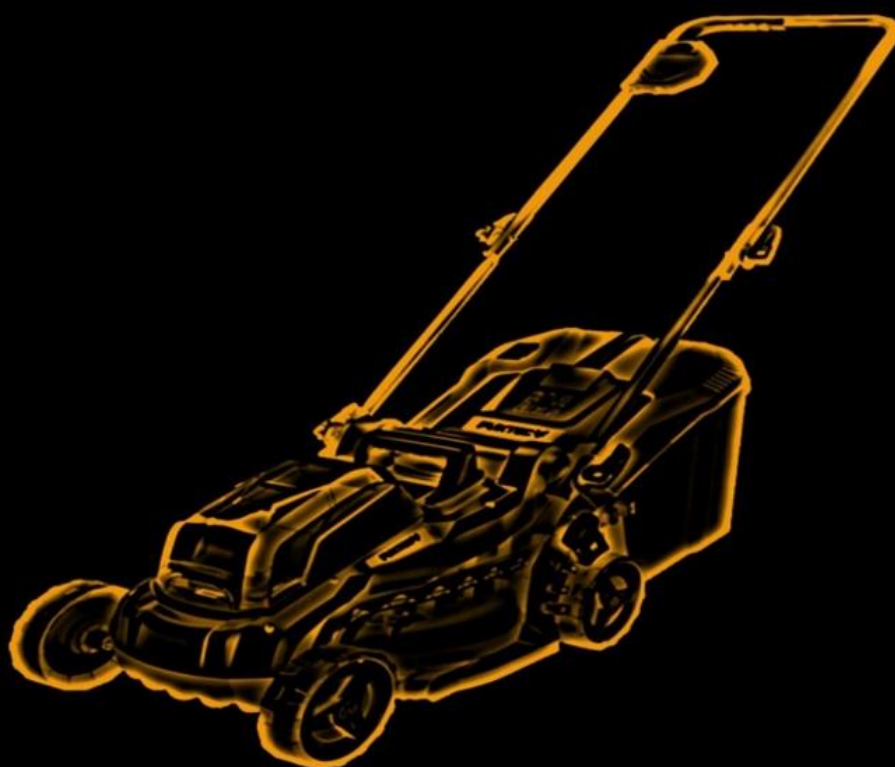

FX-E1RM20



FUXTEC GmbH
Kappstraße 69 | 71083 Herrenberg | Germany
www.FUXTEC.com | info@FUXTEC.com

Inhalt

DEUTSCHE VERSION.....	7
ENGLISH VERSION.....	23
VERSION FRANCAISE.....	38
VERSIONE ITALIANA.....	55
VERSION ESPANOLA.....	71
VERSAO PORTUGUESA.....	84
NEDERLANDSE VERSIE.....	100
SVENSK VERSION.....	116
POLSKA WERSJA JEZYKOW.....	132
Slovenská verzia.....	148
Česká verze.....	164

Inhalt

DEUTSCHE VERSION.....	7
1. Einführung und Sicherheit	7
2. Sicherheitshinweise für Rasenmäher	10
3. Sicherheitshinweise für das Ladegerät.....	12
4. Sicherheitshinweise für Li-Ionen Akkus.....	13
5. Präsentation.....	14
6. Gerät einschalten/ausschalten	19
7. Arbeitshinweise.....	19
8. Entsorgung.....	20
9. Technische Daten	21
10. EU Konformitätserklärung / Declaration of Conformity.....	22
ENGLISH VERSION	23
11. Introduction and safety	23
12. Safety Instructions for Lawn Mowers	26
13. Safety instructions for the charger	27
14. Safety Instructions for Li-Ion Batteries	28
15. Presentation.....	29
16. Switching the device on/off	34
17. Working Instructions	34
18. Disposal.....	35
19. Technical Data	36
20. EU Declaration of Conformity	37
VERSION FRANCAISE	38
21. Introduction et sécurité	38
22. Instructions de sécurité pour les tondeuses à gazon	41
23. Instructions de sécurité pour le chargeur.....	43
24. Instructions de sécurité pour les batteries Li-Ion.....	43
25. Présentation.....	44
26. Allumer/éteindre l'appareil.....	51
27. Instructions d'utilisation	52
28. Données techniques	53
29. Déclaration de conformité UE.....	54
VERSIONE ITALIANA.....	55
30. Introduzione e sicurezza	55
31. Uso e trattamento dell'apparecchio a batteria.....	58

32.	Disposizioni di sicurezza per tagliaerba	58
33.	Disposizioni di sicurezza per il caricabatterie.....	60
34.	Disposizioni di sicurezza per le batterie agli ioni di litio	61
35.	Presentazione.....	62
36.	Accensione/spengimento apparecchio	67
37.	Indicazioni operative	67
38.	Dati tecnici	69
39.	Dichiarazione di conformità UE / Declaration of Conformity	70
VERSION ESPANOLA.....		71
40.	Introducción y seguridad	71
41.	Disposiciones de seguridad para los cortacéspedes	74
42.	Disposiciones de seguridad para el cargador.....	75
43.	Disposiciones de seguridad para las baterías de iones de litio	76
44.	Presentación	77
45.	Encendido/apagado del aparato	80
46.	Indicaciones operativas	81
47.	Datos técnicos	82
48.	Declaración de conformidad EU / Declaration of Conformity	83
VERSAO PORTUGUESA.....		84
49.	Introdução e segurança	84
50.	Instruções de segurança para cortadores de relva	87
51.	Instruções de segurança para o carregador.....	89
52.	Instruções de segurança para baterias de iões de lítio	90
53.	Apresentação	91
54.	Ligar/desligar o aparelho	96
55.	Instruções de trabalho.....	96
56.	Eliminação de resíduos	97
57.	Dados técnicos	98
58.	EU Konformitätserklärung / Declaração de Conformidade	99
NEDERLANDSE VERSIE.....		100
59.	Introductie en beveiliging	100
60.	Veiligheidsinstructies voor grasmaaiers	103
61.	Veiligheidsinstructies voor de lader	105
62.	Veiligheidsinstructies voor Li-ion-batterijen.....	106
63.	Presentatie.....	106
64.	Het apparaat in-/uitschakelen	112

65.	Werkinstructies	112
66.	Afvalverwijdering.....	112
67.	Technische gegevens	114
68.	EU-conformiteitsverklaring.....	115
SVENSK VERSION		116
69.	Introduktion och säkerhet	116
70.	Säkerhetsinstruktioner för gräsklippare	119
71.	Säkerhetsanvisningar för laddaren.....	121
72.	Säkerhetsanvisningar för Li-ion-batterier	121
73.	Presentation.....	122
74.	Slå på/stänga av enheten.....	128
75.	Arbetsinstruktioner	128
76.	Avfallshantering	128
77.	Tekniska data	130
78.	EU Konformitätserklärning / Försäkran om överensstämmelse	131
POLSKA WERSJA JEZYKOW		132
79.	Wprowadzenie i bezpieczeństwo.....	132
80.	Instrukcje bezpieczeństwa dla kosiarek do trawy	135
81.	Instrukcje bezpieczeństwa dotyczące ładowarki.....	137
82.	Instrukcje bezpieczeństwa dotyczące akumulatorów litowo-jonowych	138
83.	Prezentacja.....	139
84.	Włączanie/wyłączanie urządzenia.....	144
85.	Instrukcje robocze	144
86.	Usuwanie odpadów	145
87.	Dane techniczne	146
88.	EU Konformitätserklärning / Deklaracja zgodności.....	147
Slovenská verzia.....		148
89.	Úvod a bezpečnosť	148
90.	Bezpečnostné pokyny pre kosačky na trávu	151
91.	Bezpečnostné pokyny pre nabíjačku	153
92.	Bezpečnostné pokyny pre lítium-iónové akumulátory.....	153
93.	Prezentácia.....	155
94.	Zapnutie/vypnutie zariadenia	160
95.	Pokyny na prácu	160
96.	Likvidácia.....	161
97.	Technické údaje.....	162

98.	Vyhlasenie o zhode EÚ / Declaration of Conformity	163
Česká verze.....		164
99.	Úvod a bezpečnosť	164
100.	Bezpečnostní pokyny pro sekačky na trávu	167
101.	Bezpečnostní pokyny pro nabíječku	169
102.	Bezpečnostní pokyny pro lithium-iontové akumulátory	169
103.	Prezentace	171
104.	Zapnutí/vypnutí přístroje.....	176
105.	Pokyny k práci	176
106.	Likvidace.....	177
107.	Technické údaje.....	178
108.	Prohlášení o shodě EU / Declaration of Conformity.....	179

DEUTSCHE VERSION

1. Einführung und Sicherheit

Niemals Kindern oder mit diesen Anweisungen nicht vertrauten Personen erlauben das Gartengerät zu benutzen. Kinder sollten beaufsichtigt werden, um sicherzustellen, dass sie nicht mit dem Gerät spielen.

Bestimmungsgemäße Verwendung

Dieses Gerät ist ausschließlich zum Rasenmähen im privaten Bereich bestimmt.

Das Gerät ist entsprechend den in dieser Bedienungsanleitung gegebenen Beschreibungen und Sicherheitshinweisen zu verwenden. Jeder andere Gebrauch ist nicht bestimmungsgemäß. Der nicht bestimmungsgemäße Gebrauch hat den Verfall der Gewährleistung und die Ablehnung jeglicher Verantwortung seitens des Herstellers zur Folge. Der Benutzer haftet für alle Schäden an Dritten und deren Eigentum. Betreiben Sie das Gerät nur in dem vom Hersteller vorgeschriebenen und ausgelieferten technischen Zustand. Eigenmächtige Veränderungen an dem Gerät schließen eine Haftung des Herstellers für daraus resultierende Schäden aus.

Allgemeine Sicherheitshinweise für Elektrowerkzeuge

WARNUNG!

Lesen Sie alle Sicherheitshinweise und Anweisungen. Versäumnisse bei der Einhaltung der Sicherheitshinweise und Anweisungen können elektrischen Schlag, Brand und/oder schwere Verletzungen verursachen.

Bewahren Sie alle Sicherheitshinweise und Anweisungen für die Zukunft auf.

Der in den Sicherheitshinweisen verwendete Begriff Elektrowerkzeug bezieht sich auf netzbetriebene Elektrowerkzeuge (mit Netzkabel) und auf akkubetriebene Elektrowerkzeuge (ohne Netzkabel).

Arbeitsplatzsicherheit

- Halten Sie Ihren Arbeitsbereich sauber und gut beleuchtet. Unordnung oder unbeleuchtete Arbeitsbereiche können zu Unfällen führen.

- Arbeiten Sie mit dem Elektrowerkzeug nicht in explosionsgefährdeter Umgebung, in der sich brennbare Flüssigkeiten, Gase oder Stäube befinden. Elektrowerkzeuge erzeugen Funken, die den Staub oder die Dämpfe entzünden können.

- Halten Sie Kinder und andere Personen während der Benutzung des Elektrowerkzeugs fern. Bei Ablenkung können Sie die Kontrolle über das Gerät verlieren.

Elektrische Sicherheit

- Der Anschlussstecker des Elektrowerkzeuges muss in die Steckdose passen. Der Stecker darf in keiner Weise verändert werden. Verwenden Sie keine Adapterstecker gemeinsam mit schutzgeerdeten Elektrowerkzeugen. Unveränderte Stecker und passende Steckdosen verringern das Risiko eines elektrischen Schlages.
- Vermeiden Sie Körperkontakt mit geerdeten Oberflächen wie von Rohren, Heizungen, Herden und Kühlschränken. Es besteht ein erhöhtes Risiko durch elektrischen Schlag, wenn Ihr Körper geerdet ist.
- Halten Sie Elektrowerkzeuge von Regen oder Nässe fern. Das Eindringen von Wasser in ein Elektrowerkzeug erhöht das Risiko eines elektrischen Schlages.
- Zweckentfremden Sie das Kabel nicht, um das Elektrowerkzeug zu tragen, aufzuhängen oder um den Stecker aus der Steckdose zu ziehen. Halten Sie das Kabel fern von Hitze, Öl, scharfen Kanten oder sich bewegenden Geräteteilen. Beschädigte oder verwickelte Kabel erhöhen das Risiko eines elektrischen Schlages.
- Wenn Sie mit einem Elektrowerkzeug im Freien arbeiten, verwenden Sie nur Verlängerungskabel, die auch für den Außenbereich geeignet sind. Die Anwendung eines für den Außenbereich geeigneten Verlängerungskabels verringert das Risiko eines elektrischen Schlages.
- Wenn Sie mit einem Elektrowerkzeug im Freien arbeiten, verwenden Sie nur Verlängerungskabel, die auch für den Außenbereich geeignet sind. Die Anwendung eines für den Außenbereich geeigneten Verlängerungskabels verringert das Risiko eines elektrischen Schlages.

Sicherheit von Personen

- Seien Sie aufmerksam, achten Sie darauf, was Sie tun, und gehen Sie mit Vernunft an die Arbeit mit einem Elektrowerkzeug. Benutzen Sie kein Elektrowerkzeug, wenn Sie müde sind oder unter dem Einfluss von Drogen, Alkohol oder Medikamenten stehen. Ein Moment der Unachtsamkeit beim Gebrauch des Elektrowerkzeuges kann zu ernsthaften Verletzungen führen.
- Tragen Sie persönliche Schutzausrüstung und immer eine Schutzbrille. Das Tragen persönlicher Schutzausrüstung, wie Staubmaske, rutschfeste Sicherheitsschuhe, Schutzhelm oder Gehörschutz, je nach Art und Einsatz des Elektrowerkzeuges, verringert das Risiko von Verletzungen.
- Vermeiden Sie eine unbeabsichtigte Inbetriebnahme. Vergewissern Sie sich, dass das Elektrowerkzeug ausgeschaltet ist, bevor Sie es an die Stromversorgung und/oder den Akku anschließen, es aufnehmen oder tragen. Wenn Sie beim Tragen des Elektrowerkzeuges den Finger am Schalter haben oder das Gerät eingeschaltet an die Stromversorgung anschließen, kann dies zu Unfällen führen.

- Entfernen Sie Einstellwerkzeuge oder Schraubenschlüssel, bevor Sie das Elektrowerkzeug einschalten. Ein Werkzeug oder Schlüssel, der sich in einem drehenden Geräteteil befindet, kann zu Verletzungen führen.
- Vermeiden Sie eine abnormale Körperhaltung. Sorgen Sie für einen sicheren Stand und halten Sie jederzeit das Gleichgewicht. Dadurch können Sie das Elektrowerkzeug in unerwarteten Situationen besser kontrollieren.
- Tragen Sie geeignete Kleidung. Tragen Sie keine weite Kleidung oder Schmuck. Halten Sie Haare, Kleidung und Handschuhe fern von sich bewegenden Teilen. Lockere Kleidung, Schmuck oder lange Haare können von sich bewegenden Teilen erfasst werden.

Verwendung und Behandlung des Elektrowerkzeuges

- Überlasten Sie das Gerät nicht. Verwenden Sie für Ihre Arbeit das dafür bestimmte Elektrowerkzeug. Mit dem passenden Elektrowerkzeug arbeiten Sie besser und sicherer im angegebenen Leistungsbereich.
- Benutzen Sie kein Elektrowerkzeug, dessen Schalter defekt ist. Ein Elektrowerkzeug, das sich nicht mehr ein- oder ausschalten lässt, ist gefährlich und muss repariert werden.
- Ziehen Sie den Stecker aus der Steckdose und/oder entfernen Sie den Akku, bevor Sie Geräteeinstellungen vornehmen, Zubehörteile wechseln oder das Gerät weglegen. Diese Vorsichtsmaßnahme verhindert den unbeabsichtigten Start des Elektrowerkzeuges.
- Bewahren Sie unbenutzte Elektrowerkzeuge außerhalb der Reichweite von Kindern auf. Lassen Sie Personen das Gerät nicht benutzen, die mit diesem nicht vertraut sind oder diese Anweisungen nicht gelesen haben. Elektrowerkzeuge sind gefährlich, wenn sie von unerfahrenen Personen benutzt werden.
- Pflegen Sie Elektrowerkzeuge mit Sorgfalt. Kontrollieren Sie, ob bewegliche Teile einwandfrei funktionieren und nicht klemmen, ob Teile gebrochen oder so beschädigt sind, dass die Funktion des Elektrowerkzeuges beeinträchtigt ist. Lassen Sie beschädigte Teile vor dem Einsatz des Gerätes reparieren. Viele Unfälle haben ihre Ursache in schlecht gewarteten Elektrowerkzeugen.
- Halten Sie Schneidwerkzeuge scharf und sauber. Sorgfältig gepflegte Schneidwerkzeuge mit scharfen Schneidkanten verklemmen sich weniger und sind leichter zu führen.
- Verwenden Sie Elektrowerkzeug, Zubehör, Einsatzwerkzeuge usw. entsprechend diesen Anweisungen. Berücksichtigen Sie dabei die Arbeitsbedingungen und die auszuführende Tätigkeit. Der Gebrauch von Elektrowerkzeugen für andere als die vorgesehenen Anwendungen kann zu gefährlichen Situationen führen.

Verwendung und Behandlung des Akkuwerkzeuges

- Laden Sie die Akkus nur mit Ladegeräten auf, die vom Hersteller empfohlen werden. Durch ein Ladegerät, das für eine bestimmte Art von Akkus geeignet ist, besteht Brandgefahr, wenn es mit anderen Akkus verwendet wird.
- Verwenden Sie nur die dafür vorgesehenen Akkus in den Elektrowerkzeugen. Der Gebrauch von anderen Akkus kann zu Verletzungen und Brandgefahr führen.
- Halten Sie den nicht benutzten Akku fern von Büroklammern, Münzen, Schlüsseln, Nägeln, Schrauben oder anderen kleinen Metallgegenständen, die eine Überbrückung der Kontakte verursachen könnten. Ein Kurzschluss zwischen den Akkukontakten kann Verbrennungen oder Feuer zur Folge haben.
- Bei falscher Anwendung kann Flüssigkeit aus dem Akku austreten. Vermeiden Sie den Kontakt damit. Bei zufälligem Kontakt mit Wasser abspülen. Wenn die Flüssigkeit in die Augen kommt, nehmen Sie zusätzlich ärztliche Hilfe in Anspruch. Austretende Akkuflüssigkeit kann zu Hautreizungen oder Verbrennungen führen.

2. Sicherheitshinweise für Rasenmäher

Allgemeine Sicherheitshinweise

- Lesen Sie zu Ihrer Sicherheit und für die Sicherheit anderer diese Bedienungsanleitung und ihre Sicherheitshinweise, bevor Sie das Gerät benutzen. Bitte bewahren Sie Bedienungsanleitung und ihre Sicherheitshinweise für den späteren Gebrauch sicher auf und halten diese für jeden Einsatz griffbereit.
- Geben Sie die Betriebsanleitung bei einem Besitzerwechsel mit dem Gerät weiter.
- Personen, die das Gerät bedienen, dürfen nicht unter dem Einfluss von Rauschmitteln (z. B. Alkohol, Drogen oder Medikamenten) stehen.
- Betreiben Sie das Gerät nur in dem vom Hersteller vorgeschriebenen und ausgelieferten technischen Zustand. Eigenmächtige Veränderungen am Gerät schließen eine Haftung des Herstellers für daraus resultierende Schäden aus.
- Verwenden Sie das Gerät nur bei Tageslicht oder unter guter künstlicher Beleuchtung.
- Verwenden Sie das Gerät nur bei trockenen Wetterbedingungen. Halten Sie es von Regen oder Nässe fern. Das Eindringen von Wasser in das Gerät erhöht das Risiko eines elektrischen Schlags.
- Schalten Sie bei folgenden Bedingungen das Gerät ab und entfernen Sie den Akku:
 - ♦ wenn das Gerät unbeaufsichtigt gelassen wird;

- ♦ vor der Überprüfung, Reinigung oder sonstigen Arbeiten am Gerät;
- ♦ wenn das Gerät beginnt, übermäßig stark zu vibrieren.

Vor dem Einsatz

- Machen Sie sich vor Arbeitsbeginn mit dem Gerät und seinen Funktionen sowie seinen Bedienelementen vertraut.
- Überprüfen Sie das Gerät vor Inbetriebnahme und nach einem Aufprall auf Anzeichen von Verschleiß oder Beschädigung.
- Benutzen Sie kein Gerät, dessen Schalter defekt ist und sich nicht mehr ein- oder ausschalten lässt.
- Überprüfen Sie, ob alle Muttern, Bolzen und Schrauben festsitzen, um sicherzustellen, dass das Gerät sicher betrieben wird.
- Verwenden Sie niemals ein Gerät mit beschädigten oder fehlenden Teilen. Lassen Sie diese von einer dazu qualifizierten Fachkraft oder Fachwerkstatt reparieren oder ggf. austauschen.
- Tragen Sie bei Arbeiten mit oder an dem Gerät immer festes Schuhwerk, lange Hose und die entsprechende persönliche Schutzausrüstung (Schutzbrille, Gehörschutz, griffige Arbeitshandschuhe etc.). Das Tragen von persönlicher Schutzausrüstung verringert das Risiko von Verletzungen.

Beim Einsatz

Schalten Sie das Gerät nicht ein, wenn Personen (besonders Kinder) oder Tiere in unmittelbarer Nähe sind. Stellen Sie sicher, dass Kinder nicht mit dem Gerät spielen.

Unterbrechen Sie die Arbeit, wenn Sie merken, dass Personen (besonders Kinder) oder Haustiere in der Nähe sind.

Arbeiten an steilen Hängen können gefährlich sein. Stellen Sie sicher, dass Sie einen festen Stand haben und mähen Sie langsam. Immer quer zum Hang mähen und nicht auf und ab. Seien Sie besonders vorsichtig beim Richtungswechsel. Es besteht die Gefahr eines Umkippens!

Mähen Sie nicht an steilen Hängen. Seien Sie besonders vorsichtig wenn Sie sich beim Mähen rückwärts bewegen und den Rasenmäher auf sich selbst ziehen.

Den Rasenmäher beim Einschalten des Motors nicht kippen.

Halten Sie einen sicheren Abstand, wie es der Griffrahmen anzeigt.

Schalten Sie den Motor nicht ein, bis sich Ihre Füße in einem sicheren Abstand zum Schneidbalken befinden. Seien Sie vorsichtig und greifen Sie nicht in den rotierenden Schneidbalken. Schalten Sie den Rasenmäher aus, bevor Sie ihn kippen oder transportieren, z.B. von / zu Rasen oder über Pfade. Niemals über Kies fahren, während der Motor läuft. Es besteht die Gefahr, von Steinen getroffen zu werden!

Bevor Sie den Rasenmäher anheben oder transportieren, schalten Sie den Motor aus, ziehen Sie den Sicherheitsschlüssel heraus und warten Sie

Bis der Schneidbalken zum Stillstand gekommen ist. Stellen Sie die Schnitthöhe nicht ein, bis der Motor ausgeschaltet ist und der Schneidbalken zum Stillstand gekommen ist. Öffnen Sie niemals die Entladeklappe, während der Motor läuft. Vor dem Entfernen des Grasfängers den Motor ausschalten und warten, bis der Schneidbalken zum Stillstand gekommen ist. Nach dem Entleeren des

Grasfängers, diesen wieder sorgfältig befestigen und sicherstellen, dass der Grasfänger sicher am Rasenmäher befestigt ist. Wenn möglich, mähen Sie kein nasses Gras. Arbeiten Sie nicht mit dem Gartengerät in einer explosionsgefährdeten Umgebung, in der es brennbare Flüssigkeiten, Gase oder Staub gibt. Wenn Sie die Arbeit unterbrechen, lassen Sie das Gerät niemals unbeaufsichtigt und bewahren Sie es an einem sicheren Ort auf.

Nach dem Einsatz

Schalten Sie das Gerät aus und entnehmen Sie den Akku vom Mäher. Danach stellen Sie die Einheit an einen sicheren Ort.

Lagern Sie das Gerät nicht in Reichweite von Kindern. Stellen Sie sicher, dass die Lüftungsschlitze im Gerät sauber sind.

Halten Sie alle Muttern, Bolzen und Schrauben festangezogen, um sicherzustellen, dass der Rasenmäher in sicheren Arbeitszustand ist.

Überprüfen Sie den Grasfänger häufig auf Verschleiß oder Beschädigungen.

Benutzen Sie nur den Schneidbalken, der für diesen Rasenmäher bestimmt ist.

Bitte befolgen Sie die mitgelieferten Installationsanweisungen und entfernen Sie den Akku vorher. Lassen Sie Reparaturen ausschließlich durch einen qualifizierten Techniker oder eine Servicestelle durchführen.

3. Sicherheitshinweise für das Ladegerät

- Halten Sie das Ladegerät von Regen oder Nässe fern. Das Eindringen von Wasser in ein Ladegerät erhöht das Risiko eines elektrischen Schlages.

- Halten Sie das Ladegerät sauber. Durch Verschmutzung besteht die Gefahr eines elektrischen Schlages.

- Überprüfen Sie vor jeder Benutzung Ladegerät, Kabel und Stecker. Benutzen Sie das Ladegerät nicht, sofern Sie Schäden feststellen. Öffnen Sie das Ladegerät nicht selbst und lassen Sie es nur von qualifiziertem Fachpersonal und nur mit Original-Ersatzteilen reparieren.

Beschädigte Ladegeräte, Kabel und Stecker erhöhen das Risiko eines elektrischen Schlages.

- Legen Sie keine Gegenstände auf das Ladegerät und stellen Sie es nicht auf weichen Oberflächen ab. Es besteht Brandgefahr.

- Überprüfen Sie immer, ob die Netzspannung der auf dem Typenschild des Ladegeräts angegebenen Spannung entspricht.

- Benutzen Sie niemals das Ladegerät, wenn Kabel, Stecker oder das Gerät selbst durch äußerliche Einwirkungen beschädigt sind. Bringen Sie das Ladegerät zur nächsten Fachwerkstatt.

- Öffnen Sie auf keinen Fall das Ladegerät. Bringen Sie es im Fall einer Störung in eine Fachwerkstatt.

4. Sicherheitshinweise für Li-Ionen Akkus

- Öffnen Sie den Akku nicht. Es besteht die Gefahr eines Kurzschlusses.
- Schützen Sie den Akku vor Hitze, z. B. auch vor dauernder Sonneneinstrahlung, Feuer, Wasser und Feuchtigkeit. Es besteht Explosionsgefahr.
- Bei Beschädigung und unsachgemäßem Gebrauch des Akkus können Dämpfe austreten. Führen Sie Frischluft zu und suchen Sie bei Beschwerden einen Arzt auf. Die Dämpfe können die Atemwege reizen.
- Bei falscher Anwendung kann Flüssigkeit aus dem Akku austreten. Vermeiden Sie den Kontakt damit. Bei zufälligem Kontakt mit Wasser abspülen. Wenn die Flüssigkeit in die Augen kommt, nehmen Sie zusätzlich ärztliche Hilfe in Anspruch. Austretende Akkuflüssigkeit kann zu Hautreizungen oder Verbrennungen führen.
- Verwenden Sie nur Original-Akkus mit der auf dem Typenschild Ihres Elektrowerkzeugs angegebenen Spannung. Bei Gebrauch anderer Akkus, z.B. Nachahmungen, aufgearbeiteter Akkus oder Fremdfabrikaten, besteht die Gefahr von Verletzungen sowie Sachschäden durch explodierende Akkus.
- Die Akkuspannung muss zur Akku- Ladespannung des Ladegerätes passen. Ansonsten besteht Brand- und Explosionsgefahr.
- Laden Sie die Akkus nur mit Ladegeräten auf, die vom Hersteller empfohlen werden. Durch ein Ladegerät, das für eine bestimmte Art von Akkus geeignet ist, besteht Brandgefahr, wenn es mit anderen Akkus verwendet wird.
- Durch spitze Gegenstände wie z.B. Nagel oder Schraubenzieher oder durch äußere Krafteinwirkung kann der Akku beschädigt werden. Es kann zu einem internen Kurzschluss kommen und der Akku brennen, rauchen, explodieren oder überhitzen.

5. Präsentation



Abbildung 1: Rasenmäher

1. Ein-/Ausschalter bzw Griff
2. Oberes Gestänge
3. Unteres Gestänge
4. Grasfangkorb
5. Höhenverstellhebel
6. Batterie-/Akkuabdeckung
7. Grasfangkorbabdeckung
8. Sicherheitsknopf



Abbildung 2: Ladegerät und Akku (duals Ladegerät wie rechts abgebildet im Lieferumfang enthalten)

9. Batterie/Akku

10. Batterie-/Akkufüllstandsanzeige

11. Druckknopf zur Anzeige der Ladekapazität

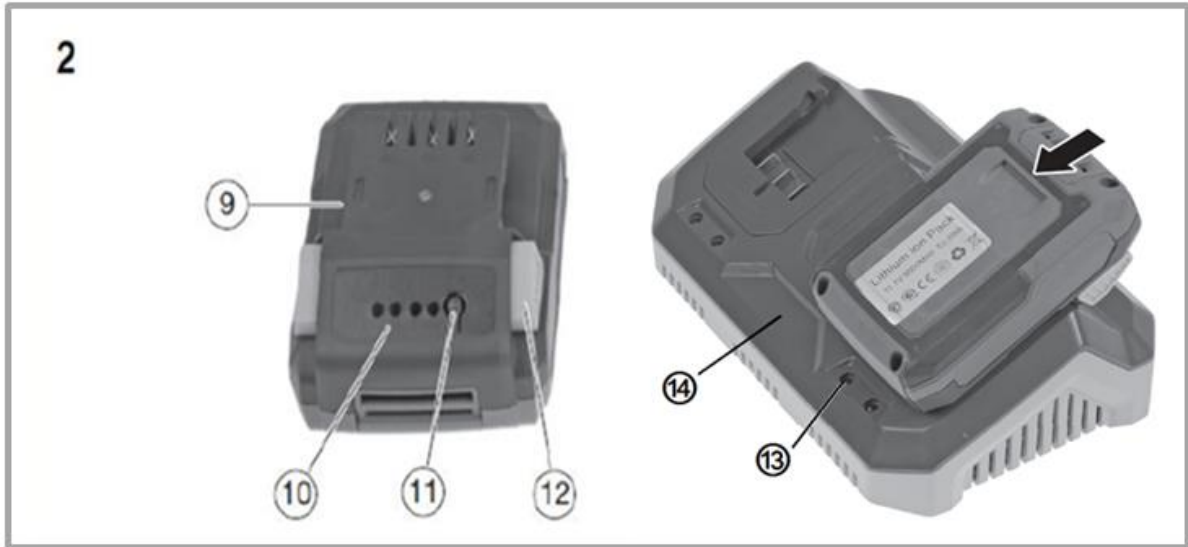
12. Verschlussknopf (rastet bei Einführung in Ladegerät oder Mäher ein)

13. Kontrolllichter (im rechten Bild Punkt 4)

14. Ladegerät



Abbildung 3: Rasenmäher

- 15. Feststellhebel für das untere Gestänge
- 16. Haltvorrichtung für das untere Gestänge

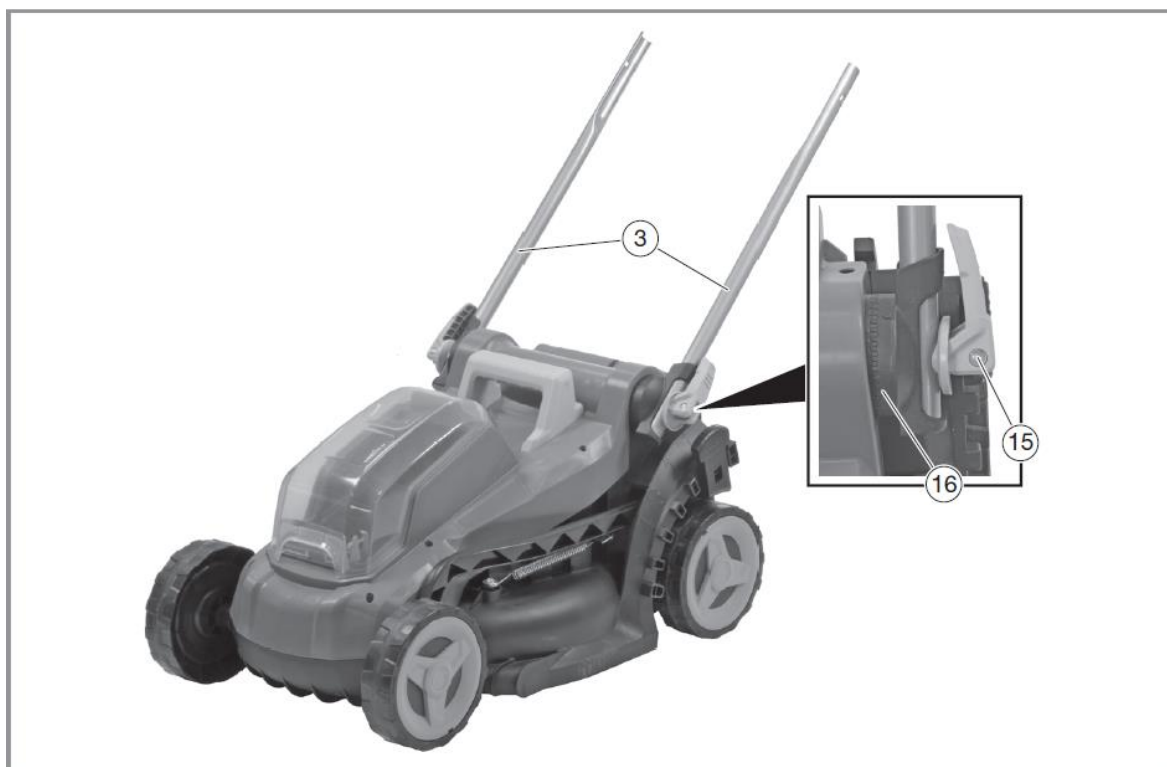

Abbildung 4: Rasenmäher

- 17. Schraube zur Verbindung des oberen Gestänges mit dem unteren Gestänge
- 18. Feststellhebel zur Verbindung der beiden Gestänge



Abbildung 5: Grasfangkorb

19. Grasfangkorb

20. Schiene zur Befestigung am Rasenmäher

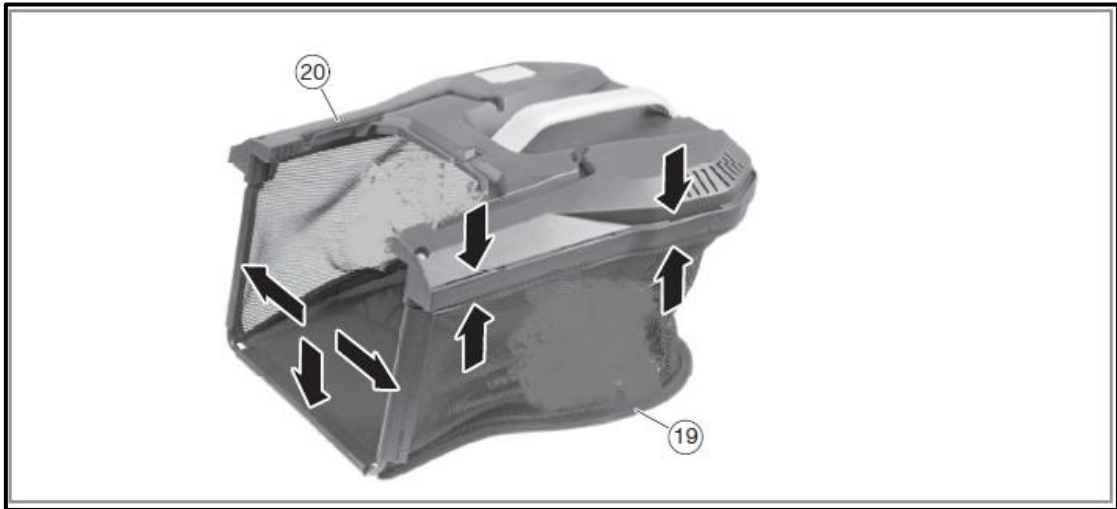

Abbildung 6: Akku-/Batteriefach inklusive Akkus/Batterien

21. Achten Sie auf den korrekten Sitz des Sicherheitsschlüssels
(Stromkreislaufunterbrecher)



Abbildung 7: Nahaufnahme des Höhenverstellhebels

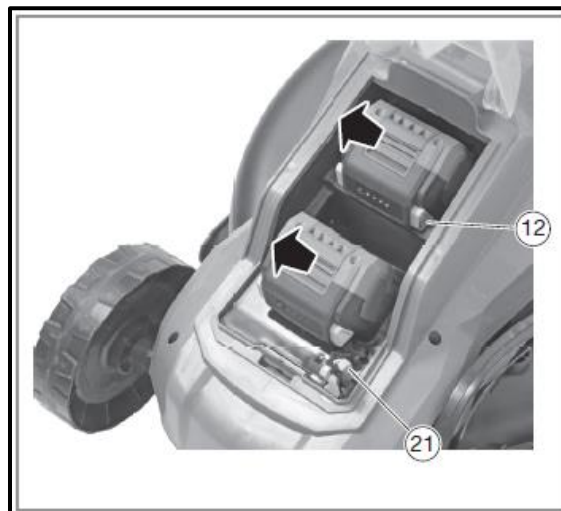

Abbildung 8: Nahaufnahme des Sicherheitsknopfes und des Ein-/Ausschalters bzw. Griffs.

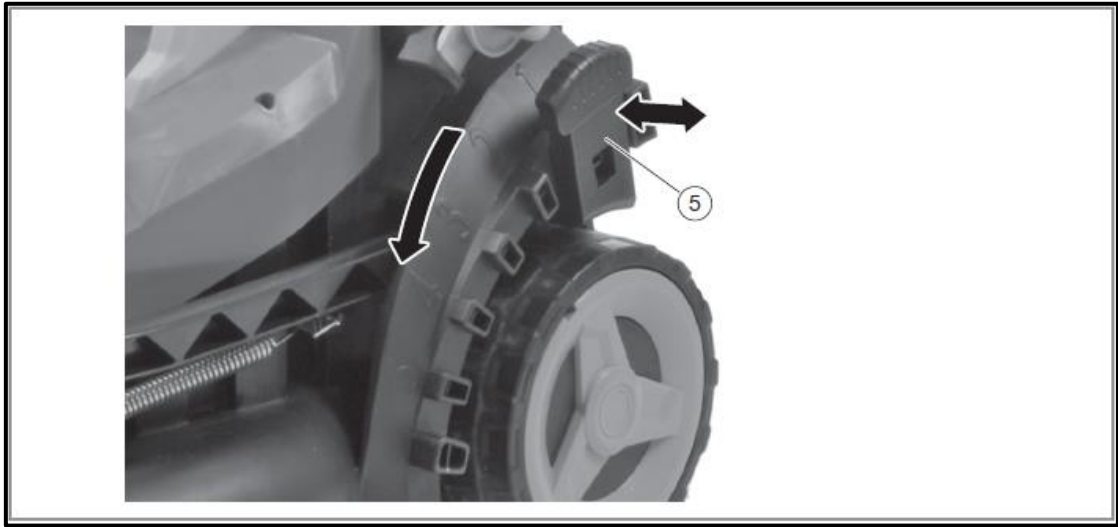

Abbildung 9: Nahaufnahme der Unterseite des Rasenmähers

23. Schraube zur Fixierung des Messers am Rasenmäher

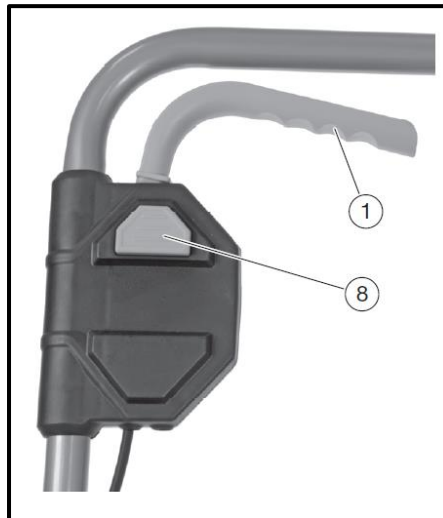
24. Messer

25 Lochbohrungen am Messer (achten Sie auf die korrekte Positionierung)

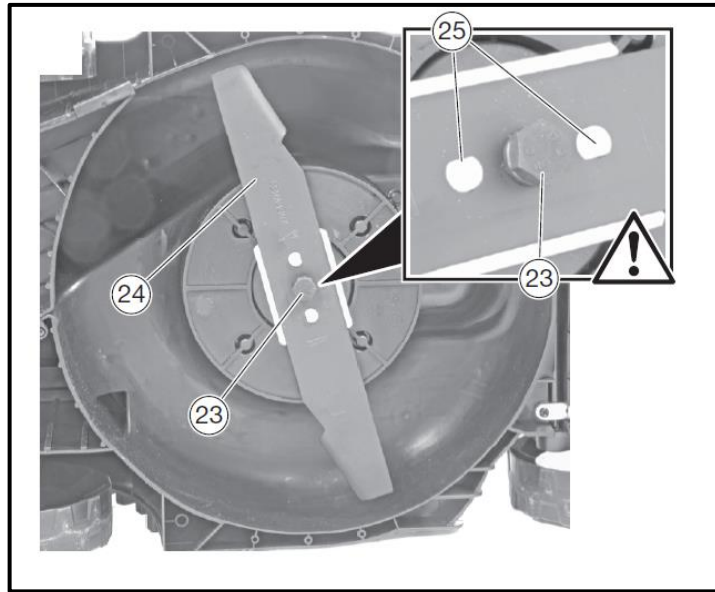
6. Gerät einschalten/ausschalten

Setzen Sie die Akkus in die dafür vorgesehenen Schienen ein. Fügen Sie anschließend den Sicherheitsschlüssel ein (Abbildung 6, Nr. 21). Erst dann können Sie den Sicherheitsknopf und den Ein-/Ausshalter (Abbildung 8, Punkte 8+1) bedienen. Das Gerät springt nun an. Wenn Sie den Ein-/Ausshalter loslassen, so stoppt das Gerät seine Arbeit. Achtung: Schneidwerkzeug kann noch minimal nachlaufen.

7. Arbeitshinweise

Tipps zur Rasenpflege

Hier sind einige Tipps, um Ihnen zu helfen, Ihren Rasen gesund zu halten und ein gleichmäßiges Wachstum zu gewährleisten:

Ein Rasen besteht aus verschiedenen Grasarten. Häufiges Mähen fördert das Wachstum von Gras, dies führt zu starken Wurzeln und einem festen Grasblatt. Wenn Sie das Gras selten schneiden, entwickeln sich stark wachsende Grasarten und anderen Unkräuter (wie Klee, Gänseblümchen).

Die normale Höhe eines Rasens ist ca. 4-5 cm. Nur ein Drittel der Gesamthöhe sollte gemäht werden; deshalb schneiden Sie 7-8 cm langes Gras auf die normale Höhe.

8. Entsorgung



WARNUNG!

Ausgediente Elektrowerkzeuge vor der Entsorgung unbrauchbar machen:

- netzbetriebene Elektrowerkzeuge durch Entfernen des Anschlusssteckers,
- akkubetriebene Elektrowerkzeuge durch Entfernen des Akkus.



Nur für EU-Länder

Werfen Sie Elektrowerkzeuge nicht in den Hausmüll! Gemäß Europäischer Richtlinie 2012/19/EG über Elektro- und Elektronik-Altgeräte und Umsetzung in nationales Recht müssen verbrauchte Elektrogeräte getrennt gesammelt und einer umweltgerechten Wiederverwertung zugeführt werden. Rohstoffrückgewinnung statt Müllentsorgung. Gerät, Zubehör und Verpackung sollten einer



umweltgerechten Wiederverwertung zugeführt werden. Zum sortenreinen Recycling sind Kunststoffteile gekennzeichnet.



WARNUNG!

Akkus/Batterien nicht in den Hausmüll, ins Feuer oder ins Wasser werfen. Ausgediente Akkus nicht öffnen. Akkus/Batterien sollen gesammelt, recycelt oder auf umweltfreundliche Weise entsorgt werden.

Nur für EU-Länder: Gemäß Richtlinie 2006/66/EG müssen defekte oder verbrauchte Akkus/Batterien recycelt werden.



HINWEIS

Über Entsorgungsmöglichkeiten informieren Sie sich bitte bei Ihrer Kommune/Stadt,



Recycling raw materials instead of waste disposal.

9. Technische Daten

Rasenmäher

Leerlaufdrehzahl	3900 min ⁻¹
Nennspannung	2× 20 V
Arbeitsbreite	330 mm
Schnitthöhen	25–65 mm
Einstellungsmöglichkeiten	5
Volumen Grasfangkorb	35l
Grantierter Schalleistungspegel (LWA)	88,5 dB(A) (K = 2,39 dB(A))
Gemessener Schalldruck (LPA)	77,9 dB(A) (K = 3 dB(A))
Vibration	2,1 m/s ² (K = 1,5 m/s ²)
Gewicht (ohne Akku)	14 kg

Ladegerät

Nennspannung	230 V~, 50 Hz
Nennleistung	140W
Ladespannung	20,9 V
Ladestrom	2.4A
Protection class	II

Akku Pack

Akku Typ	Li-Ion
Nennspannung	20 V
Kapazität	2Ah
Ladezeit	60min

10. EU Konformitätserklärung / Declaration of Conformity

Hersteller / Producer **FUXTEC GmbH**
Kappstraße 69, 71083 Herrenberg Deutschland / Germany
Tel.: +49 (0)7032 95608 88
Fax: +49 (0)7032 95608 89
Email: info@fuxtec.de Web: www.fuxtec.de

Bezeichnung / name Akku Rasenmäher / E1 2 x 20V Cordless Lawn Mower

Typ / model **D03004500**

EG-Richtlinie / EC directive MD Directive: 2006 / 42 /EC

Angewandte Normen / applicable standards

EN 60335-1:2012+A11:2014+A13:2017+A1:2019+A2:2019+A14:2019+A15:2021
EN 60335-2-77:2010
EN 62233:2008

Hiermit erklären wir, dass die oben genannte Maschine aufgrund Ihrer Bauart in der von uns in Verkehr gebrachten Version den grundlegenden Sicherheits- und Gesundheitsanforderungen der aufgeführten EG-Richtlinie entsprechen.

Hereby we declare that the above mentioned machine meet the essential safety and health requirements of the above stated EC directives. Any manipulation or change of the machine not being explicitly authorized by us in advance renders this document null and void.

Aufbewahrung der technischen Unterlagen: FUXTEC GmbH • Kappstraße 69 • 71083 Herrenberg • Germany, L. Zirkler, Geschäftsführung

Herrenberg, 23.02.2023



Leonhard Zirkler FUXTEC GmbH

KAPPSTRASSE 69

71083 HERRENBERG GERMANY

ENGLISH VERSION

11. Introduction and safety

Never allow children or persons unfamiliar with these instructions to use the garden device. Children should be supervised to ensure that they do not play with the appliance.

Intended use

This device is intended exclusively for mowing lawns in private areas.

The device must be used following the descriptions and safety instructions are given in this user manual. Any other use is not intended. Unauthorized use will invalidate the warranty and override any responsibility on the part of the manufacturer. The user is liable for all damages to third parties and their property. Operate the device only in the technical condition prescribed and delivered by the manufacturer. Unauthorized modifications to the device exclude the manufacturer's liability for any resulting damage.

General safety instructions for power tools

WARNING!

Read all safety notices and instructions. Failure to follow the safety instructions and instructions can cause electric shock, fire, and/or severe injury.

Keep all safety notes and instructions for future reference.

The term power tool used in the safety instructions refers to mains operated power tools (with power cord) and cordless power tools (without power cord).

Workplace Safety

- Keep your work area clean and well lit. Clutter or unlit work areas can lead to accidents.
- Do not work with the power tool in explosive environments containing flammable liquids, gases, or dust. Power tools produce sparks that can ignite the dust or fumes.
- Keep children and other persons away while using the power tool. If distracted, you may lose control of the device.

Electrical Safety

- The plug of the power tool must fit into the socket. The cap must not be changed in any way. Do not use adapter plugs together with grounded power tools. Unchanged plugs and suitable sockets reduce the risk of electric shock.

- Avoid physical contact with grounded surfaces such as pipes, heaters, stoves, and refrigerators. There is an increased risk of electric shock if your body is grounded.
- Keep power tools away from rain or moisture. The penetration of water into a power tool increases the risk of electric shock.
- Do not use the cable to carry or hang up the power tool or to pull the plug from the socket. Keep the cord away from heat, oil, sharp edges, or moving parts. Damaged or tangled cables increase the risk of electric shock.
- If you use a power tool outdoors, only use extension cables that are suitable for outdoor use. The use of an extension cable ideal for outdoor use reduces the risk of electric shock.
- If you use a power tool outdoors, only use extension cables that are suitable for outdoor use. The use of an extension cable ideal for outdoor use reduces the risk of electric shock.

Safety of Persons

- Be alert, pay attention to what you are doing, and use common sense when working with a power tool. Do not use a power tool if you are tired or under the influence of drugs, alcohol, or medication. A moment of inattention while utilizing the power tool can cause serious injury.
- Wear personal protective equipment and always protective goggles. Wearing personal protective equipment, such as dust mask, non-slip safety shoes, safety helmet or hearing protection, depending on the type and use of the power tool reduces the risk of injury.
- Avoid unintentional commissioning. Make sure that the power tool is switched off before connecting it to the power supply and/or battery, picking it up or carrying it. If you have your finger on the switch when carrying the power tool or if you connect the device to the power supply while it is switched on, this can lead to accidents.
- Remove adjustment tools or wrenches before turning on the power tool. A tool or key that is in a rotating part of the device can cause injury.
- Avoid an abnormal posture. Make sure you have a secure footing and keep your balance at all times. This allows you to better control the power tool in unexpected situations.
- Wear suitable clothing. Do not wear loose clothing or jewelry. Keep hair, clothing, and gloves away from moving parts. Loose clothing, jewelry, or long hair can be caught by moving parts.

Use and treatment of the power tool

- Do not overload the device. Use the appropriate power tool for your work. With the right power tool, you will work better and safer in the specified power range.
- Do not use a power tool with a defective switch. A power tool that can no longer be switched on or off is dangerous and must be repaired.
- Unplug the power cord and/or remove the battery before making any adjustments to the device, changing accessories, or putting the device away. This precaution prevents unintentional starting of the power tool.
- Keep unused power tools out of the reach of children. Do not allow persons to use the device which is not familiar with it or have not read these instructions. Power tools are dangerous if they are used by inexperienced persons.
- Maintain power tools with care. Check that moving parts function correctly and do not jam, that parts are not broken or damaged in such a way that the function of the power tool is impaired. Have damaged parts repaired before using the device. Many accidents are caused by poorly maintained power tools.
- Keep cutting tools sharp and clean. Carefully maintained cutting tools with sharp cutting edges jam less and are easier to guide.
- Use power tools, accessories, insertion tools, etc. according to these instructions. Take into account the working conditions and the job to be performed. The use of power tools for applications other than those intended can lead to dangerous situations.

Use and handling of the cordless tool

- Charge the batteries only with chargers recommended by the manufacturer. A charger that is suitable for a particular type of battery poses a fire hazard when used with other batteries.
- Only use the batteries provided in the power tools. Using other batteries may result in personal injury and fire hazards.
- Keep the unused battery away from paper clips, coins, keys, nails, screws, or other small metal objects that could cause the contacts to bridge. A short circuit between the battery contacts can cause burns or fire.
- The liquid may leak from the battery if misused. Avoid any contact with it. In case of accidental contact, rinse with water. If the liquid gets into your eyes, seek additional medical attention. Leaking battery fluid may cause skin irritation or burns.

12. Safety Instructions for Lawn Mowers

General Safety Instructions

- For your safety and the safety of others, read this user manual and its safety instructions before using the device. Please keep the user manual and its safety instructions in a safe place for future reference and keep them handy for any use.
- Pass on the operating instructions with the device if there is a change of ownership.
- Persons operating the device must not be under the influence of intoxicating substances (e.g., alcohol, drugs, or medicines).
- Operate the device only in the condition prescribed and delivered by the manufacturer. Unauthorized modifications to the device exclude the manufacturer's liability for any resulting damage.
- Only use the device in daylight or under good artificial lighting.
- Only use the device in dry weather conditions. Keep it away from rain or moisture. The penetration of water into the device increases the risk of electric shock.
- Switch off the device and remove the battery in the following conditions:
 - ◆ if the device is left unattended;
 - ◆ before checking, cleaning or other work on the device;
 - ◆ if the device starts to vibrate excessively.

Before Use

- Familiarize yourself with the device and its functions and controls before starting work.
- Check the device for signs of wear or damage before starting up and after a collision.
- Do not use a device whose switch is defective and can no longer be switched on or off.
- Check that all nuts, bolts, and screws are tight to ensure that the device is operated safely.
- Never use a device with damaged or missing parts. Have them repaired or replaced if necessary by a qualified specialist or workshop.
- When working with or on the device, always wear sturdy shoes, long trousers, and the appropriate personal protective equipment (safety goggles, hearing protection, non-slip work gloves, etc.). The wearing of personal protective equipment reduces the risk of injury.

During Operation

Do not switch on the device if persons (especially children) or animals are in the immediate vicinity. Make sure that children do not play with the device.

Interrupt work if you notice that people (especially children) or pets are nearby.

Working on steep slopes can be dangerous. Make sure that you have a firm stand and mow slowly. Always mow across the slope and not up and down. Be especially careful when changing directions. There is a danger of tipping over!

Do not mow on steep slopes. Be especially careful if you move backward when mowing and pull the mower onto yourself.

Do not tilt the mower when starting the motor.

Keep a safe distance, as indicated by the handle frame.

Do not start the motor until your feet are at a safe distance from the cutter bar. Be careful not to reach into the rotating cutter bar. Switch off the mower before tipping or transporting it, e.g., from/to lawn or over paths. Never drive over gravel while the motor is running. There is the danger of being hit by stones!

Before lifting or transporting the mower, turn off the motor, remove the safety key and service until the cutting bar has come to a standstill. Do not adjust the cutting height until the motor is switched off, and the cutter bar has come to a standstill. Never open the discharge hatch while the motor is running. Before removing the grass catcher, switch off the motor and wait until the cutter bar has come to a standstill. After emptying the grass catcher, carefully re-attach it and ensure that the grass catcher is securely attached to the mower. If possible, do not mow wet grass. Do not work with the garden device in a potentially explosive environment where there are flammable liquids, gases, or dust. If you interrupt work, never leave the device unattended and store it in a safe place.

After use

Switch off the device and remove the battery from the mower. Then place the unit in a safe place. Do not store the device within reach of children. Make sure that the ventilation slots in the device are clean.

Keep all nuts, bolts, and screws tightened to ensure that the mower is in safe working condition.

Check the grass catcher frequently for wear or damage.

Only use the cutter bar designed for this mower.

Please follow the provided installation instructions and remove the battery before.

Have repairs carried out only by a qualified technician or service center.

13. Safety instructions for the charger

- Keep the charger away from rain or moisture. The penetration of water into a charger increases the risk of electric shock.

- Keep the charger clean. There is a risk of electric shock from soiling.

- Check the charger, cable, and plug before each use. Do not use the charger if you notice any damage. Do not open the charger yourself and have it repaired only by qualified personnel and only with original spare parts.

Damaged chargers, cables, and connectors increase the risk of electric shock.

- Do not place objects on the charger or place them on soft surfaces. There is a risk of fire.

- Always check that the mains voltage corresponds to the voltage indicated on the charger's nameplate.

- Never use the charger if the cable, plug, or the device itself is damaged by external influences. Take the charger to the nearest specialist workshop.

- Never open the charger under any circumstances. Take it to a specialist workshop in the event of a fault.

14. Safety Instructions for Li-Ion Batteries

- Do not open the battery. There is a danger of a short circuit.

- Protect the battery from heat, including continuous exposure to sunlight, fire, water, and moisture. There is a danger of explosion.

- Vapors may escape if the battery is damaged or misused. Supply fresh air and consult a doctor if you have any complaints. The vapors may irritate the respiratory tract.

- The liquid may leak from the battery if misused. Avoid any contact with it. In case of accidental contact, rinse with water. If the liquid gets into your eyes, seek additional medical attention. Leaking battery fluid may cause skin irritation or burns.

- Only use original rechargeable batteries with the voltage specified on the rating plate of your power tool. When using other batteries, e.g., imitation reconditioned batteries or batteries from different manufacturers, there is a risk of injury and material damage due to exploding batteries.

- The battery voltage must match the battery charging voltage of the charger. Otherwise, there is a risk of fire and explosion.

- Charge the batteries only with chargers recommended by the manufacturer. A charger that is suitable for a particular type of battery poses a fire hazard when used with other batteries.

- The battery can be damaged by pointed objects such as nails or screwdrivers or by an external force. An internal short circuit may occur, and the battery may burn, smoke, explode or overheat.

15. Presentation



Figure 1: Lawn Mower

1. On/off switch or handle
2. Upper linkage
3. Lower linkage
4. Grass catcher basket
5. Height adjustment lever
6. Battery cover
7. Grass catcher box cover
8. Safety button

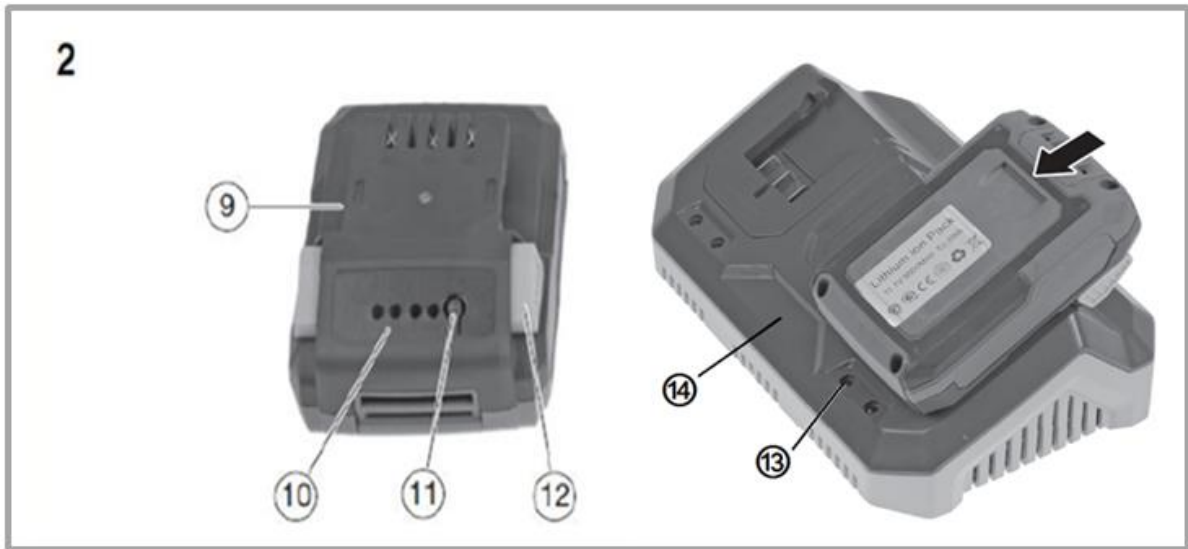

Figure 2: Charger and rechargeable battery (dual charger as shown on the right is included)

9. Battery

10. Battery level indicator

11. Push button to display the charging capacity

12. Locking button (locks in place when inserted into charger or mower)

13. Control lights (in the right picture point 4)

14. Charger

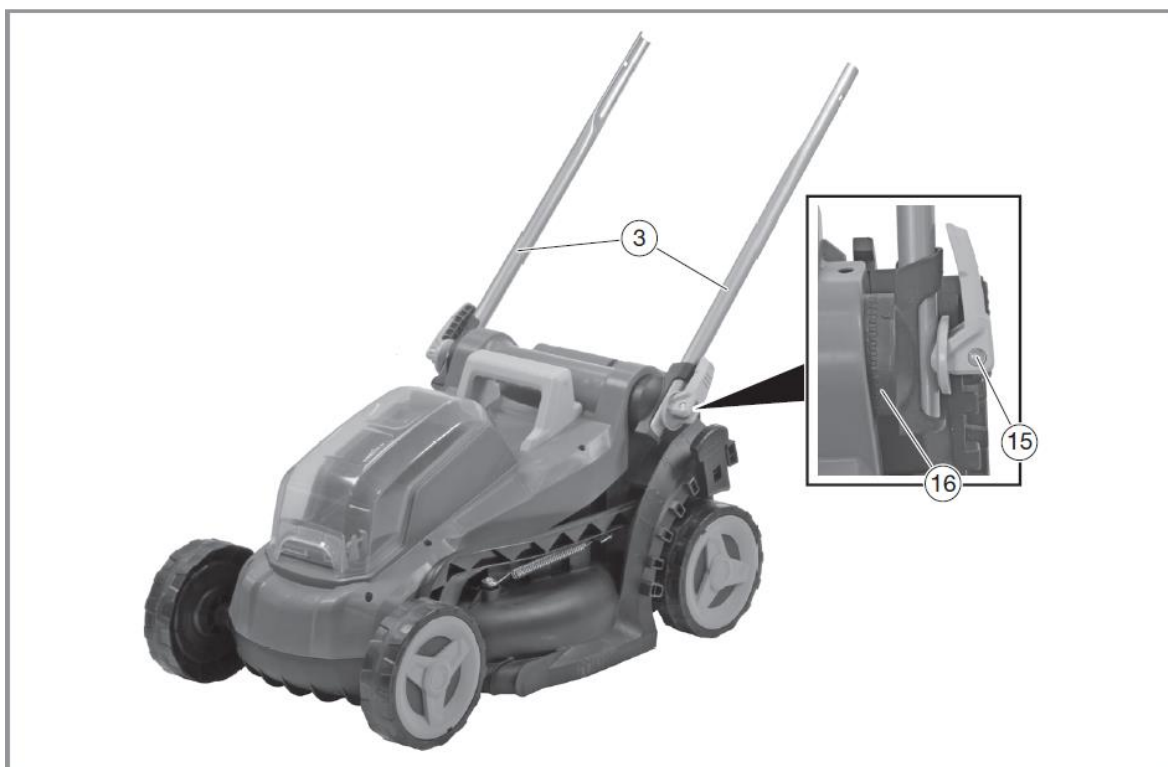

Figure 3: Lawn Mower

- 15. Locking lever for the lower linkage
- 16. Holding device for the lower linkage



Figure 4: Lawn Mower

- 17. Screw for connecting the upper linkage with the lower linkage
- 18. Locking lever for connecting the two linkages

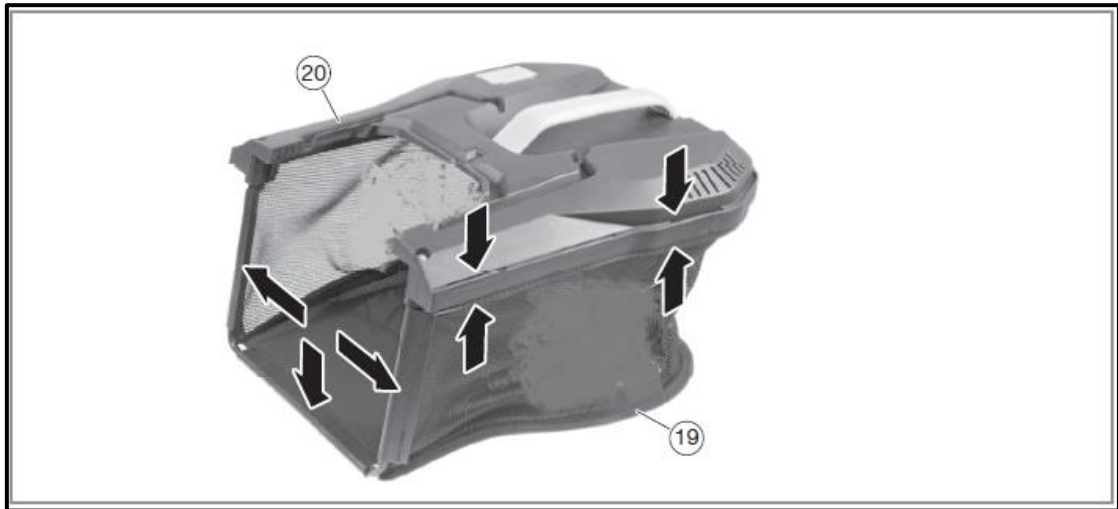

Figure 5: Grass catcher basket

19. Grass catcher basket

20. Rail for attachment to lawnmower

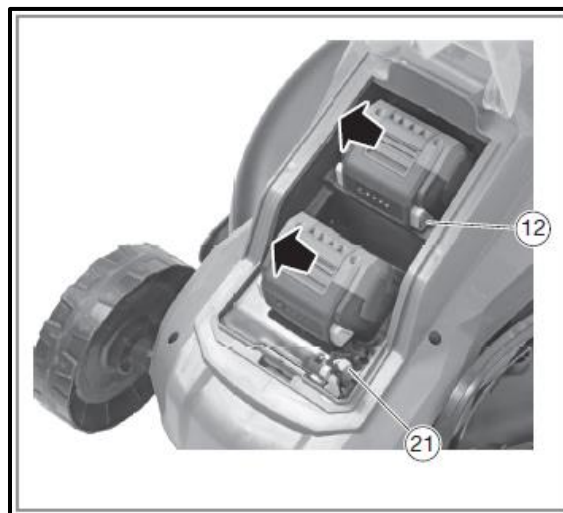

Figure 6: Battery compartment including batteries

21. Ensure that the safety key is correctly seated (circuit breaker)

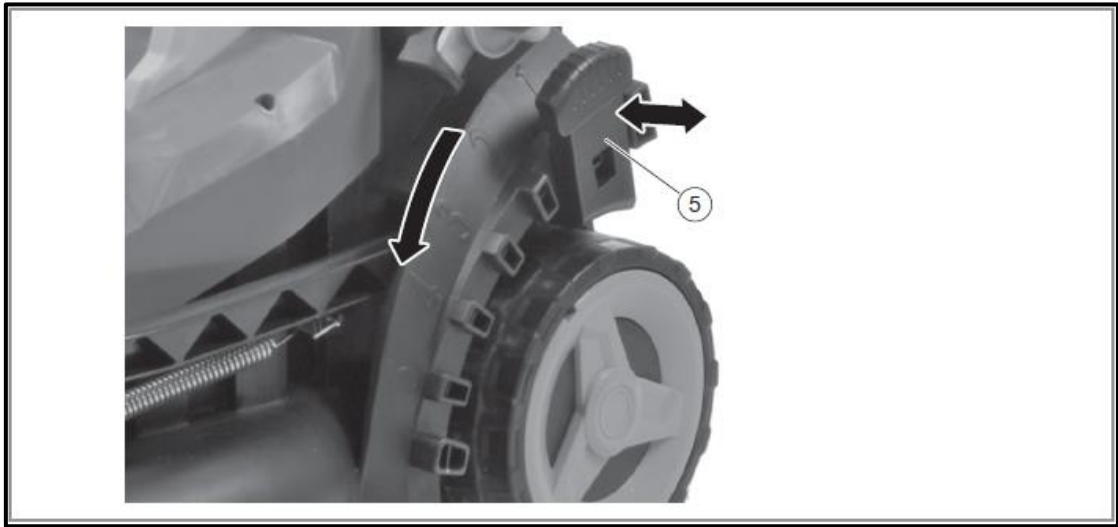

Figure 7: Close up of the height adjustment lever

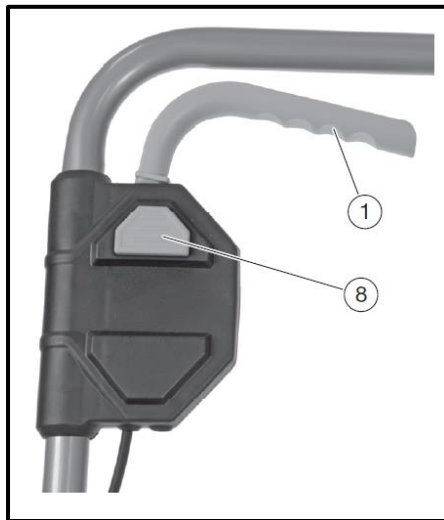

Figure 8: Close-up of the safety button and the on/off switch or handle.

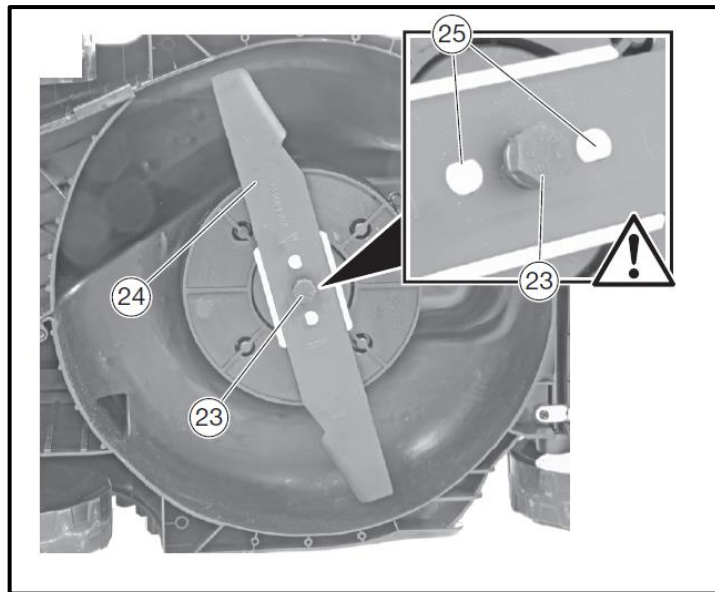

Figure 9: Close up of the bottom of the lawnmower

23. Screw for fixing the blade to the lawnmower

24. Blade

25 Holes on the blade (ensure correct positioning)

16. Switching the device on/off

Insert the batteries in the rails provided. Then insert the security key (Figure 6, No. 21). Only then can you operate the safety button and the on/off switch (Figure 8, points 8+1). The device now turns on.

When you

release the on/off switch, the device stops working. Attention: Cutting tools can still run on minimally.

17. Working Instructions

Lawn care tips

Here are some tips to help you keep your lawn healthy and ensure even growth:

A lawn consists of different types of grass. Frequent mowing promotes the growth of grass,

this leads to strong roots and a firm grass leaf. If you rarely cut the grass, strongly growing grass species and other weeds (such as clover, daisies) will develop. The average height of a lawn is about 4-5 cm. Only a third of the total height should be mowed; therefore, cut 7-8 cm of grass to the average height.

18. Disposal



WARNING!

Make used power tools unusable before disposal:

- mains-operated power tools by removing the connecting plug,
- cordless power tools by removing the battery.



For EU countries only

Do not throw power tools in household waste! According to the European Directive 2012/19/EC on waste electrical and electronic equipment and its implementation in national law, used electrical equipment must be collected separately and sent for environmentally sound recycling. Recovery of raw materials instead of waste disposal. The device, accessories, and packaging should be recycled in an environmentally friendly manner. Plastic parts are marked for recycling according to type.



WARNING!

Do not throw batteries in the household waste, fire, or water. Do not open worn-out batteries. Batteries should be collected, recycled, or disposed of in an environmentally friendly manner.

For EU countries only: According to Directive 2006/66/EC, defective or exhausted batteries must be recycled.



NOTE:

Please contact your local authority/city for information on disposal options,



Recycling raw materials instead of waste disposal.

19. Technical Data

Lawn Mower

Idling speed	3,900 min ⁻¹
Nominal voltage	2× 20 V
Working width	330 mm
Cutting heights	25–65 mm
Setting options	5
Grass catcher box volume	35l
Granted sound power level (LWA)	88.5 dB (A) 2.39 dB (A)
Measured sound pressure (LPA)	77.9 dB (A) 3 dB (A)
Vibration	2.1 m/s ² (K = 1,5 m/s ²)
Weight (without battery)	14 kg

Charger

Nominal voltage	230 V~, 50 Hz
Nominal power	140W
Charging voltage	20.9 V
Charging current	2.4A
Protection class	II

Battery Pack

Battery type	Li-Ion
Nominal voltage	20 V
Capacity	2Ah
Charging time	60min

VERSION FRANCAISE

Votre nouvel appareil a été développé et conçu de manière à répondre au cahier des charges strict de FUXTEC, afin de garantir la facilité d'utilisation et la sécurité de l'utilisateur. S'il est correctement entretenu, cet appareil vous sera utile pendant de nombreuses années.

AVERTISSEMENT : Pour réduire le risque de blessure, il est important que l'utilisateur lise et comprenne ce manuel avant d'utiliser l'équipement.

Nous nous efforçons constamment d'améliorer nos produits. Par conséquent, les données techniques et les illustrations peuvent évoluer au cours du temps ! Cependant, nous actualisons régulièrement le contenu de nos manuels d'utilisation.

21. Introduction et sécurité

Ne laissez jamais les enfants ou les personnes qui ne sont pas familières avec ces instructions utiliser l'outil de jardin. Les enfants doivent être surveillés pour s'assurer qu'ils ne jouent pas avec l'appareil.

Utilisation conforme

Cet appareil est destiné exclusivement à la tonte des pelouses dans les zones privées.

L'appareil doit être utilisé conformément aux instructions et aux consignes de sécurité de ce manuel. Toute autre utilisation n'est pas conforme, invalidera la garantie et entraînera le rejet de toute responsabilité de la part du fabricant. L'utilisateur est responsable de tous les dommages causés aux tiers et à leurs biens. Ne faites fonctionner l'appareil que dans l'état technique prescrit et livré par le fabricant. Les modifications non autorisées apportées à l'appareil excluent la responsabilité du fabricant pour tout dommage en résultant.

Instructions générales de sécurité pour les outils électriques

ATTENTION !

Lisez toutes les instructions et consignes de sécurité. Le non-respect des avertissements et des instructions de sécurité peut entraîner un choc électrique, un incendie et/ou des blessures graves. Conservez toutes les consignes de sécurité et les instructions pour l'avenir.

Le terme "outil électrique" utilisé dans les instructions de sécurité fait référence aux outils électriques fonctionnant sur secteur (avec cordon d'alimentation) et aux outils électriques fonctionnant sur batterie (sans cordon d'alimentation).

Sécurité de l'emploi

- Veillez à ce que votre lieu de travail soit propre et bien éclairé. Les zones de travail encombrées ou non éclairées peuvent entraîner des accidents.

- Ne travaillez pas avec l'outil électrique dans des environnements explosifs contenant des liquides, des gaz ou des poussières inflammables. Les outils électriques produisent des étincelles qui peuvent enflammer la poussière ou les vapeurs.

- Tenez les enfants et les autres personnes à l'écart lorsque vous utilisez l'outil électrique. Si vous êtes distrait, vous risquez de perdre le contrôle de l'outil électrique.

Sécurité électrique

- La prise de l'outil électrique doit s'insérer dans la prise de courant. La prise ne doit être modifiée en aucune façon. N'utilisez pas d'adaptateurs avec des outils électriques reliés à la terre. Des prises non changées et adaptées réduisent le risque de choc électrique.

- Évitez tout contact physique avec des surfaces reliées à la terre, telles que les tuyaux, les appareils de chauffage, les cuisinières et les réfrigérateurs. Il y a un risque accru de choc électrique si votre corps est relié à la terre.

- Gardez les outils électriques à l'abri de la pluie ou de l'humidité. L'infiltration d'eau dans un outil électrique augmente le risque de choc électrique.

- N'utilisez pas le câble pour transporter ou suspendre l'outil électrique ou pour retirer la prise du mur. Tenez le cordon à l'écart de la chaleur, de l'huile, des bords coupants ou des pièces mobiles. Des câbles endommagés ou emmêlés augmentent le risque de choc électrique.

- Si vous utilisez un outil électrique à l'extérieur, n'utilisez que des rallonges adaptées à l'extérieur. Un câble de rallonge adapté réduit le risque de choc électrique.

Sécurité des personnes

- Soyez vigilant, faites attention à ce que vous faites et faites preuve de bon sens lorsque vous travaillez avec un outil électrique. N'utilisez pas un outil électrique si vous êtes fatigué ou sous l'influence de drogues, d'alcool ou de médicaments. Un moment d'inattention lors de l'utilisation d'un outil électrique peut provoquer des blessures graves.

- Portez un équipement de protection individuelle et des lunettes de protection en permanence. Le port d'équipements de protection individuelle tels qu'un masque anti-poussière, des chaussures de sécurité antidérapantes, un casque de sécurité ou des protections auditives, selon le type et l'utilisation de l'outil électrique, réduit le risque de blessure.

- Évitez les mises en route involontaires. Assurez-vous que l'outil électrique soit éteint avant de le brancher sur le réseau électrique et/ou la batterie, de le prendre ou de le transporter. Si vous portez l'outil avec le doigt sur l'interrupteur ou si vous connectez l'appareil à l'alimentation électrique lorsqu'il est allumé, cela peut entraîner des accidents.

- Retirez les outils de réglage ou les clés avant de mettre l'outil électrique en marche. Un outil ou une clé qui se trouve dans une partie rotative de la machine peut causer des blessures.

- Évitez les postures anormales. Assurez une position stable et gardez votre équilibre à tout moment. Cela vous permet de mieux contrôler l'outil électrique dans des situations inattendues.

- Portez des vêtements appropriés. Ne portez pas de vêtements amples ni de bijoux. Tenez les cheveux, les vêtements et les gants à l'écart des pièces en mouvement. Les vêtements amples, les bijoux ou les cheveux longs peuvent être happés par des pièces mobiles.

Utilisation et manipulation de l'outil électrique

- Ne surchargez pas l'appareil. Utilisez l'outil électrique désigné pour votre travail. Avec le bon outil électrique, vous travaillerez mieux et plus sûrement dans la plage de puissance spécifiée.

- N'utilisez pas un outil électrique dont l'interrupteur est défectueux. Un outil électrique qui ne peut pas être allumé ou éteint est dangereux et doit être réparé.

- Débranchez le cordon d'alimentation et/ou retirez la batterie avant d'effectuer des réglages sur l'appareil, de changer d'accessoire ou de ranger l'appareil. Cette précaution permet d'éviter que l'outil électrique ne démarre accidentellement.

- Gardez les outils électriques inutilisés hors de portée des enfants. Ne permettez pas aux personnes qui ne connaissent pas l'appareil ou qui n'ont pas suivi ces instructions de l'utiliser. Les outils électriques sont dangereux s'ils sont utilisés par des personnes inexpérimentées.

- Prenez soin des outils électriques avec précaution. Vérifiez que les pièces mobiles fonctionnent correctement et ne se bloquent pas, que les pièces ne soient pas cassées ou endommagées de telle sorte que le fonctionnement de l'outil électrique soit altéré. Faites réparer les pièces endommagées avant d'utiliser l'outil. De nombreux accidents sont causés par des outils électriques mal entretenus.

- Gardez les outils de coupe aiguisés et propres. Des outils de coupe soigneusement entretenus avec des bords tranchants, se bloquent moins et sont plus faciles à manier.

- Utilisez les outils électriques, les accessoires, les outils d'insertion, etc. conformément à ces instructions. Tenez compte des conditions de travail et de la tâche à accomplir. L'utilisation d'outils électriques pour des applications autres que celles prévues peut conduire à des situations dangereuses.

Utilisation et manipulation de l'outil à batterie

- Chargez les batteries uniquement avec les chargeurs recommandés par le fabricant. L'utilisation d'un chargeur adapté à un type de batterie spécifique crée un risque d'incendie lorsqu'il est utilisé avec d'autres batteries.

- Utilisez uniquement les batteries fournies dans les outils électriques. L'utilisation d'autres batteries peut entraîner des blessures et un risque d'incendie.
- Gardez la batterie inutilisée à l'écart des trombones, pièces de monnaie, clés, clous, vis ou autres petits objets métalliques qui pourraient provoquer un pontage des contacts. Un court-circuit entre les contacts de la batterie peut provoquer des brûlures ou entraîner un incendie.
- Du liquide peut s'échapper de la batterie si elle n'est pas utilisée correctement. Évitez tout contact avec celui-ci. En cas de contact accidentel, rincez à l'eau. Si le liquide pénètre dans vos yeux, consultez un médecin. Les fuites de liquide de batterie peuvent provoquer une irritation de la peau ou causer des brûlures.

22. Instructions de sécurité pour les tondeuses à gazon

Instructions générales de sécurité

- Pour votre propre sécurité et celle des autres, lisez ce manuel et ses instructions de sécurité avant d'utiliser l'appareil. Veuillez conserver le mode d'emploi et conserver les consignes de sécurité pour une utilisation ultérieure et les considérer pour chaque utilisation.
- Transmettez le mode d'emploi avec l'appareil en cas de changement de propriétaire.
- Les personnes qui utilisent l'appareil ne doivent pas être sous l'influence de substances intoxicantes (par exemple, alcool, drogues ou médicaments).
- N'utilisez l'appareil que de la manière prescrite et dans l'état technique fourni par le fabricant. Les modifications non autorisées apportées à l'appareil excluent la responsabilité du fabricant pour tout dommage en résultant.
- N'utilisez l'appareil qu'à la lumière du jour ou sous un bon éclairage artificiel.
- N'utilisez l'appareil que par temps sec. Tenez-le à l'abri de la pluie ou de l'humidité. L'infiltration d'eau dans l'appareil augmente le risque de choc électrique.
- Éteignez l'appareil et retirez la batterie dans les conditions suivantes :
 - ◆ si l'appareil est laissé sans surveillance ;
 - ◆ avant de vérifier, de nettoyer ou d'effectuer d'autres travaux sur l'appareil ;
 - ◆ si l'appareil commence à vibrer excessivement.

Avant l'utilisation

- Familiarisez-vous avec l'appareil, ses fonctions et ses contrôles avant de commencer à travailler.
- Vérifiez si l'appareil présente des signes d'usure ou des dommages avant de le mettre en marche et après un choc.
- N'utilisez pas un appareil dont l'interrupteur est défectueux et qui ne peut plus être allumé ou éteint.

- Vérifiez que tous les écrous, boulons et vis soient bien serrés pour assurer un fonctionnement sûr de l'appareil.
- N'utilisez jamais un appareil dont certaines pièces sont endommagées ou manquantes. Faites-les réparer ou, le cas échéant, remplacer par un technicien qualifié ou un atelier spécialisé.
- Lorsque vous travaillez avec ou sur l'unité, portez toujours des chaussures robustes, des pantalons longs et un équipement de protection individuelle approprié (lunettes de protection, protection auditive, gants de travail antidérapants, etc.) Le port d'un équipement de protection individuelle réduit le risque de blessure.

Lors de l'utilisation

N'allumez pas l'appareil lorsque des personnes (en particulier des enfants) ou des animaux se trouvent à proximité immédiate. Veillez à ce que les enfants ne jouent pas avec l'appareil.

Interrompez le travail si vous remarquez que des personnes (surtout des enfants) ou des animaux domestiques sont à proximité.

Travailler sur des pentes raides peut être dangereux. Assurez-vous d'avoir une base stable et tondez lentement. Tondez toujours en travers de la pente et non pas de haut en bas. Soyez particulièrement prudent lorsque vous changez de direction. Il y a un risque de basculement !

Ne tondez pas sur les pentes raides. Faites particulièrement attention si vous reculez pendant la tonte et si vous tirez la tondeuse vers vous.

N'inclinez pas la tondeuse au moment de démarrer le moteur.

Gardez une distance de sécurité comme indiqué par le cadre de la poignée.

Ne démarrez pas le moteur tant que vos pieds ne sont pas à une distance sûre de la barre de coupe. Faites attention à ne pas toucher la barre de coupe rotative. Éteignez la tondeuse avant de la basculer ou de la transporter, par exemple de/vers la pelouse ou sur des chemins. Ne roulez jamais sur du gravier lorsque le moteur est en marche. Il y a un risque d'être atteint par des pierres projetées !

Avant de soulever ou de transporter la tondeuse à gazon, coupez le moteur, retirez la clé de sécurité et faites l'entretien de la tondeuse uniquement lorsque la barre de coupe s'immobilise. Ne réglez pas la hauteur de coupe avant que le moteur ne soit arrêté et que la barre de coupe ne soit à l'arrêt. N'ouvrez jamais la trappe de déchargement lorsque le moteur est en marche. Avant de retirer le collecteur d'herbe, coupez le moteur et attendez que la barre de coupe s'arrête. Après avoir vidé le bac de ramassage, remettez-le soigneusement en place et assurez-vous que le bac de ramassage soit bien fixé à la tondeuse. Si possible, ne tondez pas l'herbe mouillée. Ne travaillez pas avec l'outil de jardin dans un environnement potentiellement explosif où il y a des liquides, des gaz ou des poussières inflammables. Si vous interrompez le travail, ne laissez jamais l'appareil sans surveillance et conservez-le dans un endroit sûr.

Après utilisation

Éteignez l'appareil et retirez la batterie de la tondeuse. Ensuite, placez l'appareil dans un endroit sûr.

Ne rangez pas l'appareil à la portée des enfants. Assurez-vous que les fentes d'aération de l'appareil soient propres.

Maintenez tous les écrous, boulons et vis serrés pour vous assurer que la tondeuse soit en bon état de fonctionnement.

Vérifiez fréquemment si le collecteur d'herbe est usé ou endommagé.

N'utilisez que la barre de coupe prévue pour cette tondeuse.

Veillez suivre les instructions d'installation fournies et retirer la batterie avant de le faire.

Faites effectuer les réparations uniquement par un technicien qualifié ou un centre de service.

23. Instructions de sécurité pour le chargeur

- Gardez le chargeur à l'abri de la pluie ou de l'humidité. L'infiltration d'eau dans un chargeur augmente le risque de choc électrique.

- Gardez le chargeur propre. L'encrassement peut provoquer un choc électrique.

- Vérifiez le chargeur, le câble et la prise avant chaque utilisation. N'utilisez pas le chargeur si vous constatez des dommages. N'ouvrez pas le chargeur vous-même et faites-le réparer par du personnel qualifié en utilisant uniquement des pièces de rechange d'origine.

Les chargeurs, les câbles et les connecteurs endommagés augmentent le risque de choc électrique.

- Ne placez aucun objet sur le chargeur et ne le posez pas sur des surfaces molles. Il y a un risque d'incendie.

- Vérifiez toujours que la tension du secteur corresponde à la tension indiquée sur la plaque signalétique du chargeur.

- N'utilisez jamais le chargeur si le câble, la prise ou l'appareil lui-même sont endommagés par des causes extérieures. Apportez le chargeur à l'atelier spécialisé le plus proche.

- N'ouvrez le chargeur sous aucun prétexte. En cas de panne, amenez-le à un atelier spécialisé.

24. Instructions de sécurité pour les batteries Li-Ion

- N'ouvrez pas la batterie. Il y a un risque de court-circuit.

- Protégez la batterie de la chaleur, notamment en évitant toute exposition prolongée à la lumière du soleil, au feu, à l'eau et à l'humidité. Il y a un risque d'explosion.

- Si la batterie est endommagée ou mal utilisée, des vapeurs peuvent s'échapper. Prenez l'air et consultez un médecin si vous ressentez une gêne. Les vapeurs peuvent irriter les voies respiratoires.

- Du liquide peut s'échapper de la batterie si elle n'est pas utilisée correctement. Évitez tout contact avec celui-ci. En cas de contact accidentel, rincez à l'eau. Si le liquide pénètre dans vos yeux, consultez un médecin. Les fuites de liquide de batterie peuvent provoquer une irritation de la peau ou causer des brûlures.

- N'utilisez que des batteries rechargeables d'origine ayant la capacité indiquée sur la plaque signalétique de votre outil électrique.

Si d'autres batteries sont utilisées, par exemple des batteries de contrefaçon, des batteries reconditionnées ou des batteries d'autres fabricants, il y a un risque de blessure et de dommage matériel dû à l'explosion des batteries.

- La tension de la batterie doit correspondre à la tension de charge du chargeur. Sinon, il y a un risque d'incendie et d'explosion.

- Chargez les batteries uniquement avec les chargeurs recommandés par le fabricant. L'utilisation d'un chargeur adapté à un type de batterie spécifique crée un risque d'incendie lorsqu'il est utilisé avec d'autres batteries.

- La batterie peut être endommagée par des objets pointus tels que des clous ou des tournevis ou par une force extérieure. Un court-circuit interne peut se produire et la batterie peut brûler, fumer, exploser ou surchauffer.

25. Présentation



Figure 1 : Tondeuse à gazon

1. interrupteur ou poignée
2. partie haute du cadre
3. partie basse du cadre
4. bac de ramassage d'herbe
5. levier de réglage de la hauteur
6. carter de la batterie/accumulateur
7. Couvercle du bac de ramassage d'herbe
8. Bouton de sécurité

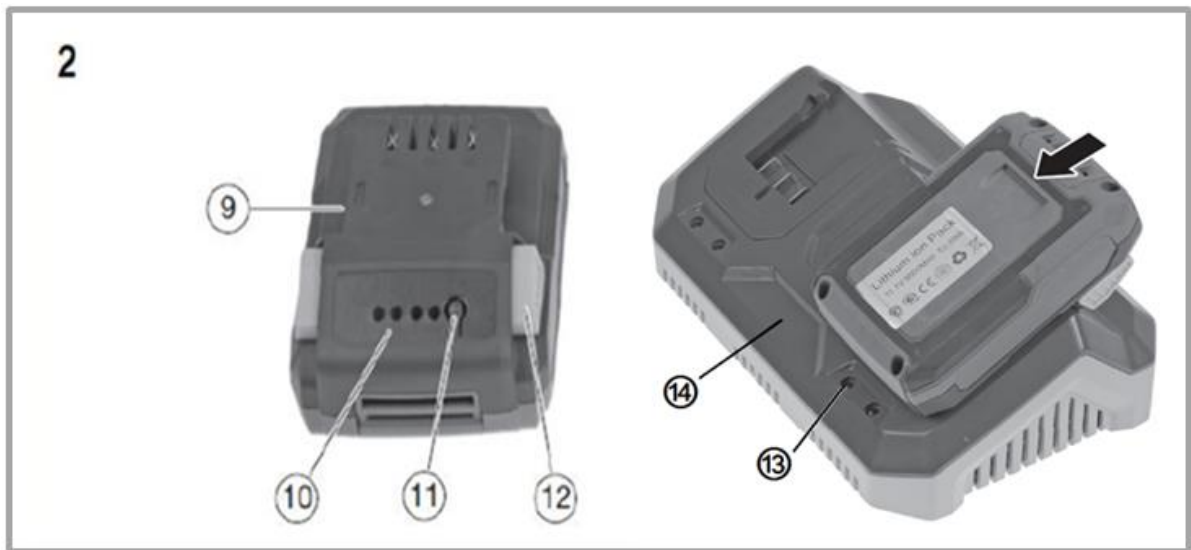

Figure 2 : Chargeur et batterie (double chargeur comme indiqué à droite, compris dans la livraison)

9. batterie/accumulateur

10. Indicateur de niveau de batterie/batterie rechargeable

11. bouton-poussoir pour afficher la capacité de charge

12. bouton de verrouillage (se verrouille en place lorsqu'il est inséré dans le chargeur ou la tondeuse)

13. LED de contrôle (dans l'image de droite, point 4)

14. chargeur

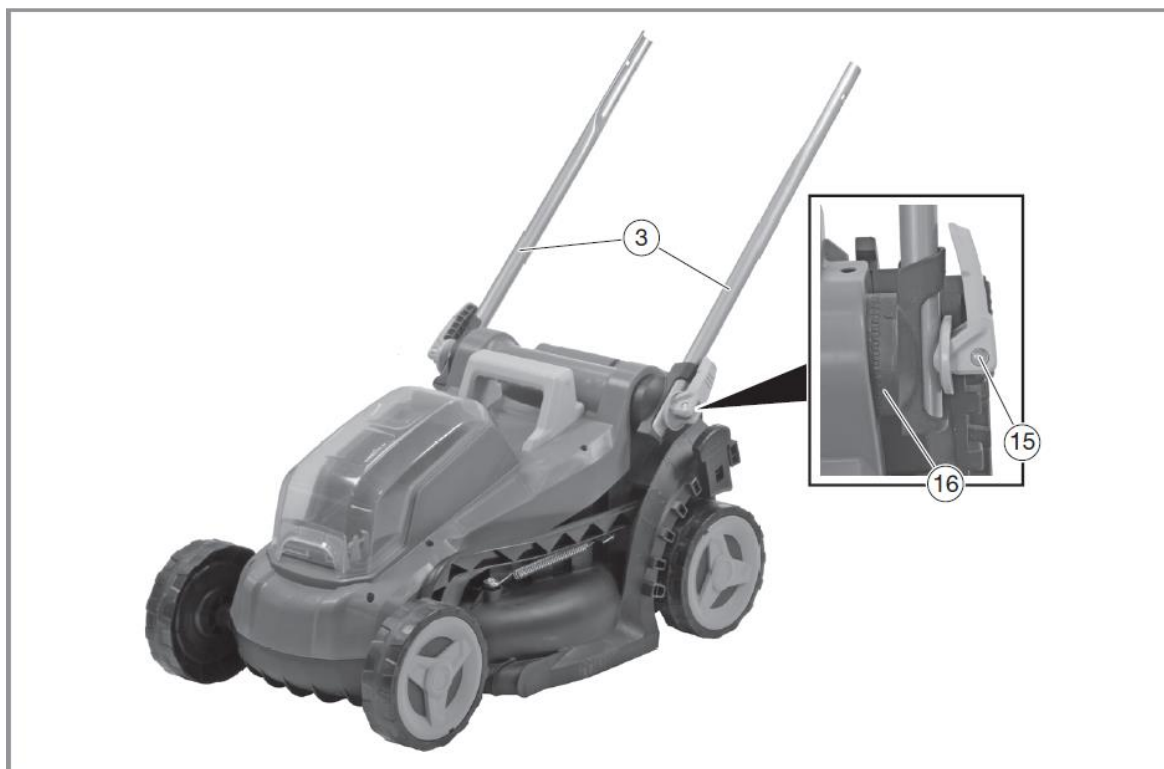

Figure 3 : Tondeuse à gazon

15. levier de verrouillage de la partie basse du cadre

16. dispositif de maintien de la partie basse du cadre



Figure 4 : Tondeuse à gazon

17. vis pour relier la partie haute du cadre à sa partie basse

18. levier de verrouillage pour relier les deux parties de cadre

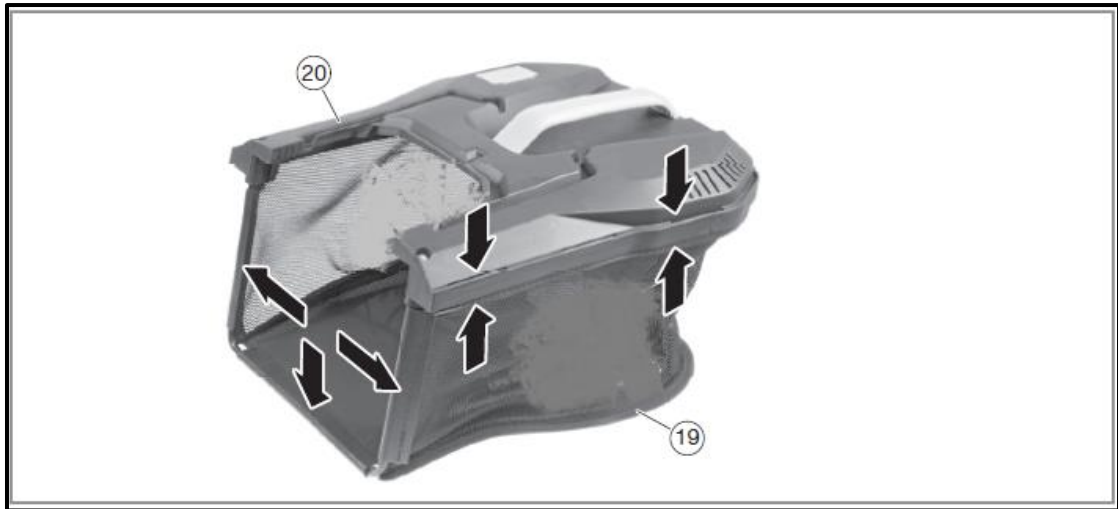

Figure 5 : Bac de ramassage d'herbe

19. Bac de ramassage d'herbe

20. rail pour la fixation à la tondeuse à gazon

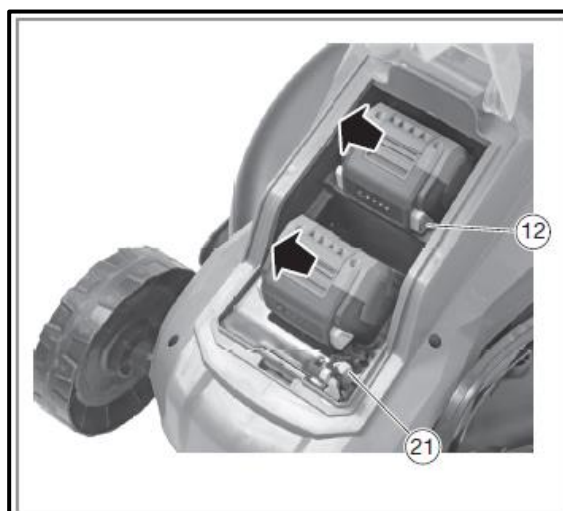

Figure 6 : Compartiment des batteries, y compris accumulateurs et batteries

21. Assurez-vous que la clé de sécurité (coupe-circuit) soit correctement positionnée

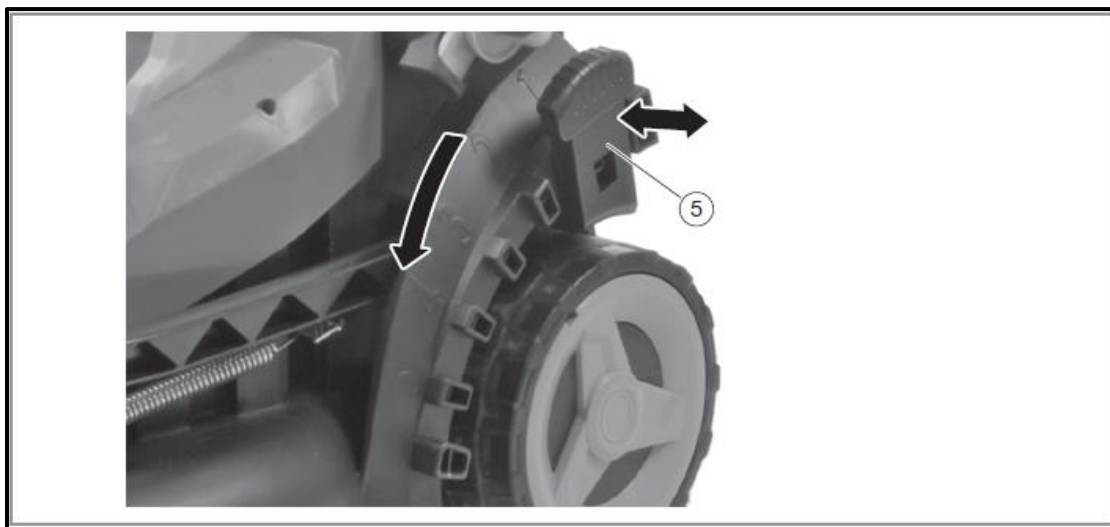

Figure 7 : Gros plan sur le levier de réglage de la hauteur



Figure 8 : Gros plan sur le bouton de sécurité et l'interrupteur marche/arrêt ou poignée.

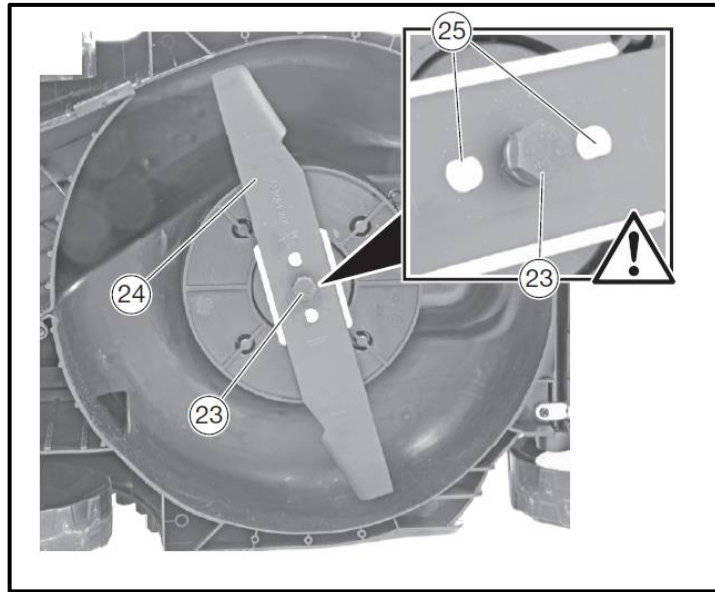

Figure 9 : Gros plan du dessous de la tondeuse à gazon

23. vis pour la fixation de la lame sur la tondeuse à gazon

24. lame

25 trous sur la lame (assurez-vous que la lame soit correctement positionnée)

26. Allumer/éteindre l'appareil

Insérez les batteries dans les rails prévus à cet effet. Ensuite, insérez la clé de sécurité (figure 6, n° 21). Ce n'est qu'alors que vous pouvez actionner le bouton de sécurité et l'interrupteur marche/arrêt (figure 8, points 8+1). L'appareil va maintenant démarrer. Lorsque vous relâchez l'interrupteur marche/arrêt, l'appareil cesse de fonctionner. Attention : l'outil de coupe peut encore fonctionner un petit moment après l'arrêt.

27. Instructions d'utilisation

Conseils pour l'entretien des pelouses

Voici quelques conseils pour vous aider à garder votre pelouse en bonne santé et à assurer une croissance régulière :

Une pelouse est constituée de différents types d'herbe. La tonte fréquente favorise la croissance de l'herbe, ce qui conduit à des racines fortes et à une herbe ferme. Si vous coupez rarement l'herbe, des espèces d'herbe à forte croissance et d'autres mauvaises herbes (comme le trèfle, les marguerites) se développeront.

La hauteur normale d'une pelouse est d'environ 4-5 cm. Seul un tiers de la hauteur totale doit être tondu ; il faut donc couper à partie de 7 à 8 cm d'herbe jusqu'à une hauteur normale.

Recyclage

Veillez contacter les autorités locales pour la mise au rebut de l'appareil. Veuillez-vous débarrasser à l'avance de tout le matériel combustible tel que l'essence ou l'huile.

Conseil

Veillez-vous renseigner auprès de votre commune/ville sur les possibilités de traitement des déchets.

Le 1er janvier 2015, est entré en application le décret 2014-1577 du 23 décembre 2014 relatif à la signalétique commune des produits recyclables qui relèvent d'une consigne de tri. Ce décret entérine l'utilisation du logo TRIMAN qui s'applique aux produits recyclables.

Le TRIMAN est une signalétique qui répond à une obligation réglementaire et fait l'objet d'une diffusion auprès des consommateurs. Conformément au décret d'application relatif à la signalétique commune des produits recyclables qui relèvent d'une consigne de tri précise, tout metteur sur le marché de produits recyclables soumis à un dispositif de responsabilité élargie des producteurs doit apposer une signalétique commune sur ses produits, ou à défaut sur l'emballage, la notice ou tout autre support y compris dématérialisé, informant le consommateur que ceux-ci relèvent d'une consigne de tri.

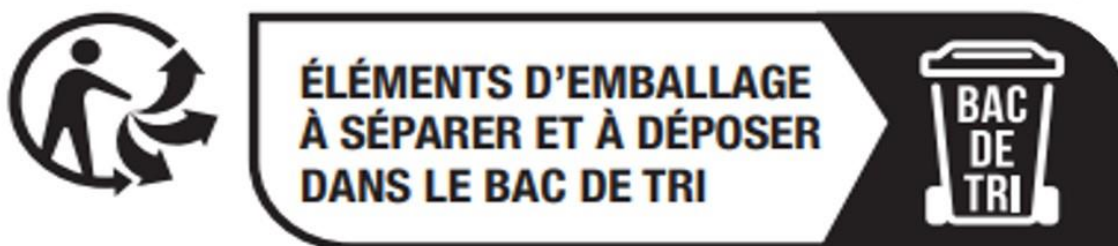

28. Données techniques

Tondeuse à gazon

Vitesse de ralenti	3900 min ⁻¹
Tension nominale	2× 20 V
Largeur de travail	330 mm
Hauteurs de coupe	25-65 mm
Options de réglage	5
Volume du bac de ramassage d'herbe	35l
Niveau de puissance acoustique garanti (LWA)	88,5 dB(A) (K = 2,39 dB(A))
Pression acoustique mesurée LPA.	77,9 dB(A) (K = 3 dB(A))
Vibration	2,1 m/s ² (K = 1,5 m/s ²)
Poids (sans batterie)	14 kg

Chargeur de batterie

Tension nominale	230 V~, 50 Hz
Puissance nominale	140W
Tension de charge	20,9 V
Courant de charge	2.4A
Classe de protection	II

Batterie

Type de batterie	Li-ion
Tension nominale	20 V
Capacité	2Ah
Temps de chargement	60min

29. Déclaration de conformité UE

Fabricant / Producteur **FUXTEC GmbH**

Kappstraße 69, 71083 Herrenberg Allemagne / Germany

Téléphone : +49 (0)7032 95608 88

Fax : +49 (0)7032 95608 89

Email : info@fuxtec.de Web : www.fuxtec.de

Désignation / name Tondeuse à batterie / E1 2 x 20V Tondeuse à gazon sans fil

Type / model **D03004500**

Directive CE / EC Directive : 2006 / 42 /CE

Normes applicables / applicable standards

EN 60335-1:2012+A11:2014+A13:2017+A1:2019+A2:2019+A14:2019+A15:2021
EN 60335-2-77:2010
EN 62233:2008

Nous déclarons par la présente que l'appareil susmentionné, de par sa conception, dans la version commercialisée par nos soins, est conforme aux exigences fondamentales de sécurité et de santé de la directive CE citée.

Par la présente, nous déclarons que l'appareil susmentionné satisfait aux exigences essentielles de sécurité et de santé des directives communautaires susmentionnées. Toute manipulation ou modification de l'appareil n'ayant pas été explicitement autorisée par nous au préalable rend ce document nul et non avenu.

Conservation de la documentation technique : FUXTEC GmbH • Kappstraße 69 • 71083 Herrenberg • Allemagne, L. Zirkler, Direction

Herrenberg, 23.02.2023



Leonhard Zirkler FUXTEC GmbH

KAPPSTRASSE 69

71083 Herrenberg

ALLEMAGNE

VERSIONE ITALIANA

30. Introduzione e sicurezza

É fatto divieto a bambini e a chiunque non abbia familiarità con le seguenti istruzioni di utilizzare l'attrezzo da giardino. Si raccomanda la sorveglianza dei bambini per assicurarsi che non utilizzino il dispositivo a scopo di gioco.

Uso previsto

Questo apparecchio da giardino è destinato esclusivamente all'uso privato per il taglio d'erba.

L'apparecchio deve essere utilizzato secondo le istruzioni e le disposizioni di sicurezza contenute in questo manuale. Qualsiasi altro uso non è previsto. L'utilizzo improprio comporta l'annullamento della garanzia e l'esclusione di qualsiasi tipo di responsabilità da parte del produttore. L'utilizzatore risponde di tutti i danni a terzi e alle loro proprietà. Utilizzare l'apparecchio solo nelle condizioni tecniche previste e fornite dal produttore. Modifiche personali all'apparecchio escludono la responsabilità del produttore per eventuali danni conseguenti.

Disposizioni generali di sicurezza per gli elettroutensili

ATTENZIONE!

Leggere tutte le istruzioni e le disposizioni di sicurezza. La mancata osservanza delle istruzioni e delle disposizioni di sicurezza può provocare scosse elettriche, incendi e/o lesioni gravi.

Conservare tutte le istruzioni e le disposizioni di sicurezza per un utilizzo futuro.

Il termine elettroutensile utilizzato nelle disposizioni di sicurezza si riferisce agli elettroutensili che funzionano con alimentazione elettrica (con cavo di alimentazione) e a quelli alimentati a batteria (senza cavo di alimentazione).

Sicurezza sul luogo di lavoro

- Mantenere l'area di lavoro pulita e ben illuminata. Disordine o aree di lavoro non illuminate possono causare incidenti.

- Non lavorare con l'elettroutensile in aree caratterizzate da rischio esplosione in cui siano presenti liquidi, gas o polveri infiammabili. Gli elettroutensili generano scintille che possono far infiammare polveri o vapori.

- Tenere a distanza bambini e altre persone durante l'uso dell'elettroutensile. La distrazione può essere causa di perdita di controllo dell'apparecchio.

Sicurezza elettrica

- La spina dell'elettrotensile deve essere compatibile con la relativa presa. La spina non deve essere modificata in alcun modo. Non utilizzare adattatori insieme a elettrotensili con messa a terra. Spine non modificate e prese idonee riducono il rischio di scosse elettriche.
- Evitare il contatto fisico con strumenti e superfici dotate di messa a terra come tubi, impianti di riscaldamento, stufe e frigoriferi. Sussiste rischio più elevato di scosse elettriche se il corpo risulta a stretto contatto con il terreno.
- Tenere gli elettrotensili al riparo da pioggia o umidità. Infiltrazioni d'acqua in un elettrotensile aumentano il rischio di scosse elettriche.
- Non utilizzare in modo improprio il cavo di alimentazione, ad esempio per trasportare l'elettrotensile, appenderlo o per estrarre la spina dalla presa. Tenere il cavo al riparo da fonti di calore, olio, spigoli vivi o parti in movimento. Cavi danneggiati o aggrovigliati aumentano il rischio di scosse elettriche.
- In caso di utilizzo di un elettrotensile all'aperto, fare ricorso solo a prolunghe adatte anche ad uso esterno. L'utilizzo di un cavo di prolunga adeguato riduce il rischio di scosse elettriche.
- In caso di utilizzo di un elettrotensile all'aperto, fare ricorso solo a prolunghe adatte anche ad uso esterno. L'utilizzo di un cavo di prolunga adeguato riduce il rischio di scosse elettriche.

Sicurezza personale

- Prestare attenzione a ciò che si sta svolgendo e agire con criterio nell'utilizzo di un elettrotensile. Non usare elettrotensili in caso di stanchezza o se si è sotto l'effetto di droghe, alcool o farmaci. Un momento di disattenzione durante l'utilizzo dell'elettrotensile può provocare gravi lesioni.
- Indossare dispositivi di protezione individuale e sempre occhiali protettivi. Indossare dispositivi di protezione personale come maschera antipolvere, scarpe di sicurezza antiscivolo, casco protettivo o protezioni acustiche, a seconda del tipo e dell'utilizzo dell'elettrotensile, riduce il rischio di lesioni.
- Evitare l'avvio involontario. Assicurarsi che l'elettrotensile sia spento prima di collegarlo alla presa elettrica e/o alla batteria e prima di sollevarlo o sorreggerlo. Possono essere causa di incidente il trasporto dell'elettrotensile effettuato ponendo il dito sul pulsante di accensione o il collegamento del dispositivo in funzione alla presa di alimentazione.
- Rimuovere strumenti di regolazione o chiavi inglesi prima di accendere l'elettrotensile. Un attrezzo o una chiave che si trova in una parte in movimento dell'apparecchio può causare lesioni.

- Evitare posture scorrette. Fare in modo di avere stabilità e mantenere sempre l'equilibrio. Ciò permette di controllare meglio l'elettrotensile in situazioni impreviste.
- Indossare indumenti adatti. Non indossare abiti larghi o gioielli. Tenere i capelli, gli indumenti e i guanti lontano dalle parti in movimento. Indumenti larghi, gioielli o capelli lunghi possono rimanere impigliati nelle parti in movimento.

Uso e trattamento dell'elettrotensile

- Non sovraccaricare il dispositivo. Utilizzare l'elettrotensile adatto al lavoro da svolgere. Un elettrotensile adeguato al tipo di lavoro da eseguire permette di lavorare più efficacemente e in sicurezza.
- Non utilizzare un elettrotensile avente pulsante di accensione difettoso. Un elettrotensile che non può essere più acceso o spento è pericoloso e deve essere riparato.
- Scollegare il cavo di alimentazione e/o rimuovere la batteria prima di effettuare qualsiasi regolazione dell'unità, cambiare gli accessori o riporre il dispositivo. Queste precauzioni impediscono l'avvio accidentale dell'elettrotensile.
- Tenere gli elettrotensili inutilizzati fuori dalla portata dei bambini. Non consentire l'utilizzo dell'apparecchio a persone che non hanno familiarità con lo stesso o che non hanno letto le istruzioni. Gli elettrotensili sono pericolosi se utilizzati da persone inesperte.
- Effettuare un'adeguata manutenzione degli elettrotensili. Verificare che le parti mobili funzionino correttamente e non si inceppino, che non siano rotte o danneggiate, in modo da garantire che la funzionalità dell'elettrotensile non venga compromessa. Far riparare le parti danneggiate prima di utilizzare l'apparecchio. Molti incidenti sono causati da elettrotensili sottoposti a scarsa manutenzione.
- Mantenere i dispositivi di taglio affilati e puliti. Un'attenta manutenzione e affilatura degli stessi riduce la probabilità di inceppamenti e ne consente un miglior utilizzo.
- Utilizzare l'elettrotensile, accessori, strumenti, ecc. secondo queste istruzioni. Tenere conto delle condizioni di lavoro e della tipologia di impiego. L'uso di elettrotensili per attività diverse da quelle previste può rappresentare un pericolo.

31. Uso e trattamento dell'apparecchio a batteria

- Caricare le batterie solo con caricabatterie raccomandati dal produttore. L'impiego di un caricabatterie adatto solo ad un tipo specifico di batteria, determina un rischio di incendio, se utilizzato con batterie diverse.
- Utilizzare solo le batterie previste specificatamente per gli elettroutensili. L'uso di altre batterie può comportare il rischio di lesioni e di incendio.
- Tenere la batteria inutilizzata lontano da graffette, monete, chiavi, chiodi, viti o altri piccoli oggetti metallici che possono fare contatto. Il cortocircuito tra i contatti della batteria può causare ustioni o incendi.
- Può verificarsi una fuoriuscita di liquido dalla batteria se la stessa viene utilizzata in modo non corretto. Evitare il contatto con il liquido fuoriuscito. In caso di contatto accidentale, sciacquare con acqua. Se il liquido entra in contatto con gli occhi ricorrere a cure mediche. La fuoriuscita di liquido dalla batteria può causare irritazioni cutanee o ustioni.

32. Disposizioni di sicurezza per tagliaerba

Disposizioni generali di sicurezza

- Per la propria sicurezza e quella altrui, leggere questo manuale e le relative disposizioni di sicurezza prima di utilizzare il dispositivo. Conservare le istruzioni per l'uso e le relative disposizioni di sicurezza per gli utilizzi futuri, avendole sempre disponibili.
- In caso di cambio di proprietario, allegare le istruzioni d'uso al dispositivo.
- Le persone che utilizzano il dispositivo non devono essere sotto l'effetto di sostanze stupefacenti (es. alcool, droghe o medicinali).
- Utilizzare il dispositivo secondo le condizioni tecniche prescritte e fornite dal produttore. Modifiche personali all'apparecchio escludono la responsabilità del produttore per eventuali danni conseguenti.
- Utilizzare il dispositivo solo in presenza di luce diurna o buona illuminazione artificiale.
- Utilizzare l'apparecchio solo in condizioni di umidità assente. Tenerlo al riparo da pioggia o umidità. Infiltrazioni d'acqua nell'apparecchio aumentano il rischio di scosse elettriche.
- Spegnerne il dispositivo e rimuovere la batteria al verificarsi degli eventi di seguito riportati:
 - ♦ se il dispositivo viene lasciato incustodito;
 - ♦ prima del controllo, della pulizia o di altri lavori sull'apparecchio;
 - ♦ se il dispositivo inizia a vibrare eccessivamente.

Prima dell'uso

- Familiarizzare con il tagliaerba, con le sue funzioni e i suoi comandi prima di iniziare ad utilizzarlo.
- Prima della messa in funzione controllare che l'unità non presenti segni di usura o danni dovuti ad un precedente urto o impatto.
- Non utilizzare un dispositivo il cui interruttore sia difettoso e non possa più essere acceso o spento.
- Controllare che tutti i dadi, i bulloni e le viti siano ben stretti per garantire un funzionamento sicuro dell'unità.
- Non utilizzare mai un apparecchio con parti danneggiate o mancanti. Farle riparare o, se necessario, farle sostituire da un tecnico qualificato o da un'officina specializzata.
- Quando si lavora con o sull'apparecchio, indossare sempre scarpe robuste, pantaloni lunghi e i dispositivi di protezione individuale adeguati (occhiali di sicurezza, protezioni acustiche, guanti da lavoro antiscivolo, ecc.). L'uso di dispositivi di protezione individuale riduce il rischio di lesioni.

Durante l'utilizzo

Non azionare il dispositivo se nelle immediate vicinanze si trovano persone (soprattutto bambini) o animali. Assicurarsi che i bambini non utilizzino l'apparecchio a scopo di gioco.

Interrompere il lavoro se si rileva la presenza di persone (soprattutto bambini) o animali domestici nelle vicinanze.

Lavorare su pendii ripidi può risultare pericoloso. Assicurarsi di avere un buon equilibrio e falciare l'erba lentamente. Falciare l'erba in maniera uniforme senza eccessivi cambi di direzione. Prestare particolare attenzione ai cambi di direzione, in quanto sussiste pericolo di ribaltamento!

Non falciare l'erba su pendii ripidi. Prestare particolare attenzione quando si procede all'indietro durante il taglio tirando il tagliaerba verso di sé.

Non inclinare il tagliaerba quando si accende il motore.

Mantenere le dovute distanze di sicurezza, come indicato sul telaio.

Non avviare il motore prima che i piedi si trovino a distanza di sicurezza dalla lama di taglio. Fare attenzione a non toccare la lama di taglio rotante. Spegnerne il tagliaerba prima di ribaltare o trasportare lo stesso, ad es. su prati o su sentieri. Non manovrare mai il tagliaerba su ghiaia con il motore in funzione, in quanto vi è il rischio di essere colpiti da pietre!

Prima di sollevare o trasportare il tagliaerba, spegnere il motore, rimuovere la chiave di sicurezza e attendere l'arresto della lama di taglio.

Non regolare l'altezza di taglio prima che il motore sia spento e la lama di taglio non si sia arrestata. Non aprire mai il portello di scarico mentre il motore è in funzione. Prima di rimuovere il sacco di raccolta, spegnere il motore e attendere che la lama di taglio si sia fermata. Dopo aver svuotato il sacco di raccolta, riagganciarlo con cura e assicurarsi che sia saldamente fissato al tagliaerba. Se possibile, non falciare l'erba umida. Non lavorare con l'attrezzo da giardino in aree caratterizzate da rischio esplosione in cui siano presenti liquidi, gas o polveri infiammabili. Non lasciare mai l'apparecchio incustodito durante le interruzioni del lavoro e conservarlo in un luogo sicuro.

Dopo l'uso

Spegnere il dispositivo, rimuovere la batteria, quindi collocare il dispositivo in un luogo sicuro. Conservare il dispositivo fuori dalla portata dei bambini. Assicurarsi che le prese di ventilazione dell'apparecchio siano libere da sporcizia.

Verificare che tutti i dadi, i bulloni e le viti siano serrate per garantire condizioni di lavoro sicure del tagliaerba.

Controllare frequentemente la presenza di danni o segni di usura sul sacco di raccolta.

Utilizzare solo la lama di taglio specifica per questo tagliaerba.

Si prega di seguire le istruzioni di installazione fornite, rimuovendo precedentemente la batteria.

Far eseguire le riparazioni esclusivamente da un tecnico qualificato o da un centro di assistenza.

33. Disposizioni di sicurezza per il caricabatterie

- Tenere il caricabatterie al riparo da pioggia o umidità. Infiltrazioni d'acqua in un caricabatterie aumentano il rischio di scosse elettriche.

- Mantenere pulito il caricabatterie. Lo sporco può causare scosse elettriche.

- Controllare il caricabatterie, il cavo e la spina prima di ogni utilizzo. Non utilizzare il caricabatterie se vi si riscontrano danni. Non aprire il caricabatterie in autonomia, bensì farlo riparare solo da personale qualificato utilizzando esclusivamente pezzi di ricambio originali.

Caricabatterie, cavi e spine danneggiati aumentano il rischio di scosse elettriche.

- Non appoggiare oggetti sul caricabatterie e non collocarlo su superfici morbide. Sussiste rischio d'incendio.

- Controllare sempre che la tensione di rete corrisponda a quella indicata sulla targhetta del caricabatterie.

- Non utilizzare mai il caricabatterie se il cavo, la spina o l'apparecchio stesso sono danneggiati esternamente. Portare il caricabatterie all'officina specializzata più vicina.

- Non aprire assolutamente il caricabatterie. In caso di guasto, portarlo in un'officina specializzata.

34. Disposizioni di sicurezza per le batterie agli ioni di litio

- Non aprire la batteria. Sussiste rischio di cortocircuito.
- Proteggere la batteria dal calore, ad esempio dall'esposizione prolungata alla luce del sole, dal fuoco, dall'acqua e dall'umidità. Sussiste rischio di esplosione.
- Se la batteria è danneggiata o viene utilizzata in modo improprio, possono verificarsi esalazioni. Areare il locale e consultare un medico in caso di complicazioni. Le esalazioni possono infiammare le vie respiratorie.
- In caso di utilizzo improprio, potrebbe fuoriuscire del liquido dalla batteria. Evitare il contatto con lo stesso. In caso di contatto accidentale, sciacquare con acqua. Se il liquido entra in contatto con gli occhi ricorrere a cure mediche. La fuoriuscita di liquido dalla batteria può causare irritazioni o ustioni cutanee.
- Utilizzare solo batterie originali con la tensione indicata sulla targhetta dell'elettroscopio. Se si utilizzano altre batterie, ad es. non originali, rigenerate o di altri produttori, sussiste il rischio di lesioni e danni materiali a causa dell'esplosione delle stesse.
- La tensione della batteria deve corrispondere a quella di carica del caricabatterie. In caso contrario sussiste il rischio di incendio e di esplosione.
- Caricare le batterie solo con caricabatterie raccomandati dal produttore. L'utilizzo di un caricabatterie adatto solo ad un tipo specifico di batteria, determina un rischio di incendio, se utilizzato con batterie differenti.
- La batteria può essere danneggiata da oggetti appuntiti come chiodi, cacciaviti o da forze esterne. Può verificarsi un cortocircuito interno e la batteria può bruciare, emettere fumo, esplodere o surriscaldarsi.

35. Presentazione



Figura 1: Tagliaerba

1. Interruttore a leva per accensione/spegnimento
2. Braccio superiore
3. Braccio inferiore
4. Sacco di raccolta erba
5. Leva regolazione altezza di taglio
6. Copertura batteria
7. Copertura sacco di raccolta
8. Pulsante di sicurezza



Figura 2: Caricabatterie e batteria (la fornitura comprende caricabatterie doppio, come mostrato a destra nella figura)

9. Batteria/accumulatore

10. Indicatore livello di carica batteria/accumulatore

11. Pulsante per visualizzazione livello di carica

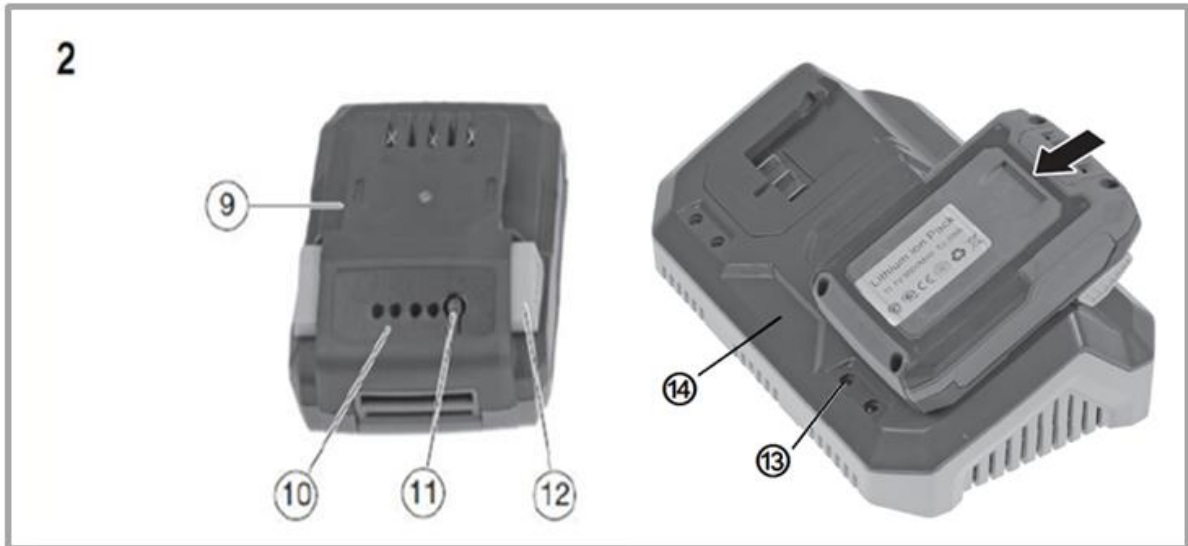
12. Pulsante di blocco (scatta all'inserimento nel caricabatterie o nel tagliaerba)

13. Luci di controllo (4 spie, come a destra nella figura)

14. Caricabatterie



Figura 3: Tagliaerba

- 15. Leva di bloccaggio braccio inferiore
- 16. Dispositivo di fissaggio braccio inferiore

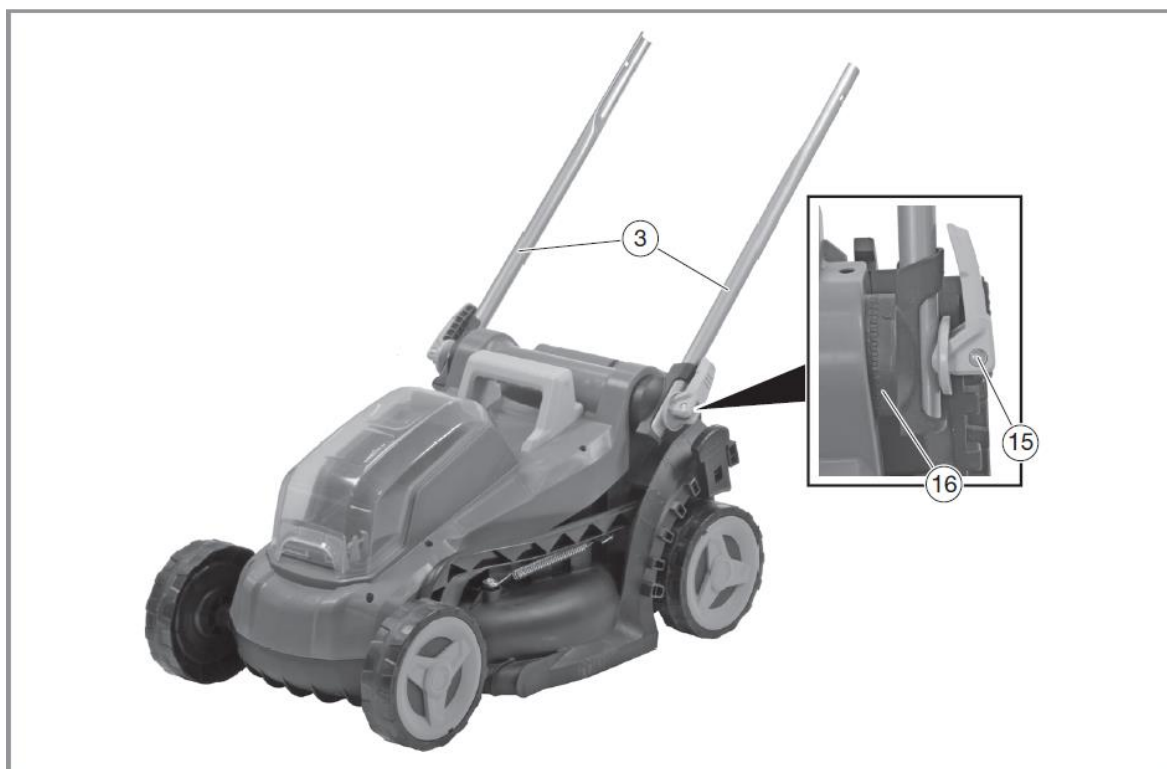

Figura 4: Tagliaerba

- 17. Vite per il collegamento del braccio superiore con il braccio inferiore
- 18. Leva di bloccaggio collegamento aste



Figura 5: Sacco di raccolta

19. Sacco di raccolta erba

20. Guida per il fissaggio al tagliaerba

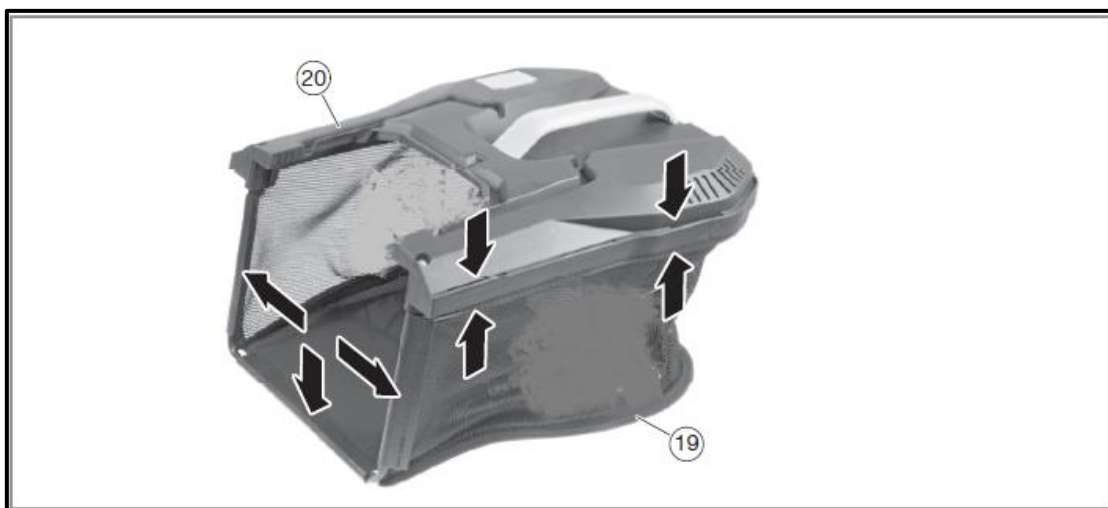

Figura 6: Vano batterie (accumulatori/batterie inclusi)

21. Assicurarsi che la chiave di sicurezza sia posizionata correttamente (interruttore circuito elettrico)



Figura 7: Primo piano leva di regolazione altezza di taglio

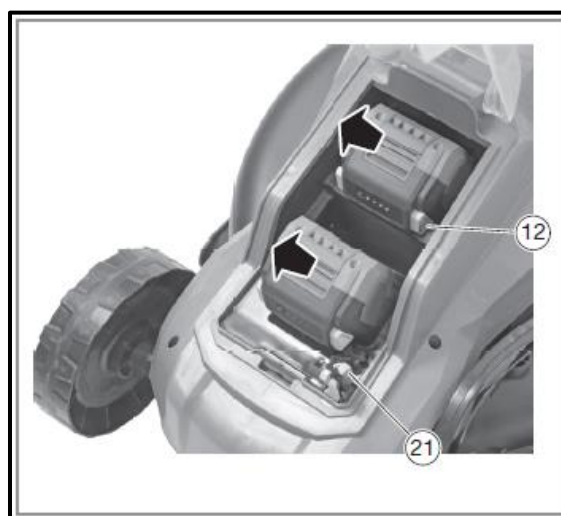

Figura 8: Primo piano pulsante di sicurezza e interruttore a leva per accensione/spegnimento.

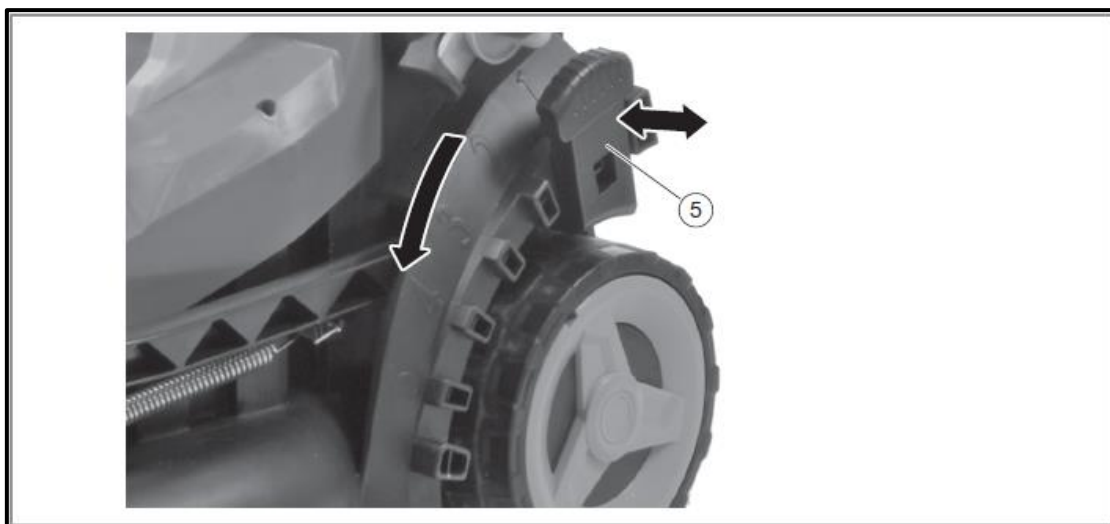

Figura 9: Primo piano lato inferiore tagliaerba

23. Vite per fissaggio della lama di taglio al tagliaerba

24. Lama di taglio

25 Fori della lama (assicurarsi che la lama sia posizionata correttamente)

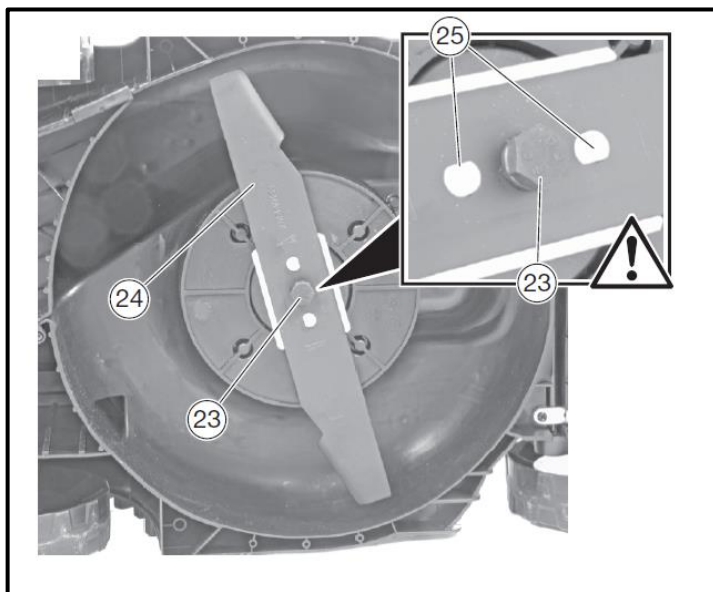
36. Accensione/spegnimento apparecchio

Inserire le batterie nelle apposite guide. Inserire quindi la chiave di sicurezza (Figura 6, numero 21). Premere successivamente il pulsante di sicurezza e l'interruttore a leva per accensione/spegnimento (Figura 8, punto 8+1), avviando quindi il dispositivo. Se si rilascia l'interruttore accensione/spegnimento, l'apparecchio smette di funzionare. Attenzione: l'utensile da taglio può ancora funzionare leggermente dopo lo spegnimento.

37. Indicazioni operative

Consigli per la cura del prato

Ecco alcuni consigli per contribuire a mantenere il prato di casa vostra in perfette condizioni e con una crescita uniforme:

Un prato è costituito da diversi tipi di erba. Il taglio frequente favorisce la crescita dell'erba, contribuendo allo sviluppo di radici forti ed erba resistente. Se l'erba viene tagliata raramente, si svilupperanno specie erbacee a crescita rapida e altri tipi di erbe (es. trifoglio, margheritine).

L'altezza normale di un prato è di circa 4-5 cm. Deve essere tagliato solo un terzo dell'altezza totale, di conseguenza tagliare l'erba alta circa 7-8 cm portandola all'altezza normale.

Smaltimento



ATTENZIONE!

Prima dello smaltimento, rendere inutilizzabili gli elettrodomestici fuori uso:

- rimuovendo la spina di collegamento dagli elettrodomestici alimentati dalla rete elettrica,
- rimuovendo la batteria dagli elettrodomestici a batteria.



Solo per i paesi dell'UE

Non gettare gli elettrodomestici nei rifiuti domestici! Secondo la direttiva europea 2012/19/CE sulle apparecchiature elettriche ed elettroniche vecchie e la sua attuazione nella legislazione nazionale, le apparecchiature elettriche usate devono essere raccolte separatamente e riciclate nel rispetto dell'ambiente. Recupero delle materie prime al posto dello smaltimento dei rifiuti. Il dispositivo, gli accessori e l'imballaggio devono essere riciclati nel rispetto dell'ambiente. Le parti in plastica sono contrassegnate per il riciclo in base alla tipologia.



ATTENZIONE!

Non gettare le batterie nei rifiuti domestici, nel fuoco o nell'acqua. Non aprire le batterie esaurite. Le batterie devono essere raccolte, riciclate o smaltite nel rispetto dell'ambiente.

Solo per i paesi dell'UE: secondo la direttiva 2006/66/CE, le batterie difettose o usate devono essere riciclate.



NOTA

Si prega di contattare il proprio comune/città per informazioni sulle modalità di smaltimento,



Riciclo materie prime anziché smaltimento.

38. Dati tecnici

Tagliaerba

Velocità al minimo	3900 min ⁻¹
Tensione elettrica	2× 20 V
Larghezza di taglio	330 mm
Altezza di taglio	25–65 mm
Opzioni di regolazione	5
Volume sacco di raccolta erba	35l
Livello potenza acustica garantito (LWA)	88,5 dB(A) (K = 2,39 dB(A))
Pressione acustica misurata (LPA)	77,9 dB(A) (K = 3 dB(A))
Vibrazioni	2,1 m/s ² (K = 1,5 m/s ²)
Peso (senza batteria)	14 kg

Caricabatterie

Voltaggio nominale	230 V~, 50 Hz
Potenza nominale	140W
Tensione di carica	20,9 V
Corrente di carica	2.4A
Classe di protezione	II

Pacco batteria

Tipo di batteria	Li-Ion
Voltaggio nominale	20 V
Capacità	2Ah
Tempi di ricarica	60min

39. Dichiarazione di conformità UE / Declaration of Conformity

Produttore / Producer **FUXTEC GmbH**
Kappstraße 69, 71083 Herrenberg Deutschland / Germany
Tel.: +49 (0)7032 95608 88
Fax: +49 (0)7032 95608 89
Email: info@fuxtec.de Web: www.fuxtec.de

Denominazione / name Tagliaerba a batteria / E1 2 x 20V Cordless Lawn Mower

Tipo / model **D03004500**

Direttiva CE / EC directive **Direttiva MD: 2006 / 42 /EC**

Norme applicate / applicable standards

EN 60335-1:2012+A11:2014+A13:2017+A1:2019+A2:2019+A14:2019+A15:2021

EN 60335-2-77:2010

EN 62233:2008

Con la presente dichiariamo che la suddetta macchina nello stato costruttivo e nella versione da noi commercializzata, è conforme ai requisiti fondamentali di sicurezza e salute della direttiva CE elencata.

Hereby we declare that the above mentioned machine meet the essential safety and health requirements of the above stated EC directives. Any manipulation or change of the machine not being explicitly authorized by us in advance renders this document null and void.

Conservazione della documentazione tecnica: FUXTEC GmbH • Kappstraße 69 • 71083 Herrenberg • Germany, L. Zirkler, Amministratore Delegato

Herrenberg, 23/02/2023



Leonhard Zirkler FUXTEC GmbH

KAPPSTRASSE 69

71083 HERRENBERG GERMANY

VERSION ESPANOLA

40. Introducción y seguridad

Se prohíbe el uso de la herramienta de jardinería a los niños y a cualquier persona que no esté familiarizada con las siguientes instrucciones. Se recomienda supervisar a los niños para que no utilicen el dispositivo con fines lúdicos.

Uso previsto

Esta herramienta de jardinería está destinada exclusivamente al uso privado para cortar el césped.

El aparato debe utilizarse de acuerdo con las instrucciones y disposiciones de seguridad de este manual. No está previsto ningún otro uso. El uso inadecuado invalidará la garantía y excluirá cualquier responsabilidad por parte del fabricante. El usuario es responsable de todos los daños causados a terceros y a sus bienes. Utilice el aparato sólo en las condiciones técnicas especificadas y proporcionadas por el fabricante. Las modificaciones personales en el aparato excluyen la responsabilidad del fabricante por cualquier daño consecuente.

Disposiciones generales de seguridad para las herramientas eléctricas

¡ATENCIÓN!

Lea todas las instrucciones y precauciones de seguridad. El incumplimiento de las instrucciones y precauciones de seguridad puede provocar una descarga eléctrica, un incendio y/o lesiones graves.

Conserve todas las instrucciones y disposiciones de seguridad para su uso futuro.

El término herramienta eléctrica, tal como se utiliza en las normas de seguridad, se refiere a las herramientas eléctricas que funcionan con una fuente de alimentación (con cable de alimentación) y a las que funcionan con pilas (sin cable de alimentación).

Seguridad en el trabajo

- Mantenga la zona de trabajo limpia y bien iluminada. El desorden o las zonas de trabajo sin iluminación pueden provocar accidentes.
- No trabaje con la herramienta eléctrica en zonas peligrosas donde haya líquidos, gases o polvos inflamables. Las herramientas eléctricas generan chispas que pueden encender polvos o vapores.
- Mantenga a los niños y a otras personas a distancia cuando utilice la herramienta eléctrica. La distracción puede provocar la pérdida de control de la herramienta eléctrica.

Seguridad eléctrica

- El enchufe de la herramienta eléctrica debe ser compatible con su toma de corriente. El enchufe no debe ser modificado de ninguna manera. No utilice adaptadores junto con herramientas eléctricas con conexión a tierra. Los enchufes no modificados y las tomas de corriente adecuadas reducen el riesgo de descarga eléctrica.

- Evite el contacto físico con herramientas y superficies conectadas a tierra, como tuberías, calentadores, estufas y refrigeradores. Existe un mayor riesgo de descarga eléctrica si el cuerpo está en estrecho contacto con el suelo.
- Mantenga las herramientas eléctricas alejadas de la lluvia o la humedad. Las fugas de agua en una herramienta eléctrica aumentan el riesgo de descarga eléctrica.
- No utilice el cable de alimentación de forma inadecuada, por ejemplo, para transportar la herramienta eléctrica, colgarla o sacar el enchufe de la toma de corriente. Mantenga el cable alejado del calor, el aceite, los bordes afilados o las piezas móviles. Los cables dañados o enredados aumentan el riesgo de descarga eléctrica.
- Cuando utilice una herramienta eléctrica en el exterior, utilice únicamente cables alargadores adecuados para su uso en el exterior. El uso de un cable alargador adecuado reduce el riesgo de descarga eléctrica.

Seguridad personal

- Preste atención a lo que está haciendo y tenga cuidado cuando maneje una herramienta eléctrica. No utilice herramientas eléctricas si está cansado o bajo la influencia de drogas, alcohol o medicamentos. Un momento de falta de atención al utilizar una herramienta eléctrica puede provocar lesiones graves.
- Utilizar el equipo de protección personal y llevar siempre gafas de protección. El uso de equipos de protección personal, como una máscara antipolvo, calzado de seguridad antideslizante, casco de seguridad o protección auditiva, según el tipo y el uso de la herramienta eléctrica, reduce el riesgo de lesiones.
- Evite la puesta en marcha involuntaria. Asegúrese de que la herramienta eléctrica esté apagada antes de conectarla a la toma de corriente y/o a la batería y antes de levantarla o apoyarla. Llevar la herramienta eléctrica colocando el dedo en el botón de encendido o conectando el dispositivo de funcionamiento a la toma de corriente puede provocar accidentes.
- Quite las herramientas de ajuste o las llaves inglesas antes de encender la herramienta eléctrica. Una herramienta o una llave inglesa en una parte móvil de la unidad puede causar lesiones.
- Evita las posturas incorrectas. Asegurar la estabilidad y mantener el equilibrio en todo momento. Esto permite un mejor control de la herramienta eléctrica en situaciones inesperadas.
- Llevar ropa adecuada. No lleve ropa suelta ni joyas. Mantenga el pelo, la ropa y los guantes alejados de las partes móviles. La ropa suelta, las joyas o el pelo largo pueden quedar atrapados en las partes móviles.

Uso y manejo de la herramienta eléctrica

- No sobrecargue el aparato. Utilice la herramienta eléctrica adecuada para el trabajo. La herramienta eléctrica adecuada para el trabajo le permite trabajar de forma más eficiente y segura.
- No utilice una herramienta eléctrica con un botón de encendido defectuoso. Una herramienta eléctrica que ya no se puede encender o apagar es peligrosa y debe ser reparada.
- Desconecte el cable de alimentación y/o quite la batería antes de realizar cualquier ajuste en la unidad, cambiar los accesorios o guardar el dispositivo. Estas precauciones evitan la puesta en marcha accidental de la herramienta eléctrica.
- Mantenga las herramientas eléctricas no utilizadas fuera del alcance de los niños. No permita que lo utilicen personas que no estén familiarizadas con el aparato o que no hayan leído las instrucciones. Las herramientas eléctricas son peligrosas si las utiliza una persona sin experiencia.
- Realizar el mantenimiento adecuado de las herramientas eléctricas. Compruebe que las piezas móviles funcionan correctamente y no están atascadas, rotas o dañadas, para garantizar que la funcionalidad de la herramienta eléctrica no se vea afectada. Haga reparar las piezas dañadas antes de utilizar la máquina. Muchos accidentes son causados por herramientas eléctricas mal mantenidas.
- Mantenga los dispositivos de corte afilados y limpios. Un cuidadoso mantenimiento y afilado de los dispositivos de corte reduce la probabilidad de atascos y permite un mejor uso.
- Utilice la herramienta eléctrica, los accesorios, las herramientas, etc. de acuerdo con estas instrucciones. Tenga en cuenta las condiciones de trabajo y el tipo de uso. El uso de herramientas eléctricas para actividades distintas a las previstas puede representar un peligro.

Uso y manejo del dispositivo con batería

- Cargue las baterías sólo con los cargadores recomendados por el fabricante. El uso de un cargador adecuado sólo para un tipo específico de batería crea un riesgo de incendio si se utiliza con otras baterías.
- Utilice sólo baterías diseñadas específicamente para herramientas eléctricas. El uso de otras baterías puede provocar riesgo de lesiones o de incendio.
- Mantenga la batería no utilizada lejos de clips, monedas, llaves, clavos, tornillos u otros objetos metálicos pequeños que puedan entrar en contacto. Un cortocircuito en los contactos de la batería puede provocar quemaduras o un incendio.
- El líquido puede salir de la batería si ésta se utiliza de forma incorrecta. Evitar el contacto con el líquido derramado. En caso de contacto accidental, enjuagar con agua. Si el líquido entra en contacto con los ojos, busque atención médica. El derrame del líquido de la batería puede causar irritación de la piel o quemaduras.

41. Disposiciones de seguridad para los cortacéspedes

Disposiciones generales de seguridad

- Por su propia seguridad y la de los demás, lea este manual y las instrucciones de seguridad correspondientes antes de utilizar el aparato. Conserve el manual de instrucciones y las instrucciones de seguridad para su uso futuro y téngalos a su disposición en todo momento.
- En caso de cambio de propietario, adjunte el manual de instrucciones al aparato.
- Las personas que utilicen el dispositivo no deben estar bajo la influencia de sustancias estupefacientes (por ejemplo, alcohol, drogas o medicamentos).
- Utilice el dispositivo de acuerdo con las condiciones técnicas prescritas y proporcionadas por el fabricante.
Las modificaciones personales en el aparato excluyen la responsabilidad del fabricante por cualquier daño consecuente.
- Utilice el aparato sólo con luz diurna o con una buena luz artificial.
- Utilice el aparato sólo en condiciones de ausencia de humedad. Manténgalo alejado de la lluvia o la humedad. La entrada de agua en el aparato aumenta el riesgo de descarga eléctrica.
- Apague el dispositivo y retire la batería cuando se produzcan los siguientes eventos:
 - ♦ si se deja el dispositivo sin vigilancia;
 - ♦ antes de revisar, limpiar o realizar cualquier otro trabajo en el aparato;
 - ♦ si el aparato empieza a vibrar excesivamente.

Antes del uso

- Familiarícese con el cortacésped, sus funciones y controles antes de empezar a utilizarlo.
- Antes de la puesta en marcha, compruebe que la unidad no presenta signos de desgaste o daños debidos a un choque o impacto anterior.
- No utilice un aparato cuyo interruptor esté defectuoso y no pueda encenderse o apagarse.
- Compruebe que todas las tuercas, pernos y tornillos están apretados para garantizar un funcionamiento seguro de la unidad.
- No utilice nunca un aparato con piezas dañadas o faltantes. Hágalos reparar o, si es necesario, sustituir por un técnico cualificado o un taller especializado.
- Cuando trabaje con o en el equipo, lleve siempre calzado resistente, pantalones largos y el equipo de protección personal adecuado (gafas de seguridad, protección auditiva, guantes de trabajo antideslizantes, etc.). El uso de equipos de protección personal reduce el riesgo de lesiones.

Durante el uso

No utilice el aparato si hay personas (especialmente niños) o animales en las inmediaciones. Asegúrese de que los niños no utilicen el aparato para jugar.

Detenga el trabajo si observa la presencia de personas (especialmente niños) o animales domésticos en las zonas cercanas.

Trabajar en pendientes pronunciadas puede ser peligroso. Asegúrate de tener un buen equilibrio y corta la hierba lentamente. Corte el césped de manera uniforme, sin cambios excesivos de dirección. Preste especial atención a los cambios de dirección, ya que existe el peligro de volcar.

No corte el césped en pendientes pronunciadas. Tenga especial cuidado cuando se desplace hacia atrás al cortar el césped tirando del cortacésped hacia usted.

No incline el cortacésped al arrancar el motor.

Mantenga las distancias de seguridad necesarias indicadas en el chasis.

No arranque el motor hasta que sus pies estén a una distancia segura de la cuchilla de corte. Tenga cuidado de no tocar la hoja de corte giratoria. Apague el cortacésped antes de volcarlo o transportarlo, por ejemplo, en céspedes o caminos. No utilice nunca el cortacésped sobre grava con el motor en marcha, ya que existe el riesgo de ser golpeado por las piedras.

Antes de levantar o transportar el cortacésped, apague el motor, retire la llave de seguridad y espere a que la cuchilla de corte se detenga.

No ajuste la altura de corte hasta que el motor se haya apagado y la cuchilla de corte se haya detenido.

No abra nunca la puerta de descarga con el motor en marcha. Antes de retirar la bolsa de recogida, apague el motor y espere hasta que la cuchilla de corte se haya detenido. Después de vaciar la bolsa de recogida de hierba, vuelva a colocarla con cuidado y asegúrese de que está bien sujeta al cortacésped. Si es posible, no corte la hierba mojada. No trabaje con aparatos de jardinería en zonas explosivas donde haya líquidos, gases o polvos inflamables. No deje nunca el aparato sin vigilancia durante las interrupciones del trabajo y guárdelo en un lugar seguro.

Después del uso

Apague el dispositivo, retire la batería y coloque el dispositivo en un lugar seguro.

Mantenga el dispositivo fuera del alcance de los niños. Asegúrese de que las entradas de ventilación del aparato estén libres de suciedad.

Compruebe que todas las tuercas, pernos y tornillos están apretados para garantizar unas condiciones de trabajo seguras para el cortacésped.

Compruebe con frecuencia si la bolsa de recogida presenta daños o signos de desgaste.

Utilice únicamente la cuchilla de corte específica para este cortacésped.

Siga las instrucciones de instalación proporcionadas, quitando primero la batería.

Las reparaciones sólo deben ser realizadas por un técnico o centro de servicio cualificado.

42. Disposiciones de seguridad para el cargador

- Mantenga el cargador alejado de la lluvia o la humedad. Las infiltraciones de agua en un cargador aumentan el riesgo de descarga eléctrica.

- Mantenga limpio el cargador. La suciedad puede provocar descargas eléctricas.

- Compruebe el cargador, el cable y el enchufe antes de cada uso. No utilice el cargador si está dañado. No abra el cargador usted mismo, sino que hágalo reparar por personal cualificado utilizando únicamente piezas de recambio originales.
Los cargadores, cables y enchufes dañados aumentan el riesgo de descarga eléctrica.

- No coloque objetos sobre el cargador ni lo coloque sobre superficies blandas. Existe riesgo de incendio.

- Compruebe siempre que la tensión de red se corresponde con la indicada en la placa de características del cargador.

- No utilice nunca el cargador si el cable, el enchufe o el propio aparato están dañados externamente. Lleve el cargador al taller especializado más cercano.

- No abra nunca el cargador. En caso de avería, llévelo a un taller especializado.

43. Disposiciones de seguridad para las baterías de iones de litio

- No abra la batería. Existe un riesgo de cortocircuito.

- Proteja la batería del calor, por ejemplo, de la exposición prolongada a la luz solar, el fuego, el agua y la humedad. Existe un riesgo de explosión.

- Si la batería está dañada o se utiliza de forma incorrecta, pueden producirse humos. Ventilar la habitación y consultar al médico en caso de complicaciones. Las exhalaciones pueden inflamar las vías respiratorias.

- En caso de un uso inadecuado, puede haber fugas de líquido de la batería. Evite el contacto con el líquido. En caso de contacto accidental, enjuagar con agua. Si el líquido entra en contacto con los ojos, busque atención médica. Las fugas de líquido de la batería pueden causar irritación de la piel o quemaduras.

- Utilice únicamente baterías originales con el voltaje indicado en la placa de características de la herramienta eléctrica. Si se utilizan otras baterías, por ejemplo, baterías no originales, baterías remanufacturadas o baterías de otros fabricantes, existe riesgo de lesiones y daños materiales por explosión.

- La tensión de la batería debe corresponder a la tensión de carga del cargador. De lo contrario, existe riesgo de incendio y explosión.

- Cargue las baterías sólo con los cargadores recomendados por el fabricante. El uso de un cargador que sólo es adecuado para un tipo específico de batería crea un riesgo de incendio si se utiliza con baterías diferentes.

- La batería puede resultar dañada por objetos afilados como clavos, destornilladores o fuerzas externas. Puede producirse un cortocircuito interno y la batería puede incendiarse, emitir humo, explotar o sobrecalentarse.

44. Presentación



Figura 1: Cortacésped

1. Interruptor de palanca de encendido/apagado
2. Brazo superior
3. Brazo inferior
4. Bolsa de recogida de hierba
5. Palanca de ajuste de la altura de corte
6. Tapa de la batería
7. Tapa de la bolsa de recogida
8. Botón de seguridad



Figura 2: Cargador y batería (la entrega incluye un cargador doble, como se muestra a la derecha en la figura)

9. Batería/accumulador

- 10. Indicador del nivel de carga de la batería/acumulador
- 11. Botón de visualización del nivel de carga
- 12. Botón de bloqueo (hace clic cuando se conecta al cargador o al cortacésped)
- 13. Luces de control (4 lámparas, como las de la derecha en la imagen)
- 14. Cargador

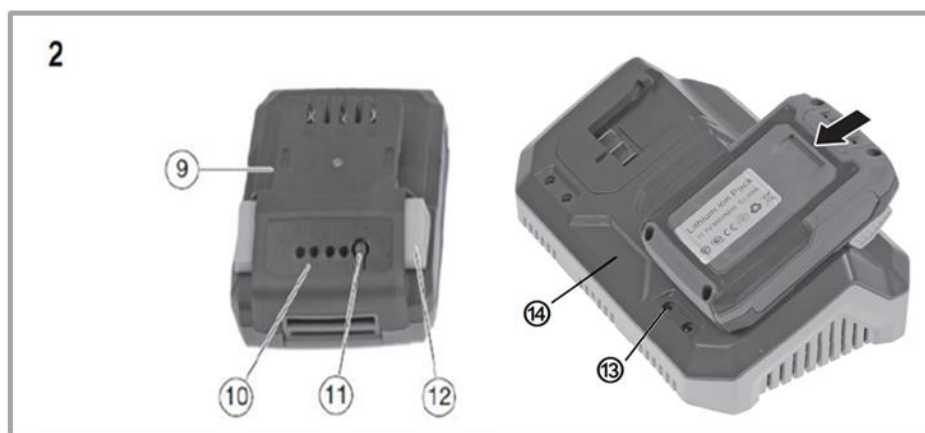

Figura 3: Cortacésped

- 15. Palanca de bloqueo del brazo inferior
- 16. Dispositivo de fijación del brazo inferior

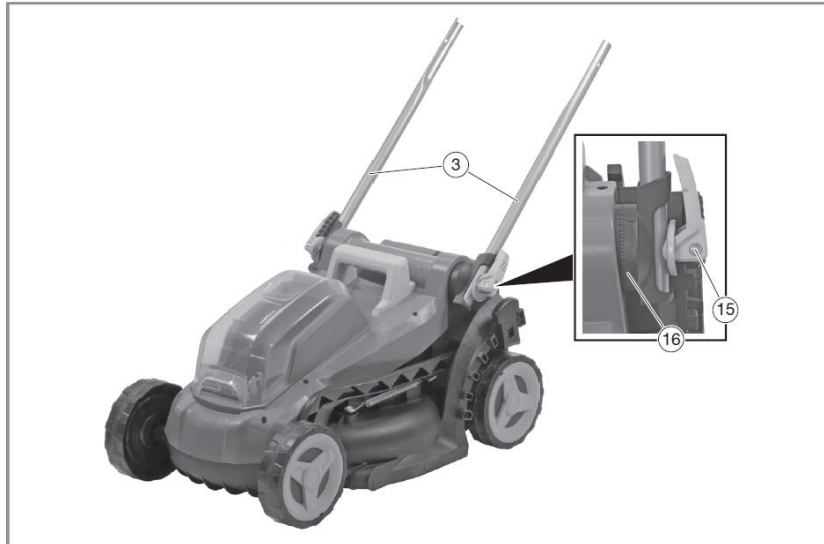

Figura 4: Cortacésped

- 17. Tornillo para conectar el brazo superior con el inferior
- 18. Palanca de bloqueo conexión varillas



Figura 5: Bolsa de recogida

- 19. Bolsa de recogida de hierba
- 20. Guía de fijación al cortacésped

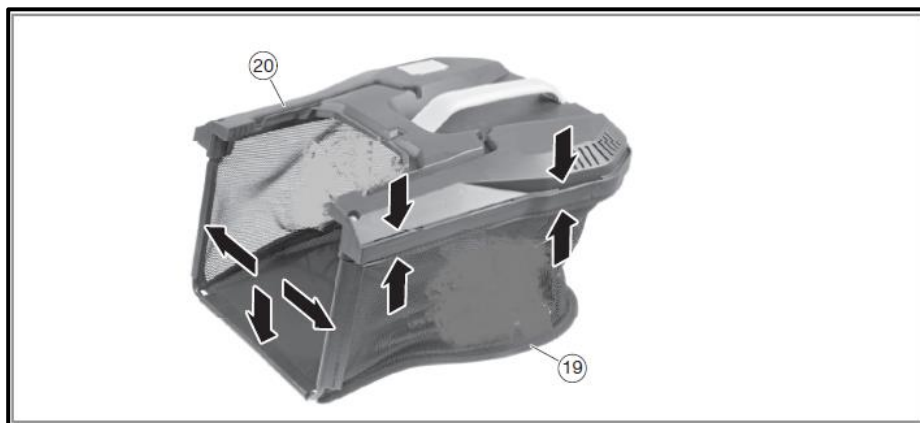

Figura 6: Compartimento para las baterías (baterías/acumuladores incluidos)

- 21. Asegúrese de que la llave de seguridad está correctamente colocada (interruptor de circuito)



Figura 7: Detalle palanca de ajuste de la altura de corte

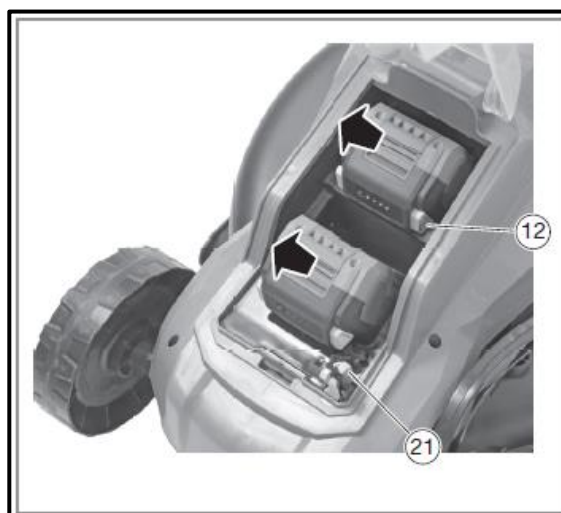

Figura 8: Detalle del botón de seguridad y del interruptor basculante de encendido/apagado.

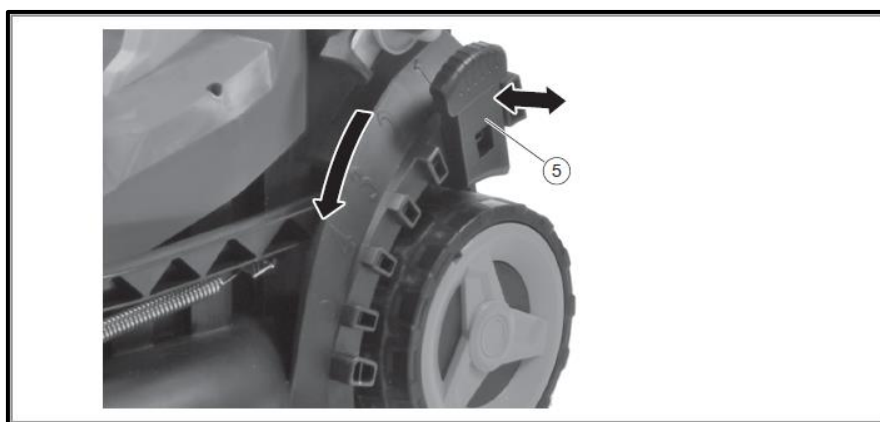

Figura 9: Primer plano de la parte inferior del cortacésped

23. Tornillo para fijar la cuchilla de corte al cortacésped

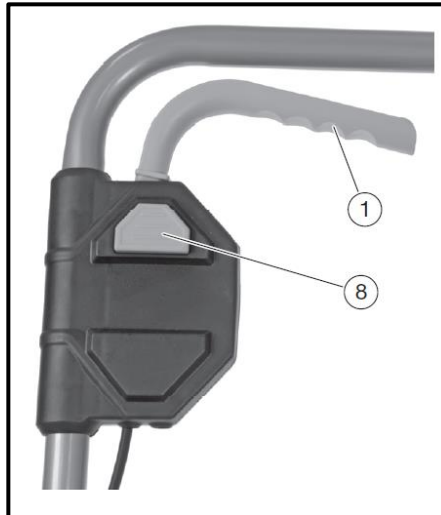
24. Cuchilla de corte

25 Agujeros de la cuchilla (asegúrese de que la cuchilla está correctamente colocada)

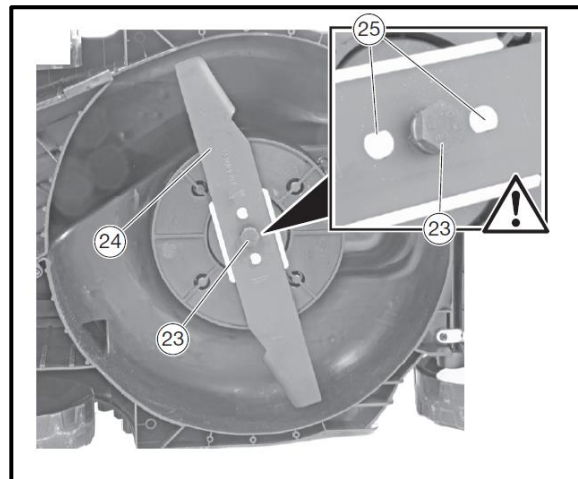
45. Encendido/apagado del aparato

Introduzca las pilas en las guías de las mismas. A continuación, introduzca la llave de seguridad (figura 6, número 21). A continuación, pulse el botón de seguridad y el interruptor basculante de encendido/apagado (figura 8, punto 8+1) y ponga en marcha el aparato. Si se suelta el interruptor de encendido/apagado, el aparato deja de funcionar. Atención: La herramienta de corte puede seguir funcionando un poco después de la desconexión.

46. Indicaciones operativas

Consejos para el cuidado del césped

He aquí algunos consejos para mantener el césped de su casa en perfecto estado y con un crecimiento uniforme:

Un césped se compone de diferentes tipos de hierba. El corte frecuente favorece el crecimiento de la hierba, contribuyendo al desarrollo de unas raíces fuertes y un césped resistente. Si el césped se corta raramente, se desarrollarán especies de hierba de crecimiento rápido y otros tipos de hierbas (por ejemplo, trébol, margaritas).

La altura normal de un césped es de unos 4-5 cm. Sólo se debe cortar un tercio de la altura total, por lo que hay que cortar el césped a una altura de unos 7-8 cm para que alcance su altura normal.

Eliminación



¡ATENCIÓN!

Antes de la eliminación, inutilizar las herramientas eléctricas fuera de uso:

- quitar la clavija de conexión de las herramientas eléctricas alimentadas por la red,
- quitar la batería de las herramientas eléctricas sin cable.



Sólo para los países de la UE

No tire las herramientas eléctricas a la basura. Según la Directiva Europea 2012/19/CE sobre Residuos de Aparatos Eléctricos y Electrónicos y su aplicación en la legislación nacional, los aparatos eléctricos usados deben recogerse por separado y reciclarse de forma respetuosa con el medio ambiente.



Recuperación de materias primas en lugar de eliminación de residuos. El aparato, los accesorios y el embalaje deben reciclarse de forma respetuosa con el medio ambiente. Las piezas de plástico están marcadas para su reciclaje según el tipo.



¡ATENCIÓN!

No tire las baterías a la basura doméstica, al fuego o al agua. No abra las baterías gastadas. Las baterías deben ser recogidas, recicladas o eliminadas de forma respetuosa con el medio ambiente.

Sólo para países de la UE: Según la Directiva 2006/66/CE, las baterías defectuosas o usadas deben ser recicladas.



NOTA

Póngase en contacto con su municipio/ciudad para obtener información sobre las disposiciones de eliminación



Reciclar las materias primas en lugar de eliminarlas.

47. Datos técnicos

Cortacésped

Velocidad de ralentí	3900 min ⁻¹
Tensión eléctrica	2× 20 V
Ancho de corte	330 mm
Altura de corte	25–65 mm
Opciones de ajuste	5
Volumen de la bolsa de recogida de hierba	35l
Nivel de potencia acústica garantizado (LWA)	88,5 dB(A) (K = 2,39 dB(A))
Presión sonora medida (LPA)	77,9 dB(A) (K = 3 dB(A))
Vibraciones	2,1 m/s ² (K = 1,5 m/s ²)
Peso (sin batería)	14 kg

Cargador

Voltaje nominal	230 V~, 50 Hz
Potencia nominal	140W
Tensión de carga	20,9 V
Corriente de carga	2.4A
Clase de protección	II

Paquete de batería

Tipo de batería	Li-Ion
Voltaje nominal	20 V
Capacidad	2Ah
Tiempos de carga	60min

48. Declaración de conformidad EU / Declaration of Conformity

Fabricante / Producer **FUXTEC GmbH**
Kappstraße 69, 71083 Herrenberg Deutschland / Germany
Tel.: +49 (0)7032 95608 88
Fax: +49 (0)7032 95608 89
Email: info@fuxtec.de Web: www.fuxtec.de

Nombre / name Cortacésped a batería / E1 2 x 20V Cordless Lawn Mower

Modelo / model D03004500

Directiva CE / EC directive Directiva MD: 2006 / 42 / EC

Normas aplicadas / applicable standards

EN 60335-1:2012+A11:2014+A13:2017+A1:2019+A2:2019+A14:2019+A15:2021

EN 60335-2-77:2010

EN 62233:2008

Por la presente declaramos que la máquina arriba mencionada, en su diseño y versión comercializada por nosotros, cumple con los requisitos básicos de salud y seguridad de la directiva CE mencionada.

Hereby we declare that the above-mentioned machine meet the essential safety and health requirements of the above stated EC directives. Any manipulation or change of the machine not being explicitly authorized by us in advance renders this document null and void.

Conservación de la documentación técnica: FUXTEC GmbH • Kappstraße 69 • 71083 Herrenberg • Alemania, L. Zirkler, administrador delegado

Herrenberg, 23/02/2023



Leonhard Zirkler FUXTEC GmbH

KAPPSTRASSE 69

71083 HERRENBERG ALEMANIA

VERSAO PORTUGUESA

49. Introdução e segurança

Nunca permita que crianças ou pessoas que não estejam familiarizadas com estas instruções utilizem a ferramenta de jardim. As crianças devem ser vigiadas para garantir que não brincam com o aparelho.

Utilização prevista

Este aparelho destina-se exclusivamente ao corte de relva para uso privado.

O aparelho deve ser utilizado de acordo com as

O produto só pode ser utilizado de acordo com as descrições e instruções de segurança fornecidas. Qualquer outra utilização não está de acordo com a utilização prevista. A utilização incorrecta invalida a garantia e implica a exclusão de qualquer responsabilidade por parte do fabricante. O utilizador é responsável por todos os danos causados a terceiros e aos seus bens. Utilizar o aparelho apenas nas condições técnicas especificadas e fornecidas pelo fabricante. As modificações não autorizadas no aparelho excluem a responsabilidade do fabricante por quaisquer danos daí resultantes.

Instruções gerais de segurança para ferramentas eléctricas

ATENÇÃO!

Ler todas as informações e instruções de segurança. O não cumprimento das informações e instruções de segurança pode resultar em choque eléctrico, incêndio e/ou ferimentos graves. Guarde todas as informações e instruções de segurança para referência futura.

O termo "ferramenta eléctrica" utilizado nas instruções de segurança refere-se a ferramentas eléctricas alimentadas pela rede eléctrica (com cabo de alimentação) e ferramentas eléctricas alimentadas por bateria (sem cabo de alimentação).

Segurança no emprego

- Mantenha a sua área de trabalho limpa e bem iluminada. A desarrumação ou a falta de iluminação das áreas de trabalho podem provocar acidentes.

- Não trabalhe com a ferramenta eléctrica em atmosferas potencialmente explosivas que contenham líquidos, gases ou poeiras inflamáveis. As ferramentas eléctricas geram faíscas que podem inflamar o pó ou os vapores.

- Mantenha as crianças e outras pessoas afastadas quando utilizar a ferramenta eléctrica. Se estiver distraído, pode perder o controlo do aparelho.

Segurança eléctrica

- A ficha da ferramenta eléctrica deve encaixar na tomada. A ficha não deve ser modificada de forma alguma. Não utilize fichas adaptadoras em conjunto com ferramentas eléctricas com ligação à terra. As fichas não modificadas e as tomadas correspondentes reduzem a Risco de choque eléctrico.

- Evite o contacto do corpo com superfícies ligadas à terra, como tubos, aquecedores, fogões e frigoríficos. Existe um risco acrescido de choque eléctrico se o corpo estiver ligado à terra.

- Mantenha as ferramentas eléctricas afastadas da chuva ou da humidade. A entrada de água numa ferramenta eléctrica aumenta o risco de choque eléctrico.

- Não utilize indevidamente o cabo para transportar ou pendurar a ferramenta eléctrica ou para retirar a ficha da tomada. Mantenha o cabo afastado do calor, óleo, arestas vivas ou peças móveis. Cabos danificados ou emaranhados aumentam o risco de choque eléctrico.

- Se estiver a trabalhar ao ar livre com uma ferramenta eléctrica, utilize apenas cabos de extensão que também sejam adequados para utilização no exterior. A utilização de um cabo adequado para utilização no exterior

A utilização de um cabo de extensão adequado reduz o risco de choque eléctrico.

- Se estiver a trabalhar ao ar livre com uma ferramenta eléctrica, utilize apenas cabos de extensão que também sejam adequados para utilização no exterior. A utilização de um cabo adequado para utilização no exterior

A utilização de um cabo de extensão adequado reduz o risco de choque eléctrico.

Segurança das pessoas

- Esteja alerta, preste atenção ao que está a fazer e use o senso comum quando trabalhar com uma ferramenta eléctrica. Não utilize uma ferramenta eléctrica quando estiver cansado ou sob a influência de drogas, álcool ou medicamentos. Um momento de descuido ao utilizar uma ferramenta eléctrica pode provocar ferimentos graves.

- Utilizar equipamento de protecção individual e usar sempre óculos de protecção. Usar equipamento de protecção individual, como máscara antipoeira, sapatos de segurança antiderrapantes, capacete ou protecção auditiva, dependendo da aplicação.

dependendo do tipo e da utilização da ferramenta eléctrica, reduz o risco de ferimentos.

- Evitar o arranque involuntário. Certifique-se de que a ferramenta eléctrica está desligada antes de a ligar à fonte de alimentação e/ou à bateria, de a pegar ou de a transportar. Se tocar no seu dedo enquanto transporta a ferramenta eléctrica

O facto de não ter o interruptor ligado ou de não ligar o aparelho à rede eléctrica quando este está ligado pode provocar acidentes.

- Retire as ferramentas de ajuste ou as chaves inglesas antes de ligar a ferramenta eléctrica. Uma ferramenta ou uma chave inglesa que se encontre numa parte rotativa do aparelho pode causar

provocar lesões.

- Evitar uma postura anormal. Assegurar uma posição segura manter-se de pé e manter o equilíbrio em todos os momentos. Isto permite-lhe controlar melhor a ferramenta eléctrica em situações inesperadas.
- Usar vestuário adequado. Não usar vestuário largo ou jóias. Manter o cabelo, o vestuário e as luvas afastados das peças móveis. O vestuário largo, as jóias ou o cabelo comprido podem ser apanhados pelas peças móveis.

Utilização e manuseamento da ferramenta eléctrica

- Não sobrecarregar o aparelho. Utilize a ferramenta eléctrica prevista para o seu trabalho. Com a ferramenta eléctrica adequada, trabalhará melhor e com mais segurança dentro da gama de potência especificada.
- Não utilize a ferramenta eléctrica se o interruptor estiver defeituoso. Uma ferramenta eléctrica que já não possa ser ligada ou desligada é perigosa e deve ser reparada.
- Desligue a ficha da tomada e/ou retire a bateria antes de efetuar quaisquer ajustes no aparelho, mudar os acessórios ou guardar o aparelho. Esta medida de precaução evita um arranque involuntário da ferramenta eléctrica.
- Manter as ferramentas eléctricas não utilizadas fora do alcance das crianças. Não permita que pessoas que não estejam familiarizadas com o aparelho ou com estas instruções o utilizem. não ter lido. As ferramentas eléctricas são perigosas quando utilizadas por pessoas inexperientes.
- Manter as ferramentas eléctricas com cuidado. Verifique se as peças móveis estão a funcionar corretamente e se não estão encravadas, se as peças estão partidas ou danificadas de tal forma que o funcionamento da ferramenta eléctrica seja prejudicado. A ferramenta eléctrica está danificada. Mande reparar as peças danificadas antes de utilizar o aparelho. Muitos acidentes são causados por ferramentas eléctricas com manutenção deficiente.
- Manter as ferramentas de corte afiadas e limpas. Ferramentas de corte com manutenção cuidadosa com arestas de corte afiadas encravam menos e são mais leves para liderar.
- Utilizar as ferramentas eléctricas, acessórios, ferramentas, etc., de acordo com estas instruções. Tenha em conta as condições de trabalho e o trabalho a efetuar. A utilização de ferramentas eléctricas para aplicações diferentes daquelas a que se destinam pode conduzir a situações perigosas.

Utilização e manuseamento da ferramenta sem fios

- Carregue as baterias apenas com os carregadores recomendados pelo fabricante. Um carregador adequado para um determinado tipo de bateria representa um risco de incêndio se for utilizado com outras baterias.
- Utilize apenas as baterias destinadas a este fim nas ferramentas eléctricas. A utilização de outras baterias pode provocar ferimentos e perigo de incêndio.
- Mantenha a pilha não utilizada afastada de cliques de papel, moedas, chaves, pregos, parafusos ou outros pequenos objectos metálicos que possam provocar um curto-circuito nos contactos. Um curto-circuito entre os contactos da pilha pode provocar queimaduras ou resultar em incêndio.
- Em caso de utilização incorrecta, pode ocorrer uma fuga de líquido da bateria. Evitar o contacto com o mesmo. Em caso de contacto accidental, lavar com água. Se o líquido entrar em contacto com os olhos, procure assistência médica adicional. A fuga de líquido da bateria pode provocar irritação da pele.
ou queimaduras.

50. Instruções de segurança para cortadores de relva

Instruções gerais de segurança

- Para sua própria segurança e para a segurança de terceiros, leia este manual de instruções e as respectivas instruções de segurança antes de utilizar o aparelho. Guarde o manual de instruções e as suas instruções de segurança para utilização posterior e mantê-las seguras para referência futura. pronto a usar para qualquer utilização.
- Entregar o manual de instruções juntamente com o aparelho, caso este mude de mãos.
- As pessoas que operam o aparelho não devem estar sob a influência de substâncias tóxicas (por exemplo, álcool, drogas ou medicamentos).
- Utilizar o aparelho apenas no modo de funcionamento prescrito e fornecido pelo fabricante. condição técnica. As modificações não autorizadas no aparelho excluem a responsabilidade do fabricante por quaisquer danos daí resultantes.
- Utilizar o aparelho apenas à luz do dia ou sob boa iluminação artificial.
- Utilizar o aparelho apenas em condições climatéricas secas. Mantenha-o afastado da chuva ou de condições de humidade. A entrada de água no aparelho aumenta o risco de choque eléctrico.
- Desligue o aparelho e retire a bateria nas seguintes condições:
 - ♦ se o aparelho for deixado sem vigilância;
 - ♦ antes de efetuar controlos, limpezas ou outros trabalhos no aparelho;

- ♦ se o aparelho começar a vibrar excessivamente.

Antes da utilização

- Familiarize-se com o aparelho e com as suas funções e comandos antes de iniciar os trabalhos.
- Verificar se o aparelho apresenta sinais de desgaste ou danos antes da colocação em funcionamento e após um impacto.
- Não utilizar um aparelho cujo interruptor esteja defeituoso e já não possa ser ligado ou desligado.
- Verificar se todas as porcas, parafusos e parafusos estão bem apertados para garantir o funcionamento seguro do aparelho.
- Nunca utilize um aparelho com peças danificadas ou em falta. Mandê repará-las ou, se necessário, substituí-las por um especialista qualificado ou por uma oficina especializada.
- Ao trabalhar com ou no aparelho, use sempre sapatos resistentes, calças compridas e o equipamento de proteção individual adequado (óculos de proteção, proteção auditiva, luvas de trabalho com boa aderência, etc.). O uso de equipamento de proteção individual reduz o risco de ferimentos.

Quando utilizado

Não ligue o aparelho se houver pessoas (especialmente crianças) ou animais nas imediações.

Assegurar que as crianças não brincam com o aparelho.

Interrompa o trabalho se verificar que há pessoas (especialmente crianças) ou animais de estimação nas proximidades.

Trabalhar em declives acentuados pode ser perigoso. Certifique-se de que tem um pé firme e corte a relva lentamente. Corte sempre ao longo do declive e não para cima e para baixo. Tenha especial cuidado ao mudar de direção. Existe o risco de tombar!

Não cortar a relva em declives acentuados. Tenha especial cuidado ao deslocar-se para trás durante o corte e ao puxar o cortador de relva na sua direção.

Não inclinar o cortador de relva quando ligar o motor.

Mantenha uma distância de segurança indicada pela estrutura da pega.

Não ligue o motor até que os seus pés estejam a uma distância segura da barra de corte. Tenha cuidado e não coloque as mãos na barra de corte em rotação. Desligue o cortador de relva antes de o inclinar ou de o transportar, por exemplo, de/para o relvado ou sobre caminhos. Nunca conduza sobre gravilha com o motor em funcionamento. Existe o risco de ser atingido por pedras!

Antes de levantar ou transportar o cortador de relva, desligar o motor, retirar a chave de segurança e esperar

Até que a barra de corte esteja parada. Não regule a altura de corte enquanto o motor não estiver desligado e a barra de corte não estiver parada. Nunca abrir a tampa de descarga com o motor em funcionamento. Antes de retirar o dispositivo de recolha de relva, desligar o motor e esperar até que a barra de corte esteja parada. Depois de esvaziar o dispositivo de captação de relva, voltar a colocá-lo cuidadosamente e certificar-se de que o dispositivo de captação de relva está bem fixo ao cortador de relva. Se possível, não cortar a relva molhada. Não trabalhar com a ferramenta de jardim num

ambiente potencialmente explosivo onde existam líquidos, gases ou poeiras inflamáveis. Quando interromper o trabalho, nunca deixe o aparelho sem vigilância e guarde-o num local seguro.

Após a utilização

Desligue o aparelho e retire a bateria do cortador de relva. Em seguida, coloque a unidade num local seguro.

Não guardar o aparelho ao alcance das crianças. Assegurar-se de que as ranhuras de ventilação do aparelho estão limpas.

Mantenha todas as porcas, parafusos e parafusos apertados para garantir que o cortador de relva está em condições de funcionamento seguras.

Controlar frequentemente o dispositivo de captação de relva quanto a desgaste ou danos.

Utilizar apenas a barra de corte prevista para este cortador de relva.

Siga as instruções de instalação fornecidas e retire previamente a bateria.

As reparações só podem ser efectuadas por um técnico qualificado ou por um centro de assistência técnica.

51. Instruções de segurança para o carregador

- Mantenha o carregador afastado da chuva ou da humidade. A entrada de água no carregador aumenta o risco de choque elétrico.

- Manter o carregador limpo. Existe o risco de choque elétrico devido a sujidade.

- Verificar o carregador, o cabo e a ficha antes de cada utilização. Não utilize o carregador se detetar algum dano. Não abra o carregador e mande-o reparar apenas por especialistas qualificados e apenas com peças sobressalentes originais.

Os carregadores, cabos e fichas danificados aumentam o risco de choque elétrico.

- Não coloque objectos sobre o carregador e não o coloque sobre superfícies macias. Existe o risco de incêndio.

- Verificar sempre se a tensão de rede corresponde à tensão indicada na placa de características do carregador.

- Nunca utilize o carregador se o cabo, a ficha ou o próprio aparelho tiverem sido danificados por influências externas. Leve o carregador à oficina especializada mais próxima.

- Não abrir o carregador em circunstância alguma. Em caso de avaria, leve-o a uma oficina especializada.

52. Instruções de segurança para baterias de íões de lítio

- Não abrir a bateria. Existe o risco de um curto-circuito.
- Proteger a bateria do calor, por exemplo, também da exposição contínua à luz solar, ao fogo, à água e à humidade. Existe o risco de explosão.
- Podem sair vapores se a bateria estiver danificada ou for utilizada incorretamente. Se se sentir mal, apanhe ar fresco e consulte um médico. Os vapores podem irritar as vias respiratórias.
- Em caso de utilização incorrecta, pode ocorrer uma fuga de líquido da bateria. Evitar o contacto com o mesmo. Em caso de contacto accidental, lavar com água. Se o líquido entrar em contacto com os olhos, procure assistência médica adicional. A fuga de líquido da bateria pode causar irritação na pele.
ou queimaduras.
- Utilize apenas pilhas recarregáveis originais com a classificação indicada na placa de características da sua ferramenta eléctrica.
tensão especificada. Se forem utilizadas outras baterias, por exemplo, imitações, baterias reconcionadas ou baterias de outros fabricantes, existe o risco de ferimentos e danos materiais devido à explosão das baterias.
- A tensão da bateria deve corresponder à tensão de carga da bateria do carregador. Caso contrário, existe o risco de incêndio e explosão.
- Carregue as baterias apenas com os carregadores recomendados pelo fabricante. Um carregador adequado para um determinado tipo de bateria representa um risco de incêndio se for utilizado com outras baterias.
- A bateria pode ser danificada por objectos afiados, como pregos ou chaves de fendas, ou por força externa. Pode ocorrer um curto-circuito interno e a bateria pode arder, deitar fumo, explodir ou sobreaquecer.

53. Apresentação



Figura 1: Cortador de relva

1. Interruptor de ligar/desligar ou pega
2. articulação superior
3. articulação inferior
4. Apanhador de relva
5. alavanca de regulação da altura
6. bateria/tampa da bateria
7. cobertura do apanhador de relva
8. botão de segurança



Figura 2: Carregador e bateria (carregador duplo, como mostrado à direita na figura)

Incluído no âmbito da entrega)

- 9. pilha/pilha recarregável
- 10. Indicador do nível da pilha/bateria
- 11. botão para visualizar a capacidade de carga
- 12. botão de bloqueio (engata quando inserido no carregador ou no cortador de relva)
- 13. luzes indicadoras (ponto 4 na figura à direita)
- 14. carregador



Figura 3: Cortador de relva

- 15. Alavanca de bloqueio do engate inferior
- 16. Dispositivo de retenção para o engate inferior

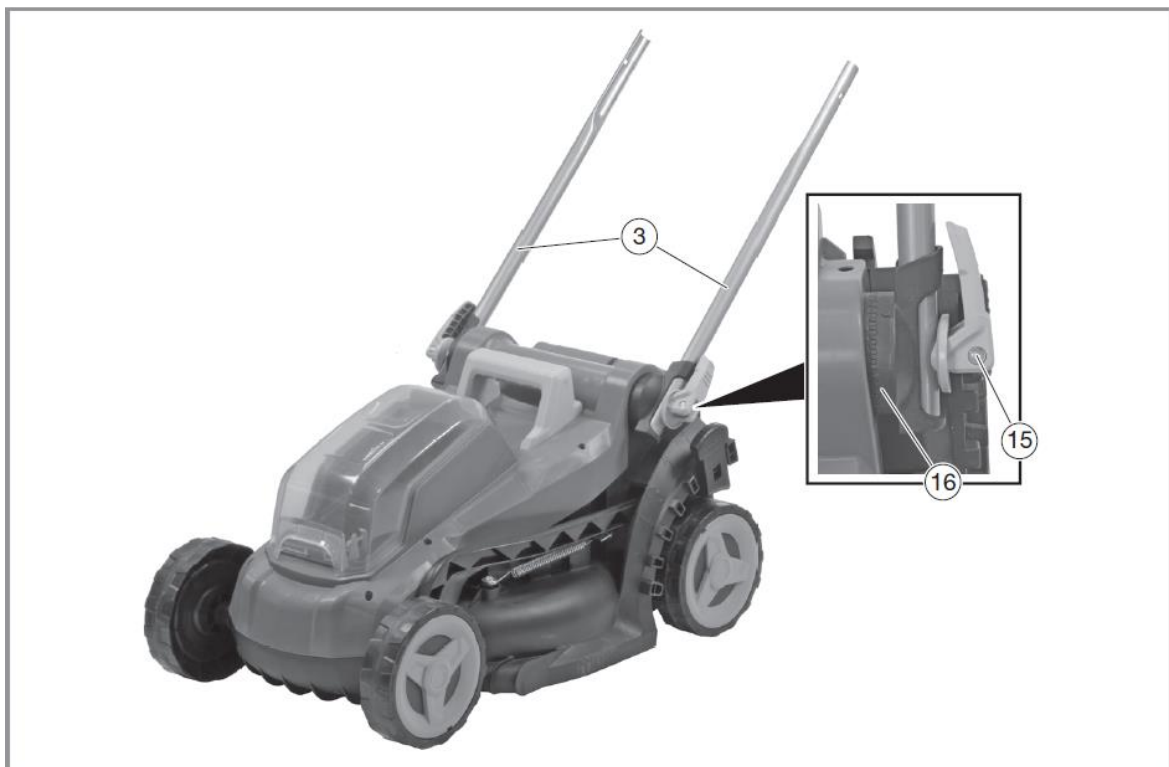

Figura 4: Cortador de relva

- 17. parafuso de ligação do engate superior ao engate inferior
- 18. Alavanca de bloqueio para ligar as duas hastes



Figura 5: Apanhador de relva

19. Apanhador de relva

20. Calha para fixação ao cortador de relva

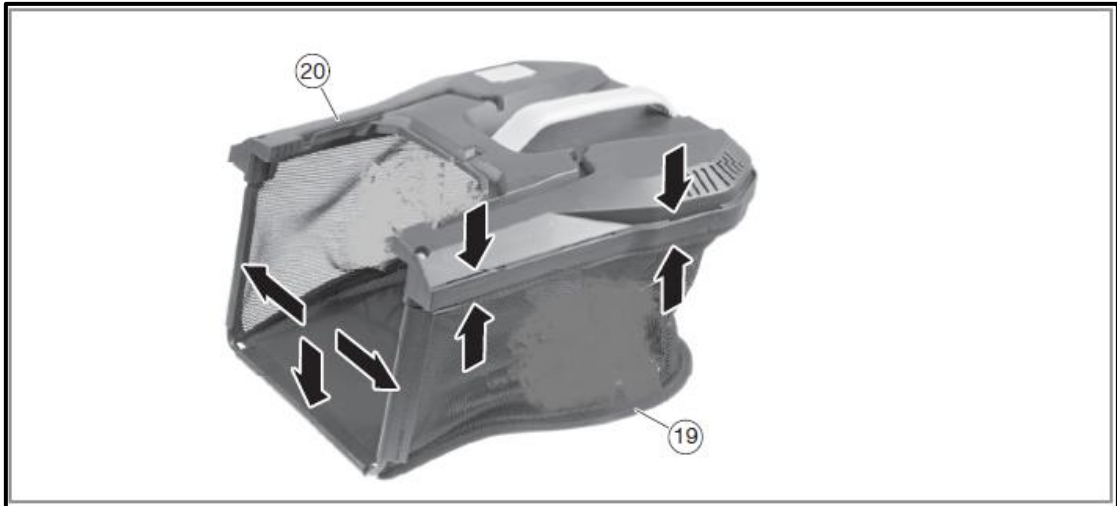

Figura 6: Compartimento das pilhas/baterias recarregáveis, incluindo pilhas/baterias recarregáveis

21 Certificar-se de que a chave de segurança (disjuntor) está corretamente colocada



Figura 7: Grande plano da alavanca de regulação da altura

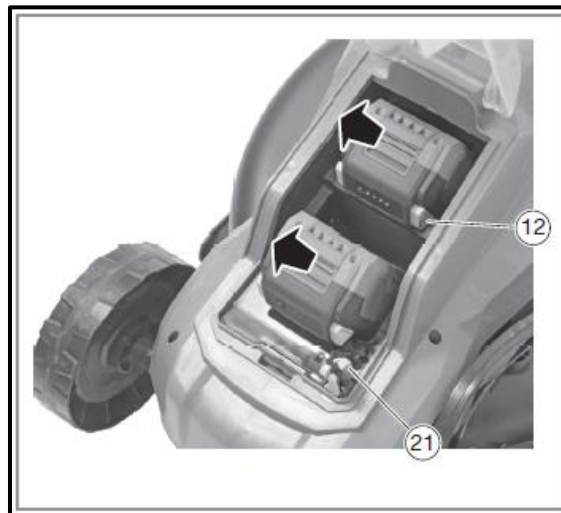

Figura 8: Grande plano do botão de segurança e do interruptor de ligar/desligar ou pega.

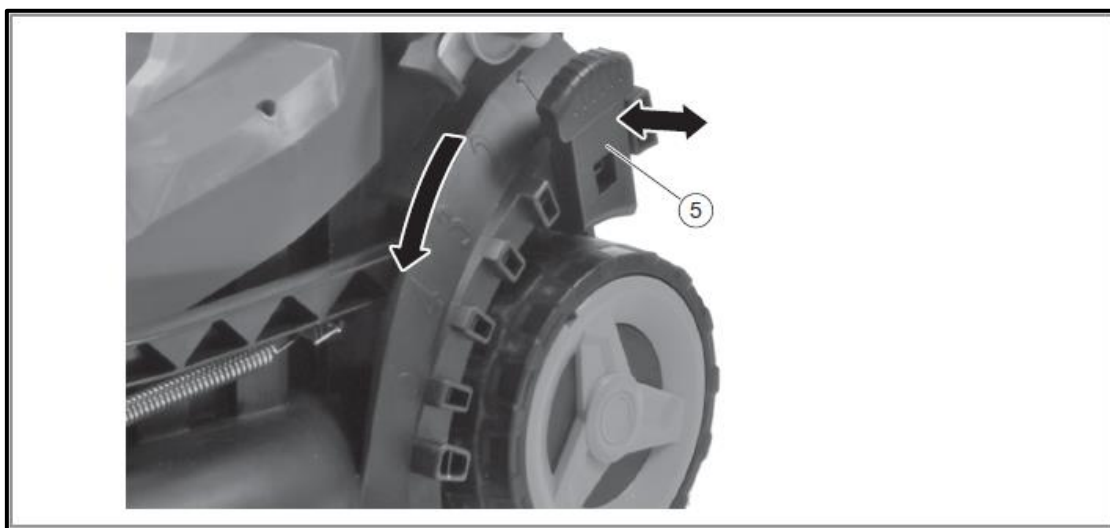

Figura 9: Grande plano da parte inferior do cortador de relva

23. parafuso de fixação da lâmina ao cortador de relva

24. faca

25 furos na lâmina (verificar se estão corretamente posicionados)

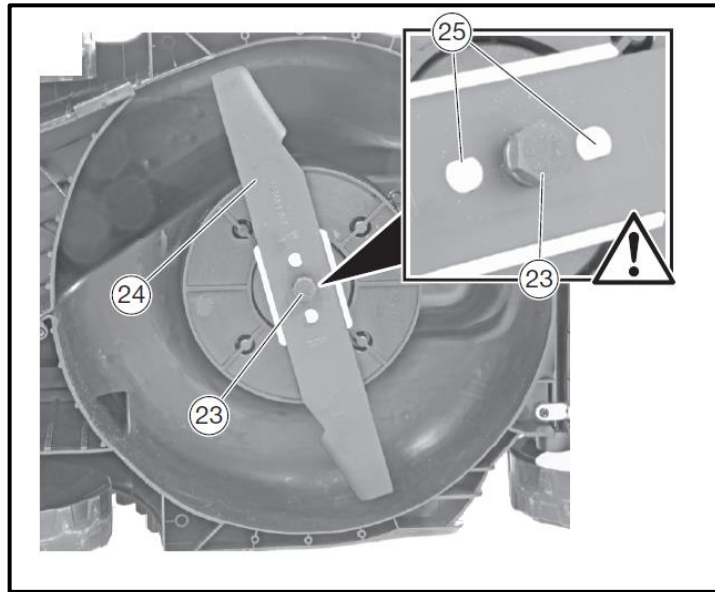
54. Ligar/desligar o aparelho

Introduzir as pilhas nas calhas previstas para o efeito. Em seguida, inserir a chave de segurança (Figura 6, n.º 21). Só então é possível acionar o botão de segurança e o interruptor de ligar/desligar (Figura 8, pontos 8+1). O aparelho arranca agora. Ao premir o botão Soltar o interruptor de ligar/desligar para parar o aparelho. Atenção: A ferramenta de corte pode continuar a funcionar ligeiramente.

55. Instruções de trabalho

Dicas para cuidar do relvado

Eis algumas dicas para o ajudar a manter o seu relvado saudável e garantir um crescimento uniforme: Um relvado é composto por diferentes tipos de relva. O corte frequente promove o crescimento da relva,

Isto leva a raízes fortes e a uma folha de relva firme. Se a relva for cortada com pouca frequência, desenvolver-se-ão espécies de relva de crescimento forte e outras ervas daninhas (como o trevo e as margaridas).

A altura normal de um relvado é de cerca de 4-5 cm. Apenas um terço da altura total deve ser cortado; portanto, corte a relva com 7-8 cm de comprimento à altura normal.

56. Eliminação de resíduos



ATENÇÃO!

Inutilizar as ferramentas eléctricas fora de uso antes de as deitar fora:

- Ferramentas eléctricas ligadas à rede eléctrica, retirando a ficha de ligação,
- ferramentas eléctricas alimentadas por bateria, retirando a bateria.



Apenas para os países da UE

Não deitar as ferramentas eléctricas no lixo doméstico! De acordo com a Diretiva Europeia 2012/19/CE relativa aos resíduos de equipamentos eléctricos e electrónicos e a sua transposição para a legislação nacional, os aparelhos eléctricos usados devem ser recolhidos separadamente e reciclados de forma ecológica. Recuperação de matérias-primas em vez de eliminação de resíduos.



Os aparelhos, acessórios e embalagens devem ser reciclados de forma ecológica. As peças de plástico são rotuladas para reciclagem por tipo.



ATENÇÃO!

Não deitar fora as pilhas/baterias recarregáveis no lixo doméstico, no fogo ou na água. Não abrir as pilhas recarregáveis usadas. As pilhas/baterias recarregáveis devem ser recolhidas, recicladas ou eliminadas de forma ecológica.

Apenas para países da UE: De acordo com a Diretiva 2006/66/CE, as pilhas/baterias recarregáveis defeituosas ou usadas devem ser recicladas.



NOTA

Para obter informações sobre as opções de eliminação, contacte a sua autoridade local/cidade,



Reciclagem de matérias-primas em vez de eliminação de resíduos.

57. Dados técnicos

Cortador de relva

Velocidade de marcha lenta	3900 min ⁻¹
Tensão nominal	2× 20 V
Largura de trabalho	330 mm
Alturas de corte	25-65 mm
Opções de definição	5
Volume do apanhador de relva	35l
Nível de potência sonora concedida (LWA)	88,5 dB(A) (K = 2,39 dB(A))
Pressão sonora medida (LPA)	77,9 dB(A) (K = 3 dB(A))
Vibração	2,1 m/s ² (K = 1,5 m/s ²)
Peso (sem bateria)	14 kg

Carregador

Tensão nominal	230 V~, 50 Hz
Potência nominal	140W
Tensão de carga	20,9 V
Corrente de carga	2.4A
Classe de proteção	II

Bateria

Tipo de pilha	iões de lítio
Tensão nominal	20 V
Capacidade	2Ah
Tempo de carregamento	60min

58. EU Konformitätserklärung / Declaração de Conformidade

Fabricante / Produtor **FUXTEC GmbH**
Kappstraße 69, 71083 Herrenberg Deutschland / Alemanha
Telefone: +49 (0)7032 95608 88
Fax: +49 (0)7032 95608 89
Correio eletrónico: info@fuxtec.de Web: www.fuxtec.de

Designação / nome Cortador de relva sem fio / E1 2 x 20V Cortador de relva sem fio

Tipo / **modeloD03004500**

Diretiva CE Diretiva MD: 2006 / 42 /EC

Angewandte Normen / normas aplicáveis

EN 60335-1:2012+A11:2014+A13:2017+A1:2019+A2:2019+A14:2019+A15:2021
EN 60335-2-77:2010
EN 62233:2008

Declaramos que a máquina supramencionada, na versão por nós colocada no mercado, está em conformidade com as exigências fundamentais de segurança e de saúde da diretiva CE mencionada.

Declaramos que a máquina acima mencionada cumpre os requisitos essenciais de segurança e saúde das diretivas CE acima mencionadas. Qualquer manipulação ou alteração da máquina que não seja explicitamente autorizada por nós com antecedência torna este documento nulo e sem efeito.

Armazenamento dos documentos técnicos: FUXTEC GmbH • Kappstraße 69 • 71083 Herrenberg • Alemanha,
L. Zirkler, Diretor Geral

Herrenberg, 23 de fevereiro de 2023



Leonhard Zirkler FUXTEC GmbH
KAPPSTRASSE 69
71083 HERRENBERG ALEMANHA

NEDERLANDSE VERSIE

59. Introductie en beveiliging

Laat het tuingereedschap nooit gebruiken door kinderen of personen die niet bekend zijn met deze instructies. Kinderen moeten onder toezicht staan om ervoor te zorgen dat ze niet met het apparaat spelen.

Beoogd gebruik

Dit apparaat is uitsluitend bedoeld voor het maaien van particuliere gazons.

Het apparaat moet worden gebruikt in overeenstemming met de Het product mag alleen worden gebruikt in overeenstemming met de meegeleverde beschrijvingen en veiligheidsinstructies. Elk ander gebruik is niet in overeenstemming met het beoogde gebruik. Bij onjuist gebruik vervalt de garantie en wijst de fabrikant alle verantwoordelijkheid af. De gebruiker is aansprakelijk voor alle schade aan derden en hun eigendommen. Gebruik het apparaat alleen in de technische staat die door de fabrikant is gespecificeerd en geleverd. Ongeoorloofde wijzigingen aan het apparaat sluiten de aansprakelijkheid van de fabrikant voor daaruit voortvloeiende schade uit.

Algemene veiligheidsinstructies voor elektrisch gereedschap

WAARSCHUWING!

Lees alle veiligheidsinformatie en instructies. Het niet naleven van de veiligheidsinformatie en instructies kan leiden tot elektrische schokken, brand en/of ernstig letsel.

Bewaar alle veiligheidsinformatie en instructies voor toekomstig gebruik.

De term "elektrisch gereedschap" die in de veiligheidsinstructies wordt gebruikt, verwijst naar elektrisch gereedschap op netvoeding (met netsnoer) en elektrisch gereedschap op batterijen (zonder netsnoer).

Werkzekerheid

- Houd je werkplek schoon en goed verlicht. Onopgeruimdheid of onverlichte werkplekken kunnen leiden tot ongelukken.

- Werk niet met het elektrische gereedschap in een explosiegevaarlijke omgeving met ontvlambare vloeistoffen, gassen of stof. Elektrisch gereedschap genereert vonken die stof of dampen kunnen doen ontbranden.

- Houd kinderen en andere personen uit de buurt wanneer u het elektrische apparaat gebruikt. U kunt de controle over het apparaat verliezen als u wordt afgeleid.

Elektrische veiligheid

- De stekker van het elektrische gereedschap moet in het stopcontact passen. De stekker mag op geen enkele manier worden gewijzigd. Gebruik geen verloopstekkers in combinatie met geaard elektrisch gereedschap. Ongewijzigde stekkers en passende contactdozen verminderen de Risico op elektrische schokken.
- Vermijd lichaamscontact met geaarde oppervlakken zoals leidingen, verwarmingstoestellen, fornuizen en koelkasten. Er is een verhoogd risico op elektrische schokken als uw lichaam geaard is.
- Houd elektrisch gereedschap uit de buurt van regen of vocht. Het binnendringen van water in een elektrisch apparaat verhoogt het risico op elektrische schokken.
- Gebruik de kabel niet verkeerd om het elektrische apparaat te dragen of op te hangen of om de stekker uit het stopcontact te trekken. Houd de kabel uit de buurt van hitte, olie, scherpe randen of bewegende delen. Beschadigde of in de war geraakte kabels verhogen het risico op elektrische schokken.
- Als je buiten werkt met een elektrisch gereedschap, gebruik dan alleen verlengkabels die ook geschikt zijn voor gebruik buitenshuis. Het gebruik van een kabel die geschikt is voor gebruik buitenshuis
Het gebruik van een geschikte verlengkabel vermindert het risico op elektrische schokken.
- Als je buiten werkt met een elektrisch gereedschap, gebruik dan alleen verlengkabels die ook geschikt zijn voor gebruik buitenshuis. Het gebruik van een kabel die geschikt is voor gebruik buitenshuis
Het gebruik van een geschikte verlengkabel vermindert het risico op elektrische schokken.

Veiligheid van personen

- Wees alert, let op wat u doet en gebruik uw gezonde verstand wanneer u met een elektrisch apparaat werkt. Gebruik geen elektrisch gereedschap als u moe bent of onder invloed van drugs, alcohol of medicijnen. Een moment van onachtzaamheid bij het gebruik van een elektrisch gereedschap kan leiden tot ernstig letsel.
- Draag persoonlijke beschermingsmiddelen en draag altijd een veiligheidsbril. Draag persoonlijke beschermingsmiddelen, zoals een stofmasker, veiligheidsschoenen met antislipzool, een veiligheidshelm of gehoorbescherming, afhankelijk van de toepassing.
afhankelijk van het type elektrisch gereedschap en het gebruik ervan, vermindert het risico op letsel.
- Voorkom onbedoeld opstarten. Zorg ervoor dat het elektrische apparaat is uitgeschakeld voordat u het aansluit op de voeding en/of accu, oppakt of draagt. Als u uw vinger aanraakt terwijl u het elektrische apparaat draagt
Als de schakelaar niet is ingeschakeld of het apparaat niet is aangesloten op de voeding wanneer het is ingeschakeld, kan dit leiden tot ongelukken.

- Verwijder afstelgereedschap of steeksleutels voordat u het elektrische apparaat inschakelt. Een gereedschap of moersleutel die zich in een draaiend deel van het apparaat bevindt, kan het volgende veroorzaken
leiden tot verwondingen.

- Vermijd een abnormale lichaamshouding. Zorg voor een veilige
Blijf altijd staan en houd uw evenwicht. Hierdoor kun je het elektrische gereedschap beter onder controle houden in onverwachte situaties.

- Draag geschikte kleding. Draag geen losse kleding of sieraden. Houd haar, kleding en handschoenen uit de buurt van bewegende delen. Loszittende kleding, sieraden of lang haar kunnen door bewegende onderdelen worden gegrepen.

Gebruik en bediening van het elektrische gereedschap

- Overbelast het apparaat niet. Gebruik het elektrische gereedschap dat bedoeld is voor uw werk. Met het juiste elektrische gereedschap werk je beter en veiliger binnen het opgegeven vermogensbereik.

- Gebruik geen elektrisch apparaat als de schakelaar defect is. Een elektrisch apparaat dat niet meer kan worden in- of uitgeschakeld, is gevaarlijk en moet worden gerepareerd.

- Haal de stekker uit het stopcontact en/of verwijder de accu voordat u aanpassingen aan het apparaat verricht, accessoires verwisselt of het apparaat opbergt. Deze voorzorgsmaatregel voorkomt dat het elektrische apparaat onbedoeld start.

- Houd ongebruikt elektrisch gereedschap buiten het bereik van kinderen. Laat het apparaat niet gebruiken door personen die het apparaat of deze handleiding niet kennen.
niet hebben gelezen. Elektrisch gereedschap is gevaarlijk als het door onervaren personen wordt gebruikt.

- Onderhoud elektrisch gereedschap met zorg. Controleer of bewegende delen goed werken en niet vastzitten, of er onderdelen kapot zijn of zodanig beschadigd dat de werking van het elektrische gereedschap wordt belemmerd.

Het elektrische gereedschap is beschadigd. Laat beschadigde onderdelen repareren voordat u het apparaat gebruikt. Veel ongelukken worden veroorzaakt door slecht onderhouden elektrisch gereedschap.

- Houd snijgereedschap scherp en schoon. Zorgvuldig onderhouden snijgereedschap met scherpe snijkanten lopen minder vast en zijn lichter
leiden.

- Gebruik elektrisch gereedschap, accessoires, gereedschappen enz. in overeenstemming met deze instructies. Houd rekening met de werkomstandigheden en het uit te voeren werk. Het gebruik van elektrisch gereedschap voor andere toepassingen dan waarvoor het bedoeld is, kan leiden tot gevaarlijke situaties.

Gebruik en omgang met het snoerloze gereedschap

- Laad de accu's alleen op met door de fabrikant aanbevolen opladers. Een oplader die geschikt is voor een bepaald type batterij levert brandgevaar op als deze wordt gebruikt voor andere batterijen.
- Gebruik alleen batterijen die hiervoor bedoeld zijn in het elektrische gereedschap. Het gebruik van andere batterijen kan leiden tot letsel en brandgevaar.
- Houd de ongebruikte batterij uit de buurt van paperclips, munten, sleutels, spijkers, schroeven of andere kleine metalen voorwerpen die de contacten kunnen overbruggen. Kortsluiting tussen de contactpunten van de batterij kan brandwonden of brandwonden veroorzaken.
brand veroorzaken.
- Bij onjuist gebruik kan er vloeistof uit de batterij lekken. Vermijd contact hiermee. Als u per ongeluk in contact komt met de vloeistof, spoel deze dan af met water. Roep medische hulp in als de vloeistof in uw ogen terechtkomt. Lekkende batterijvloeistof kan huidirritatie veroorzaken.
of brandwonden.

60. Veiligheidsinstructies voor grasmaaiers

Algemene veiligheidsinstructies

- Lees voor uw eigen veiligheid en die van anderen deze gebruiksaanwijzing en de bijbehorende veiligheidsvoorschriften voordat u het apparaat in gebruik neemt. Bewaar de gebruiksaanwijzing en de veiligheidsinstructies voor later gebruik en bewaar ze voor toekomstig gebruik.
bij de hand voor elk gebruik.
- Geef de gebruiksaanwijzing samen met het apparaat door als het in andere handen overgaat.
- Personen die het apparaat bedienen mogen niet onder invloed zijn van bedwelmende middelen (bijv. alcohol, drugs of medicijnen).
- Gebruik het apparaat alleen in de door de fabrikant voorgeschreven en geleverde bedrijfsmodus.
technische voorwaarde. Ongeoorloofde wijzigingen aan het apparaat sluiten de aansprakelijkheid van de fabrikant voor daaruit voortvloeiende schade uit.
- Gebruik het apparaat alleen bij daglicht of goed kunstlicht.
- Gebruik het apparaat alleen bij droog weer. Houd het uit de buurt van regen of natte omstandigheden. Als er water in het apparaat komt, neemt het risico op elektrische schokken toe.

- Schakel het apparaat uit en verwijder de batterij onder de volgende omstandigheden:
 - ♦ als het apparaat onbeheerd wordt achtergelaten;
 - ♦ voordat u het apparaat controleert, schoonmaakt of andere werkzaamheden aan het apparaat uitvoert;
 - ♦ als het apparaat overmatig begint te trillen.

Voor gebruik

- Maak uzelf vertrouwd met het apparaat en de functies en bedieningselementen voordat u met de werkzaamheden begint.
- Controleer het apparaat op tekenen van slijtage of schade voor ingebruikname en na een botsing.
- Gebruik geen apparaten waarvan de schakelaar defect is en niet meer kan worden in- of uitgeschakeld.
- Controleer of alle moeren, bouten en schroeven goed vastzitten, zodat het apparaat veilig kan worden gebruikt.
- Gebruik nooit een apparaat met beschadigde of ontbrekende onderdelen. Laat ze repareren of, indien nodig, vervangen door een gekwalificeerde specialist of gespecialiseerde werkplaats.
- Draag bij het werken met of aan het apparaat altijd stevige schoenen, een lange broek en de juiste persoonlijke beschermingsmiddelen (veiligheidsbril, gehoorbescherming, werkhandschoenen met een goede grip, enz.) Het dragen van persoonlijke beschermingsmiddelen vermindert het risico op letsel.

Bij gebruik

Schakel het apparaat niet in als er mensen (vooral kinderen) of dieren in de buurt zijn. Zorg ervoor dat kinderen niet met het apparaat spelen.

Onderbreek het werk als je merkt dat er mensen (vooral kinderen) of huisdieren in de buurt zijn. Werken op steile hellingen kan gevaarlijk zijn. Zorg dat je stevig staat en maai langzaam. Maai altijd dwars op de helling en niet op en neer. Wees vooral voorzichtig als je van richting verandert. Het risico bestaat dat je omkantelt!

Maai niet op steile hellingen. Wees vooral voorzichtig wanneer u achteruit beweegt tijdens het maaien en de grasmaaier naar u toe trekt.

Kantel de grasmaaier niet wanneer u de motor inschakelt.

Houd een veilige afstand aan zoals aangegeven door het handgreepframe.

Zet de motor pas aan als je voeten zich op een veilige afstand van de maaibalk bevinden. Wees voorzichtig en reik niet in de draaiende maaibalk. Schakel de grasmaaier uit voordat u hem kantelt of transporteert, bijv. van / naar het gazon of over paden. Rij nooit over grind terwijl de motor draait. Er bestaat een risico om door stenen geraakt te worden!

Schakel de motor uit, verwijder de veiligheidssleutel en wacht voordat u de grasmaaier optilt of vervoert.

Tot de maaibalk tot stilstand is gekomen. Stel de maaihoogte pas in als de motor is uitgeschakeld en de maaibalk tot stilstand is gekomen. Open de uitwerpklep nooit terwijl de motor draait. Voordat u

de grasvanger verwijdert, schakelt u de motor uit en wacht u tot de maaibalk tot stilstand is gekomen. Na het legen van de grasvanger, bevestigt u deze weer voorzichtig en zorgt u ervoor dat de grasvanger goed is bevestigd aan de grasmaaier. Maai indien mogelijk geen nat gras. Werk niet met het tuingereedschap in een explosiegevaarlijke omgeving met ontvlambare vloeistoffen, gasen of stof. Laat het apparaat nooit onbeheerd achter wanneer u het werk onderbreekt en berg het op een veilige plaats op.

Na gebruik

Schakel het apparaat uit en verwijder de accu uit de maaier. Plaats het apparaat vervolgens op een veilige plaats.

Bewaar het apparaat niet binnen het bereik van kinderen. Zorg ervoor dat de ventilatiesleuven in het apparaat schoon zijn.

Houd alle moeren, bouten en schroeven aangedraaid om ervoor te zorgen dat de grasmaaier in veilige staat is.

Controleer de grasvanger regelmatig op slijtage of schade.

Gebruik alleen de maaibalk die bedoeld is voor deze grasmaaier.

Volg de meegeleverde installatie-instructies en verwijder de batterij van tevoren.

Laat reparaties alleen uitvoeren door een gekwalificeerde technicus of een servicecentrum.

61. Veiligheidsinstructies voor de lader

- Houd de oplader uit de buurt van regen of vocht. Het binnendringen van water in een oplader verhoogt het risico op elektrische schokken.

- Houd de oplader schoon. Door vuil kan er een elektrische schok ontstaan.

- Controleer de oplader, kabel en stekker voor elk gebruik. Gebruik de lader niet als u schade opmerkt. Open de lader niet zelf en laat deze alleen repareren door gekwalificeerde specialisten en alleen met originele reserveonderdelen.

Beschadigde opladers, kabels en stekkers verhogen het risico op elektrische schokken.

- Plaats geen voorwerpen op de oplader en plaats de oplader niet op een zachte ondergrond. Er bestaat brandgevaar.

- Controleer altijd of de netspanning overeenkomt met de spanning op het typeplaatje van de lader.

- Gebruik de lader nooit als de kabel, stekker of het apparaat zelf beschadigd is door invloeden van buitenaf. Breng de oplader naar de dichtstbijzijnde gespecialiseerde werkplaats.

- Open de lader in geen geval. Breng de lader in geval van een storing naar een gespecialiseerde werkplaats.

62. Veiligheidsinstructies voor Li-ion-batterijen

- Open de batterij niet. Er bestaat gevaar voor kortsluiting.
- Bescherm de batterij tegen hitte, bijvoorbeeld ook tegen voortdurende blootstelling aan zonlicht, vuur, water en vocht. Er bestaat explosiegevaar.
- Bij beschadiging of onjuist gebruik van de batterij kunnen dampen vrijkomen. Zorg voor frisse lucht en raadpleeg een arts als u zich onwel voelt. De dampen kunnen de luchtwegen irriteren.
- Bij onjuist gebruik kan er vloeistof uit de batterij lekken. Vermijd contact hiermee. Als u per ongeluk in contact komt met de vloeistof, spoel deze dan af met water. Roep medische hulp in als de vloeistof in uw ogen terechtkomt. Lekkende batterijvloeistof kan huidirritatie veroorzaken. of brandwonden.
- Gebruik alleen originele oplaadbare batterijen met de waarde die staat aangegeven op het typeplaatje van uw elektrische apparaat. aangegeven spanning. Bij gebruik van andere accu's, zoals imitaties, gereviseerde accu's of accu's van andere fabrikanten, bestaat het risico op letsel en materiële schade door exploderende accu's.
- De accuspanning moet overeenkomen met de laadspanning van de acculader. Anders bestaat er brand- en explosiegevaar.
- Laad de accu's alleen op met door de fabrikant aanbevolen opladers. Een oplader die geschikt is voor een bepaald type batterij levert brandgevaar op als deze wordt gebruikt voor andere batterijen.
- De batterij kan beschadigd raken door scherpe voorwerpen zoals spijkers of schroevendraaiers of door geweld van buitenaf. Er kan interne kortsluiting ontstaan en de batterij kan verbranden, roken, exploderen of oververhit raken.

63. Presentatie



Afbeelding 1: Grasmaaier

1. aan/uit-schakelaar of -hendel
2. bovenste hefinrichting
3. onderste hefinrichting
4. grasvanger
5. hendel voor hoogteverstelling
6. batterij/batterijklep
7. grasvanger
8. veiligheidsknop



Figuur 2: Lader en batterij (dubbele lader zoals rechts in de Inbegrepen in de leveringsomvang)

- 9. batterij/oplaadbare batterij
- 10. batterij/batterijniveau-indicator
- 11. Druk op de knop om de oplaadcapaciteit weer te geven.
- 12. vergrendelknop (klikt vast wanneer deze in de lader of maaier wordt gestoken)
- 13. controlelampjes (punt 4 in de afbeelding rechts)
- 14. lader

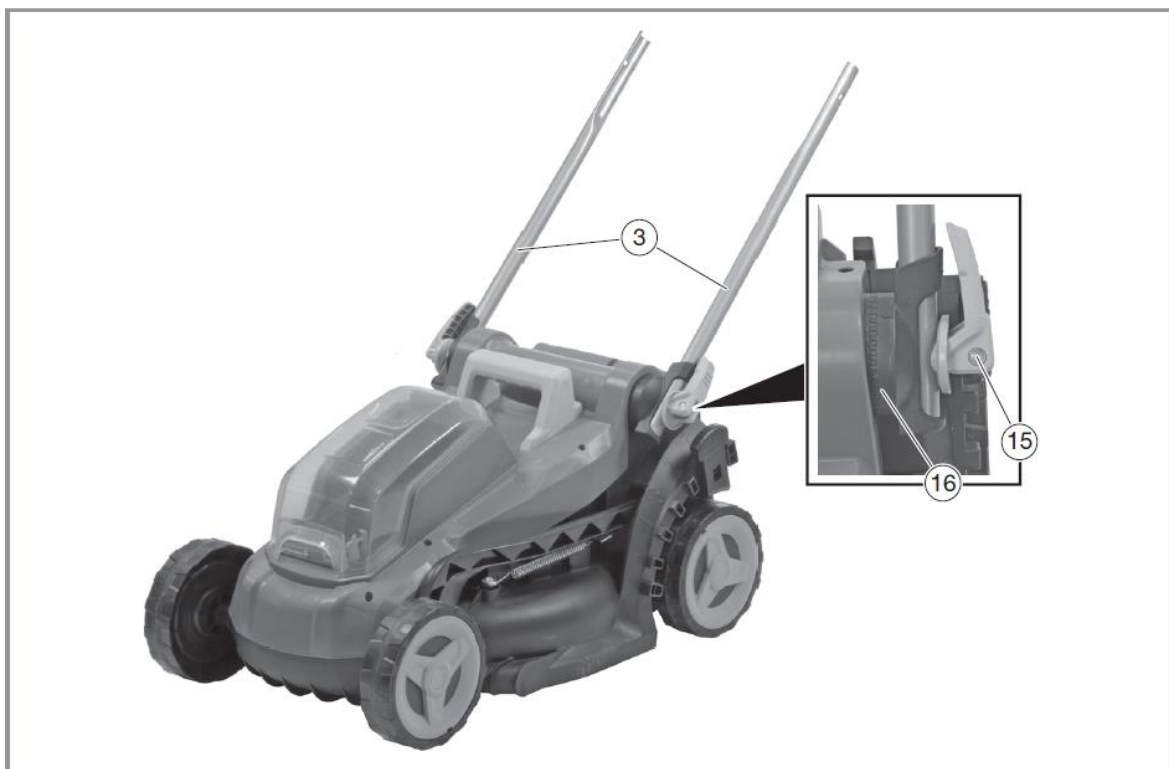

Afbeelding 3: Grasmaaier

- 15. Vergrendelingshendel voor de hefinrichting onderaan

16. vasthoudinrichting voor de hefinrichting onderaan



Afbeelding 4: Grasmaaier

17. Schroef voor het verbinden van de hefinrichting aan de hefinrichting aan de onderkant.

18. vergrendelingshendel voor het verbinden van de twee stangen

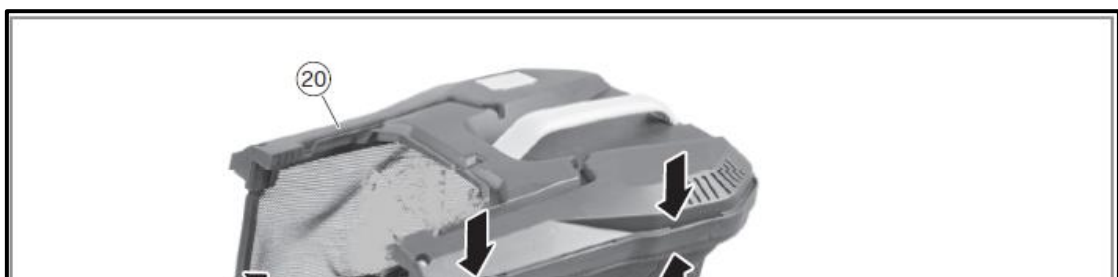

Afbeelding 5: Grasvanger

19. grasvanger

20. rail voor bevestiging aan de grasmaaier

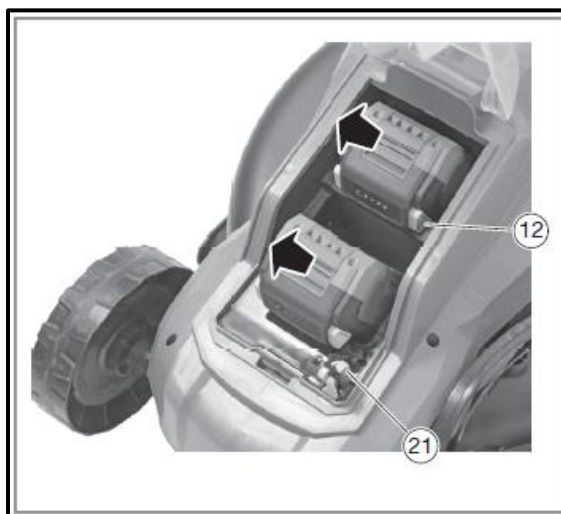

Afbeelding 6: Oplaadbare batterijen/batterijcompartiment inclusief oplaadbare batterijen/batterijen

21 Controleer of de veiligheidssleutel (stroomonderbreker) goed vastzit.

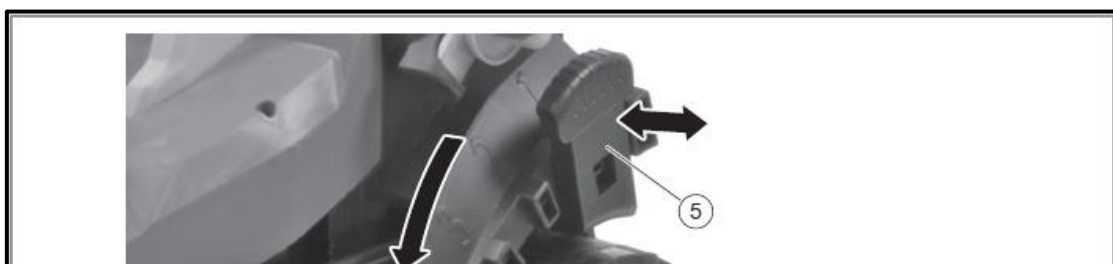

Afbeelding 7: Close-up van de hendel voor hoogteverstelling



Afbeelding 8: Close-up van de veiligheidsknop en de aan/uit-schakelaar of handvat.

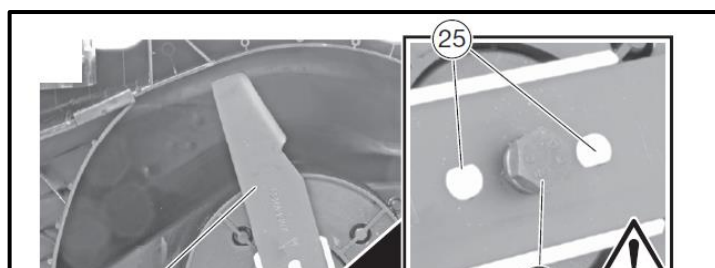

Afbeelding 9: Close-up van de onderkant van de grasmaaier

- 23. Schroef om het mes aan de grasmaaier te bevestigen
- 24. mes
- 25 gaten op het blad (let op de juiste positie)

64. Het apparaat in-/uitschakelen

Plaats de batterijen in de daarvoor bestemde rails. Plaats vervolgens de veiligheidssleutel (Afbeelding 6, nr. 21). Pas dan kunt u de veiligheidsknop en de aan/uit-schakelaar (Figuur 8, punten 8+1) bedienen. Het apparaat start nu. Wanneer u op de Laat de aan/uit-schakelaar los om het apparaat te stoppen. Let op: Het snijgereedschap kan licht blijven draaien.

65. Werkinstructies

Tips voor gazononderhoud

Hier volgen enkele tips om je gazon gezond te houden en een gelijkmatige groei te garanderen: Een gazon bestaat uit verschillende grassoorten. Regelmatig maaien bevordert de groei van gras, Dit leidt tot sterke wortels en een stevig grasblad. Als je het gras niet vaak maait, zullen zich sterk groeiende grassoorten en ander onkruid (zoals klaver, madeliefjes) ontwikkelen. De normale hoogte van een gazon is ongeveer 4-5 cm. Slechts een derde van de totale hoogte mag worden gemaaid; maai daarom 7-8 cm lang gras tot de normale hoogte.

66. Afvalverwijdering



WAARSCHUWING!

Maak afgedankt elektrisch gereedschap onbruikbaar voordat je het weggooit:

- Op het lichtnet aangesloten elektrisch gereedschap door de stekker te verwijderen,
- elektrisch gereedschap op batterijen door de batterij te verwijderen.



Alleen voor EU-landen

Gooi elektrisch gereedschap niet bij het huishoudelijk afval! In overeenstemming met de Europese Richtlijn 2012/19/EG betreffende afgedankte elektrische en elektronische apparatuur en de omzetting daarvan in nationale wetgeving, moeten gebruikte elektrische apparaten apart worden ingezameld en op milieuvriendelijke wijze worden gerecycled. Terugwinning van grondstoffen in



plaats van afvalverwijdering. Apparaten, accessoires en verpakkingen moeten op een milieuvriendelijke manier worden gerecycled. Plastic onderdelen worden gelabeld voor recycling per type.



WAARSCHUWING!

Gooi oplaadbare batterijen/batterijen niet weg met het huisvuil, in het vuur of in het water. Open gebruikte oplaadbare batterijen niet. Oplaadbare batterijen/batterijen moeten op een milieuvriendelijke manier worden ingezameld, gerecycled of weggegooid.

Alleen voor EU-landen: In overeenstemming met Richtlijn 2006/66/EG moeten defecte of gebruikte oplaadbare batterijen/batterijen worden gerecycled.



OPMERKING

Neem contact op met uw gemeente voor informatie over verwijderingsopties,



Recycling van grondstoffen in plaats van afvalverwerking.

67. Technische gegevens

Grasmaaier

Stationair toerental	3900 min ⁻¹
Nominale spanning	2× 20 V
Werkbreedte	330 mm
Snijhoogtes	25-65 mm
Opties instellen	5
Volume grasvanger	35l
Toegestaan geluidsvermogensniveau (LWA)	88,5 dB(A) (K = 2,39 dB(A))
Gemeten geluidsdruk (LPA)	77,9 dB(A) (K = 3 dB(A))
Trilling	2,1 m/s ² (K = 1,5 m/s ²)
Gewicht (zonder batterij)	14 kg

Lader

Nominale spanning	230 V~, 50 Hz
Nominaal vermogen	140W
Oplaadspanning	20,9 V
Laadstroom	2.4A
Beschermingsklasse	II

Accu

Type batterij	Li-ion
Nominale spanning	20 V
Capaciteit	2Ah
Oplaadtijd	60min

68. EU-conformiteitsverklaring

Fabrikant / Producent **FUXTEC GmbH**
Kappstraße 69, 71083 Herrenberg Duitsland
Telefoon: +49 (0)7032 95608 88
Fax: +49 (0)7032 95608 89
E-mail: info@fuxtec.de Web: www.fuxtec.de

Benaming / naam Draadloze gazonmaaier / E1 2 x 20V Draadloze gazonmaaier
Type/model D03004500

EG-richtlijn MD Richtlijn: 2006 / 42 / EC

Angewandte Normen / geldende normen

EN 60335-1:2012+A11:2014+A13:2017+A1:2019+A2:2019+A14:2019+A15:2021
EN 60335-2-77:2010
EN 62233:2008

Hierbij verklaren wij dat bovengenoemde machine, in de door ons op de markt gebrachte versie, voldoet aan de fundamentele veiligheids- en gezondheidseisen van de vermelde EG-richtlijn.

Hierbij verklaren wij dat de hierboven genoemde machine voldoet aan de essentiële veiligheids- en gezondheidseisen van de hierboven genoemde EG-richtlijnen. Elke manipulatie of verandering van de machine die niet vooraf uitdrukkelijk door ons is goedgekeurd, maakt dit document ongeldig.

Opslag van de technische documenten: FUXTEC GmbH • Kappstraße 69 • 71083 Herrenberg • Duitsland, L. Zirkler, algemeen directeur

Herrenberg, 23 februari 2023



Leonhard Zirkler FUXTEC GmbH
KAPPSTRASSE 69
71083 HERRENBERG DUISLAND

SVENSK VERSION

69. Introduktion och säkerhet

Låt aldrig barn eller personer som inte är bekanta med denna bruksanvisning använda trädgårdsredskapet. Barn ska hållas under uppsikt så att de inte leker med apparaten.

Avsedd användning

Denna apparat är uteslutande avsedd för privat gräsklippning.

Enheten måste användas i enlighet med de

Produkten får endast användas i enlighet med de beskrivningar och säkerhetsanvisningar som medföljer. All annan användning är inte förenlig med den avsedda användningen. Felaktig användning leder till att garantin upphör att gälla och att tillverkaren frånsäger sig allt ansvar.

Användaren är ansvarig för alla skador på tredje part och deras egendom. Använd endast apparaten i det tekniska skick som specificerats och levererats av tillverkaren. Otillåtna ändringar av apparaten utesluter tillverkarens ansvar för eventuella skador som uppstår.

Allmänna säkerhetsanvisningar för elverktyg

VARNING!

Läs all säkerhetsinformation och alla anvisningar. Om säkerhetsinformationen och anvisningarna inte följs kan det leda till elektriska stötar, brand och/eller allvarliga personskador.

Spara all säkerhetsinformation och alla instruktioner för framtida bruk.

Med termen "elverktyg" i säkerhetsanvisningarna avses nätdrivna elverktyg (med nätkabel) och batteridrivna elverktyg (utan nätkabel).

Trygghet i anställningen

- Håll ditt arbetsområde rent och väl upplyst. Stökiga eller oupplysta arbetsområden kan leda till olyckor.

- Arbeta inte med elverktyget i explosionsfarliga miljöer som innehåller brandfarliga vätskor, gaser eller damm. Elverktyg genererar gnistor som kan antända damm eller ångor.

- Håll barn och andra personer borta när du använder elverktyget. Du kan förlora kontrollen över maskinen om du är distraherad.

Elektrisk säkerhet

- Elverktygets stickkontakt måste passa in i uttaget. Kontakten får inte modifieras på något sätt. Använd inte adapterkontakter tillsammans med jordade elverktyg. Omodifierade stickproppar och passande uttag minskar

Risk för elektrisk stöt.

- Undvik kroppskontakt med jordade ytor, t.ex. rör, värmeelement, spisar och kylskåp. Det finns en ökad risk för elektriska stötar om din kropp är jordad.

- Håll elverktygen borta från regn eller fukt. Om vatten tränger in i ett elverktyg ökar risken för elektriska stötar.

- Använd inte kabeln felaktigt för att bära eller hänga upp elverktyget eller för att dra ut stickkontakten ur vägguttaget. Håll kabeln borta från värme, olja, vassa kanter eller rörliga delar. Skadade eller intrasslade kablar ökar risken för elektriska stötar.

- Om du arbetar utomhus med ett elverktyg ska du endast använda förlängningskablar som också är lämpliga för utomhusbruk. Användning av en kabel som är lämplig för utomhusbruk
Användningen av en lämplig förlängningskabel minskar risken för elektriska stötar.

- Om du arbetar utomhus med ett elverktyg ska du endast använda förlängningskablar som också är lämpliga för utomhusbruk. Användning av en kabel som är lämplig för utomhusbruk
Användningen av en lämplig förlängningskabel minskar risken för elektriska stötar.

Säkerhet för personer

- Var uppmärksam, se efter vad du gör och använd sunt förnuft när du arbetar med ett elverktyg. Använd inte ett elverktyg om du är trött eller påverkad av droger, alkohol eller läkemedel. Ett ögonblick av oaktsamhet vid användning av ett elverktyg kan leda till allvarliga skador.

- Använd personlig skyddsutrustning och alltid skyddsglasögon. Använd personlig skyddsutrustning, t.ex. dammskyddsmask, halkfria skyddsskor, skyddshjälm eller hörselskydd, beroende på användningsområde.

beroende på typ och användning av elverktyget, minskar risken för personskador.

- Undvik oavsiktlig start. Se till att elverktyget är avstängt innan du ansluter det till strömförsörjningen och/eller batteriet, lyfter upp det eller bär det. Om du vidrör ditt finger när du bär elverktyget

Om du inte slår på strömbrytaren eller ansluter apparaten till elnätet när den är påslagen kan det leda till olyckor.

- Ta bort justeringsverktyg eller skiftnycklar innan du slår på elverktyget. Ett verktyg eller en skiftnyckel som sitter i en roterande del av apparaten kan orsaka leda till skador.

- Undvik onormala arbetsställningar. Se till att sitta säkert
Stå stadigt och håll balansen hela tiden. På så sätt kan du bättre kontrollera elverktyget i oväntade situationer.

- Använd lämpliga kläder. Bär inte löst sittande kläder eller smycken. Håll hår, kläder och handskar borta från rörliga delar. Lösa kläder, smycken eller långt hår kan fastna i rörliga delar.

Användning och hantering av elverktyget

- Överbelasta inte apparaten. Använd det elverktyg som är avsett för ditt arbete. Med rätt elverktyg kan du arbeta bättre och säkrare inom det angivna effektområdet.

- Använd inte elverktyget om strömbrytaren är defekt. Ett elverktyg som inte längre kan kopplas till eller från är farligt och måste repareras.

- Dra ut stickkontakten ur vägguttaget och/eller ta ur batteriet innan du gör några justeringar på maskinen, byter tillbehör eller ställer undan maskinen. Denna försiktighetsåtgärd förhindrar att elverktyget startas oavsiktligt.

- Förvara oanvända elverktyg utom räckhåll för barn. Låt inte personer som inte är bekanta med apparaten eller denna bruksanvisning använda den.
inte har läst. Elverktyg är farliga när de används av oerfarna personer.

- Underhåll elverktyget omsorgsfullt. Kontrollera om de rörliga delarna fungerar som de ska och inte har fastnat, om delar är trasiga eller skadade på ett sådant sätt att elverktygets funktion försämras. elverktyg är skadat. Låt reparera skadade delar innan du använder maskinen. Många olyckor orsakas av dåligt underhållna elverktyg.

- Håll skärverktygen vassa och rena. Noggrant underhållna skärverktyg med vassa skäreppor fastnar mindre och är lättare att leda.

- Använd elverktyg, tillbehör, verktyg etc. i enlighet med dessa anvisningar. Ta hänsyn till arbetsförhållandena och det arbete som ska utföras. Om elverktyget används för andra ändamål än de avsedda kan det leda till farliga situationer.

Användning och hantering av det batteridrivna verktyget

- Ladda endast batterierna med de laddare som rekommenderas av tillverkaren. En laddare som är lämplig för en viss typ av batterier utgör en brandrisk om den används med andra batterier.

- Använd endast de batterier som är avsedda för detta ändamål i elverktygen. Användning av andra batterier kan leda till personskador och brandfara.

- Håll det oanvända batteriet borta från gem, mynt, nycklar, spikar, skruvar eller andra små metallföremål som kan kortsluta kontakterna. En kortslutning mellan batterikontakterna kan orsaka brännskador eller leda till brand.
- Vid felaktig användning kan vätska läcka ut från batteriet. Undvik att komma i kontakt med den. Vid oavsiktlig kontakt, skölj med vatten. Om du får vätska i ögonen ska du uppsöka läkare. Läckande batterivätska kan orsaka hudirritation. eller brännskador.

70. Säkerhetsinstruktioner för gräsklippare

Allmänna säkerhetsanvisningar

- För din egen och andras säkerhet bör du läsa igenom denna bruksanvisning och dess säkerhetsföreskrifter innan du använder apparaten. Förvara bruksanvisningen och säkerhetsanvisningarna för senare användning och förvara dem säkert för framtida bruk. redo att användas för alla ändamål.
- Lämna över bruksanvisningen tillsammans med apparaten om den byter ägare.
- Personer som använder apparaten får inte vara påverkade av berusningsmedel (t.ex. alkohol, droger eller mediciner).
- Använd endast apparaten i det driftläge som föreskrivs och tillhandahålls av tillverkaren. tekniskt skick. Otillåtna ändringar av apparaten utesluter tillverkarens ansvar för eventuella skador som uppkommer.
- Använd endast apparaten i dagsljus eller under god artificiell belysning.
- Använd endast enheten i torra väderförhållanden. Håll den borta från regn eller våta förhållanden. Om vatten tränger in i apparaten ökar risken för elektriska stötar.
- Stäng av apparaten och ta ut batteriet under följande förhållanden:
 - ♦ om apparaten lämnas utan uppsikt;
 - ♦ innan du kontrollerar, rengör eller utför andra arbeten på apparaten;
 - ♦ om apparaten börjar vibrera för mycket.

Före användning

- Bekanta dig med apparaten och dess funktioner och reglage innan du påbörjar arbetet.
- Kontrollera apparaten för tecken på slitage eller skador före idrifttagning och efter en kollision.
- Använd inte en apparat vars strömbrytare är defekt och inte längre kan slås på eller av.

- Kontrollera att alla muttrar, bultar och skruvar är åtdragna för att säkerställa att apparaten används på ett säkert sätt.

- Använd aldrig en apparat med skadade eller saknade delar. Låt en kvalificerad fackman eller verkstad reparera eller vid behov byta ut dem.

- Vid arbete med eller på apparaten ska du alltid bära stadiga skor, långbyxor och lämplig personlig skyddsutrustning (skyddsglasögon, hörselskydd, arbetshandskar med bra grepp etc.). Användning av personlig skyddsutrustning minskar risken för personskador.

Vid användning

Slå inte på apparaten om människor (särskilt barn) eller djur befinner sig i närheten. Se till att barn inte leker med apparaten.

Avbryt arbetet om du märker att människor (särskilt barn) eller husdjur befinner sig i närheten.

Att arbeta på branta sluttningar kan vara farligt. Se till att du har stadigt fotfäste och klipp långsamt. Klipp alltid tvärs över sluttningen och inte upp och ner. Var särskilt försiktig när du byter riktning. Det finns risk för att välta!

Klipp inte i branta sluttningar. Var särskilt försiktig när du rör dig bakåt under klippningen och drar gräsklipparen mot dig.

Tippa inte gräsklipparen när motorn startas.

Håll ett säkert avstånd som anges av handtagsramen.

Starta inte motorn förrän dina fötter befinner sig på ett säkert avstånd från kapbalken. Var försiktig och sträck dig inte in i den roterande klippbalken. Stäng av gräsklipparen innan du lutar eller transporterar den, t.ex. från/till gräsmattan eller över stigar. Kör aldrig över grus när motorn är igång. Det finns risk för att träffas av stenar!

Innan du lyfter eller transporterar gräsklipparen ska du stänga av motorn, ta bort säkerhetsnyckeln och vänta

Tills klippstången har stannat. Justera inte klipphöjden förrän motorn har stängts av och klippbalken har stannat. Öppna aldrig utkastarluckan när motorn är igång. Innan du tar bort gräsuppsamlaren ska du stänga av motorn och vänta tills rotorbalken har stannat. När du har tömt uppsamlaren ska du sätta tillbaka den försiktigt och se till att uppsamlaren sitter ordentligt fast på gräsklipparen. Klipp om möjligt inte vått gräs. Arbeta inte med trädgårdsredskapet i en explosionsfarlig miljö där det finns brandfarliga vätskor, gaser eller damm. Lämna aldrig apparaten obevakad när du avbryter arbetet och förvara den på en säker plats.

Efter användning

Stäng av enheten och ta ut batteriet ur klipparen. Placera sedan enheten på en säker plats.

Förvara inte apparaten inom räckhåll för barn. Se till att ventilationsöppningarna i apparaten är rena. Se till att alla muttrar, bultar och skruvar är åtdragna för att säkerställa att gräsklipparen är i säkert arbetskick.

Kontrollera ofta gräsuppsamlaren med avseende på slitage eller skador.

Använd endast den klippstång som är avsedd för denna gräsklippare.

Följ de medföljande installationsanvisningarna och ta ut batteriet i förväg.

Reparationer får endast utföras av en kvalificerad tekniker eller ett servicecenter.

71. Säkerhetsanvisningar för laddaren

- Håll laddaren borta från regn eller fukt. Om vatten tränger in i en laddare ökar risken för elektriska stötar.
- Håll laddaren ren. Det finns risk för elektriska stötar på grund av nedsmutsning.
- Kontrollera laddaren, kabeln och kontakten före varje användningstillfälle. Använd inte laddaren om du upptäcker några skador. Öppna inte laddaren själv utan låt den repareras av kvalificerad fackpersonal och endast med originalreservdelar. Skadade laddare, kablar och stickproppar ökar risken för elektriska stötar.
- Placera inga föremål på laddaren och ställ den inte på mjuka ytor. Det finns risk för brand.
- Kontrollera alltid att nätspänningen överensstämmer med den spänning som anges på laddarens märkskylt.
- Använd aldrig laddaren om kabeln, kontakten eller själva apparaten har skadats av yttre påverkan. Lämna in laddaren till närmaste fackverkstad.
- Öppna inte laddaren under några omständigheter. Vid fel ska du lämna in den till en fackverkstad.

72. Säkerhetsanvisningar för Li-ion-batterier

- Öppna inte batteriet. Det finns risk för kortslutning.
- Skydda batteriet mot värme, t.ex. även mot kontinuerlig exponering för solljus, eld, vatten och fukt. Det finns risk för explosion.
- Om batteriet skadas eller används på felaktigt sätt kan ångor avges. Tillför frisk luft och kontakta läkare om du mår dåligt. Ångorna kan irritera andningsvägarna.
- Vid felaktig användning kan vätska läcka ut från batteriet. Undvik att komma i kontakt med den. Vid oavsiktlig kontakt, skölj med vatten. Om du får vätska i ögonen ska du uppsöka läkare. Läckande batterivätska kan orsaka hudirritation eller brännskador.
- Använd endast originalbatterier med den märkdata som anges på märkskylten på ditt elverktyg. specificerad spänning. Om andra batterier används, t.ex. imitationer, rekonditionerade batterier eller batterier från andra tillverkare, finns det risk för person- och saksador på grund av exploderande batterier.

- Batteriets spänning måste stämma överens med laddarens laddningsspänning. Annars finns det risk för brand och explosion.
- Ladda endast batterierna med laddare som rekommenderas av tillverkaren. En laddare som är lämplig för en viss typ av batterier utgör en brandrisk om den används med andra batterier.
- Batteriet kan skadas av vassa föremål, t.ex. spikar eller skruvmejslar, eller av yttre våld. En intern kortslutning kan uppstå och batteriet kan brinna, ryka, explodera eller bli överhettat.

73. Presentation



Figur 1: Gräsklippare

1. På/av-strömbrytare eller handtag
2. övre länkage
3. nedre länkage
4. gräsuppsamlare
5. Spak för höjdjustering
6. Batteri/batterilucka
7. Skydd för gräsuppsamlare
8. Säkerhetsknapp



Bild 2: Laddare och batteri (dubbelladdare som visas till höger i
Ingår i leveransomfattningen)

9. batteri/uppladdningsbart batteri
10. Batteri/batterinivåindikator

11. Tryck på knappen för att visa laddningskapaciteten
12. Låsknapp (låses fast när den sätts i laddaren eller klipparen)
13. Indikatorlampor (punkt 4 i bilden till höger)
- 14.-laddare

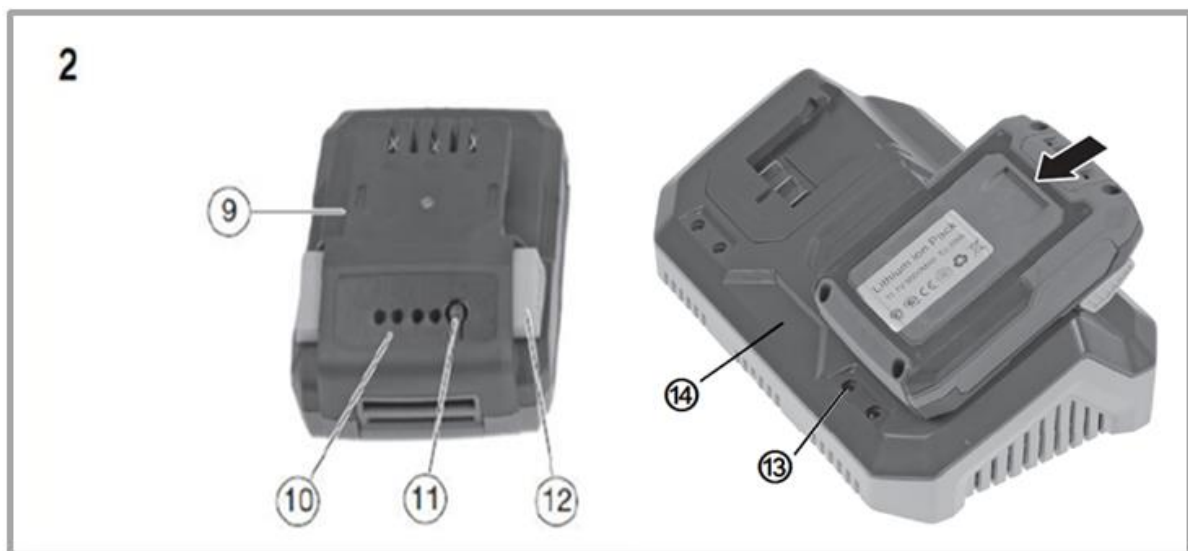
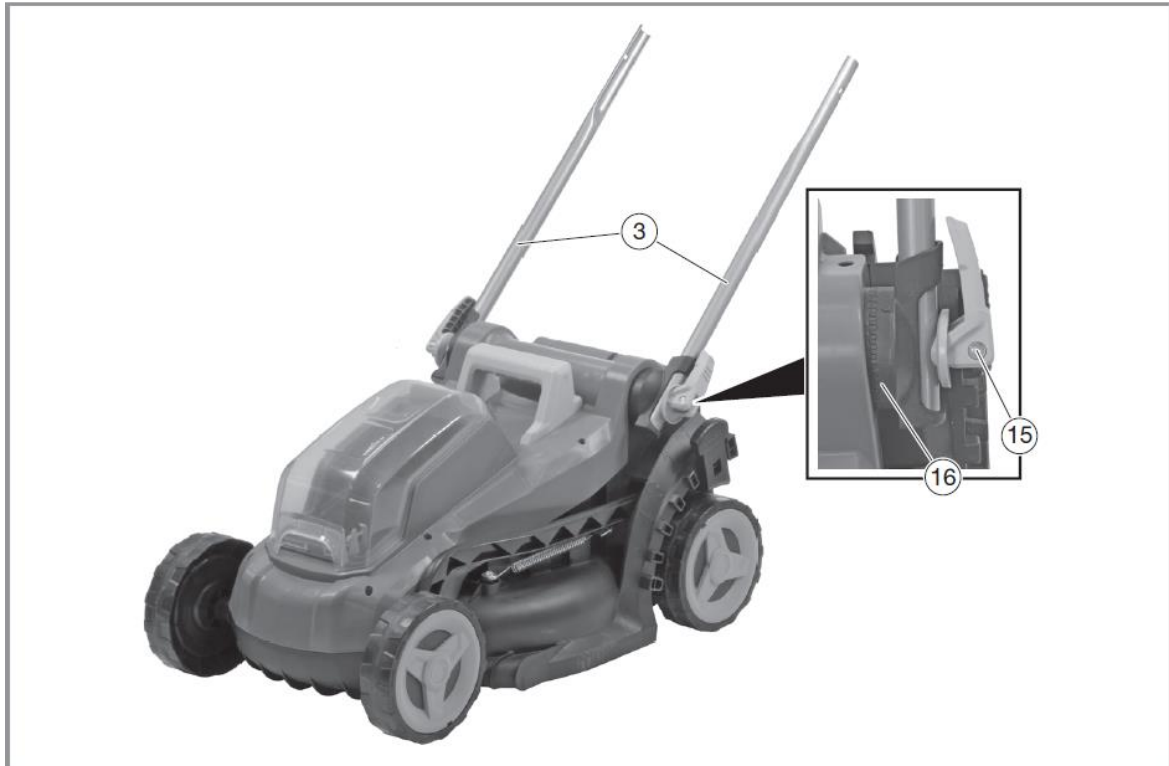

Figur 3: Gräsklippare

15. Låsspak för den nedre länkaget
16. hållare för den nedre länkaget



Bild 4: Gräsklippare

- 17. skruv för anslutning av övre länkaget till det nedre länkaget
- 18. låsspak för sammankoppling av de två stängerna



Bild 5: Gräsuppsamlare

- 19. gräsuppsamlare

20. skena för fastsättning på gräsklipparen

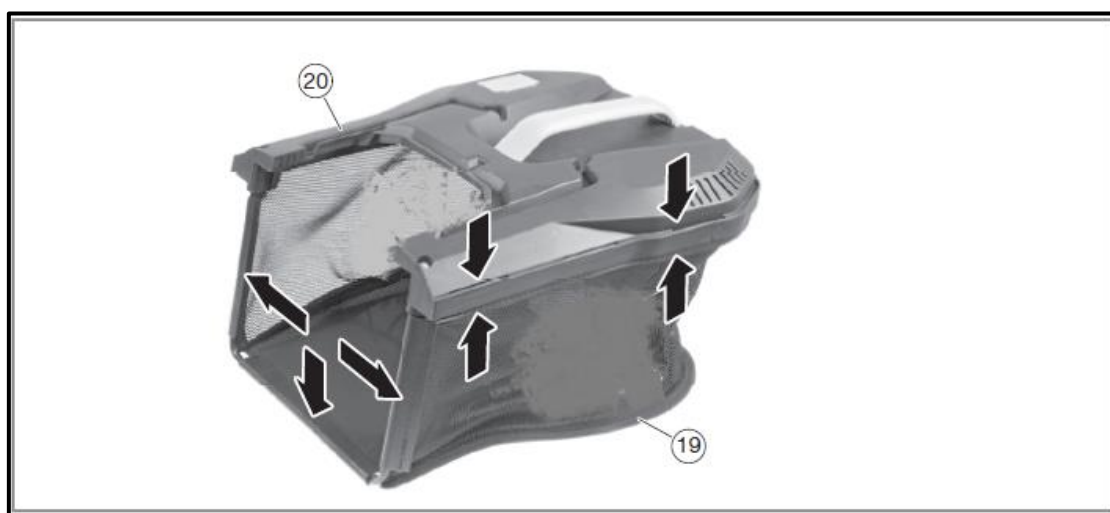

Bild 6: Fack för laddningsbara batterier/batterier med laddningsbara batterier/batterier

21 Kontrollera att säkerhetsnyckeln (brytaren) är korrekt placerad



Bild 7: Närbild av höjdjusteringsspaken

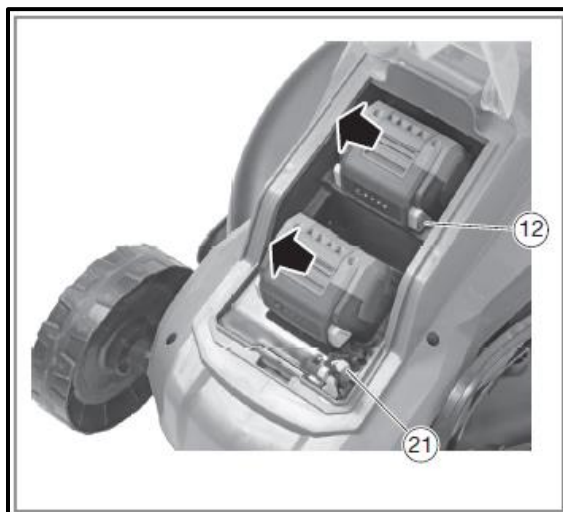

Bild 8: Närbild av säkerhetsknappen och av/på-brytaren eller handtag.

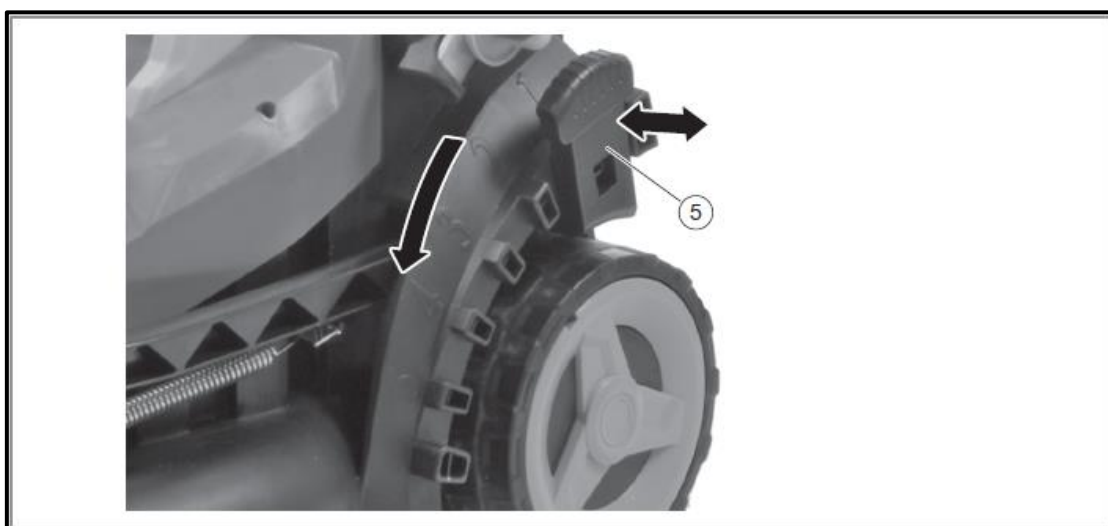
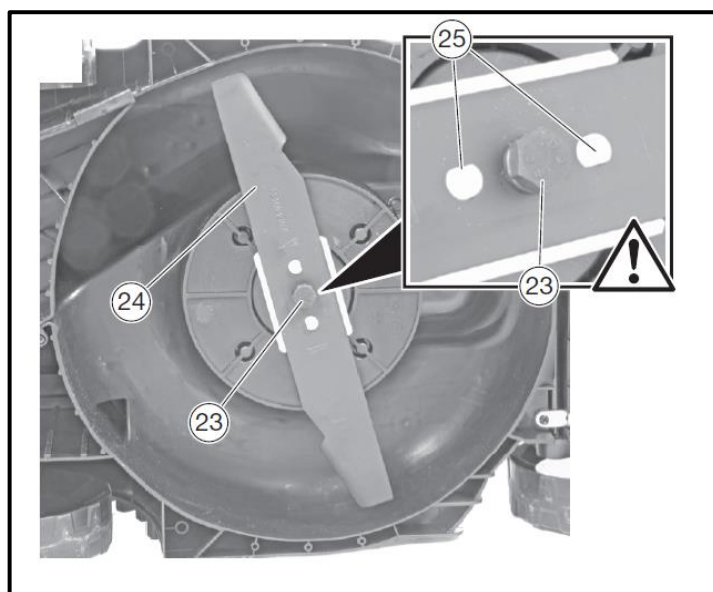

Figur 9: Närbild av gräsklipparens undersida

23. skruv för att fästa bladet på gräsklipparen

24. Kniv

25 hål på bladet (se till att de är korrekt placerade)

74. Slå på/stänga av enheten

Sätt i batterierna i de medföljande skenorna. Sätt sedan i säkerhetsnyckeln (bild 6, nr 21). Först därefter kan du manövrera säkerhetsknappen och på/av-knappen (bild 8, punkt 8+1). Apparaten kommer nu att starta. När du trycker på

Släpp på/av-knappen för att stoppa apparaten. Varning: Skärverktyget kan fortsätta att röra sig en aning.

75. Arbetsinstruktioner

Tips för skötsel av gräsmattan

Här är några tips som hjälper dig att hålla din gräsmatta frisk och se till att den växer jämnt:

En gräsmatta består av olika typer av gräs. Frekvent klippning främjar gräsets tillväxt, Detta leder till starka rötter och ett fast gräsblad. Om du klipper gräset sällan kommer det att utvecklas starkt växande gräsarter och andra ogräs (t.ex. klöver, prästkragar).

Den normala höjden på en gräsmatta är ca 4-5 cm. Endast en tredjedel av den totala höjden ska klippas; klipp därför 7-8 cm långt gräs till normal höjd.

76. Avfallshantering



VARNING!

Gör uttjänta elverktyg obrukbara innan de kasseras:

- Nätdrivna elektriska verktyg genom att dra ut kontakten,
- batteridrivna elverktyg genom att ta bort batteriet.



Endast för EU-länder

Kasta inte elverktyg i hushållsavfallet! I enlighet med EU-direktiv 2012/19/EG om avfall som utgörs av eller innehåller elektriska eller elektroniska produkter och dess införlivande i nationell lagstiftning måste förbrukade elektriska apparater samlas in separat och återvinnas på ett miljövänligt sätt.

Återvinning av råmaterial i stället för avfallshantering. Apparater, tillbehör och förpackningar ska återvinnas på ett miljövänligt sätt. Plastdelar är märkta för återvinning efter typ.



VARNING!

Släng inte uppladdningsbara batterier/batterier i hushållsavfallet, i eld eller i vatten. Öppna inte använda uppladdningsbara batterier. Uppladdningsbara batterier/batterier ska samlas in, återvinnas eller kasseras på ett miljövänligt sätt.

Endast för EU-länder: I enlighet med direktiv 2006/66/EG måste defekta eller använda laddningsbara batterier/batterier återvinnas.

i **NOT**

Kontakta din lokala myndighet/stad för information om avfallshanteringsalternativ,



Återvinning av råvaror i stället för avfallshantering.

77. Tekniska data

Gräsklippare

Tomgångshastighet	3900 min ⁻¹
Nominell spänning	2× 20 V
Arbetsbredd	330 mm
Skärhöjder	25-65 mm
Inställningsalternativ	5
Gräsupsamlarens volym	35l
Beviljad ljudefteknivå (LWA)	88,5 dB(A) (K = 2,39 dB(A))
Uppmätt ljudtryck (LPA)	77,9 dB(A) (K = 3 dB(A))
Vibrationer	2,1 m/s ² (K = 1,5 m/s ²)
Vikt (utan batteri)	14 kg

Laddare

Nominell spänning	230 V~, 50 Hz
Nominell effekt	140W
Laddningsspänning	20,9 V
Laddningsström	2.4A
Skyddsklass	II

Batteripaket

Batterityp	Li-ion
Nominell spänning	20 V
Kapacitet	2Ah
Laddningstid	60 minuter

78. EU Konformitetsdeklaration / Försäkran om överensstämmelse

Tillverkare / producent **FUXTEC GmbH**

Kappstraße 69, 71083 Herrenberg Tyskland / Tyskland

Telefon: +49 (0)7032 95608 88

Fax: +49 (0)7032 95608 89

E-post: info@fuxtec.de Webb: www.fuxtec.de

Beteckning / namn Sladdlös gräsklippare / E1 2 x 20V sladdlös gräsklippare

Typ / modellID03004500

EG-direktiv MD-direktiv: 2006 / 42 / EG

Angewandte Normen / tillämpliga standarder

EN 60335-1:2012+A11:2014+A13:2017+A1:2019+A2:2019+A14:2019+A15:2021
EN 60335-2-77:2010
EN 62233:2008

Vi försäkrar härmed att ovannämnda maskin, i den version som vi har släppt ut på marknaden, uppfyller de grundläggande säkerhets- och hälsokraven i EG-direktivet.

Härmed försäkras vi att den ovan nämnda maskinen uppfyller de grundläggande säkerhets- och hälsokraven i de ovan nämnda EG-direktiven. Alla ingrepp i eller ändringar av maskinen som inte uttryckligen godkänts av oss i förväg gör detta dokument ogiltigt.

Förvaring av de tekniska dokumenten: FUXTEC GmbH • Kappstraße 69 • 71083 Herrenberg • Tyskland,
L. Zirkler, verkställande direktör

Herrenberg, den 23 februari 2023



Leonhard Zirkler FUXTEC GmbH

KAPPSTRASSE 69

71083 HERRENBERG TYSKLAND

POLSKA WERSJA JEZYKOW

79. Wprowadzenie i bezpieczeństwo

Nigdy nie zezwalaj dzieciom ani osobom, które nie zapoznały się z niniejszą instrukcją, na korzystanie z narzędzia ogrodowego. Dzieci powinny być nadzorowane, aby nie bawiły się urządzeniem.

Przeznaczenie

To urządzenie jest przeznaczone wyłącznie do prywatnego koszenia trawników.

Urządzenie musi być obsługiwane zgodnie z

Produkt może być używany wyłącznie zgodnie z dostarczonymi opisami i instrukcjami bezpieczeństwa. Każde inne użycie jest niezgodne z przeznaczeniem. Niewłaściwe użytkowanie spowoduje unieważnienie gwarancji i wyłączenie odpowiedzialności producenta. Użytkownik ponosi odpowiedzialność za wszelkie szkody wyrządzone osobom trzecim i ich mieniu. Urządzenie należy eksploatować wyłącznie w stanie technicznym określonym i dostarczonym przez producenta. Nieautoryzowane modyfikacje urządzenia wykluczają odpowiedzialność producenta za powstałe szkody.

Ogólne instrukcje bezpieczeństwa dotyczące elektronarzędzi

OSTRZEŻENIE!

Należy przeczytać wszystkie informacje i instrukcje dotyczące bezpieczeństwa. Nieprzestrzeganie informacji i instrukcji dotyczących bezpieczeństwa może spowodować porażenie prądem elektrycznym, pożar i/lub poważne obrażenia.

Zachowaj wszystkie informacje i instrukcje dotyczące bezpieczeństwa do wykorzystania w przyszłości. Termin "elektronarzędzie" użyty w instrukcji bezpieczeństwa odnosi się do elektronarzędzi zasilanych z sieci (z kablem sieciowym) i elektronarzędzi zasilanych z akumulatora (bez kabla sieciowego).

Bezpieczeństwo pracy

- Miejsce pracy powinno być czyste i dobrze oświetlone. Nieporządek lub nieoświetlone miejsca pracy mogą prowadzić do wypadków.

- Nie wolno pracować z elektronarzędziem w strefach zagrożonych wybuchem łatwopalnych cieczy, gazów lub pyłów. Elektronarzędzia wytwarzają iskry, które mogą spowodować zapłon pyłu lub oparów.

- Podczas korzystania z elektronarzędzia należy trzymać dzieci i inne osoby z daleka. Rozproszenie uwagi może spowodować utratę kontroli nad urządzeniem.

Bezpieczeństwo elektryczne

- Wtyczka elektronarzędzia musi pasować do gniazda. Wtyczka nie może być w żaden sposób modyfikowana. Nie należy używać wtyczek adapterów z uziemionymi elektronarzędziami. Niezmodyfikowane wtyczki i pasujące do nich gniazda zmniejszają ryzyko porażenia prądem elektrycznym.

Ryzyko porażenia prądem.

- Należy unikać kontaktu ciała z uziemionymi powierzchniami, takimi jak rury, grzejniki, kuchenki i lodówki. Kontakt ciała z uziemieniem zwiększa ryzyko porażenia prądem elektrycznym.

- Elektronarzędzia należy przechowywać z dala od deszczu i wilgoci. Przedostanie się wody do elektronarzędzia zwiększa ryzyko porażenia prądem elektrycznym.

- Nie wolno używać kabla do przenoszenia lub zawieszania elektronarzędzia ani do wyciągania wtyczki z gniazdka. Kabel należy trzymać z dala od źródeł ciepła, oleju, ostrych krawędzi lub ruchomych części. Uszkodzony lub splątany kabel zwiększa ryzyko porażenia prądem.

- W przypadku pracy z elektronarzędziem na zewnątrz należy używać wyłącznie przedłużaczy, które nadają się również do użytku na zewnątrz. Użycie kabla odpowiedniego do użytku na zewnątrz. Użycie odpowiedniego przedłużacza zmniejsza ryzyko porażenia prądem.

- W przypadku pracy z elektronarzędziem na zewnątrz należy używać wyłącznie przedłużaczy, które nadają się również do użytku na zewnątrz. Użycie kabla odpowiedniego do użytku na zewnątrz. Użycie odpowiedniego przedłużacza zmniejsza ryzyko porażenia prądem.

Bezpieczeństwo osób

- Podczas pracy z elektronarzędziem należy zachować czujność, zwracać uwagę na wykonywane czynności i kierować się zdrowym rozsądkiem. Nie używaj elektronarzędzi, gdy jesteś zmęczony lub pod wpływem narkotyków, alkoholu lub leków. Chwila nieuwagi podczas korzystania z elektronarzędzia może prowadzić do poważnych obrażeń.

- Należy stosować środki ochrony osobistej i zawsze nosić okulary ochronne. W zależności od zastosowania należy nosić środki ochrony osobistej, takie jak maska przeciwpyłowa, antypoślizgowe obuwie ochronne, kask ochronny lub ochronniki słuchu. w zależności od typu i zastosowania elektronarzędzia, zmniejsza ryzyko obrażeń.

- Należy unikać przypadkowego uruchomienia. Przed podłączeniem elektronarzędzia do zasilania i/lub akumulatora, podniesieniem go lub przeniesieniem należy upewnić się, że jest ono wyłączone. W przypadku dotknięcia palcem podczas przenoszenia elektronarzędzia. Jeśli urządzenie nie zostanie włączone lub nie zostanie podłączone do zasilania, może to prowadzić do wypadków.

- Przed włączeniem elektronarzędzia należy wyjąć narzędzia lub klucze nastawcze. Narzędzie lub klucz, który znajduje się w obracającej się części urządzenia może spowodować prowadzić do obrażeń.

- Unikaj nieprawidłowej postawy ciała. Zapewnić bezpieczną Stój i utrzymuj równowagę przez cały czas. Pozwala to lepiej kontrolować elektronarzędzie w nieoczekiwanych sytuacjach.

- Nosić odpowiednią odzież. Nie nosić luźnej odzieży ani biżuterii. Włosy, odzież i rękawice należy trzymać z dala od ruchomych części. Luźna odzież, biżuteria lub długie włosy mogą zostać pochwycone przez ruchome części.

Użytkowanie i obsługa elektronarzędzia

- Nie przeciążać urządzenia. Używaj elektronarzędzia przeznaczonego do danej pracy. Właściwe elektronarzędzie zapewnia lepszą i bezpieczniejszą pracę w określonym zakresie mocy.

- Nie używaj elektronarzędzia, jeśli wyłącznik jest uszkodzony. Elektronarzędzie, którego nie można włączyć lub wyłączyć, jest niebezpieczne i musi zostać naprawione.

- Przed przystąpieniem do regulacji urządzenia, wymiany akcesoriów lub odłożeniem urządzenia na miejsce należy odłączyć wtyczkę od gniazda i/lub wyjąć akumulator. Ten środek ostrożności zapobiega przypadkowemu uruchomieniu elektronarzędzia.

- Nieużywane elektronarzędzia należy przechowywać w miejscu niedostępnym dla dzieci. Nie zezwalać na korzystanie z urządzenia osobom, które nie zapoznały się z jego obsługą lub niniejszymi instrukcjami.

nie przeczytali. Elektronarzędzia są niebezpieczne, gdy są używane przez niedoświadczone osoby.

- Elektronarzędzia należy konserwować z należytą starannością. Należy sprawdzać, czy części ruchome działają prawidłowo i nie są zablokowane, czy nie są pęknięte lub uszkodzone w sposób zakłócający działanie elektronarzędzia.

elektronarzędzie jest uszkodzone. Przed użyciem urządzenia należy zlecić naprawę uszkodzonych części. Wiele wypadków powodowanych jest przez źle konserwowane elektronarzędzia.

- Narzędzia tnące powinny być ostre i czyste. Starannie konserwowane narzędzia tnące z ostrymi krawędziami tnącymi zacinają się mniej i są lżejsze prowadzić.

- Elektronarzędzi, akcesoriów, narzędzi itp. należy używać zgodnie z niniejszymi instrukcjami. Należy wziąć pod uwagę warunki pracy i rodzaj wykonywanej pracy. Używanie elektronarzędzi do zastosowań innych niż te, do których są przeznaczone, może prowadzić do niebezpiecznych sytuacji.

Użytkowanie i obsługa narzędzia akumulatorowego

- Akumulatory należy ładować wyłącznie za pomocą ładowarek zalecanych przez producenta. Ładowarka odpowiednia dla określonego typu akumulatora stwarza zagrożenie pożarem, jeśli jest używana z innymi akumulatorami.
- W elektronarzędziach należy używać wyłącznie akumulatorów przeznaczonych do tego celu. Używanie innych akumulatorów może prowadzić do obrażeń i pożaru.
- Nieużywaną baterię należy przechowywać z dala od spinaczy, monet, kluczy, gwoździ, śrub lub innych małych metalowych przedmiotów, które mogłyby spowodować zwarcie styków. Zwarcie między stykami baterii może spowodować oparzenia lub porażenie prądem. spowodować pożar.
- W przypadku nieprawidłowego użytkowania z akumulatora może wyciekać płyn. Należy unikać kontaktu z nim. W razie przypadkowego kontaktu spłukać wodą. Jeśli płyn dostanie się do oczu, należy zasięgnąć dodatkowej pomocy medycznej. Wyciekający płyn z akumulatora może powodować podrażnienia skóry. lub oparzenia.

80. Instrukcje bezpieczeństwa dla kosiarek do trawy

Ogólne instrukcje bezpieczeństwa

- Dla własnego bezpieczeństwa i bezpieczeństwa innych osób, przed rozpoczęciem korzystania z urządzenia należy zapoznać się z niniejszą instrukcją obsługi i instrukcjami bezpieczeństwa. Należy zachować instrukcję obsługi i ich instrukcje bezpieczeństwa do późniejszego wykorzystania i przechowywać je w bezpiecznym miejscu do wykorzystania w przyszłości. gotowe do użycia w każdej chwili.
- Przekazać instrukcję obsługi wraz z urządzeniem, jeśli zmieni ono właściciela.
- Osoby obsługujące urządzenie nie mogą znajdować się pod wpływem środków odurzających (np. alkoholu, narkotyków lub leków).
- Urządzenie należy eksploatować wyłącznie w trybie pracy zalecanym i dostarczonym przez producenta. stan techniczny. Nieautoryzowane modyfikacje urządzenia wykluczają odpowiedzialność producenta za wynikające z nich szkody.
- Z urządzenia należy korzystać wyłącznie w świetle dziennym lub przy dobrym oświetleniu sztucznym.
- Z urządzenia należy korzystać wyłącznie w suchych warunkach pogodowych. Należy trzymać je z dala od deszczu lub wilgoci. Przedostanie się wody do wnętrza urządzenia zwiększa ryzyko porażenia prądem.

- Wyłącz urządzenie i wyjmij baterię w następujących warunkach:
 - ♦ jeśli urządzenie jest pozostawione bez nadzoru;
 - ♦ przed sprawdzeniem, czyszczeniem lub innymi pracami przy urządzeniu;
 - ♦ jeśli urządzenie zacznie nadmiernie wibrować.

Przed użyciem

- Przed rozpoczęciem pracy należy zapoznać się z urządzeniem, jego funkcjami i elementami sterującymi.
- Sprawdź urządzenie pod kątem oznak zużycia lub uszkodzenia przed uruchomieniem i po uderzeniu.
- Nie używaj urządzenia, którego wyłącznik jest uszkodzony i nie można go włączyć lub wyłączyć.
- Sprawdź, czy wszystkie nakrętki, śruby i wkręty są dokręcone, aby zapewnić bezpieczną obsługę urządzenia.
- Nigdy nie używaj urządzenia z uszkodzonymi lub brakującymi częściami. Należy zlecić ich naprawę lub, w razie potrzeby, wymianę wykwalifikowanemu specjaliście lub specjalistycznemu warsztatowi.
- Podczas pracy z urządzeniem lub przy nim należy zawsze nosić solidne obuwie, długie spodnie i odpowiedni sprzęt ochrony osobistej (okulary ochronne, ochronniki słuchu, rękawice robocze o dobrej przyczepności itp.) Noszenie osobistego wyposażenia ochronnego zmniejsza ryzyko obrażeń.

Kiedy używany

Nie włączać urządzenia, jeśli w jego pobliżu znajdują się ludzie (zwłaszcza dzieci) lub zwierzęta. Należy dopilnować, aby dzieci nie bawiły się urządzeniem.

Przerwij pracę, jeśli zauważysz, że w pobliżu znajdują się ludzie (zwłaszcza dzieci) lub zwierzęta.

Praca na stromych zboczach może być niebezpieczna. Upewnij się, że masz stabilne oparcie i koś powoli. Kosić należy zawsze w poprzek zbocza, a nie w górę i w dół. Zachowaj szczególną ostrożność podczas zmiany kierunku jazdy. Istnieje ryzyko przewrócenia się!

Nie należy kosić na stromych zboczach. Zachowaj szczególną ostrożność podczas cofania się podczas koszenia i ciągnięcia kosiarki do siebie.

Nie przechylaj kosiarki podczas włączania silnika.

Zachowaj bezpieczną odległość wskazaną przez ramę uchwytu.

Nie włączać silnika, dopóki stopy nie znajdą się w bezpiecznej odległości od listwy tnącej. Zachowaj ostrożność i nie sięgaj do obracającej się listwy tnącej. Przed przechyleniem lub transportem kosiarki, np. z/na trawnik lub po ścieżkach, należy ją wyłączyć. Nigdy nie przejeżdżaj po żwirze przy włączonym silniku. Istnieje ryzyko uderzenia kamieniami!

Przed podniesieniem lub transportem kosiarki należy wyłączyć silnik, wyjąć kluczyk bezpieczeństwa i odczekać.

Dopóki listwa tnąca nie zatrzyma się. Wysokość cięcia należy regulować dopiero po wyłączeniu silnika i zatrzymaniu listwy tnącej. Nigdy nie otwieraj klapy wyrzutowej, gdy silnik pracuje. Przed wyjęciem kosza na trawę należy wyłączyć silnik i odczekać, aż listwa tnąca zatrzyma się. Po opróżnieniu kosza na trawę należy ostrożnie zamontować go ponownie i upewnić się, że jest on dobrze przymocowany do kosiarki. Jeśli to możliwe, nie koś mokrej trawy. Nie pracuj narzędziem ogrodowym w środowisku

zagrożonym wybuchem, w którym znajdują się łatwopalne ciecze, gazy lub pyły. Po przerwaniu pracy nigdy nie pozostawiaj urządzenia bez nadzoru i przechowuj je w bezpiecznym miejscu.

Po użyciu

Wyłącz urządzenie i wyjmij akumulator z kosiarki. Następnie umieść urządzenie w bezpiecznym miejscu.

Nie należy przechowywać urządzenia w miejscu dostępnym dla dzieci. Należy upewnić się, że otwory wentylacyjne urządzenia są czyste.

Wszystkie nakrętki, śruby i wkręty powinny być dokręcone, aby zapewnić bezpieczne działanie kosiarki.

Często sprawdzaj kosz na trawę pod kątem zużycia lub uszkodzeń.

Należy używać wyłącznie listwy tnącej przeznaczonej do tej kosiarki.

Należy postępować zgodnie z dołączonymi instrukcjami instalacji i wcześniej wyjąć baterię.

Naprawy mogą być wykonywane wyłącznie przez wykwalifikowanego technika lub centrum serwisowe.

81. Instrukcje bezpieczeństwa dotyczące ładowarki

- Ładowarkę należy przechowywać z dala od deszczu i wilgoci. Przedostanie się wody do ładowarki zwiększa ryzyko porażenia prądem.

- Ładowarkę należy utrzymywać w czystości. Istnieje ryzyko porażenia prądem z powodu zabrudzenia.

- Przed każdym użyciem należy sprawdzić ładowarkę, kabel i wtyczkę. Nie używaj ładowarki, jeśli zauważysz jakiegokolwiek uszkodzenia. Nie należy samodzielnie otwierać ładowarki i zlecać jej naprawy wyłącznie wykwalifikowanym specjalistom i tylko przy użyciu oryginalnych części zamiennych. Uszkodzone ładowarki, kable i wtyczki zwiększają ryzyko porażenia prądem.

- Nie umieszczaj żadnych przedmiotów na ładowarce i nie kładź jej na miękkich powierzchniach. Istnieje ryzyko pożaru.

- Należy zawsze sprawdzać, czy napięcie sieciowe odpowiada napięciu podanemu na tabliczce znamionowej ładowarki.

- Nigdy nie używaj ładowarki, jeśli kabel, wtyczka lub samo urządzenie zostały uszkodzone przez czynniki zewnętrzne. Ładowarkę należy oddać do najbliższego specjalistycznego warsztatu.

- Pod żadnym pozorem nie wolno otwierać ładowarki. W przypadku usterki należy oddać urządzenie do specjalistycznego warsztatu.

82. Instrukcje bezpieczeństwa dotyczące akumulatorów litowo-jonowych

- Nie wolno otwierać akumulatora. Istnieje ryzyko zwarcia.
- Akumulator należy chronić przed wysoką temperaturą, np. przed ciągłym działaniem promieni słonecznych, ognia, wody i wilgoci. Istnieje ryzyko wybuchu.
- W przypadku uszkodzenia lub niewłaściwego użytkowania akumulatora mogą ulatniać się opary. Należy zapewnić dopływ świeżego powietrza i skonsultować się z lekarzem w przypadku złego samopoczucia. Opary mogą podrażniać drogi oddechowe.
- W przypadku nieprawidłowego użytkowania z akumulatora może wyciekać płyn. Należy unikać kontaktu z nim. W razie przypadkowego kontaktu spłukać wodą. Jeśli płyn dostanie się do oczu, należy zasięgnąć dodatkowej pomocy medycznej. Wyciekający płyn z akumulatora może powodować podrażnienia skóry.
lub oparzenia.
- Należy używać wyłącznie oryginalnych akumulatorów o parametrach podanych na tabliczce znamionowej elektronarzędzia.
określone napięcie. W przypadku korzystania z innych akumulatorów, np. imitacji, akumulatorów regenerowanych lub akumulatorów innych producentów, istnieje ryzyko obrażeń ciała i uszkodzenia mienia w wyniku eksplozji akumulatorów.
- Napięcie akumulatora musi być zgodne z napięciem ładowania ładowarki. W przeciwnym razie istnieje ryzyko pożaru i wybuchu.
- Akumulatory należy ładować wyłącznie za pomocą ładowarek zalecanych przez producenta. Ładowarka odpowiednia dla określonego typu akumulatora stwarza zagrożenie pożarem, jeśli jest używana z innymi akumulatorami.
- Akumulator może zostać uszkodzony przez ostre przedmioty, takie jak gwoździe lub śrubokręty, lub przez siłę zewnętrzną. Może dojść do wewnętrznego zwarcia, a bateria może się palić, dymić, wybuchnąć lub przegrzać.

83. Prezentacja



Rysunek 1: Kosiarka do trawy

1. włącznik/wyłącznik lub uchwyt
2. górny łącznik
3. dolny układ zawieszenia
4. kosz na trawę
5. dźwignia regulacji wysokości
6. pokrywa baterii/akumulatora
7. pokrywa kosza na trawę
8. przycisk bezpieczeństwa

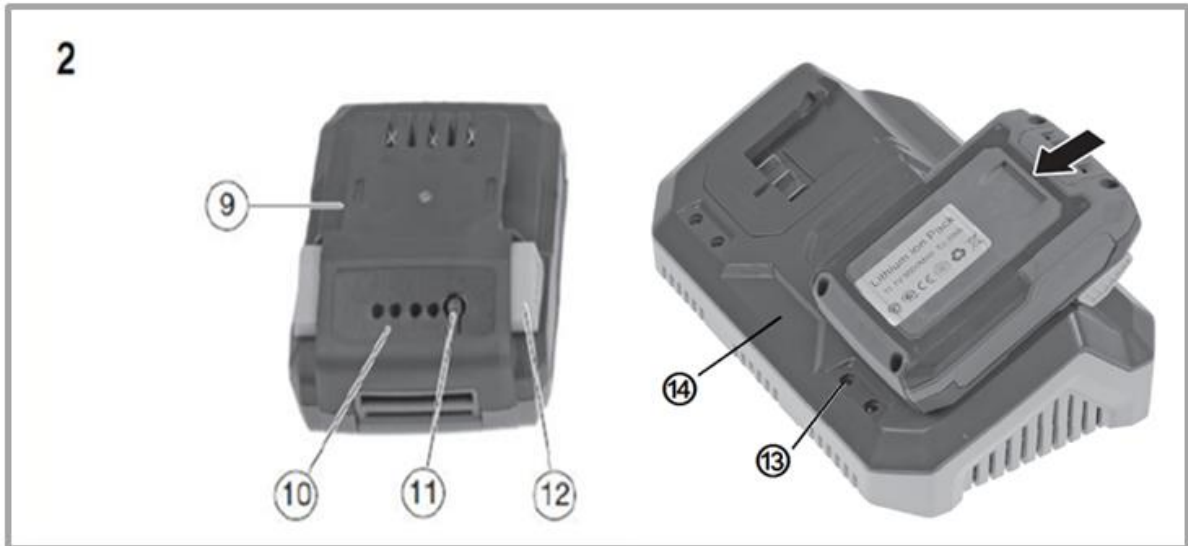

Ilustracja 2: Ładowarka i akumulator (podwójna ładowarka, jak pokazano po prawej stronie)

Zawarte w zakresie dostawy)

9. bateria/akumulator

10. wskaźnik poziomu baterii/akumulatora

11. przycisk do wyświetlania pojemności ładowania

12. przycisk blokujący (zatrzaskuje się po włożeniu do ładowarki lub kosiarki)

13. lampki kontrolne (punkt 4 na rysunku po prawej)

14. ładowarka

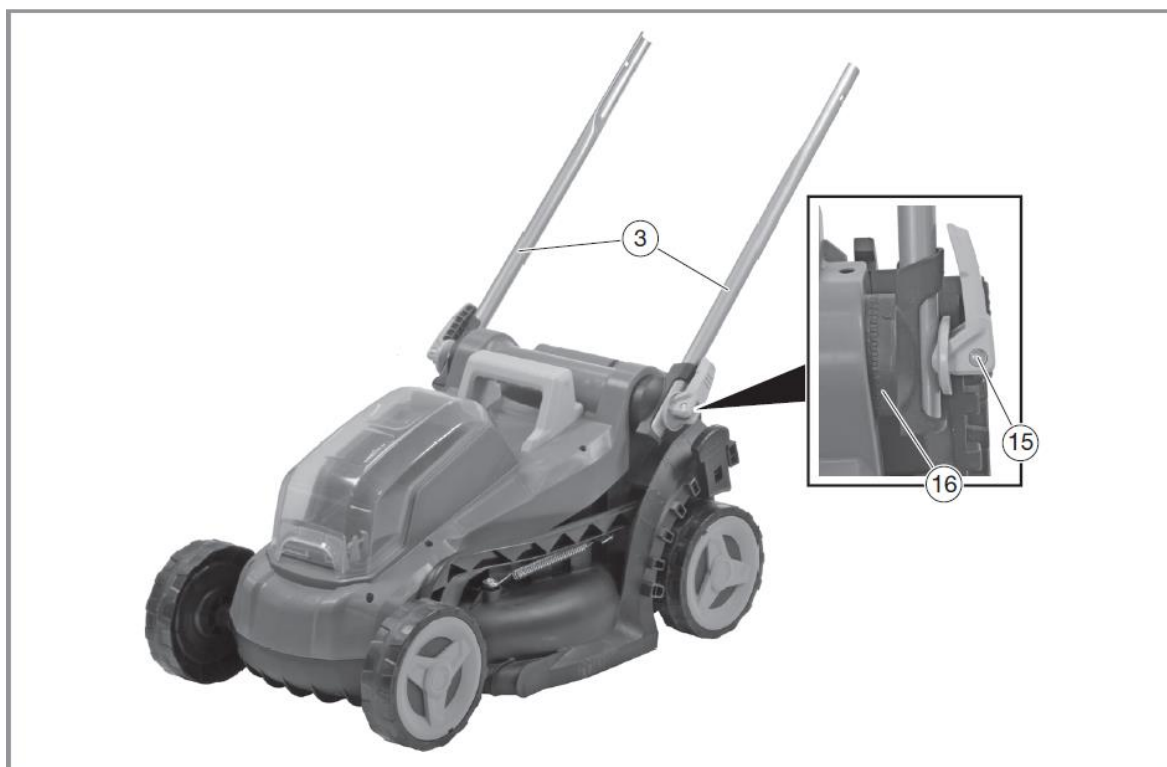

Rysunek 3: Kosiarka do trawy

15. dźwignia blokująca dla dolnego podnośnika

16. urządzenie przytrzymujące dla dolnego podnośnika



Rysunek 4: Kosiarka do trawy

17. śruba łącząca górny podnośnik z dolnym podnośnikiem

18. dźwignia blokująca do łączenia dwóch prętów

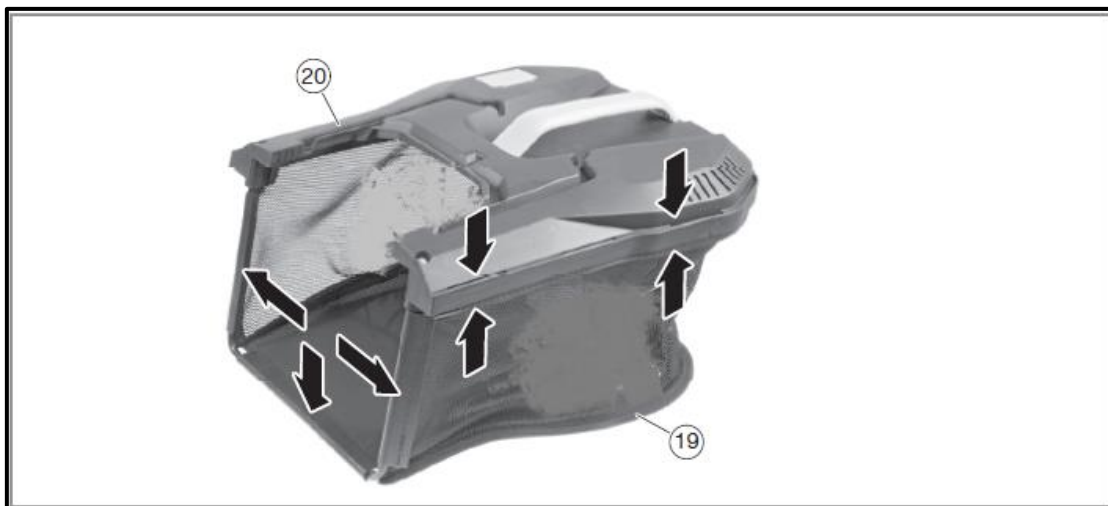

Rysunek 5: Kosz na trawę

19. kosz na trawę

20. szyna do mocowania kosiarki do trawy

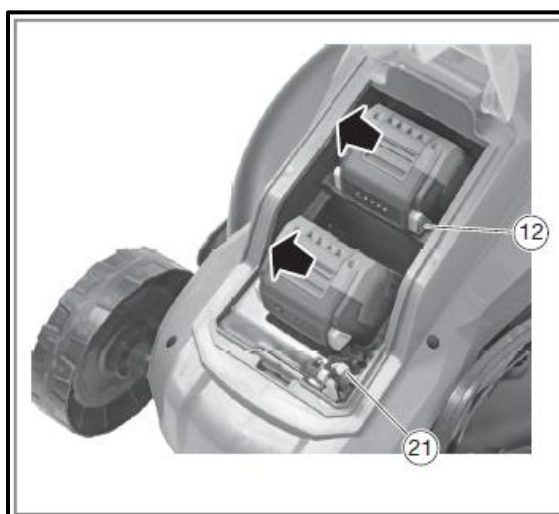

Rysunek 6: Komora baterii/akumulatora zawierająca baterie/akumulatory wielokrotnego ładowania

21 Upewnij się, że klucz bezpieczeństwa (wyłącznik automatyczny) jest prawidłowo osadzony.

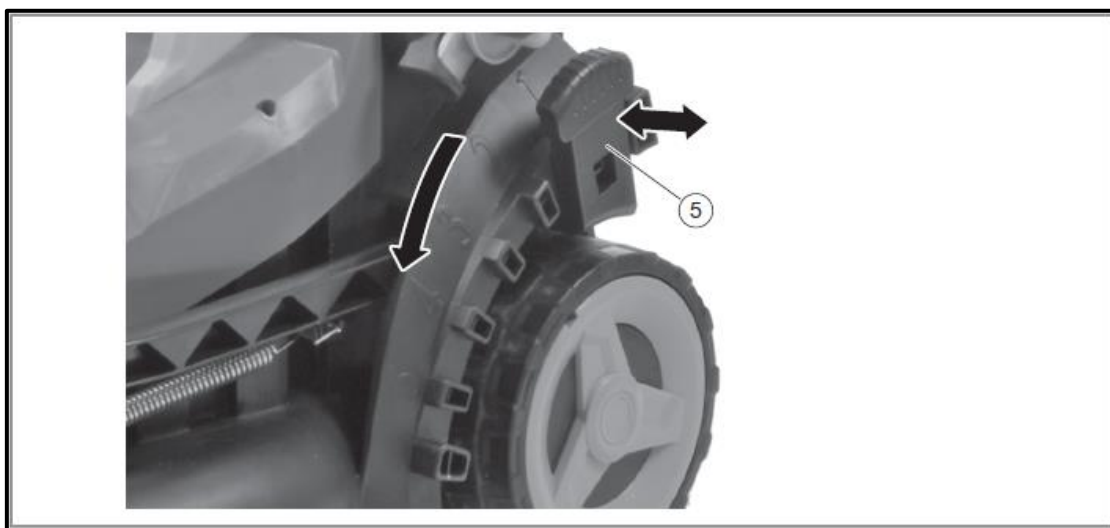

Rysunek 7: Zbliżenie dźwigni regulacji wysokości



Rysunek 8: Zbliżenie przycisku bezpieczeństwa i włącznika/wyłącznika lub uchwyt.

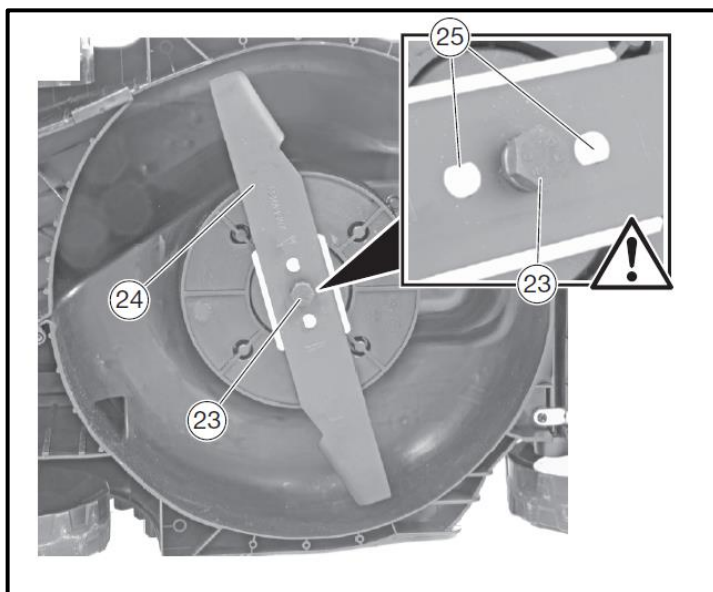

Rysunek 9: Zbliżenie spodu kosiarki do trawy

- 23. śruba do mocowania ostrza do kosiarki do trawy
- 24. nóż
- 25 otworów na ostrzu (upewnij się, że są prawidłowo rozmieszczone)

84. Włączanie/wyłączanie urządzenia

Włóż baterie do dostarczonych szyn. Następnie włóż klucz bezpieczeństwa (Rysunek 6, nr 21). Dopiero wtedy można użyć przycisku bezpieczeństwa i włącznika/wyłącznika (Rysunek 8, punkty 8+1). Urządzenie uruchomi się. Po naciśnięciu przycisku Zwolnij włącznik/wyłącznik, aby zatrzymać urządzenie. **Przeostrogą:** Narzędzie tnące może nadal lekko pracować.

85. Instrukcje robocze

Wskazówki dotyczące pielęgnacji trawników

Oto kilka wskazówek, które pomogą utrzymać trawnik w dobrej kondycji i zapewnić jego równomierny wzrost:

Trawniki składają się z różnych rodzajów trawy. Częste koszenie sprzyja wzrostowi trawy, prowadzi to do silnych korzeni i mocnych liści trawy. Rzadkie koszenie trawy prowadzi do rozwoju silnie rosnących gatunków traw i innych chwastów (takich jak koniczyna, stokrotki).

Normalna wysokość trawnika wynosi ok. 4-5 cm. Należy kosić tylko jedną trzecią całkowitej wysokości, dlatego trawę o długości 7-8 cm należy przyciąć do normalnej wysokości.

86. Usuwanie odpadów



OSTRZEŻENIE!

Przed utylizacją nieużywane elektronarzędzia należy uczynić bezużytecznymi:

- Elektronarzędzia zasilane z sieci poprzez wyjęcie wtyczki,
- elektronarzędzi zasilanych bateryjnie poprzez wyjęcie baterii.



Tylko dla krajów UE

Nie wyrzucaj elektronarzędzi do odpadów domowych! Zgodnie z europejską dyrektywą 2012/19/WE w sprawie zużytego sprzętu elektrycznego i elektronicznego oraz jej transpozycją do prawa krajowego, zużyte urządzenia elektryczne muszą być zbierane oddzielnie i poddawane recyklingowi w sposób przyjazny dla środowiska. Odzysk surowców zamiast utylizacji odpadów. Urządzenia,



akcesoria i opakowania powinny być poddawane recyklingowi w sposób przyjazny dla środowiska. Części plastikowe są oznakowane do recyklingu według typu.



OSTRZEŻENIE!

Nie należy wyrzucać akumulatorów/baterii do odpadów domowych, ognia ani wody. Nie należy otwierać zużytych akumulatorów. Akumulatory/baterie należy zbierać, poddawać recyklingowi lub utylizować w sposób przyjazny dla środowiska.

Tylko dla krajów UE: Zgodnie z Dyrektywą 2006/66/WE, uszkodzone lub zużyte akumulatory/baterie muszą zostać poddane recyklingowi.



UWAGA

Aby uzyskać informacje na temat możliwości utylizacji, należy skontaktować się z lokalnymi władzami/miastem,



Recykling surowców zamiast utylizacji odpadów.

87. Dane techniczne

Kosiarka

Prędkość biegu jałowego	3900 min ⁻¹
Napięcie nominalne	2× 20 V
Szerokość robocza	330 mm
Wysokości cięcia	25-65 mm
Opcje ustawień	5
Pojemność kosza na trawę	35l
Przyznany poziom mocy akustycznej (LWA)	88,5 dB(A) (K = 2,39 dB(A))
Zmierzone ciśnienie akustyczne (LPA)	77,9 dB(A) (K = 3 dB(A))
Wibracje	2,1 m/s ² (K = 1,5 m/s ²)
Waga (bez akumulatora)	14 kg

Ładowarka

Napięcie nominalne	230 V~, 50 Hz
Moc znamionowa	140W
Napięcie ładowania	20,9 V
Prąd ładowania	2.4A
Klasa ochrony	II

Akumulator

Typ akumulatora	Li-ion
Napięcie nominalne	20 V
Pojemność	2Ah
Czas ładowania	60 min

Slovenská verzia

89. Úvod a bezpečnosť

Nikdy nedovoľte deťom alebo osobám, ktoré nie sú oboznámené s týmito pokynmi, používať záhradné náradie. Deti by mali byť pod dohľadom, aby sa zabezpečilo, že si s náradím nehrajú.

Určené použitie

Tento stroj je určený výlučne na kosenie trávy v súkromnej sfére.

Nástroj sa má používať v súlade s

. Akékoľvek iné použitie nie je v súlade s určením. Použitie v rozpore s určením má za následok zánik záruky a odmietnutie akejkoľvek zodpovednosti zo strany výrobcu. Používateľ zodpovedá za všetky škody spôsobené tretím osobám a ich majetku. Nástroj prevádzkujte iba v technickom stave predpísanom a dodanom výrobcom. Samovoľné úpravy na nástroji vylučujú zodpovednosť výrobcu za škody, ktoré z nich vyplývajú.

Všeobecné bezpečnostné pokyny pre elektrické náradie

VAROVANIE!

Prečítajte si všetky bezpečnostné pokyny a návody. Nedodržanie bezpečnostných pokynov a návodov môže spôsobiť úraz elektrickým prúdom, požiar a/alebo vážne zranenia.

Všetky bezpečnostné pokyny a návody si uchovajte pre budúce použitie.

Pojem „elektrické náradie“ použitý v bezpečnostných pokynoch sa vzťahuje na elektrické náradie napájané zo siete (s napájacím káblom) a na elektrické náradie napájané z akumulátora (bez napájacieho kábla).

Bezpečnosť na pracovisku

- Udržujte svoje pracovisko čisté a dobre osvetlené. Neporiadok alebo neosvetlené pracoviská môžu viesť k úrazom.
- Nepracujte s elektrickým náradím v prostredí s nebezpečenstvom výbuchu, kde sa nachádzajú horľavé kvapaliny, plyny alebo prach. Elektrické náradie vytvára iskry, ktoré môžu zapáliť prach alebo výpary.
- Počas používania elektrického náradia držte deti a iné osoby v bezpečnej vzdialenosti. Ak sa necháte rozptyľovať, môžete stratiť kontrolu nad zariadením.

Elektrická bezpečnosť

- Zástrčka elektrického náradia musí pasovať do zásuvky. Zástrčku nesmie byť nijakým spôsobom upravená. Nepoužívajte adaptéry spolu s elektrickým náradím s ochranným uzemnením. Neupravené zástrčky a vhodné zásuvky znižujú riziko úrazu elektrickým prúdom.
- Vyhnite sa telesnému kontaktu s uzemnenými povrchmi, ako sú rúry, radiátory, sporáky a chladničky. Ak je vaše telo uzemnené, existuje zvýšené riziko úrazu elektrickým prúdom.
- Chráňte elektrické náradie pred dažďom alebo vlhkosťou. Vniknutie vody do elektrického náradia zvyšuje riziko úrazu elektrickým prúdom.
- Nepoužívajte kábel na prenášanie, zavesenie elektrického náradia alebo na vytiahnutie zástrčky zo zásuvky. Udržujte kábel mimo dosahu tepla, oleja, ostrých hrán alebo pohyblivých častí zariadenia. Poškodené alebo zamotané káble zvyšujú riziko úrazu elektrickým prúdom.
- Ak pracujete s elektrickým náradím vonku, používajte iba predlžovacie káble, ktoré sú vhodné pre vonkajšie použitie. Použitie predlžovacieho kábla vhodného pre vonkajšie použitie znižuje riziko úrazu elektrickým prúdom.
- Ak pracujete s elektrickým náradím vonku, používajte iba predlžovacie káble, ktoré sú vhodné aj pre vonkajšie použitie. Použitie predlžovacieho kábla znižuje riziko úrazu elektrickým prúdom.

Bezpečnosť osôb

- Buďte ostražití, dávajte pozor na to, čo robíte, a pri práci s elektrickým náradím postupujte rozumne. Nepoužívajte elektrické náradie, ak ste unavení alebo pod vplyvom drog, alkoholu alebo liekov. Chvilka nepozornosti pri používaní elektrického náradia môže viesť k vážnym zraneniam.
- Noste osobné ochranné prostriedky a vždy ochranné okuliare. Nosenie osobných ochranných prostriedkov, ako sú protiprachová maska, protisklzová bezpečnostná obuv, ochranná prilba alebo chrániče sluchu, v závislosti podľa typu a použitia elektrického náradia, znižuje riziko úrazov.
- Zabráňte neúmyselnému spusteniu. Uistite sa, že je elektrické náradie vypnuté, skôr ako ho pripojíte k napájaniu a/alebo akumulátoru, zdvihnete ho alebo prenášate. Ak pri prenášaní elektrického náradia držíte prst na spínači alebo pripojíte zapnuté zariadenie k napájaniu, môže to viesť k úrazom.
- Pred zapnutím elektrického náradia odstráňte nastavovacie nástroje alebo kľúče. Nástroj alebo kľúč, ktorý sa nachádza v rotujúcej časti zariadenia, môže spôsobiť zranenia.

- Vyhnite sa neprirodzeným polohám tela. Dbajte na bezpečný postoj a vždy udržiajte rovnováhu. Týmto spôsobom môžete v neočakávaných situáciách lepšie ovládať elektrické náradie.

- Noste vhodné oblečenie. Nenoste voľné oblečenie ani šperky. Držte vlasy, oblečenie a rukavice ďalej od pohyblivých častí. Voľné oblečenie, šperky alebo dlhé vlasy sa môžu zachytiť o pohyblivé časti.

Používanie a zaobchádzanie s elektrickým náradím

- Nespôsobujte preťaženie zariadenia. Na prácu používajte elektrické náradie určené na daný účel. S vhodným elektrickým náradím pracujete lepšie a bezpečnejšie v uvedenom výkonovom rozsahu.

- Nepoužívajte elektrické náradie s poškodeným vypínačom. Elektrické náradie, ktoré sa nedá zapnúť alebo vypnúť, je nebezpečné a musí sa opraviť.

- Pred vykonaním nastavení zariadenia, výmenou príslušenstva alebo odložením zariadenia vytiahnite zástrčku zo zásuvky a/alebo vyberte akumulátor. Toto bezpečnostné opatrenie zabráni neúmyselnému spusteniu elektrického náradia.

- Nepoužívané elektrické náradie uchovávajte mimo dosahu detí. Nedovoľte, aby zariadenie používali osoby, ktoré s ním nie sú oboznámené alebo si neprečítali tieto pokyny.
. Elektrické náradie je nebezpečné, ak ho používajú neskúsené osoby.

- O elektrické náradie sa starajte s náležitou starostlivosťou. Skontrolujte, či pohyblivé časti fungujú bezchybne a nezadrhávajú sa, či nie sú časti zlomené alebo poškodené tak, že je narušená funkcia elektrického náradia. Nechajte poškodené časti opraviť pred použitím zariadenia. Mnoho nehôd má príčinu v zle udržiavanom elektrickom náradí.

- Udržujte rezné nástroje ostré a čisté. Starostlivo udržiavané rezné nástroje s ostrými reznými hranami sa menej zasekávajú a ľahšie sa ovládateľné.

- Elektrické náradie, príslušenstvo, výmenné nástroje atď. používajte v súlade s týmito pokynmi. Zohľadnite pritom pracovné podmienky a vykonávanú činnosť. Používanie elektrického náradia na iné ako určené účely môže viesť k nebezpečným situáciám.

Používanie a zaobchádzanie s akumulátorovým náradím

- Akumulátory nabíjajte iba nabíjačkami odporúčanými výrobcom. Ak sa nabíjačka, ktorá je vhodná pre určitý typ akumulátorov, používa s inými akumulátormi, hrozí nebezpečenstvo požiaru.

- V elektrickom náradí používajte iba určené akumulátory. Použitie iných akumulátorov môže viesť k zraneniam a nebezpečenstvu požiaru.

- Nepoužívanú batériu uchovávajte mimo dosahu kancelárskych sponiek, mincí, kľúčov, klincov, skrutiek alebo iných malých kovových predmetov, ktoré by mohli spôsobiť skratovanie kontaktov. Skrat medzi kontaktmi batérie môže spôsobiť popáleniny alebo požiar.

- Pri nesprávnom používaní môže z akumulátora vytekať tekutina. Vyhnite sa kontaktu s ňou. V prípade náhodného kontaktu s vodou ju opláchnite. Ak sa tekutina dostane do očí, vyhľadajte lekársku pomoc. Vytekajúca tekutina z akumulátora môže spôsobiť podráždenie kože alebo popálenín.

90. Bezpečnostné pokyny pre kosačky na trávnu

Všeobecné bezpečnostné pokyny

- Prečítajte si tento návod na obsluhu a bezpečnostné pokyny pre vašu bezpečnosť a bezpečnosť ostatných pred použitím zariadenia. Návod na obsluhu a bezpečnostné pokyny na bezpečnom mieste pre neskoršie použitie a majte ich pri každom použití.

- Pri zmene vlastníka zariadenia odovzdajte spolu so zariadením aj návod na obsluhu.

- Osoby, ktoré obsluhujú zariadenie, nesmú byť pod vplyvom omamných látok (napr. alkoholu, drog alebo liekov).

- Zariadenie prevádzkujte iba v technickom stave predpísanom a dodanom výrobcom . Samovoľné úpravy zariadenia vylučujú zodpovednosť výrobcu za škody, ktoré z nich vyplývajú.

- Zariadenie používajte len za denného svetla alebo pri dobrom umelom osvetlení.

- Zariadenie používajte len za suchých poveternostných podmienok. Chráňte ho pred dažďom alebo vlhkosťou. Vniknutie vody do zariadenia zvyšuje riziko úrazu elektrickým prúdom.

- V nasledujúcich prípadoch zariadenie vypnite a vyberte batériu:

- ♦ ak je zariadenie ponechané bez dozoru;
- ♦ pred kontrolou, čistením alebo inými prácami na zariadení;
- ♦ ak zariadenie začne nadmerne vibrovať.

Pred použitím

- Pred začatím práce sa oboznámte so zariadením, jeho funkciami a ovládacími prvkami.

- Pred uvedením do prevádzky a po náraze skontrolujte zariadenie, či nevykazuje známky opotrebenia alebo poškodenia.

- Nepoužívajte zariadenie, ktorého vypínač je poškodený a nedá sa zapnúť ani vypnúť.
- Skontrolujte, či sú všetky matice, čapy a skrutky pevne utiahnuté, aby ste zaistili bezpečnú prevádzku zariadenia.
- Nikdy nepoužívajte zariadenie s poškodenými alebo chýbajúcimi dielmi. Nechajte ich opraviť alebo v prípade potreby vymeniť kvalifikovaným odborníkom alebo v špecializovanom servise.
- Pri práci so zariadením alebo na ňom vždy noste pevnú obuv, dlhé nohavice a príslušné osobné ochranné prostriedky (ochranné okuliare, chrániče sluchu, pracovné rukavice s dobrým úchopom atď.). Nosenie osobných ochranných prostriedkov znižuje riziko úrazov.

Pri používaní

Nezapínajte zariadenie, ak sa v bezprostrednej blízkosti nachádzajú osoby (najmä deti) alebo zvieratá. Uistite sa, že deti sa nehrajú so zariadením.

Prerušte prácu, ak zistíte, že sa v blízkosti nachádzajú osoby (najmä deti) alebo domáce zvieratá. Práca na strmých svahoch môže byť nebezpečná. Uistite sa, že máte pevný postoj a koste pomaly. Vždy koste naprieč svahu a nie hore a dole. Pri zmene smeru buďte obzvlášť opatrní. Hrozí nebezpečenstvo prevrátenia!

Nekoste na strmých svahoch. Buďte obzvlášť opatrní, ak sa pri kosení pohybujete dozadu a ťaháte kosačku za sebou.

Pri zapínaní motora kosačku nenakláňajte.

Dodržiavajte bezpečnú vzdialenosť, ako je uvedené na rámčeku rukoväte.

Nespúšťajte motor, kým sa vaše nohy nenachádzajú v bezpečnej vzdialenosti od žacieho noža. Buďte opatrní a nedotýkajte sa rotujúceho žacieho noža. Vypnite kosačku pred jej naklonením alebo prepravou, napr. z/na trávnik alebo po chodníkoch. Nikdy neprechádzajte po štrku, keď beží motor. Hrozí nebezpečenstvo zasiahnutia kameňmi!

Pred zdvihnutím alebo prepravou kosačky vypnite motor, vyťahnite bezpečnostný kľúč a počkajte, kým sa žací mechanizmus úplne nezastaví. Nastavujte výšku kosenia až po vypnutí motora a úplnom zastavení žacieho mechanizmu. Nikdy neotvárajte vyhadzovací otvor pri bežiacom motore. Pred odstránením zberného koša vypnite motor a počkajte, kým sa žací mechanizmus úplne zastaví. Po vyprázdnení zberného koša ho opäť starostlivo upevnite a uistite sa, že je bezpečne pripevnený k kosačke. Ak je to možné, nekoste mokrú trávu. Nepracujte so záhradným náradím v prostredí s nebezpečenstvom výbuchu, kde sa nachádzajú horľavé kvapaliny, plyny alebo prach. Ak prácu prerušíte, nikdy nenechávajte zariadenie bez dozoru a uložte ho na bezpečnom mieste.

Po použití

Vypnite zariadenie a vyberte akumulátor z kosačky. Potom zariadenie odložte na bezpečné miesto. Neskladujte zariadenie v dosahu detí. Uistite sa, že ventilačné otvory v zariadení sú čisté.

Uistite sa, že sú všetky matice, skrutky a svorníky pevne utiahnuté, aby bola kosačka v bezpečnom prevádzkovom stave.

Zberný kôš pravidelne kontrolujte, či nie je opotrebovaný alebo poškodený.

Používajte iba žací lištu určenú pre tento kosačku.

Dodržiavajte priložené inštalačné pokyny a predtým vyberte akumulátor.

Opravy nechajte vykonávať výlučne kvalifikovaným technikom alebo servisným strediskom.

91. Bezpečnostné pokyny pre nabíjačku

- Chráňte nabíjačku pred dažďom alebo vlhkosťou. Vniknutie vody do nabíjačky zvyšuje riziko úrazu elektrickým prúdom.

- Udržujte nabíjačku v čistote. Znečistenie predstavuje nebezpečenstvo úrazu elektrickým prúdom.

- Pred každým použitím skontrolujte nabíjačku, kábel a zástrčku. Ak zistíte poškodenie, nabíjačku nepoužívajte. Nabíjačku neotvárajte sami a nechajte ju opraviť len kvalifikovaným odborným personálom a výlučne s použitím originálnych náhradných dielov.

Poškodené nabíjačky, káble a zástrčky zvyšujú riziko úrazu elektrickým prúdom.

- Na nabíjačku nekladte žiadne predmety a neukladajte ju na mäkké povrchy. Hrozí nebezpečenstvo požiaru.

- Vždy skontrolujte, či sieťové napätie zodpovedá napätiu uvedenému na typovom štítku nabíjačky.

- Nikdy nepoužívajte nabíjačku, ak sú káble, zástrčky alebo samotné zariadenie poškodené vonkajšími vplyvmi. Odnesť nabíjačku do najbližšieho odborného servisu.

- V žiadnom prípade neotvárajte nabíjačku. V prípade poruchy ju odnesť do odborného servisu.

92. Bezpečnostné pokyny pre lítium-iónové akumulátory

- Batériu neotvárajte. Hrozí nebezpečenstvo skratu.

- Chráňte akumulátor pred teplom, napr. pred trvalým slnečným žiarením, ohňom, vodou a vlhkosťou. Hrozí nebezpečenstvo výbuchu.

- Pri poškodení a nesprávnom používaní batérie môžu unikať výpary. Zabezpečte prívod čerstvého vzduchu a v prípade ťažkostí vyhľadajte lekára. Výpary môžu dráždiť dýchacie cesty.

- Pri nesprávnom používaní môže z batérie unikať tekutina. Vyhnite sa kontaktu s ňou. V prípade náhodného kontaktu s vodou ju opláchnite. Ak sa tekutina dostane do očí, vyhľadajte lekársku pomoc. Unikajúca tekutina z batérie môže spôsobiť podráždenie kože alebo popálenín.

- Používajte iba originálne akumulátory s napätím uvedeným na typovom štítku vášho elektrického náradia

. Pri použití iných akumulátorov, napr. napodobenín, repasovaných akumulátorov alebo akumulátorov iných výrobcov, hrozí nebezpečenstvo zranenia a poškodenia majetku v dôsledku explózie akumulátorov.

- Napätie akumulátora musí zodpovedať nabíjacímu napätiu nabíjačky. V opačnom prípade hrozí nebezpečenstvo požiaru a výbuchu.

- Akumulátory nabíjajte iba nabíjačkami odporúčanými výrobcom. Ak sa nabíjačka, ktorá je vhodná pre určitý typ akumulátorov, použije s inými akumulátormi, hrozí nebezpečenstvo požiaru.

- Akumulátor môže byť poškodený ostrými predmetmi, ako sú napríklad klince alebo skrutkovače, alebo pôsobením vonkajšej sily. Môže dôjsť k vnútornému skratu a akumulátor môže horieť, dymiť, explodovať alebo sa prehriať.

93. Prezentácia



Obrázok 1: Kosačka na trávu

1. Vypínač alebo rukoväť
2. Horná tyč
3. Spodná tyč
4. Zberný kôš
5. Páčka na nastavenie výšky
6. Kryt batérie/akumulátora
7. Kryt koša na trávu
8. Bezpečnostné tlačidlo

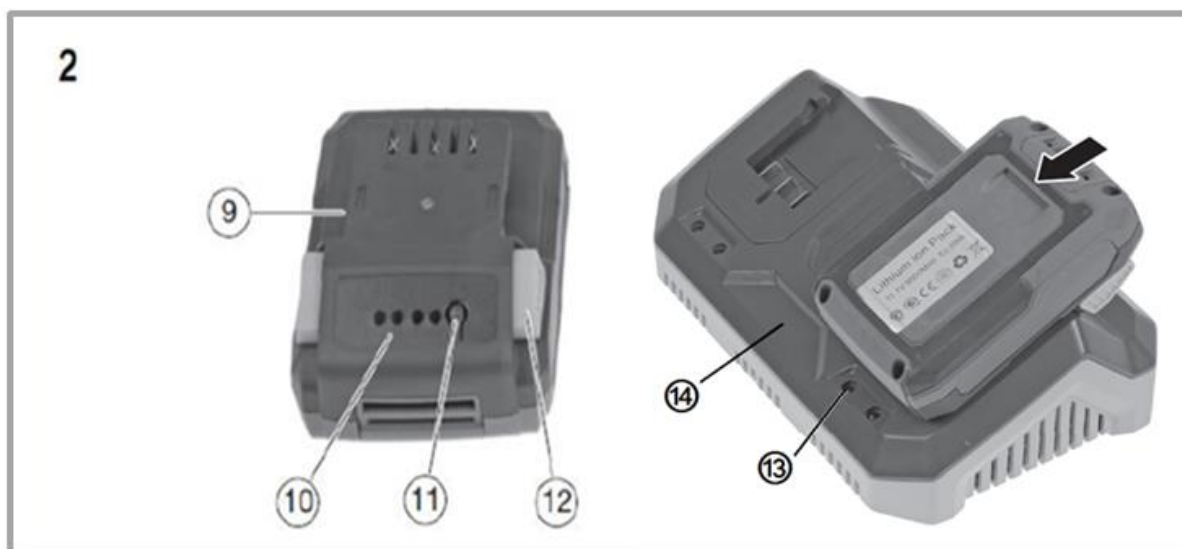

Obrázok 2: Nabíjačka a akumulátor (duálna nabíjačka, ako je znázornené vpravo v sú súčasťou dodávky)

9. Batéria

10. Indikátor stavu batérie

11. Tlačidlo na zobrazenie kapacity nabíjania

12. Uzáver (zareží sa pri vložení do nabíjačky alebo kosačky)

13. Kontrolky (na pravom obrázku bod 4)

14. Nabíjačka

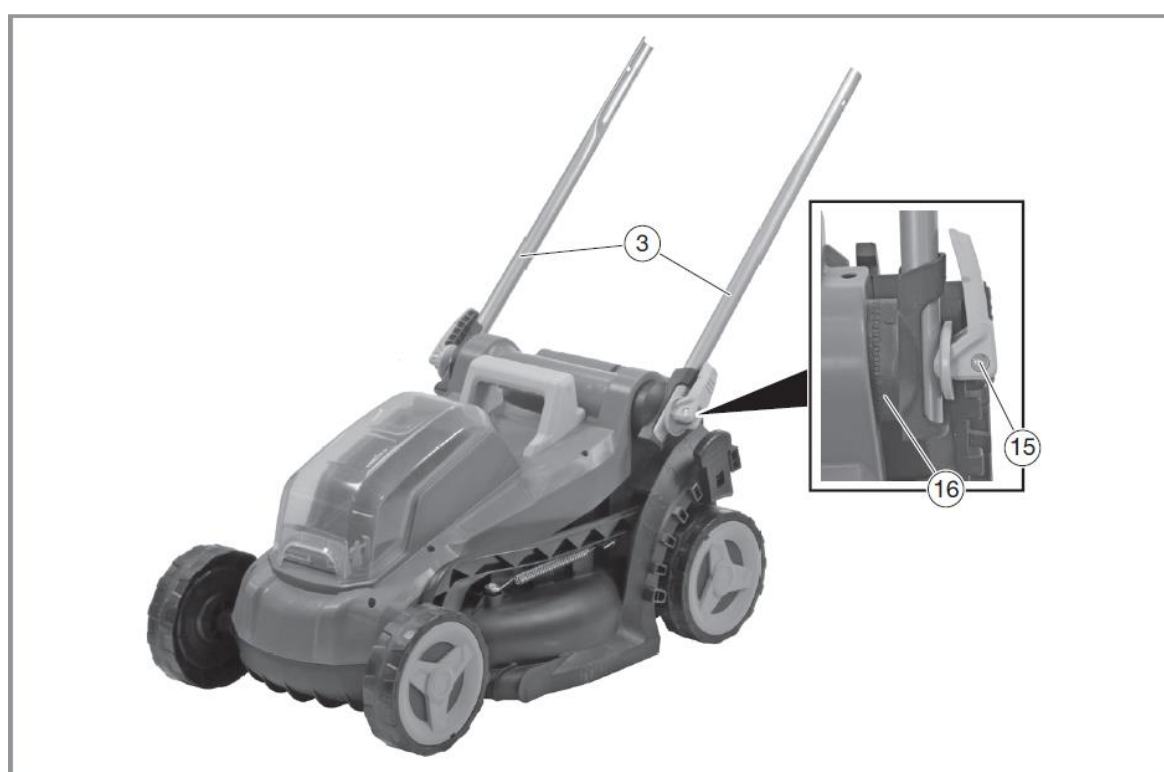

Obrázok 3: Kosačka

15. Aretačná páka spodného ramena

16. Upevňovacie zariadenie pre spodný rám



Obrázok 4: Kosačka

17. Skrutka na spojenie horného ramena s dolným ramenom

18. Aretačná páka na spojenie oboch ramien

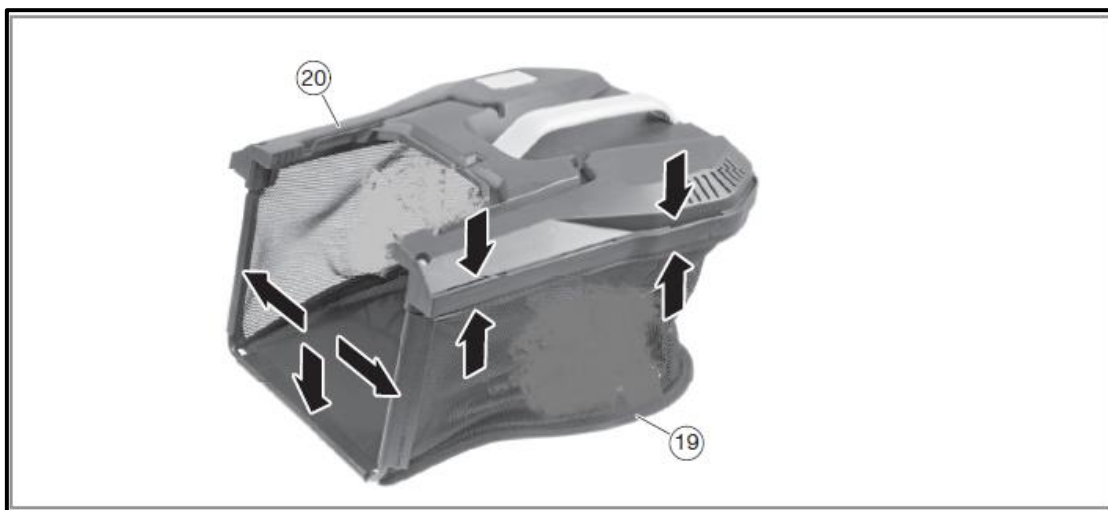

Obrázok 5: Zberný kôš

19. Zberný kôš

20. Lišta na upevnenie k kosačke

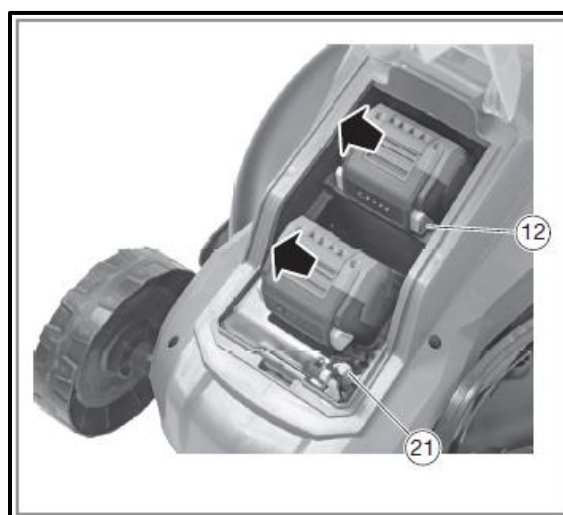

Obrázok 6: Priestor pre akumulátory vrátane akumulátorov

21. Dbajte na správne usadenie bezpečnostného kľúča
(prerušovač elektrického obvodu)

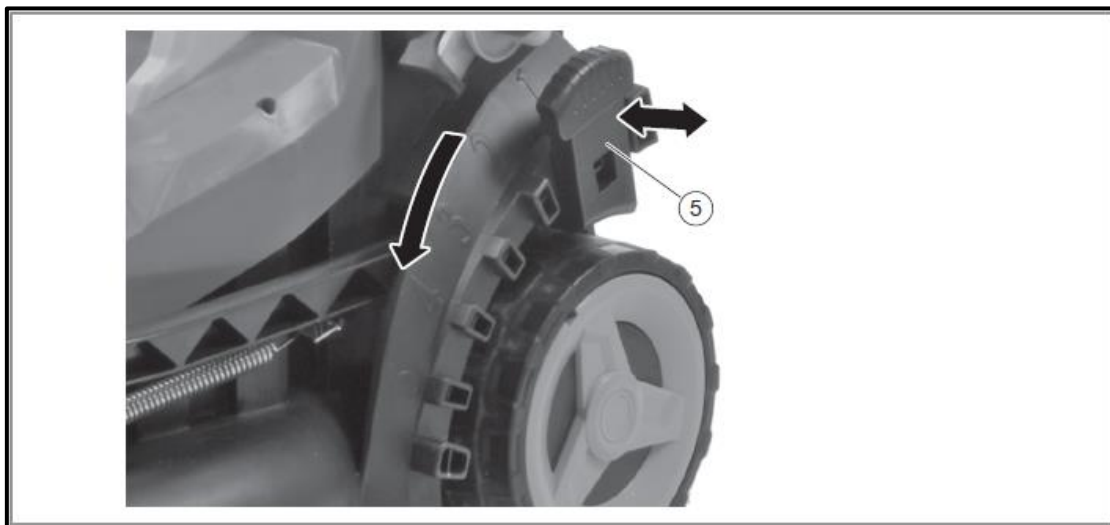

Obrázok 7: Detail páčky na nastavenie výšky



Obrázok 8: Detailný záber bezpečnostného tlačidla a vypínača resp. rukoväte.

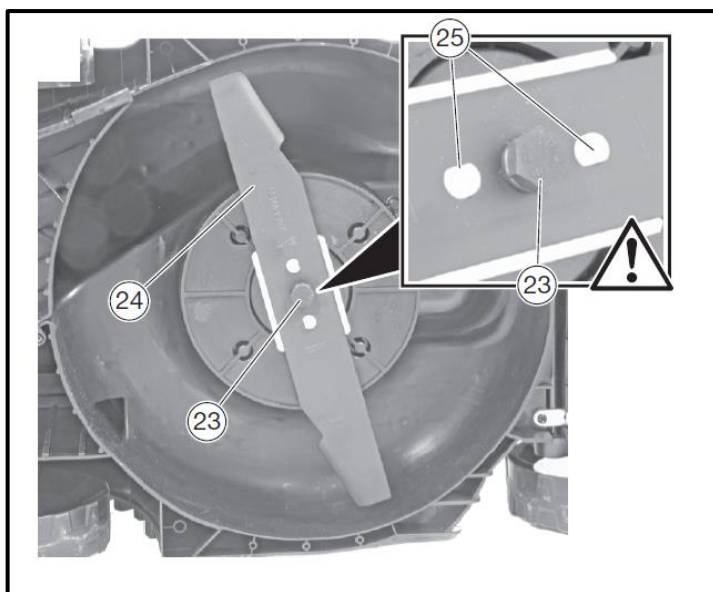

Obrázok 9: Detail spodnej časti kosačky

23. Skrutka na upevnenie noža na kosačke

24. Nôž

25 Otvorov na noži (dávajte pozor na správne umiestnenie)

94. Zapnutie/vypnutie zariadenia

Vložte akumulátory do príslušných drážok. Následne vložte bezpečnostný kľúč (obrázok 6, č. 21). Až potom môžete ovládať bezpečnostné tlačidlo a vypínač (obrázok 8, body 8+1). Zariadenie sa teraz spustí. Ak vypínač, zariadenie zastaví svoju činnosť. Upozornenie: Rezací nástroj môže ešte minimálne dobehnúť.

95. Pokyny na prácu

Tipy na starostlivosť o trávnik

Tu je niekoľko tipov, ktoré vám pomôžu udržať trávnik zdravý a zabezpečiť rovnomerný rast: Trávnik sa skladá z rôznych druhov trávy. Časté kosenie podporuje rast trávy,

čo vedie k silným koreňom a pevným stebľám. Ak trávu kosíte zriedka, rozvinú sa rýchlo rastúce druhy trávy a iné buriny (ako ďateľina, sedmokráska).

Normálna výška trávnik je približne 4-5 cm . Kosiť by sa mala len tretina celkovej výšky; preto pokoste trávu s dĺžkou 7-8 cm na normálnu výšku.

96. Likvidácia



VAROVANIE!

Pred likvidáciou znefunkčnite vyradené elektrické náradie:

- elektrické náradie napájané zo siete odstránením napájacej zástrčky,
- elektrické náradie napájané z akumulátora odstránením akumulátora.



Iba pre krajiny EÚ

Nevyhadzujte elektrické náradie do domového odpadu! V súlade s európskou smernicou 2012/19/EÚ o odpadových elektrických a elektronických zariadeniach a jej implementáciou do vnútroštátneho práva musia byť opotrebované elektrické zariadenia zberané oddelene a odovzdávané na recykláciu šetrnú k životnému prostrediu. Získavanie surovín namiesto likvidácie odpadu. Zariadenie,



príslušenstvo a obal by mali byť odovzdané na recykláciu šetrnú k životnému prostrediu.

Plastové časti sú označené pre triedenie odpadu.



VAROVANIE!

Akumulátory/batérie nevyhadzujte do domového odpadu, do ohňa ani do vody. Vyčerpané akumulátory neotvárajte. Akumulátory/batérie je potrebné zozbierať, recyklovať alebo zlikvidovať spôsobom šetrným k životnému prostrediu.

Iba pre krajiny EÚ: Podľa smernice 2006/66/ES sa musia poškodené alebo vybité akumulátory/batérie recyklovať.



POZNÁMKA

Informácie o možnostiach likvidácie získate vo vašej obci/meste,



Recyklácia surovín namiesto likvidácie odpadu.

97. Technické údaje

Kosačka

Otáčky vo voľnobehu	3900 min ⁻¹
Menovité napätie	2× 20 V
Pracovná šírka	330 mm
Výška rezu	25–65 mm
Možnosti nastavenia	5
Objem zberného koša	35 l
Zaručená hladina akustického výkonu (LWA)	88,5 dB(A) (K = 2,39 dB(A))
Meraný akustický tlak (LPA)	77,9 dB(A) (K = 3 dB(A))
Vibrácie	2,1 m/s ² (K = 1,5 m/s ²)
Hmotnosť (bez akumulátora)	14 kg

Nabíjačka

Menovité napätie	230 V~, 50 Hz
Menovitý výkon	140 W
Nabíjacie napätie	20,9 V
Nabíjací prúd	2,4 A
Trieda ochrany	II

Batériový modul

Typ batérie	Li-Ion
Menovité napätie	20 V
Kapacita	2 Ah
Doba nabíjania	60 min

98. Vyhlásenie o zhode EÚ / Declaration of Conformity

Výrobca / Producer **FUXTEC GmbH**
Kappstraße 69, 71083 Herrenberg Nemecko / Germany
Tel.: +49 (0)7032 95608 88
Fax: +49 (0)7032 95608 89
E-mail:info@fuxtec.de Web: www.fuxtec.de

Názov / name Akumulátorová kosačka / E1 2 x 20 V akumulátorová kosačka

Typ / model **D03004500**

Smernica EÚ / EC directive MD Directive: 2006 / 42 /EC

Uplatnené normy / applicable standards

EN 60335-1:2012+A11:2014+A13:2017+A1:2019+A2:2019+A14:2019+A15:2021
EN 60335-2-77:2010
EN 62233:2008

Týmto vyhlasujeme, že uvedený stroj vo verzii, ktorú uvádzame na trh, spĺňa vzhľadom na svoju konštrukciu základné bezpečnostné a zdravotné požiadavky uvedených smerníc EHS.

Týmto vyhlasujeme, že uvedený stroj spĺňa základné bezpečnostné a zdravotné požiadavky uvedených smerníc EÚ. Akákoľvek manipulácia so strojom alebo jeho úprava, ktorá nebola vopred výslovne schválená našou spoločnosťou, má za následok neplatnosť tohto dokumentu.

Uchovávanie technickej dokumentácie: FUXTEC GmbH • Kappstraße 69 • 71083 Herrenberg • Nemecko, L. Zirkler, vedenie spoločnosti

Herrenberg, 23.02.2023



Leonhard Zirkler FUXTEC GmbH

KAPPSTRASSE 69

71083 HERRENBERG NEMECKO

Česká verze

99. Úvod a bezpečnost

Nikdy nedovolte dětem nebo osobám, které nejsou seznámeny s těmito pokyny, používat zahradní nářadí. Děti by měly být pod dohledem, aby se zajistilo, že si s nářadím nehrají.

Určené použití

Tento stroj je určen výhradně k sekání trávy v soukromém sektoru.

Nástroj je třeba používat v souladu s popisy a bezpečnostními pokyny uvedenými v tomto návodu k obsluze

. Jakékoli jiné použití je v rozporu s určením. Nesprávné použití má za následek zánik záruky a odmítnutí jakékoli odpovědnosti ze strany výrobce. Uživatel nese odpovědnost za veškeré škody způsobené třetím osobám a na jejich majetku. Provozujte zařízení pouze v technickém stavu předepsaném a dodaném výrobcem. Samovolné úpravy zařízení vylučují odpovědnost výrobce za škody z nich vyplývající.

Obecná bezpečnostní upozornění pro elektrické nářadí

VAROVÁNÍ!

Přečtěte si všechny bezpečnostní pokyny a návody. Nedodržení bezpečnostních pokynů a návodů může vést k úrazu elektrickým proudem, požáru a/nebo vážným zraněním.

Všechny bezpečnostní pokyny a instrukce si uschovejte pro budoucí použití.

Termín „elektrické nářadí“ použitý v bezpečnostních pokynech se vztahuje na elektrické nářadí napájené ze sítě (s napájecím kabelem) a na elektrické nářadí napájené z akumulátoru (bez napájecího kabelu).

Bezpečnost na pracovišti

- Udržujte své pracoviště čisté a dobře osvětlené. Nepořádek nebo neosvětlené pracovní prostory mohou vést k nehodám.
- S elektrickým nářadím nepracujte v prostředí s nebezpečím výbuchu, kde se nacházejí hořlavé kapaliny, plyny nebo prach. Elektrické nářadí vytváří jiskry, které mohou zapálit prach nebo výpary.
- Během používání elektrického nářadí držte děti a jiné osoby v bezpečné vzdálenosti. Při rozptýlení můžete ztratit kontrolu nad nářadím.

Elektrická bezpečnost

- Zástrčka elektrického nářadí musí pasovat do zásuvky. Zástrčku nesmíte žádným způsobem upravovat. Nepoužívejte adaptéry společně s elektrickým nářadím s ochranným uzemněním. Neupravené zástrčky a odpovídající zásuvky snižují riziko úrazu elektrickým proudem.
- Vyhněte se tělesnému kontaktu s uzemněnými povrchy, jako jsou trubky, topení, sporáky a chladničky. Pokud je vaše tělo uzemněno, existuje zvýšené riziko úrazu elektrickým proudem.
- Chraňte elektrické nářadí před deštěm a vlhkostí. Vniknutí vody do elektrického nářadí zvyšuje riziko úrazu elektrickým proudem.
- Nepoužívejte kabel k přenášení, zavěšení elektrického nářadí nebo k vytahování zástrčky ze zásuvky. Chraňte kabel před teplem, olejem, ostrými hranami nebo pohyblivými částmi zařízení. Poškozené nebo zamotané kabely zvyšují riziko úrazu elektrickým proudem.
- Pokud pracujete s elektrickým nářadím venku, používejte pouze prodlužovací kabely, které jsou vhodné pro venkovní použití. Použití prodlužovacího kabelu vhodného pro venkovní použití snižuje riziko úrazu elektrickým proudem.
- Pokud pracujete s elektrickým nářadím venku, používejte pouze prodlužovací kabely, které jsou vhodné pro venkovní použití. Použití prodlužovacího kabelu vhodného pro venkovní použití snižuje riziko úrazu elektrickým proudem.

Bezpečnost osob

- Buďte pozorní, dávejte pozor na to, co děláte, a při práci s elektrickým nářadím postupujte rozumně. Nepoužívejte elektrické nářadí, pokud jste unavení nebo pod vlivem drog, alkoholu nebo léků. Chvilka nepozornosti při používání elektrického nářadí může vést k vážným zraněním.
- Používejte osobní ochranné prostředky a vždy ochranné brýle. Používání osobních ochranných prostředků, jako jsou protiprachová maska, protiskluzová bezpečnostní obuv, ochranná přilba nebo chrániče sluchu, podle typu a použití elektrického nářadí, snižuje riziko úrazu.
- Zabraňte nechtěnému spuštění. Před připojením k napájecímu zdroji a/nebo akumulátoru, před uchopením nebo přenášením se ujistěte, že je elektrické nářadí vypnuté. Pokud při přenášení elektrického nářadí držíte prst na spínači nebo připojíte zapnuté zařízení k napájení, může to vést k úrazu.
- Před zapnutím elektrického nářadí odstraňte nastavovací nástroje nebo klíče. Nástroj nebo klíč, který se nachází v rotující části zařízení, může způsobit zranění.

- Vyhněte se nepřírozené poloze těla. Zajistěte si bezpečný postoj a udržujte vždy rovnováhu. Díky tomu budete moci elektrické nářadí v neočekávaných situacích lépe ovládat.

- Noste vhodný oděv. Nenoste volný oděv ani šperky. Držte vlasy, oděv a rukavice mimo dosah pohyblivých částí. Volný oděv, šperky nebo dlouhé vlasy mohou být zachyceny pohyblivými částmi.

Používání a zacházení s elektrickým nářadím

- Nepřetěžujte zařízení. Pro svou práci používejte elektrické nářadí určené k tomuto účelu. S vhodným elektrickým nářadím budete pracovat lépe a bezpečněji v uvedeném výkonovém rozsahu.

- Nepoužívejte elektrické nářadí s vadným spínačem. Elektrické nářadí, které nelze zapnout nebo vypnout, je nebezpečné a musí být opraveno.

- Před prováděním nastavení přístroje, výměnou příslušenství nebo odložením přístroje vytáhněte zástrčku ze zásuvky a/nebo vyjměte akumulátor. Toto bezpečnostní opatření zabrání nechtěnému spuštění elektrického nářadí.

- Nepoužívané elektrické nářadí uchovávejte mimo dosah dětí. Nedovolte, aby zařízení používaly osoby, které s ním nejsou seznámeny nebo si tyto pokyny . Elektrické nářadí je nebezpečné, pokud je používá nezkušená osoba.

- O elektrické nářadí pečujte s náležitou péčí. Zkontrolujte, zda pohyblivé části fungují bezchybně a nezadrhávají se, zda nejsou části zlomené nebo poškozené tak, že je tím narušena funkce elektrického nářadí. Nechte poškozené části opravit před použitím zařízení. Mnoho nehod má příčinu ve špatně udržovaném elektrickém nářadí.

- Udržujte řezné nástroje ostré a čisté. Pečlivě udržované řezné nástroje s ostrými břity se méně zasekávají a snáze se ovládat.

- Elektrické nářadí, příslušenství, nástavce atd. používejte v souladu s těmito pokyny. Přitom zohledněte pracovní podmínky a prováděnou činnost. Použití elektrického nářadí k jiným než určeným účelům může vést k nebezpečným situacím.

Používání a zacházení s akumulátorovým nářadím

- Akumulátory nabíjejte pouze nabíječkami doporučenými výrobcem. Použití nabíječky, která je vhodná pro určitý typ akumulátorů, s jinými akumulátory představuje nebezpečí požáru.

- V elektrickém nářadí používejte pouze určené akumulátory. Použití jiných akumulátorů může vést ke zranění a nebezpečí požáru.
- Nepoužívanou baterii uchovávejte mimo dosah kancelářských sponek, mincí, klíčů, hřebíků, šroubů nebo jiných malých kovových předmětů, které by mohly způsobit zkratování kontaktů. Zkrat mezi kontakty baterie může způsobit popáleniny nebo požár.
- Při nesprávném použití může z akumulátoru unikat kapalina. Vyhněte se kontaktu s ní. V případě náhodného kontaktu opláchněte vodou. Pokud se kapalina dostane do očí, vyhledejte navíc lékařskou pomoc. Unikající kapalina z akumulátoru může způsobit podráždění kůže nebo popáleninám.

100. Bezpečnostní pokyny pro sekačky na trávu

Obecná bezpečnostní pokyny

- Pro vaši bezpečnost a bezpečnost ostatních si před použitím zařízení přečtěte tento návod k obsluze a jeho bezpečnostní pokyny. Návod k obsluze a bezpečnostní pokyny pro budoucí použití a mějte je při každém použití po ruce.
- Při změně majitele předávejte návod k obsluze spolu se zařízením.
- Osoby, které zařízení obsluhují, nesmí být pod vlivem omamných látek (např. alkoholu, drog nebo léků).
- Provozujte zařízení pouze v technickém stavu předepsaném a dodaném výrobcem technickém stavu. Samovolné úpravy zařízení vylučují odpovědnost výrobce za škody, které z nich vyplývají.
- Používejte zařízení pouze za denního světla nebo při dobrém umělém osvětlení.
- Používejte zařízení pouze za suchého počasí. Chraňte jej před deštěm a vlhkostí. Vniknutí vody do zařízení zvyšuje riziko úrazu elektrickým proudem.
- Za následujících podmínek zařízení vypněte a vyjměte akumulátor:
 - ♦ pokud je zařízení ponecháno bez dozoru;
 - ♦ před kontrolou, čištěním nebo jinými pracemi na zařízení;
 - ♦ pokud zařízení začne nadměrně vibrovat.

Před použitím

- Před zahájením práce se seznamte se zařízením, jeho funkcemi a ovládacími prvky.

- Před uvedením do provozu a po nárazu zkontrolujte zařízení, zda nevykazuje známky opotřebení nebo poškození.
- Nepoužívejte zařízení, jehož spínač je vadný a nelze jej zapnout nebo vypnout.
- Zkontrolujte, zda jsou všechny matice, šrouby a vruty pevně utaženy, aby byl zajištěn bezpečný provoz zařízení.
- Nikdy nepoužívejte zařízení s poškozenými nebo chybějícími díly. Nechte je opravit nebo případně vyměnit kvalifikovaným odborníkem nebo v odborném servisu.
- Při práci se zařízením nebo na něm vždy noste pevnou obuv, dlouhé kalhoty a odpovídající osobní ochranné pomůcky (ochranné brýle, chrániče sluchu, pracovní rukavice s dobrým úchopem atd.). Nošení osobních ochranných pomůcek snižuje riziko úrazu.

Při používání

Nezapínejte zařízení, pokud se v bezprostřední blízkosti nacházejí osoby (zejména děti) nebo zvířata. Zajistěte, aby si děti s přístrojem nehrály.

Přerušete práci, pokud si všimnete, že se v blízkosti nacházejí osoby (zejména děti) nebo domácí zvířata.

Práce na strmých svazích může být nebezpečná. Ujistěte se, že máte pevný postoj, a sekejte pomalu. Vždy sekejte napříč svahem, nikoli nahoru a dolů. Při změně směru buďte obzvláště opatrní. Hrozí nebezpečí převrácení!

Nekoste na strmých svazích. Buďte obzvláště opatrní, když se při kosení pohybujete dozadu a táhnete sekačku k sobě.

Při zapínání motoru sekačku nepřeklápějte.

Dodržujte bezpečnou vzdálenost, jak je vyznačeno na rámu rukojeti.

Nespouštějte motor, dokud nejsou vaše nohy v bezpečné vzdálenosti od žacího nože. Buďte opatrní a nevkládejte ruce do rotujícího žacího nože. Vypněte sekačku před jejím nakloněním nebo přepravou, např. z/na trávnik nebo po cestách. Nikdy nejezděte po šterku při běžícím motoru. Hrozí nebezpečí zasažení kameny!

Než sekačku zvednete nebo přepravíte, vypněte motor, vytáhněte bezpečnostní klíč a počkejte, až se žací lišta zastaví. Nenastavujte výšku sečení, dokud není motor vypnutý a žací lišta se nezastavila. Nikdy neotvírejte vykládací klapku při běžícím motoru. Před sejmutím sběrného koše vypněte motor a počkejte, až se žací lišta zcela zastaví. Po vyprázdnění sběrného koše jej opět pečlivě nasadte a ujistěte se, že je sběrný koš pevně připevněn k sekačce. Pokud je to možné, nesekejte mokrou trávu. S zahradním nářadím nepracujte v prostředí s nebezpečím výbuchu, kde se vyskytují hořlavé kapaliny, plyny nebo prach. Pokud práci přerušíte, nikdy zařízení nenechávejte bez dozoru a uložte jej na bezpečném místě.

Po použití

Vypněte zařízení a vyjměte akumulátor ze sekačky. Poté zařízení uložte na bezpečné místo. Neskladujte zařízení v dosahu dětí. Ujistěte se, že jsou větrací otvory v zařízení čisté.

Ujistěte se, že jsou všechny matice, šrouby a vruty pevně utaženy, aby byla sekačka v bezpečném provozním stavu.

Pravidelně kontrolujte sběrný koš, zda není opotřebovaný nebo poškozený.

Používejte pouze žací lištu určenou pro tento sekač.

Dodržujte přiložený návod k instalaci a předtím vyjměte akumulátor.

Opravy nechte provádět výhradně kvalifikovaným technikem nebo v autorizovaném servisu.

101. Bezpečnostní pokyny pro nabíječku

- Chraňte nabíječku před deštěm a vlhkostí. Vniknutí vody do nabíječky zvyšuje riziko úrazu elektrickým proudem.

- Udržujte nabíječku v čistotě. Znečištění představuje nebezpečí úrazu elektrickým proudem.

- Před každým použitím zkontrolujte nabíječku, kabel a zástrčku. Pokud zjistíte poškození, nabíječku nepoužívejte. Nabíječku neotvírejte sami a nechte ji opravit pouze kvalifikovaným odborným personálem a pouze s použitím originálních náhradních dílů.

Poškozené nabíječky, kabely a zástrčky zvyšují riziko úrazu elektrickým proudem.

- Na nabíječku nekládejte žádné předměty a nepokládejte ji na měkké povrchy. Hrozí nebezpečí požáru.

- Vždy zkontrolujte, zda síťové napětí odpovídá napětí uvedenému na typovém štítku nabíječky.

- Nikdy nepoužívejte nabíječku, pokud jsou kabely, zástrčky nebo samotné zařízení poškozeny vnějšími vlivy. Odneste nabíječku do nejbližšího autorizovaného servisu.

- V žádném případě nabíječku neotvírejte. V případě poruchy ji odneste do odborného servisu.

102. Bezpečnostní pokyny pro lithium-iontové akumulátory

- Baterii neotvírejte. Hrozí nebezpečí zkratu.

- Chraňte akumulátor před teplem, např. před dlouhodobým slunečním zářením, ohněm, vodou a vlhkostí. Hrozí nebezpečí výbuchu.

- Při poškození a nesprávném používání akumulátoru mohou unikat výpary. Zajistěte přísun čerstvého vzduchu a v případě potíží vyhledejte lékaře. Výpary mohou dráždit dýchací cesty.

- Při nesprávném použití může z baterie unikat kapalina. Vyhněte se kontaktu s ní. V případě náhodného kontaktu s vodou opláchněte. Pokud se kapalina dostane do očí, vyhledejte lékařskou pomoc. Unikající kapalina z baterie může způsobit podráždění kůže nebo popálenin.

- Používejte pouze originální akumulátory s napětím uvedeným na typovém štítku vašeho elektrického nářadí
- . Při použití jiných akumulátorů, např. napodobenin, repasovaných akumulátorů nebo akumulátorů jiných výrobců, hrozí nebezpečí zranění a škod na majetku v důsledku exploze akumulátorů.

- Napětí akumulátoru musí odpovídat nabíjecímu napětí nabíječky. V opačném případě hrozí nebezpečí požáru a výbuchu.

- Akumulátory nabíjejte pouze nabíječkami doporučenými výrobcem. Použití nabíječky, která je určena pro určitý typ akumulátorů, s jinými akumulátory představuje nebezpečí požáru.

- Baterie může být poškozena ostrými předměty, jako jsou hřebíky nebo šroubováky, nebo vnějším působením síly. Může dojít k vnitřnímu zkratu a baterie může hořet, kouřit, explodovat nebo se přehřát.

103. **Prezentace**



Obrázek 1: Sekačka na trávu

1. Vypínač nebo rukojeť
2. Horní tyč
3. Spodní rám
4. Sběrný koš
5. Páčka pro nastavení výšky
6. Kryt baterie/akumulátoru
7. Kryt sběrného koše
8. Bezpečnostní tlačítko

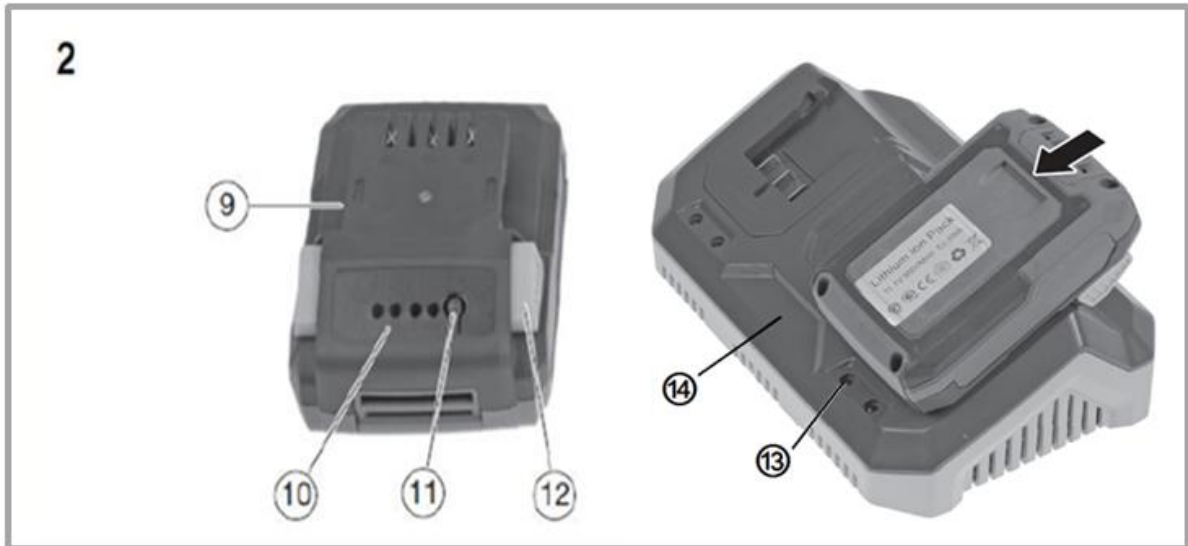

Obrázek 2: Nabíječka a akumulátor (duální nabíječka, jak je znázorněno vpravo v součásti dodávky)

9. Baterie

10. Ukazatel stavu baterie

11. Tlačítko pro zobrazení kapacity nabíjení

12. Uzavírací tlačítko (zaregistruje se při zasunutí do nabíječky nebo sekačky)

13. Kontrolky (na obrázku vpravo bod 4)

14. Nabíječka

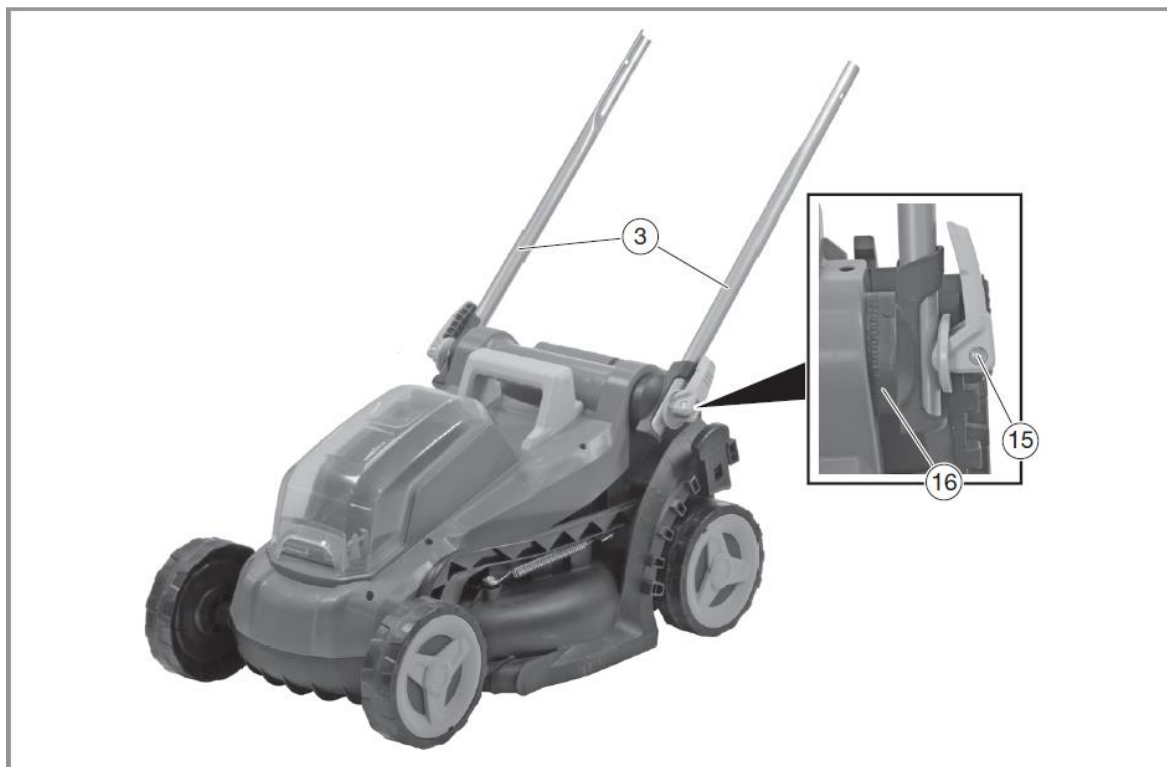

Obrázek 3: Sekačka na trávu

15. Aretační páka spodního ramena

16. Upevňovací zařízení pro spodní rameno



Obrázek 4: Sekačka na trávu

17. Šroub pro spojení horního ramena s dolním ramenem

18. Aretační páka pro spojení obou ramen

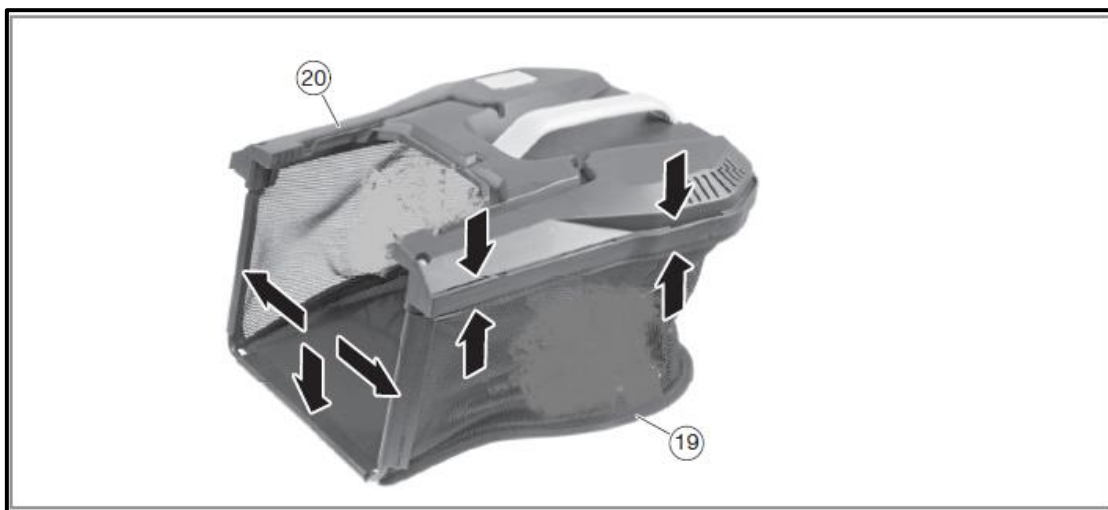

Obrázek 5: Sběrný koš

19. Sběrný koš

20. Lišta pro upevnění na sekačku

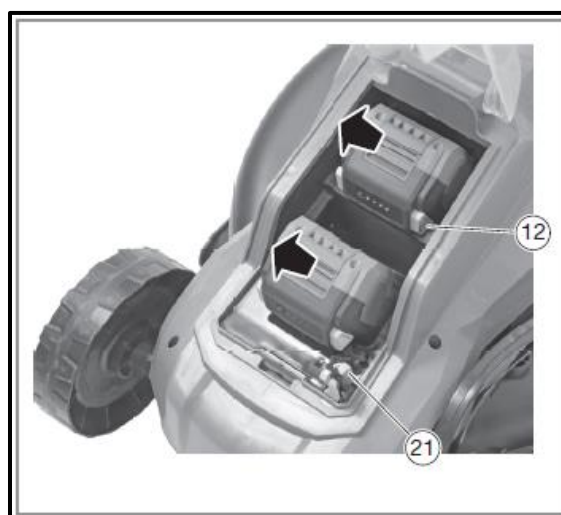

Obrázek 6: Přihrádka na akumulátory včetně akumulátorů

21. Dbejte na správné usazení bezpečnostního klíče
(přerušovač elektrického obvodu)

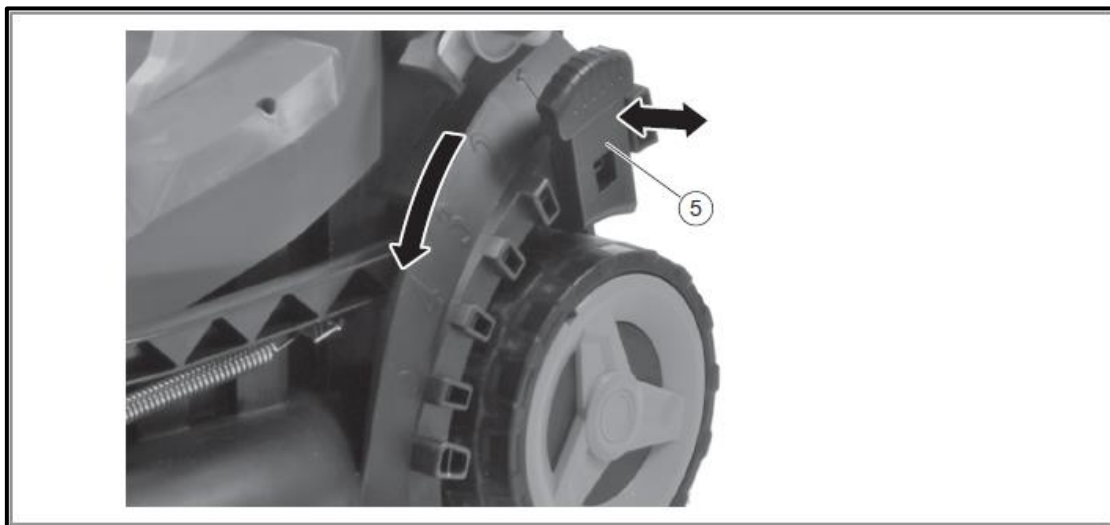

Obrázek 7: Detailní záběr páčky pro nastavení výšky



Obrázek 8: Detailní záběr bezpečnostního tlačítka a vypínače resp. rukojeti.

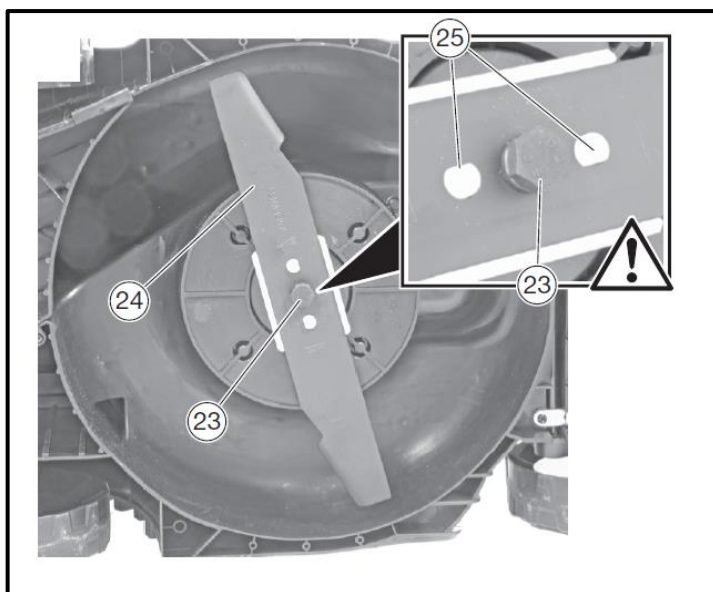

Obrázek 9: Detailní záběr spodní strany sekačky

- 23. Šroub pro upevnění nože na sekačce
- 24. Nůž
- 25 Otvorů v noži (dbejte na správné umístění)

104. Zapnutí/vypnutí přístroje

Vložte akumulátory do určených drážek. Poté vložte bezpečnostní klíč (obrázek 6, č. 21). Teprve poté můžete ovládat bezpečnostní tlačítko a vypínač (obrázek 8, body 8+1). Zařízení se nyní spustí. Pokud vypínač, zařízení zastaví svou činnost. Pozor: Řezací nástroj může ještě minimálně doznívat.

105. Pokyny k práci

Tipy pro péči o trávník

Zde je několik tipů, které vám pomohou udržet trávník zdravý a zajistit jeho rovnoměrný růst: Trávník se skládá z různých druhů trávy. Časté sekání podporuje růst trávy, což vede k silným kořenům a pevným stéblům. Pokud trávu sekáte zřídka, rozvinou se rychle rostoucí druhy trávy a jiné plevely (jako jetel, sedmikráska).

Normální výška trávniku je přibližně 4-5 cm . Sekat byste měli pouze třetinu celkové výšky; proto sekáte trávu dlouhou 7-8 cm na normální výšku.

106. Likvidace



VAROVÁNÍ!

Před likvidací znehodnoťte elektrické nářadí, které již neslouží:

- u elektrického nářadí napájeného ze sítě odpojením zástrčky,
- u akumulátorových elektrických nástrojů vyjmutím akumulátoru.



Pouze pro země EU

Nevyhazujte elektrické nářadí do domovního odpadu! Podle evropské směrnice 2012/19/ES o odpadních elektrických a elektronických zařízeních a její implementace do vnitrostátního práva musí být vyřazená elektrická zařízení sbírána odděleně a předána k ekologické recyklaci. Zpětné získávání surovin namísto likvidace odpadu. Zařízení, příslušenství a obal by měly být předány k ekologické



recyklaci. Pro třídění odpadu jsou plastové díly označeny.



VAROVÁNÍ!

Akumulátory/baterie nevyhazujte do domácího odpadu, do ohně ani do vody. Vyřazené akumulátory neotvírejte. Akumulátory/baterie je třeba sbírat, recyklovat nebo likvidovat ekologickým způsobem. Pouze pro země EU: Podle směrnice 2006/66/ES musí být vadné nebo vybitá akumulátory/baterie recyklovány.



POZNÁMKA

Informace o možnostech likvidace získáte u svého obecního úřadu/městského úřadu,



Recyklace surovin namísto likvidace odpadu.

107. Technické údaje

Sekačka

Volnoběžné otáčky	3900 ot./min
Jmenovité napětí	2× 20 V
Pracovní šířka	330 mm
Výška řezu	25–65 mm
Možnosti nastavení	5
Objem sběrného koše	35 l
Zaručená hladina akustického výkonu (LWA)	88,5 dB(A) (K = 2,39 dB(A))
Naměřený akustický tlak (LPA)	77,9 dB(A) (K = 3 dB(A))
Vibrace	2,1 m/s ² (K = 1,5 m/s ²)
Hmotnost (bez akumulátoru)	14 kg

Nabíječka

Jmenovité napětí	230 V~, 50 Hz
Jmenovitý výkon	140 W
Nabíjecí napětí	20,9 V
Nabíjecí proud	2,4 A
Třída ochrany	II

Sada akumulátorů

Typ baterie	Li-Ion
Jmenovité napětí	20 V
Kapacita	2 Ah
Doba nabíjení	60 min

108. Prohlášení o shodě EU / Declaration of Conformity

Výrobce / Producer **FUXTEC GmbH**
Kappstraße 69, 71083 Herrenberg Německo / Germany
Tel.: +49 (0)7032 95608 88
Fax: +49 (0)7032 95608 89
E-mail: info@fuxtec.de Web: www.fuxtec.de

Název / name Akumulátorová sekačka / E1 2 x 20V Cordless Lawn Mower

Typ / model **D03004500**

Směrnice ES / EC directive **Směrnice MD: 2006 / 42 / EC**

Použité normy / applicable standards

EN 60335-1:2012+A11:2014+A13:2017+A1:2019+A2:2019+A14:2019+A15:2021
EN 60335-2-77:2010
EN 62233:2008

Tímto prohlašujeme, že výše uvedený stroj ve verzi, kterou uvádíme na trh, splňuje díky své konstrukci základní bezpečnostní a zdravotní požadavky uvedených směrnic ES.

Tímto prohlašujeme, že výše uvedený stroj splňuje základní bezpečnostní a zdravotní požadavky výše uvedených směrnic ES. Jakákoli manipulace nebo změna stroje, která nebyla předem výslovně schválena naší společností, činí tento dokument neplatným.

Úschova technické dokumentace: FUXTEC GmbH • Kappstraße 69 • 71083 Herrenberg • Německo, L. Zirkler, vedení společnosti

Herrenberg, 23.02.2023



Leonhard Zirkler FUXTEC GmbH

KAPPSTRASSE 69

71083 HERRENBERG NĚMECKO



FUXTEC GmbH
Kappstraße 69
71083 Herrenberg | Germany
www.fuxtec.com | info@fuxtec.com



www.FUXTEC.com