

# Lumisky

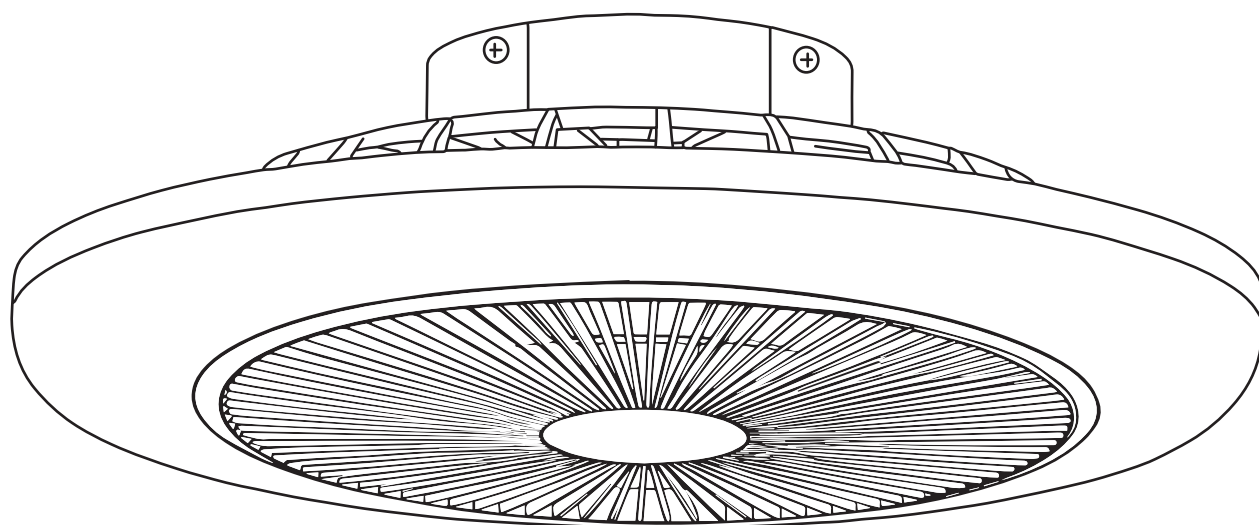

# WOODIA

**MANUEL D'INSTRUCTIONS**  
INSTRUCTION MANUAL  
MANUAL DE INSTRUCCIONES

**Forward/ Reverse**  
Marche avant/arrière  
Adelante/ inversa

**Brightness increases**  
Augmenter la luminosité  
Aumentar el brillo

**Temperature decreases**  
Baisser la température  
Reducir el temperatura

**Brightness decreases**  
Réduire la luminosité  
Reducir el brillo

**Natural wind**  
Vent naturel  
Viento natural

**Timing**  
Minuterie  
Minutero

**Guide the wind**  
Guider le vent  
Guiar el viento

**Speed**  
Vitesse  
Velocidad

**Temperature increases**  
Augmenter la température  
Aumentar el temperatura

**Turn on the light**  
Allumer la lumière  
Encender la luz

STOP

**Night lamp**  
Veilleuse  
Lampara de noche

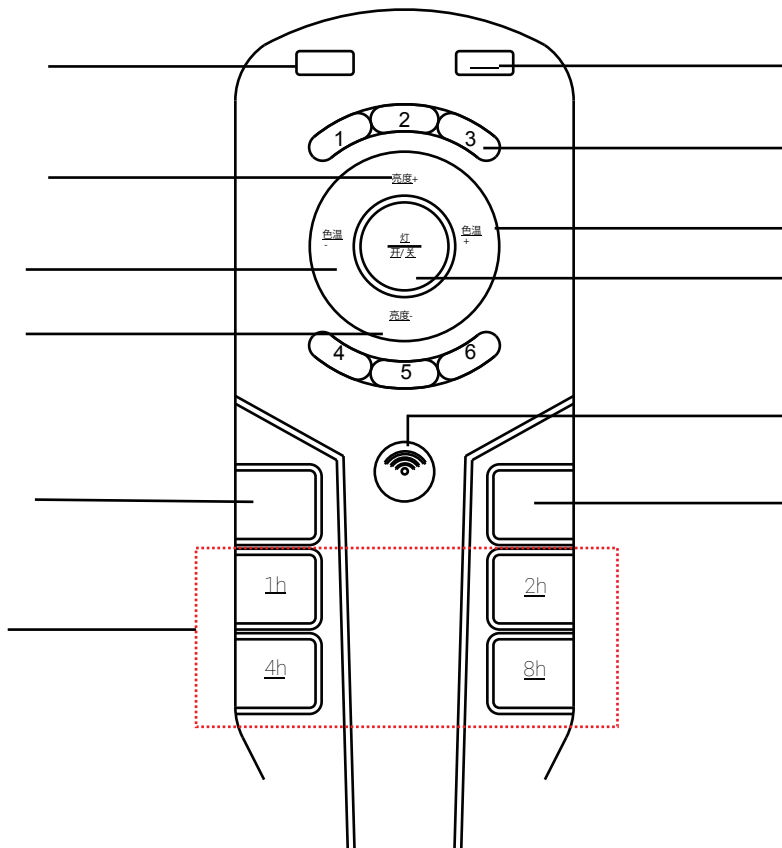

Press and hold within 5 seconds of power-on   
(Fan stops) The indicator blinks successfully  
(Fan speed 4+\*) Light flashing clear codes success all control setting.

 +  Wall control setting



Appuyez et maintenez enfoncé pendant 5 secondes après la mise sous tension. 

(Le ventilateur s'arrête.) Le voyant clignote.  
(Vitesse du ventilateur : 4+\*) Le voyant clignote. Effacement des codes.  
Tous les réglages sont effectués avec succès.)

 +  Réglage de la commande murale

Manténgalo presionado durante 5 segundos después de encenderlo. 

(El ventilador se detiene). La luz indicadora parpadea.  
(Velocidad del ventilador: 4+\*) La luz indicadora parpadea. Códigos borrados. Todos los ajustes se realizaron correctamente)

 +  Configuración del control de pared

# CARE & MAINTENANCE

## **1. Regular Cleaning**

Clean the fan blades and lampshade every 1–2 months to prevent dust buildup, which may affect airflow, brightness, and balance.

## **2. Disconnect Power Before Maintenance**

Always turn off the power supply and ensure the unit is completely powered off before cleaning or performing any maintenance to avoid electric shock.

## **3. Use Soft Cleaning Tools**

Use a soft dry cloth or a slightly damp cloth for cleaning. Do not use abrasive tools or corrosive cleaners, as they may damage the surface finish.

## **4. Check Blade Installation Regularly**

Periodically check that all insert-type blades are securely installed in their slots and are not loose or deformed to ensure safe and stable operation.

## **5. Avoid Pulling or Pressing the Blades**

Do not pull, press, or hang any objects on the fan blades, as this may cause deformation or detachment.

## **6. Ensure Proper Ventilation**

Keep the area around the fan light free of obstructions to ensure proper airflow and heat dissipation.

## **7. Stop Use if Abnormalities Occur**

If abnormal noise, excessive wobbling, or unusual odors are detected during operation, stop using the product immediately and inspect the cause.

## **8. Avoid Frequent Power Switching**

Frequent or rapid switching of the power supply may reduce the service life of the motor and driver. Use the product at normal intervals.

## **9. Disconnect Power When Not in Use for Long Periods**

If the fan light will not be used for an extended period, turn off the wall switch or disconnect the power supply, and remove the remote control batteries.

## **10. Professional Maintenance Only**

If any malfunction cannot be resolved, contact qualified service personnel or the dealer. Do not disassemble internal components by yourself.

# ENTRETIEN ET MAINTENANCE

## **1. Nettoyage régulier**

Nettoyez les pales du ventilateur et l'abat-jour tous les 1 à 2 mois afin d'éviter l'accumulation de poussière, qui peut affecter la circulation de l'air, la luminosité et l'équilibre de l'éclairage.

## **2. Débranchez l'appareil avant toute intervention**

Coupez toujours l'alimentation électrique et assurez-vous que l'appareil est complètement hors tension avant de le nettoyer ou d'effectuer toute opération de maintenance afin d'éviter tout risque d'électrocution.

## **3. Utilisez des outils de nettoyage doux**

Utilisez un chiffon doux et sec ou un chiffon légèrement humide pour le nettoyage. N'utilisez pas d'outils abrasifs ni de produits nettoyants corrosifs, car ils pourraient endommager la finition de surface.

#### **4. Vérifiez régulièrement l'installation des pales**

Vérifiez périodiquement que toutes les pales amovibles sont bien installées dans leurs logements et qu'elles ne sont ni desserrées ni déformées afin de garantir un fonctionnement sûr et stable.

#### **5. Évitez de tirer ou d'appuyer sur les pales**

Ne tirez pas, n'appuyez pas et ne suspendez aucun objet aux pales du ventilateur, car cela pourrait les déformer ou les détacher.

#### **6. Assurez une bonne ventilation**

Gardez la zone autour du ventilateur-lampe dégagée afin de garantir une bonne circulation de l'air et une dissipation optimale de la chaleur. 7. Cessez l'utilisation en cas d'anomalies  
Si vous constatez un bruit anormal, des vibrations excessives ou des odeurs inhabituelles pendant le fonctionnement, arrêtez immédiatement d'utiliser le produit et recherchez la cause.

#### **8. Évitez les coupures et mises hors tension fréquentes**

Des coupures et mises hors tension fréquentes ou rapides peuvent réduire la durée de vie du moteur et du variateur. Utilisez le produit à intervalles réguliers.

#### **9. Débranchez l'alimentation en cas d'inutilisation prolongée**

Si vous n'utilisez pas le ventilateur lumineux pendant une période prolongée, éteignez l'interrupteur mural ou débranchez l'alimentation et retirez les piles de la télécommande.

#### **10. Maintenance par un professionnel uniquement**

Si un dysfonctionnement persiste, contactez un technicien qualifié ou votre revendeur. Ne démontez pas vous-même les composants internes.

## **MANTENIMIENTO Y CONSERVACIÓN**

### **1. Limpieza regular**

Limpie las aspas y la pantalla del ventilador cada 1 o 2 meses para evitar la acumulación de polvo, que puede afectar el flujo de aire, la luminosidad y la iluminación.

### **2. Desenchufe la unidad antes de realizar cualquier mantenimiento**

Desconecte siempre la fuente de alimentación y asegúrese de que la unidad esté completamente apagada antes de limpiarla o realizar cualquier mantenimiento para evitar el riesgo de descarga eléctrica.

### **3. Utilice herramientas de limpieza suaves**

Utilice un paño suave y seco o ligeramente húmedo para la limpieza. No utilice herramientas abrasivas ni productos de limpieza corrosivos, ya que pueden dañar el acabado de la superficie.

### **4. Compruebe periódicamente la instalación de las aspas**

Compruebe periódicamente que todas las aspas extraíbles estén bien instaladas en sus alojamientos y que no estén sueltas ni deformadas para garantizar un funcionamiento seguro y estable.

### **5. Evite tirar o presionar las aspas**

No tire, presione ni cuelgue objetos de las aspas del ventilador, ya que esto podría deformarlas o desprenderlas.

### **6. Asegúrese de que haya una ventilación adecuada**

Mantenga despejada el área alrededor del ventilador/lámpara para garantizar una ventilación adecuada y una disipación óptima del calor.

### **7. Deje de usar el producto inmediatamente si se produce algún problema.**

Si nota ruidos anormales, vibración excesiva u olores inusuales durante el funcionamiento, deje de usar el producto inmediatamente e investigue la causa.

**8. Evite los ciclos de encendido frecuentes.**

Los ciclos de encendido frecuentes o rápidos pueden acortar la vida útil del motor y la transmisión. Utilice el producto a intervalos regulares.

**9. Desconecte la fuente de alimentación si no lo utiliza durante un período prolongado.**

Si no va a utilizar la lámpara del ventilador durante un período prolongado, apague el interruptor de pared o desconecte la fuente de alimentación y retire las pilas del control remoto.

**10. Mantenimiento profesional únicamente.**

Si el problema persiste, póngase en contacto con un técnico cualificado o con su distribuidor. No intente desmontar los componentes internos usted mismo.

## NOTICE

1. Desconecte la alimentación antes de la instalación. No cubra la lámpara ni impida la disipación de calor. No la utilice en zonas húmedas (por ejemplo, el baño). Manténgala fuera del alcance de los niños. No la desmonte ni la repare sin autorización.

2. This appliance produces electrical equipment and must not be disposed of with household waste. Please take it to an authorized collection point in accordance with local regulations. Proper recycling helps protect the environment and human health.

1. Débranchez l'alimentation avant l'installation. Ne coupez pas la lampe ni empêchez la dissipation de la chaleur. Ne pas l'utiliser dans des zones humides (par exemple, le bain). Manténgala fuera del alcance de los niños. Pas de démontage ni de réparation sans autorisation.

2. Cet appareil produit des équipements électriques et ne doit pas être jeté avec les ordures ménagères. Veuillez le rapporter à un point de collecte agréé conformément à la réglementation locale. Un recyclage approprié contribue à protéger l'environnement et la santé humaine.

1. Desconecte la alimentación antes de la instalación. No cubra la lámpara ni impida la disipación de calor. No la utilice en zonas húmedas (por ejemplo, el baño). Manténgala fuera del alcance de los niños. No la desmonte ni la reparación sin autorización.

2. Este aparato produce equipos eléctricos y no debe desecharse con la basura doméstica. Llévelo a un punto de recogida autorizado de acuerdo con la normativa local. Un reciclaje adecuado ayuda a proteger el medio ambiente y la salud humana.

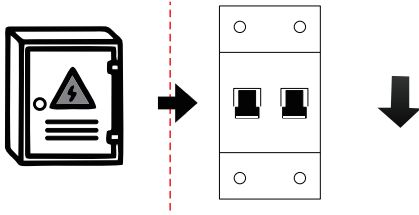
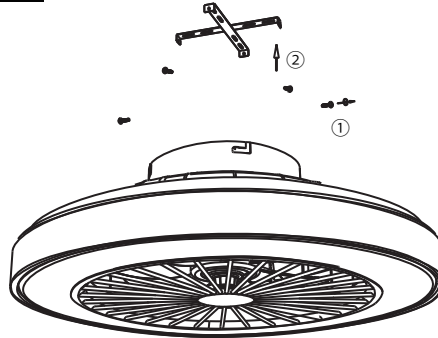
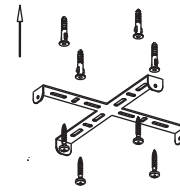
**1****2****3**

① Install expansion screws into the ceiling.  
 Installez les vis d'expansion au plafond.  
 Instale tornillos de expansion en el techo.

② Attach the mounting plate and secure it with screws.  
 Fixez la plaque de montage et sécurisez-la avec des vis.  
 Coloque la placa de montaje y fjela con tornillos.

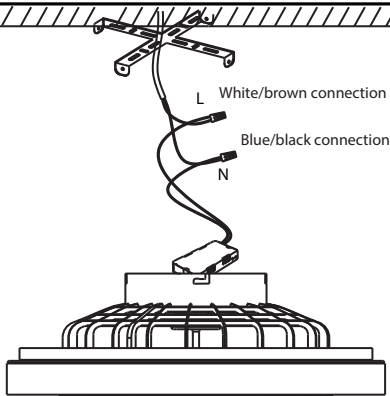
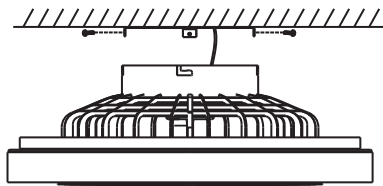
**4****5**

Tighten screws at both ends.  
 Apriete los tornillos en ambos extremos.  
 Serrez les vis aux deux extrémités

Installation/ Notes:

Before the installation, please turn off the power supply.  
 Installation must be performed by a qualified professional

Installation/Remarques :

Avant l'installation, veuillez couper l'alimentation électrique.  
 L'installation doit être effectuée par un professionnel qualifié.

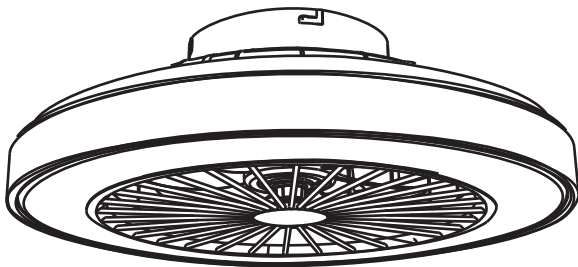
**7**

# CONSIGNES POUR LE TRAITEMENT DES DÉCHETS



Notre entreprise contribue financièrement à un système global de tri, de collecte sélective et de recyclage des déchets d'emballages ménagers - Our company contributes financially to a global system of sorting, selective collection and recycling of household packaging waste - Nuestra empresa contribuye económicamente a un sistema global de clasificación, recogida selectiva y reciclaje de residuos de envases domésticos.



Produit mis sur le marché après le 25 Août 2005. Une collecte séparée des déchets d'équipements électriques et électroniques (DEEE) est requise - Product placed on the market after August 25, 2005. A separate collection for waste electric and electronic equipment (WEEE) is required - Producto comercializado después del 25 de agosto de 2005. Se requiere una recogida separada para los residuos de aparatos eléctricos y electrónicos (RAEE)



Triez et recyclez l'emballage - Sort and recycle the packaging - Clasificar y reciclar el embalaje



Conformité du produit relative aux dispositions des directives communautaires - Product conformity with the provisions of community directives - Conformidad del producto con las disposiciones de las directivas comunitarias



Classe électrique - Electrical class 1 - Clase eléctrica 1 - Classe elettrica I

BATIMEX SAS, 112 RUE AMPERE ZI PLAINE DU CAIRE 13830 ROQUEFORT LA BEDOULE, FRANCE

**2 ans de garantie - 2 years warranty - 2 años de garantía- 2 Jahre Garantie- 2 jaar garantie- 2 anni di garanzia-  
2 anos de garantia- 2 lata gwarancji- 2 года гарантии**

*Pour toute question / for any request : [support@batimex-import.fr](mailto:support@batimex-import.fr)*

Fabriquée en / Made in / hecho en / hergestellt in / gemaakt in / fatto in / feito na / fabricat în / wykonane w / сделано в : PRC.