

SYDNEY

TRA8X12IN

happy garden

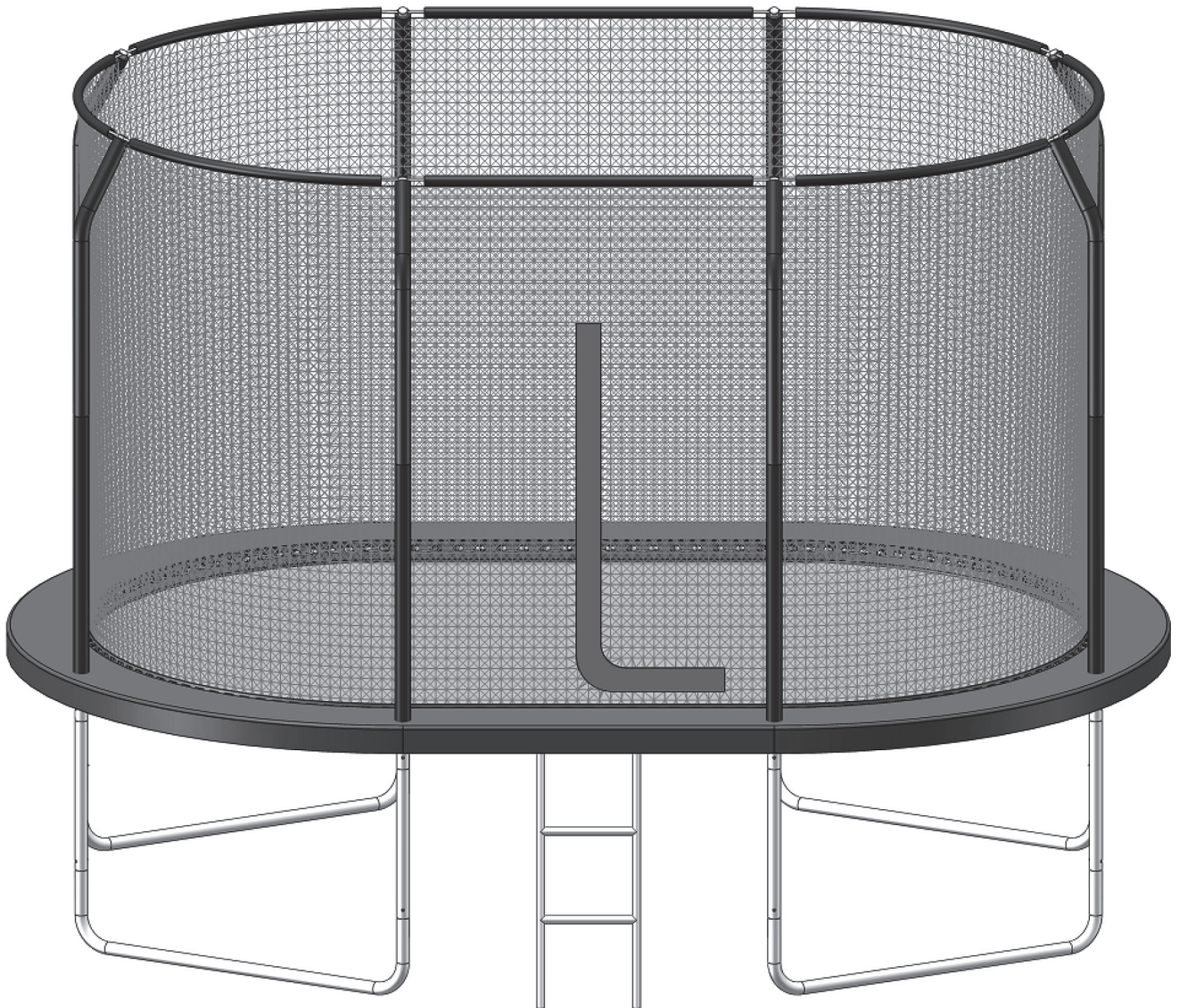

SYDNEY
TRA8X12IN

happy garden

FR

Consignes de sécurité

Avertissement :

L'utilisateur assume tout risque lié à l'assemblage et à l'utilisation de cet appareil. Le non-respect des avertissements et instructions décrits dans ce manuel peut occasionner des blessures graves et/ou des dommages matériels importants.

ATTENTION : LISEZ ATTENTIVEMENT LES INSTRUCTIONS INDIQUÉES DANS CE MANUEL D'INSTRUCTIONS AVANT D'UTILISER LE TRAMPOLINE.

Attention. Lire les instructions.

Attention. Max 100 kg

Attention. Le trampoline doit être monté par un adulte conformément à la notice de montage, et vérifié avant la première utilisation

Attention. Un seul utilisateur à la fois. Risque de collision

Attention. Sauter sans chaussures

Attention. Ne pas utiliser le tapis lorsqu'il est mouillé

Attention. Vider les poches et les mains avant de sauter

Attention. Ne pas manger en sautant

Attention. Ne pas sortir en sautant

Attention. Limiter la durée d'utilisation continue (faire des pauses régulières)

Attention. Toujours fermer l'ouverture du filet avant de sauter.

Attention. Ne pas utiliser en condition de vent fort et arrimer le trampoline.

Attention. Destiné à une utilisation extérieure uniquement.

Attention. Ne convient pas aux enfants de moins de 36 mois. Risque de chute.

Attention. La surveillance d'un adulte est nécessaire.

Attention. Pas de sauts périlleux.

Attention. A utiliser sous la surveillance rapprochée d'un adulte.

Attention. Le trampoline doit être monté par un adulte, conformément à la notice de montage, et vérifié avant la première utilisation

RISQUE DE COLLISION ET D'ACCIDENT EN CAS D'UTILISATION DU TRAMPOLINE PAR PLUSIEURS UTILISATEURS SIMULTANÉMENT.

CE TRAMPOLINE EST DESTINÉ À ACCUEILLIR UNE SEULE PERSONNE À LA FOIS !

ATTENTION : NE PAS RÉALISER DE SAUTS PÉRILLEUX, RISQUE DE BLESSURES GRAVES.

Instructions d'utilisation :

Dimension du produit :

TRA8X12IN - 244cm*366cm*260cm

- Le trampoline est destiné exclusivement à un usage familial et en plein air.

- Le trampoline doit être placé sur une surface plane et à une distance minimale de deux mètres (2m) de toute structure ou obstruction telles que, par exemple, barrière, garage, maison, branches en surplomb, fils à linge, fils électriques.

- Le trampoline ne doit pas être placé à proximité d'installations incompatibles telles que, par exemple, pataugeoires, balançoires, toboggans, structures à escalader.

- Ne pas placer le trampoline sur une surface bétonnée ou sur un sol dur tel que du carrelage, de l'asphalte, ou de la pierre.

- Ne pas placer sur un sol glissant.

- Ne pas enterrer.

- Usage extérieur uniquement.

SYDNEY
TRA8X12IN

happy garden

Déplacement :

Quatre personnes sont requises pour effectuer le déplacement du trampoline. Chaque raccord ou jointure doit être enveloppé dans un ruban adhésif résistant, ce qui permettra de maintenir la stabilité de la structure pendant le déplacement.

Levez légèrement le trampoline avant de le déplacer et veillez à ce qu'il soit horizontal au sol.

Pour tout autre type de déplacement, démontez le trampoline.

Montage :

Le trampoline doit être monté par un adulte conformément à la notice de montage et vérifié avant la première utilisation. Lire attentivement les instructions avant de commencer le montage. Il est recommandé d'être 2 pour monter ce produit.

Instructions d'entretien et de maintenance :

Toute modification doit s'effectuer conformément aux instructions du fabricant. En cas de doute, veuillez contacter le fabricant.

- Vérifier de manière régulière l'état du trampoline afin de détecter tout problème éventuel.

- Au début de chaque saison, il est impératif de vérifier l'état général du trampoline. L'utilisateur doit vérifier le serrage des fixations, l'état du cadre, des ressorts, tapis de saut et filet d'enceinte.

Régulièrement :

- Vérifier tous les écrous et boulons et les resserrer si nécessaire ;

- Vérifier que toutes les liaisons à ressort (goupilles clips) sont intactes et ne risquent pas de se désolidariser pendant le jeu ;

- Vérifier tous les caches notamment le rangement chaussures et les bords coupants et les remplacer si nécessaire

Si ces vérifications ne sont pas effectuées, le trampoline l'utilisation du trampoline pourrait s'avérer dangereuse. De plus, l'utilisateur doit s'assurer et respecter les points suivants :

- Le tapis doit être tenu à l'abri de la poussière ou du sable et nettoyé quotidiennement,

- Nettoyez le tapis à l'eau froide (ne pas utiliser de savon, détergent ou autre produit chimique),

- Attention à ne pas endommager le tapis avec des boucles de ceinture,

- Veillez à éviter tout risque de rayure sur le tapis,

- Le tapis et le contour de protection du trampoline ne sont pas ignifuges. Gardez le trampoline éloigné des étincelles, du feu, des feux d'artifices, etc,

- Vérifier la présence de rouille sur les ressorts et autres parties métalliques, un point de rouille peut apparaître. Réparer tout point de rouille en frottant à l'aide d'une brosse métallique ou de toile émeri. Traiter ensuite en appliquant une couche de peinture antirouille et recouvrez à l'aide d'une bombe de peinture couleur aluminium. Il est impératif de respecter les indications du vendeur.

- Les trampolines extérieurs doivent être équipés d'un dispositif destiné à empêcher tout déplacement en condition de vent fort (par exemple des charges telles que des sacs de sable ou des sacs d'eau). Les éléments susceptibles de présenter une prise au vent comme le filet ou le tapis doivent être retirés.

- En hiver, le poids de la neige et la température peuvent endommager le trampoline. Il est conseillé d'entreposer et démonter votre trampoline dans un endroit sec et abrité.

- Vérifier que le tapis, le contour de protection, le filet d'enceinte, et la surface souple ne présentent aucun défaut. Le soleil, la pluie, la neige et les températures extrêmes diminuent la résistance de ces parties au fil du temps.

- Remplacer le filet après deux ans d'utilisation.

Attention : en cas de vent fort, le trampoline risque de s'envoler ; déplacez-le dans un endroit à l'abri du vent et des intempéries ou démontez-le. Vous pouvez également attacher fermement la structure du trampoline au sol en utilisant un cordage et des attaches adaptés (sur au moins 3 points du trampoline en les regroupant

au sol, sous le milieu du tapis). Ne pas attacher uniquement les pieds car ils risqueraient de se déboîter.

SI VOTRE ARTICLE PRÉSENTE UNE SEULE DES CONDITIONS MENTIONNÉES CI-DESSUS. DÉMONTÉZ-LE OU INTERDISEZ L'ACCÈS JUSQU'À AVOIR RÉSOLU LE PROBLÈME.

CONSERVER L'ENSEMBLE DES INSTRUCTIONS

Règles de sécurité :

- Toujours fermer l'ouverture avant de sauter
- Ne pas laisser d'enfant utiliser le trampoline sans supervision d'un adulte
- S'assurer qu'aucun enfant ou objet ne se situe sous le trampoline
- Vider les poches avant de sauter et ne rien tenir dans les mains pendant les sauts
- Toujours sauter au milieu du tapis.
- Toujours sauter sans chaussure
- Le trampoline est destiné à accueillir une seule personne à la fois
- Ne pas sauter dans le filet de manière volontaire
- Ne pas faire de sauts périlleux.
- Ne pas sortir en sautant.

Sauter en sécurité :

En premier lieu, il est nécessaire de s'habituer à la sensation de hauteur, de sauts et de rebonds. Il est important de se concentrer sur la position du corps et de s'entraîner à effectuer des sauts basiques (ci-dessous) avant de tenter d'autres sauts.

Sauts de base :

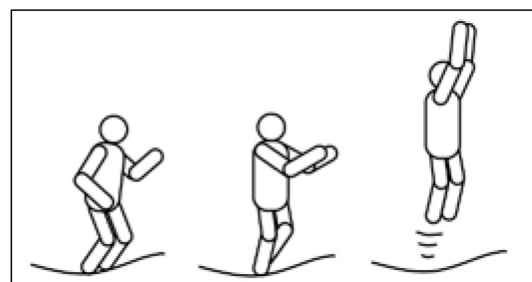

1. En position debout, pieds et épaules écartés, nuque droite et regard dirigé vers le tapis.
2. Balancer les bras en avant et au-dessus de la tête, dans un mouvement circulaire.
3. S'élancer puis à mi-parcours du saut joindre les pieds et pointer les orteils vers le bas.
4. Garder les pieds et les épaules écartés lors de la réception sur le tapis.

Sauts sur les genoux :

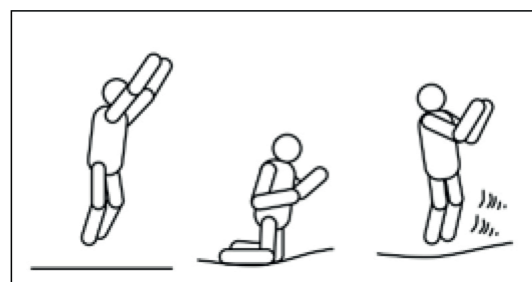

1. Commencer par un rebond de base léger.
2. Se réceptionner sur les genoux, maintenir le dos et le corps droits en utilisant les mains de chaque côté du corps pour garder l'équilibre.
3. Rebondir dans la position du bond de base en balançant les bras.

Le rebond assis :

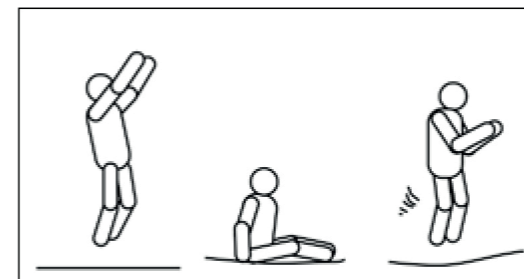

1. Se réceptionner en position assise.
2. Positionner les mains sur le tapis de chaque côté des hanches.
3. Rebondir en position debout en poussant sur les mains.

Le rebond de face :

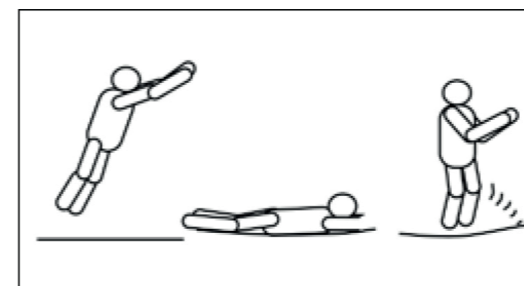

1. En position de rebond de face.
2. Se réceptionner en position allongée sur le ventre et garder les mains et les bras sur le tapis, vers l'avant.
3. Pousser le tapis avec les bras et revenir à la position d'origine (debout).

Le rebond à 180 degrés :

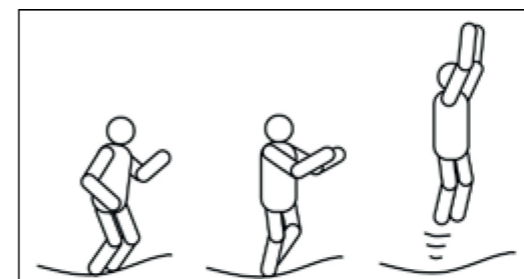

1. En position allongée.
2. Pousser le tapis avec la main et le bras gauche ou droit (selon le côté vers lequel vous souhaitez tourner).
3. Diriger la tête et les épaules dans la même direction et garder le dos parallèle au tapis ainsi que la tête droite.
4. Rebondir en position allongée et se réceptionner en position debout en poussant sur les mains et les bras.

Sicherheitshinweise

Warnhinweise:

Der Nutzer übernimmt alle Risiken, die mit dem Zusammenbau und der Verwendung dieses Geräts verbunden sind. Die Nichtbeachtung der in diesem Handbuch beschriebenen Warnungen und Anweisungen kann zu schweren Verletzungen und/oder erheblichen Sachschäden führen.

ACHTUNG: LESEN SIE DIE IN DIESER ANLEITUNG AUFGEFÜHRTE ANWEISUNGEN SORGFÄLTIG DURCH, BEVOR SIE DAS TRAMPOLIN BENUTZEN.

Seien Sie vorsichtig. Lesen Sie die Anweisungen.

Achtung. Max 100 kg.

Achtung. Das Trampolin muss von einem Erwachsenen gemäß der Aufbauanleitung aufgebaut und vor der ersten Benutzung überprüft werden.

Achtung. Nur ein Benutzer zur gleichen Zeit. Gefahr von Kollisionen.

Achtung. Springen ohne Schuhe

Vorsicht. Die Matte nicht benutzen, wenn sie nass ist.

Achtung. Taschen und Hände vor dem Springen leeren.

Achtung. Beim Springen nicht essen.

Vorsicht. Beim Springen nicht nach draußen gehen.

Achtung. Begrenzen Sie die Dauer des Dauergebrauchs (machen Sie regelmäßig Pausen).

Achtung. Vor dem Springen immer die Netzöffnung schließen.

Achtung. Nicht bei starkem Wind benutzen und das Trampolin sichern.

Achtung. Nur für den Gebrauch im Freien bestimmt.

Achtung. Nicht für Kinder unter 36 Monaten geeignet. Gefahr des Herunterfallens.

Achtung. Die Beaufsichtigung durch einen Erwachsenen ist erforderlich.

Achtung. Keine Saltos machen.

Achtung. Nur unter enger Aufsicht eines Erwachsenen verwenden.

Achtung. Das Trampolin muss von einem Erwachsenen gemäß der Aufbauanleitung aufgebaut und vor der ersten Benutzung überprüft werden.

KOLLISIONS- UND UNFALLGEFAHR, WENN DAS TRAMPOLIN VON MEHREREN BENUTZERN GLEICHZEITIG BENUTZT WIRD. DIESES TRAMPOLIN IST NUR FÜR JEWEILS EINE PERSON BESTIMMT!

ACHTUNG: KEINE SALTOS MACHEN, GEFAHR VON SCHWEREN VERLETZUNGEN.

Anweisungen zur Verwendung :

Produktabmessung :

TRA8X12IN - 244cm*366cm*260cm

- Das Trampolin ist ausschließlich für den Gebrauch in der Familie und im Freien bestimmt.
- Das Trampolin muss auf einer ebenen Fläche und mindestens zwei Meter (2m) von jeglichen Strukturen oder Hindernissen wie z. B. Zäunen, Garagen, Häusern, überhängenden Ästen, Wäscheleinen und Stromleitungen entfernt aufgestellt werden.
- Das Trampolin darf nicht in der Nähe von unvereinbaren Einrichtungen wie Planschbecken, Schaukeln, Rutschen oder Klettergerüsten aufgestellt werden.
- Stellen Sie das Trampolin nicht auf eine betonierte Fläche oder auf einen harten Boden wie Fliesen, Asphalt oder Stein.
- Nicht auf rutschigem Untergrund aufstellen.
- Nicht in den Boden eingraben.
- Nur im Freien verwenden.

Verschieben :

Für den Transport des Trampolins sind vier Personen erforderlich. Jede Verbindung oder Naht muss mit starkem Klebeband umwickelt werden, um die Stabilität der Struktur während des Umzugs zu erhalten. Heben Sie das Trampolin vor dem Versetzen leicht an und achten Sie darauf, dass es waagrecht auf dem Boden steht. Für jede andere Art der Fortbewegung bauen Sie das Trampolin ab.

Montage :

Das Trampolin muss von einem Erwachsenen gemäß der Aufbauanleitung aufgebaut und vor der ersten Benutzung überprüft werden. Lesen Sie die Anleitung sorgfältig durch, bevor Sie mit dem Aufbau beginnen. Es wird empfohlen, dass zwei Personen dieses Produkt zusammenbauen.

Pflege- und Wartungsanweisungen :

Alle Änderungen müssen gemäß den Anweisungen des Herstellers vorgenommen werden. Im Zweifelsfall wenden Sie sich bitte an den Hersteller.

- Überprüfen Sie regelmäßig den Zustand des Trampolins, um mögliche Probleme zu erkennen.
- Zu Beginn jeder Saison muss der allgemeine Zustand des Trampolins unbedingt überprüft werden. Der Benutzer muss die Befestigungen auf festen Sitz, den Zustand des Rahmens, der Federn, der Sprungmatte und des Umschließungsnetzes überprüfen.

Regelmäßig :

- Alle Muttern und Bolzen überprüfen und gegebenenfalls nachziehen;
- Überprüfen Sie, ob alle Federverbindungen (Stifte, Clips) intakt sind und sich nicht während des Spiels lösen können;
- Überprüfen Sie alle Abdeckungen insbesondere die Schuhablage und scharfe Kanten und ersetzen Sie sie gegebenenfalls.

Wenn diese Überprüfungen nicht durchgeführt werden, kann die Benutzung des Trampolins gefährlich sein. Darüber hinaus muss der Nutzer Folgendes sicherstellen und beachten:

- Der Teppich sollte von Staub oder Sand ferngehalten und täglich gereinigt werden,
- Reinigen Sie den Teppich mit kaltem Wasser (verwenden Sie keine Seife, Reinigungsmittel oder andere Chemikalien),
- Achten Sie darauf, den Teppich nicht mit Gürtelschnallen zu beschädigen,
- Achten Sie darauf, dass die Matte keine Kratzer bekommt,
- Die Matte und die Schutzumrandung des Trampolins sind nicht feuerfest. Halten Sie das Trampolin von Funken, Feuer, Feuerwerkskörpern usw. fern,
- Überprüfen Sie Federn und andere Metallteile auf Rost, es kann eine Roststelle entstehen. Reparieren Sie jede Roststelle, indem Sie sie mit einer Drahtbürste oder Schmirgelleinen abreiben. Behandeln Sie anschließend mit einer Schicht Rostschutzfarbe und überstreichen Sie sie mit einer Sprühdose mit aluminiumfarbener Farbe. Beachten Sie unbedingt die Angaben des Verkäufers.
- Trampoline für den Außenbereich müssen mit einer Vorrichtung ausgestattet sein, die verhindert, dass sie sich bei starkem Wind bewegen (z. B. Lasten wie Sandsäcke oder Wassersäcke). Elemente, die sich im Wind verfangen können, wie das Netz oder die Matte, müssen entfernt werden.
- Im Winter können das Gewicht des Schnees und die Temperatur das Trampolin beschädigen. Es ist ratsam, Ihr Trampolin an einem trockenen und geschützten Ort zu lagern und abzubauen.
- Überprüfen Sie den Teppich, die Schutzumrandung, das Lautsprechernetz und die weiche Oberfläche auf Fehler. Sonne, Regen, Schnee und extreme Temperaturen verringern die Widerstandsfähigkeit dieser Teile im Laufe der Zeit.
- Ersetzen Sie das Netz nach zwei Jahren Nutzung.

Achtung: Bei starkem Wind kann das Trampolin wegfliegen; bringen Sie es an einen wind- und wettergeschützten Ort oder bauen Sie es ab. Sie können die Struktur des Trampolins auch mit einem Seil

und geeigneten Kabelbindern fest am Boden befestigen (an mindestens drei Punkten des Trampolins, indem Sie sie am Boden unter der Mitte der Matte bündeln). Befestigen Sie nicht nur die Füße, da diese sich sonst ausrenken könnten.

WENN IHR ARTIKEL NUR EINEN DER OBEN GENANNTEN ZUSTÄNDE AUFWEIST. NEHMEN SIE IHN AUSEINANDER ODER SPERREN SIE DEN ZUGANG, BIS DAS PROBLEM BEHOBEN IST.

BEHALTEN SIE DIE GESAMTEN ANWEISUNGEN

Sicherheitsregeln:

- Vor dem Springen immer die Öffnung schließen.
- Lassen Sie Kinder das Trampolin nicht ohne Aufsicht eines Erwachsenen benutzen.
- Sicherstellen, dass sich keine Kinder oder Gegenstände unter dem Trampolin befinden.
- Leeren Sie vor dem Springen die Taschen und halten Sie während des Springens nichts in den Händen.
- Immer in der Mitte der Matte springen.
- Springen Sie immer ohne Schuhe.
- Das Trampolin ist jeweils nur für eine Person bestimmt.
- Nicht absichtlich in das Netz springen
- Keine Saltos machen.
- Nicht beim Springen herausspringen.

Sicheres Springen:

Zunächst ist es notwendig, sich an das Gefühl von Höhe, Springen und Aufspringen zu gewöhnen. Es ist wichtig, sich auf die Körperhaltung zu konzentrieren und grundlegende Sprünge (unten) zu üben, bevor man weitere Sprünge versucht.

Grundsprünge :

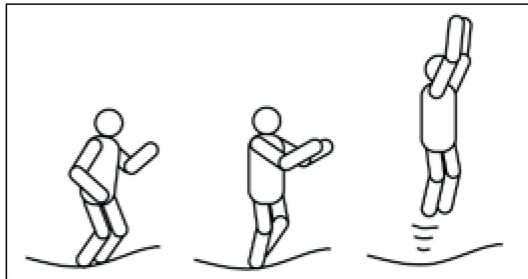

1. Stehen Sie schulterbreit, Füße und Schultern auseinander, der Nacken ist gerade und der Blick ist auf die Matte gerichtet.
2. Schwingen Sie die Arme in einer kreisförmigen Bewegung nach vorne und über den Kopf.
3. Abspringen und nach der Hälfte des Sprungs die Füße zusammenführen und mit den Zehen nach unten zeigen.
4. Bei der Landung auf der Matte Füße und Schultern auseinander halten.

Sprünge auf den Knien :

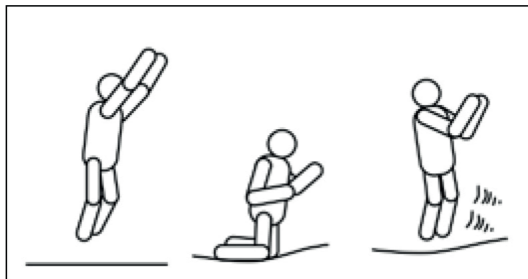

1. Beginnen Sie mit einem leichten Basic Bounce.
2. Landen Sie auf den Knien, halten Sie den Rücken und den Körper gerade und nutzen Sie die Hände auf beiden Seiten des Körpers, um das Gleichgewicht zu halten.
3. Mit schwingenden Armen in die Position des Grundsprunges zurückfedern.

Der Sitzsprung :

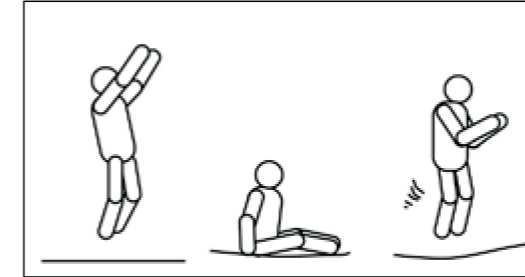

1. Landen Sie in einer sitzenden Position.
2. Positionieren Sie die Hände auf der Matte auf beiden Seiten der Hüften.
3. Springen Sie aufrecht ab, indem Sie sich mit den Händen abstoßen.

Der Frontsprung :

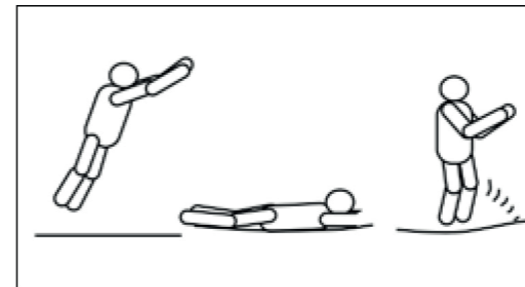

1. In der Abprallposition von vorne.
2. Landen Sie in Bauchlage und halten Sie Hände und Arme nach vorne auf der Matte.
3. Mit den Armen von der Matte abstoßen und in die ursprüngliche (stehende) Position zurückkehren.

Der 180-Grad-Rebound :

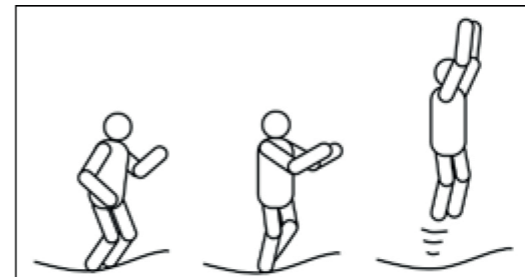

1. In einer liegenden Position.
2. Schieben Sie die Matte mit der linken oder rechten Hand und dem rechten Arm (je nachdem, zu welcher Seite Sie sich drehen möchten).
3. Richten Sie Kopf und Schultern in dieselbe Richtung und halten Sie den Rücken parallel zur Matte und den Kopf gerade.
4. Prellen Sie im Liegen ab und landen Sie im Stehen, indem Sie sich mit Händen und Armen abstoßen.

Safety instructions

Warnings:

The user assumes all risks associated with the assembly and use of this appliance. Failure to follow the warnings and instructions described in this manual may result in serious injury and/or substantial property damage.

CAUTION: READ THE INSTRUCTIONS IN THIS MANUAL CAREFULLY BEFORE USING THE TRAMPOLINE.

Be careful. Read the instructions.

Caution. Max 100 kg.

Caution. The trampoline must be assembled by an adult in accordance with the assembly instructions and checked before first use.

Caution. Only one user at a time. Risk of collision.

Caution. Jumping without shoes

Caution. Do not use the mat if it is wet.

Caution. Empty your pockets and hands before jumping.

Caution. Do not eat while jumping.

Caution. Do not go outside when jumping.

Caution. Limit the duration of continuous use (take regular breaks).

Caution. Always close the net opening before jumping.

Caution. Do not use in strong winds and secure the trampoline.

Caution. For outdoor use only.

Caution. Not suitable for children under 36 months. Danger of falling.

Caution. Supervision by an adult is required.

Caution. Do not perform somersaults.

Caution. Only use under close adult supervision.

Caution. The trampoline must be assembled by an adult in accordance with the assembly instructions and checked before first use.

RISK OF COLLISION AND ACCIDENT IF THE TRAMPOLINE IS USED BY SEVERAL USERS AT THE SAME TIME. THIS TRAMPOLINE IS ONLY INTENDED FOR ONE PERSON AT A TIME!

CAUTION: DO NOT DO SALTOS, RISK OF SERIOUS INJURY.

Instructions for use :

Product dimension :

TRA8X12IN - 244cm*366cm*260cm

- The trampoline is intended for family and outdoor use only.
- The trampoline must be placed on a level surface and at least two meters (2m) away from any structures or obstructions such as fences, garages, houses, overhanging branches, clotheslines and power lines.
- The trampoline must not be set up near incompatible equipment such as paddling pools, swings, slides or climbing frames.- Do not place the trampoline on a concrete surface or on a hard floor such as tiles, asphalt or stone.
- Do not set up on slippery surfaces.
- Do not dig into the ground.
- Only use outdoors.

Moving :

Four people are required to move the trampoline. Each joint or seam must be wrapped with strong tape to maintain the stability of the structure during the move.

Lift the trampoline slightly before moving it and make sure it is level on the ground. For any other type of movement, dismantle the trampoline.

Assembly :

The trampoline must be assembled by an adult in accordance with the assembly instructions and checked before first use. Read the instructions carefully before starting assembly. It is recommended that two people assemble this product.

Care and maintenance instructions :

All modifications must be carried out in accordance with the manufacturer's instructions. If in doubt, please contact the manufacturer.

- Regularly check the condition of the trampoline to identify possible problems.

- It is essential to check the general condition of the trampoline at the beginning of each season. The user must check the fastenings for tightness, the condition of the frame, the springs, the jumping mat and the enclosing net.

Regularly :

- Check all nuts and bolts and retighten if necessary;

- Check that all spring connections (pins, clips) are intact and cannot come loose during play;

- Check all covers, especially the shoe rack and sharp edges, and replace them if necessary.

If these checks are not carried out, the trampoline may be dangerous to use. In addition, the user must ensure and observe the following:

- The carpet should be kept away from dust or sand and cleaned daily,

- Clean the carpet with cold water (do not use soap, detergents or other chemicals),

- Be careful not to damage the carpet with belt buckles,

- Make sure that the mat is not scratched,

- The trampoline's mat and protective surround are not fireproof. Keep the trampoline away from sparks, fire, fireworks, etc,

- Check springs and other metal parts for rust, there may be a rust spot. Repair any rust spot by rubbing it down with a wire brush or emery cloth. Then treat with a coat of rust inhibitor paint and paint over it with a spray can of aluminum colored paint. Always follow the seller's instructions.

- Trampolines for outdoor use must be equipped with a device that prevents them from moving in strong winds (e.g. loads such as sandbags or water bags). Elements that can get caught in the wind, such as the net or the mat, must be removed.

- In winter, the weight of the snow and the temperature can damage the trampoline. It is advisable to store and dismantle your trampoline in a dry and sheltered place.- Check the carpet, the protective surround, the speaker net and the soft surface for defects. Sun, rain, snow and extreme temperatures reduce the resistance of these parts over time.

- Replace the net after two years of use.

Caution: In strong winds, the trampoline may fly away; move it to a place protected from the wind and weather or dismantle it. You can also secure the trampoline structure firmly to the ground with a rope and suitable cable ties (at least three points on the trampoline by bundling them on the ground under the center of the mat). Do not attach only the feet, otherwise they could dislocate.

IF YOUR ITEM HAS ONLY ONE OF THE ABOVE CONDITIONS. TAKE IT APART OR BLOCK ACCESS UNTIL THE PROBLEM IS CORRECTED.

KEEP THE COMPLETE INSTRUCTIONS

Safety rules:

- Always close the opening before jumping.
- Do not allow children to use the trampoline without adult supervision.
- Ensure that there are no children or objects under the trampoline.
- Empty your pockets before jumping and do not hold anything in your hands while jumping.
- Always jump in the center of the mat.
- Always jump without shoes.
- The trampoline is only intended for one person at a time.
- Do not intentionally jump into the net
- Do not do somersaults.
- Do not jump out while jumping.

Jump safely:

First of all, it is necessary to get used to the feeling of height, jumping and bouncing. It is important to concentrate on posture and practise basic jumps (below) before attempting further jumps.

Basic jumps :

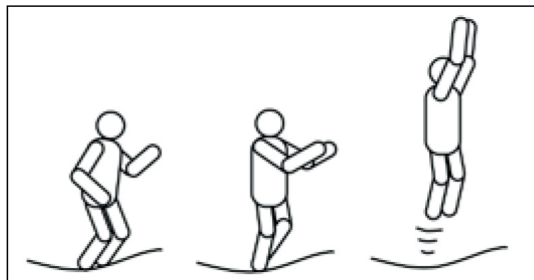

1. Stand with your feet and shoulders shoulder-width apart, your neck straight and your eyes on the mat.
2. Swing your arms forward and over your head in a circular motion.
3. jump off and halfway through the jump bring your feet together and point your toes downwards.
4. keep your feet and shoulders apart when landing on the mat.

Jumps on the knees :

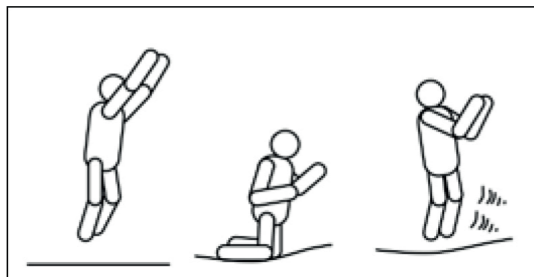

1. Start with a light basic bounce.
2. Land on your knees, keep your back and body straight and use your hands on either side of your body to keep your balance.
3. bounce back to the basic bounce position with your arms swinging.

The seated bounce :

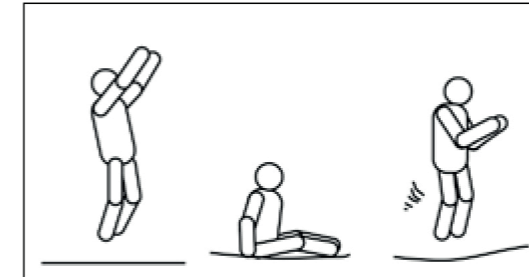

1. Land in a seated position.
2. Position your hands on the mat on either side of your hips.
3. jump upright by pushing off with your hands.

The front bounce :

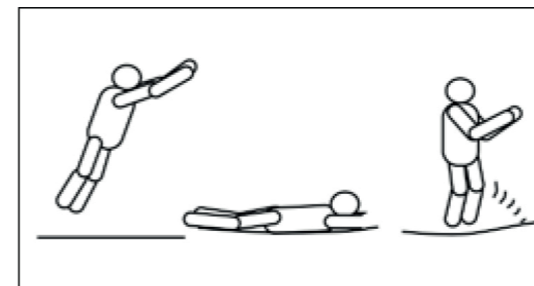

1. In the rebound position from the front.
2. Land in a prone position and hold your hands and arms forward on the mat.
3. push off the mat with your arms and return to the return to the original (standing) position.

The 180-degree bounce :

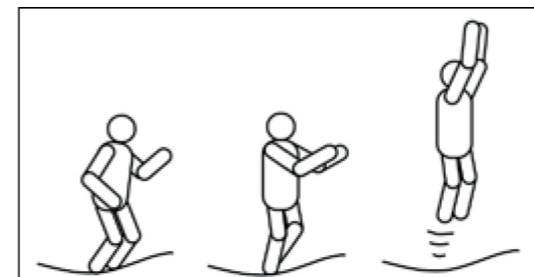

1. In a lying position.
2. Push the mat with your left or right hand and right arm (depending on which side you want to turn to).
3. point your head and shoulders in the same direction and keep your back parallel to the mat and your head straight.
4. bounce while lying down and land standing up by pushing off with your hands and arms.

Instrucciones de seguridad

Advertencia:

El usuario asume todos los riesgos asociados al montaje y uso de este aparato. El incumplimiento de las advertencias e instrucciones descritas en este manual puede provocar lesiones graves y/o daños materiales importantes.

PRECAUCIÓN: LEA ATENTAMENTE LAS INSTRUCCIONES DE ESTE MANUAL ANTES DE UTILIZAR EL TRAMPOLÍN.

Tenga cuidado. Lea las instrucciones.

Precaución. Máximo 100 kg.

Precaución. La cama elástica debe ser montada por un adulto de acuerdo con las instrucciones de montaje y comprobada antes del primer uso.

Precaución. Sólo un usuario a la vez. Riesgo de colisión.

Precaución. Saltar sin calzado

Precaución. No utilice la colchoneta si está mojada.

Precaución. Vacíe los bolsillos y las manos antes de saltar.

Precaución. No coma mientras salta.

Precaución. No salga al exterior mientras salta

Precaución. Limite la duración del uso continuo (haga descansos regulares).

Atención. Cierre siempre la abertura de la red antes de saltar.

Atención. No utilice la cama elástica con viento fuerte y asegúrela.

Precaución. Sólo para uso en exteriores.

Precaución. No apto para niños menores de 36 meses. Peligro de caída.

Precaución. Se requiere la supervisión de un adulto.

Precaución. No realizar volteretas.

Precaución. Utilizar únicamente bajo la atenta supervisión de un adulto.

Precaución. La cama elástica debe ser montada por un adulto de acuerdo con las instrucciones de montaje y comprobada antes del primer uso.

RIESGO DE COLISIONES Y ACCIDENTES SI LA CAMA ELASTICA ES UTILIZADA POR VARIOS USUARIOS AL MISMO TIEMPO.

¡ESTE TRAMPOLIN ESTA DESTINADO A UNA SOLA PERSONA A LA VEZ!

PRECAUCION: NO HAGA VOLTERETAS, RIESGO DE LESIONES GRAVES.

Instrucciones de uso :

Tamaño del producto :

TRA8X12IN - 244cm*366cm*260cm

- La cama elástica está destinada exclusivamente a un uso familiar al aire libre.

- La cama elástica debe colocarse sobre una superficie plana y a una distancia mínima de dos metros (2 m) de cualquier estructura u obstáculo como, por ejemplo, vallas, garajes, casas, ramas colgantes, tendederos o cables eléctricos.

- La cama elástica no debe colocarse cerca de instalaciones incompatibles como piscinas infantiles, columpios, toboganes o estructuras para trepar. - No coloque el trampolín sobre una superficie de hormigón o sobre un suelo duro como baldosas, asfalto o piedra.

- No la coloque sobre suelo resbaladizo.

- No enterrar.

- Sólo para uso en exteriores.

Desplazamiento:

Se necesitan cuatro personas para desplazar la cama elástica. Cada conexión o unión debe envolverse con cinta adhesiva resistente, que mantendrá la estabilidad de la estructura durante el traslado.

Levante ligeramente la cama elástica antes de moverla y asegúrese de que está horizontal al suelo.

Para cualquier otro tipo de movimiento, desmonte la cama elástica.

Montaje:

La cama elástica debe ser montada por un adulto de acuerdo con las instrucciones de montaje y comprobada antes de su primer uso. Lea atentamente las instrucciones antes de iniciar el montaje. Se recomienda que 2 personas monten este producto.

Instrucciones de cuidado y mantenimiento :

Cualquier modificación debe realizarse de acuerdo con las instrucciones del fabricante. En caso de duda, póngase en contacto con el fabricante.

- Compruebe regularmente el estado de la cama elástica para detectar cualquier problema.

- Al principio de cada temporada, es indispensable comprobar el estado general de la cama elástica. El usuario debe comprobar la estanqueidad de las fijaciones, el estado del almacén, de los muelles, de la lona de salto y de la red de cerramiento.

Regularmente:

- Compruebe todas las tuercas y tornillos y vuelva a apretarlos si es necesario;

- Compruebe que todas las conexiones de los muelles (pasadores de clip) estén intactas y no puedan soltarse durante el juego;

- Compruebe todas las cubiertas, en particular las de los zapatos y los bordes afilados, y sustitúyalas si es necesario.

Si no se llevan a cabo estas comprobaciones, la utilización de la cama elástica puede resultar peligrosa.

Además, el usuario debe asegurarse y respetar los siguientes puntos:

- La alfombrilla debe mantenerse libre de polvo y arena y limpiarse a diario,

- Limpie la alfombrilla con agua fría (no utilice jabón, detergente ni ningún otro producto químico),

- Tenga cuidado de no dañar la alfombrilla con las hebillas de los cinturones,

- Tenga cuidado de no rayar la alfombrilla,

- La alfombra y el marco protector de la cama elástica no son ignífugos. Mantenga la cama elástica alejada de chispas, fuego, fuegos artificiales, etc,

- Compruebe si hay óxido en los muelles y otras partes metálicas, puede aparecer una mancha de óxido.

Repáre el óxido frotando con un cepillo de alambre o tela esmeril. A continuación, trátelo con una capa de pintura antioxidante y cúbralo con un bote de pintura de color aluminio en spray. Es imprescindible seguir las instrucciones del vendedor.

- Las camas elásticas de exterior deben estar equipadas con un dispositivo que impida que se muevan con vientos fuertes (por ejemplo, cargas como sacos de arena o bolsas de agua). Deben retirarse los elementos susceptibles de ser atrapados por el viento, como redes o colchonetas.

- En invierno, el peso de la nieve y la temperatura pueden dañar la cama elástica. Es aconsejable almacenar y desmontar el trampolín en un lugar seco y protegido.- Compruebe que no haya defectos en la moqueta, el revestimiento protector, la red de cerramiento y la superficie flexible. El sol, la lluvia, la nieve y las temperaturas extremas reducen la resistencia de estas piezas con el paso del tiempo.

- Sustituya la red después de dos años de uso.

Atención: con viento fuerte, la cama elástica puede salir volando; trásela a un lugar protegido del viento y de la intemperie, o desmóntela. También puede fijar firmemente la estructura de la cama elástica al suelo utilizando cuerdas y amarres adecuados (al menos 3 puntos en la cama elástica, agrupados en el suelo, bajo el centro de la colchoneta). No ate los pies solos, ya que podrían soltarse.

SI SU ARTÍCULO PRESENTA ALGUNA DE LAS CONDICIONES ANTERIORES DESMÓNTELO O PROHÍBA EL ACCESO AL MISMO HASTA QUE SE HAYA SOLUCIONADO EL PROBLEMA.

CONSERVE TODAS LAS INSTRUCCIONES

Normas de seguridad:

- Cierre siempre la abertura antes de saltar
- Nunca deje que los niños utilicen la cama elástica sin la supervisión de un adulto.
- Asegúrese de que no haya niños ni objetos debajo de la cama elástica
- Vacíe los bolsillos antes de saltar y no sostenga nada en las manos mientras salta.
- Salte siempre en el centro de la colchoneta.
- Salte siempre sin zapatos
- La cama elástica está diseñada para una persona a la vez.
- No salte intencionadamente a la red
- No haga volteretas.
- No salte fuera de la cama elástica.

Saltar con seguridad :

En primer lugar, hay que acostumbrarse a la sensación de altura, de salto y de rebote. Es importante concentrarse en la posición del cuerpo y practicar los saltos básicos (a continuación) antes de intentar otros saltos.

Saltos básicos :

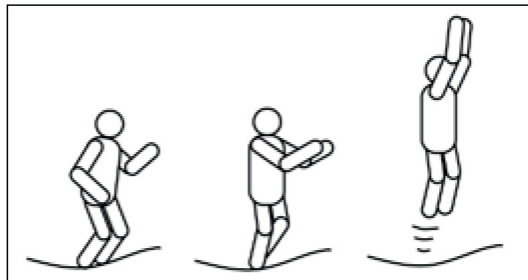

- 1.** Colócate de pie con los pies y los hombros separados, el cuello recto, mirando hacia la colchoneta.
- 2.** Balancea los brazos hacia delante y por encima de la cabeza con un movimiento circular.
- 3.** Despega y, a mitad del salto, junta los pies y apunta con los dedos hacia abajo.
- 4.** Mantén los pies y los hombros separados al aterrizar en la colchoneta.

Saltos sobre las rodillas :

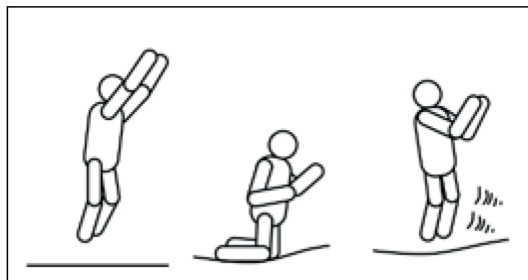

- 1.** Empieza con un ligero rebote de base.
- 2.** Aterrizas de rodillas, manteniendo la espalda y el cuerpo rectos, utilizando las manos a ambos lados del cuerpo para mantener el equilibrio.
- 3.** Vuelve a la posición de rebote básico, balanceando los brazos.

El rebote sentado :

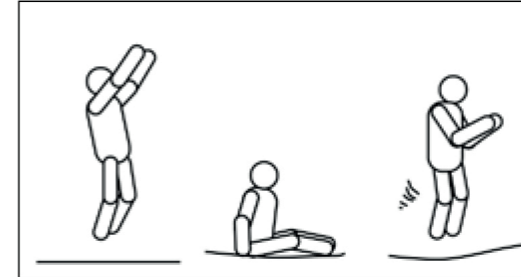

- 1.** Aterrizas en posición sentada.
- 2.** Coloca las manos sobre la colchoneta a ambos lados de las caderas.
- 3.** Vuelve a la posición de pie empujándote con las manos.

El rebote frontal :

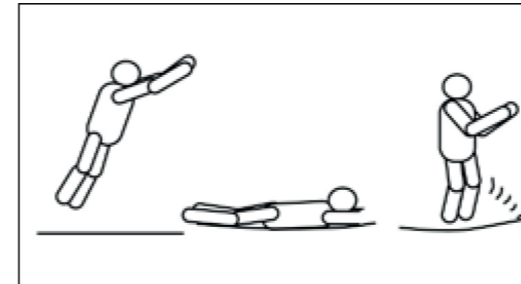

- 1.** En posición de rebote delantero.
- 2.** Aterrizas boca abajo y mantén las manos y los brazos sobre la colchoneta, mirando hacia delante.
- 3.** Empuja la colchoneta con los brazos y vuelve a la posición inicial (de pie).

El rebote de 180 grados :

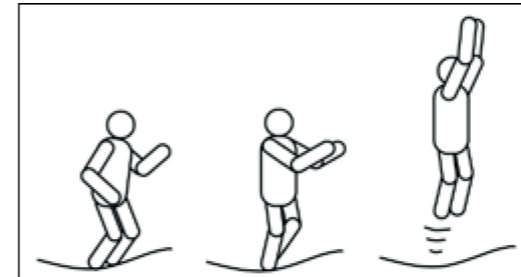

- 1.** En una posición acostada.
- 2.** Empuja la colchoneta con la mano y el brazo izquierdo o derecho (según el lado al que quieras girar).
- 3.** Apunta con la cabeza y los hombros en la misma dirección y mantén la espalda paralela a la esterilla y la cabeza recta.
- 4.** Salta desde la posición de tumbado y aterriza de pie empujándote con las manos y los brazos.

Istruzioni di sicurezza

Avvertenze:

L'utente si assume tutti i rischi associati al montaggio e all'uso di questo apparecchio. La mancata osservanza delle avvertenze e delle istruzioni descritte nel presente manuale può causare gravi lesioni e/o ingenti danni materiali.

ATTENZIONE: LEGGERE ATTENTAMENTE LE ISTRUZIONI CONTENUTE IN QUESTO MANUALE PRIMA DI UTILIZZARE IL TRAMPOLINO.

Fare attenzione. Leggete le istruzioni.

Attenzione. Max 100 kg.

Attenzione. Il trampolino deve essere montato da un adulto secondo le istruzioni di montaggio e controllato prima del primo utilizzo.

Attenzione. Solo un utente alla volta. Rischio di collisione.

Attenzione. Saltare senza scarpe

Attenzione. Non utilizzare il tappetino quando è bagnato.

Attenzione. Svuotare le tasche e le mani prima di saltare.

Attenzione. Non mangiare mentre si salta.

Attenzione. Non uscire quando si salta.

Attenzione. Limitare la durata dell'uso continuo (fare pause regolari).

Attenzione. Chiudere sempre l'apertura della rete prima di saltare.

Attenzione. Non utilizzare il trampolino in presenza di vento forte e assicurarlo.

Attenzione. Solo per uso esterno.

Attenzione. Non adatto a bambini di età inferiore a 36 mesi. Pericolo di caduta.

Attenzione. È necessaria la supervisione di un adulto.

Attenzione. Non eseguire capriole.

Attenzione. Utilizzare solo sotto la stretta sorveglianza di un adulto.

Attenzione. Il trampolino deve essere montato da un adulto secondo le istruzioni di montaggio e controllato prima del primo utilizzo.

RISCHIO DI COLLISIONE E INCIDENTE SE IL TRAMPOLINO VIENE UTILIZZATO DA PIÙ UTENTI CONTEMPORANEAMENTE. QUESTO TRAMPOLINO È DESTINATO A UNA SOLA PERSONA ALLA VOLTA! ATTENZIONE: NON FARE SALTI MORTALI, RISCHIO DI GRAVI LESIONI.

Istruzioni per l'uso :

Dimensioni del prodotto :

TRA8X12IN - 244cm*366cm*260cm

- Il trampolino è destinato esclusivamente all'uso familiare e all'aperto.
- Il trampolino deve essere posizionato su una superficie piana e ad almeno due metri di distanza da strutture o ostacoli come recinzioni, garage, case, rami sporgenti, stendini e linee elettriche.
- Il trampolino non deve essere posizionato vicino ad attrezzature incompatibili come piscine, altalene, scivoli o strutture per arrampicarsi.- Non collocare il trampolino su una superficie cementata o su un pavimento duro come piastrelle, asfalto o pietra.
- Non installarlo su superfici scivolose.
- Non scavare nel terreno.
- Utilizzare solo all'aperto.

Spostamento :

Per spostare il trampolino sono necessarie quattro persone. Ogni giuntura o cucitura deve essere avvolta con nastro adesivo resistente per mantenere la stabilità della struttura durante lo spostamento. Sollevare leggermente il trampolino prima di spostarlo e assicurarsi che sia in piano sul terreno. Per qualsiasi altro tipo di spostamento, smontare il trampolino.

Montaggio :

Il trampolino deve essere montato da un adulto secondo le istruzioni di montaggio e controllato prima del primo utilizzo. Leggere attentamente le istruzioni prima di iniziare il montaggio. Si raccomanda che questo prodotto venga assemblato da due persone.

Istruzioni per la cura e la manutenzione :

Tutte le modifiche devono essere eseguite in conformità alle istruzioni del produttore. In caso di dubbi, contattare il produttore.

- Controllare regolarmente le condizioni del trampolino per individuare eventuali problemi.
- È essenziale controllare le condizioni generali del trampolino all'inizio di ogni stagione. L'utente deve verificare la tenuta dei fissaggi, le condizioni del telaio, delle molle, del tappeto da salto e della rete di protezione.

Regolarmente:

- Controllare tutti i dadi e i bulloni e stringerli se necessario;
- Controllare che tutti i collegamenti delle molle (perni, clip) siano intatti e non possano allentarsi durante il gioco;
- Controllare tutte le coperture, in particolare la scarpiera e gli spigoli vivi, e sostituirle se necessario.

Se questi controlli non vengono eseguiti, il trampolino può essere pericoloso da usare. Inoltre, l'utente deve assicurarsi e osservare quanto segue:

- Il tappeto deve essere tenuto lontano da polvere o sabbia e pulito quotidianamente,
- Pulire il tappeto con acqua fredda (non usare sapone, detersivi o altri prodotti chimici),
- Fare attenzione a non danneggiare il tappeto con le fibbie delle cinture,
- Assicurarsi che il tappeto non sia graffiato,
- Il tappetino e la protezione del trampolino non sono ignifughi. Tenere il trampolino lontano da scintille, fuoco, fuochi d'artificio, ecc,
- Controllare che le molle e le altre parti metalliche non siano arrugginite. Riparare le macchie di ruggine strofinandole con una spazzola metallica o un panno smerigliato. Quindi trattare con una mano di vernice antiruggine e riverniciare con una bomboletta spray di vernice color alluminio. Seguire sempre le istruzioni del venditore.
- I trampolini per uso esterno devono essere dotati di un dispositivo che ne impedisca lo spostamento in caso di forte vento (ad esempio, carichi come sacchi di sabbia o sacchi d'acqua). Gli elementi che possono rimanere impigliati nel vento, come la rete o il tappeto, devono essere rimossi.
- In inverno, il peso della neve e la temperatura possono danneggiare il trampolino. È consigliabile riporre e smontare il trampolino in un luogo asciutto e riparato.- Controllare che la moquette, il bordo protettivo, la rete dei diffusori e la superficie morbida non presentino difetti. Sole, pioggia, neve e temperature estreme riducono la resistenza di queste parti nel tempo.
- Sostituire la rete dopo due anni di utilizzo.

Attenzione: in caso di forte vento, il trampolino può volare via; spostatelo in un luogo protetto dal vento e dalle intemperie o smontatelo. È inoltre possibile fissare saldamente la struttura del trampolino al terreno con una corda e fascette adatte (almeno tre punti del trampolino, legandoli a terra sotto il centro del tappeto). Non fissate solo i piedi, perché potrebbero slogarsi.

SE IL VOSTRO ARTICOLO PRESENTA SOLO UNA DELLE CONDIZIONI SOPRA ELENcate. SMONTARLO O BLOCCARNE L'ACCESSO FINO ALLA RISOLUZIONE DEL PROBLEMA.

CONSERVARE LE ISTRUZIONI COMPLETE

Regole di sicurezza:

- Chiudere sempre l'apertura prima di saltare.
- Non permettere ai bambini di utilizzare il trampolino senza la supervisione di un adulto.
- Assicurarsi che non ci siano bambini o oggetti sotto il trampolino.
- Svuotare le tasche prima di saltare e non tenere nulla in mano mentre si salta.
- Saltare sempre al centro del tappeto.
- Saltare sempre senza scarpe.
- Il trampolino è destinato a una sola persona alla volta.
- Non saltare intenzionalmente nella rete.
- Non fare capriole.
- Non saltare fuori mentre si salta.

Saltare in sicurezza:

Innanzitutto, è necessario abituarsi alla sensazione di altezza, salto e rimbalzo. È importante concentrarsi sulla postura e praticare i salti di base (sotto) prima di tentare altri salti.

Salti di base :

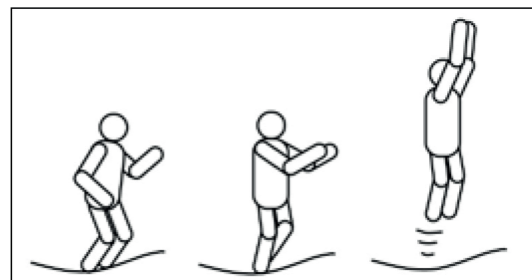

1. In piedi, con i piedi e le spalle alla larghezza delle spalle, il collo dritto e lo sguardo fisso sul tappetino.
2. oscillare le braccia in avanti e sopra la testa con un movimento circolare.
3. saltare e a metà del salto unire i piedi e puntare le punte dei piedi verso il basso.
4. mantenere i piedi e le spalle distanti quando si atterra sul tappetino.

Salti sulle ginocchia :

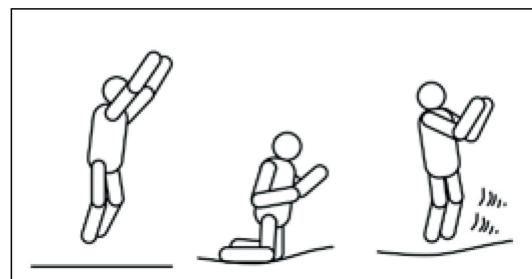

1. Iniziare con un leggero rimbalzo di base.
2. Atterrare in ginocchio, mantenere la schiena e il corpo dritti e usare le mani ai lati del corpo per mantenere l'equilibrio.
3. tornare alla posizione di base con le braccia che oscillano.

Salto seduto :

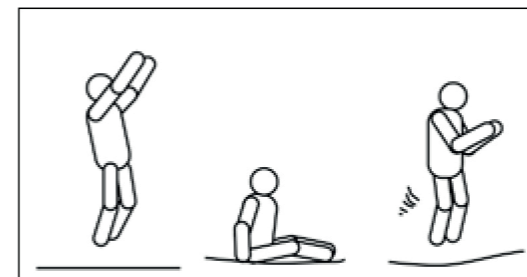

1. Atterrare in posizione seduta.
2. Posizionare le mani sul tappetino ai lati dei fianchi.
3. saltare in piedi spingendo con le mani.

Salto frontale :

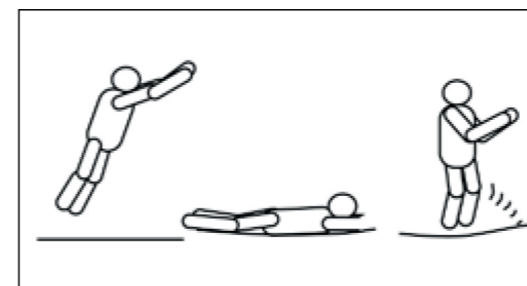

1. In posizione di rimbalzo dal davanti.
2. Atterrare in posizione prona e tenere le mani e le braccia in avanti sul tappetino.
3. spingere fuori dal tappetino con le braccia e tornare alla posizione di partenza. tornare alla posizione iniziale (in piedi).

Salto di 180 gradi :

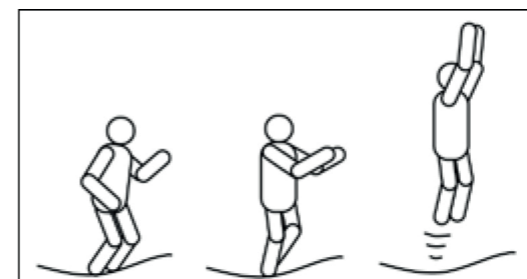

1. In posizione sdraiata.
2. spingere il tappetino con la mano e il braccio destro (a seconda del lato in cui ci si vuole girare).
3. puntare la testa e le spalle nella stessa direzione, mantenendo la schiena parallela al tappetino e la testa dritta.
4. rimbalzare da una posizione sdraiata e atterrare in posizione eretta spingendo con le mani e le braccia.

Veiligheidsvoorschriften

Waarschuwing:

De gebruiker draagt alle risico's die verband houden met de montage en het gebruik van dit apparaat. Het niet opvolgen van de waarschuwingen en instructies in deze handleiding kan leiden tot ernstig letsel en/of aanzienlijke materiële schade.

LET OP: LEES DE INSTRUCTIES IN DEZE HANDLEIDING AANDACHTIG DOOR VOORDAT U DE TRAMPOLINE GEBRUIKT.

Let op. Lees de instructies.

Let op. Max. 100 kg.

Let op. De trampoline moet door een volwassene worden gemonteerd volgens de montagehandleiding en vóór het eerste gebruik worden gecontroleerd.

Let op. Slechts één gebruiker tegelijk. Risico op botsingen.

Let op. Spring zonder schoenen.

Let op. Gebruik het matje niet als het nat is.

Let op. Maak uw zakken en handen leeg voordat u gaat springen.

Let op. Niet eten tijdens het springen.

Let op. Niet naar buiten springen.

Let op. Beperk de duur van continu gebruik (neem regelmatig pauzes).

Let op. Sluit altijd de opening van het net voordat u gaat springen.

Let op. Niet gebruiken bij harde wind en zet de trampoline vast.

Let op. Alleen bedoeld voor gebruik buitenshuis.

Let op. Niet geschikt voor kinderen jonger dan 36 maanden. Valgevaar.

Let op. Toezicht door een volwassene is noodzakelijk.

Let op. Geen salto's maken.

Let op. Alleen gebruiken onder nauwlettend toezicht van een volwassene.

Let op. De trampoline moet door een volwassene worden gemonteerd volgens de montagehandleiding en vóór het eerste gebruik worden gecontroleerd.

RISICO OP BOTSINGEN EN ONGEVALLLEN BIJ GELIJKTJDIG GEBRUIK VAN DE TRAMPOLINE DOOR MEERDERE GEBRUIKERS.

DEZE TRAMPOLINE IS BEDOELD VOOR GEBRUIK DOOR ÉÉN PERSOON TEGELIJK!

LET OP: MAAK GEEN SALTO'S, RISICO OP ERNSTIG LETSEL.

Gebruiksaanwijzing:

Afmetingen van het product:

TRA8X12IN - 244cm*366cm*260cm

- De trampoline is uitsluitend bedoeld voor gebruik door het gezin en in de open lucht.

- De trampoline moet op een vlakke ondergrond worden geplaatst, op minimaal twee meter (2 m) afstand van obstakels zoals hekken, garages, huizen, overhangende takken, waslijnen en elektriciteitskabels.

- De trampoline mag niet in de buurt van onverenigbare voorzieningen worden geplaatst, zoals peuterbaden, schommels, glijbanen en klimtoestellen.- Plaats de trampoline niet op een betonnen oppervlak of op een harde ondergrond zoals tegels, asfalt of steen.

- Plaats de trampoline niet op een gladde ondergrond.

- Niet ingraven.

- Alleen voor gebruik buitenshuis.

Verplaatsen:

Er zijn vier personen nodig om de trampoline te verplaatsen. Elke verbinding of koppeling moet worden omwikkeld met stevig plakband, zodat de structuur tijdens het verplaatsen stabiel blijft.

Til de trampoline lichtjes op voordat u hem verplaatst en zorg ervoor dat hij horizontaal op de grond staat. Voor elk ander type verplaatsing moet de trampoline worden gedemonteerd.

Montage:

De trampoline moet door een volwassene worden gemonteerd volgens de montagehandleiding en vóór het eerste gebruik worden gecontroleerd. Lees de instructies aandachtig door voordat u met de montage begint. Het wordt aanbevolen om dit product met twee personen te monteren.

Onderhouds- en verzorgingsinstructies:

Alle wijzigingen moeten worden uitgevoerd in overeenstemming met de instructies van de fabrikant. Neem bij twijfel contact op met de fabrikant.

- Controleer regelmatig de staat van de trampoline om eventuele problemen op te sporen.

- Aan het begin van elk seizoen moet de algemene staat van de trampoline worden gecontroleerd. De gebruiker moet controleren of de bevestigingen goed vastzitten en de staat van het frame, de veren, het springdoek en het veiligheidsnet controleren.

Regelmatig:

- Controleer alle moeren en bouten en draai ze indien nodig vast.

- Controleer of alle veerverbindingen (clipspelden) intact zijn en niet los kunnen raken tijdens het spelen.

- Controleer alle afdekkingen, met name de schoenenbak en scherpe randen, en vervang ze indien nodig.

ALS DEZE CONTROLES NIET WORDEN UITGEVOERD, KAN HET GEBRUIK VAN DE TRAMPOLINE GEVAARLIJK ZIJN. BOVENDIEN MOET DE GEBRUIKER ERVOOR ZORGEN DAT HIJ ZICH AAN DE VOLGENDE PUNTEN HOUDT:

- De mat moet worden beschermd tegen stof en zand en dagelijks worden schoongemaakt.

- Reinig de mat met koud water (gebruik geen zeep, schoonmaakmiddelen of andere chemische producten).

- Let op dat u de mat niet beschadigt met riemgespen.

- Zorg ervoor dat u geen krassen op het matje maakt.

- Het matje en de beschermand van de trampoline zijn niet brandwerend. Houd de trampoline uit de buurt van vonken, vuur, vuurwerk enz.

- Controleer de veren en andere metalen onderdelen op roest. Er kan een roestplek ontstaan. Repareer eventuele roestplekken door ze te schuren met een staalborstel of schuurpapier. Behandel ze vervolgens met een laag roestwerende verf en bedek ze met een spuitbus aluminiumkleurige verf. Het is absoluut noodzakelijk om de aanwijzingen van de verkoper op te volgen.

- Trampolines voor buitengebruik moeten worden uitgerust met een voorziening die verplaatsing bij harde wind voorkomt (bijvoorbeeld ballast zoals zandzakken of waterzakken). Onderdelen die windvang kunnen veroorzaken, zoals het net of het mat, moeten worden verwijderd.

- In de winter kunnen het gewicht van de sneeuw en de temperatuur de trampoline beschadigen. Het is raadzaam om uw trampoline op te bergen en te demonteren op een droge en beschutte plaats.- Controleer of het matje, de beschermand, het omheiningnet en het zachte oppervlak geen gebreken vertonen. Zon, regen, sneeuw en extreme temperaturen verminderen de weerstand van deze onderdelen na verloop van tijd.

- Vervang het net na twee jaar gebruik.

Let op: bij harde wind kan de trampoline wegwaaien; plaats hem dan op een plek die beschermt is tegen wind en slecht weer of demonteer hem. U kunt de trampoline ook stevig aan de grond vastmaken met behulp van touw en geschikte bevestigingsmiddelen (op ten minste 3 punten van de trampoline, die u op de grond onder het midden van het springdoek samenbrengt). Bevestig niet alleen de poten, omdat deze dan kunnen losraken.

ALS UW ARTIKEL AAN ÉÉN VAN DE BOVENSTAANDE VOORWAARDEN VOLDOET, DEMONTEER HET DAN OF VERBIED DE TOEGANG TOT HET ARTIKEL TOTDAT HET PROBLEEM IS OPGELOST.

BEWAAR ALLE INSTRUCTIES

Veiligheidsregels:

- Sluit altijd de opening voordat u gaat springen
- Laat kinderen niet zonder toezicht van een volwassene op de trampoline springen
- Zorg ervoor dat er geen kinderen of voorwerpen onder de trampoline liggen
- Maak uw zakken leeg voordat u gaat springen en houd tijdens het springen niets in uw handen vast
- Spring altijd in het midden van het matje.
- Spring altijd zonder schoenen
- De trampoline is bedoeld voor gebruik door één persoon tegelijk
- Spring niet opzettelijk in het net
- Maak geen salto's.
- Spring niet van de trampoline af.

Veilig springen:

Allereerst is het noodzakelijk om te wennen aan het gevoel van hoogte, springen en stuiteren. Het is belangrijk om je te concentreren op je lichaamshouding en te oefenen met basissprongen (zie hieronder) voordat je andere sprongen probeert.

Basissprongen :

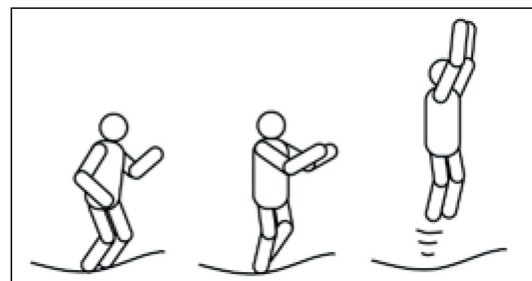

1. Ga rechtop staan, met je voeten en schouders uit elkaar, je nek recht en je blik gericht op de mat.
2. Zwaai je armen naar voren en boven je hoofd, in een cirkelvormige beweging.
3. Spring en breng halverwege de sprong je voeten bij elkaar en richt je tenen naar beneden.
4. Houd je voeten en schouders uit elkaar wanneer je op de mat landt.

Sprongen op de knieën :

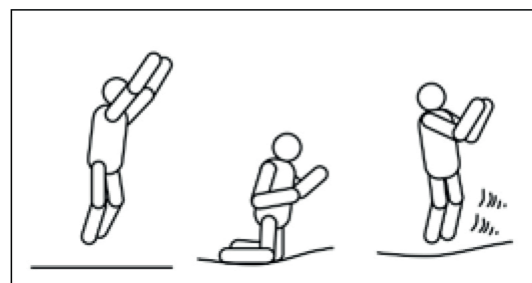

1. Begin met een lichte basisstoot.
2. Land op je knieën, houd je rug en lichaam recht en gebruik je handen aan weerszijden van je lichaam om je evenwicht te bewaren.
3. Stuitert terug naar de basispositie en zwaai daarbij met je armen.

De zittende rebound :

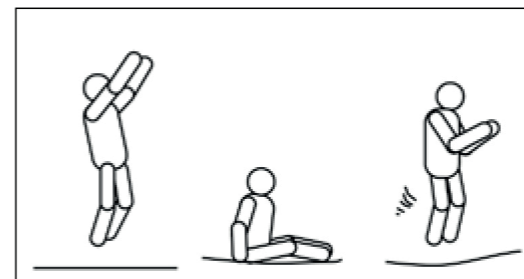

1. Ga in een zittende houding zitten.
2. Plaats uw handen op de mat aan weerszijden van uw heupen.
3. Stuw uzelf omhoog in een staande houding door op uw handen te duwen.

De sprong voorwaarts :

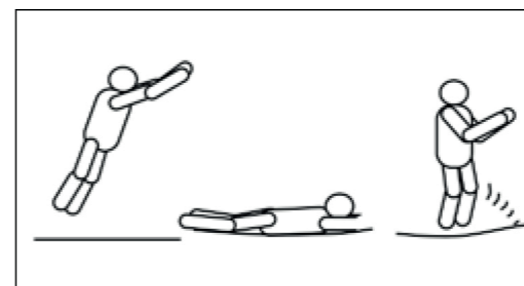

1. In een voorwaartse sprongpositie.
2. Land in een liggende positie op je buik en houd je handen en armen op de mat, naar voren gericht.
3. Duw jezelf met je armen van de mat af en keer terug naar de beginpositie (staand).

De 180 graden sprong :

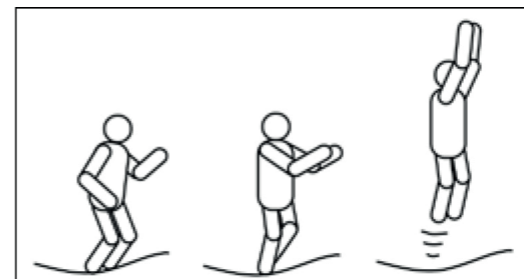

1. In liggende positie.
2. Duw de mat met je hand en je linker- of rechterarm (afhankelijk van de kant waarnaar je wilt draaien).
3. Richt je hoofd en schouders in dezelfde richting en houd je rug parallel aan de mat en je hoofd recht.
4. Stuitert terug naar de basispositie en kom weer rechtop staan door je op je handen en armen af te zetten.

Instrukcje bezpieczeństwa

Ostrzeżenia:

Użytkownik ponosi wszelkie ryzyko związane z montażem i użytkowaniem tego urządzenia. Niezastosowanie się do ostrzeżeń i instrukcji opisanych w niniejszym podręczniku może skutkować poważnymi obrażeniami i/lub uszkodzeniem urządzenia.

OSTRZEŻENIE: PRZED ROZPOCZĘCIEM KORZYSTANIA Z TRAMPOLINY NALEŻY UWAŻNIE PRZECZYTAĆ INSTRUKCJE ZAWARTE W NINIEJSZYM PODRĘCZNIKU.

Zwróć uwagę. Przeczytaj instrukcje.

Uwaga. Maks. 100 kg.

Uwaga. Trampolina musi zostać zmontowana przez osobę dorosłą zgodnie z instrukcją montażu i sprawdzona przed pierwszym użyciem.

Uwaga. Tylko jeden użytkownik na raz. Ryzyko kolizji.

Uwaga. Skakanie bez butów

Przestroga. Nie używaj maty, gdy jest mokra.

Zachowaj ostrożność. Przed skakaniem należy opróżnić kieszenie i ręce.

Uwaga. Nie jedź podczas skakania.

Uwaga. Nie wychodź na zewnątrz podczas skakania

Uwaga. Ogranicz czas ciągłego korzystania z urządzenia (rób regularne przerwy).

Uwaga. Zawsze zamykaj otwór siatki przed skakaniem.

Uwaga. Nie używaj trampoliny przy silnym wietrze i zabezpiecz ją.

Uwaga. Tylko do użytku na zewnątrz.

Uwaga. Nieodpowiednie dla dzieci w wieku poniżej 36 miesięcy. Niebezpieczeństwo upadku.

Uwaga. Wymagany nadzór osoby dorosłej.

Uwaga. Nie wykonywać salta.

Uwaga. Używać wyłącznie pod ścisłym nadzorem osoby dorosłej.

Uwaga. Trampolina musi zostać zmontowana przez osobę dorosłą zgodnie z instrukcją montażu i sprawdzona przed pierwszym użyciem.

**RYZYKO KOLIZJI I WYPADKU, JEŚLI TRAMPOLINA JEST UŻYWANA PRZEZ KILKU UŻYTKOWNIKÓW JEDNOCZEŚNIE. TA TRAMPOLINA JEST PRZEZNACZONA TYLKO DLA JEDNEJ OSOBY NA RAZ!
OSTRZEŻENIE: NIE SKAKAĆ, RYZYKO Poważnych OBRAŻEŃ.**

Instrukcja obsługi :

Wymiary produktu :

TRA8X12IN - 244cm*366cm*260cm

- Trampolina jest przeznaczona wyłącznie do użytku rodzinnego i na zewnątrz.
- Trampolina powinna być umieszczona na płaskiej powierzchni i w odległości co najmniej dwóch metrów od konstrukcji lub przeszkód, takich jak ogrodzenia, garaże, domy, zwisające gałęzie, sznury na ubrania i linie energetyczne.
- Trampolina nie powinna być umieszczana w pobliżu niekompatybilnych urządzeń, takich jak baseny, huśtawki, zjeżdżalnie lub drabinki.- Nie należy umieszczać trampoliny na cementowanej powierzchni lub twardej podłodze, takiej jak płytki, asfalt lub kamień.
- Nie instaluj trampoliny na śliskich powierzchniach.
- Nie wolno wkopywać trampoliny w ziemię.
- Używać wyłącznie na zewnątrz.

Przenoszenie :

Do przenoszenia trampoliny potrzebne są cztery osoby. Każde połączenie lub szew należy owinąć mocną taśmą klejącą, aby zachować stabilność konstrukcji podczas przenoszenia. Przed przeniesieniem trampoliny należy ją lekko unieść i upewnić się, że jest wypoziomowana względem podłoża. W przypadku każdego innego rodzaju ruchu należy zdemontować trampolinę.

Montaż :

Trampolina musi zostać zmontowana przez osobę dorosłą zgodnie z instrukcją montażu i sprawdzona przed pierwszym użyciem. Przed rozpoczęciem montażu należy uważnie przeczytać instrukcję. Zaleca się, aby produkt był montowany przez dwie osoby.

Instrukcje dotyczące pielęgnacji i konserwacji :

Wszelkie modyfikacje należy przeprowadzać zgodnie z instrukcjami producenta. W razie wątpliwości należy skontaktować się z producentem.

- Należy regularnie sprawdzać stan trampoliny, aby wykryć wszelkie problemy.

- Konieczne jest sprawdzenie ogólnego stanu trampoliny na początku każdego sezonu. Użytkownik powinien sprawdzić szczelność zamków, stan ramy, sprężyn, maty do skakania i siatki zabezpieczającej.

Regularnie:

- Sprawdź wszystkie nakrętki i śruby i dokręć je w razie potrzeby;

- Sprawdź, czy wszystkie połączenia sprężyn (sworznie, klipsy) są nienaruszone i nie mogą się poluzować podczas zabawy;

- Sprawdź wszystkie osłony, w szczególności bagażnik i ostre krawędzie, i wymień je w razie potrzeby.

Jeśli te kontrole nie zostaną przeprowadzone, korzystanie z trampoliny może być niebezpieczne. Ponadto użytkownik musi zapewnić i przestrzegać następujących zasad:

- Mata powinna być trzymana z dala od kurzu lub piasku i codziennie czyszczona,

- Czyść dywan zimną wodą (nie używaj mydła, detergentów ani innych produktów chemicznych),

- Należy uważać, aby nie uszkodzić dywanu kłamrami paska,

- Upewnij się, że mata nie jest porysowana,

- Mata i osłona trampoliny nie są ognioodporne. Trampolinę należy trzymać z dala od iskiei, ognia, fajerwerków itp.

- Sprawdź sprężyny i inne metalowe części pod kątem rdzy. Napraw plamy rdzy, pocierając je szczotką drucianą lub szmerglową. Następnie nałóż warstwę farby antykorozyjnej i przemaaluj puszką z farbą w kolorze aluminium. Zawsze postępuj zgodnie z instrukcjami sprzedawcy.

- Trampoliny do użytku na zewnątrz muszą być wyposażone w urządzenie zapobiegające ich przemieszczaniu się przy silnym wietrze (np. ładunki takie jak worki z piaskiem lub wodą). Przedmioty, które mogłyby zostać pochwycone przez wiatr, takie jak siatki lub maty, muszą zostać usunięte.

- Zimą ciężar śniegu i temperatura mogą uszkodzić trampolinę. Zaleca się przechowywanie i demontaż trampoliny w suchym, osłoniętym miejscu.- Sprawdź wykładzinę, krawędź ochronną, siatkę głośnika i mięką powierzchnię pod kątem wad. Słońce, deszcz, śnieg i ekstremalne temperatury z czasem zmniejszają odporność tych części.

- Wymień siatkę po dwóch latach użytkowania.

Ostrzeżenie: przy silnym wietrze trampolina może odlecieć; przenieś ją w miejsce chronione przed wiatrem i warunkami atmosferycznymi lub zdemontuj. Można również mocno przymocować ramę trampoliny do podłoża za pomocą odpowiedniej liny i krawatów (co najmniej trzy punkty na trampolinie, przywiązując je do podłoża poniżej środka maty). Nie mocuj tylko nóg, ponieważ mogą się one poruszać.

JEŚLI OBIEKT SPEŁNIA TYLKO JEDEN Z POWYŻSZYCH WARUNKÓW. ZDEMONTOWAĆ GO LUB ZABLOKOWAĆ DO NIEGO DOSTĘP DO CZASU ROZWIĄZANIA PROBLEMU.

ZACHOWAĆ KOMPLETNA INstrukcję ObsŁUGI

Zasady bezpieczeŃstwa:

- Zawsze zamykaj otw6r przed skakaniem.
- Nie pozwalaj dzieciom korzysta6c z trampoliny bez nadzoru osoby dorosłej.
- Upewnij si6, że pod trampoliną nie ma dzieci ani przedmiot6w.
- Opr6żnij kieszenie przed rozpocz6ciem skakania i nie trzymaj niczego w r6ku podczas skakania.
- Zawsze skacz na 6rodku maty.
- Zawsze skacz bez but6w.
- Trampolina jest przeznaczona tylko dla jednej osoby na raz.
- Nie wolno celowo wskakiwa6c na siatk6.
- Nie wykonuj salta.
- Nie wyskakuj podczas skakania.

Skacz bezpiecznie:

Przed wszystkim naleŹy przyzwyczai6 si6 do wraŹenia wysoko6ci, skakania i odbijania si6. WaŹne jest, aby skoncentrowa6 si6 na swojej postawie i 6wiczy6 podstawowe skoki (poniŹej) przed próbą wykonania innych skok6w.

Podstawowe skoki:

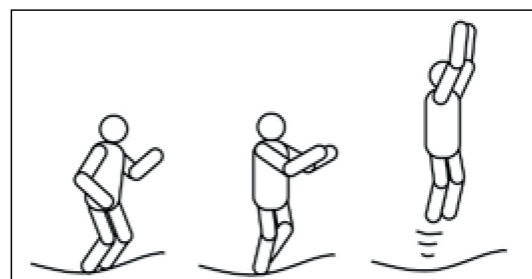

1. StaŃ ze stopami rozstawionymi na szeroko66 bark6w, wyprostowaną szyj¹ i wzrokiem skierowanym na mat6.
2. Wymach ramion do przodu i nad g6w6 z zamachem ruchem okr6Źnym.
3. Podskocz i w po6owie skoku złącz stopy i skieruj palce st6p w d66.
4. Po wyl¹dowaniu na macie trzymaj stopy i ramiona rozstawione.

Skoki na kolanach:

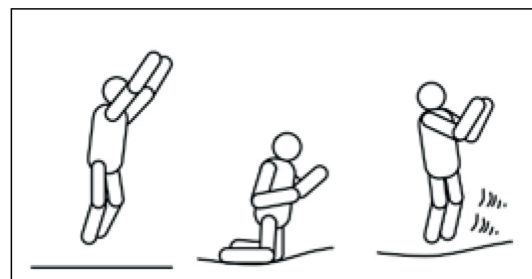

1. Zaczynaj od lekkiego odbicia podstawowego.
2. Wyl¹duj na kolanach, trzymaj plecy i cia6o prosto i uŹyj r¹k po bokach, aby utrzyma6 równowag6.
3. Wr66 do pozycji wyj6ciowej, poruszaj¹c ramionami.

Odbijanie si6 w pozycji siedz¹cej:

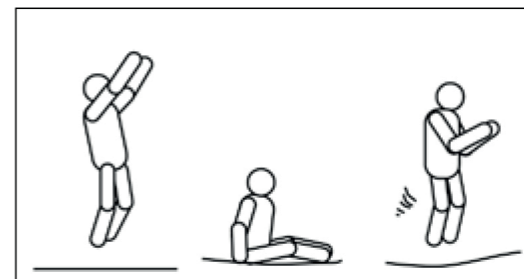

1. Wyl¹duj w pozycji siedz¹cej.
2. Po666 d6onie na macie obok bioder.
3. Podskocz, popychaj¹c si6 r6kami.

Odskok cz66owy:

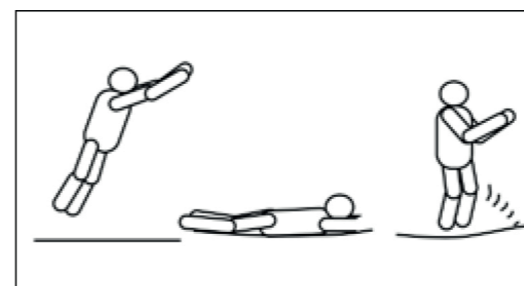

1. W pozycji odbicia od przodu.
2. Wyl¹duj w pozycji leŹ¹cej i trzymaj d6onie i ramiona przed sob¹ na macie.
3. odepchnij si6 od maty r6kami i wr66 do pozycji wyj6ciowej (stoj¹cej).

Odskok o 180 stopni:

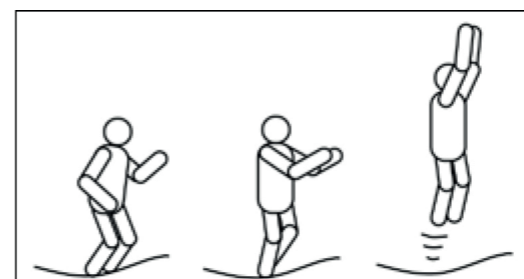

1. W pozycji leŹ¹cej.
2. popchnij mat6 praw¹ r6k¹ i ramieniem (a w zaleŹno6ci od tego, w kt6r¹ stron6 chcesz si6 obr66ci6).
3. Skieruj g6w6 i ramiona w tym samym kierunku, utrzymuj¹c plecy równoleg6e do maty i g6w6 prosto.
4. Wskocz z pozycji leŹ¹cej i wyl¹duj pionowo, odpychaj¹c si6 d666mi i ramionami.

Instruções de segurança

Avisos:

O utilizador assume todos os riscos associados à montagem e utilização deste equipamento. O não cumprimento dos avisos e instruções descritos neste manual pode resultar em ferimentos graves e/ou danos materiais consideráveis.

ATENÇÃO: LEIA ATENTAMENTE AS INSTRUÇÕES DESTA MANUAL ANTES DE UTILIZAR O TRAMPOLIM.

Preste atenção. Ler as instruções.

Atenção. Máx. 100 kg.

Cuidado. O trampolim deve ser montado por um adulto de acordo com as instruções de montagem e verificado antes da primeira utilização.

Cuidado. Apenas um utilizador de cada vez. Risco de colisão.

Cuidado. Saltar sem sapatos

Cuidado. Não utilizar o tapete quando estiver molhado.

Cuidado. Esvaziar os bolsos e as mãos antes de saltar.

Cuidado. Não comer enquanto salta.

Atenção. Não sair à rua enquanto estiver a saltar

Cuidado. Limitar a duração da utilização contínua (fazer pausas regulares).

Atenção. Fechar sempre a abertura da rede antes de saltar.

Cuidado. Não utilizar o trampolim com ventos fortes e fixá-lo.

Cuidado. Apenas para utilização no exterior.

Cuidado. Não é adequado para crianças com menos de 36 meses. Perigo de queda.

Cuidado. É necessária a supervisão de um adulto.

Cuidado. Não efetuar cambalhotas.

Cuidado. Utilizar apenas sob a vigilância atenta de um adulto.

Cuidado. O trampolim deve ser montado por um adulto de acordo com as instruções de montagem e verificado antes da primeira utilização.

RISCO DE COLISÃO E DE ACIDENTE SE O TRAMPOLIM FOR UTILIZADO POR VÁRIOS UTILIZADORES AO MESMO TEMPO. ESTE TRAMPOLIM DESTINA-SE APENAS A UMA PESSOA DE CADA VEZ!

AVISO: NÃO SALTAR, RISCO DE FERIMENTOS GRAVES.

Instruções de utilização :

Dimensões do produto :

TRA8X12IN - 244cm*366cm*260cm

- O trampolim destina-se exclusivamente a uma utilização familiar e ao ar livre.
- O trampolim deve ser colocado numa superfície plana e a pelo menos dois metros de distância de estruturas ou obstáculos, como vedações, garagens, casas, ramos pendentes, estendais e linhas eléctricas.
- O trampolim não deve ser colocado perto de equipamento incompatível, como piscinas, baloiços, escorregas ou estruturas de escalada.- Não colocar o trampolim numa superfície cimentada ou num piso duro, como azulejos, asfalto ou pedra.
- Não o instalar em superfícies escorregadias.
- Não cavar no chão.
- Utilizar apenas ao ar livre.

Deslocação :

São necessárias quatro pessoas para deslocar o trampolim. Cada junta ou costura deve ser envolvida com fita adesiva forte para manter a estabilidade da estrutura durante a deslocação.

Levante ligeiramente o trampolim antes de o deslocar e certifique-se de que está nivelado com o solo. Para qualquer outro tipo de deslocação, desmontar o trampolim.

Montagem :

O trampolim deve ser montado por um adulto de acordo com as instruções de montagem e verificado antes da primeira utilização. Ler atentamente as instruções antes de iniciar a montagem. Recomenda-se que a montagem deste produto seja efectuada por duas pessoas.

Instruções de conservação e manutenção :

Todas as modificações devem ser efectuadas de acordo com as instruções do fabricante. Em caso de dúvida, contactar o fabricante.

- Verificar regularmente o estado do trampolim para detetar problemas.

- É essencial verificar o estado geral do trampolim no início de cada estação. O utilizador deve verificar o aperto dos fechos, o estado da estrutura, as molas, o tapete de saltos e a rede de segurança.

Regularmente:

- Verificar todas as porcas e parafusos e apertá-los se necessário;

- Verificar se todas as ligações das molas (pinos, cliques) estão intactas e não se podem soltar durante o jogo;

- Verificar todas as coberturas, nomeadamente a bota e as arestas vivas, e substituí-las se necessário.

Se estas verificações não forem efectuadas, a utilização do trampolim pode ser perigosa. Além disso, o utilizador deve garantir e respeitar o seguinte:

- O tapete deve ser mantido afastado do pó ou da areia e limpo diariamente,
- Limpar o tapete com água fria (não utilizar sabão, detergentes ou outros produtos químicos),
- Ter cuidado para não danificar o tapete com as fivelas dos cintos,
- Certificar-se de que o tapete não está riscado,
- O tapete e a proteção do trampolim não são à prova de fogo. Manter o trampolim afastado de faíscas, fogo, fogo de artifício, etc,
- Verificar se há ferrugem nas molas e noutras peças metálicas. Reparar as manchas de ferrugem esfregando-as com uma escova de arame ou um pano de esmeril. Em seguida, aplique uma camada de tinta anti-ferrugem e volte a pintar com uma lata de spray de tinta cor de alumínio. Siga sempre as instruções do vendedor.
- Os trampolins para utilização no exterior devem estar equipados com um dispositivo que impeça a sua deslocação em caso de ventos fortes (por exemplo, cargas como sacos de areia ou sacos de água). Os elementos que podem ser apanhados pelo vento, como redes ou tapetes, devem ser retirados.
- No inverno, o peso da neve e a temperatura podem danificar o trampolim. É aconselhável guardar e desmontar o trampolim num local seco e abrigado.- Verifique se o tapete, o rebordo de proteção, a rede do altifalante e a superfície macia apresentam defeitos. O sol, a chuva, a neve e as temperaturas extremas reduzem a resistência destas peças ao longo do tempo.
- Substituir a rede após dois anos de utilização.

Atenção: com ventos fortes, o trampolim pode voar; desloque-o para um local protegido do vento e das intempéries ou desmonte-o. Pode também fixar firmemente a estrutura do trampolim ao solo com uma corda e laços adequados (pelo menos três pontos do trampolim, amarrando-os ao solo abaixo do centro do tapete). Não fixar apenas os pés, pois estes podem deslocar-se.

SE O SEU OBJECTO APRESENTAR APENAS UMA DAS CONDIÇÕES ACIMA REFERIDAS. DESMONTE-O OU BLOQUEIE O ACESSO AO MESMO ATÉ QUE O PROBLEMA SEJA RESOLVIDO.

CONSERVAR O MANUAL DE INSTRUÇÕES COMPLETO

Regras de segurança:

- Fechar sempre a abertura antes de saltar.
- Não permitir que as crianças utilizem o trampolim sem a supervisão de um adulto.
- Certifique-se de que não há crianças ou objectos debaixo do trampolim.
- Esvazie os bolsos antes de saltar e não segure nada na mão enquanto salta.
- Saltar sempre no meio do tapete.
- Saltar sempre sem sapatos.
- O trampolim destina-se apenas a uma pessoa de cada vez.
- Não saltar intencionalmente para a rede.
- Não efetuar saltos mortais.
- Não saltar para fora enquanto salta.

Saltar com segurança:

Antes de mais, é necessário habituar-se à sensação de altura, de saltar e de saltitar. É importante concentrar-se na postura e praticar os saltos básicos (abaixo) antes de tentar outros saltos.

Saltos básicos :

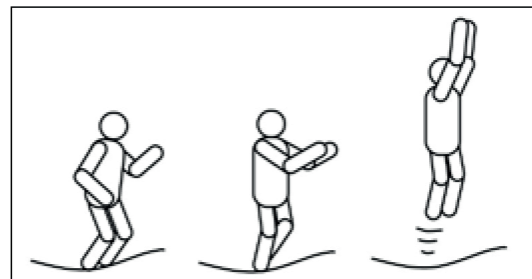

1. Fique de pé, com os pés e os ombros afastados à largura dos ombros, o pescoço direito e o olhar fixo no tapete.
2. balance os braços para a frente e acima da cabeça com um movimento circular.
3. salte e, a meio do salto, junte os pés e aponte os dedos dos pés para baixo.
4. Mantenha os pés e os ombros afastados quando aterrar no tapete.

Saltos sobre os joelhos :

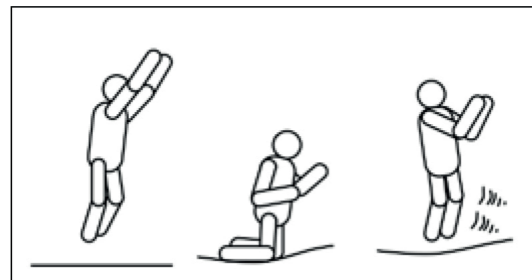

1. Comece com um ligeiro ressalto de base.
2. Aterre sobre os joelhos, mantenha as costas e o corpo direitos e use as mãos ao lado do corpo para manter o equilíbrio.
3. Regresse à posição de base com os braços em movimento.

O salto sentado :

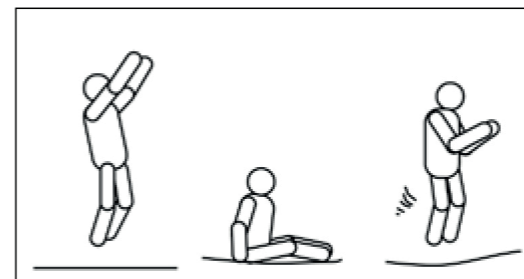

1. Aterrar numa posição sentada.
2. Coloque as mãos no tapete ao lado das ancas.
3. salte para cima empurrando com as mãos.

O rebote frontal :

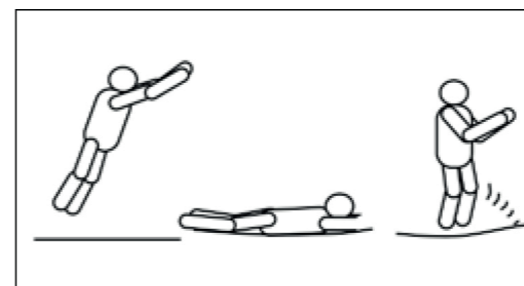

1. Em posição de ressalto a partir da frente.
2. Aterre numa posição de bruços e mantenha as mãos e os braços para a frente no tapete.
3. empurrar o tapete com os braços e regressar à posição inicial. regressar à posição inicial (de pé).

O salto de 180 graus :

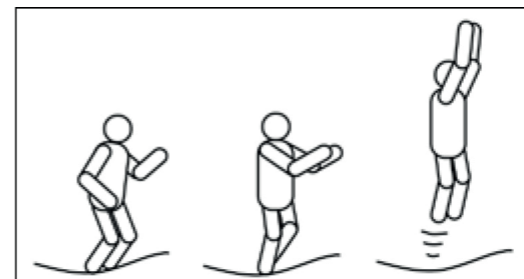

1. Em posição deitada.
2. empurrar o tapete com a mão e o braço direitos (a dependendo do lado para o qual se quer virar).
3. Aponte a cabeça e os ombros na mesma direção, mantendo as costas paralelas ao tapete e a cabeça direita.
4. saltar de uma posição deitada e aterrar na vertical, empurrando com as mãos e os braços

Instrucțiuni de siguranță

Avertismente:

Utilizatorul își asumă toate riscurile asociate cu instalarea și utilizarea acestui echipament. Nerespectarea avertismentelor și instrucțiunilor descrise în acest manual poate duce la vătămări grave și/sau la deteriorarea echipamentului
Daune.

AVERTISMENT: CITIȚI CU ATENȚIE INSTRUCȚIUNILE DIN ACEST MANUAL ÎNAINTE DE A UTILIZA TRAMBULINA.

Acordați atenție. Citiți instrucțiunile.

Atenție. Max. 100 kg.

Atenție. Trambulina trebuie asamblată de un adult în conformitate cu instrucțiunile de asamblare și verificată înainte de prima utilizare.

Atenție. Un singur utilizator în același timp. Risc de coliziune.

Atenție. Sărituri fără încălțăminte

Atenție. Nu utilizați covorul atunci când este umed.

Aveți grijă. Goliți-vă buzunarele și mâinile înainte de a sări.

Atenție. Nu mâncați în timp ce săriți.

Atenție. Nu ieșiți afară în timp ce săriți

Atenție. Limitați timpul de utilizare continuă (faceți pauze regulate).

Atenție. Închideți întotdeauna deschiderea plasei înainte de a sări.

Atenție. Nu utilizați trambulina în condiții de vânt puternic și asigurați-o.

Atenție. Numai pentru utilizare în exterior.

Atenție. Nu este potrivită pentru copiii cu vârsta sub 36 de luni. Pericol de cădere.

Atenție. Este necesară supravegherea unui adult.

Atenție. Nu efectuați răsturnări.

Atenție. Utilizați numai sub supravegherea atentă a unui adult.

Atenție. Trambulina trebuie asamblată de un adult în conformitate cu instrucțiunile de asamblare și verificată înainte de prima utilizare.

RISC DE COLIZIUNE ȘI ACCIDENT DACĂ TRAMBULINA ESTE UTILIZATĂ DE MAI MULȚI UTILIZATORI ÎN ACELAȘI TIMP. ACEASTĂ TRAMBULINĂ ESTE DESTINATĂ UNEI SINGURE PERSOANE ÎN ACELAȘI TIMP! AVERTIZARE: NU SĂRIȚI, RISC DE VĂTĂMARE GRAVĂ.

Manual de instrucțiuni :

Dimensiunile produsului :

TRA8X12IN - 244cm*366cm*260cm

- Trambulina este numai pentru uz familial și în aer liber.
- Trambulina trebuie amplasată pe o suprafață plană și la cel puțin doi metri distanță de structuri sau obstacole, cum ar fi garduri, garaje, case, crengi care atârnă, sârme de rufe și linii electrice.
- Trambulina nu trebuie amplasată lângă echipamente incompatibile, cum ar fi piscine, leagăne, tobogane sau scări.- Nu așezați trambulina pe o suprafață cimentată sau pe o podea dură, cum ar fi gresie, asfalt sau piatră.
- Nu instalați trambulina pe suprafețe alunecoase.
- Nu săpați trambulina în pământ.
- Utilizați numai în aer liber.

Transportare :

Sunt necesare patru persoane pentru a transporta trambulina. Înfășurați fiecare îmbinare sau cusătură cu bandă adezivă puternică pentru a menține structura stabilă în timpul deplasării. Înainte de a muta trambulina, ridicați-o ușor și asigurați-vă că este la nivelul solului. Pentru orice alt tip de mișcare, demontați trambulina.

Asamblare :

Trambulina trebuie asamblată de un adult în conformitate cu instrucțiunile de asamblare și verificată înainte de prima utilizare. Citiți cu atenție instrucțiunile înainte de asamblare. Se recomandă ca produsul să fie asamblat de două persoane.

Instrucțiuni de îngrijire și întreținere :

Orice modificare trebuie efectuată în conformitate cu instrucțiunile producătorului. În caz de îndoială, contactați producătorul.

- Verificați periodic starea trambulinei pentru a detecta orice problemă.

- Este necesar să verificați starea generală a trambulinei la începutul fiecărui sezon. Utilizatorul trebuie să verifice etanșeitatea încuietorilor, starea cadrului, a arcurilor, a covorului de sărituri și a plasei de siguranță.

În mod regulat:

- Verificați toate piulițele și șuruburile și strângeți-le dacă este necesar;

- Verificați dacă toate conexiunile arcurilor (știfturi, cleme) sunt intacte și nu se pot desprinde în timpul jocului;

- Verificați toate protecțiile, în special bocancul și marginile ascuțite, și înlocuiți-le dacă este necesar.

Dacă aceste verificări nu sunt efectuate, utilizarea trambulinei poate fi periculoasă. În plus, utilizatorul trebuie să se asigure și să respecte următoarele reguli:

- Păstrați covorul departe de praf sau nisip și curățați-l zilnic,

- Curățați covorul cu apă rece (nu folosiți săpun, detergent sau alte produse chimice),

- Aveți grijă să nu deteriorați covorul cu catramele centurii,

- Asigurați-vă că covorul nu este zgâriat,

- Covorul și husa trambulinei nu sunt rezistente la foc. Țineți trambulina departe de scânteii, foc, focuri de artificii etc,

- Verificați dacă arcurile și alte părți metalice sunt ruginite. Reparați petele de rugină frecându-le cu o perie de sârmă sau o perie emery. Aplicați apoi un strat de vopsea anticorozivă și revopsiți cu o cutie de vopsea de culoarea aluminiului. Urmați întotdeauna instrucțiunile dealerului.

- Trambulinele destinate utilizării în exterior trebuie să fie prevăzute cu un dispozitiv care să le împiedice să se miște în caz de vânt puternic (de exemplu, încărcături precum saci cu nisip sau apă). Obiectele care ar putea fi prinse de vânt, cum ar fi plasele sau saltelele, trebuie îndepărtate.

- larna, greutatea zăpezii și temperatura pot deteriora trambulina. Este recomandat să depozitați și să demontați trambulina într-un loc uscat și adăpostit.- Verificați dacă covorul, marginea de protecție, plasa difuzorului și suprafața moale prezintă defecte. Soarele, ploaia, zăpada și temperaturile extreme reduc rezistența acestor piese în timp.

- Înlocuiți plasa după doi ani de utilizare.

Avertisment: în caz de vânt puternic, trambulina poate zbura; mutați-o într-un loc protejat de vânt și intemperii sau demontați-o. De asemenea, puteți fixa ferm cadrul trambulinei la sol cu frânghie și legături adecvate (cel puțin trei puncte pe trambulină, legându-le la sol sub centrul covorului). Nu atașați doar picioarele, deoarece acestea se pot mișca.

DACĂ OBIECTUL ÎNDEPLINEȘTE DOAR UNA DINTRE CONDIȚIILE DE MAI SUS. DEMONTAȚI-L SAU BLOCAȚI ACCESUL LA EL PÂNĂ LA REZOLVAREA PROBLEMEI.

PĂSTRAȚI INSTRUCȚIUNILE COMPLETE DE UTILIZARE

Reguli de siguranță:

- Închideți întotdeauna deschiderea înainte de a sări.
- Nu permiteți copiilor să utilizeze trambulina fără supravegherea unui adult.
- Asigurați-vă că nu există copii sau obiecte sub trambulină.
- Goliți-vă buzunarele înainte de a sări și nu țineți nimic în mână în timp ce săriți.
- Săriți întotdeauna în mijlocul saltelei.
- Săriți întotdeauna fără pantofi.
- Trambulina este proiectată pentru o singură persoană în același timp.
- Nu săriți intenționat pe plasă.
- Nu efectuați răsturnări.
- Nu săriți în timp ce săriți.

Săriți în siguranță:

Mai întâi de toate, obișnuiți-vă cu senzația de înălțime, săritură și săritură. Este important să vă concentrați asupra poziției și să exersați săriturile de bază (mai jos) înainte de a încerca alte sărituri.

Sărituri de bază :

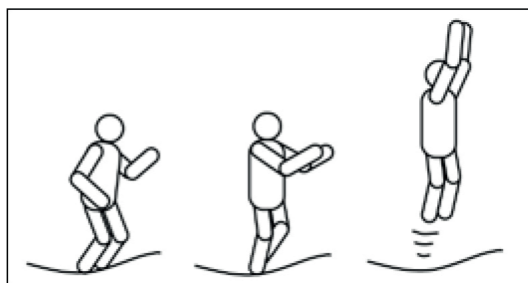

1. Stați cu picioarele depărtate la lățimea umerilor, gâtul drept și ochii îndreptați spre covor.
2. Balansați brațele înainte și deasupra capului cu o mătură într-o mișcare circulară.
3. Săriți în sus și la jumătatea săriturii uniți-vă picioarele și îndreptați vârfulurile în jos.
4. Când aterizați pe covor, țineți picioarele și brațele depărtate.

Sărituri pe genunchi:

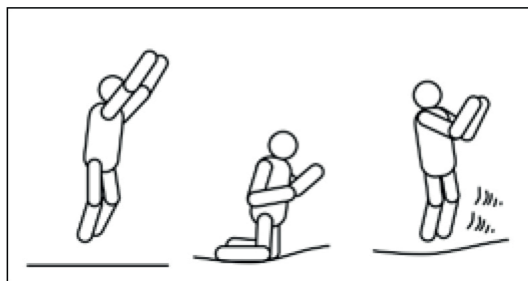

1. Începeți cu o săritură ușoară de bază.
2. Aterizați în genunchi, mențineți spatele și corpul drepte și folosiți-vă brațele lateral pentru a vă menține echilibrul.
3. Reveniți la poziția de pornire mișcând brațele.

Săritură așezată :

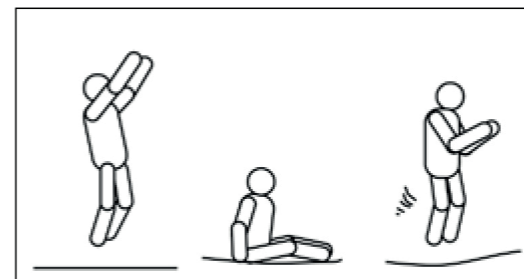

1. Aterizați în poziția șezând.
2. Puneți-vă mâinile pe covor lângă șolduri.
3. Săriți în sus, împingându-vă în sus cu mâinile.

Săritura frontala :

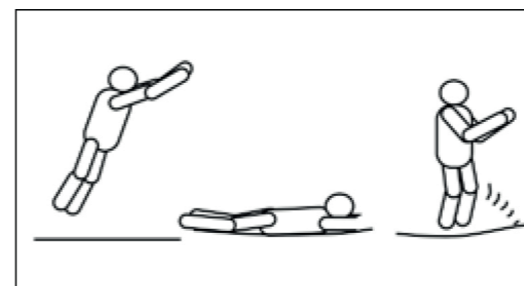

1. În poziția de revenire în față.
2. Aterizați pe burtă și țineți mâinile și brațele pe covor, cu fața în față.
3. Împingeți covorul cu brațele și reveniți la poziția inițială (în picioare).

Săritură la 180 de grade :

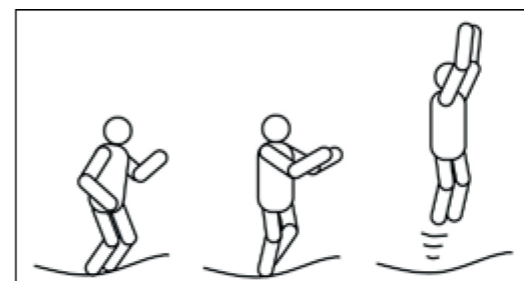

1. În poziția culcat pe spate.
2. Împingeți salteaua cu mâna și brațul drept (a funcție de direcția în care doriți să vă întoarceți).
3. Orientați-vă capul și umerii în aceeași direcție, menținând spatele paralel cu covorul și capul drept.
4. săriți din poziția culcat și aterizați în poziție verticală, împingându-vă cu mâinile și brațele.

SYDNEY
TRA8X12IN

happy garden

SK

Bezpečnostné pokyny

Upozornenia:

Používateľ preberá všetky riziká spojené s inštaláciou a používaním tohto zariadenia. Nedodržanie upozornení a pokynov opísaných v tomto návode môže mať za následok vážne zranenie a/alebo poškodenie zariadenia.
Poškodenie.

UPOZORNENIE: PRED POUŽITÍM SI POZORNE PREČÍTAJTE POKYNY UVEDENÉ V TEJTO PRÍRUČKE. TRAMPOLÍNY.

Dávajte pozor. Prečítajte si pokyny.

Dávajte pozor. Max. 100 kg.

Pozor. Trampolínu musí zostaviť dospelá osoba podľa montážneho návodu a pred prvým použitím ju skontrolovať.

Upozornenie: V prípade, že je trampolína poškodená, je potrebné ju skontrolovať. V rovnakom čase môže trampolínu používať len jeden používateľ. Riziko kolízie.

Pozor. Skákanie bez obuvi

Upozornenie. Nepoužívajte podložku, keď je mokrá.

Buďte opatrní. Pred skokom si vyprázdňte vrecká a ruky.

Pozor. Počas skákania nejedzte.

Pozor. Počas skákania nechodte von

Pozor. Obmedzte čas nepretržitého používania (robte pravidelné prestávky).

Pozor. Pred skokom vždy zatvorte otvor siete.

Pozor. Nepoužívajte trampolínu pri silnom vetre a zabezpečte ju.

Pozor. Len na vonkajšie použitie.

Pozor. Nevhodné pre deti mladšie ako 36 mesiacov. Nebezpečenstvo pádu.

Pozor. Vyžaduje sa dohľad dospelaj osoby.

Pozor. Neprevracajte sa.

Pozor. Používajte len pod prísny dohľad dospelaj osoby.

Pozor. Trampolínu musí zostaviť dospelá osoba podľa montážneho návodu a pred prvým použitím ju skontrolovať.

RISC DE COLIZIUNE ȘI ACCIDENT DACĂ TRAMBULINA ESTE UTILIZATĂ DE MAI MULȚI UTILIZATORI ÎN ACELAȘI TIMP. ACEASTĂ TRAMBULINĂ ESTE DESTINATĂ UNEI SINGURE PERSOANE ÎN ACELAȘI TIMP! AVERTIZARE: NU SĂRIȚI, RISC DE VĂȚĂMARE GRAVĂ.

Návod na použitie :

Rozmery výrobku :

TRA8X12IN - 244cm*366cm*260cm

- Trampolína je určená len na rodinné a vonkajšie použitie.

- Trampolína musí byť umiestnená na rovnom povrchu a vo vzdialenosti najmenej dvoch metrov od konštrukcií alebo prekážok, ako sú ploty, garáže, domy, previsnuté konáre, šnúry na bielizeň a elektrické vedenie.

- Trampolína by sa nemala umiestňovať v blízkosti nezlúčiteľných zariadení, ako sú bazény, hojdačky, šmýkačky alebo rebríky.- Trampolínu neumiestňujte na cementový povrch alebo na tvrdú podlahu, ako sú dlaždice, asfalt alebo kameň.

- Trampolínu neumiestňujte na klzké povrchy.

- Trampolínu nezakopávajte do zeme.

- Trampolínu používajte len vo vonkajšom prostredí.

SYDNEY
TRA8X12IN

happy garden

Preprava :

Na prepravu trampolíny sú potrebné štyri osoby. Každý spoj alebo šev oblepte silnou lepiacou páskou, aby bola konštrukcia počas prepravy stabilná.

Pred presunom trampolínu opatrne zdvihnite a uistite sa, že je v rovine so zemou. Pri akomkoľvek inom premiestňovaní trampolínu demontujte.

Montáž :

Trampolínu musí zmontovať dospelá osoba podľa montážneho návodu a pred prvým použitím ju skontrolovať. Pred montážou si pozorne prečítajte návod. Odporúča sa, aby výrobok montovali dve osoby.

Pokyny na starostlivosť a údržbu :

Akékoľvek úpravy sa musia vykonávať v súlade s pokynmi výrobcu. V prípade pochybností sa obráťte na výrobcu.

- Pravidelne kontrolujte stav trampolíny, či sa nevyskytli nejaké problémy.

- Na začiatku každej sezóny je potrebné skontrolovať celkový stav trampolíny. Používateľ by mal skontrolovať tesnosť zámkov, stav rámu, pružín, skákacej podložky a bezpečnostnej siete.

Pravidelne:

- Skontrolujte všetky matice a skrutky a podľa potreby ich dotiahnite;

- Skontrolujte, či sú všetky spoje pružín (kolíky, svorky) neporušené a nemôžu sa počas hry uvoľniť;

- Skontrolujte všetky chrániče, najmä topánky a ostré hrany, a v prípade potreby ich vymeňte.

Ak sa tieto kontroly nevykonajú, používanie trampolíny môže byť nebezpečné. Okrem toho musí používateľ zabezpečiť a dodržiavať nasledujúce pravidlá:

- Koberec chráňte pred prachom alebo pieskom a denne ho čistite,

- Koberec čistite studenou vodou (nepoužívajte mydlo, saponát ani iné chemikálie),

- Dbajte na to, aby ste koberec nepoškodili sponami pásov,

- Dbajte na to, aby koberec nebol poškrábaný,

- Koberec a poťah trampolíny nie sú ohňovzdorné. Udržujte trampolínu mimo dosahu iskiev, ohňa, ohňostrojom atď.

- Skontrolujte, či pružiny a ostatné kovové časti nie sú zhrdzavené. Miesta hrdze opravte ich pretretím drôtenou kefou alebo šmirgľovou kefou. Potom naneste vrstvu antikoróznej farby a premaľujte plechovkou farby vo farbe hliníka. Vždy postupujte podľa pokynov predajcu.

- Trampolíny určené na vonkajšie použitie by mali byť vybavené zariadením, ktoré zabráni ich pohybu pri silnom vetre (napr. bremená ako vrecia s pieskom alebo voda). Predmety, ktoré by mohli byť zachytené vetrom, ako sú siete alebo matrace, by mali byť odstránené.

- V zime môže váha snehu a teplota poškodiť trampolínu. Odporúča sa skladovať a demontovať trampolínu na suchom a chránenom mieste.- Skontrolujte, či koberec, nárazník, sieťka difúzora a mäkký povrch nie sú poškodené. Slnko, dážď, sneh a extrémne teploty časom znižujú pevnosť týchto častí.

- Sieťku vymeňte po dvoch rokoch používania.

Upozornenie: Pri silnom vetre môže trampolína odletieť; presuňte ju na miesto chránené pred vetrom a poveternostnými vplyvmi alebo ju demontujte. Rám trampolíny môžete tiež pevne pripevniť k zemi pomocou lana a vhodných viazacích prostriedkov (aspoň tri body na trampolíne, ktoré priviažete k zemi pod stredom koberca). Nepripevňujte len nohy, pretože sa môžu pohybovať.

AK OBJEKT SPĽŇA LEN JEDNU Z VYŠŠIE UVEDENÝCH PODMIENOK. ODSTRÁŇTE HO ALEBO K NEMU ZABLOKUJTE PRÍSTUP, KÝM SA PROBLÉM NEVYRIEŠI.

USCHOVAJTE SI ÚPLNÝ NÁVOD NA POUŽITIE

Bezpečnostné pravidlá:

- Pred skokom vždy zatvorte otvor.
- Nedovoľte deťom používať trampolínu bez dozoru dospelých.
- Uistite sa, že pod trampolínu nie sú žiadne deti ani predmety.
- Pred skákaním vyprázdňte vrecká a počas skákania nedržte nič v ruke.
- Skáčajte vždy v strede matraca.
- Vždy skáčajte bez obuvi.
- Trampolína je určená pre jednu osobu naraz.
- Neskáčajte zámerne na sieť.
- Neprevracajte sa.
- Neskáčajte počas skákania.

Skáčajte bezpečne:

Najskôr si zvyknite na pocit výšky, odrazu a skoku. Je dôležité sústrediť sa na postoj a pred skúšaním ďalších skokov si precvičiť základné skoky (nižšie).

Základné skoky :

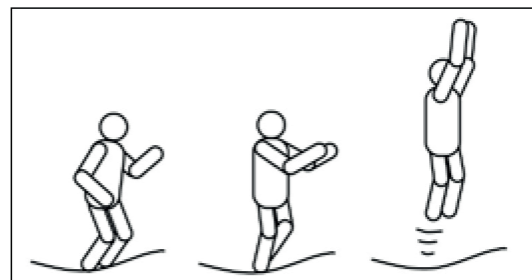

1. Postavte sa s nohami na šírku ramien, s rovným krkom a očami upretými na koberec.
2. Švihnite metlou dopredu a nad hlavu. Krúživým pohybom.
3. Vyskočte a v polovici výskoku spojte nohy a špičky smerujte nadol.
4. Keď dopadnete na podložku, nohy a ruky držte od seba.

Skoky na kolenách :

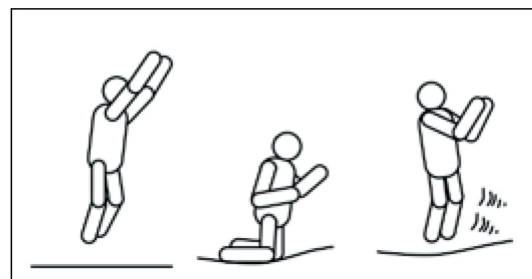

1. Začnite jednoduchým základným skokom.
2. Pristávajte na kolená, chrbát a telo držte rovno a na udržanie rovnováhy používajte bočné ruky.
3. Pohybom paží sa vráťte do východiskovej polohy.

Skok z miesta :

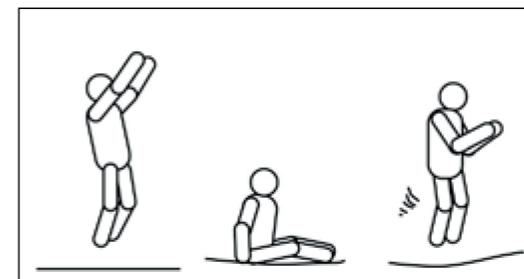

1. Pristante v sede.
2. Ruky položte na podložku vedľa bokov.
3. Vyskočte a rukami sa tlačte nahor.

Skok dopredu :

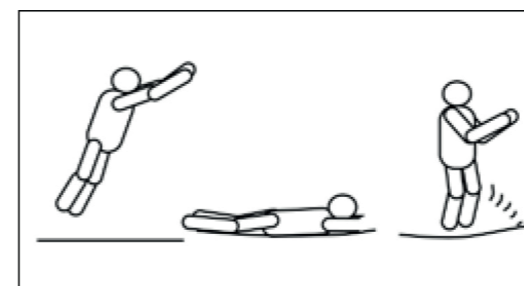

1. V polohe dopredu dozadu.
2. Lahnite si na brucho, ruky a paže položte na podložku, tvárou dopredu.
3. Zatlačte ruky do podložky a vráťte sa do východiskovej (stojnej) polohy.

Skok o 180 stupňov :

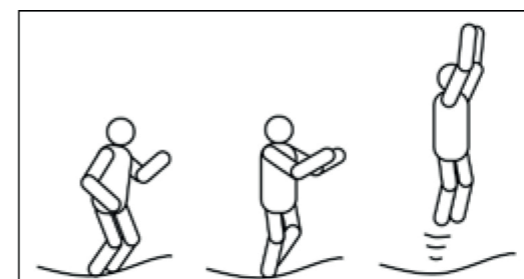

1. V polohe na chrbte.
2. Zatlačte pravou rukou na matrac (a podľa toho, ktorým smerom sa chcete otočiť).
3. Hlavu a ramená orientujte rovnakým smerom, chrbát držte rovnobežne s kobercom a hlavu rovno.
4. Vyskočte z polohy ležmo a dopadnite vzpriamene, pričom sa rukami a pažami vytlačajte nahor.

SYDNEY
TRA8X12IN

happy garden



A1 x6



A2 x2



B x8



C x1



D x1

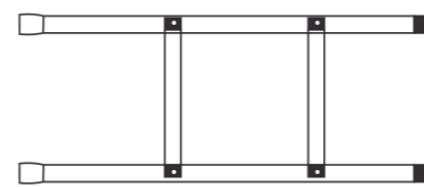

E x1



F x4

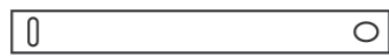

G x8



H x8



I x8

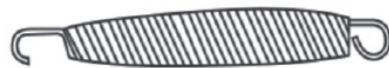

J x64

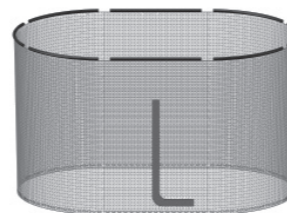

K x1

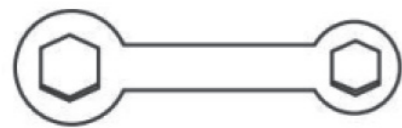

M x1



N x24



O x24

SYDNEY
TRA8X12IN

happy garden



P x24

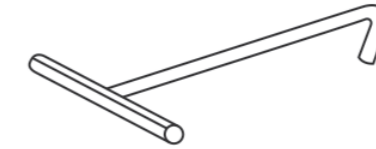

R x1

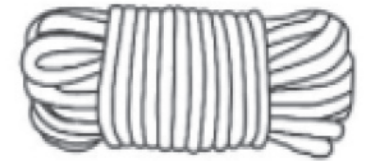

S x4



T x8



U x8



V x8

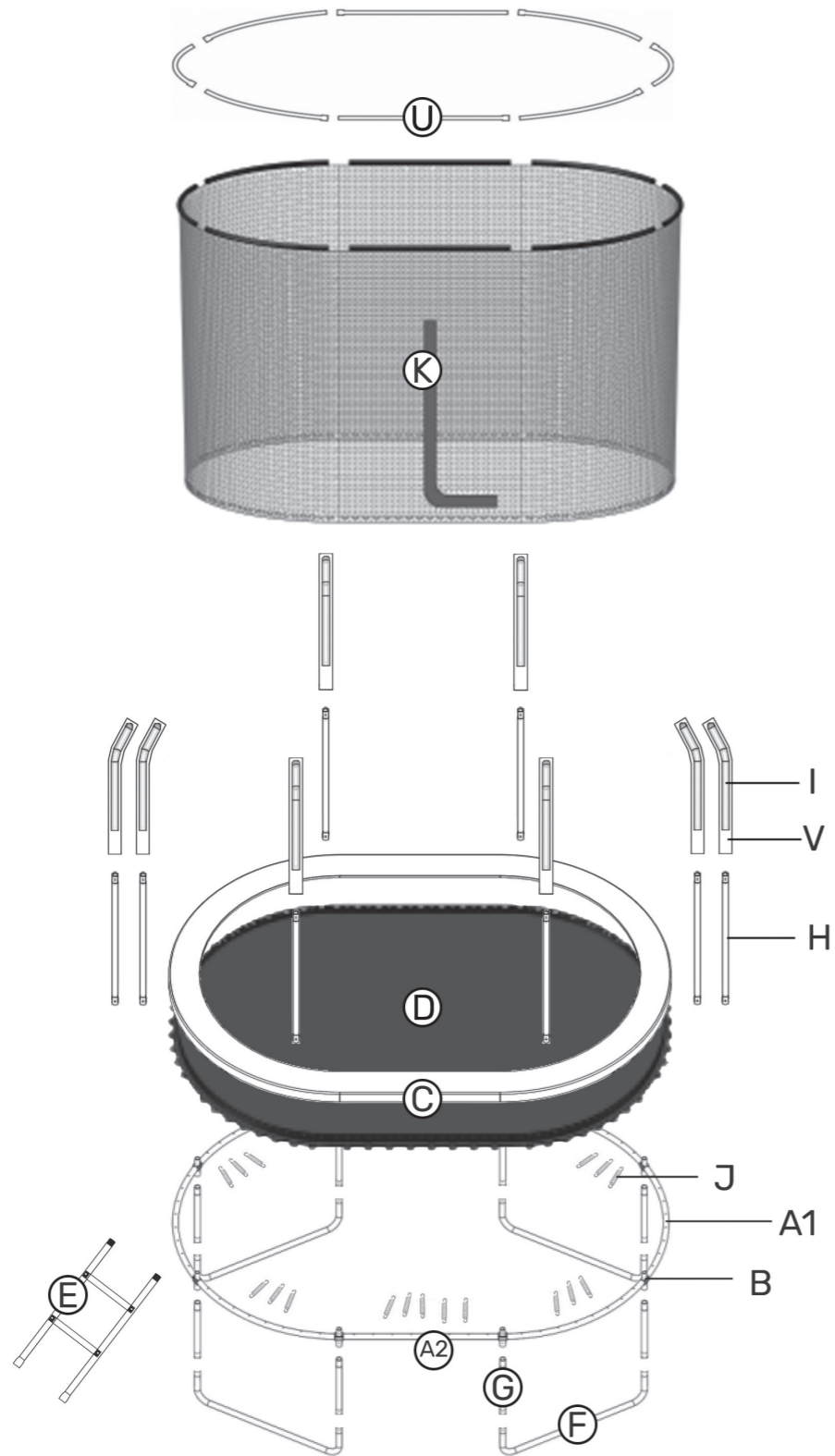

01

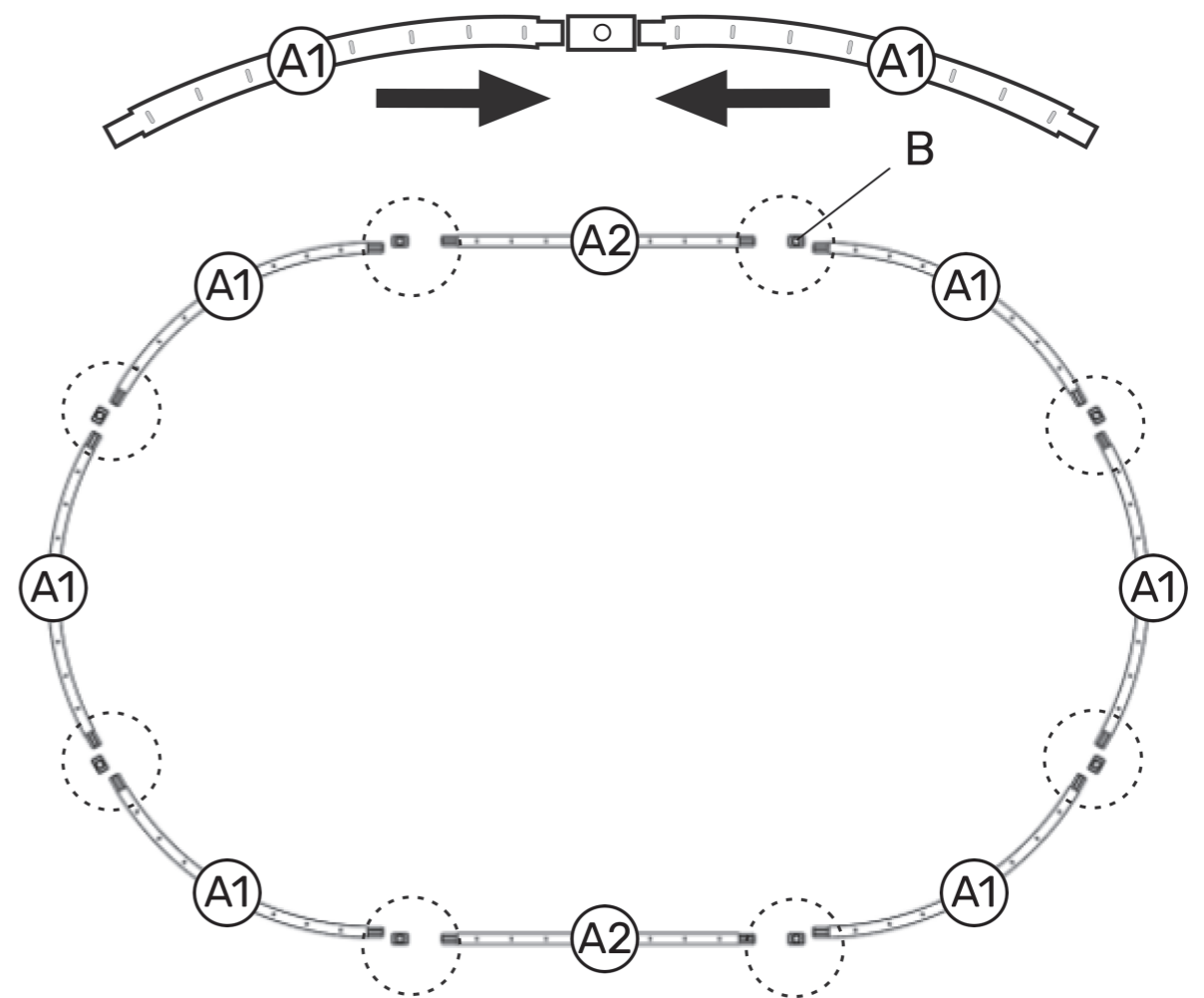

02

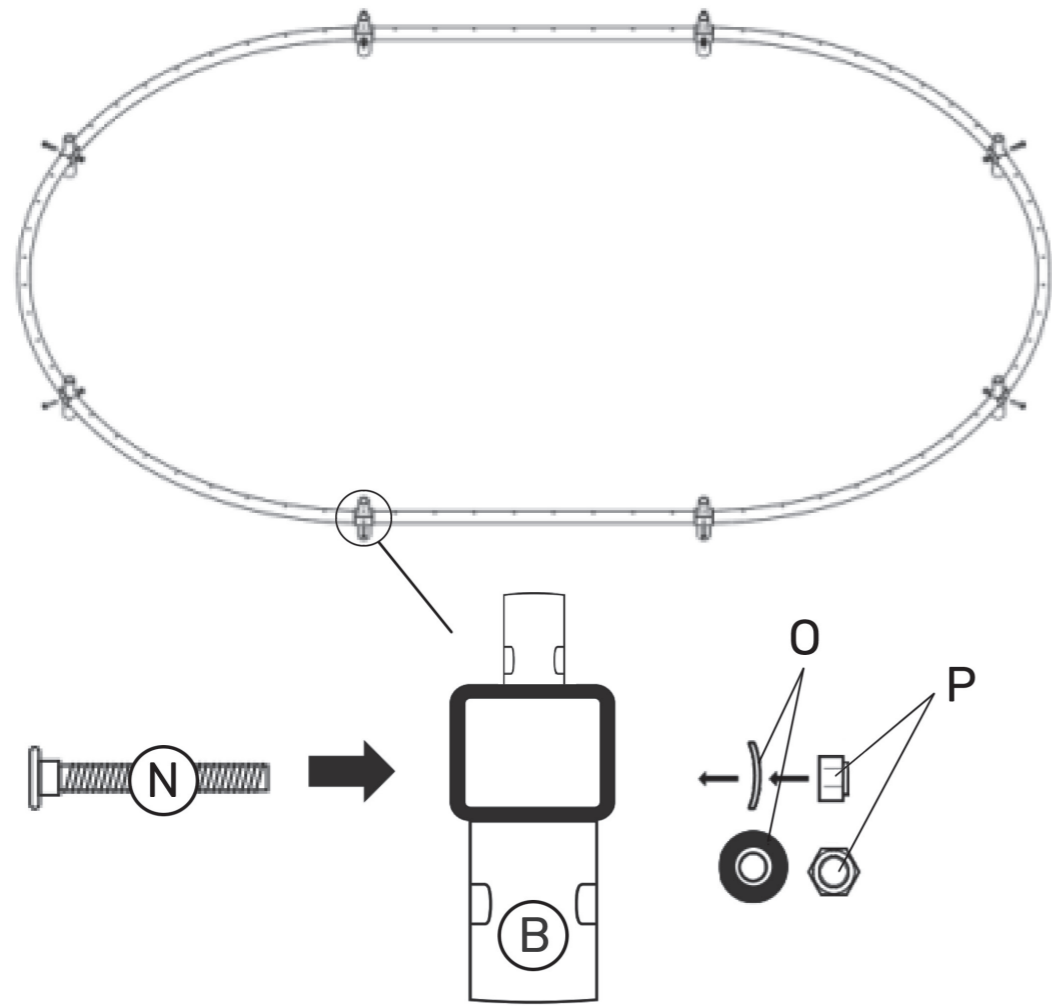

03

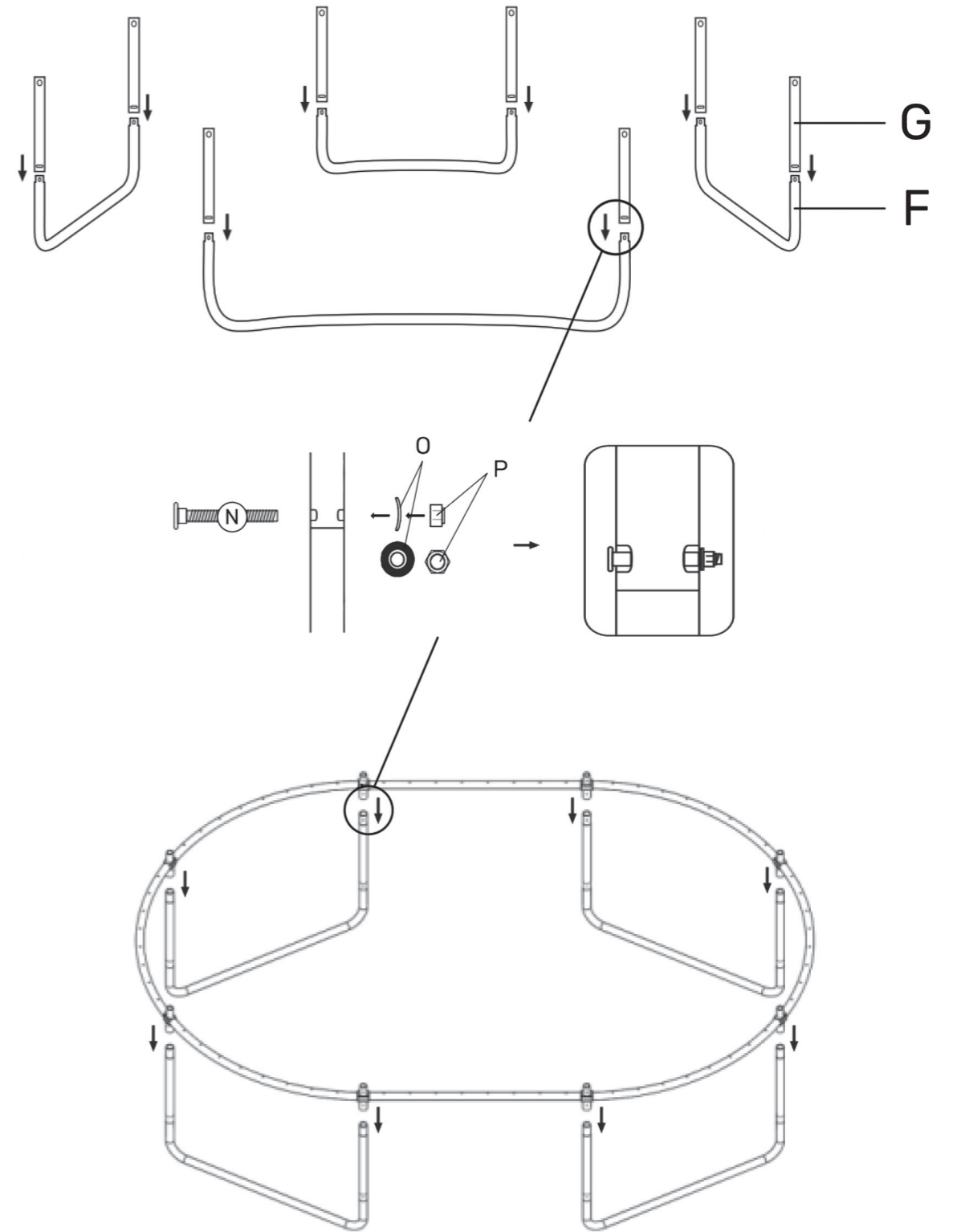

SYDNEY
TRA8X12IN

happy garden

04

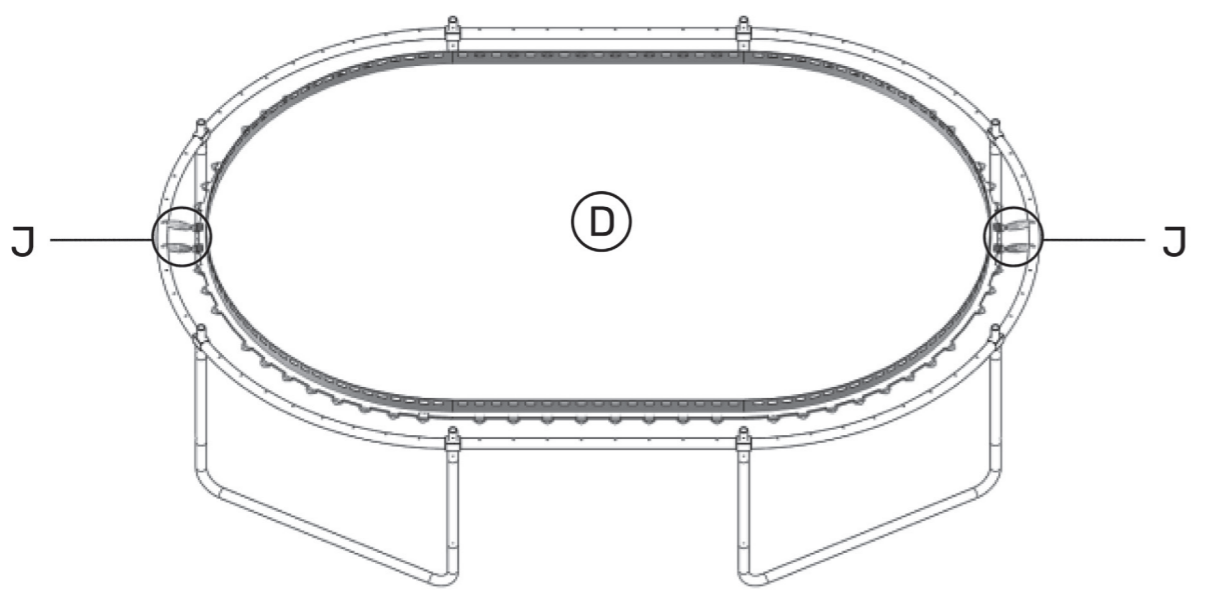

SYDNEY
TRA8X12IN

happy garden

05

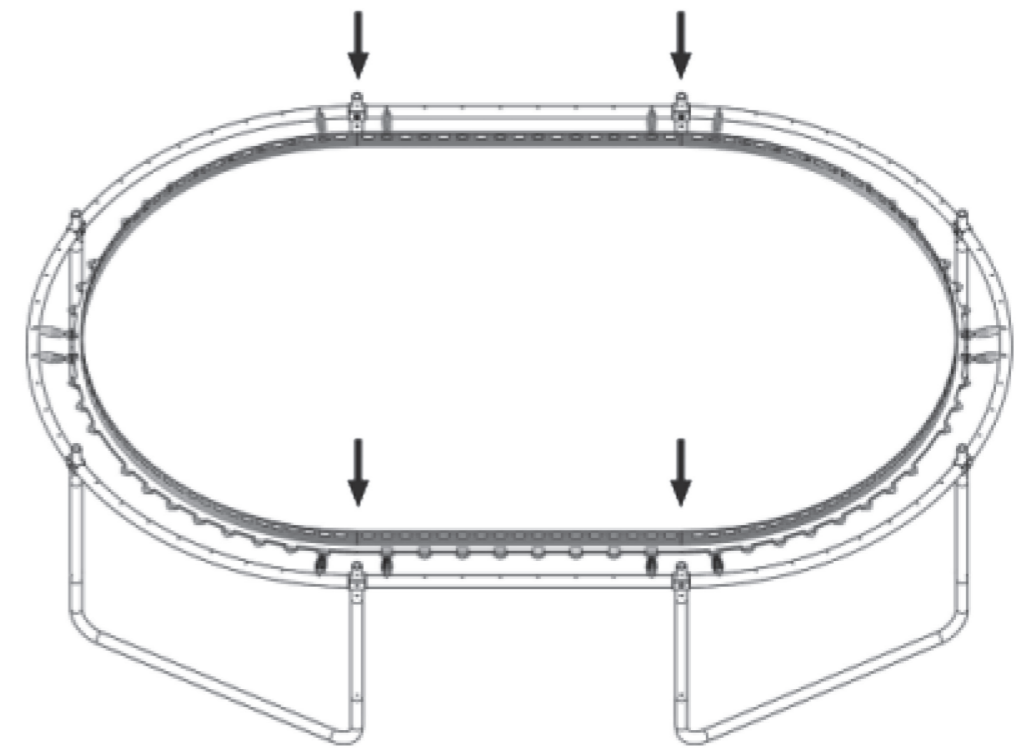

SYDNEY
TRA8X12IN

happy garden

06

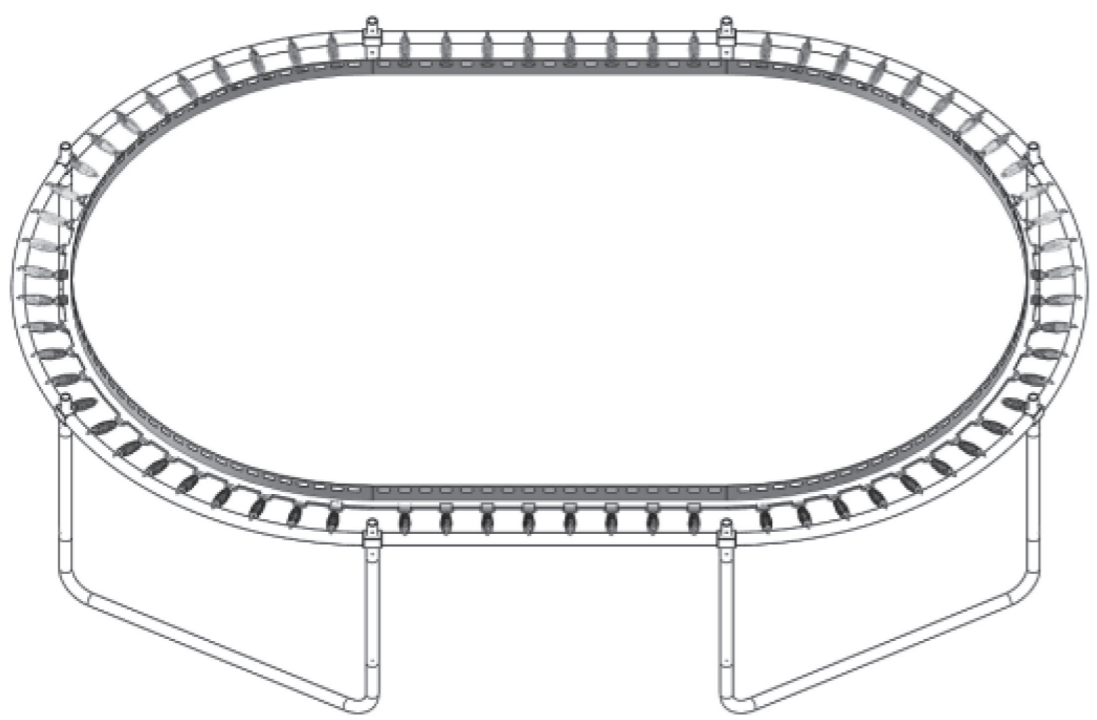

SYDNEY
TRA8X12IN

happy garden

07

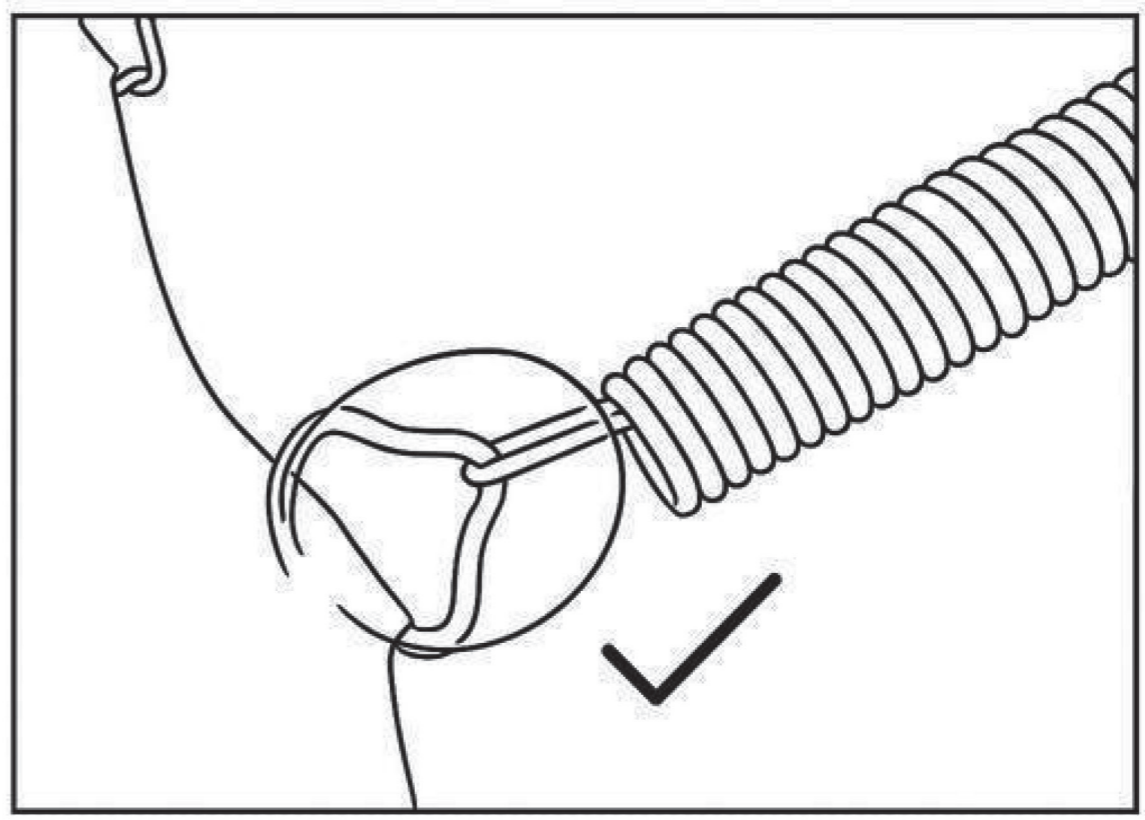
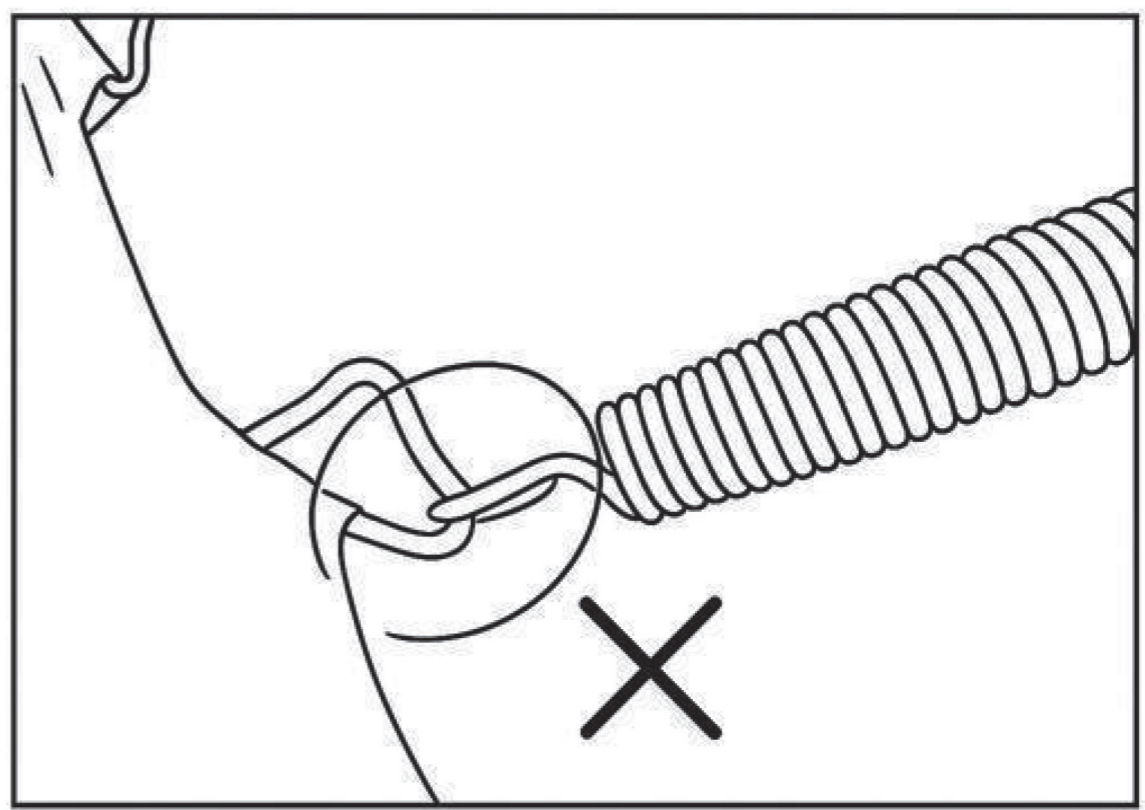

SYDNEY
TRA8X12IN

happy garden

08

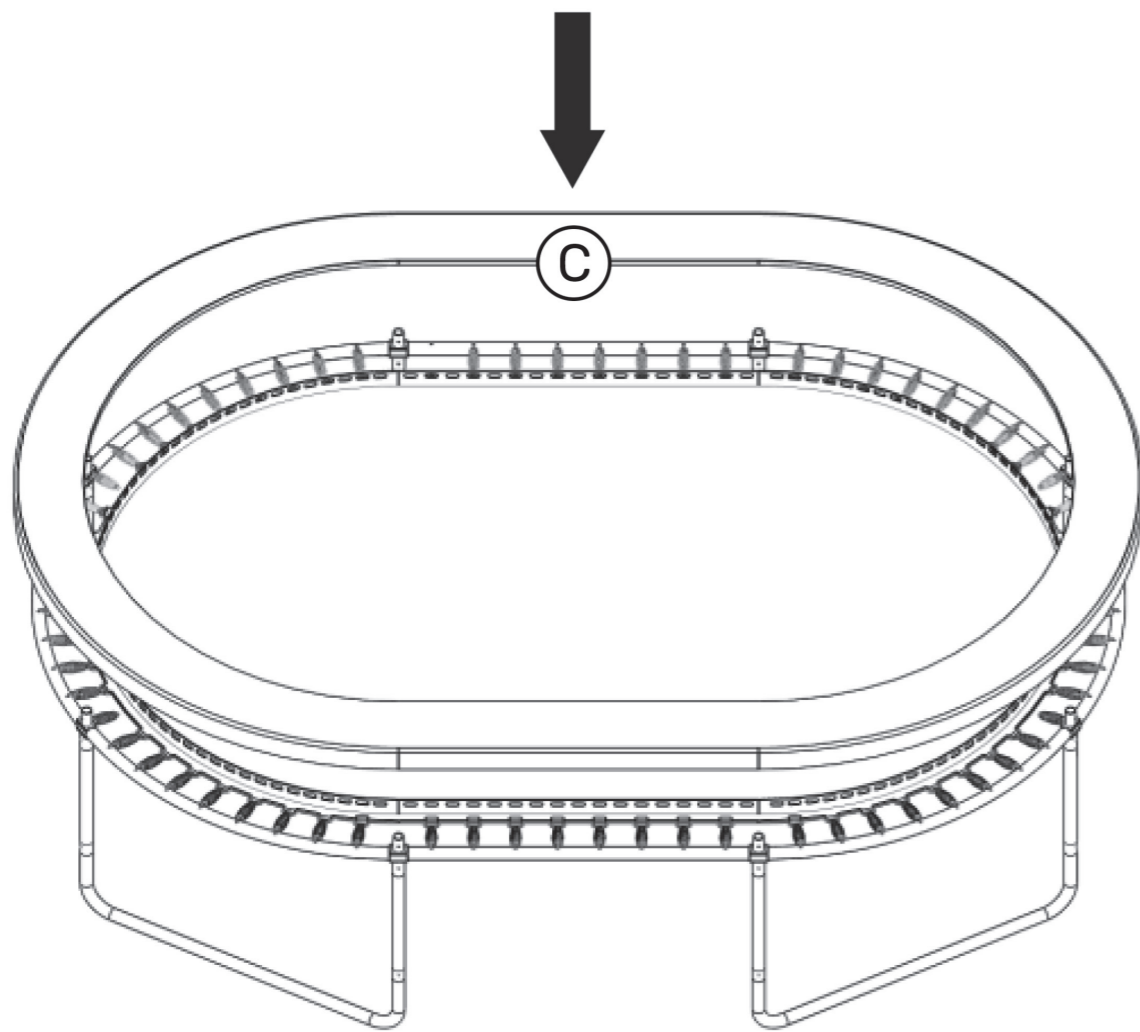

SYDNEY
TRA8X12IN

happy garden

09

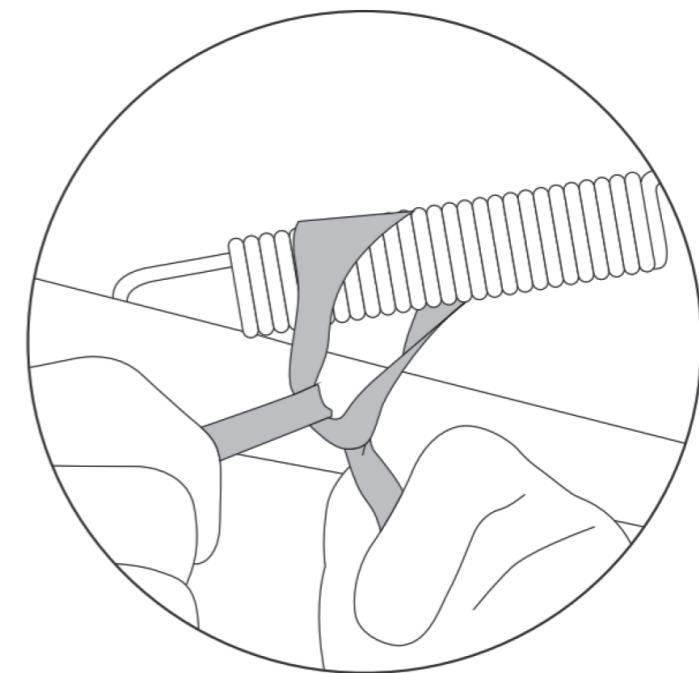
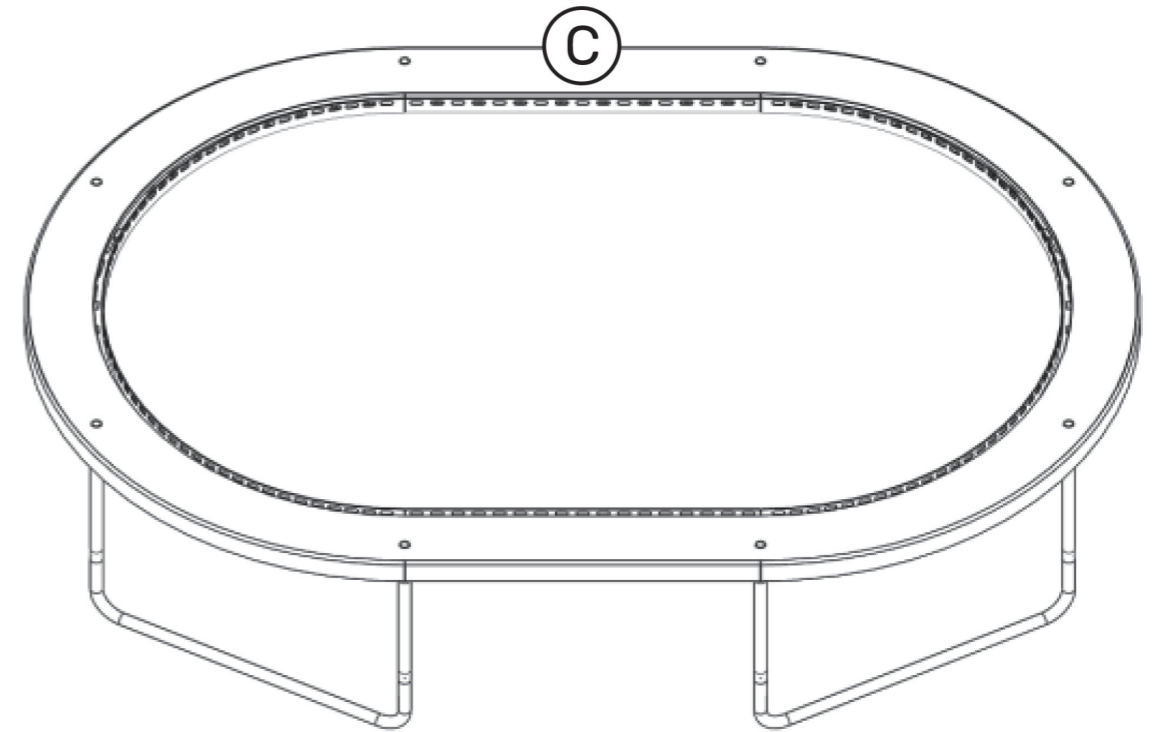

SYDNEY

TRA8X12IN

happy garden

10

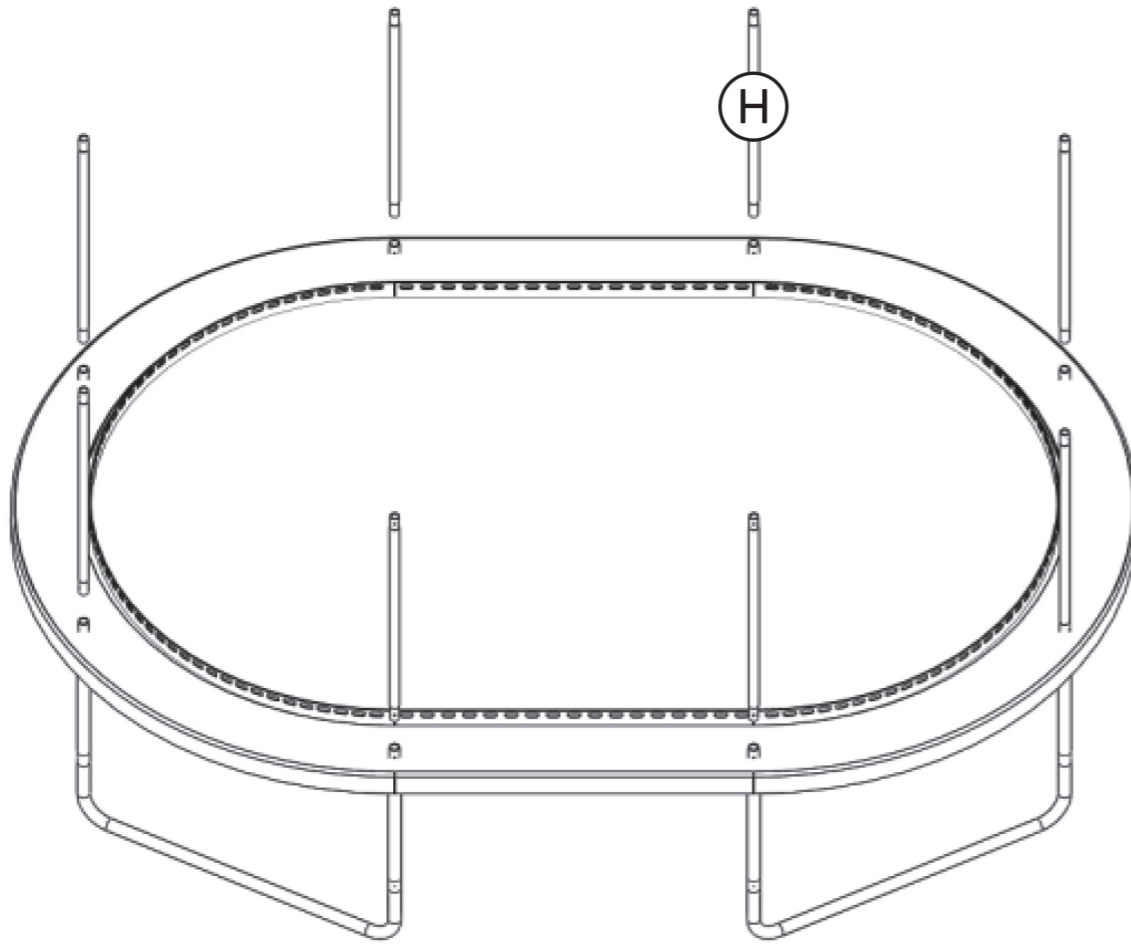

SYDNEY

TRA8X12IN

happy garden

11

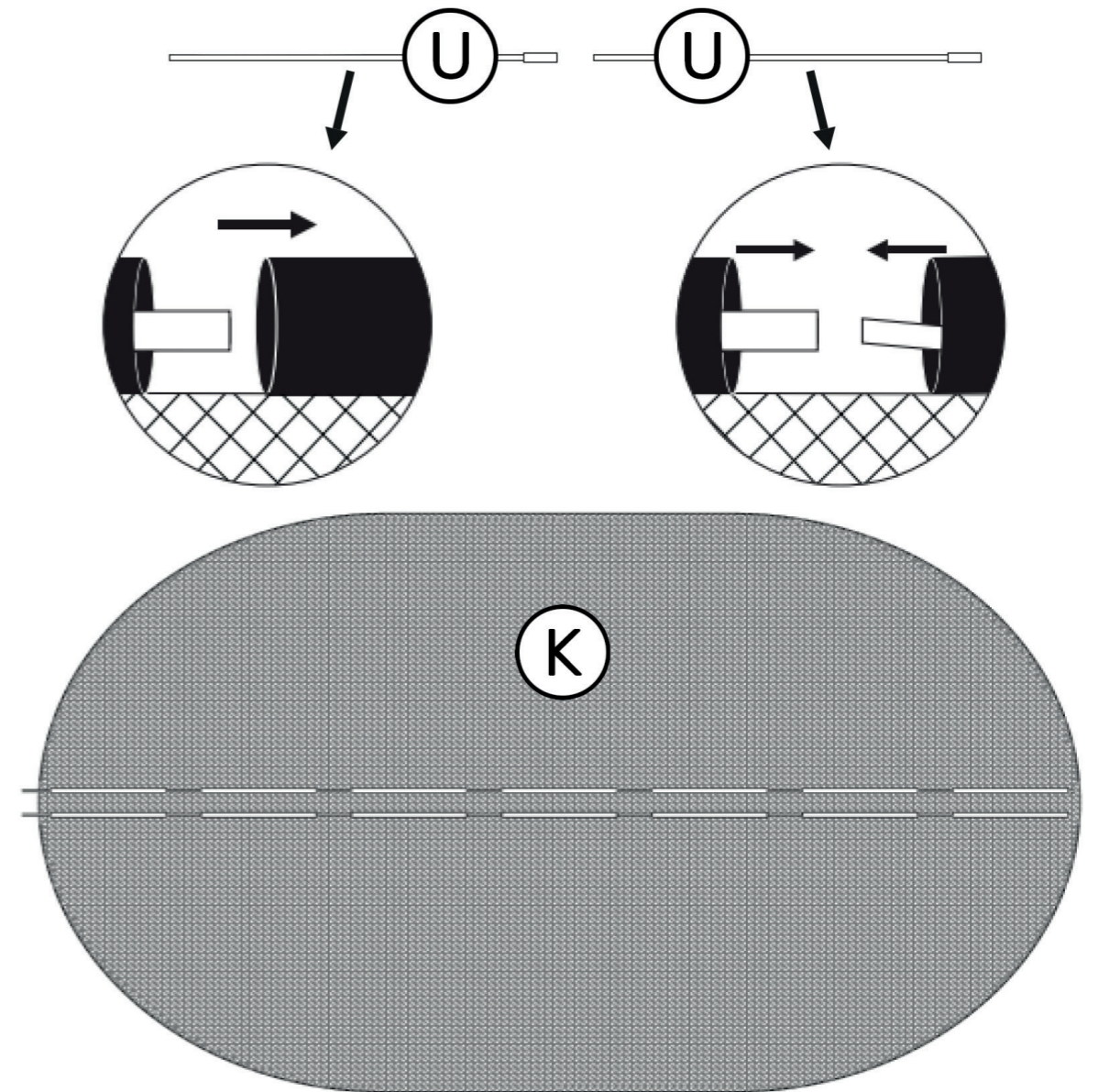

12

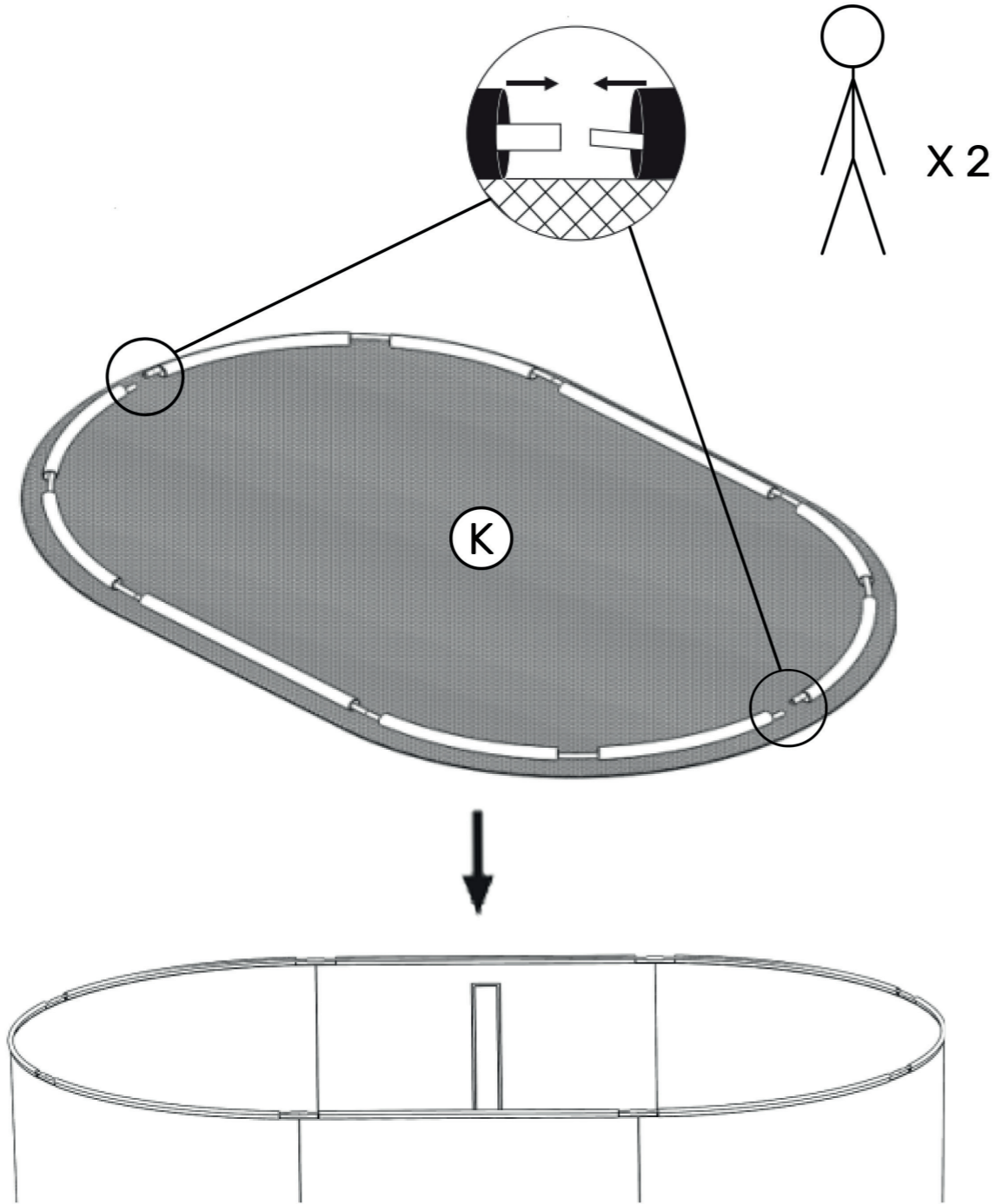

13

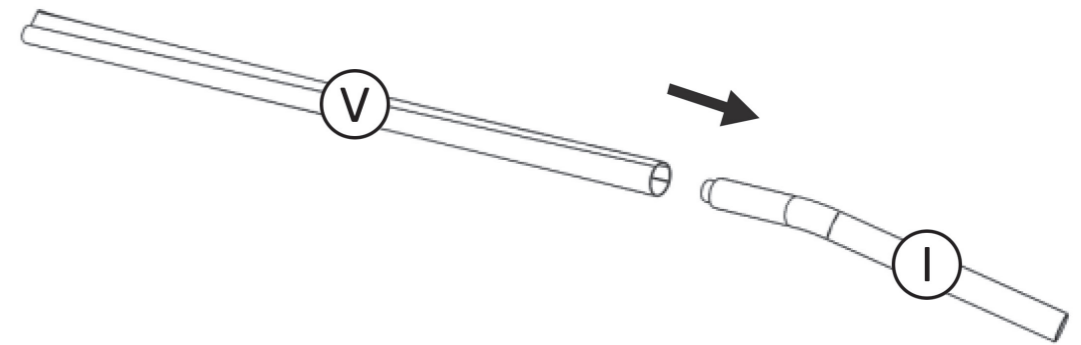

14

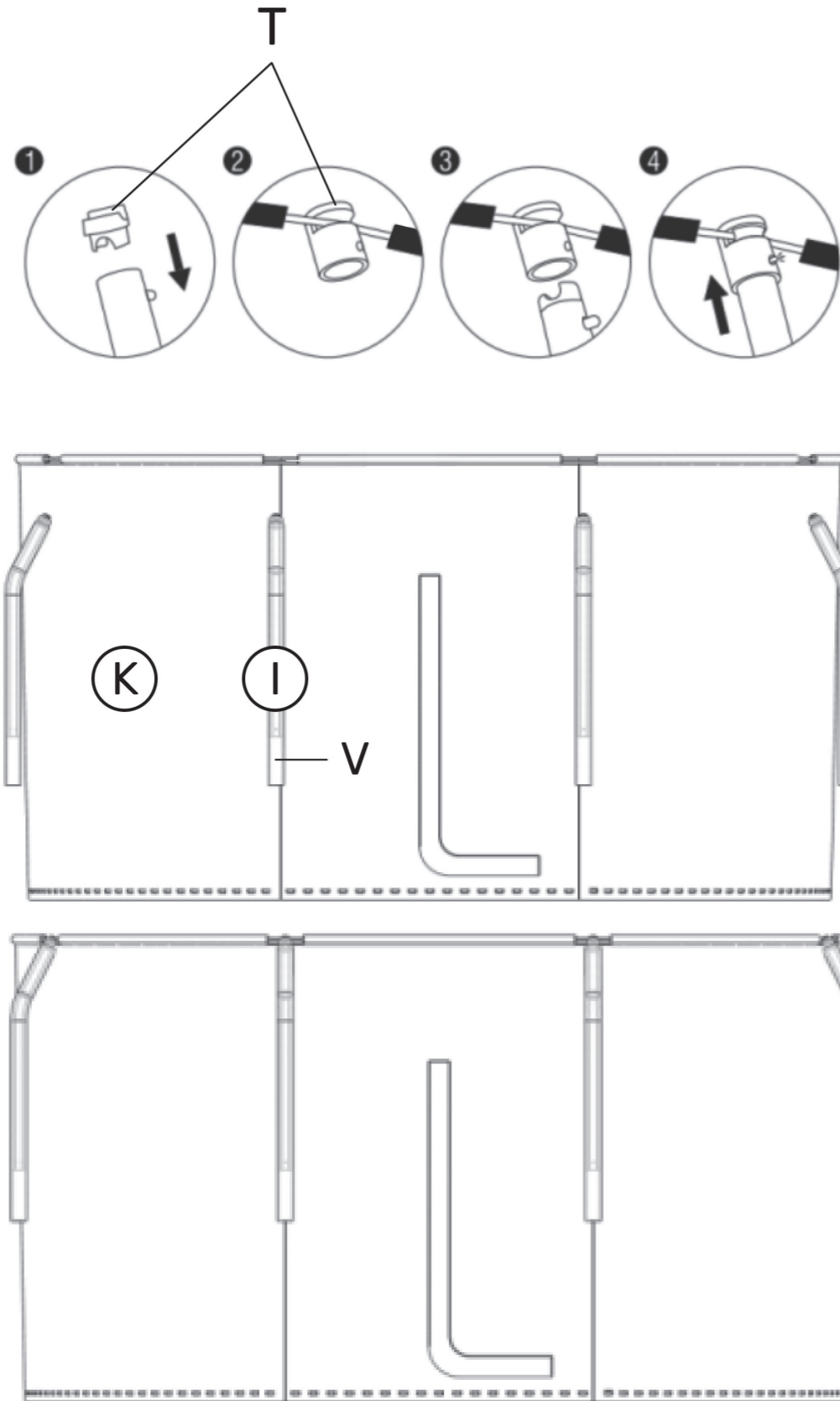

15

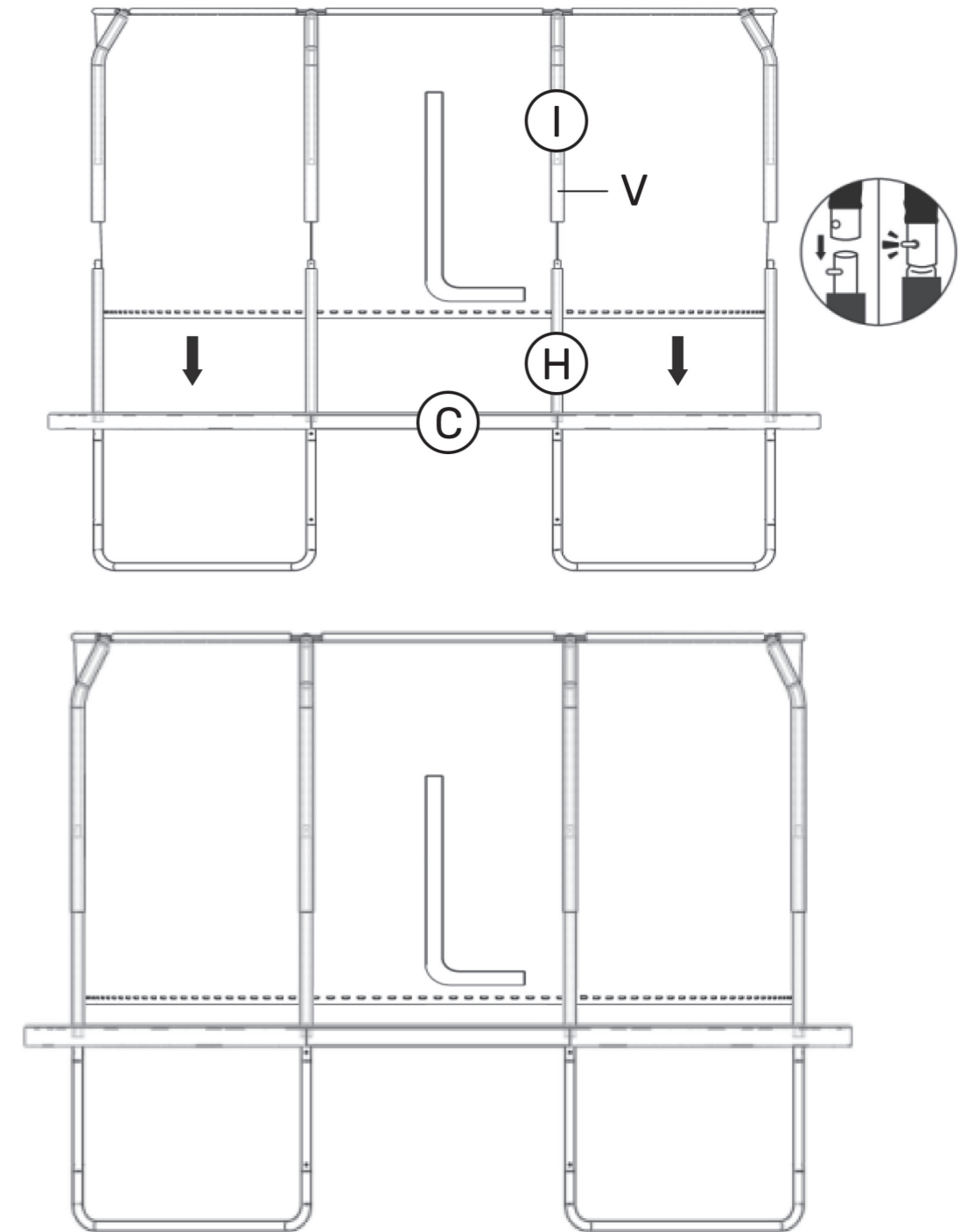

16

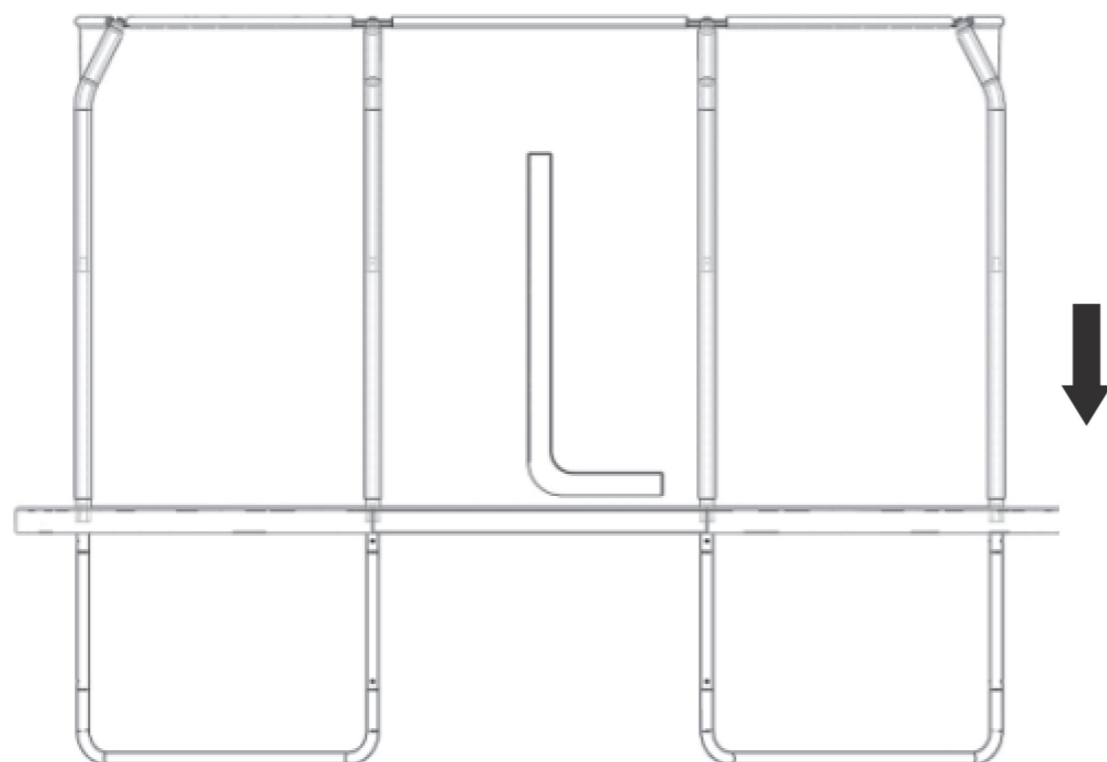

- FR :** Une fois que les barres de protection supérieure et inférieure sont assemblées, tirez le manchon vers le bas jusqu'à ce qu'il couvre toutes les barres de protection.
- DE :** Nachdem Sie die oberen und unteren Schutzbügel zusammengesetzt haben, ziehen Sie die Manschette nach unten, bis sie alle Schutzbügel bedeckt.
- EN :** Once the top and bottom guard bars are assembled, pull the sleeve down until it covers all the guard bars.
- ES :** Una vez que las barras de protección superior e inferior estén ensambladas, tire del manguito hacia abajo hasta que cubra todas las barras de protección.
- IT :** Una volta assemblate le barre di protezione superiore e inferiore, tirare il manicotto verso il basso fino a coprire tutte le barre di protezione.
- NL :** Zodra de bovenste en onderste beschermstangen zijn gemonteerd, trekt u de hoes naar beneden totdat deze alle beschermstangen bedekt.
- PL :** Po połączeniu górnej i dolnej listwy ochronnej należy pociągnąć tuleję w dół, aż pokryje wszystkie listwy ochronne.
- PT :** Depois de montar as barras de proteção superior e inferior, puxe a manga para baixo até cobrir todas as barras de proteção.
- RO :** Odată ce barele de protecție superioare și inferioare sunt asamblate, trageți manșonul în jos până când acoperă toate barele de protecție.
- SK :** Po zmontovaní horných a dolných ochranných tyčí potiahnite manžetu smerom nadol, až zakryje všetky ochranné tyče.

17

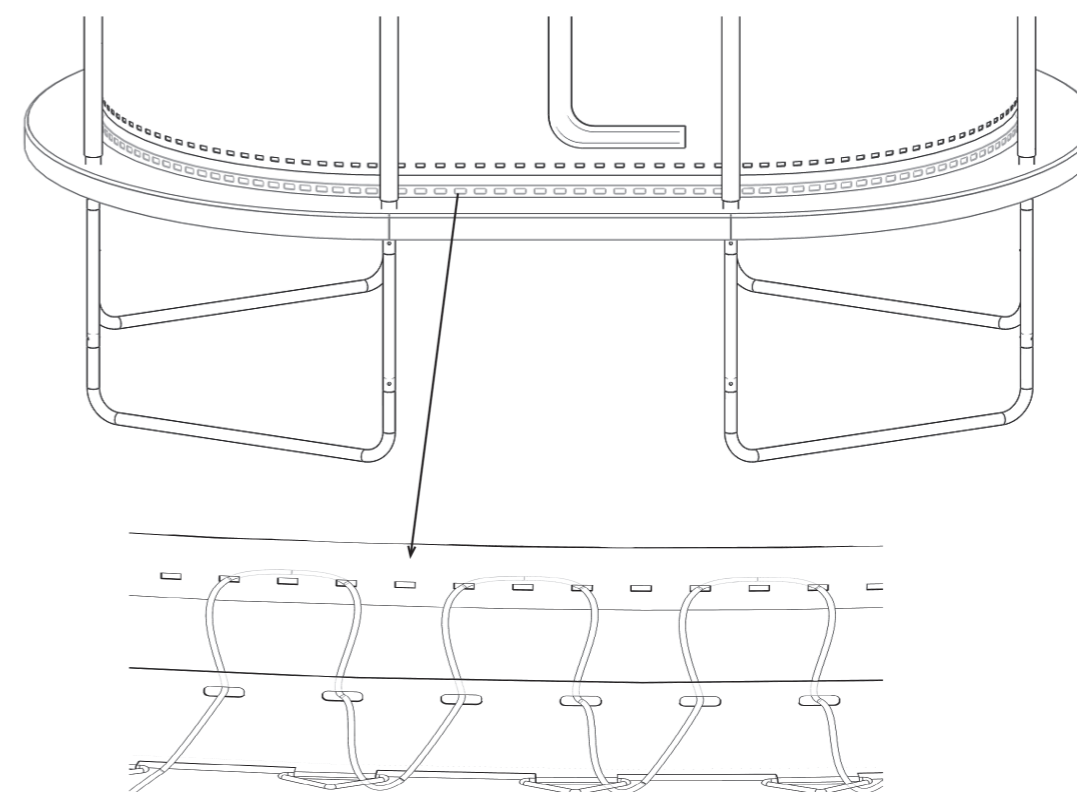

SYDNEY

TRA8X12IN

happy garden

18

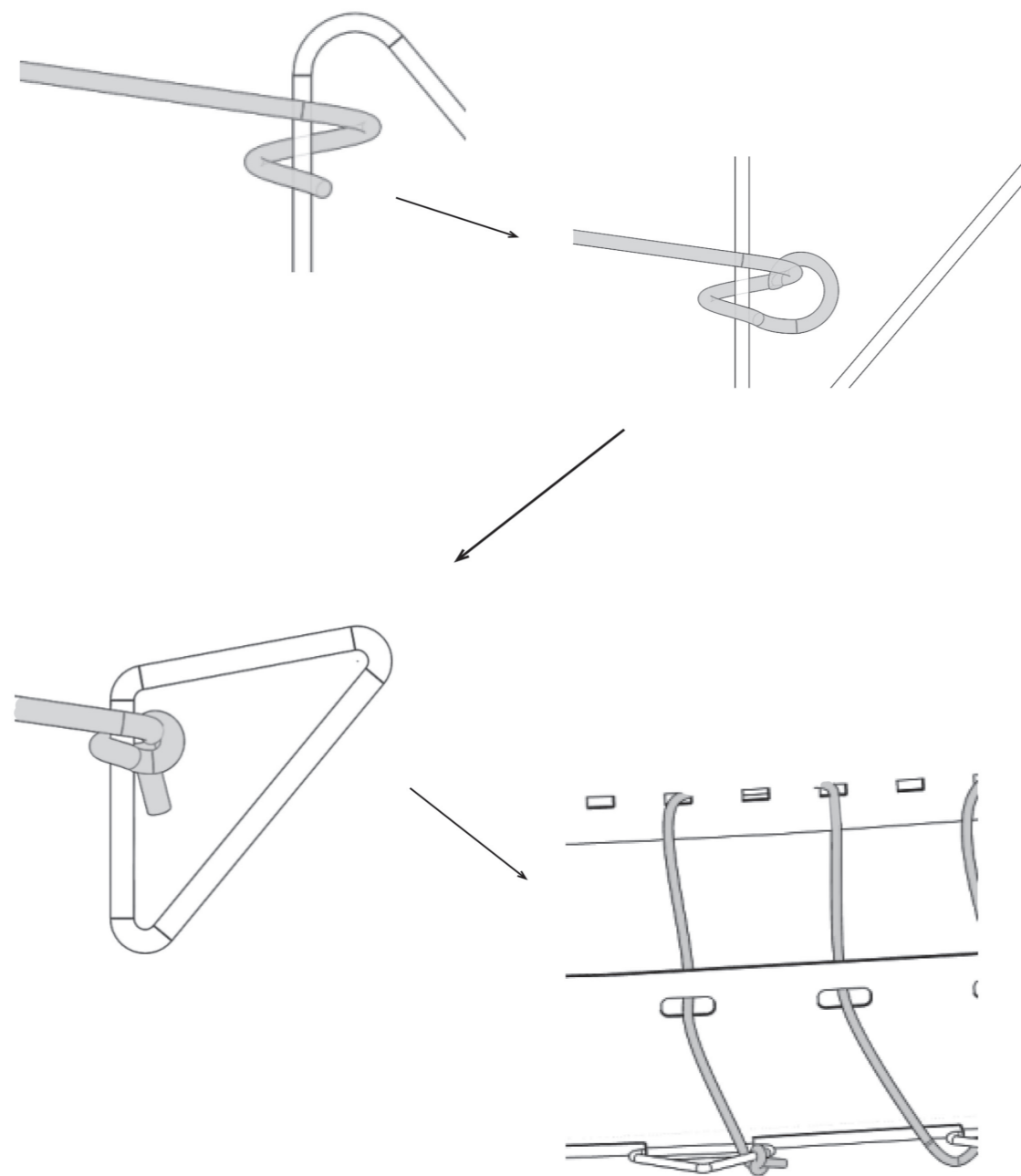

FR : Suivez les étapes ci-dessus pour installer la première et la dernière corde.
DE : Befolgen Sie die oben genannten Schritte, um die erste und letzte Saite zu montieren.
EN : Follow the steps above to install the first and last strings.
ES : Siga los pasos anteriores para instalar la primera cuerda y la última.
IT : Seguire i passaggi sopra indicati per installare la prima e l'ultima corda.
NL : Volg de bovenstaande stappen om de eerste en laatste snaar te installeren.
PL : Wykonaj powyższe czynności, aby zamontować pierwszą i ostatnią strunę.
PT : Siga os passos acima para instalar a primeira e a última corda.
RO : Urmați pașii de mai sus pentru a instala prima și ultima coardă.
SK : Postupujte podľa vyššie uvedených krokov, aby ste nainštalovali prvú a poslednú strunu.

happy-garden.fr

SYDNEY

TRA8X12IN

happy garden

19

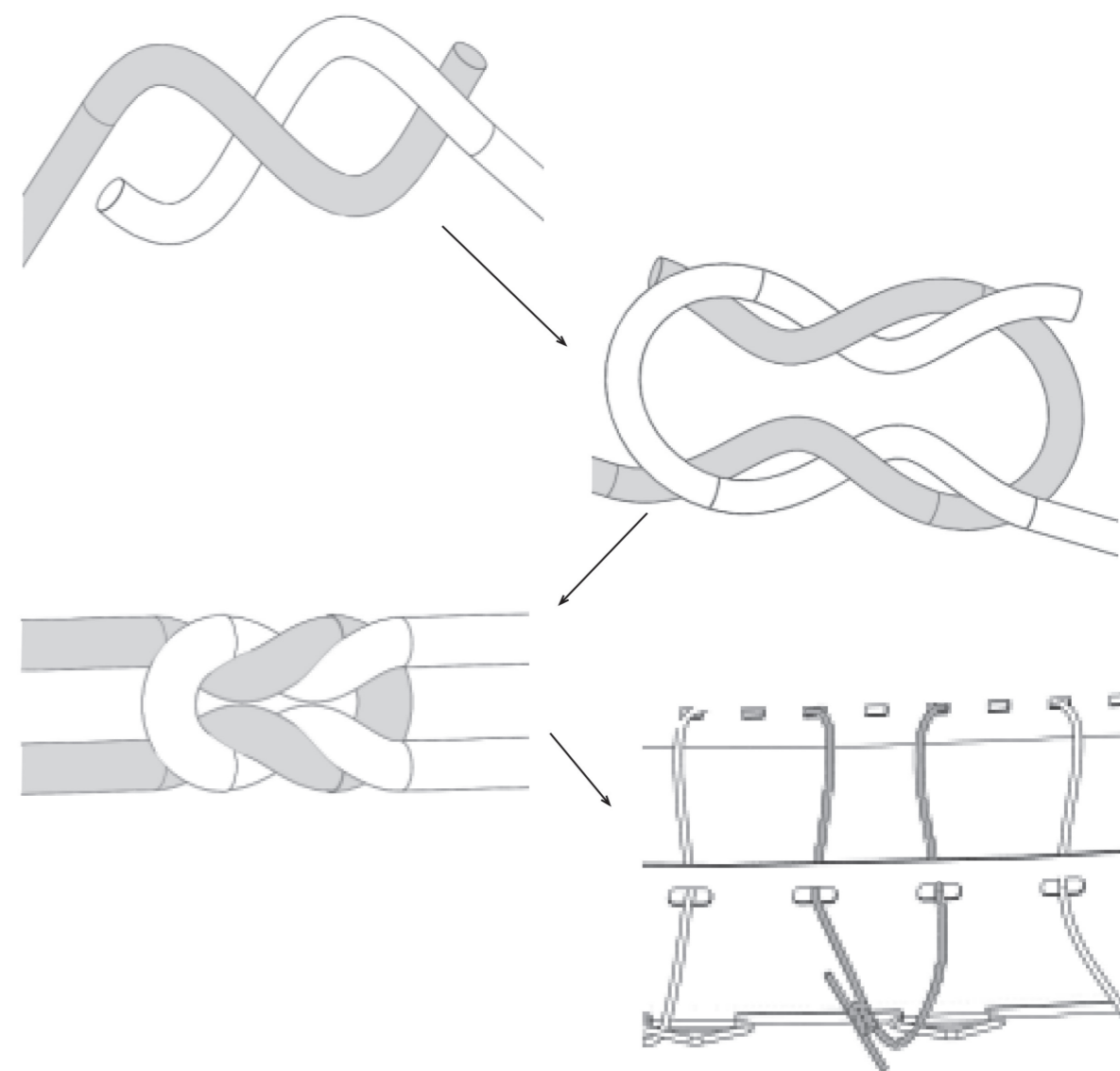

FR : Connectez plusieurs cordes comme ci-dessus.
DE : Mehrere Seile wie oben beschrieben verbinden.
EN : Connect several ropes as described above.
ES : Conecte varias cuerdas como se indica arriba.
IT : Collegare più corde come sopra.
NL : Verbind meerdere koorden zoals hierboven aangegeven.
PL : Podłącz kilka sznurków, jak pokazano powyżej.
PT : Ligue várias cordas como acima.
RO : Conectați mai multe cabluri, așa cum se arată mai sus.
SK : Pripojte viacero káblov, ako je uvedené vyššie.

happy-garden.fr

SYDNEY

TRA8X12IN

happy garden

20

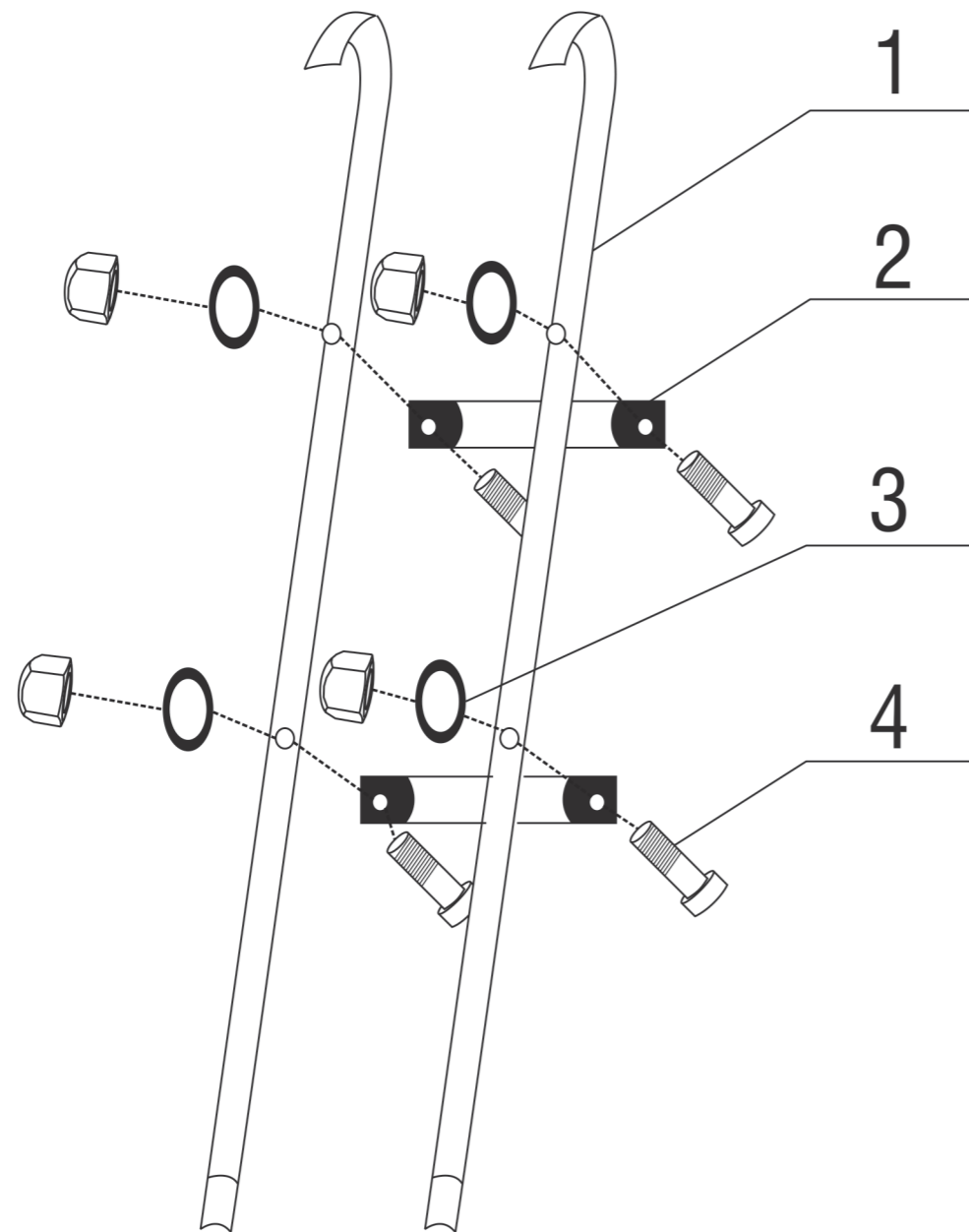

SYDNEY

TRA8X12IN

happy garden

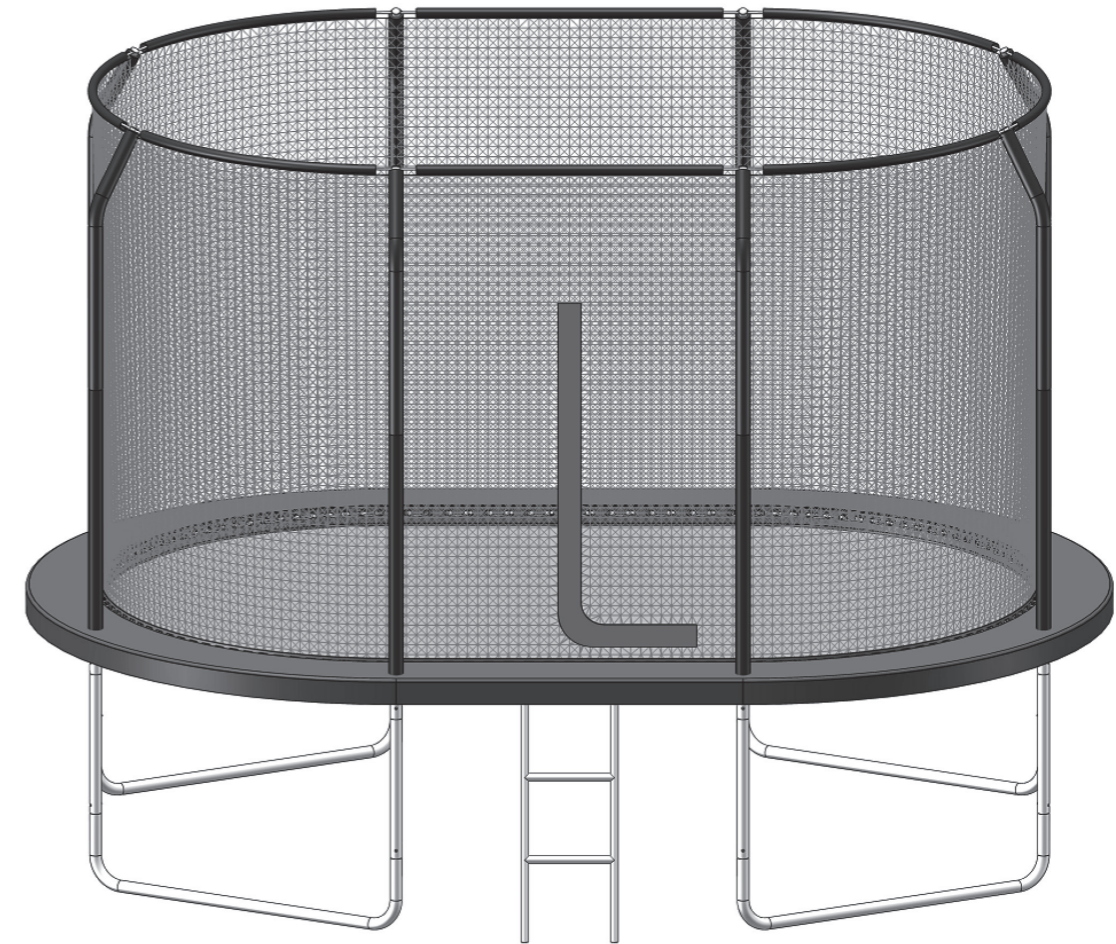

FR : Produit à usage domestique.
 DE : Produkt für den Hausgebrauch.
 EN : Product for domestic use.
 ES : Producto para uso doméstico.
 IT : Prodotto per uso domestico.
 NL : Product voor huishoudelijk gebruik.
 PT : Produto para uma utilização doméstica
 PL : Produkt do użytku domowego.
 RO : Acest produs este destinat utilizării casnice.
 SK : Výrobok na domáce použitie.



SYDNEY
TRA8X12IN

happy garden



SYDNEY
TRA8X12IN

happy garden



happy garden



ALLSTORE SAS
contact@happygarden.fr.
121 allée Hélène Boucher
PA du Moulin
59118 WAMBRECHIES
FRANCE