

FUXTEC

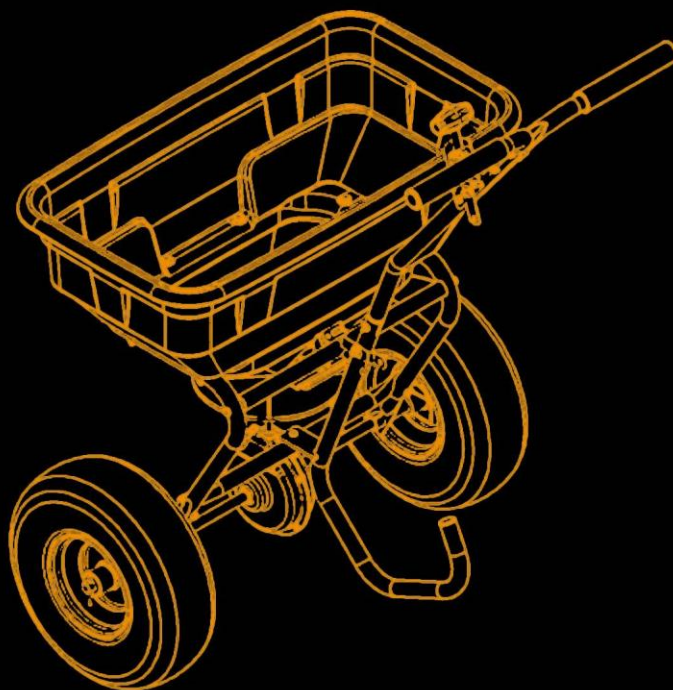

FX-GS56



FUXTEC GmbH
Kappstraße 69 | 71083 Herrenberg | Germany
www.fuxtec.com | info@fuxtec.com

DEUTSCHE VERSION	7
ENGLISH VERSION	22
VERSION FRANCAISE	38
VERSIONE ITALIANA	54
VERSION ESPANOLA	70
VERSAO PORTUGUESA	86
NEDERLANDSE VERSIE	86
SVENSK VERSION	102
POLSKA WERSJA JEZYKOWA	118

Inhalt

DEUTSCHE VERSION.....	7
1. Bestimmungsgemäßer Gebrauch.....	8
2. Vorbereitung und Sicherheit.....	8
3. Kundenverantwortung	9
4. Lieferumfang.....	9
5. Wartung und Aufbewahrung	11
6. Montage und Zusammenbau.....	12
7. Explosionszeichnung.....	18
8. Teileübersicht.....	19
9. Kundendienst	20
10. Gewährleistung	20
11. Entsorgungshinweis	20
12. EU-Konformitätserklärung.....	21
ENGLISH VERSION	22
13. Intended use	23
14. Preparation and security	23
15. Customer responsibility.....	24
16. Scope of delivery	24
17. Maintenance and storage.....	26
18. Mounting and assembly	27
19. 7. Exploded drawing.....	34
20. Parts overview	35
21. Customer Service	36
22. Warranty.....	36
23. Disposal information	36
24. EU Declaration of Conformity.....	37
VERSION FRANCAISE	38
25. Utilisation conforme.....	39
26. Préparation et sécurité.....	39
27. Responsabilité du client	40
28. Contenu de la livraison.....	40
29. Entretien et stockage	42
30. Montage et assemblage	43
31. Vue éclatée	50

32.	Vue d'ensemble des pièces.....	51
33.	Service clientèle	52
34.	Garantie	52
35.	Informations sur le recyclage.....	52
36.	Déclaration de conformité CE.....	53
VERSIONE ITALIANA		54
37.	Usò previsto	55
38.	Predisposizione e sicurezza	55
39.	Responsabilità a carico del cliente	56
40.	Fornitura	56
1.	Contenuto della confezione	56
41.	Manutenzione e stoccaggio.....	58
42.	Montaggio e assemblaggio	59
43.	Raffigurazione componenti	66
44.	Teileübersicht	67
45.	Servizio clienti	68
46.	Garanzia.....	68
47.	Cenni sullo smaltimento	68
48.	Dichiarazione di conformità CE.....	69
VERSION ESPANOLA.....		70
49.	Usò previsto	71
50.	Preparación y seguridad.....	71
51.	Responsabilidad del cliente	72
52.	Alcance de la entrega	72
53.	Mantenimiento y almacenamiento.....	74
54.	Montaje y montaje.....	75
55.	Vista explosionada	82
56.	Resumen de piezas.....	83
57.	Servicio al cliente	84
58.	Garantía	84
59.	Información de eliminación	84
60.	UE de conformidad.....	85
VERSAO PORTUGUESA		86
61.	Usò pretendido	87
62.	Preparação e segurança	87

63.	Responsabilidade do cliente	88
64.	Escopo de entrega.....	88
65.	Manutenção e armazenamento	90
66.	Montagem e montagem.....	91
67.	Vista explodida.....	98
68.	Visão geral das peças	99
69.	Atendimento ao Cliente	100
70.	Garantia	100
71.	Informações sobre descarte	100
72.	Declaração de conformidade UE.....	101
NEDERLANDSE VERSIE.....		102
73.	Beoogd gebruik	103
74.	Vorbereiding en veiligheid.....	103
75.	Verantwoordelijkheid van de klant	104
76.	Leveringsomvang	104
77.	Onderhoud en opslag.....	106
78.	Montage en montage.....	107
79.	Geëxplodeerde weergave.....	114
80.	Onderdelenoverzicht.....	115
81.	Klantenservice.....	116
82.	Garantie	116
83.	Informatie over verwijdering	116
84.	EU -conformiteitsverklaring.....	117
SVENSK VERSION		118
85.	Avsedd användning	119
86.	Förberedelse och säkerhet	119
87.	Kundansvar	120
88.	Leveransens omfattning	120
89.	Underhåll och förvaring.....	122
90.	Montering och montering	123
91.	Sprängvy	130
92.	Delar översikt.....	131
93.	Kundservice.....	132
94.	Garanti.....	132
95.	Information om avfallshantering	132
96.	EU -försäkran om överensstämmelse	133

POLSKA WERSJA JEZYKOWA.....	134
97. Przeznaczenie.....	135
98. Przygotowanie i bezpieczeństwo	135
99. Odpowiedzialność klienta.....	136
100. Zakres dostawy	136
101. Konserwacja i przechowywanie.....	138
102. Montaż i montaż	139
103. Widok rozstrzelony	146
104. Przegląd części	147
105. Obsługa klienta	148
106. Gwarancja	148
107. Informacje o utylizacji	148
108. Deklaracja zgodności EU.....	149

DEUTSCHE VERSION

Sehr geehrte Kundin, sehr geehrter Kunde,
wir freuen uns über Ihr Vertrauen!

Lesen Sie vor der ersten Inbetriebnahme und vor jeder Benutzung unbedingt diese Gebrauchsanweisung!

Hier finden Sie alle Hinweise für einen sicheren Gebrauch und eine lange Lebensdauer des Gerätes. Beachten Sie unbedingt alle Sicherheitshinweise in dieser Anweisung!

Bitte bewahren Sie diese Gebrauchsanweisung immer zusammen mit der Maschine auf, damit Sie diese im Zweifelsfalle stets griffbereit haben.

GRANULATSTREUWAGEN FX-GS56 (56kg)

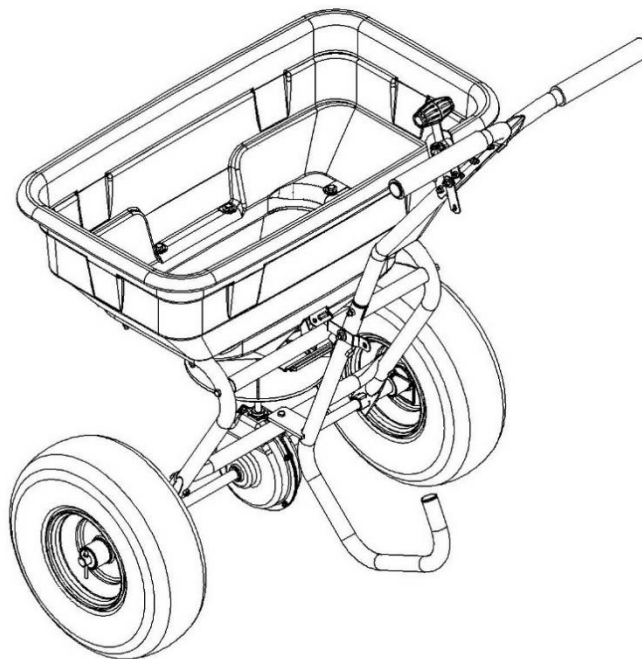

 Achtung	<ul style="list-style-type: none">• Lesen und beachten Sie sorgfältig alle diese Hinweise in diesem Handbuch, bevor Sie dieses Werkzeug benutzen.• Halten Sie das Benutzerhandbuch bei der Arbeit immer griffbereit.
----------------------------------------------------------------------------------------------------	---------------------------------------------------------------------------------------------------------------------------------------------------------------------------------------------------------------------------------------------



FUXTEC GmbH
Kapstraße 69, 71083 Herrenberg-Gültstein, Germany

1. Bestimmungsgemäßer Gebrauch

Der Streuwagen ist ausschließlich zum Streuen von Granulat zu Verwenden.

Wenn Ihr Streuer nicht gleichmäßig das Granulat verteilt, vergewissern Sie sich, dass die Vorderseite des Getriebes auf die Vorderseite des Streuers zeigt. Das Laufrad muss sich im Uhrzeigersinn drehen. Die Umkehrung des Ganges führt dazu, dass das Laufrad gegen den Uhrzeigersinn sich dreht. Reinigen Sie das Schaufelrad nach jedem Gebrauch. Reste auf dem Schaufelrad verursachen ungleichmäßige Verteilung.

Ihre Streuer wurde so entwickelt, dass die besten Streuergebnisse sich bei schieben mit 5 km/h ergeben (was ein zügiges Gehen ist). Langsamere oder schnellere Geschwindigkeiten werden Ihr Streubild ändern. Feuchtes Streugut bzw. Granulat ändert die Strömungsgeschwindigkeit und dadurch auch das Streubild. Reinigen Sie Ihren Streuer nach jeder Verwendung gründlich. Getriebe sind schon fabrikseitig geschmiert

2. Vorbereitung und Sicherheit

- Gesichtsschutz oder Schutzbrille während der Benutzung tragen
- Angemessene Kleidung tragen. Tragen Sie nur geschlossenes Schuhwerk mit griffigen Sohlen. Benutzen des Granulatstreuers mit Sandalen oder barfuß ist untersagt
- Tragen Sie enganliegende Kleidung. Vermeiden Sie zu lose Kleidung
- Tragen Sie rutschfeste Handschuhe während des Einsatzes
- Tragen Sie wenn nötig eine Staubmaske, ausgehend vom Material, das verstreut werden soll
- Langes Haar soll zurückgebunden werden
- Bringen Sie richtungsweisende Markierungen an, bevor Sie den Granulatstreuer einsetzen
- Die Benutzung soll nur bei Tageslicht oder gutem künstlichen Licht geschehen
- Lesen und befolgen Sie alle Anweisungen des Chemikalienherstellers

ACHTUNG

- Während der Arbeit ist die Blickrichtung auf die zu bearbeitende Fläche zu führen; lassen Sie sich nicht ablenken
- Auf sicheren Stand sowie Laufrichtung achten. Vorsicht bei unbefestigtem oder rutschigem Untergrund
- Achtung: Chemikalien oder Materialien, die gefährlich für die Umgebung sind, sollten vermieden werden
- Folgen Sie allen Richtlinien des Chemikalienhersteller

3. Kundenverantwortung

- Lesen Sie alle Sicherheitsrichtlinien
- Führen Sie in regelmäßigen Abständen Wartungsarbeiten an Ihrem Granulatstreuer durch
- Beachten Sie die Anweisungen im Abschnitt Wartungs- und Lagerungsrichtlinien in dieser Gebrauchsanweisung

4. Lieferumfang

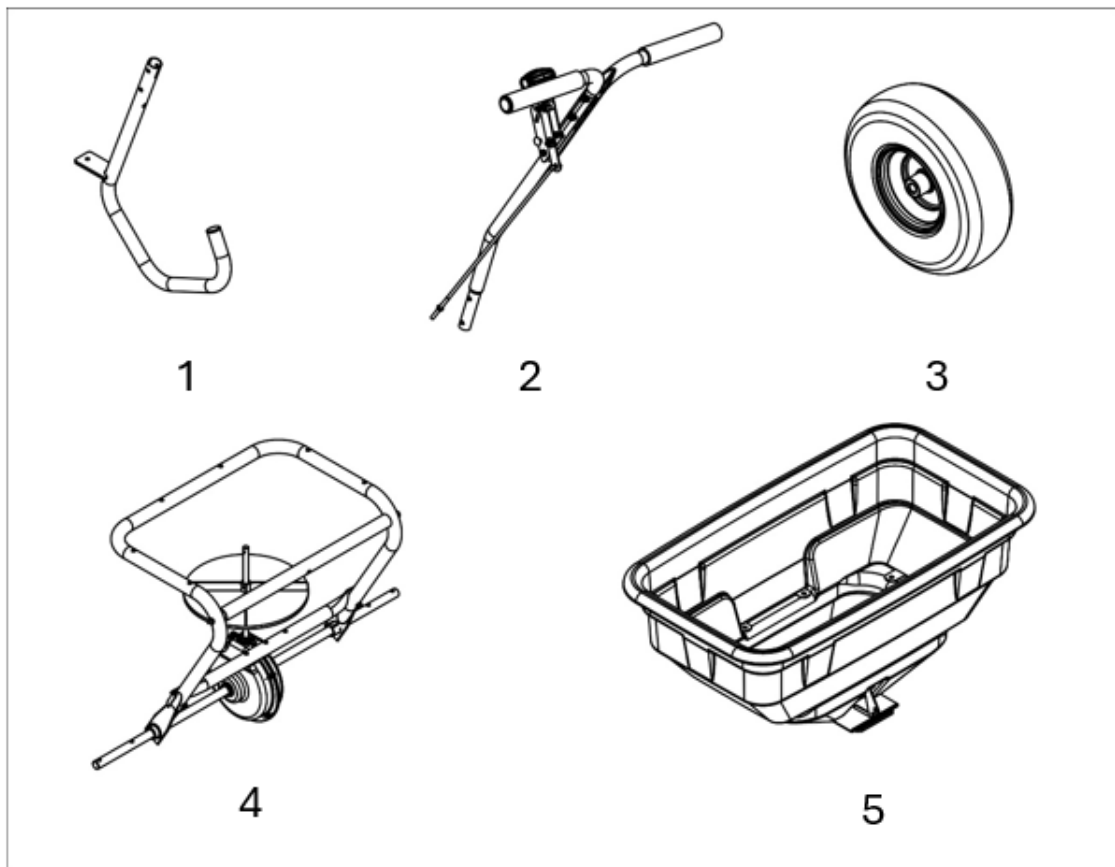

1. Stützbein – 1 Stk.
2. Griffbaugruppe – 1 Stk.
3. Luftreifen – 2 Stk.
4. Griffbaugruppe (untere Einheit) – 1 Stk.
5. Behälterbaugruppe (Hopper) – 1 Stk.

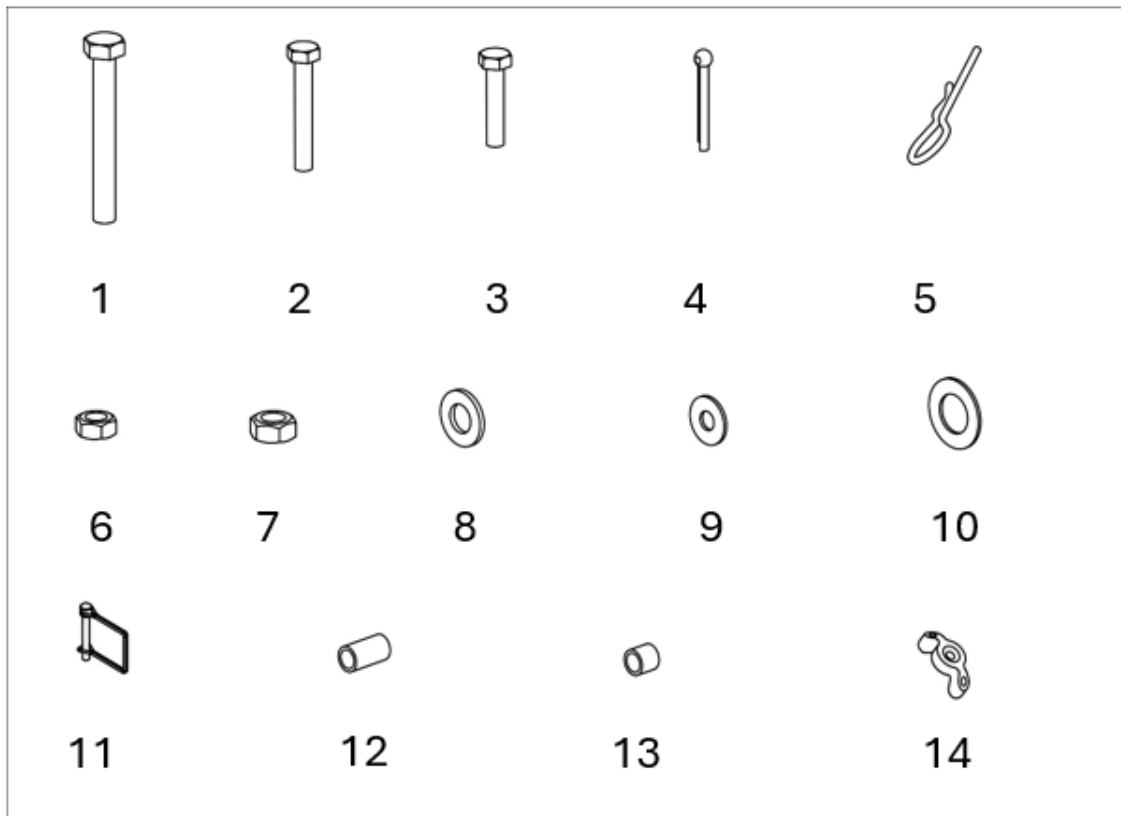

1. Schraube M8×75 – 1 Stk.
2. Schraube M6×40 – 7 Stk.
3. Schraube M6×35 – 1 Stk.
4. Splint 5×35 – 2 Stk.
5. R-Splint – 1 Stk.
6. Mutter M6 – 8 Stk.
7. Mutter M8 – 2 Stk.
8. Unterlegscheibe #8 – 1 Stk.
9. Große Unterlegscheibe #6 – 8 Stk.
10. Unterlegscheibe #16 – 6 Stk.
11. Antriebsstift – 1 Stk.
12. Äußere Achsbuchse – 2 Stk.
13. Verbindungsbuchse – 1 Stk.
14. Flügelmutter – 1 Stk.

5. Wartung und Aufbewahrung

- Granulatsstreuer im entleerten Zustand lagern
- Lagern der Chemikalien nach den Richtlinien des Herstellers
- Sichtprüfung der Verbindungsschrauben, Muttern
- Reinigen des Granulatstreuers mit Wasser und / oder Seifenlösung
- Trocken aufbewahren
- An einem sicheren dunklen Ort lagern
- Überprüfen Sie alle Verbindungen, Muttern und Schrauben in regelmäßigen Abständen auf Festigkeit, um eine einwandfreie Arbeitsweise des Granulatstreuers sicherzustellen
- Überprüfen Sie regelmäßig den Zustand des Tragegurtes
- Halten Sie alle sicherheitsrelevanten Utensilien in Bereitschaft

6. Montage und Zusammenbau

Schritt 1 – Montage der Räder

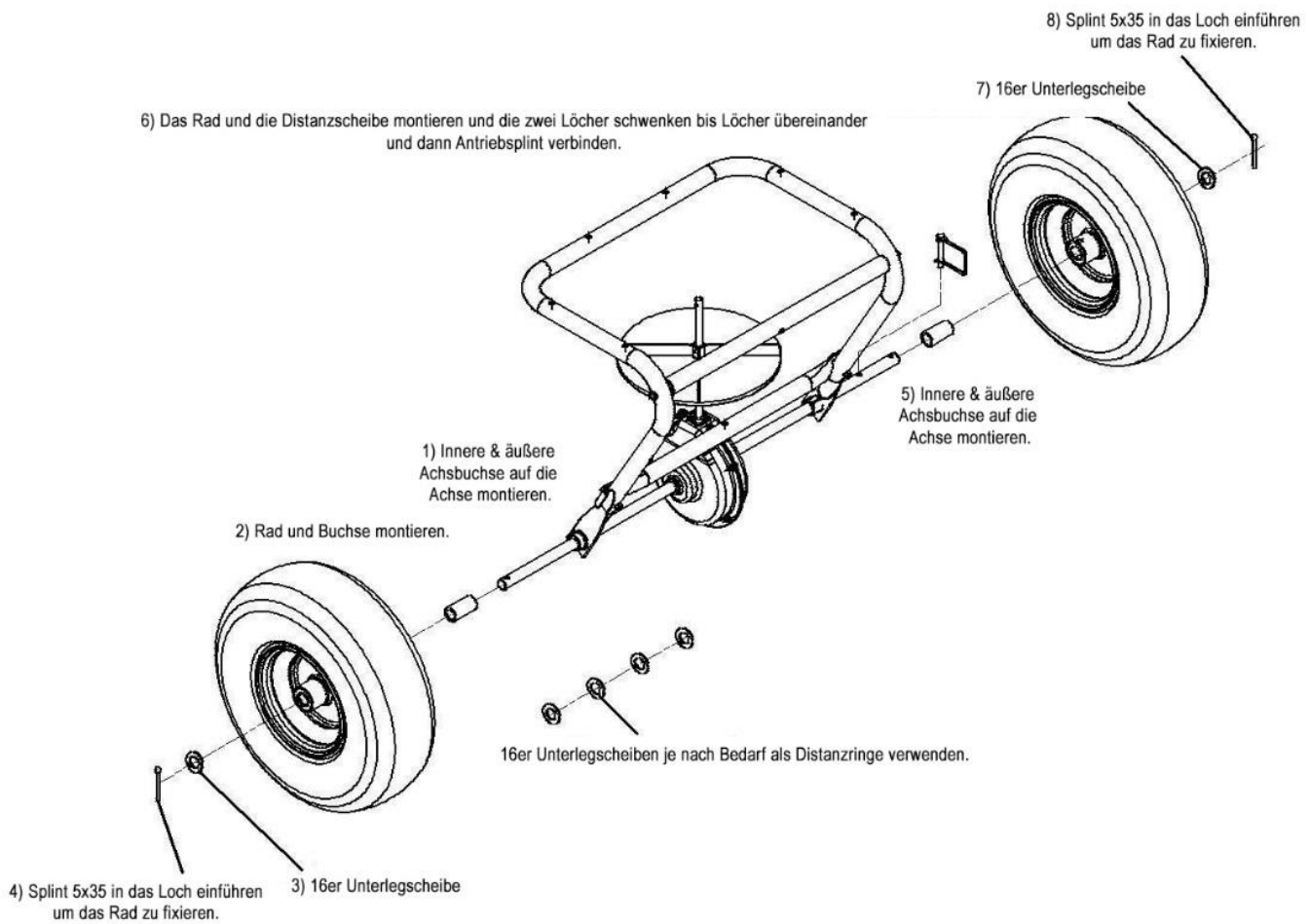

Schritt 2 – Montage des Stützbeins

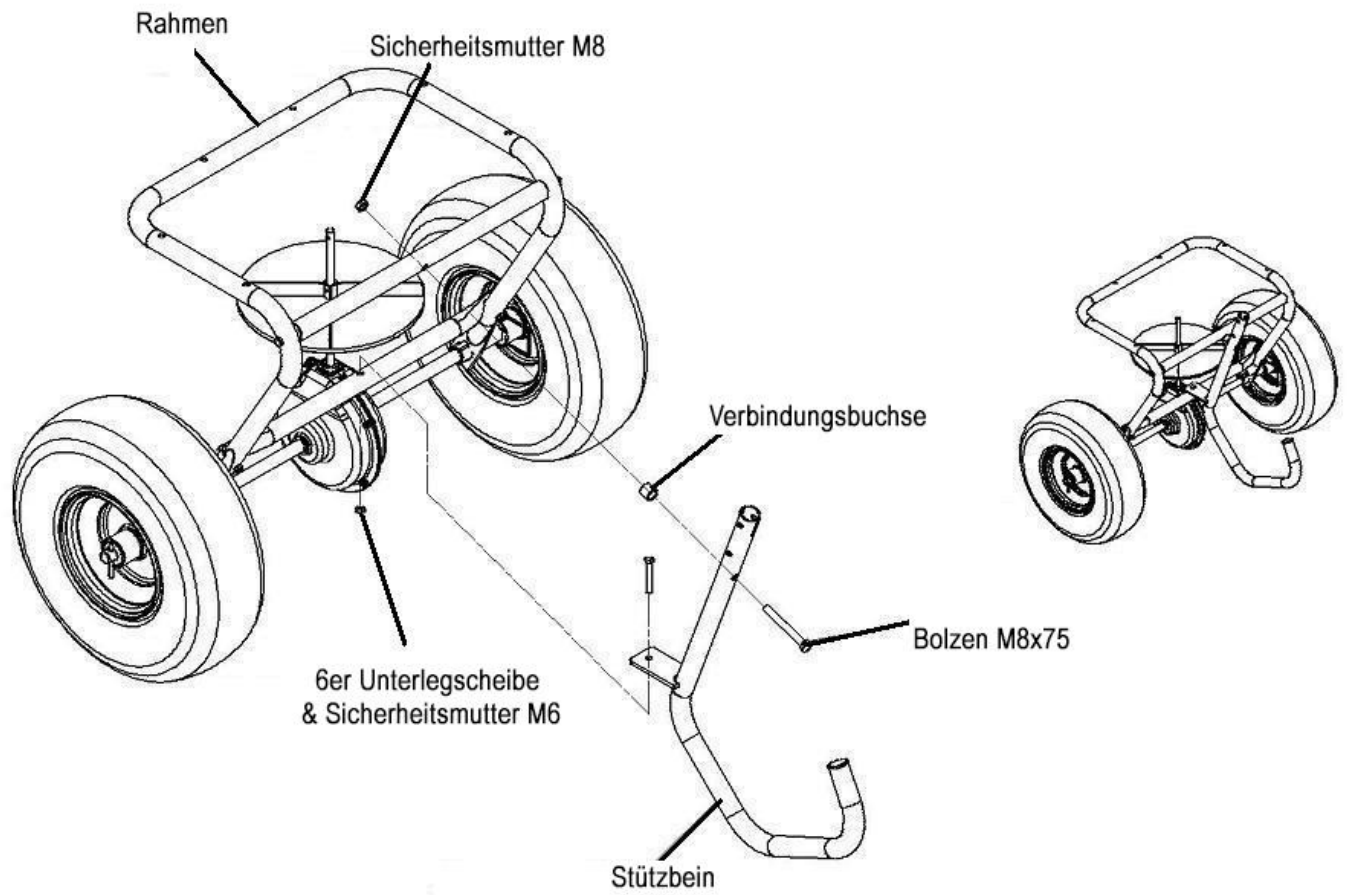

Schritt 3 – Montage des Trichters

Setzen Sie den Stift in das Loch auf der Oberseite der Schwenkachse.

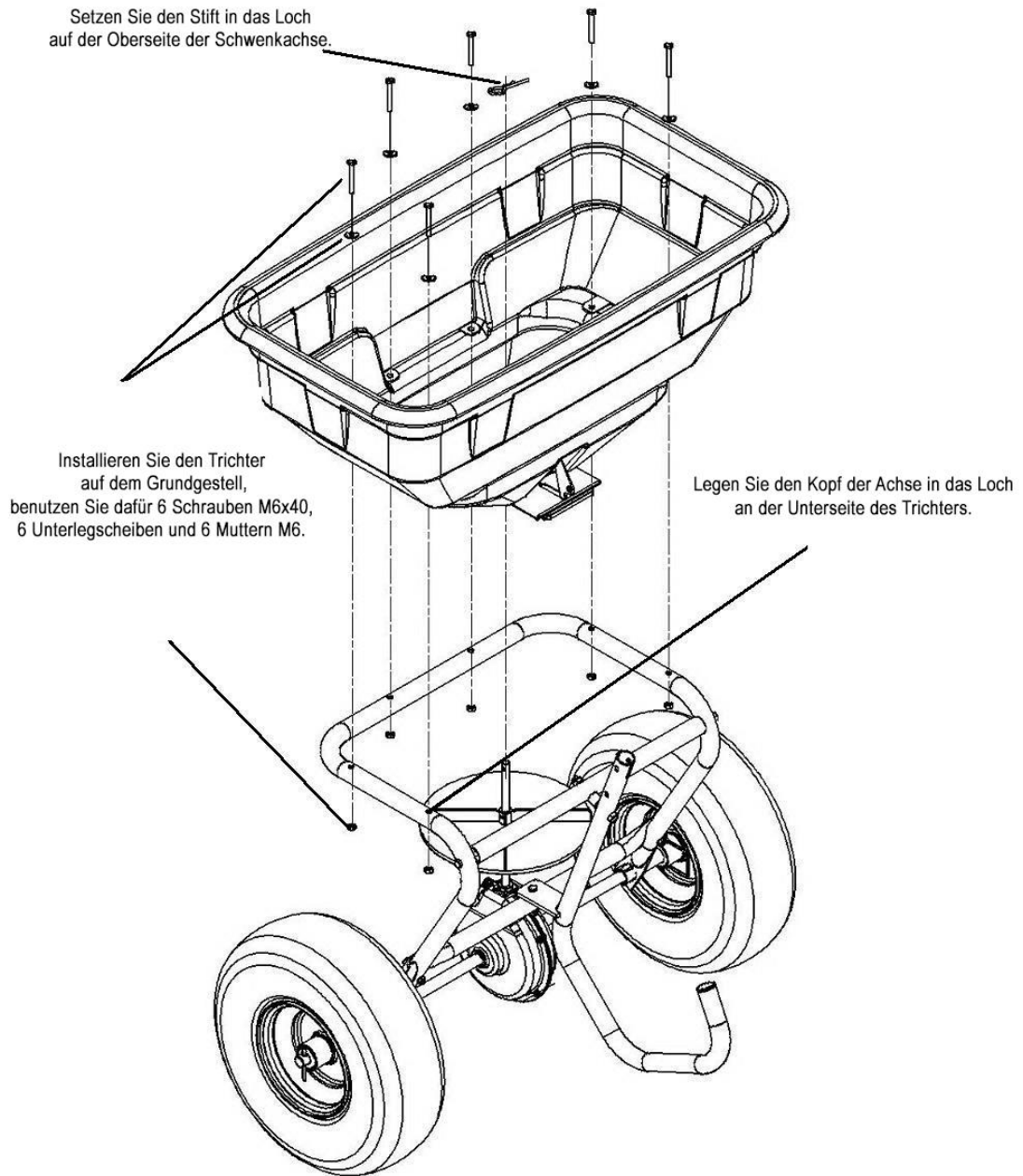

Schritt 5 – Anbringen des Stützbeins und des Handgriffs

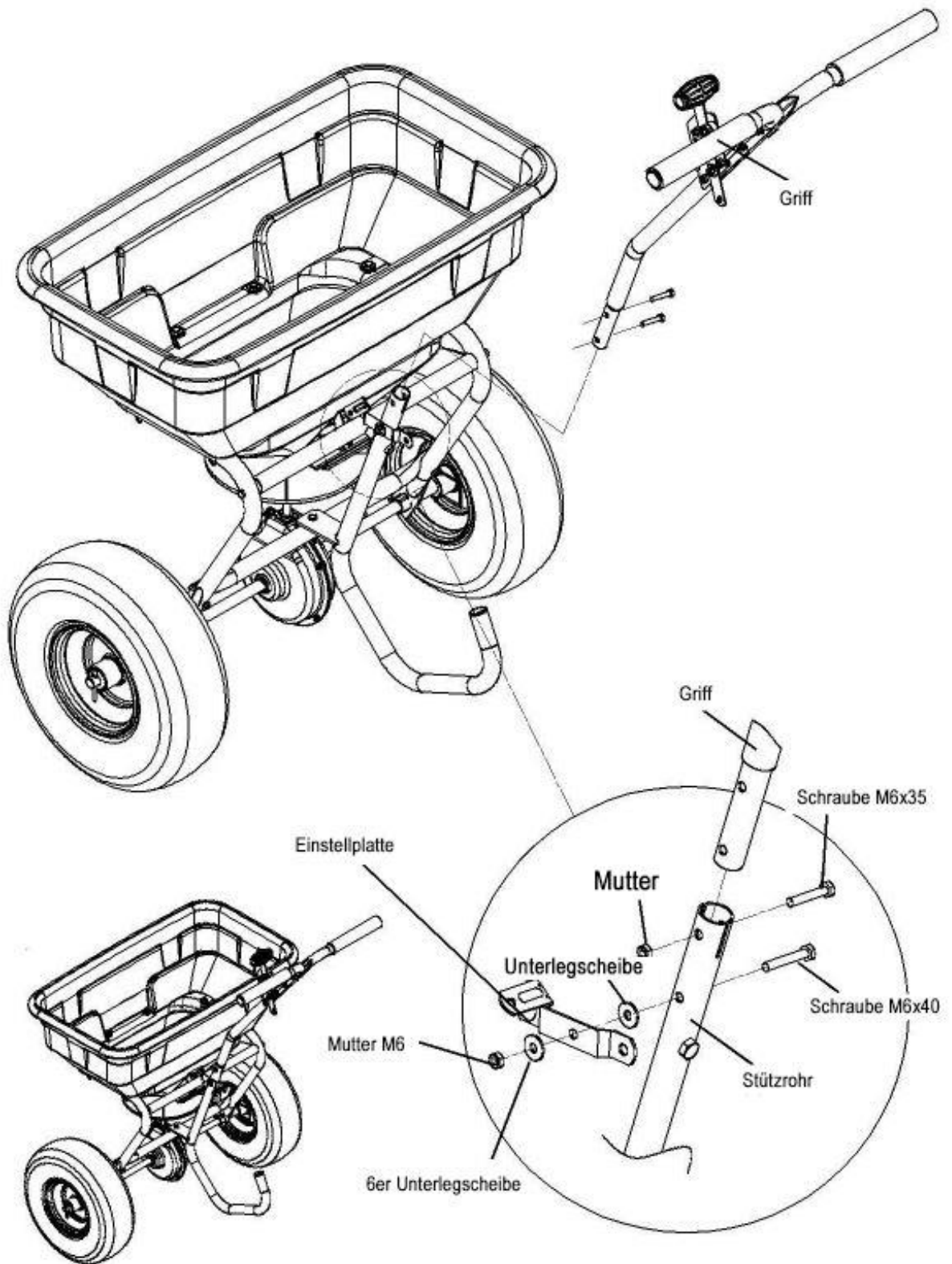

Schritt 6

- 1) Stellen Sie den Handgriff auf die niedrigste Position.
- 2) Flügelmutter einsetzen und Schraube in das Loch.
- 3) Befestigen der Flügelschraube
- 4) Legen Sie die Schraube in das Loch.
- 5) Montieren Sie zwei Unterlegscheiben $\varnothing 8$ und Kontermutter M8. Legen Sie das Gitter ein, wenn Sie es brauchen.

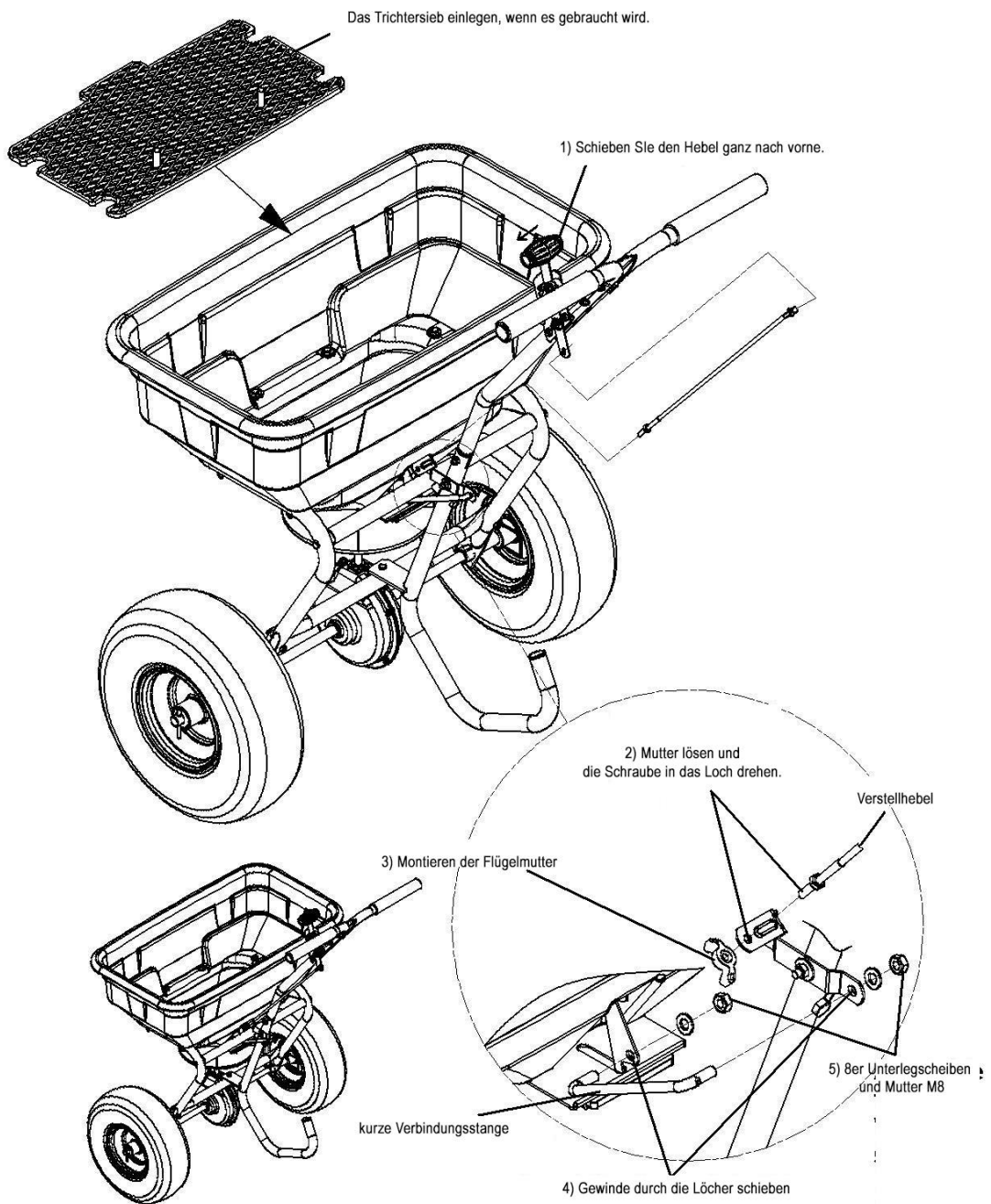

Schritt 7 - Bedienung

Flügelmutter begrenzt Streumenge

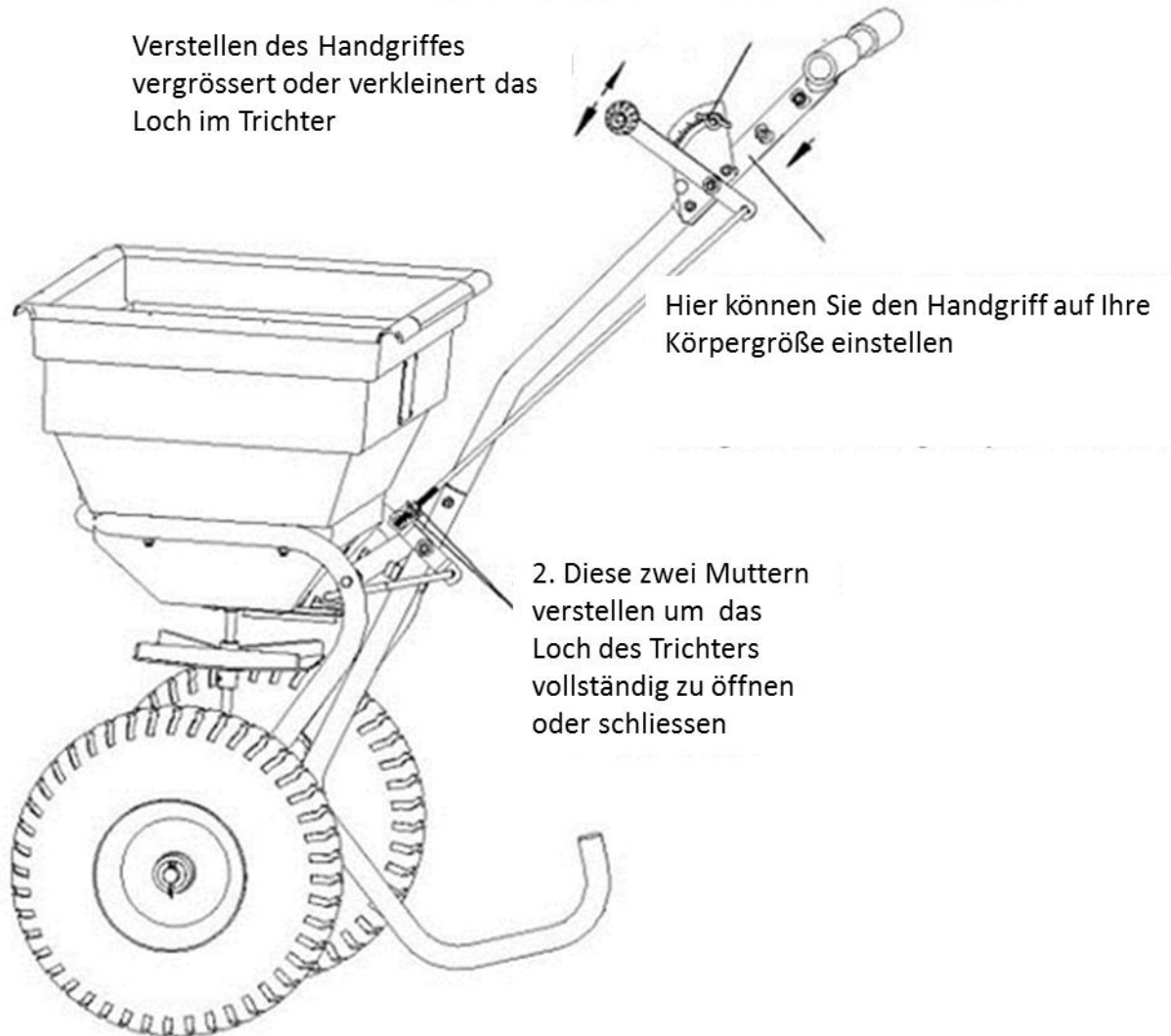

7. Explosionszeichnung

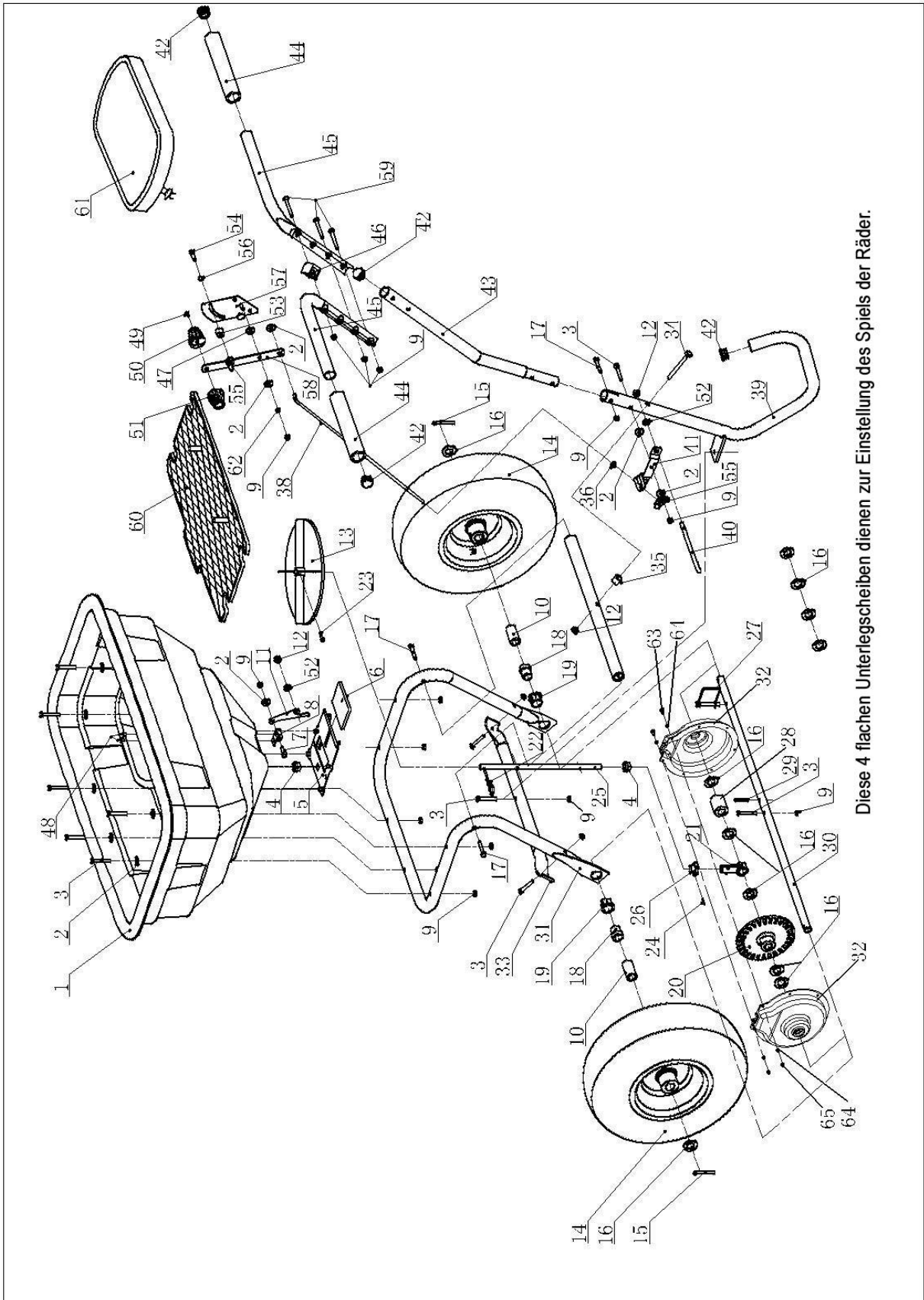

Diese 4 flachen Unterlegscheiben dienen zur Einstellung des Spiels der Räder.

8. Teileübersicht

Ref#	Bauteil-Bezeichnung	Stk	Ref#	Bauteil-Bezeichnung	Stk
1	Trichter	1	32	Trägerplatte	1
2	Unterlegscheibe Ø6	13	33	Verbindungsrohr	1
3	Schraube M6x40	12	34	Schraube M8x75	1
4	Lager	2	35	Buchse	1
5	Einstellplatte (fest)	1	36	Mutter M6	2
6	Einstellplatte (verstellbar)	1	37	Rohr	1
7	Schraube M6x15	1	38	Verstellstange	1
8	Feder	1	39	Stützbein	1
9	Mutter M6	17	40	Kurze Verbindungsstange	1
10	Achsbuchse	2	41	Verstellplatte	1
11	Pleuelplatte	1	42	Plastikkappe	4
12	Mutter M8	2	43	Verbindungsrohr	1
13	Schaufelrad	1	44	Handgriff	2
14	Rad	2	45	Griff	2
15	Splint Ø5x35	2	46	Verbindungsplatte	1
16	Unterlegscheibe Ø16x1.5	9	47	Nylon Unterlegscheibe	1
17	Schraube M6x35	3	48	Niet Ø5X8	2
18	innere Achsbuchse	2	49	Schraube Ø4x18	1
19	äußere Achsbuchse	2	50	Verstellgriff B	1
20	Antriebsgetriebe	1	51	Verstellgriff A	1
21	Welle	1	52	Unterlegscheibe Ø8	2
22	R Splint Ø3	1	53	Distanzscheibe	1
23	Schraube M4x20	1	54	Schraube M6x25	1
24	Feder Pin Ø3x15	1	55	Flügelmutter	2
25	Drehachse	1	56	Gestänge Ø8	1
26	Ritzel	1	57	Klammer	1
27	Antriebs-Pin	1	58	Verstellgriff	1
28	Distanzring	2	59	Schraube M6x50	3
29	Feder Pin Ø4x30	2	60	Gitter	1
30	Radachse	1	61	Regenschutz	1
31	Rahmen	1	62	Federring φ 6	1
63	Schraube M4x12	7	65	Mutter M4	7
64	Unterlegscheibe Ø	14			

9. Kundendienst

Original-Ersatzteile werden durch die Servicewerkstätten und den Händlern bereitgestellt. Wir empfehlen, dass Sie das Gerät zur jährlichen Instandhaltung und Inspektion der Schutzeinrichtungen zu einer autorisierten Servicestelle bringen.

Um mehr Informationen über Service und Ersatzteile zu erhalten, kontaktieren Sie bitte den Händler, bei dem Sie die Maschine erworben haben.

10. Gewährleistung

Die Gewährleistungszeit beträgt 24 Monate ab Kaufdatum. Bewahren Sie Ihren Kaufbeleg gut auf. Ausgenommen von der Gewährleistung sind Verschleißteile und Schäden die auf nichtbestimmungsgemäße Verwendung, Gewaltanwendungen, technische Änderungen, Verwendung von falschen Zubehörteilen bzw. Nichtoriginalersatzteilen und Reparaturversuchen durch nicht qualifiziertes Personal. Reparaturen dürfen nur vom autorisierten Fachhandel ausgeführt werden.

11. Entsorgungshinweis

Das Gerät befindet sich in einer Verpackung um Transportschäden zu vermeiden. Diese Verpackung ist Rohstoff und ist somit wieder verwendbar oder kann dem Rohstoffkreislauf zurückgeführt werden. Das Gerät und dessen Zubehör bestehen aus verschiedenen Materialien, wie z.B. Metall und Kunststoff. Führen Sie defekte Bauteile der Sondermüllentsorgung zu. Fragen Sie im Fachgeschäft oder in der Gemeindeverwaltung nach.

ENGLISH VERSION

Dear customer,

We are pleased with your confidence!

Please read these instructions for use before the first operation and before every use!
Here you will find all instructions for safe use and a long lifetime of the device. Be sure to observe all safety instructions in these instructions!
Please always keep this instruction manual together with the machine to have it at hand in case of doubt.

GRIT SPREADER FX-GS56 (56kg)

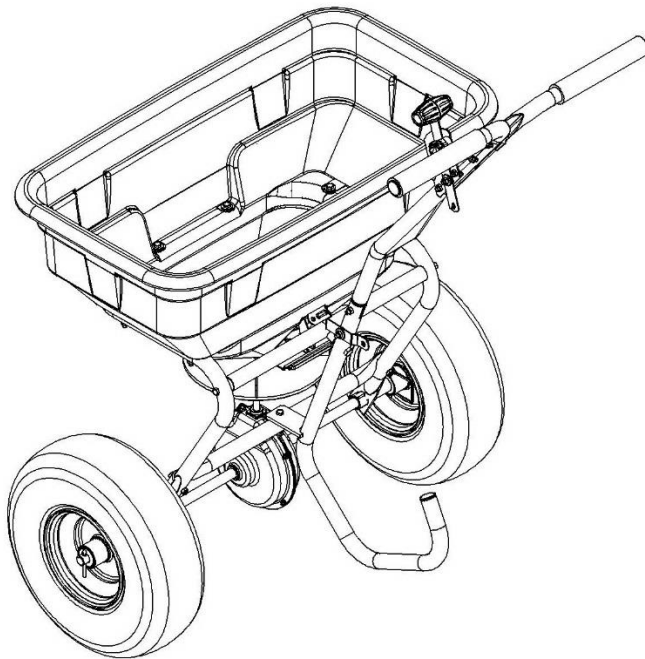

 Please note!	Carefully read and follow all instructions in this manual before using the tool. Always keep the user manual at hand during work.
---------------------------------------------------------------------------------------------------------	----------------------------------------------------------------------------------------------------------------------------------------------------



FUXTEC GmbH
Kappstraße 69, 71083 Herrenberg, Germany

13. Intended use

The spreader is to be used exclusively for spreading granules.

If your spreader does not distribute the granules evenly, make sure that the front of the gearbox points to the front of the spreader. The impeller must turn clockwise. Reversing the gear will cause the impeller to rotate counterclockwise. Clean the paddlewheel after each use, residues on the bucket wheel cause uneven distribution.

Your spreader is designed to give the best spreading results when pushed at 5 km/h (fast walking). Slower or faster speeds will change your spreading pattern. Moist grit or granulate changes the flow velocity and the spreader's spreading pattern. Clean your spreader thoroughly after each use. Gears are already lubricated at the factory.

14. Preparation and security

- Wear face protection or safety goggles during use
- Wear appropriate clothing. Only wear closed shoes with non-slip soles. Use of the granulate spreader with sandals or barefoot is prohibited
- Wear close-fitting clothing. Avoid too loose clothing
- Wear non-slip gloves during use
- If necessary, wear a dust mask, starting from the material to be scattered
- Long hair should be bound back
- Apply directional markings before using the granulate spreader
- Use only in daylight or good artificial light
- Read and follow all instructions of the chemical manufacturer

ATTENTION

- During work, the line of sight must be directed to the surface to be processed; do not be distracted
- Ensure a secure stand and direction of movement. Caution on unpaved or slippery surfaces
- Attention: Chemicals or materials that are hazardous to the environment should be avoided
- Follow all guidelines of the chemical manufacturer

15. Customer responsibility

- Read all security guidelines
- Perform maintenance work on your granulate spreader at regular intervals
- Follow the instructions in the Maintenance and Storage Guidelines section of this manual

16. Scope of delivery

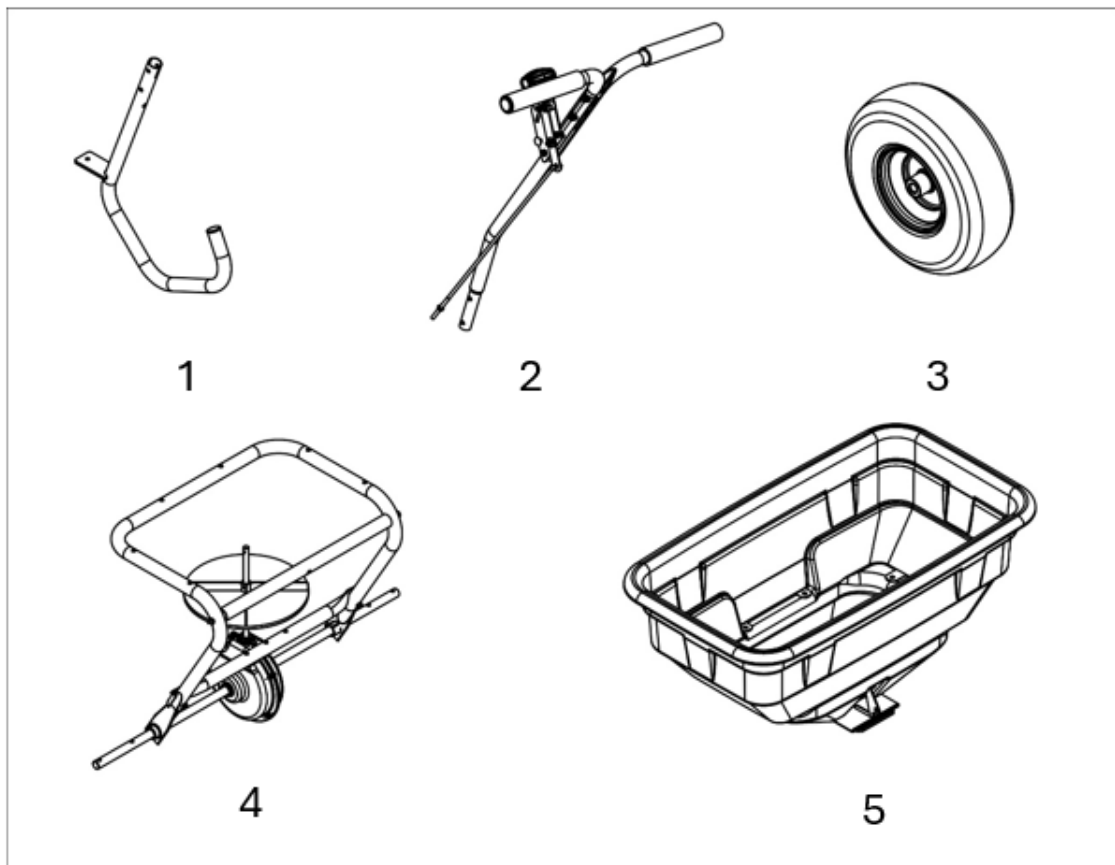

1. Support leg – 1 pc.
2. Handle assembly – 1 pc.
3. Pneumatic tires – 2 pcs.
4. Handle assembly (lower unit) – 1 pc.
5. Container assembly (hopper) – 1 pc.

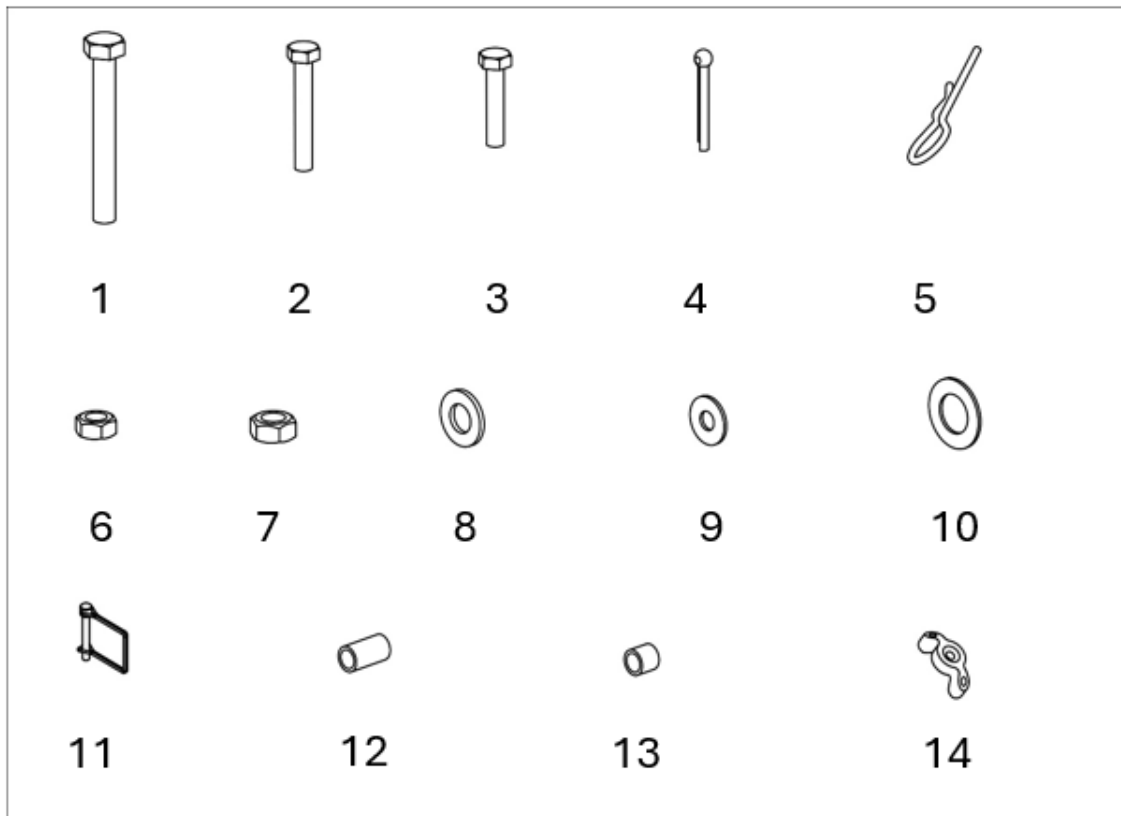

1. Bolt M8×75 – 1 pc.
2. M6×40 Bolt – 7 pcs.
3. Bolt M6×35 – 1 pc.
4. 5×35 cotter pin – 2 pcs.
5. R-pin – 1 pc.
6. Nut M6 – 8 pcs.
7. Nut M8 – 2 pcs.
8. Flat Washer #8 – 1 pc.
9. Big flat washer #6 – 8 pcs.
10. Flat Washer #16 – 6 pcs.
11. Drive pin – 1 pc.
12. Outer axle bushing – 2 pcs.
13. Connecting bushing – 1 pc.
14. Wing Lock nut – 1 pc.

17. Maintenance and storage

- Store the granulate spreader in empty condition
- Storage of chemicals according to the manufacturer's guidelines
- Visual inspection of the connecting screws, nuts
- Clean the granule spreader with water and soap solution
- Keep dry
- Store in a safe, dark place
- Check all connections, nuts, and bolts for strength at regular intervals to ensure proper operation of the granulate spreader
- Check the condition of the carrying strap regularly
- Keep all safety-relevant utensils ready

18. Mounting and assembly

Step 1 – Mounting the wheels

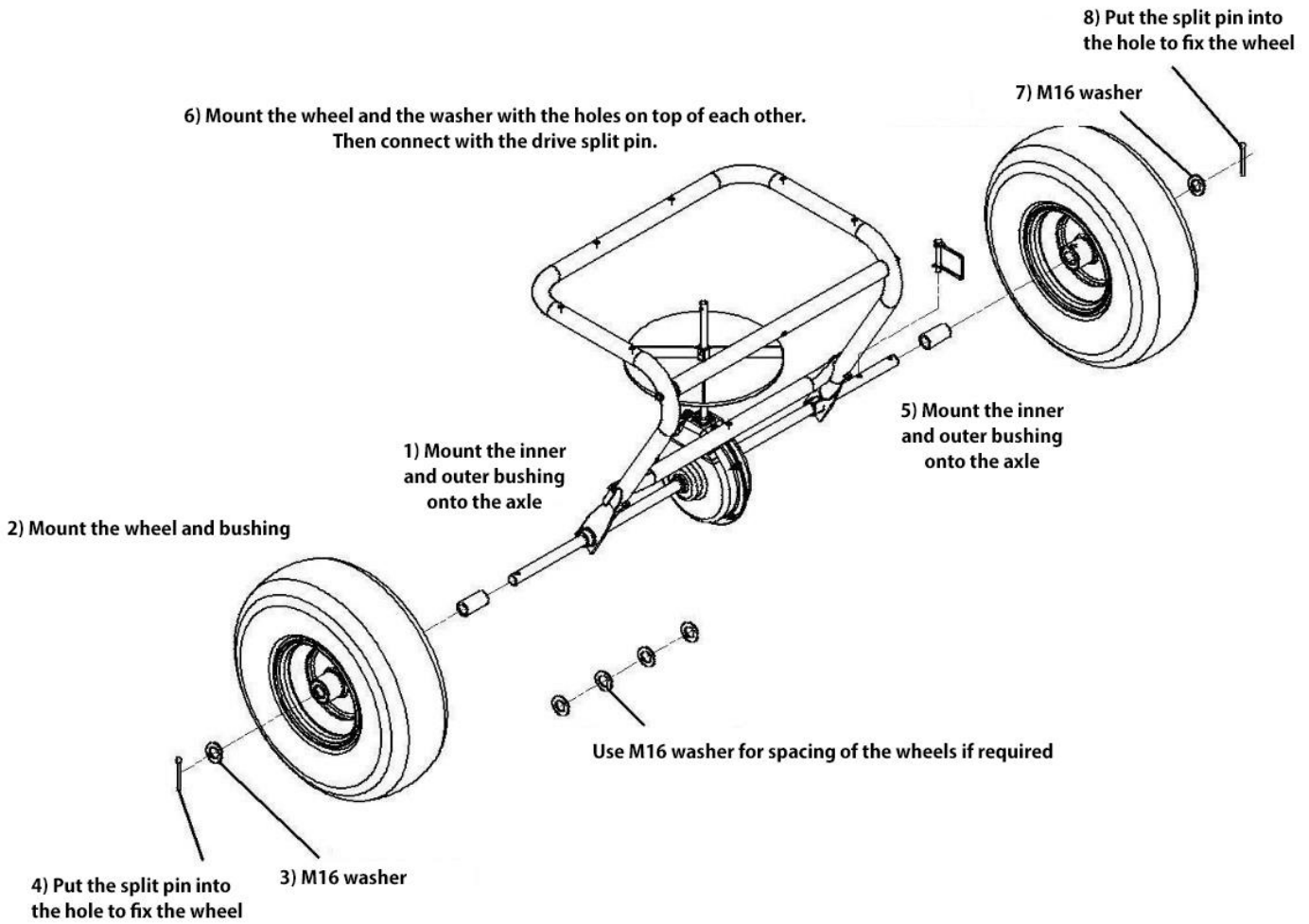

Step 2 – Mounting the support leg

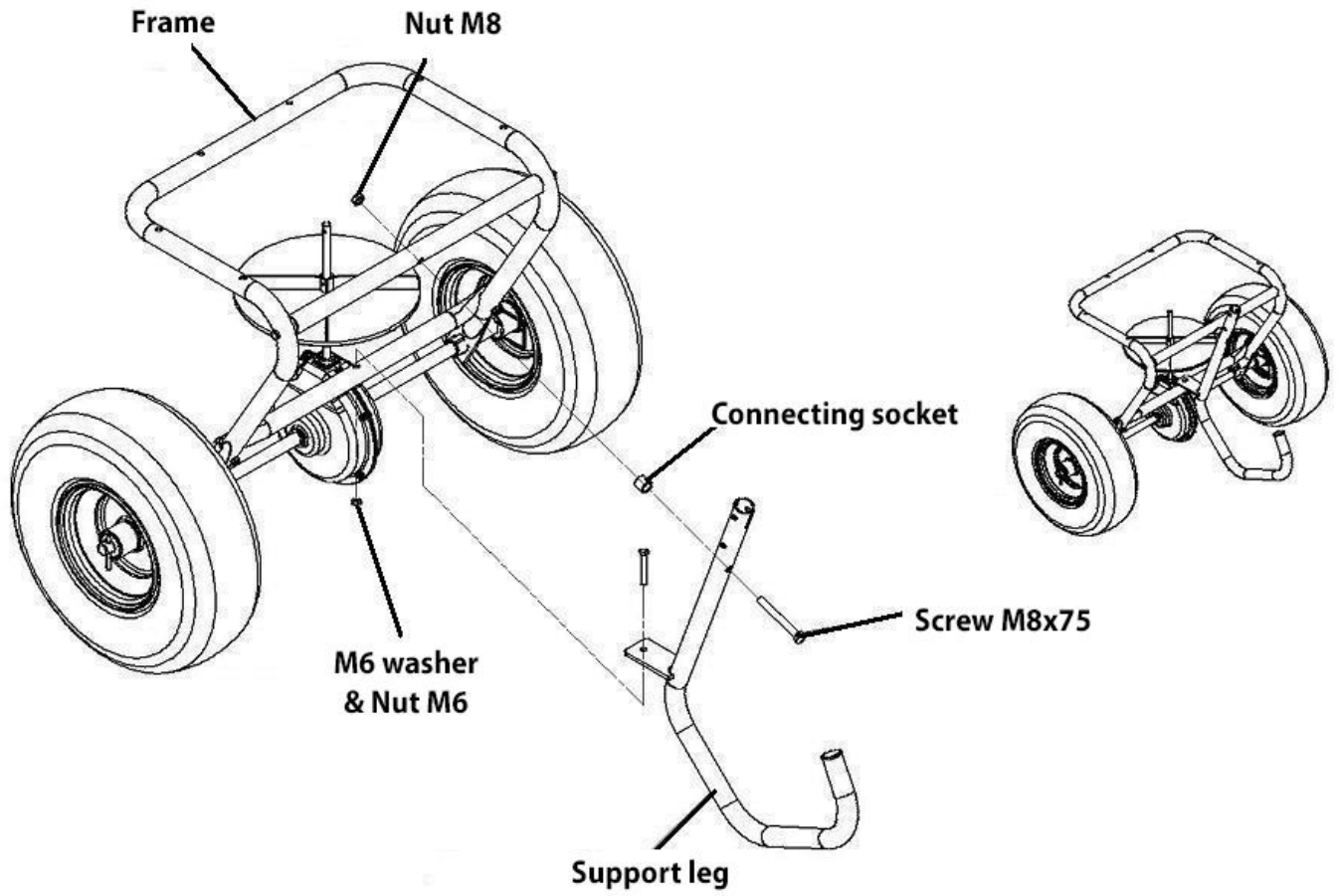

Step 3 – Mounting the hopper

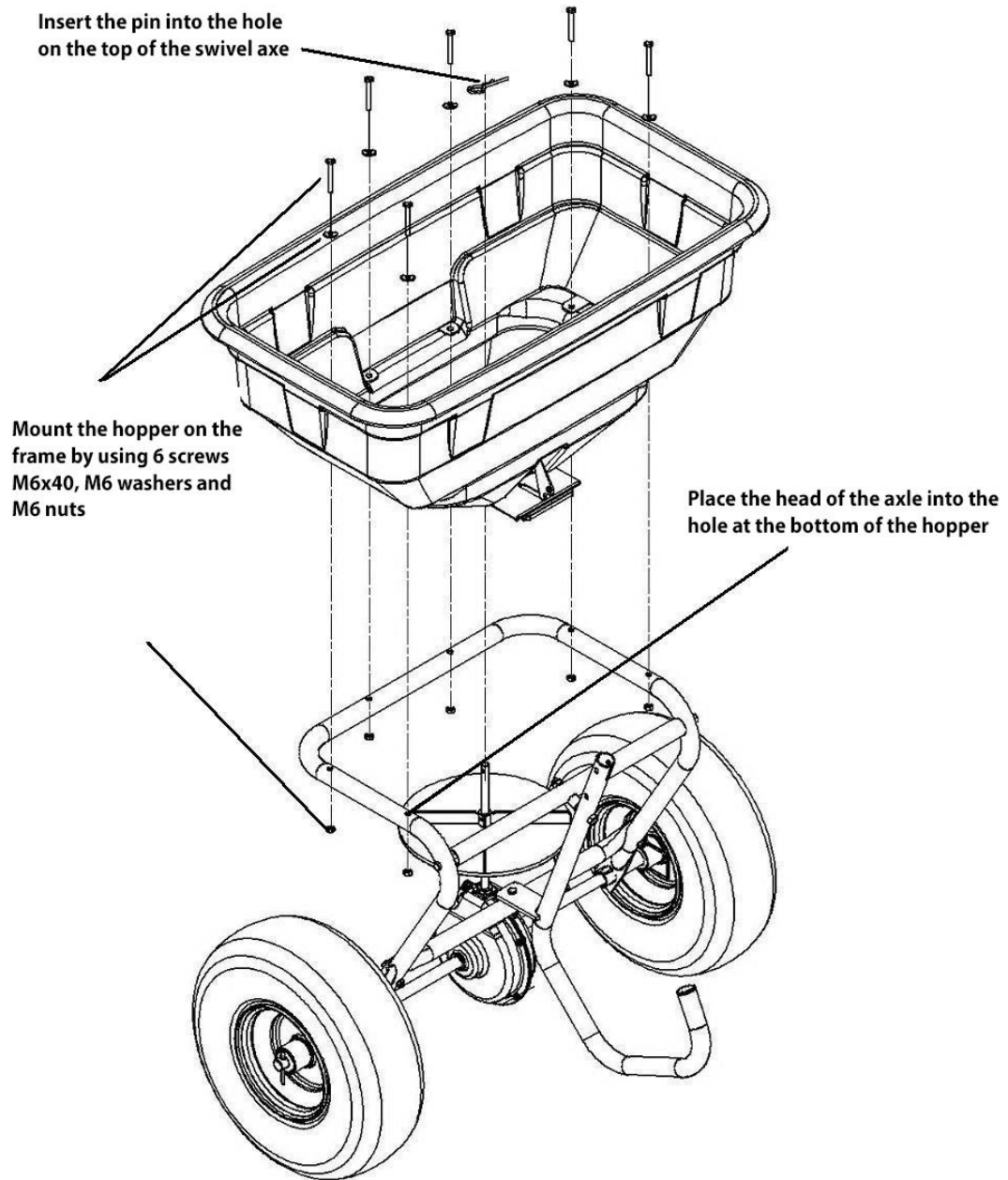

Step 4 – Mounting the handle

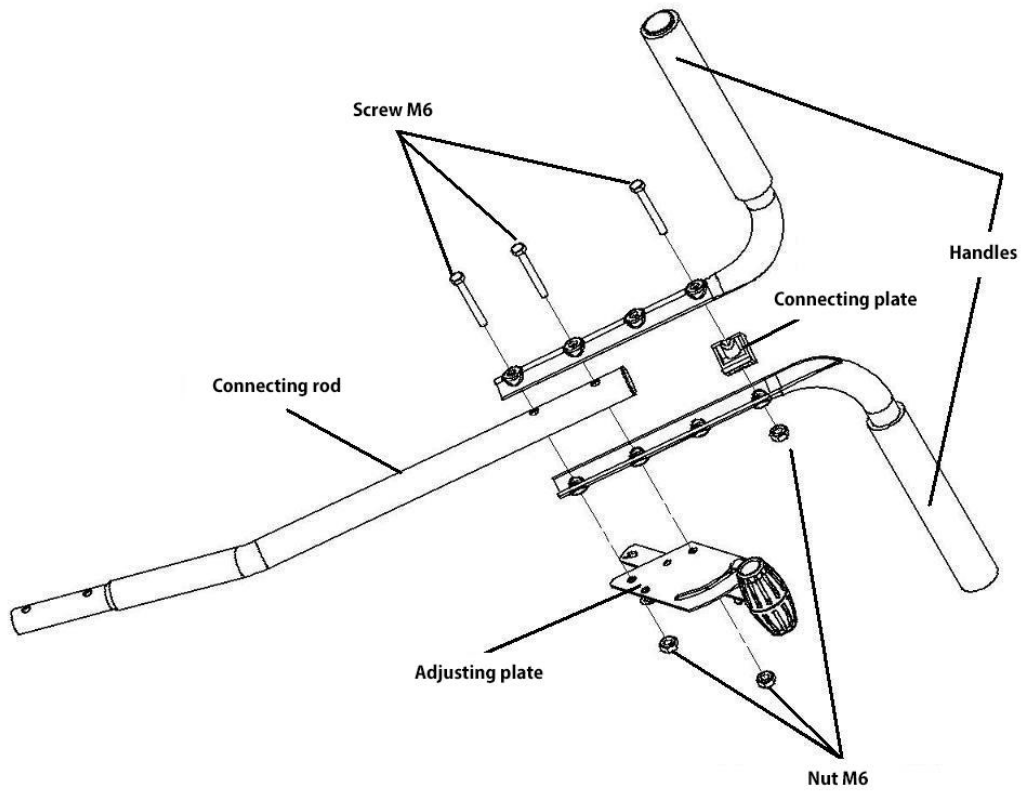

Step 5 – Attaching the support leg and the handle

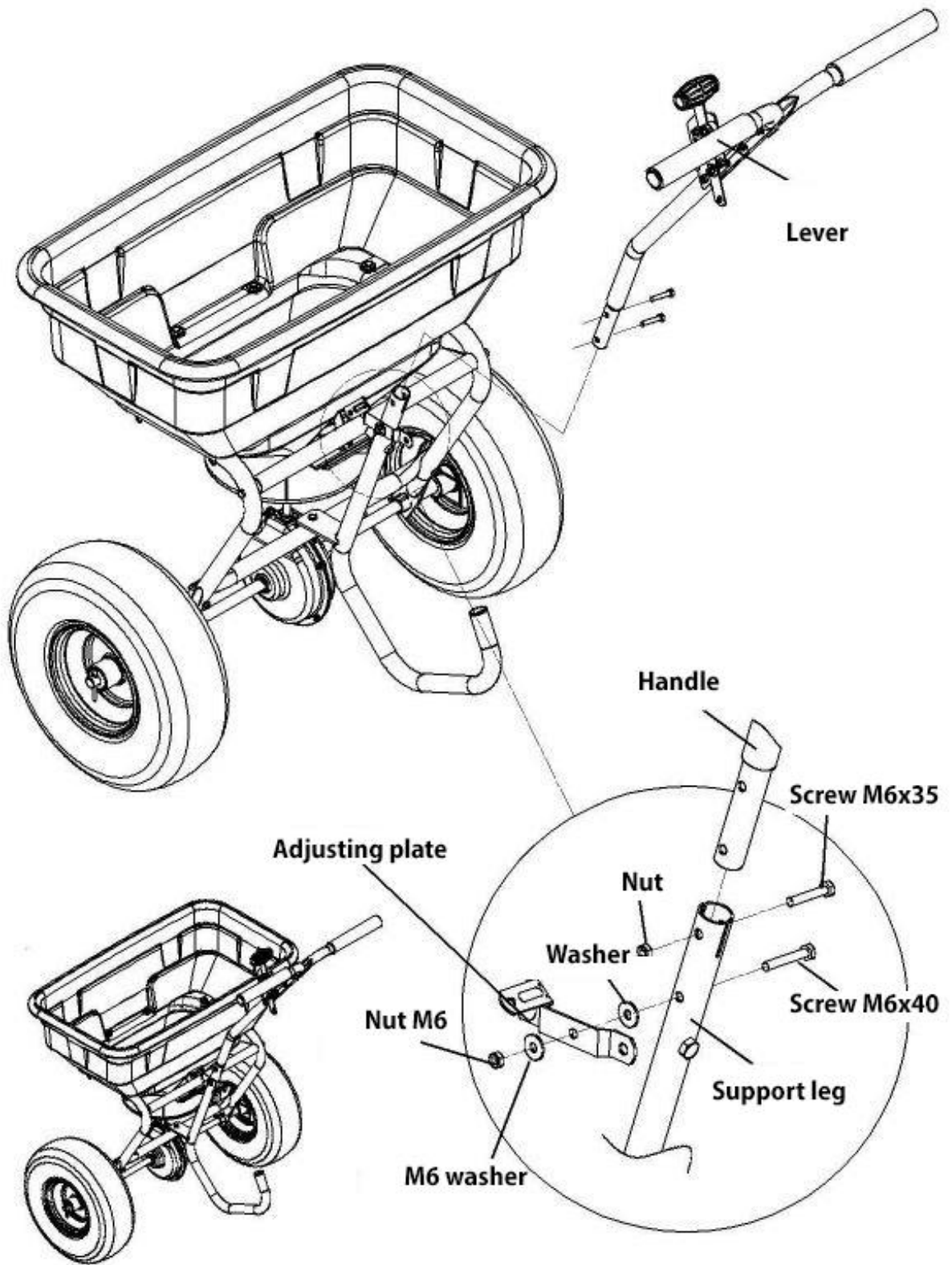

Step 6

- 1) Set the handle to the lowest position.
 - 2) Insert wing nut and screw into the hole.
 - 3) Fixing the wing screw
 - 4) Put the screw into the hole.
 - 5) Mount two Ø8 washers and lock nut M8.
- Insert the grid when you need it.

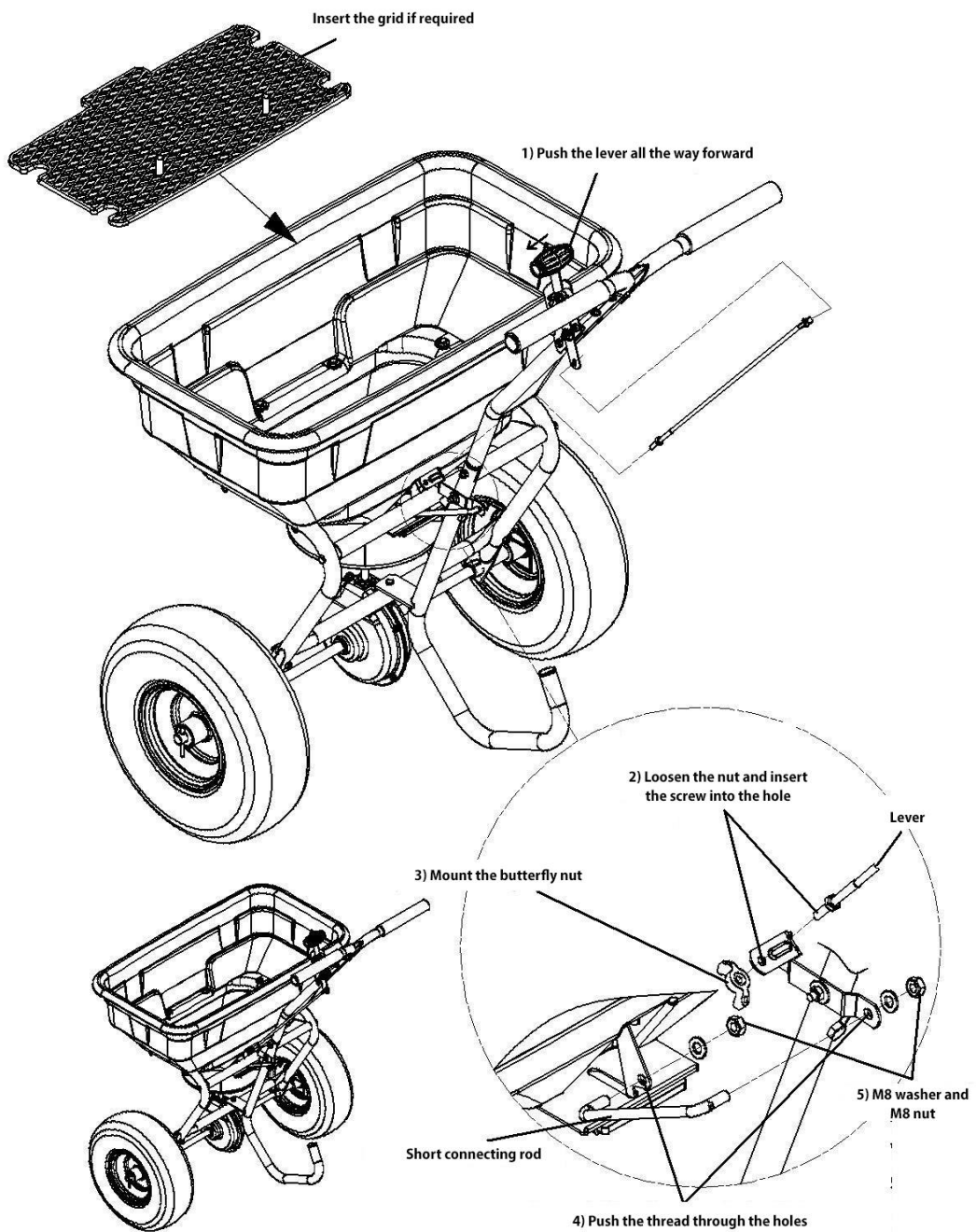

Step 7 - Operation

The butterfly nut limits the spreading quantity

Adjusting the lever enlarges or reduces the opening at the bottom of the hopper

Here you can adjust the handle to your body size

Adjust these two nuts to fully open or close the opening at the bottom of the hopper

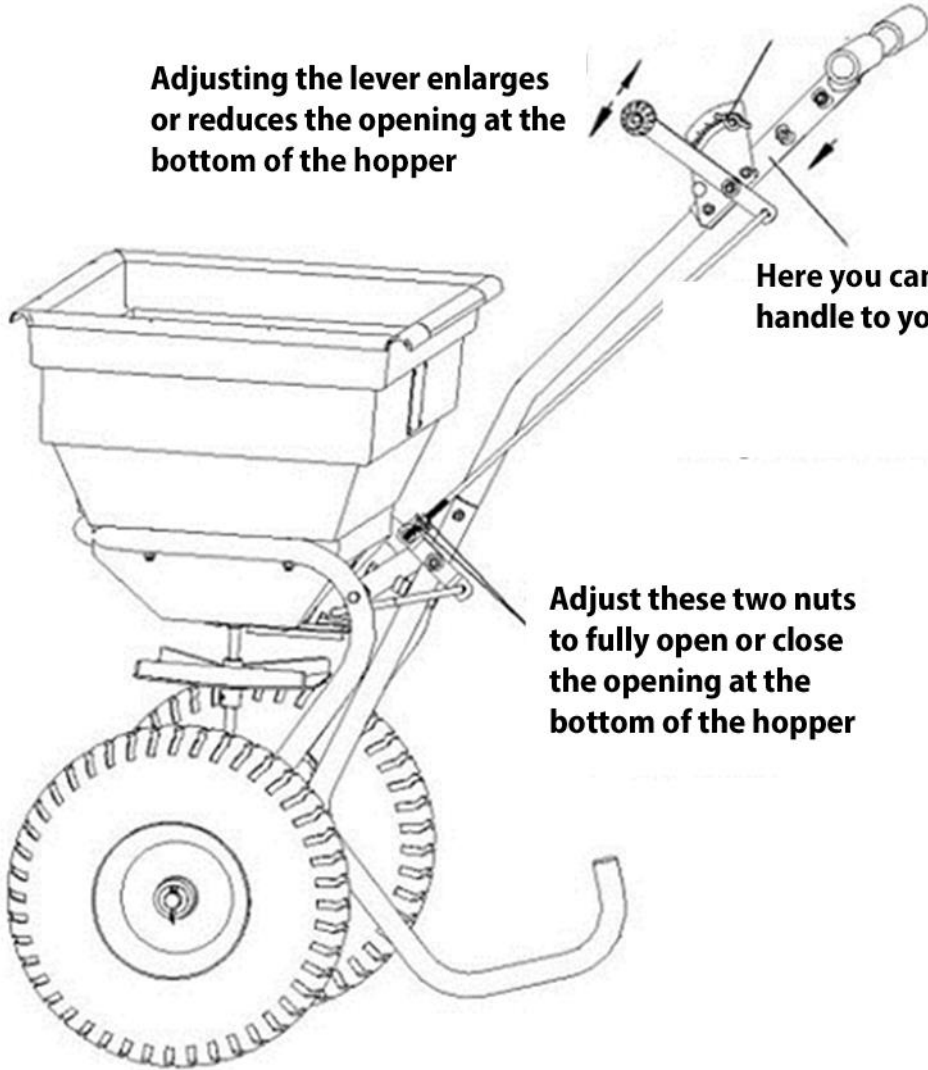

19.7. Exploded drawing

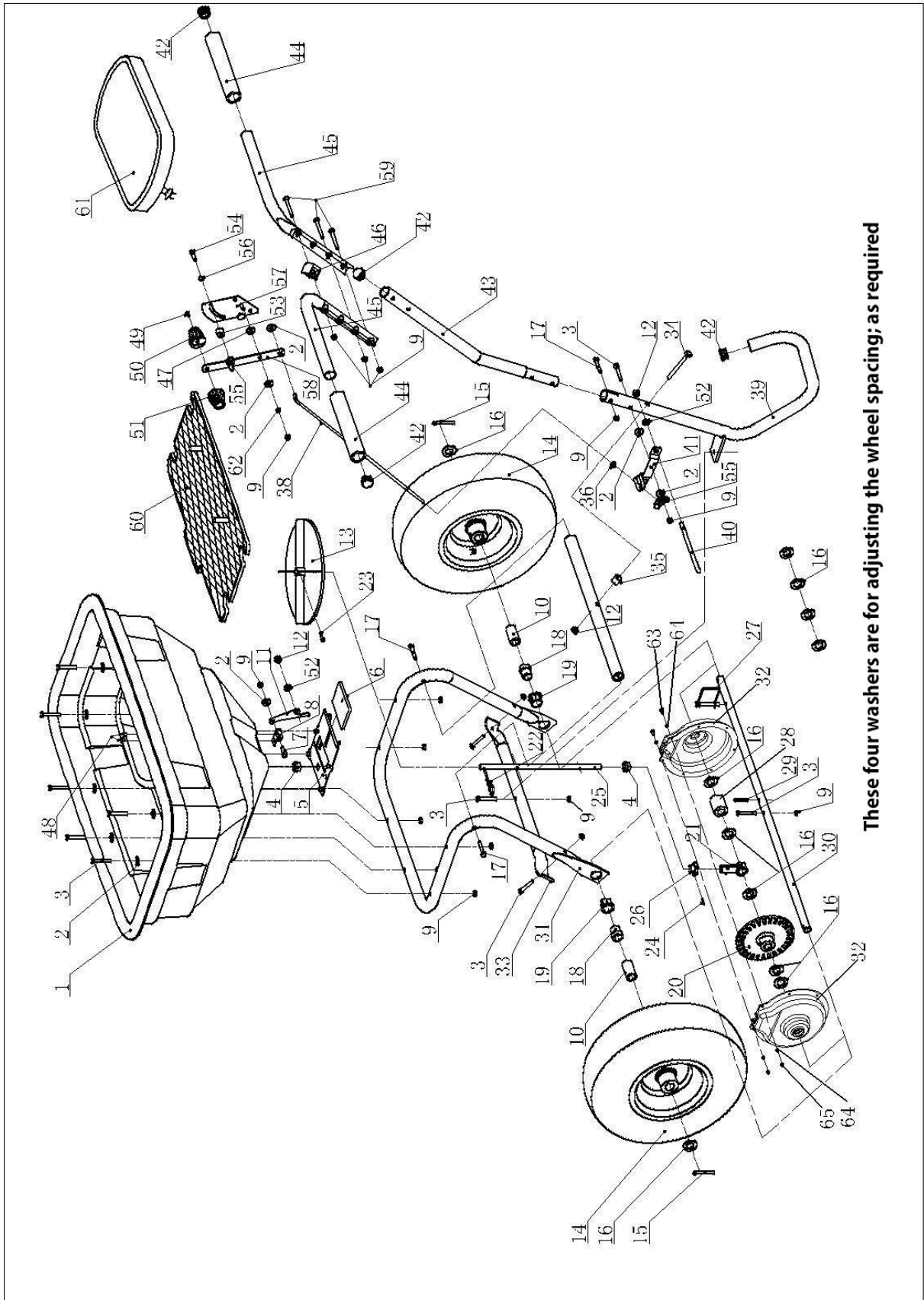

20. Parts overview

Ref, No.	Component Designation	Pcs.	Ref, No.	Component Designation	Pcs.
1	Hopper	1	32	Support plate	1
2	Washer Ø6	13	33	Connecting tube	1
3	Screw M6x40	12	34	Screw M8x75	1
4	Bearings	2	35	Socket	1
5	Adjusting plate (fixed)	1	36	Nut M6	2
6	Adjusting plate (adjustable)	1	37	Pipe	1
7	Screw M6x15	1	38	Adjusting rod	1
8	Spring	1	39	Support leg	1
9	Nut M6	17	40	Short connecting rod	1
10	Axle bushing	2	41	Adjustable plate	1
11	Connecting rod plate	1	42	Plastic cap	4
12	Nut M8	2	43	Connecting tube	1
13	Paddlewheel	1	44	Handle	2
14	Wheel	2	45	Handle	2
15	Split pin Ø5x35	2	46	Connecting plate	1
16	Washer Ø16x1.5	9	47	Nylon Washer	1
17	Screw M6x35	3	48	Rivet Ø5X8	2
18	Inner axle bushing	2	49	Screw Ø4x18	1
19	Outer axle bushing	2	50	Adjustable handle B	1
20	Drive gear	1	51	Adjustable handle A	1
21	Shaft	1	52	Washer Ø8	2
22	R Split pin Ø3	1	53	Spacer washer	1
23	Screw M4x20	1	54	Screw M6x25	1
24	Spring Pin Ø3x15	1	55	Wingnut	2
25	Axis of rotation	1	56	Linkage Ø8	1
26	Sprocket	1	57	Bracket	1
27	Drive pin	1	58	Adjustable handle	1
28	Spacer ring	2	59	Screw M6x50	3
29	Spring Pin Ø4x30	2	60	Grid	1
30	Wheel axle	1	61	Rain cover	1
31	Frame	1	62	Spring washer Ø6	1
63	Screw M4x12	7	65	Nut M4	7
64	Washer Ø	14			

21. Customer Service

The service workshops and dealers provide original spare parts. We recommend that you take the device to an authorized service centre for annual maintenance and inspection of the protective devices.

Please contact the dealer where you purchased the machine for more information about service and spare parts.

22. Warranty

The warranty period is 24 months from the date of purchase. Keep your proof of purchase in a safe place. Excluded from the warranty are wearing parts and damage caused by improper use, use of force, technical modifications, wrong accessories or non-original spare parts, and repair attempts by non-qualified personnel. Authorized dealers may only carry out repairs.

23. Disposal information

The device is in packaging to avoid transport damages. This packaging is raw material and is therefore reusable or returned to the raw material cycle. The tool and accessories are made of different materials, such as metal and plastic. Take defective components to hazardous waste disposal. Please ask at the speciality store or the municipal administration.

VERSION FRANCAISE

Chère cliente, cher client,

nous sommes heureux de votre confiance !

Veillez lire ce mode d'emploi avant la première utilisation et avant chaque utilisation !

Vous trouverez ici toutes les instructions pour une utilisation sûre et une longue durée de vie de l'appareil. Il est essentiel que vous respectiez toutes les consignes de sécurité figurant dans ces instructions !

Veillez toujours conserver ce manuel d'instructions avec l'appareil afin de l'avoir toujours à portée de main en cas de doute.

FX-GS56 EPANDEUR SUR ROUES (56kg)

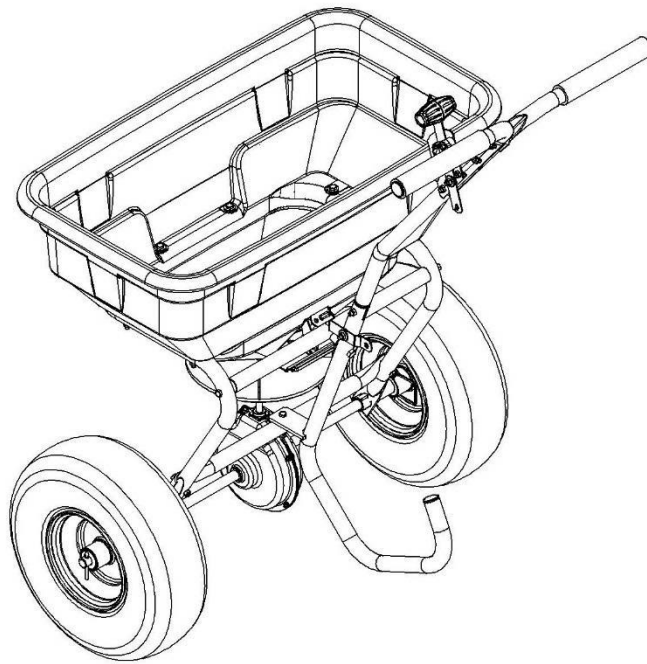

- Avant d'utiliser cet outil, merci de prendre en compte tous les conseils et remarques de ce manuel
- Lors de l'utilisation de l'appareil, gardez toujours ce manuel à portée de main



FUXTEC GmbH
Kappstrasse 69, 71083 Herrenberg-Gültstein, Allemagne

25. Utilisation conforme

L'épandeur doit être utilisé exclusivement pour l'épandage de granulés.

Si votre épandeur ne distribue pas les granulés de manière uniforme, assurez-vous que l'avant de la boîte de vitesses soit orienté vers l'avant de l'épandeur.

La roue doit tourner dans le sens des aiguilles d'une montre. L'inversion de l'engrenage fait tourner la roue dans le sens inverse des aiguilles d'une montre.

Nettoyez la turbine après chaque utilisation.

Les résidus sur la roue provoquent une distribution inégale.

Votre épandeur a été conçu de manière à ce que les meilleurs résultats d'épandage soient obtenus en poussant à 5 km/h (ce qui correspond à une marche rapide). Des vitesses plus lentes ou plus rapides modifieront votre mode de propagation. Les matériaux d'épandage humides ou les granulés modifient la vitesse d'écoulement et donc le mode d'épandage.

Nettoyez soigneusement votre épandeur après chaque utilisation. Les engrenages sont déjà lubrifiés en usine.

26. Préparation et sécurité

- Portez des lunettes de protection ou de sécurité pendant l'utilisation
- Portez des vêtements appropriés. Ne portez que des chaussures fermées à semelles antidérapantes. L'utilisation de l'épandeur de granulés avec des sandales ou pieds nus est interdite
- Portez des vêtements bien ajustés. Évitez les vêtements trop amples
- Portez des gants antidérapants pendant l'utilisation
- Si nécessaire, portez un masque anti-poussière, en commençant par le matériau à disperser
- Les cheveux longs doivent être attachés en arrière
- Faites des marquages directionnels avant d'utiliser l'épandeur de granulés
- L'utilisation doit se faire uniquement à la lumière du jour ou sous une bonne lumière artificielle
- Lisez et suivez toutes les instructions du fabricant de produits chimiques

ATTENTION

- Pendant le travail, gardez les yeux sur la surface à travailler ; ne soyez pas distrait
- Assurez-vous que l'appareil soit bien fixé et qu'il fonctionne dans le bon sens. Attention aux terrains non pavés ou glissants
- Attention : les produits chimiques ou les matériaux dangereux pour l'environnement doivent être évités
- Suivez toutes les directives du fabricant de produits chimiques

27. Responsabilité du client

- Lisez toutes les directives de sécurité
- Effectuez des travaux d'entretien sur votre épandeur à intervalles réguliers
- Suivez les instructions de la section "Directives d'entretien et de stockage" de ce manuel

28. Contenu de la livraison

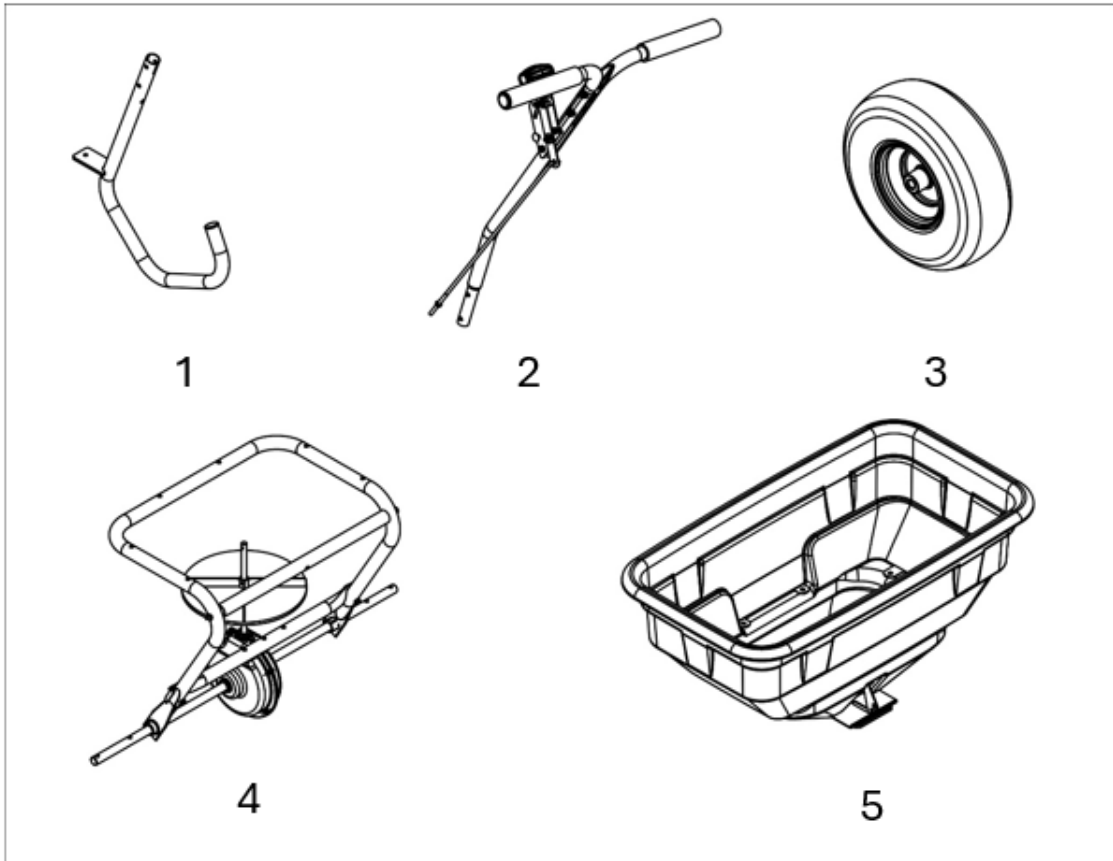

1. Béquille – 1 pièce
2. Ensemble poignée – 1 pièce
3. Pneus – 2 pièces
4. Ensemble poignée (unité inférieure) – 1 pièce
5. Ensemble réservoir (trémie) – 1 pièce

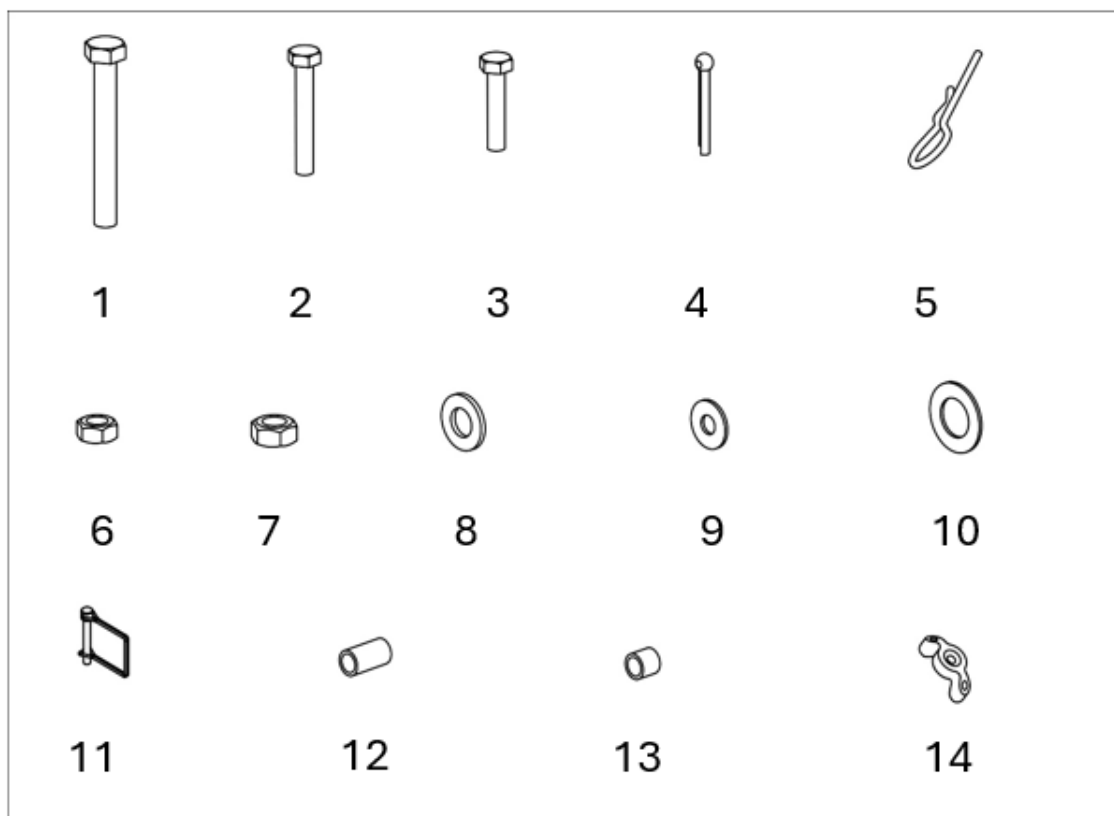

1. Vis M8×75 – 1 pièce
2. Vis M6×40 – 7 pièces
3. Vis M6×35 – 1 pièce
4. Goupille fendue 5×35 – 2 pièces
5. Goupille fendue en R – 1 pièce
6. Écrou M6 – 8 pièces
7. Écrou M8 – 2 pièces
8. Rondelle n° 8 – 1 pièce
9. Grande rondelle #6 – 8 pièces
10. Rondelle n° 16 – 6 pièces
11. Goupille d'entraînement – 1 pièce
12. Douille d'axe extérieure – 2 pièces
13. Douille de raccordement – 1 pièce
14. Écrou à oreilles – 1 pièce.

29. Entretien et stockage

- Stockez l'épandeur de granulés à vide
- Stockage des produits chimiques selon les directives du fabricant
- Inspection visuelle des vis de connexion, des écrous
- Nettoyez l'épandeur de granulés avec de l'eau et/ou une solution savonneuse
- Stockez dans un endroit sec
- Stockez dans un endroit sûr et sombre
- Vérifiez à intervalles réguliers la robustesse de tous les raccords, écrous et boulons pour vous assurer que l'épandeur de granulés fonctionne correctement
- Vérifiez régulièrement l'état de la ceinture
- Gardez tous les ustensiles de sécurité à portée de main

30. Montage et assemblage

Étape 1 - Montage des roues

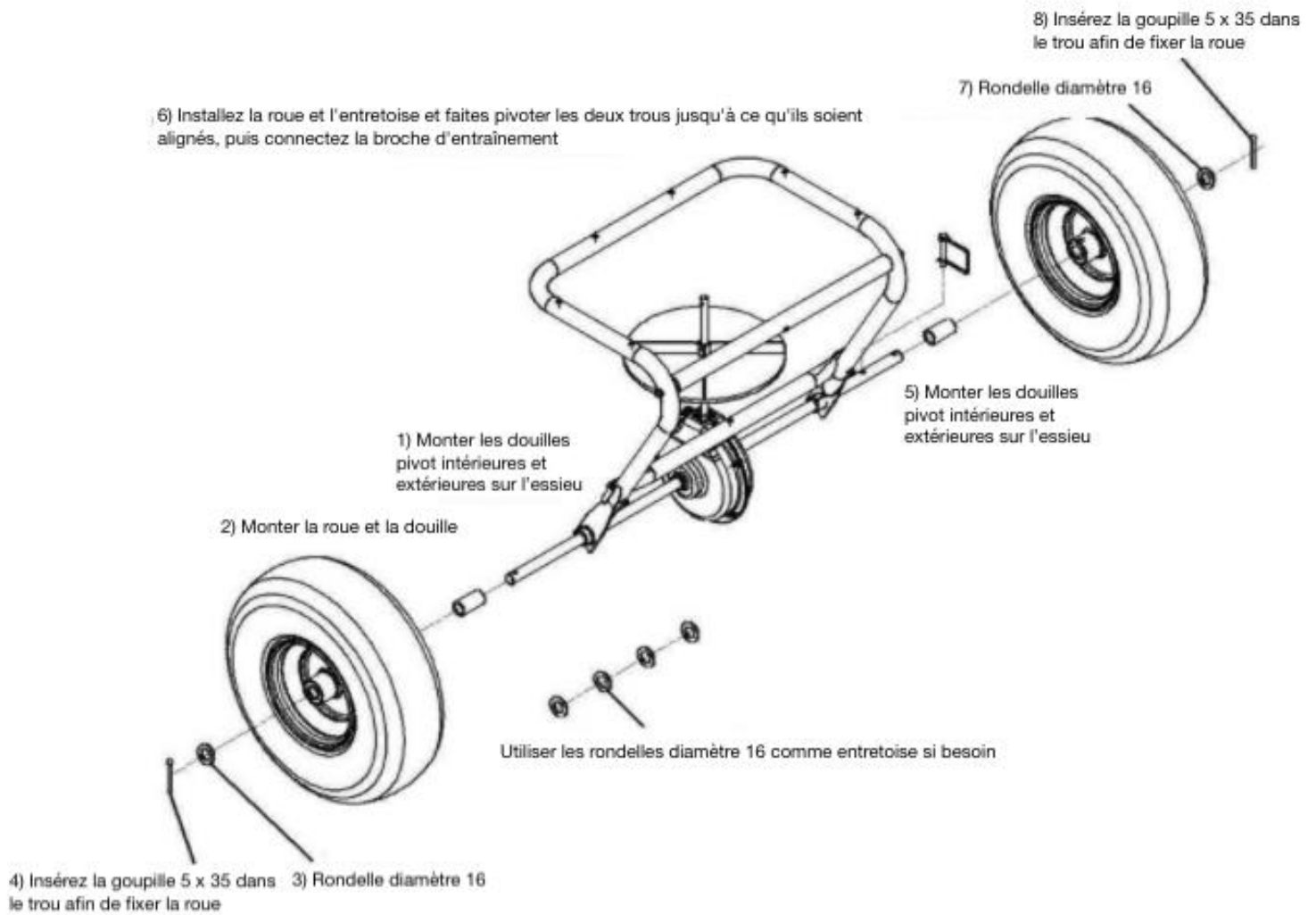

Étape 2 - Montage de la jambe de force

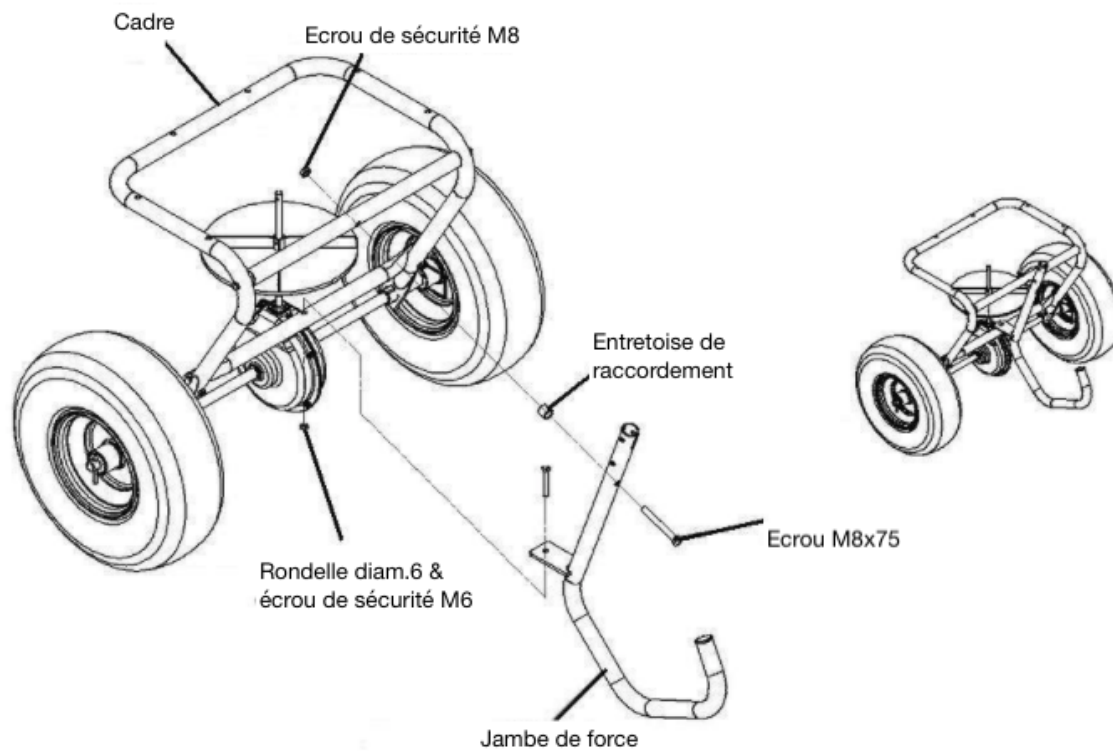

Étape 3 - Montage de l'entonnoir

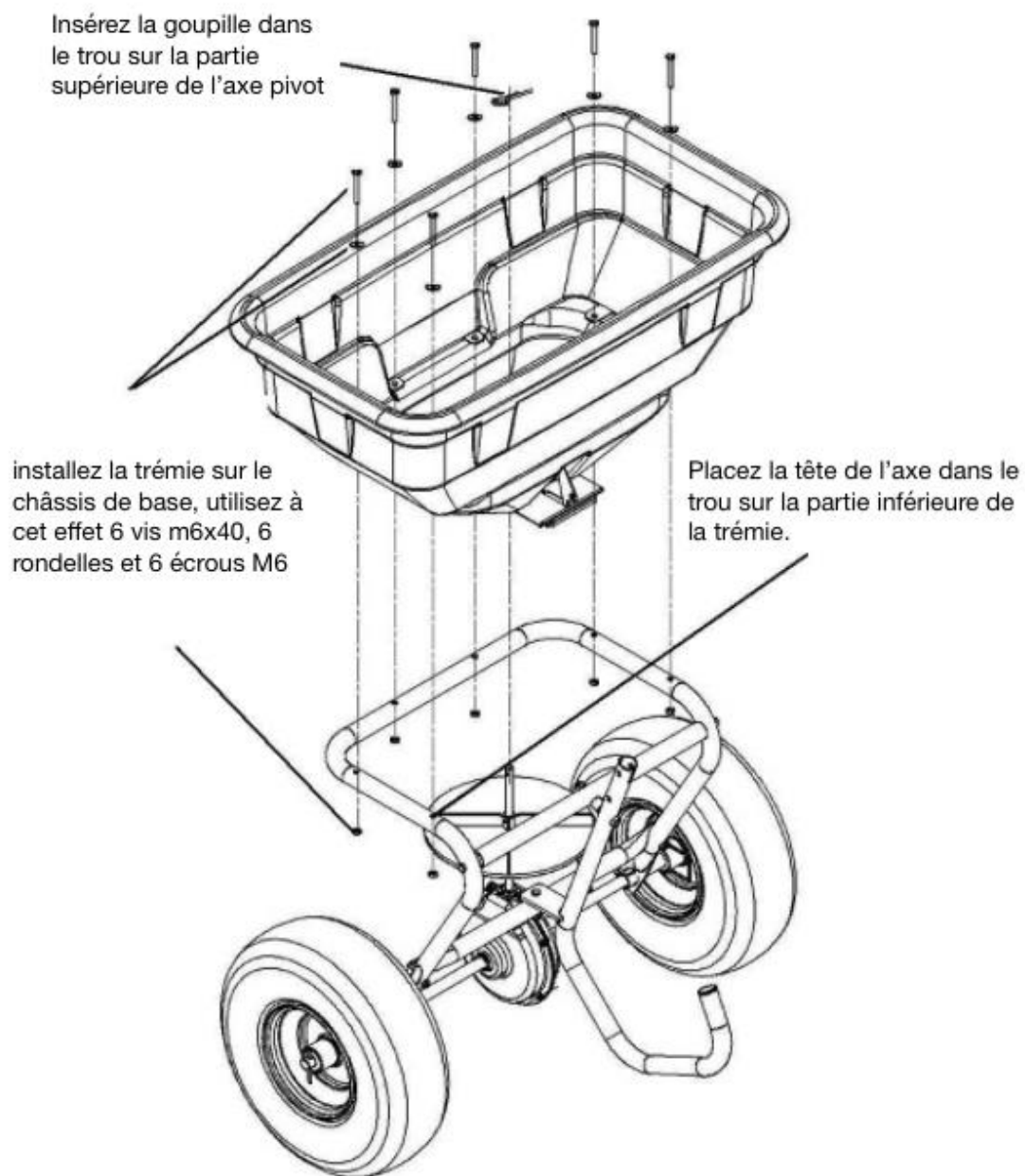

Étape 4 - Assemblage de la poignée

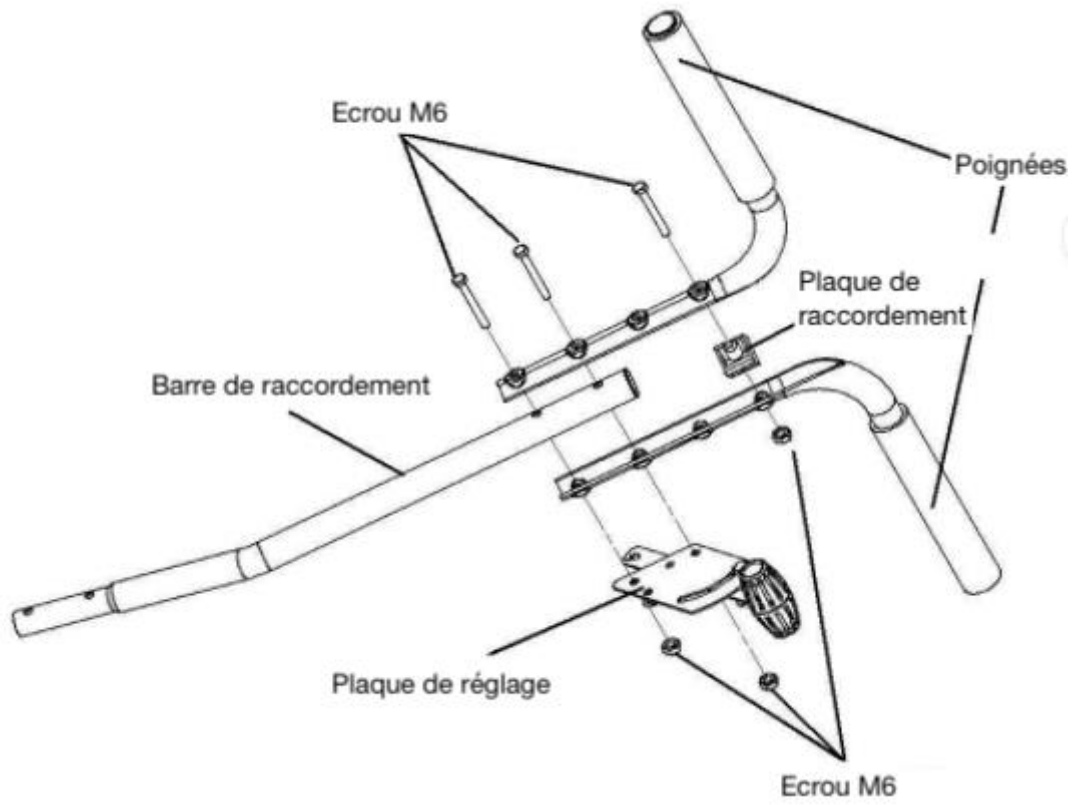

Étape 5 - Fixation de la jambe de force et de la poignée

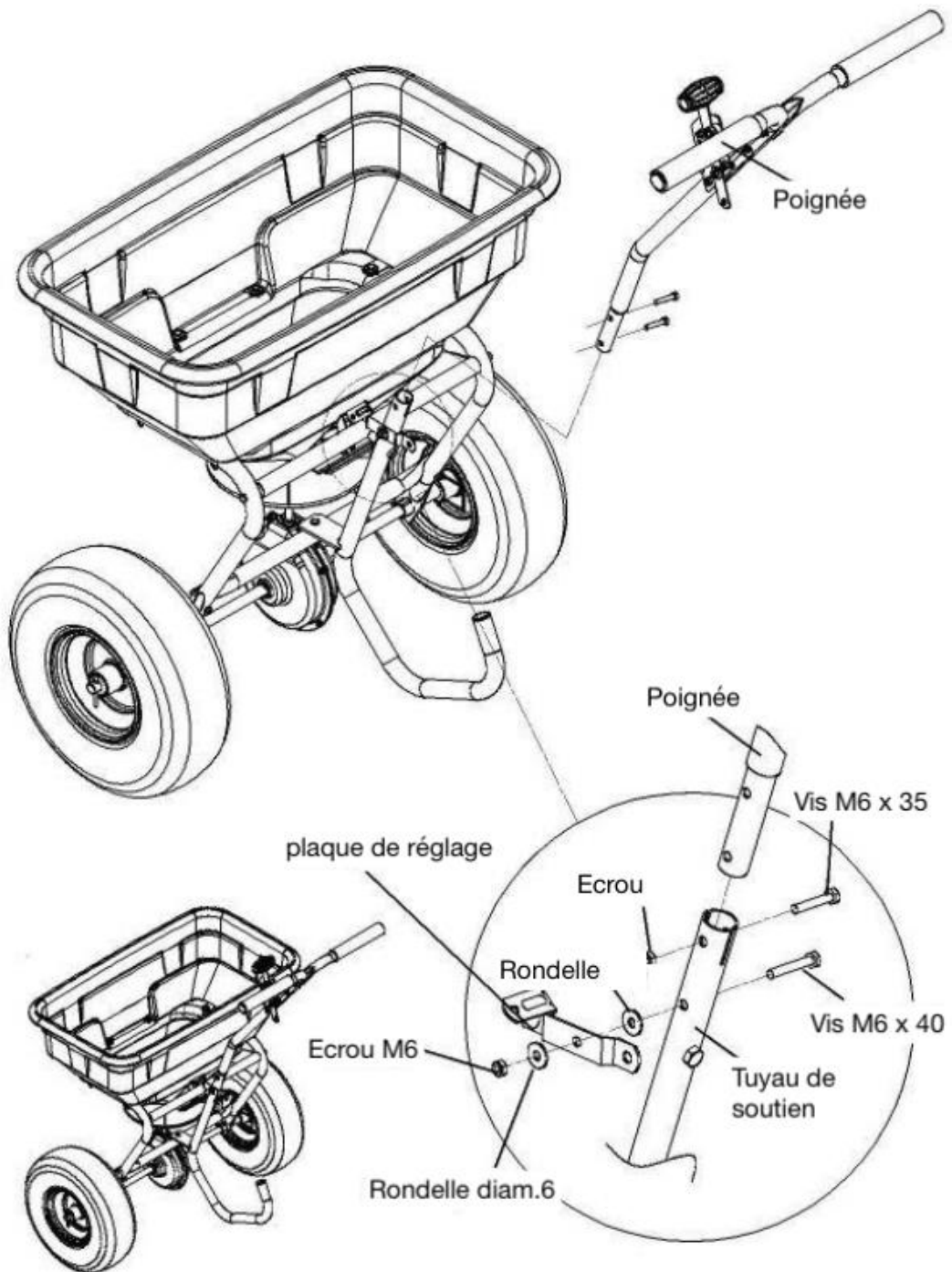

Étape 6

- 1) Réglez la poignée sur la position la plus basse.
 - 2) Insérez l'écrou papillon et vissez dans le trou.
 - 3) Fixation de la vis papillon
 - 4) Placez la vis dans le trou.
 - 5) Montez deux rondelles $\varnothing 8$ et un contre-écrou M8.
- Insérez la grille quand vous en avez besoin.

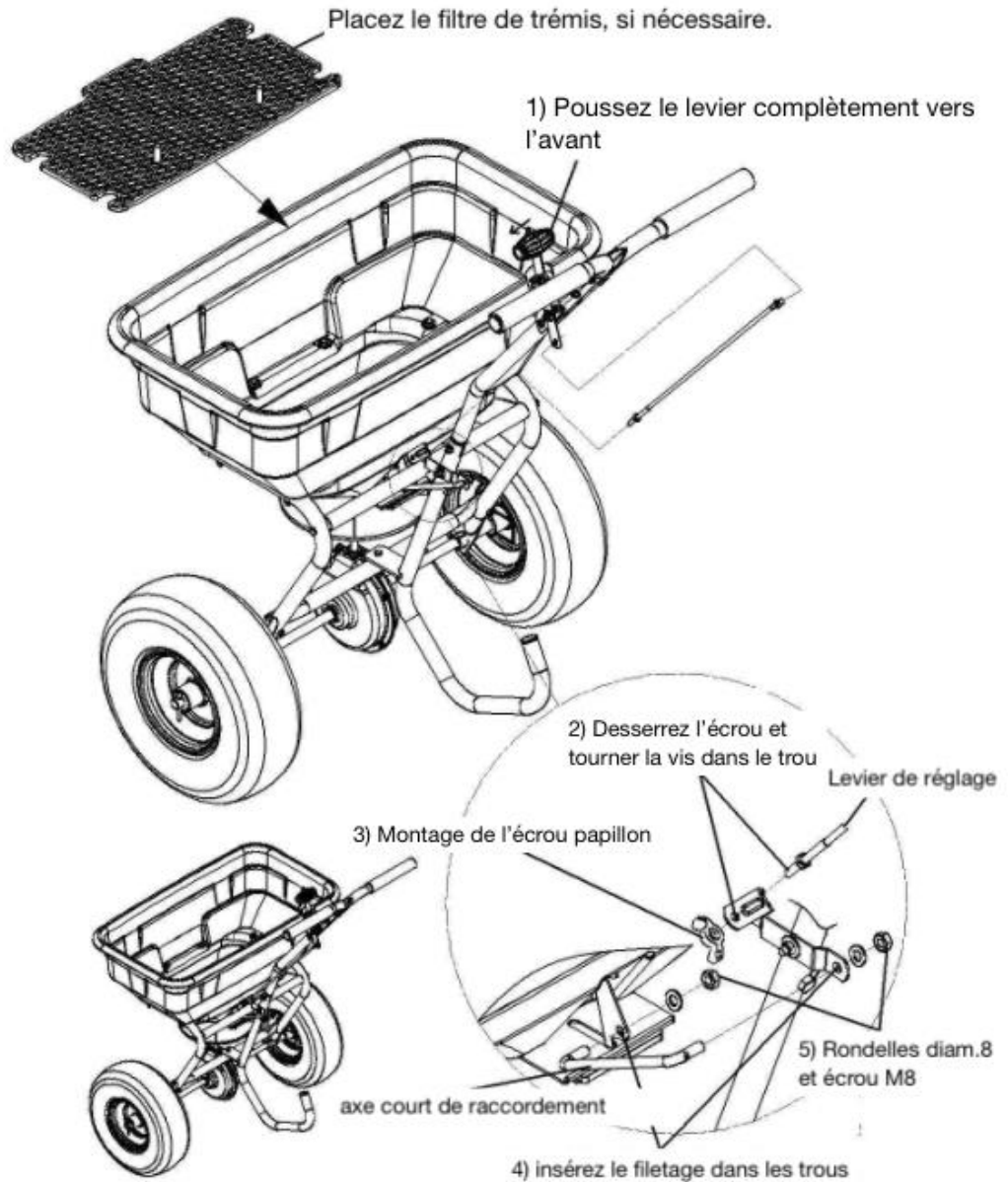

Étape 7 - Fonctionnement

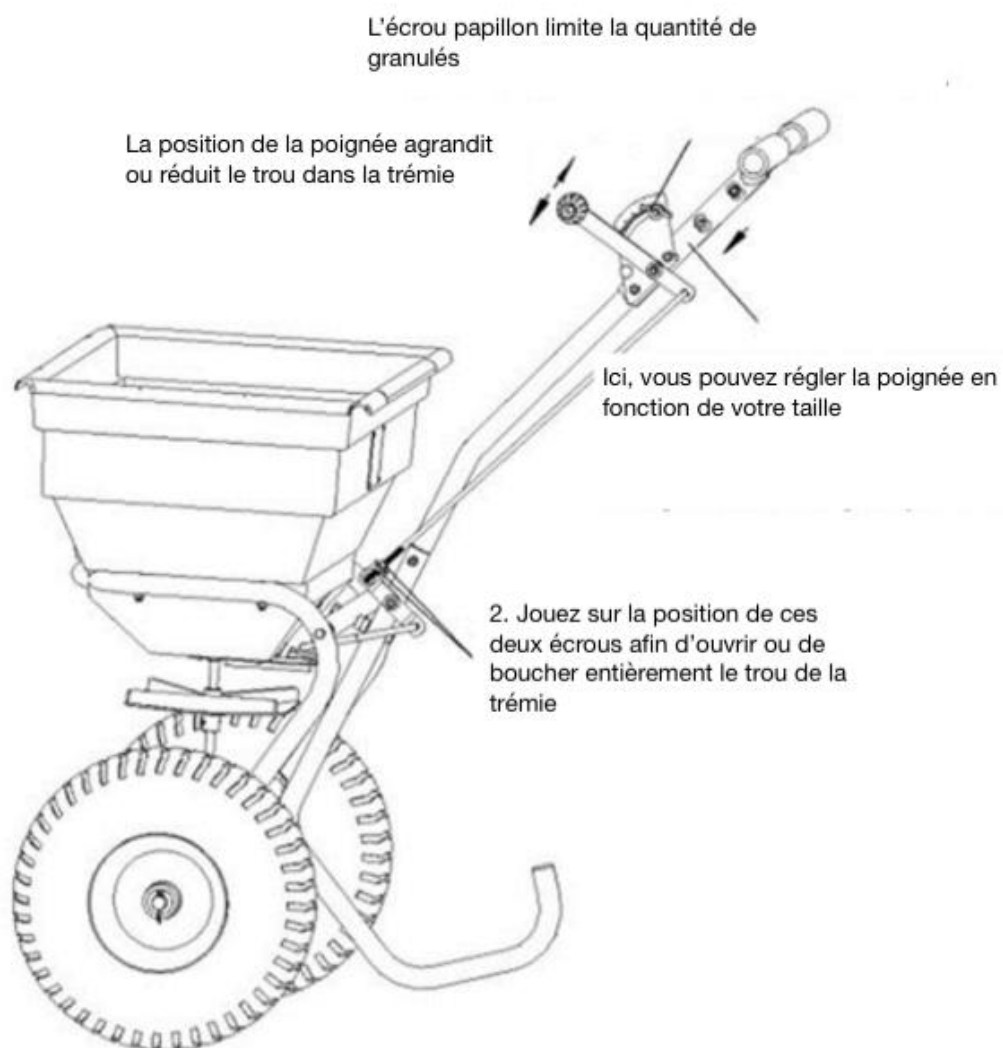

31. Vue éclatée

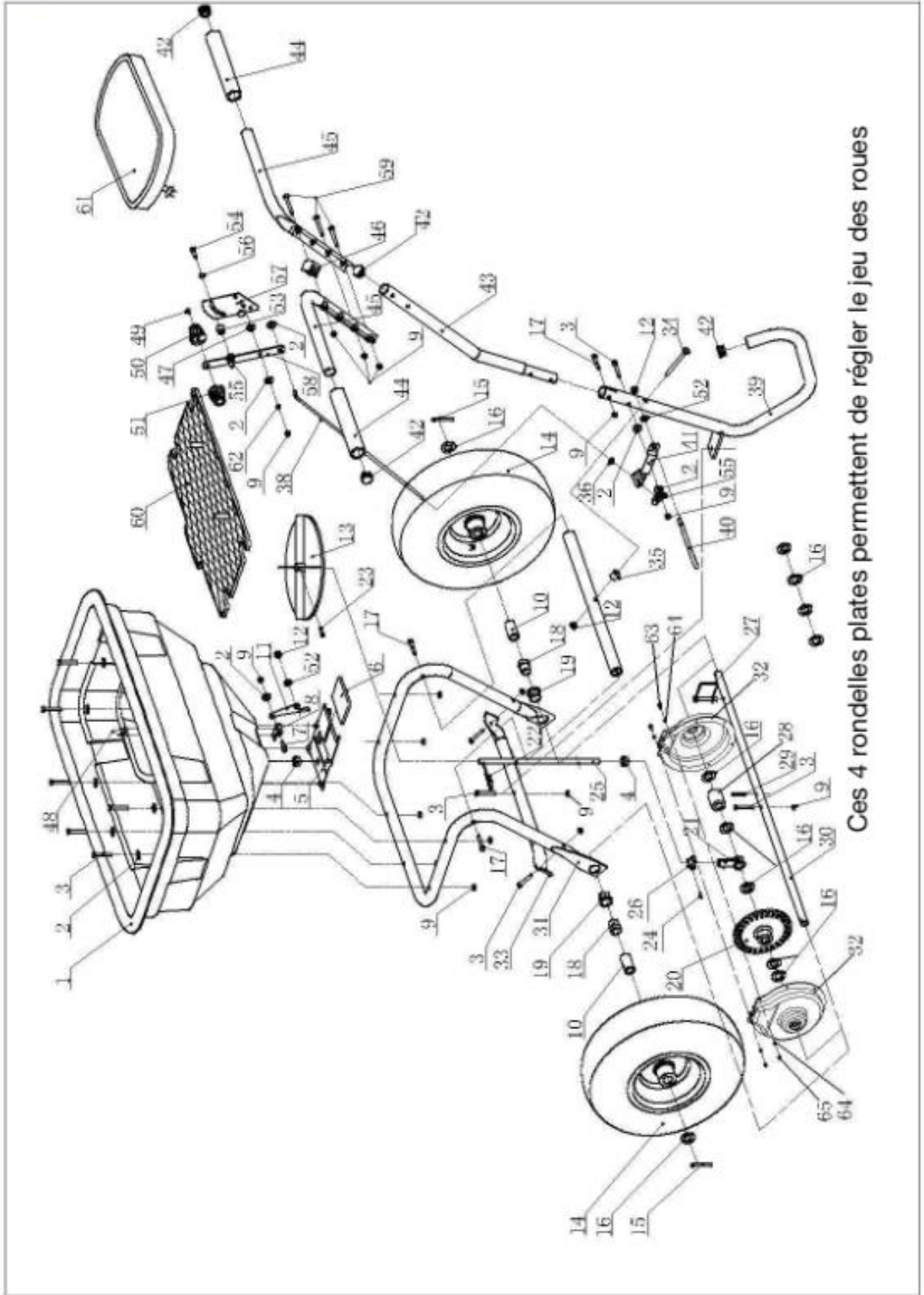

32. Vue d'ensemble des pièces

Ref#	Désignation des composants	Pièce	Ref#	Désignation des composants	Pièce
1	Trémie	1	32	Plaque de support	1
2	Rondelle Ø6	13	33	Tube de raccordement	1
3	Vis M6x40	12	34	Vis M8x75	1
4	Stock	2	35	Entretoise	1
5	Plaque de réglage (fixe)	1	36	Écrou M6	2
6	Plaque de réglage (réglable)	1	37	Tuyau	1
7	Vis M6x15	1	38	Barre de réglage	1
8	Ressort	1	39	Jambe de force	1
9	Écrou M6	17	40	Bielle courte	1
10	Douille d'essieu	2	41	Plaque de réglage	1
11	Plaque de bielle	1	42	Bouchon en plastique	4
12	Écrou M8	2	43	Tube de raccordement	1
13	Roue à aubes	1	44	Manchette de poignée	2
14	Roue	2	45	Poignée	2
15	Goupille fendue Ø5x35	2	46	Plaque de connexion	1
16	Rondelle Ø16x1,5	9	47	Rondelle en nylon	1
17	Vis M6x35	3	48	Rivet Ø5X8	2
18	douille d'essieu intérieure	2	49	Vis Ø4x18	1
19	douille d'essieu extérieure	2	50	Poignée réglable B	1
20	Engrenage	1	51	Poignée réglable A	1
21	Arbre	1	52	Rondelle Ø8	2
22	Goupille bêta fendue Ø3	1	53	Rondelle d'écartement	1
23	Vis M4x20	1	54	Vis M6x25	1
24	Broche à ressort Ø3x15	1	55	Ecrou papillon	2
25	Axe de rotation	1	56	Liaison Ø8	1
26	Pignon	1	57	Clip	1
27	Goupille d'entraînement	1	58	Poignée réglable	1
28	Bague d'espacement	2	59	Vis M6x50	3
29	Broche à ressort Ø4x30	2	60	Grille	1
30	Axe de roue	1	61	Protection contre la pluie	1
31	Cadre	1	62	Rondelle-ressort φ6	1
63	Vis M4x12	7	65	Ecrou M4	7
64	Rondelle Ø	14			

33. Service clientèle

Les pièces de rechange d'origine sont fournies par les ateliers de service et les concessionnaires. Nous vous recommandons d'emmener l'appareil dans un centre de service agréé pour l'entretien et l'inspection annuels des équipements de protection. Pour plus d'informations sur le service et les pièces de rechange, veuillez contacter le revendeur où vous avez acheté l'appareil.

34. Garantie

La période de garantie est de 24 mois à compter de la date d'achat. Veuillez conserver votre preuve d'achat dans un endroit sûr. Sont exclus de la garantie les pièces d'usure et les dommages causés par une utilisation non conforme, l'usage de la force, les modifications techniques, l'utilisation d'accessoires incorrects ou de pièces de rechange non d'origine et les tentatives de réparation par du personnel non qualifié. Les réparations ne peuvent être effectuées que par des revendeurs spécialisés agréés.

35. Informations sur le recyclage

L'appareil est dans un emballage pour éviter les dommages dus au transport. Cet emballage est une matière première et peut donc être réutilisé ou réintégré dans le cycle des matières premières. L'appareil et ses accessoires sont faits de différents matériaux, tels que le métal et le plastique. Éliminez les composants défectueux dans le système de recyclage des déchets dangereux. Renseignez-vous auprès de vos autorités locales ou de votre magasin spécialisé.

Le 1er janvier 2015, est **entré en application le décret 2014-1577** du 23 décembre 2014 relatif à la **signalétique commune des produits recyclables** qui relèvent d'une consigne de tri. Ce décret entérine l'utilisation du **logo TRIMAN** qui s'applique aux produits recyclables.

Le TRIMAN est une signalétique qui répond à une obligation réglementaire et fait l'objet d'une diffusion auprès des consommateurs. Conformément au décret d'application relatif à la signalétique commune des produits recyclables qui relèvent d'une consigne de tri précise, tout metteur sur le marché de produits recyclables soumis à un dispositif de **responsabilité élargie des producteurs** doit apposer une signalétique commune sur ses produits, ou à défaut sur l'emballage, la notice ou tout autre support y compris dématérialisé, informant le consommateur que ceux-ci relèvent d'une **consigne de tri**.

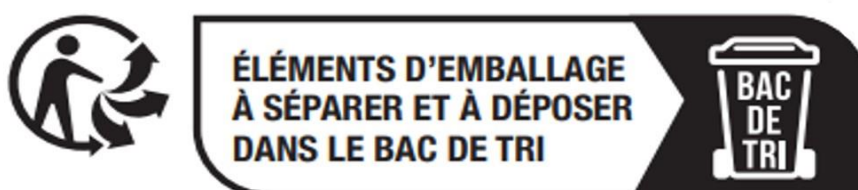

VERSIONE ITALIANA

Gentile cliente, desideriamo ringraziarla per la sua fiducia!

È necessario leggere attentamente il presente manuale d'istruzioni precedentemente al primo avviamento dell'apparecchio e prima di qualsiasi suo successivo utilizzo.

All'interno del manuale troverete tutte le indicazioni da seguire per utilizzare in sicurezza l'apparecchio e per garantirne la massima longevità. È necessario osservare tutte le disposizioni di sicurezza contenute nel presente manuale!

Si prega di conservare sempre il presente manuale unitamente all'apparecchio, in modo da averlo sempre a portata di mano in caso di necessità.

CARRELLO SPARGITORE FX-GS56 (56kg)

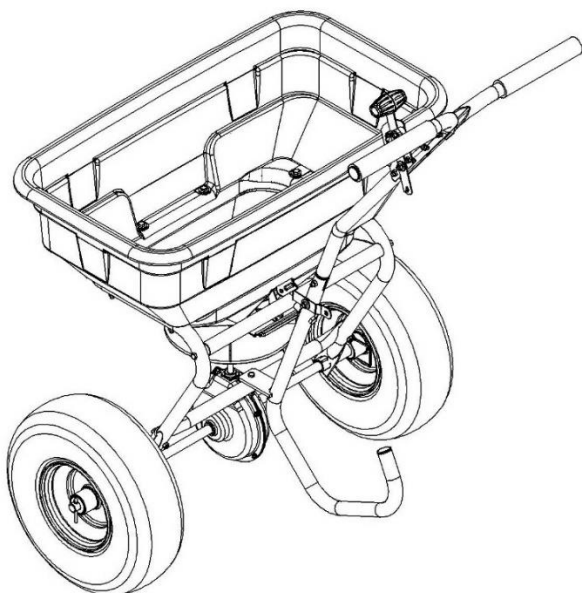

 <p>Attenzione</p>	<ul style="list-style-type: none"> • Leggere attentamente e osservare le seguenti disposizioni prima di utilizzare il dispositivo. • Tenere sempre a disposizione il manuale d'uso durante il lavoro.
--------------------------------------------------------------------------------------------------------------	-------------------------------------------------------------------------------------------------------------------------------------------------------------------------------------------------------------------------------

FUXTEC GmbH
Kapstraße 69, 71083 Herrenberg-Gültstein, Germany



37. Uso previsto

Questo spargitore è concepito esclusivamente per la distribuzione di materiale granulare. Se lo spargitore non distribuisce il granulato in modo uniforme, assicurarsi che la parte anteriore dell'ingranaggio sia rivolta verso la parte anteriore dello spargitore. Il girante deve ruotare in senso orario. Invertendo l'ingranaggio il girante girerà in senso antiorario. Pulire la ruota a pale dopo ogni utilizzo. I residui sulla ruota a pale provocano spargimenti non uniformi. Questo spargitore è stato progettato per garantire i migliori risultati di spargimento in concomitanza di una velocità di manovra pari a 5 km/h (velocità di camminata). Velocità più o meno elevate modificano lo schema di spargimento. Materiali da distribuire e/o granuli umidi influiscono sulla velocità del flusso e quindi sullo schema di spargimento. Pulire accuratamente lo spargitore dopo ogni utilizzo. I vari meccanismi sono già stati lubrificati durante la fase di fabbricazione dello strumento.

38. Predisposizione e sicurezza

- Indossare una visiera protettiva o occhiali di sicurezza durante l'uso
- Indossare indumenti adeguati. Indossare esclusivamente scarpe chiuse con suola antiscivolo. È vietato l'uso della macchina qualora si indossino sandali o a piedi nudi
- Indossare indumenti aderenti. Evitare vestiti troppo larghi
- Indossare guanti da lavoro antiscivolo durante l'utilizzo
- Se necessario, indossare una mascherina antipolvere, in base al materiale da distribuire
- Legare i capelli lunghi posteriormente
- Posizionare le marcature direzionali prima di utilizzare lo spargitore
- Utilizzare la macchina esclusivamente in presenza di luce diurna o di buona illuminazione artificiale
- Leggere e osservare tutte le disposizioni fornite dal produttore delle sostanze chimiche

ATTENZIONE

- Durante l'utilizzo mantenere lo sguardo fisso in direzione della superficie di lavoro; evitare di distrarsi
- Fare in modo di mantenere una posizione stabile e la direzione di marcia. Prestare attenzione quando si opera su terreni instabili o scivolosi
- Attenzione: evitare l'uso di sostanze chimiche o di materiali dannosi per l'ambiente
- Osservare le linee guida fornite dal produttore delle sostanze chimiche

39. Responsabilità a carico del cliente

- Leggere tutte le direttive sulla sicurezza
- Eseguire i lavori di manutenzione sullo spargitore ad intervalli regolari
- Osservare le disposizioni riportate nella sezione “Linee guida per la manutenzione e lo stoccaggio” contenuta nel presente manuale d’istruzioni

40. Fornitura

1. CONTENUTO DELLA CONFEZIONE

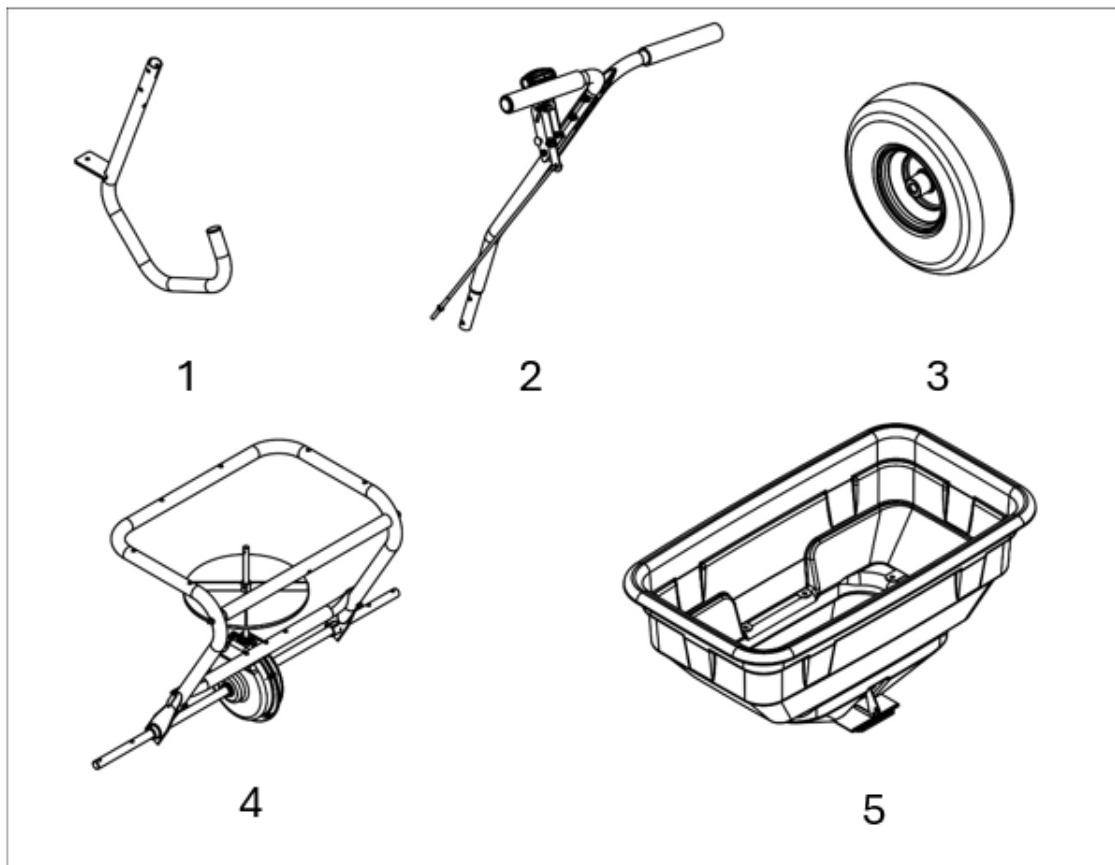

1. Gamba di supporto – 1 pz.
2. Gruppo maniglia – 1 pz.
3. Pneumatici – 2 pz.
4. Gruppo maniglia (unità inferiore) – 1 pz.
5. Gruppo contenitore (tramoggia) – 1 pz.

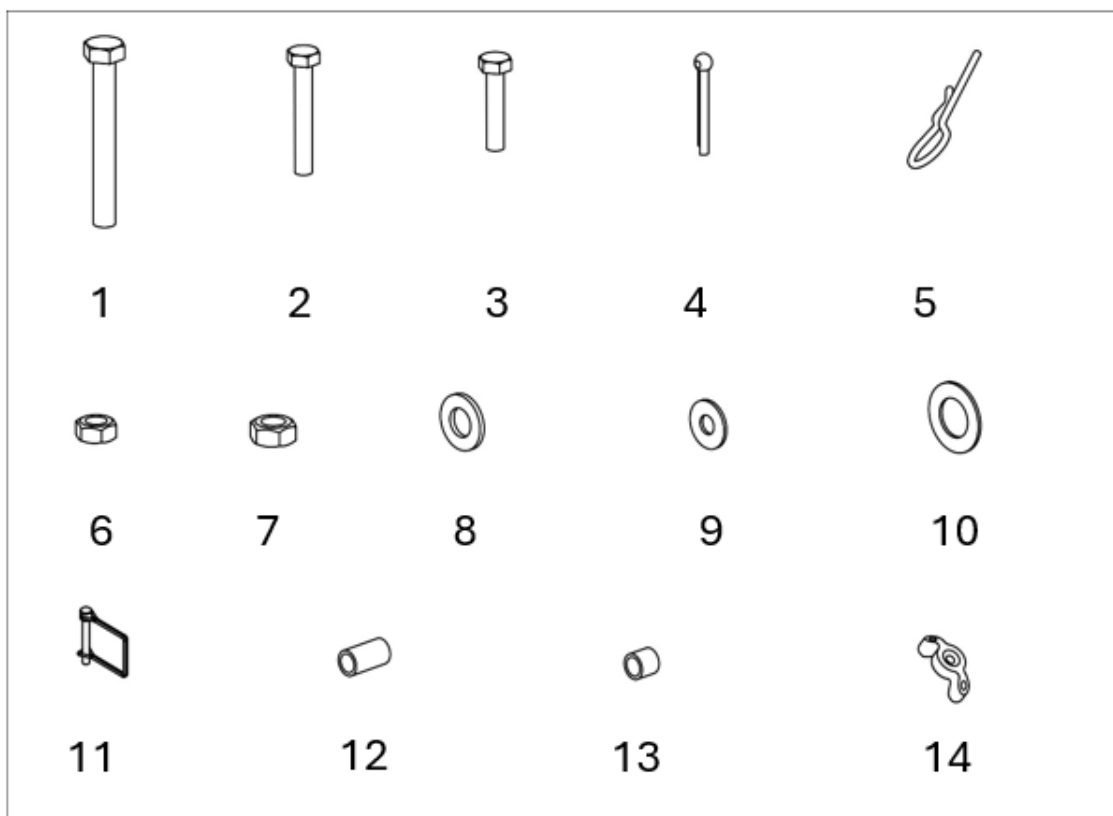

1. Vite M8×75 – 1 pz.
2. Vite M6×40 – 7 pezzi
3. Vite M6×35 – 1 pz.
4. Copiglia 5×35 – 2 pz.
5. Copiglia a R – 1 pz.
6. Dado M6 – 8 pz.
7. Dado M8 – 2 pz.
8. Rondella #8 – 1 pz.
9. Rondella grande #6 – 8 pz.
10. Rondella #16 – 6 pz.
11. Perno di trasmissione – 1 pz.
12. Boccola esterna dell'asse – 2 pezzi.
13. Boccola di collegamento – 1 pz.
14. Dado ad alette – 1 pz.

41. Manutenzione e stoccaggio

- Stoccare lo spargitore avendo cura che sia vuoto
- Stoccare le sostanze chimiche secondo le disposizioni del produttore
- Verificare visivamente i bulloni di collegamento e i dadi
- Pulire lo spargitore con acqua e/o soluzione a base di sapone
- Mantenere lo spargitore asciutto
- Conservare in un luogo sicuro e privo di luce
- Controllare a intervalli regolari la tenuta di tutte le parti di collegamento, dei dadi e dei bulloni, al fine di garantire il funzionamento ottimale dello spargitore
- Controllare regolarmente le condizioni della cinghia di sostegno
- Tenere a portata di mano tutti gli utensili di sicurezza

42. Montaggio e assemblaggio

Passo 1 – Montaggio delle ruote

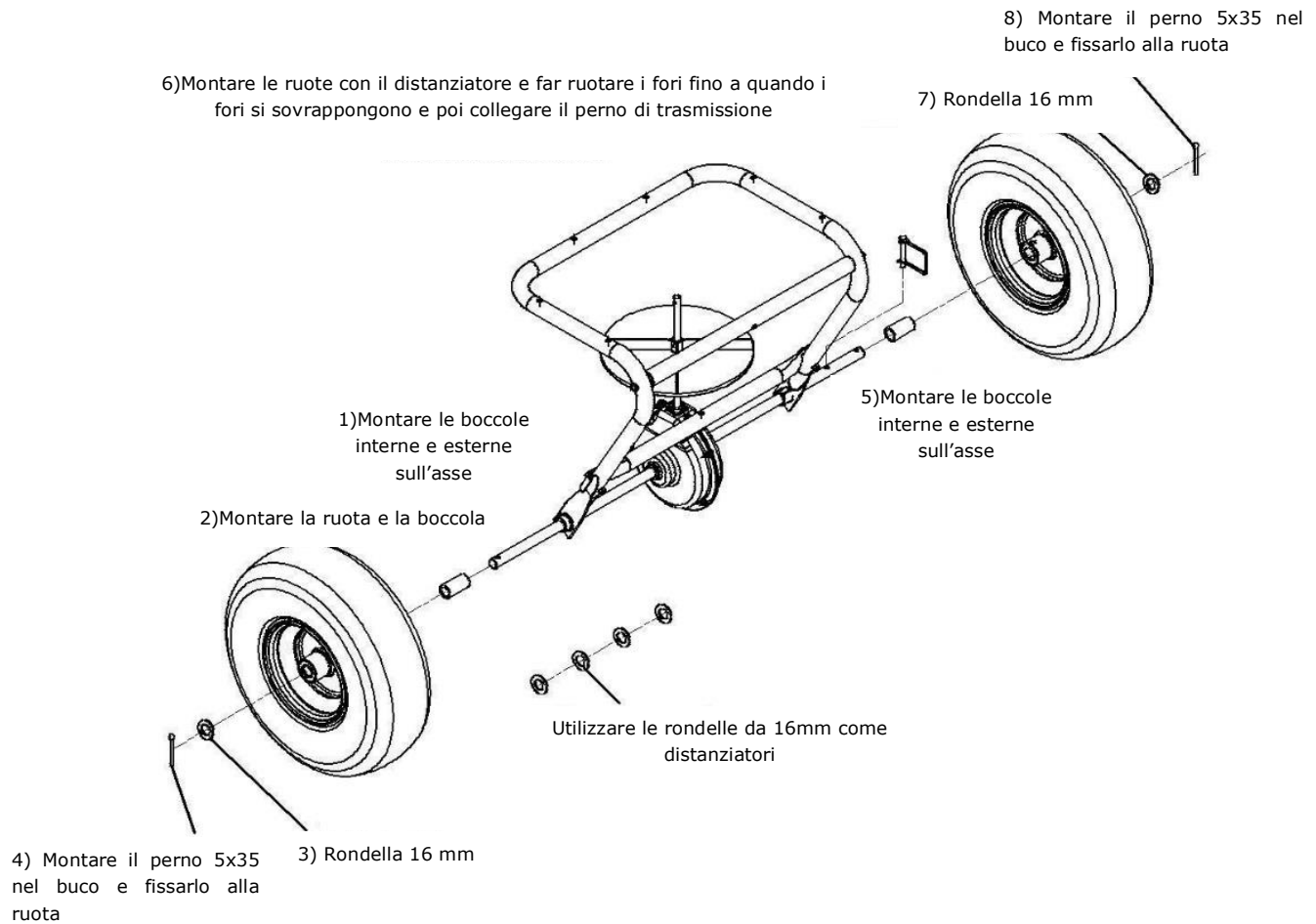

Passo 2 – Montaggio della gamba di supporto

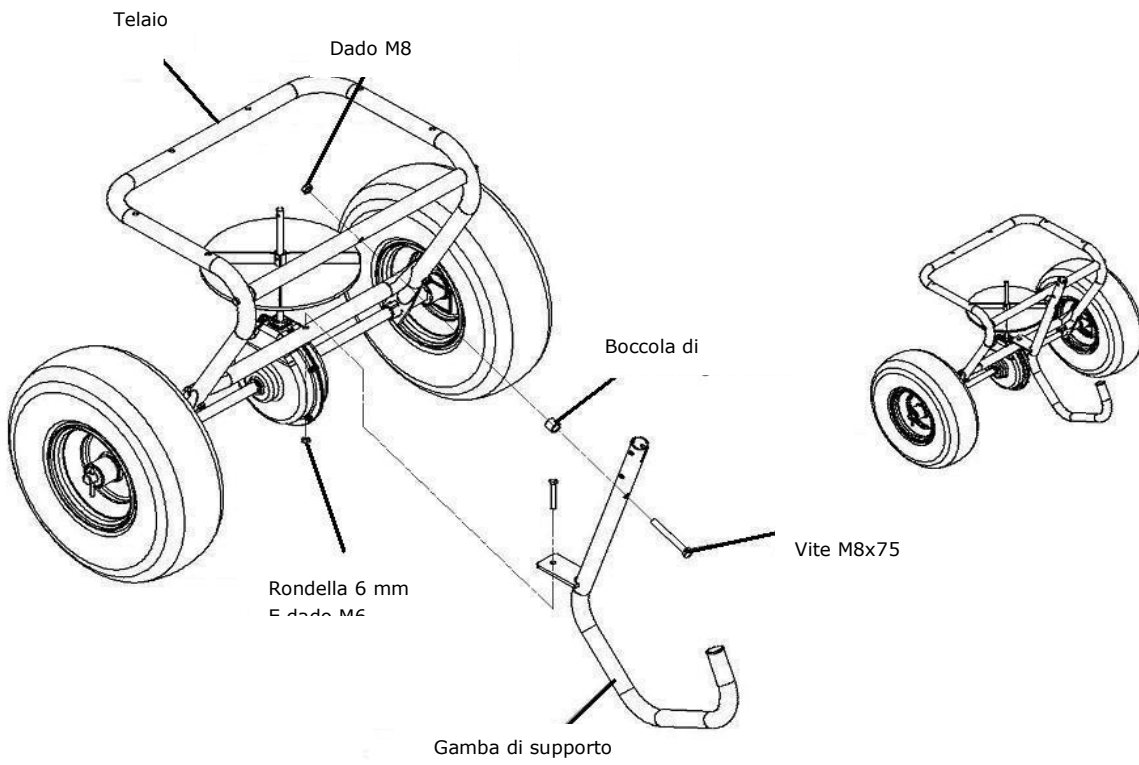

Passo 3 – Montaggio dell'imbuto

Inserire il perno nel foro sulla parte superiore dell'asse girevole

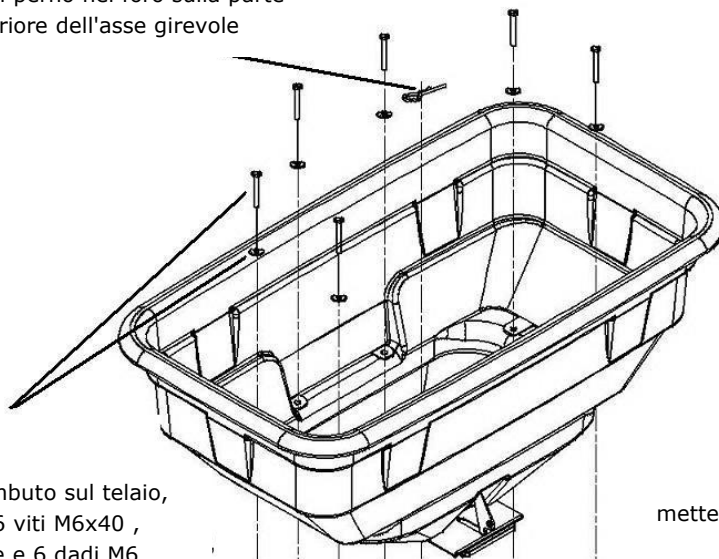

Installare l'imbuto sul telaio, utilizzare 6 viti M6x40 , 6 rondelle e 6 dadi M6

mettere la testa dell'asse nel foro sul fondo dell'imbuto.

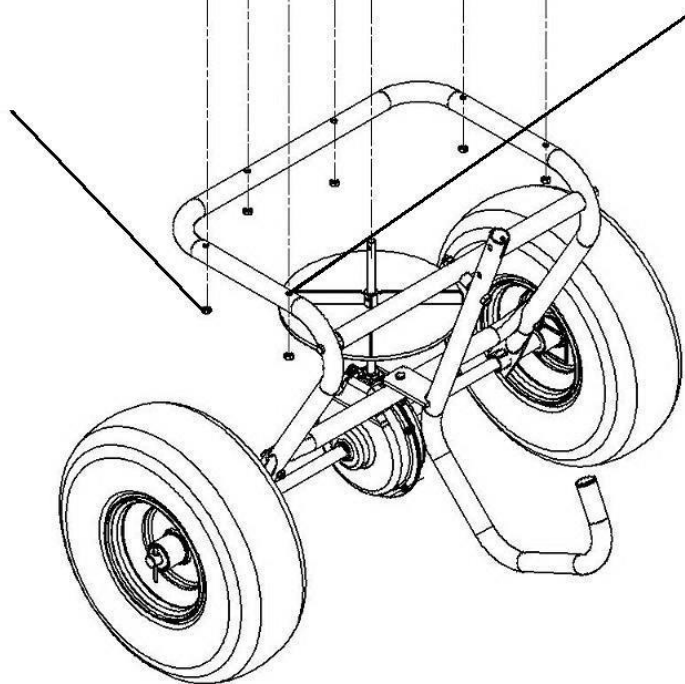

Passo 4 – Montaggio dell'impugnatura

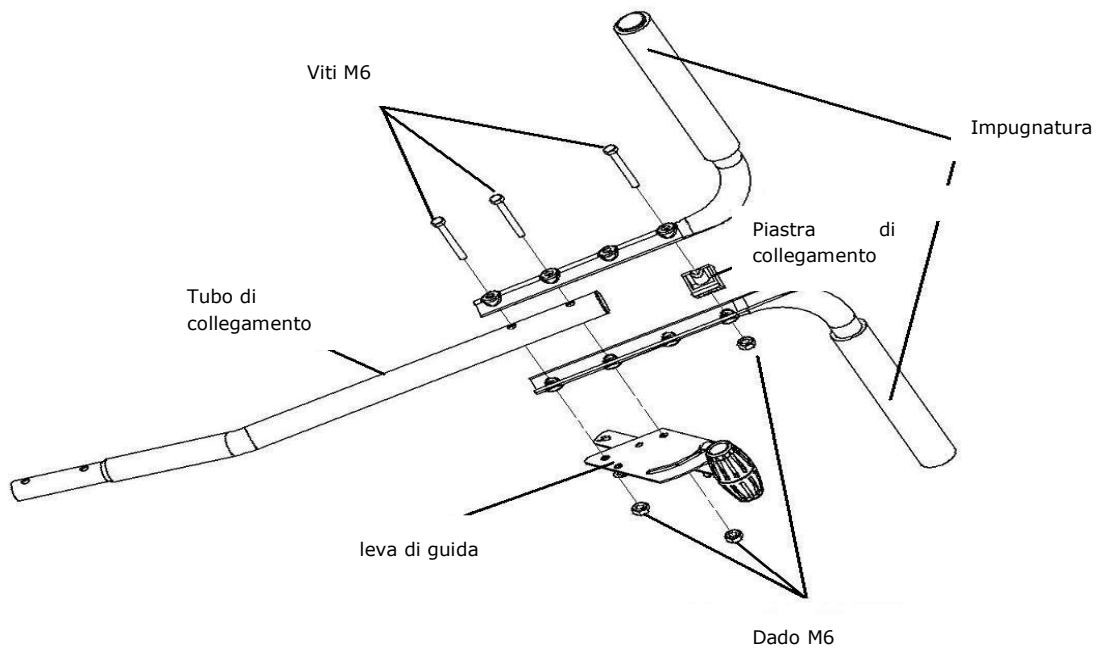

Passo 5 – Fissare la gamba di supporto e la maniglia

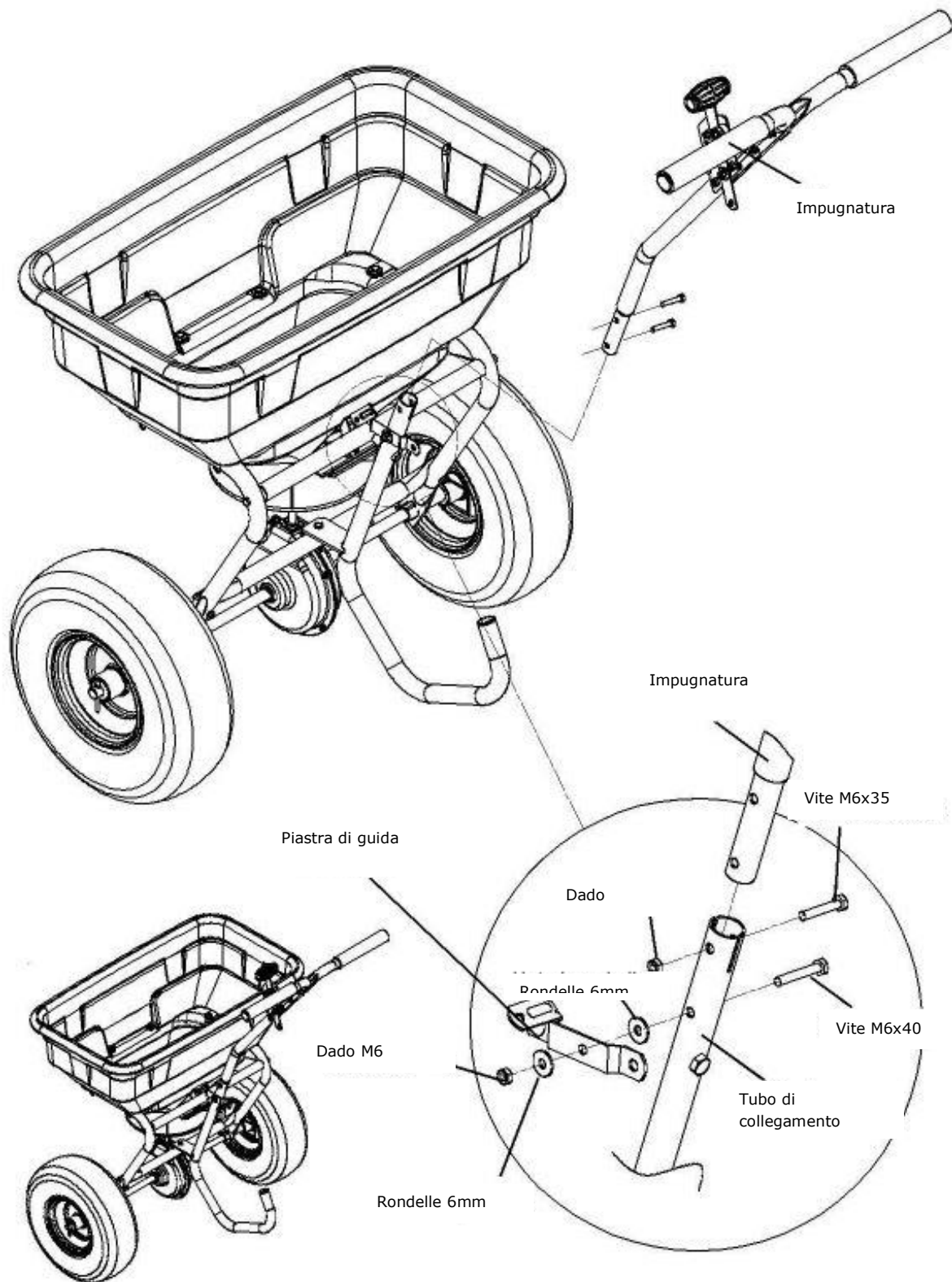

Passo 6

- 1) Impostare la maniglia nella posizione più bassa.
 - 2) Inserire il dado ad alette e la vite nel foro.
 - 3) Fissare la vite dell'ala.
 - 4) Mettere la vite nel foro.
 - 5) Installare due rondelle $\varnothing 8$ e il controdado M8.
- Inserisci la griglia quando ne hai bisogno.

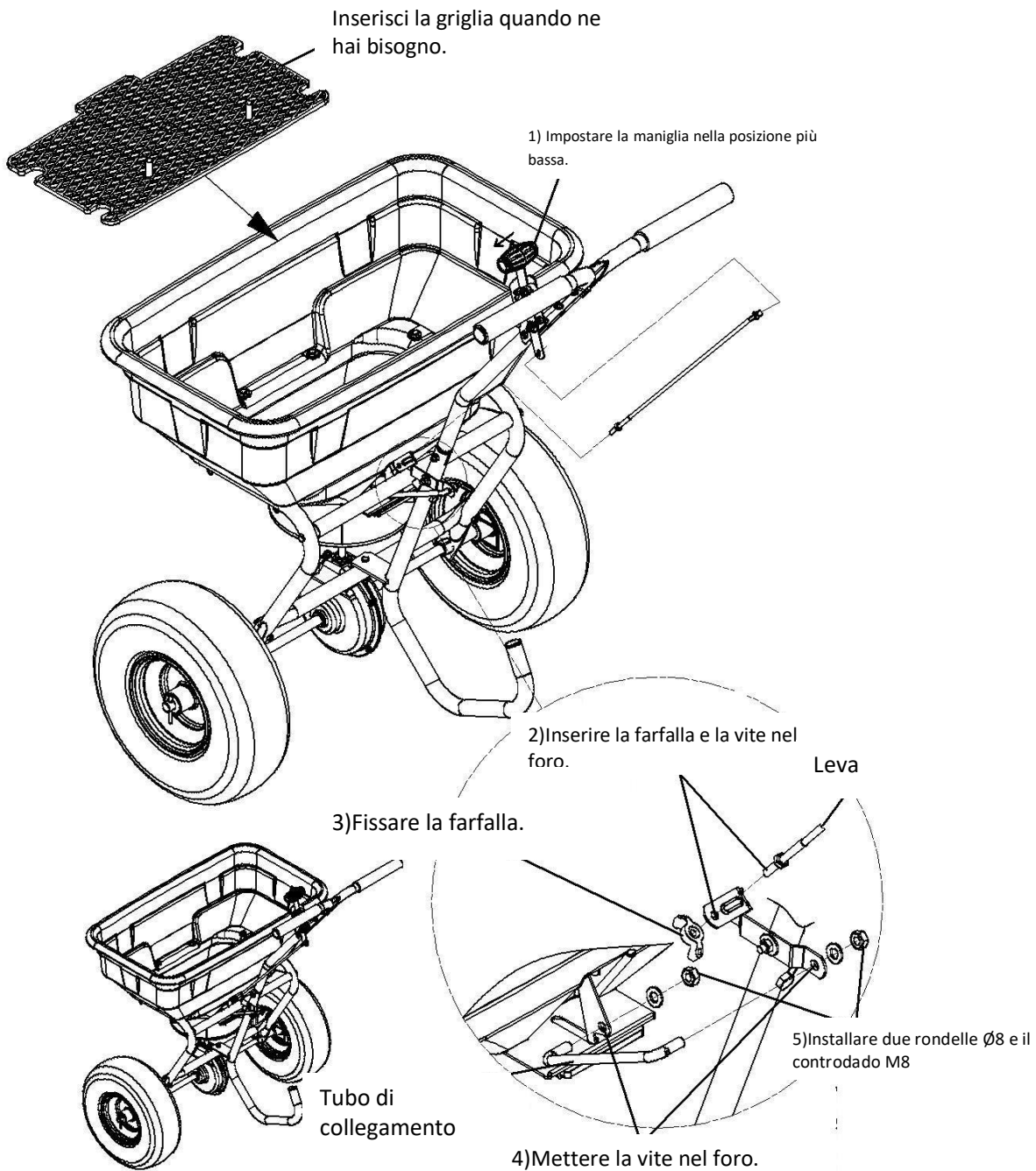

Passo 7 - Operazione

Il dado a farfalle regola la quantità da spargere

la regolazione della maniglia allarga o riduce il foro dell'imbuto.

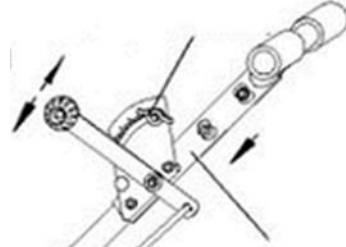

Qui si può regolare la maniglia in base alla propria altezza

regolare questi 2 dadi per aprire o chiudere completamente il foro dell'imbuto.

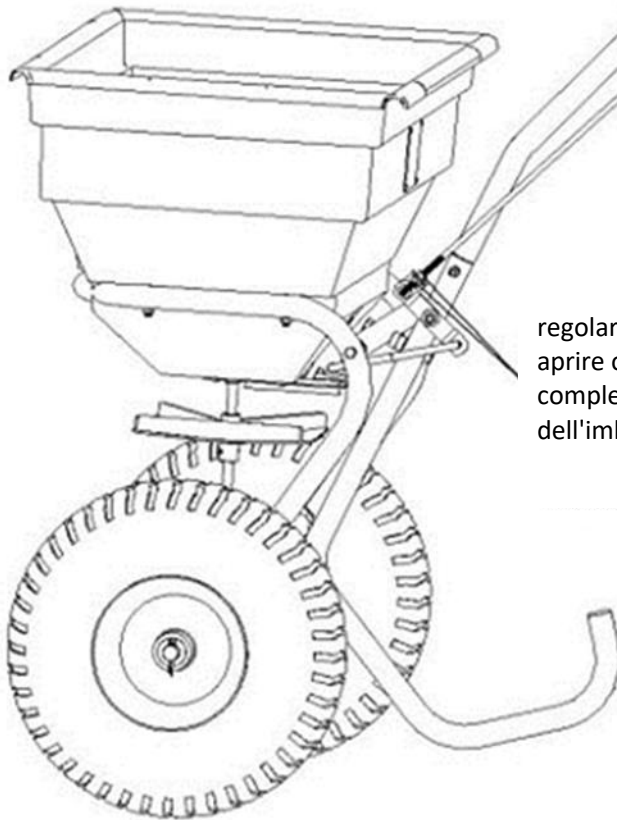

43. Raffigurazione componenti

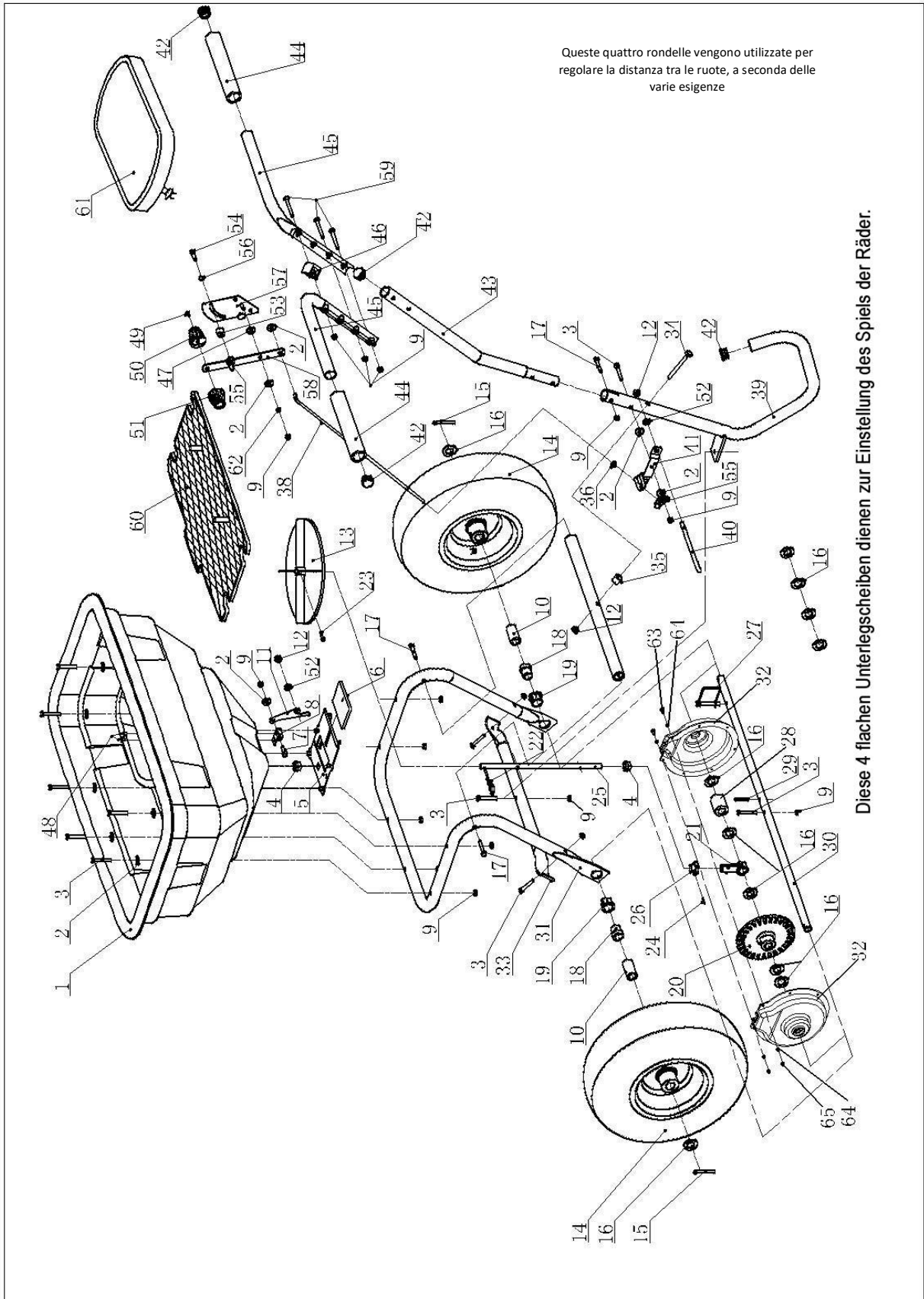

44. Teileübersicht

Rif#	Nome dei componenti	Pezzi	Rif #	Nome dei componenti	Pezzi
1	Imbuto	1	32	Piastra di supporto	1
2	Rondella Ø6	13	33	Tubo di collegamento	1
3	Vite M6x40	12	34	Vite M8x75	1
4	Cuscinetto	2	35	Boccola	1
5	Piastra di regolazione (fissa)	1	36	Dado M6	2
6	Piastra di regolazione (regolabile)	1	37	Tubo	1
7	Vite M6x15	1	38	Asta di regolazione	1
8	Primavera	1	39	Gamba di sostegno	1
9	Dado M6	17	40	Biella corta	1
10	Boccola dell'asse	2	41	Piastra di regolazione	1
11	Piastra della biella	1	42	Tappo di plastica	4
12	Dado M8	2	43	Tubo di collegamento	1
13	Ruota della lama	1	44	Maniglia	2
14	Ruota	2	45	Maniglia	2
15	Perno Ø5x35	2	46	Piastra di collegamento	1
16	Rondella Ø16x1,5	9	47	Rondella di nylon	1
17	bullone M6x35	3	48	Rivetto Ø5X8	2
18	boccola interna dell'asse	2	49	Vite Ø4x18	1
19	boccola esterna dell'asse	2	50	Maniglia regolabile B	1
20	Ingranaggio di trasmissione	1	51	Maniglia di regolazione A	1
21	Albero	1	52	Rondella Ø8	2
22	R Perno spaccato Ø3	1	53	Rondella distanziatrice	1
23	Vite M4x20	1	54	Vite M6x25	1
24	Perno a molla Ø3x15	1	55	Dado ad alette	2
25	Asse di rotazione	1	56	Asta Ø8	1
26	Pignone	1	57	Morsetto	1
27	Perno di trasmissione	1	58	Maniglia di regolazione	1
28	Anello distanziatore	2	59	Vite M6x50	3
29	Perno a molla Ø4x30	2	60	Griglia	1
30	Asse della ruota	1	61	Copertura antipioggia	1
31	Telaio	1	62	Rondella a mollaφ6	1
63	Vite M4x12	7	65	Dado M4	7
64	Rondella Ø	14			

45. Servizio clienti

I ricambi originali vengono forniti dalle officine di assistenza e dai rivenditori specializzati. Si consiglia di recarsi presso un'officina autorizzata per la manutenzione e l'ispezione annuale dei dispositivi di sicurezza.

Per ulteriori informazioni sull'assistenza e sui ricambi si prega di contattare il rivenditore presso il quale è stata acquistata la macchina.

46. Garanzia

La garanzia ha una validità di 24 mesi a partire dalla data di acquisto. Conservare la ricevuta d'acquisto in un luogo sicuro. Sono esclusi dalla garanzia i componenti soggetti ad usura e i danni causati da uso improprio, sovraccarico, modifiche tecniche, uso di accessori non idonei e/o di parti di ricambio non originali e tentativi di riparazione da parte di personale non qualificato. Le riparazioni in garanzia possono essere effettuate solo da personale autorizzato specializzato.

47. Cenni sullo smaltimento

L'apparecchio è fornito all'interno di un imballaggio per evitare danni causati dal relativo trasporto. Tale imballaggio è composto da materie prime rinnovabili ed è pertanto riciclabile o riutilizzabile nei processi di trasformazione. L'apparecchio e i relativi accessori sono composti da materiali differenti, come ad esempio metallo e plastica. Le parti danneggiate devono essere smaltite come rifiuti speciali. È possibile reperire informazioni circa lo smaltimento nei negozi specializzati o rivolgendosi all'amministrazione comunale.

48. Dichiarazione di conformità CE

Con la presente

FUXTEC GmbH
KAPPSTRASSE 69, 71083 HERRENBERG-GULTSTEIN Germany

dichiara che il prodotto descritto di seguito

Carrello spargitore FX-GS56

a cui si riferisce la presente dichiarazione, è conforme ai requisiti essenziali in materia di salute e sicurezza contenuti all'interno della direttiva 2006/42/CE. La presente dichiarazione si riferisce esclusivamente allo stato costruttivo in cui la macchina è stata immessa sul mercato e non tiene conto di aggiunta di parti e/o operazioni effettuate successivamente dall'utente finale.

Norme armonizzate applicate: EN ISO 4254-1:2015;
EN ISO 4254-9:2018

Herrenberg, 07/06/2022

Leonhard Zirkler
(Direttore generale)



Produttore:

FUXTEC GmbH
KAPPSTRASSE 69, 71083 HERRENBERG-GÜLTSTEIN Germany
Conservazione della documentazione tecnica:
FUXTEC GmbH, KAPPSTRASSE 69, 71083 HERRENBERG-GULTSTEIN Germany
L. Zirkler, Direttore generale

VERSION ESPANOLA

Estimado cliente,
¡Agradecemos su confianza!

¡Asegúrese de leer estas instrucciones de uso antes de usarlas por primera vez y antes de cada uso!

Aquí encontrará toda la información para un uso seguro y una larga vida útil del dispositivo.
¡Asegúrese de seguir todas las instrucciones de seguridad contenidas en estas instrucciones!
Por favor conserve siempre estas instrucciones de uso junto con la máquina para tenerlas siempre a mano en caso de duda.

ESPARCIDOR DE GRANULO FX-GS56 (56kg)

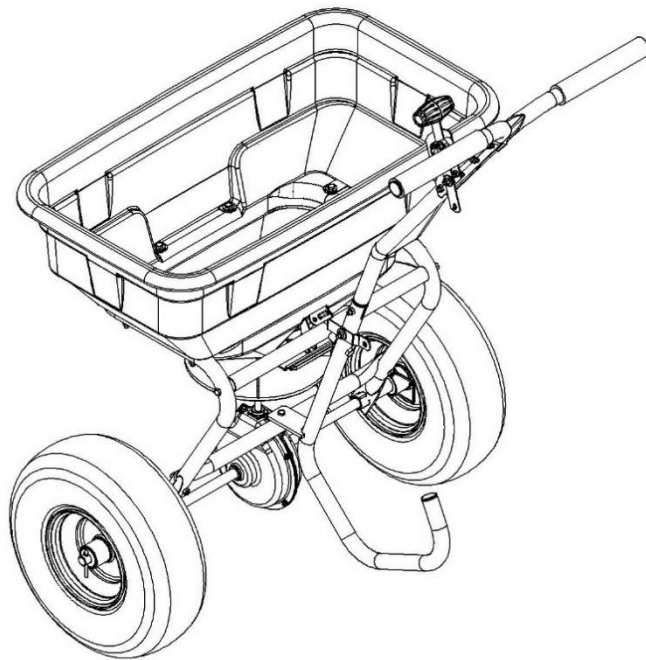

 Achtung	<ul style="list-style-type: none">• Lesen und beachten Sie sorgfältig alle diese Hinweise in diesem Handbuch, bevor Sie dieses Werkzeug benutzen.• Halten Sie das Benutzerhandbuch bei der Arbeit immer griffbereit.
----------------------------------------------------------------------------------------------------	---------------------------------------------------------------------------------------------------------------------------------------------------------------------------------------------------------------------------------------------



FUXTEC GmbH
Kapstraße 69 , 71083 Herrenberg-Gültstein, Alemania

49. Uso previsto

El esparcidor sólo debe utilizarse para esparcir granulado.

Si su esparcidor no distribuye los gránulos de manera uniforme, asegúrese de que la parte delantera de la caja de cambios esté orientada hacia el frente del esparcidor. El impulsor debe girar en el sentido de las agujas del reloj. Invertir el engranaje hace que el impulsor gire en sentido antihorario. Limpie la rueda de paletas después de cada uso. Los residuos en la rueda de paletas provocan una distribución desigual.

Su esparcidor ha sido diseñado para que se obtengan los mejores resultados de esparcido cuando se empuja a 5 km/h (que es una caminata rápida). Velocidades más lentas o más rápidas cambiarán su patrón de dispersión. El material de esparcimiento húmedo o el granulado modifican la velocidad del flujo y, con ello, también el patrón de esparcimiento. Limpie minuciosamente su esparcidor después de cada uso. Las cajas de cambios ya vienen lubricadas de fábrica.

50. Preparación y seguridad

- Utilice protección facial o gafas de seguridad durante el uso.
- Use ropa adecuada. Utilice únicamente zapatos cerrados con suela antideslizante. Está prohibido utilizar el esparcidor de granulado con sandalias o descalzo.
- Use ropa ajustada. Evite la ropa demasiado holgada.
- Use guantes antideslizantes durante el uso.
- Utilice una mascarilla contra el polvo si es necesario, dependiendo del material a esparcir.
- El cabello largo debe estar recogido
- Haga marcas direccionales antes de usar el esparcidor de granulado.
- Sólo debe utilizarse con luz diurna o con buena luz artificial.
- Lea y siga todas las instrucciones del fabricante de productos químicos.

PELIGRO

- Durante el trabajo, la línea de visión debe estar dirigida hacia el área a trabajar; no te distraigas
- Preste atención a la dirección segura para estar de pie y correr. Tenga cuidado en superficies no pavimentadas o resbaladizas.
- Precaución: Se deben evitar productos químicos o materiales que sean peligrosos para el medio ambiente.
- Siga todas las pautas del fabricante de productos químicos.

51. Responsabilidad del cliente

- Lea todas las pautas de seguridad
- Realice periódicamente trabajos de mantenimiento en su esparcidor de granulado
- Siga las instrucciones en la sección Pautas de mantenimiento y almacenamiento de este manual.

52. Alcance de la entrega

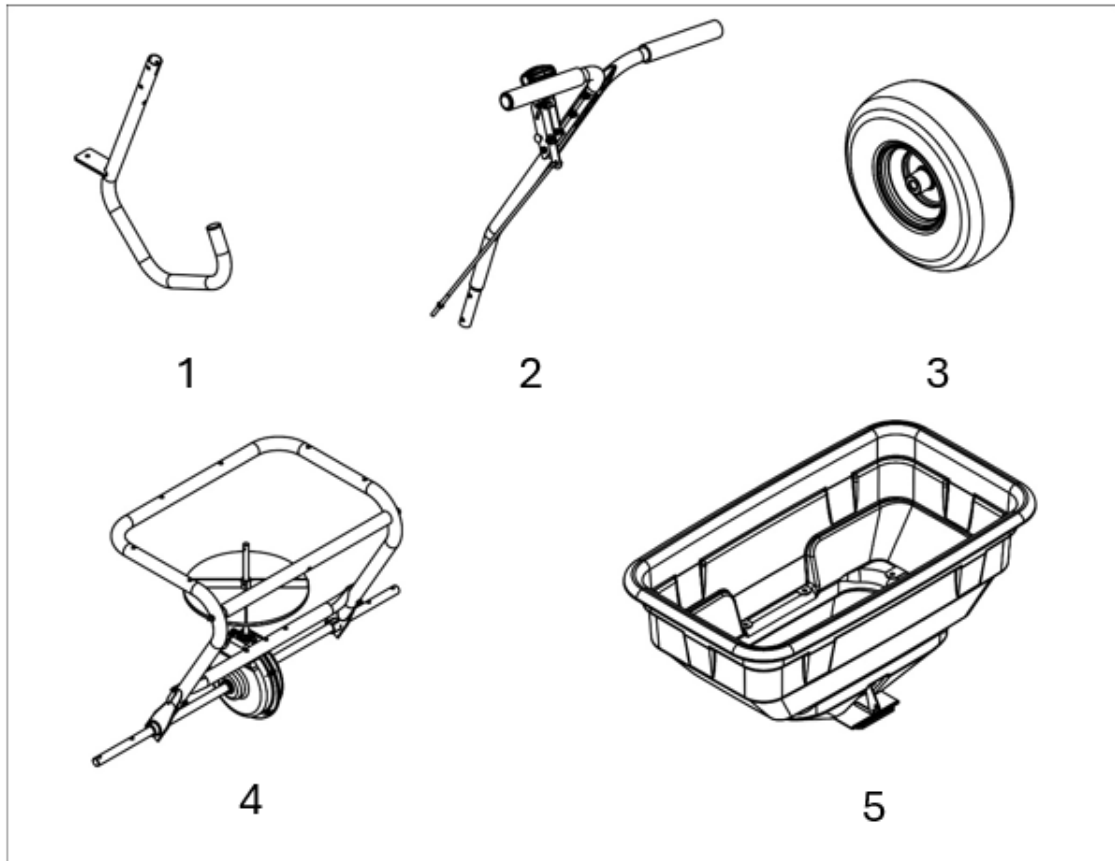

1. Pata de apoyo: 1 unidad.
2. Conjunto de mango – 1 unidad
3. Neumáticos: 2 unidades.
4. Conjunto de asa (unidad inferior) – 1 unidad.
5. Conjunto del depósito (tolva): 1 unidad.

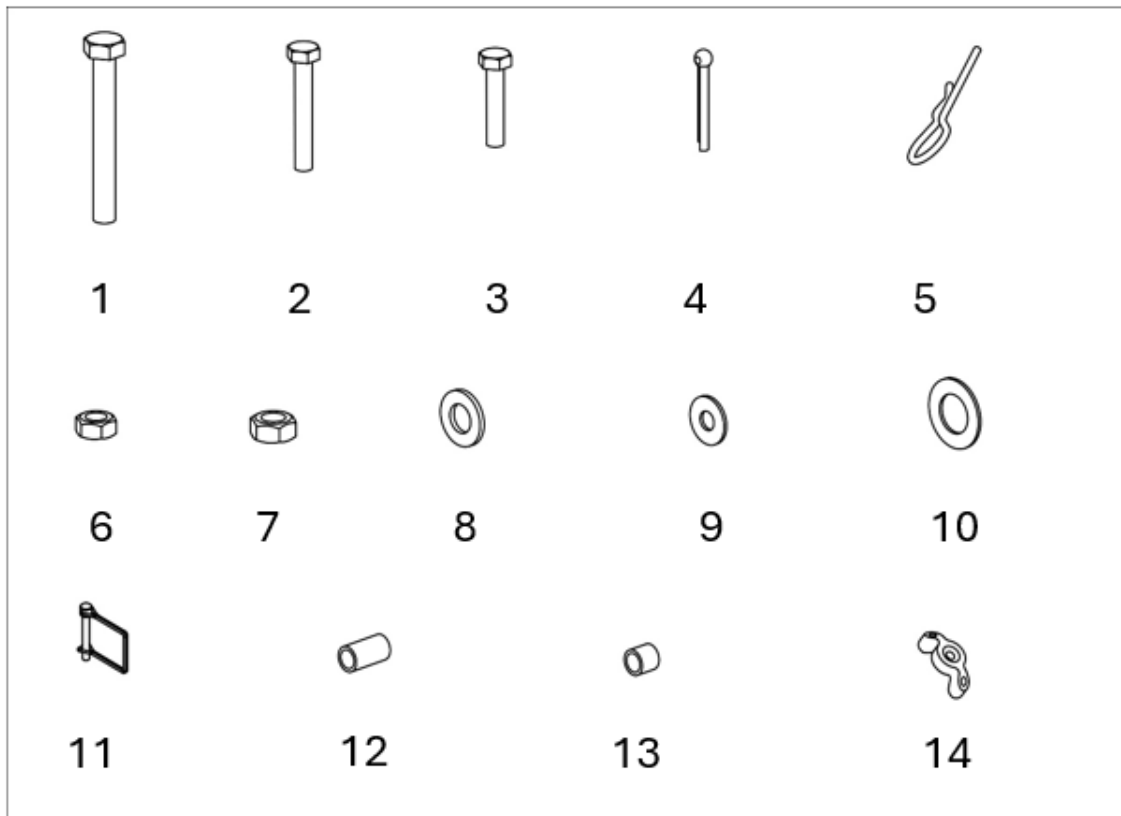

1. Tornillo M8×75 – 1 unidad.
2. Tornillo M6×40 – 7 unidades.
3. Tornillo M6×35 – 1 unidad.
4. Pasador 5×35 – 2 unidades.
5. Pasador en R – 1 unidad.
6. Tuerca M6 – 8 unidades.
7. Tuerca M8 – 2 uds.
8. Arandela n.º 8 – 1 unidad.
9. Arandela grande n.º 6: 8 unidades.
10. Arandela #16 – 6 unidades.
11. Pasador de transmisión – 1 unidad.
12. Casquillo exterior del eje – 2 unidades.
13. Casquillo de conexión – 1 unidad.
14. Tuerca de mariposa – 1 unidad.

53. Mantenimiento y almacenamiento

- el esparcidor de granulado vacío
- Almacene los productos químicos de acuerdo con las pautas del fabricante.
- Inspección visual de los tornillos y tuercas de conexión.
- Limpiar el esparcidor de granulado con agua y/o solución jabonosa.
- almacenar seco
- Almacenar en un lugar oscuro y seguro
- Compruebe periódicamente que todas las conexiones, tuercas y tornillos estén apretados para garantizar que el esparcidor de granulado funcione correctamente.
- Compruebe periódicamente el estado de la correa de transporte
- Tenga listos todos los utensilios relacionados con la seguridad.

54. Montaje y montaje

Paso 1: montar las ruedas

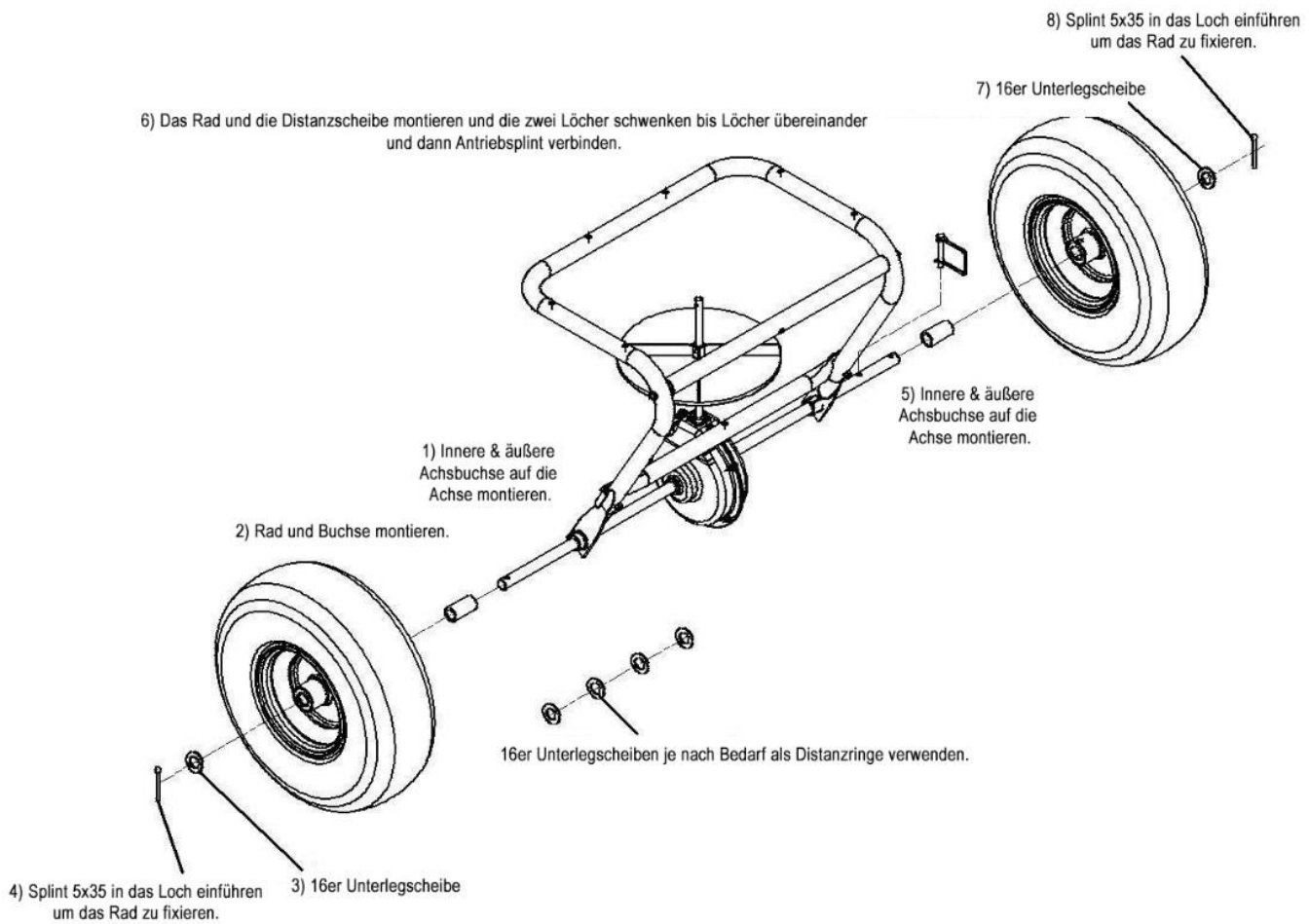

Paso 2 : montaje de la pata de apoyo

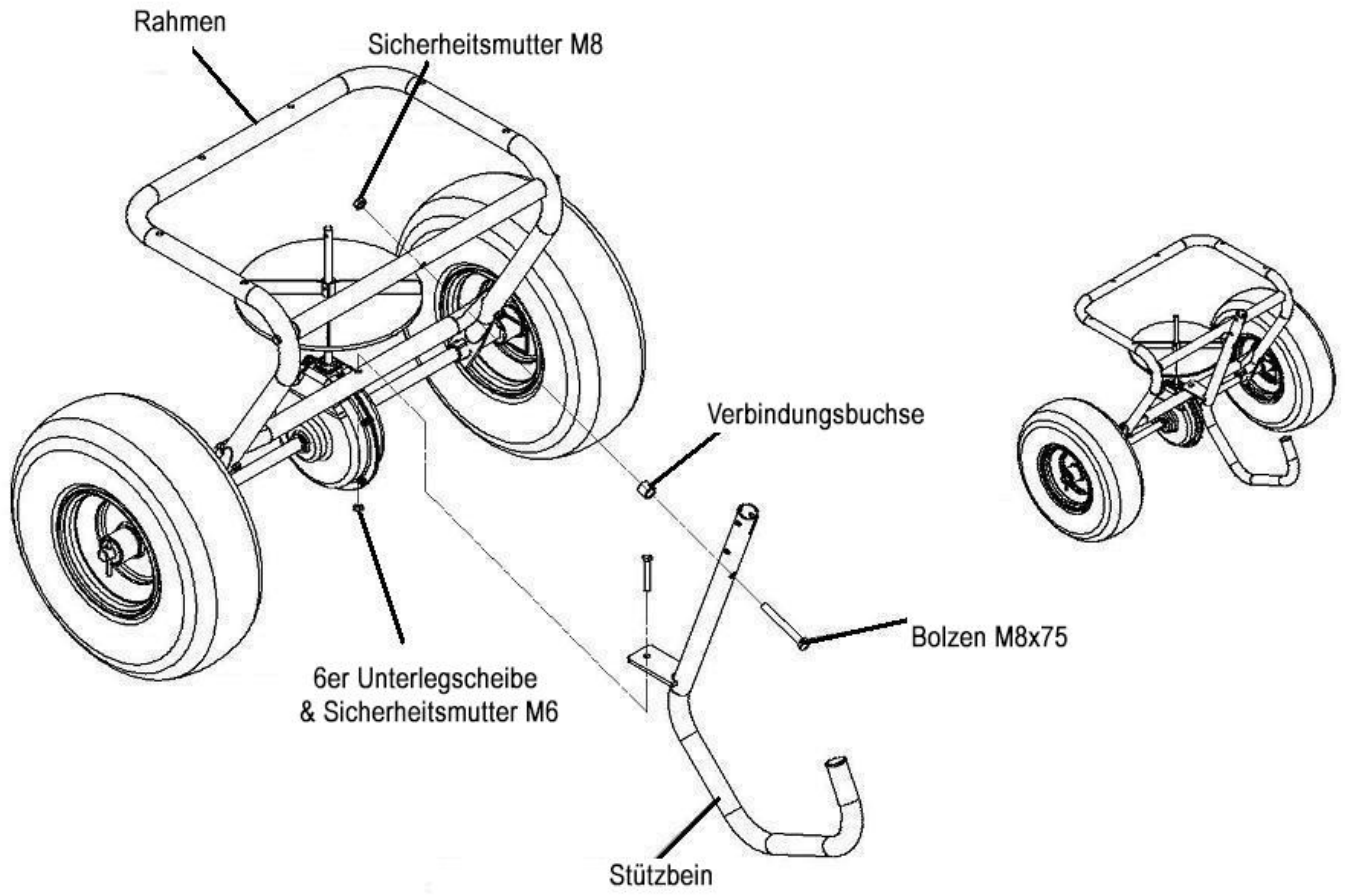

Paso 3 : ensamblar el embudo

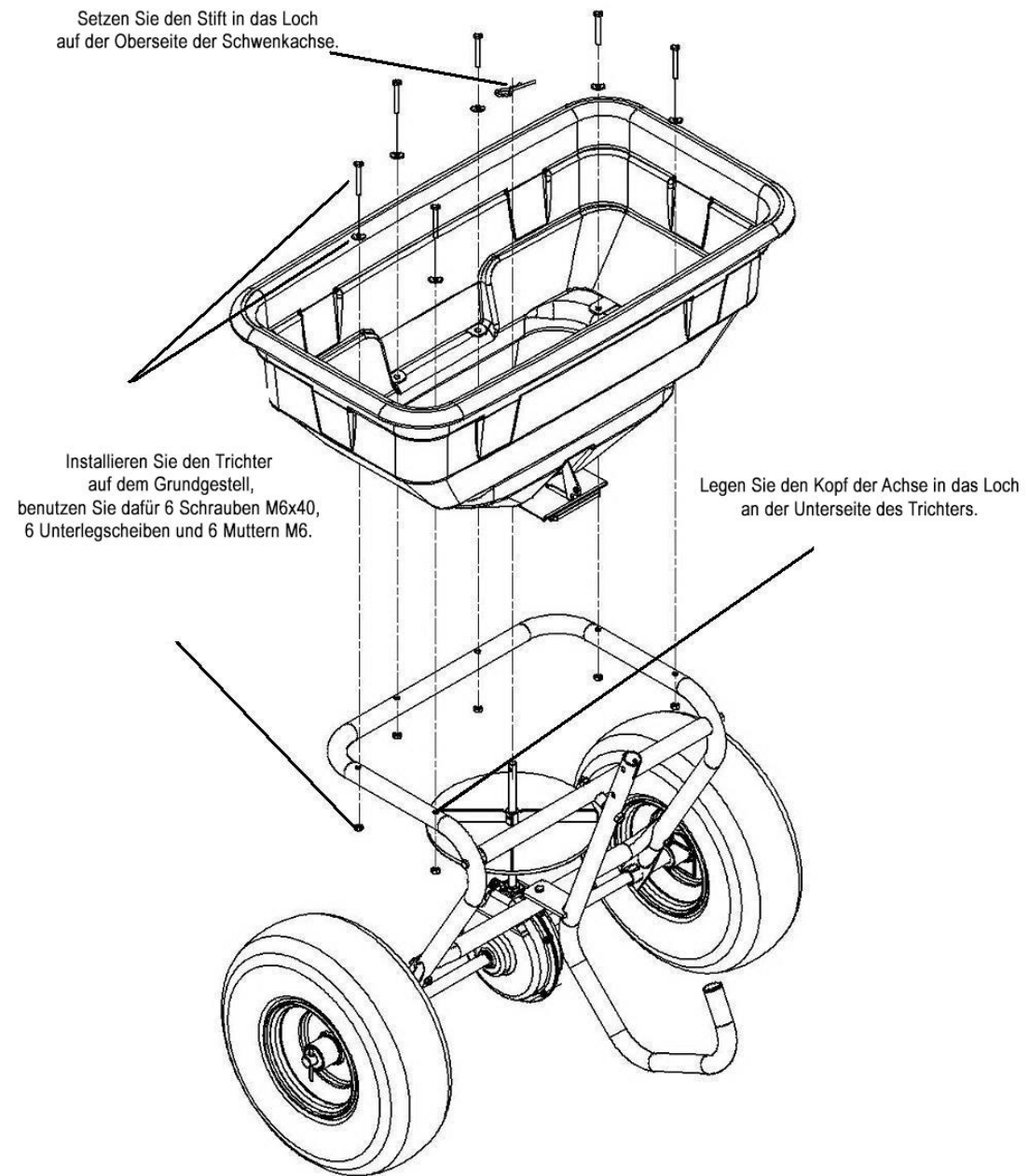

Paso 4 : ensamblar el mango

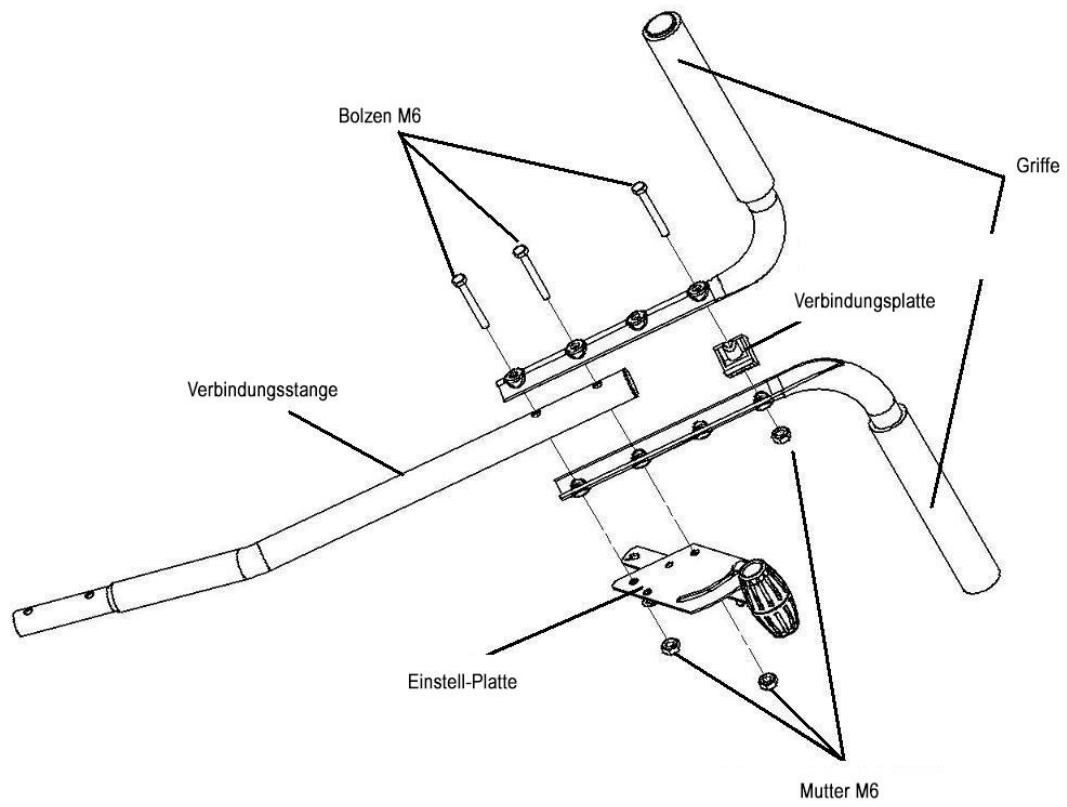

Paso 5 : coloque la pata de apoyo y el mango

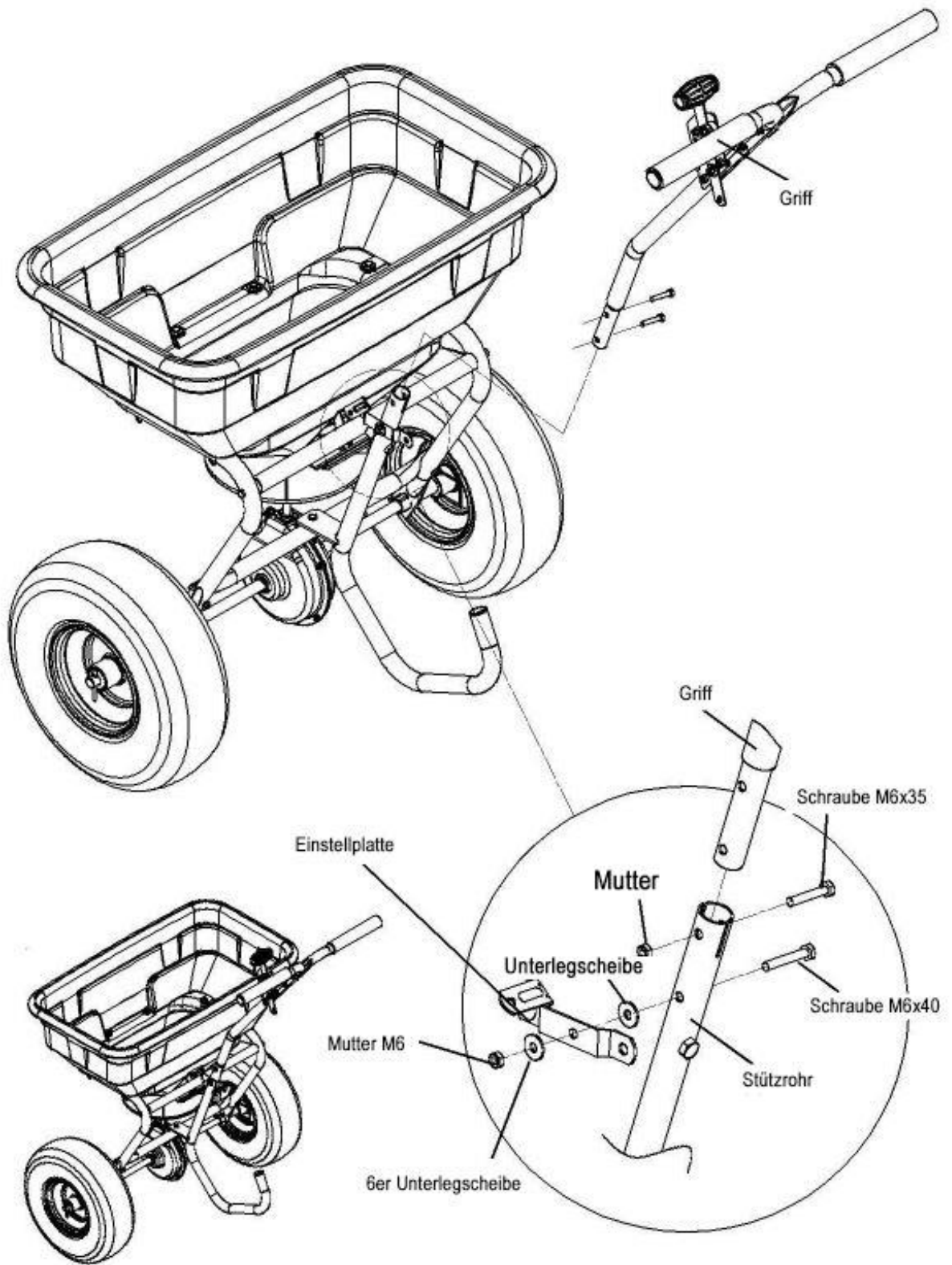

Paso 6

- 1) Establecer el Manejar al más bajo Posición.
 - 2) Tuerca de mariposa insertar y atornillar en el agujero.
 - 3) Coloque el tornillo de mariposa
 - 4) Coloque el Enroscar el agujero .
 - 5) montar dos Lavadoras Ø8 y tuerca de seguridad M8.
- Inserte la cuadrícula si lo necesitas.

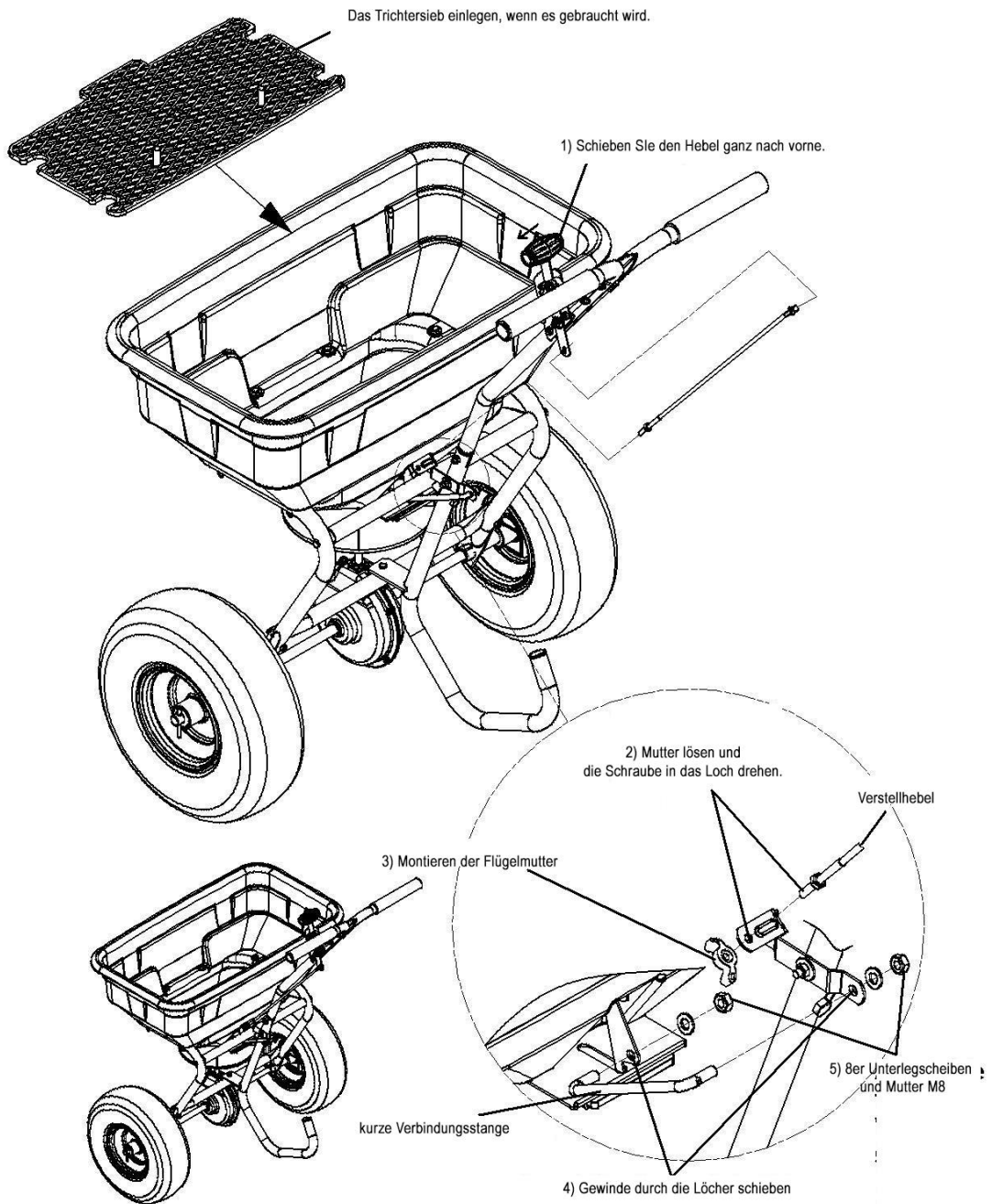

Paso 7 - Operación

Flügelmutter begrenzt Streumenge

Verstellen des Handgriffes
vergrössert oder verkleinert das
Loch im Trichter

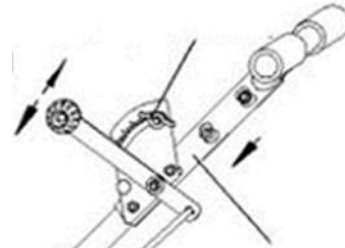

Hier können Sie den Handgriff auf Ihre
Körpergröße einstellen

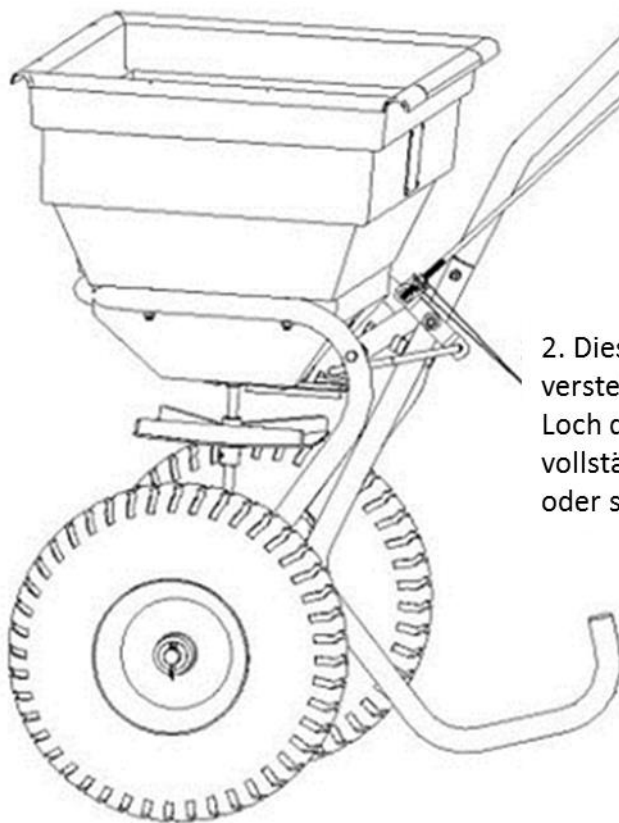

2. Diese zwei Muttern
verstellen um das
Loch des Trichters
vollständig zu öffnen
oder schliessen

55. Vista explosionada

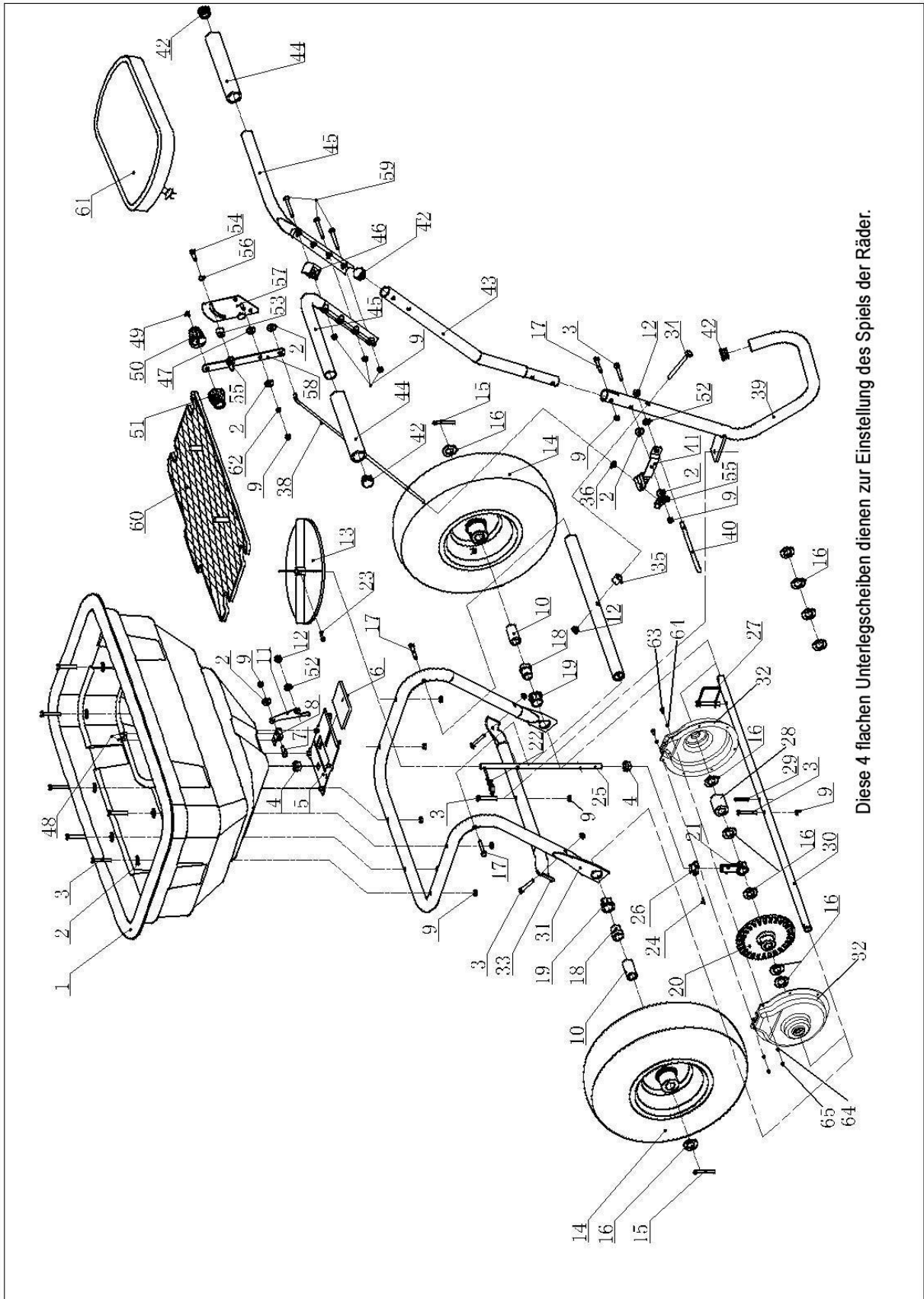

Diese 4 flachen Unterlegscheiben dienen zur Einstellung des Spiels der Räder.

56. Resumen de piezas

Árbitro#	Nombre del componente	piezas	Árbitro#	Nombre del componente	piezas
1	embudo	1	32	placa portadora	1
2	arandela Ø6	13	33	tubo de conexión	1
3	Tornillo M6x40	12	34	Tornillo M8x75	1
4	Depósito	2	35	enchufe	1
5	Placa de ajuste (fija)	1	36	Madre M6	2
6	Placa de ajuste (ajustable)	1	37	Tubo	1
7	Tornillo M6x15	1	38	varilla de ajuste	1
8	Pluma	1	39	pierna de apoyo	1
9	Madre M6	17	40	Biela corta	1
10	Casquillo del eje	2	41	placa de ajuste	1
11	placa de biela	1	42	tapa de plástico	4
12	Madre M8	2	43	tubo de conexión	1
13	rueda de paletas	1	44	Agarrado con la mano	2
14	rueda	2	45	Manejar	2
15	albura Ø5x35	2	46	placa de conexión	1
16	arandela 16x1,5	9	47	Arandela de nailon	1
17	Tornillo M6x35	3	48	remache Ø5X8	2
18	dentro e Casquillo del eje	2	49	tornillo Ø4x18	1
19	exterior Casquillo del eje	2	50	Mango de ajuste B	1
20	engranaje impulsor	1	51	Mango de ajuste A	1
21	Ola	1	52	arandela Ø8	2
22	pasador partido R Ø3	1	53	espaciador	1
23	Tornillo M4x20	1	54	Tornillo M6x25	1
24	Pasador elástico Ø 3x15	1	55	tuerca de mariposa	2
25	Eje de rotación	1	56	enlace Ø8	1
26	Ritzel	1	57	Llamar	1
27	Antorchas - Pin	1	58	Garfio de la vértebra	1
28	Anillo de distanciamiento	2	59	Tornillo M6x50	3
29	Pasador de alimentación Ø 4x30	2	60	Rejilla	1
30	Radachse	1	61	Protección contra la lluvia	1
31	Marco	1	62	Arandela elástica φ 6	1
63	Tornillo M4x12	7	65	Madre M4	7
64	Arandela Ø	14			

57. Servicio al cliente

Los repuestos originales los proporcionan los talleres de servicio y los distribuidores. Le recomendamos llevar el dispositivo a un centro de servicio autorizado para el mantenimiento anual y la inspección de los dispositivos de protección.

Para obtener más información sobre servicio y repuestos, comuníquese con el distribuidor donde compró la máquina.

58. Garantía

El período de garantía es de 24 meses a partir de la fecha de compra. Guarde su comprobante de compra en un lugar seguro. Quedan excluidos de la garantía las piezas de desgaste y los daños causados por un uso inadecuado, uso de fuerza, cambios técnicos, uso de accesorios incorrectos o repuestos no originales e intentos de reparación por parte de personal no calificado. Las reparaciones sólo pueden ser realizadas por distribuidores especializados autorizados.

59. Información de eliminación

El dispositivo se encuentra en un embalaje para evitar daños durante el transporte. Este embalaje es materia prima y por tanto puede ser reutilizado o devuelto al ciclo de la materia prima. El dispositivo y sus accesorios están fabricados de diferentes materiales, como metal y plástico. Deseche los componentes defectuosos para la eliminación de residuos peligrosos. Pregunte en una tienda especializada o en la autoridad local.

60. UE de conformidad

Por la presente declaramos

FUXTEC GmbH
K APPSTRASSE 69 , 71083 HERRENBERG-GULTSTEIN Alemania

que el producto descrito a continuación

Esparcidor de gránulos FX-GS56

al que se refiere esta declaración, cumple con los requisitos básicos de seguridad y salud pertinentes de las Directivas CE 2006/42/CE pertinentes. Esta declaración se refiere únicamente a la máquina en el estado en que fue comercializada; no se tienen en cuenta las piezas y/o intervenciones posteriores realizadas por el usuario final.

Normas armonizadas aplicadas: EN ISO 4254-1:2015;
EN ISO 4254-9:2018

Herrenberg, 7 de junio de 2022

Leonhard Zirkler
(Director general)



Fabricante:

FUXTEC GmbH
K APPSTRASSE 69 , 71083 HERRENBERG- GÜLTSTEIN Alemania
Almacenamiento de documentos técnicos:
FUXTEC GmbH, K APPSTRASSE 69 , 71083 HERRENBERG-GULTSTEIN Alemania
L. Zirkler, dirección

VERSAO PORTUGUESA

Querido cliente,
Agradecemos sua confiança!

Certifique-se de ler estas instruções de uso antes de usar pela primeira vez e antes de cada uso! Aqui você encontrará todas as informações para uma utilização segura e uma longa vida útil do aparelho. Certifique-se de seguir todas as instruções de segurança nestas instruções! Conserve sempre estas instruções de uso junto com a máquina para tê-las sempre à mão em caso de dúvida.

ESPALHADOR DE GRÂNULOS FX-GS56 (56kg)

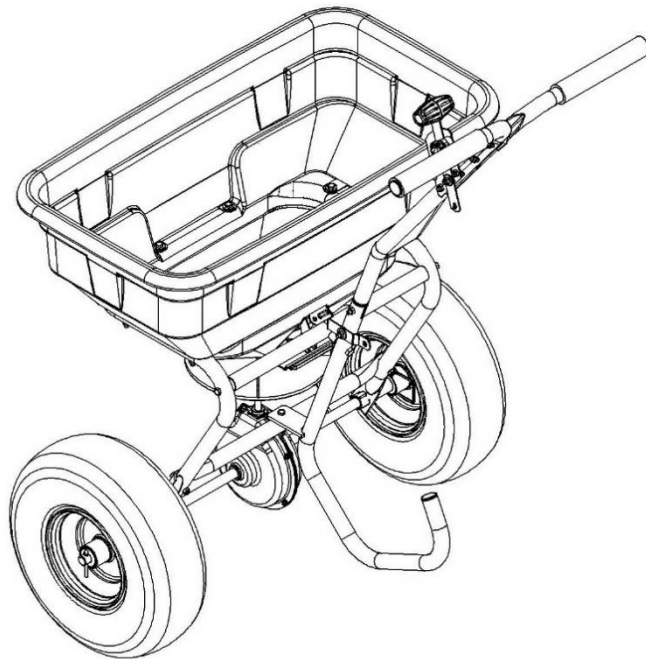

 Achtung	<ul style="list-style-type: none">• Lesen und beachten Sie sorgfältig alle diese Hinweise in diesem Handbuch, bevor Sie dieses Werkzeug benutzen.• Halten Sie das Benutzerhandbuch bei der Arbeit immer griffbereit.
----------------------------------------------------------------------------------------------------	---------------------------------------------------------------------------------------------------------------------------------------------------------------------------------------------------------------------------------------------



FUXTEC GmbH
Kapstrasse 69 , 71083 Herrenberg-Gültstein, Alemanha

61. Uso pretendido

O espalhador deve ser utilizado apenas para espalhar grânulos.

Se o seu espalhador não estiver distribuindo os grânulos uniformemente, certifique-se de que a frente da caixa de engrenagens esteja voltada para a frente do espalhador. O impulsor deve girar no sentido horário. Inverter a engrenagem faz com que o impulsor gire no sentido anti-horário. Limpe a roda de pás após cada utilização. Os resíduos na roda de pás causam distribuição irregular.

O seu espalhador foi concebido para que os melhores resultados de distribuição sejam alcançados quando empurrado a 5 km/h (o que é uma caminhada rápida). Velocidades mais lentas ou mais rápidas mudarão seu padrão de propagação. O material de espalhamento úmido ou granulado altera a velocidade do fluxo e, portanto, também o padrão de espalhamento. Limpe bem o seu espalhador após cada uso. As caixas de câmbio já vêm lubrificadas de fábrica

62. Preparação e segurança

- Use proteção facial ou óculos de segurança durante o uso
- Use roupas adequadas. Use apenas sapatos fechados e com sola antiderrapante. É proibido usar o espalhador de granulado com sandálias ou descalço
- Use roupas justas. Evite roupas muito largas
- Use luvas antiderrapantes durante o uso
- Use uma máscara contra poeira, se necessário, dependendo do material a ser espalhado
- Cabelo comprido deve ser amarrado para trás
- Faça marcações direcionais antes de usar o espalhador de granulado
- Só deve ser usado à luz do dia ou com boa luz artificial
- Leia e siga todas as instruções do fabricante de produtos químicos

PERIGO

- Durante o trabalho, a linha de visão deve estar direcionada para a área a ser trabalhada; não se distraia
- Preste atenção à posição segura e à direção de corrida. Tenha cuidado em superfícies não pavimentadas ou escorregadias
- Cuidado: Produtos químicos ou materiais perigosos para o meio ambiente devem ser evitados
- Siga todas as diretrizes do fabricante de produtos químicos

63. Responsabilidade do cliente

- Leia todas as diretrizes de segurança
- Realize trabalhos de manutenção em seu espalhador de granulado em intervalos regulares
- Siga as instruções na seção Diretrizes de manutenção e armazenamento deste manual

64. Escopo de entrega

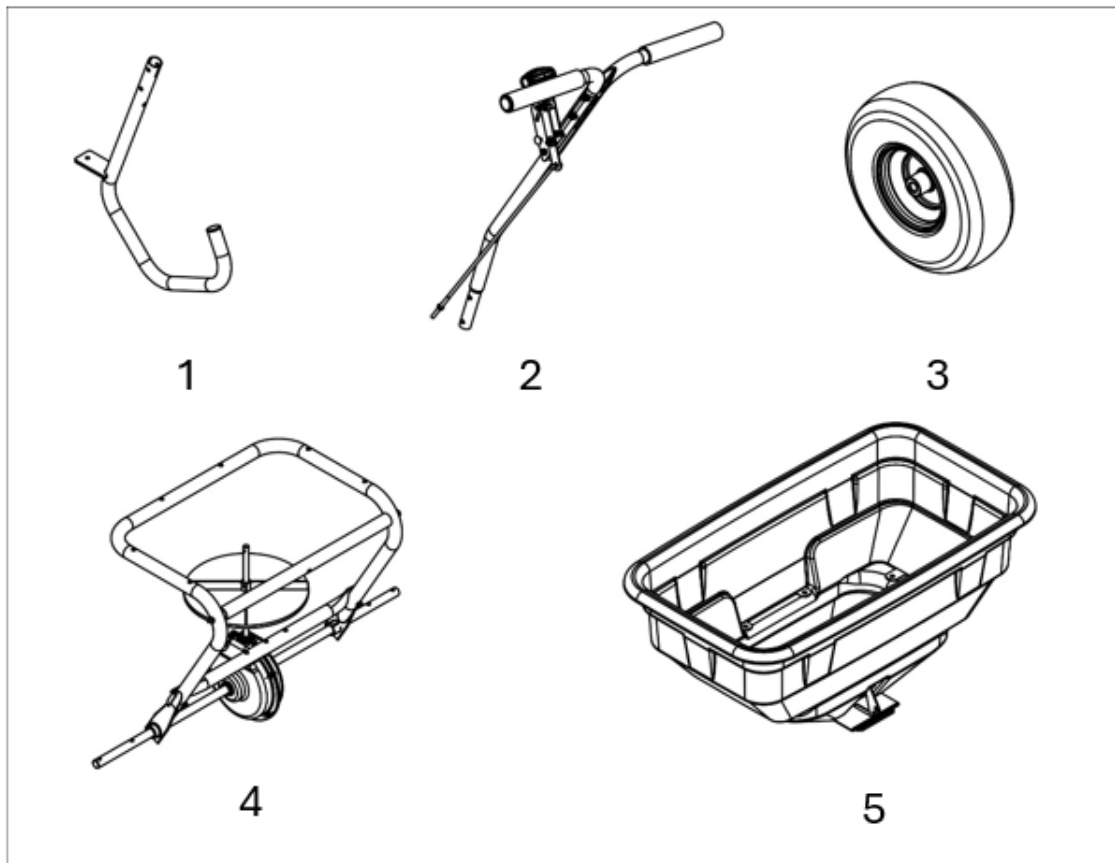

1. Pé de apoio – 1 unidade
2. Conjunto de pega – 1 unidade
3. Pneus – 2 unidades
4. Conjunto de pega (unidade inferior) – 1 unidade
5. Conjunto do recipiente (funil) – 1 unidade

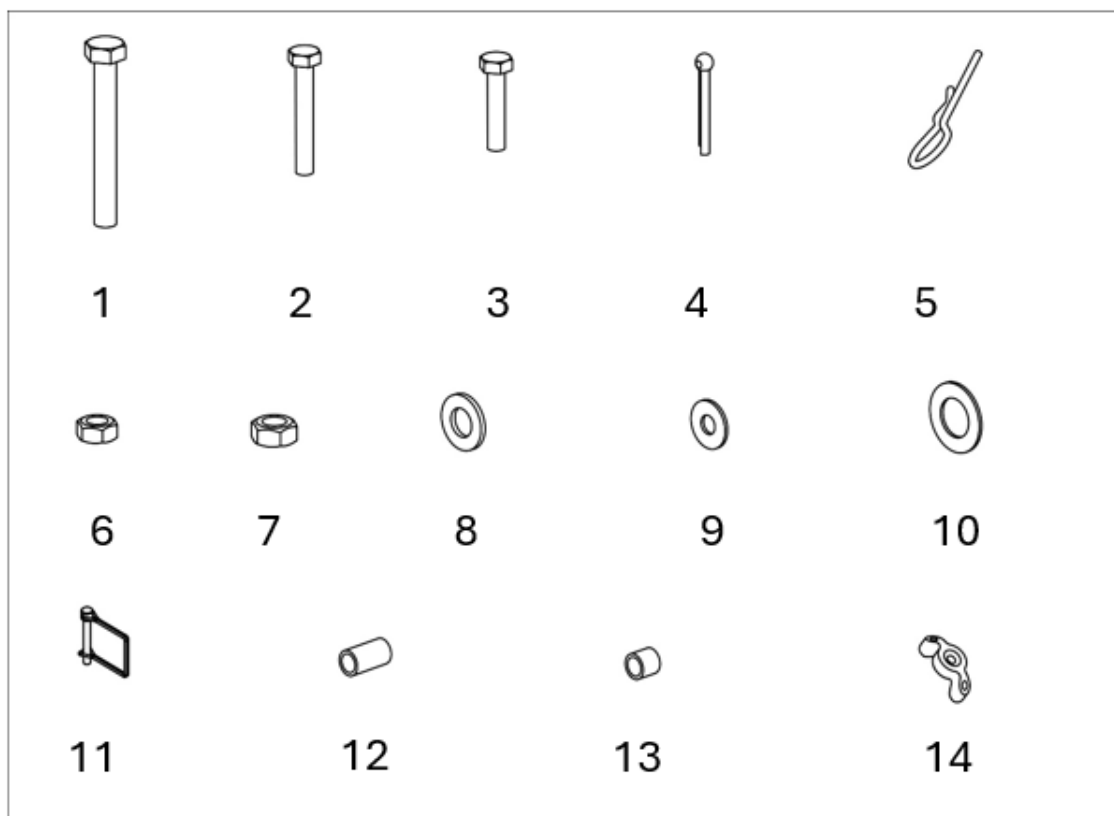

1. Parafuso M8×75 – 1 peça.
2. Parafuso M6×40 – 7 unidades
3. Parafuso M6×35 – 1 unidade.
4. Cavalete 5×35 – 2 unidades
5. Cavalete R – 1 peça.
6. Porca M6 – 8 unidades.
7. Porca M8 – 2 unidades
8. Arruela #8 – 1 peça.
9. Arruela grande #6 – 8 unidades
10. Arruela #16 – 6 unidades
11. Pino de acionamento – 1 peça.
12. Caixa de eixo exterior – 2 unidades.
13. Buchsa de ligação – 1 peça.
14. Porca borboleta – 1 peça.

65. Manutenção e armazenamento

- o espalhador de granulado vazio
- Armazene os produtos químicos de acordo com as orientações do fabricante
- Inspeção visual dos parafusos de conexão, porcas
- Limpe o espalhador de granulado com água e/ou solução de sabão
- Armazenar seco
- Armazene em um local seguro e escuro
- Verifique todas as conexões, porcas e parafusos em intervalos regulares quanto ao aperto para garantir que o espalhador de granulado funcione corretamente
- Verifique regularmente o estado da alça de transporte
- Tenha todos os utensílios relacionados à segurança prontos

66. Montagem e montagem

Passo 1 – Montagem das rodas

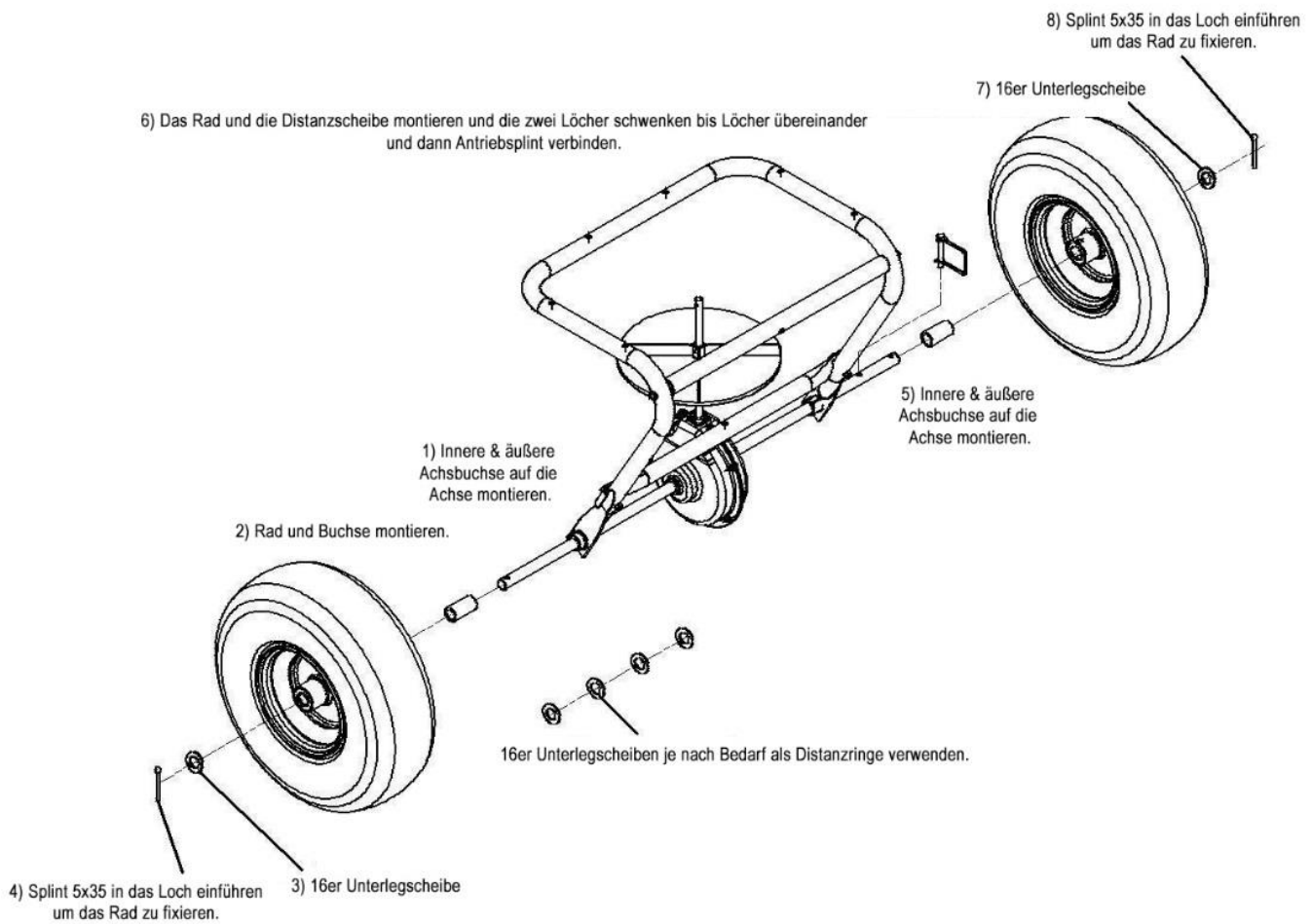

Passo 2 – Montagem da Perna de Apoio

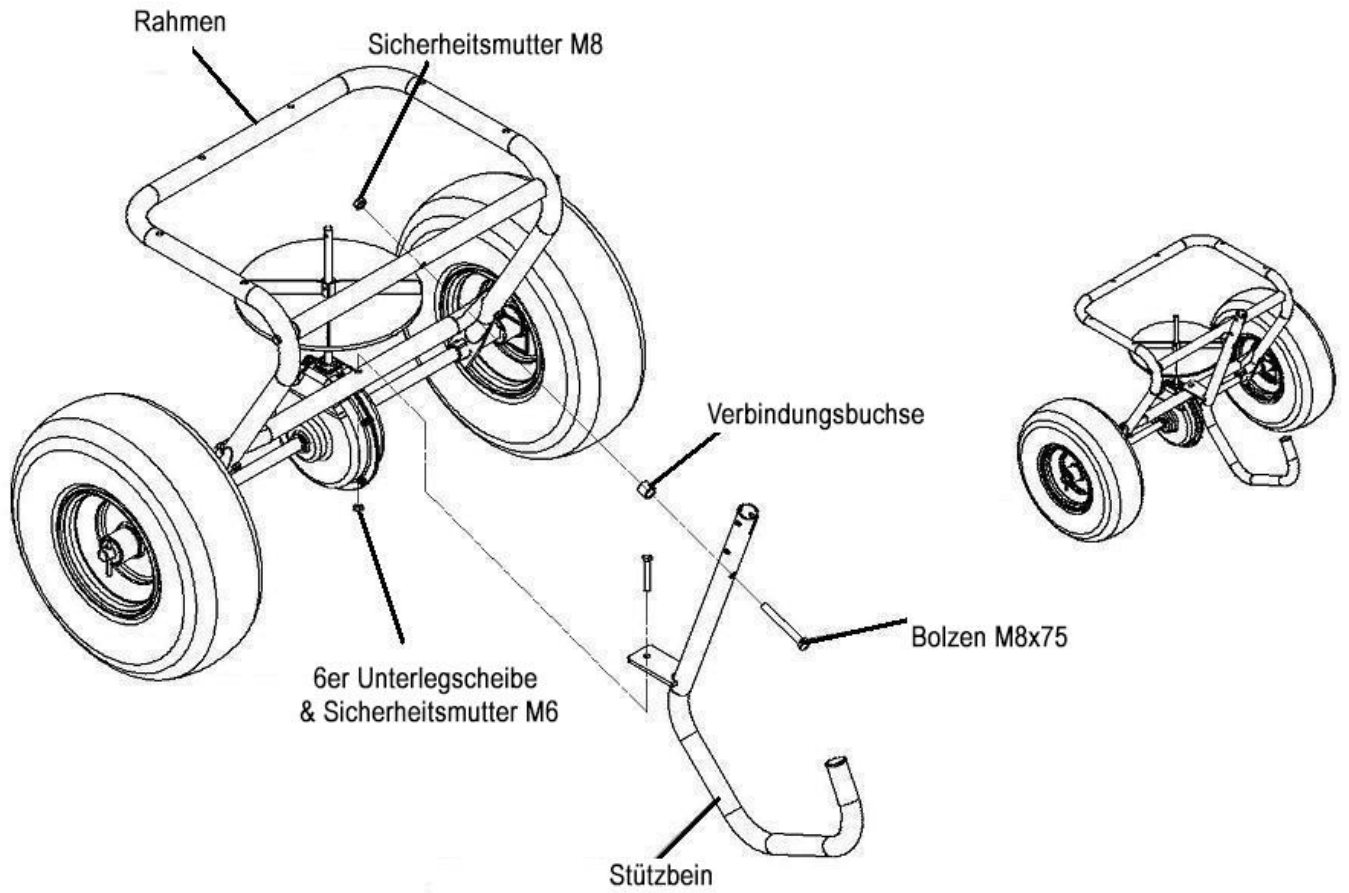

Passo 3 – Montagem do Funil

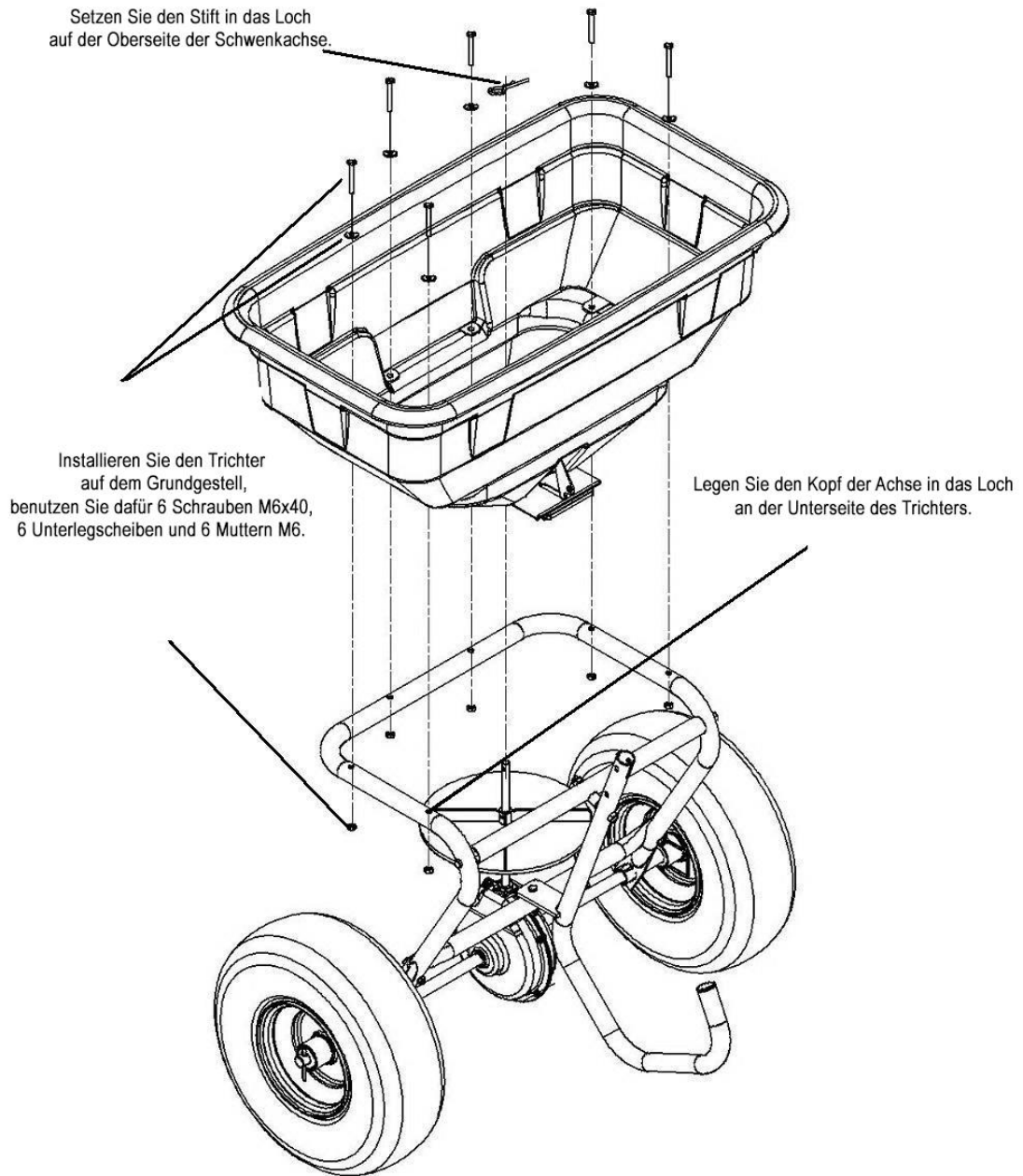

Passo 4 – Montagem da Alça

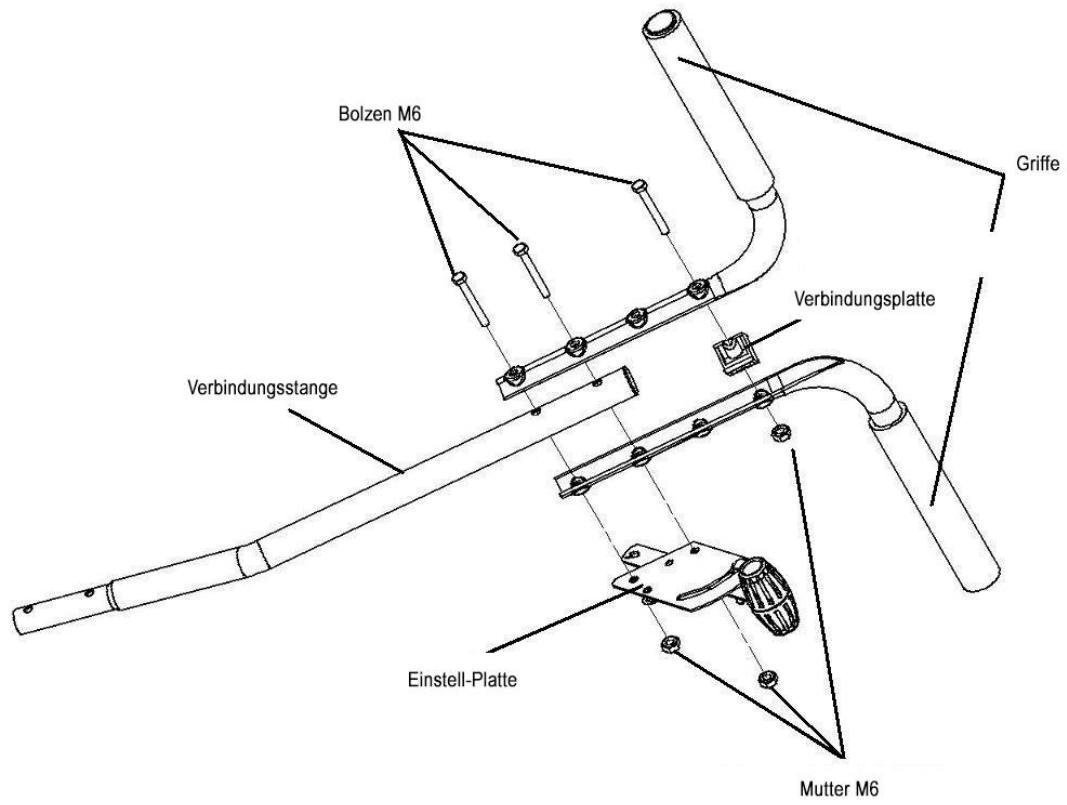

Passo 5 – Prenda a perna de apoio e a alça

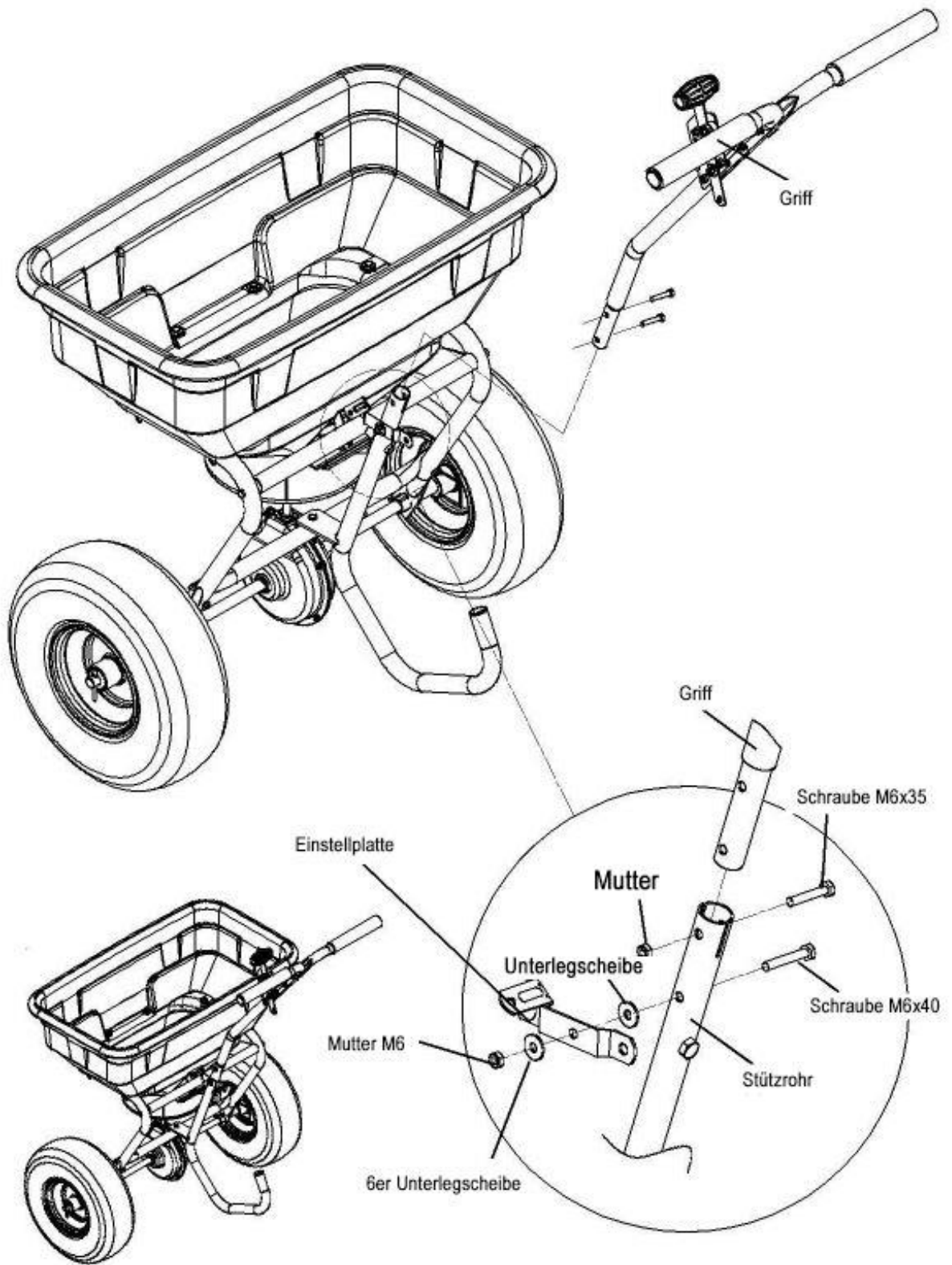

Etapa 6

- 1) Defina o Lidar para o mais baixo Posição.
 - 2) Porca borboleta inserir e parafusar no buraco.
 - 3) Fixe o parafuso borboleta
 - 4) Coloque o Aparafuse o buraco .
 - 5) Montar dois Arruelas Ø8 e contraporca M8.
- Insira a grade se você precisa disso.

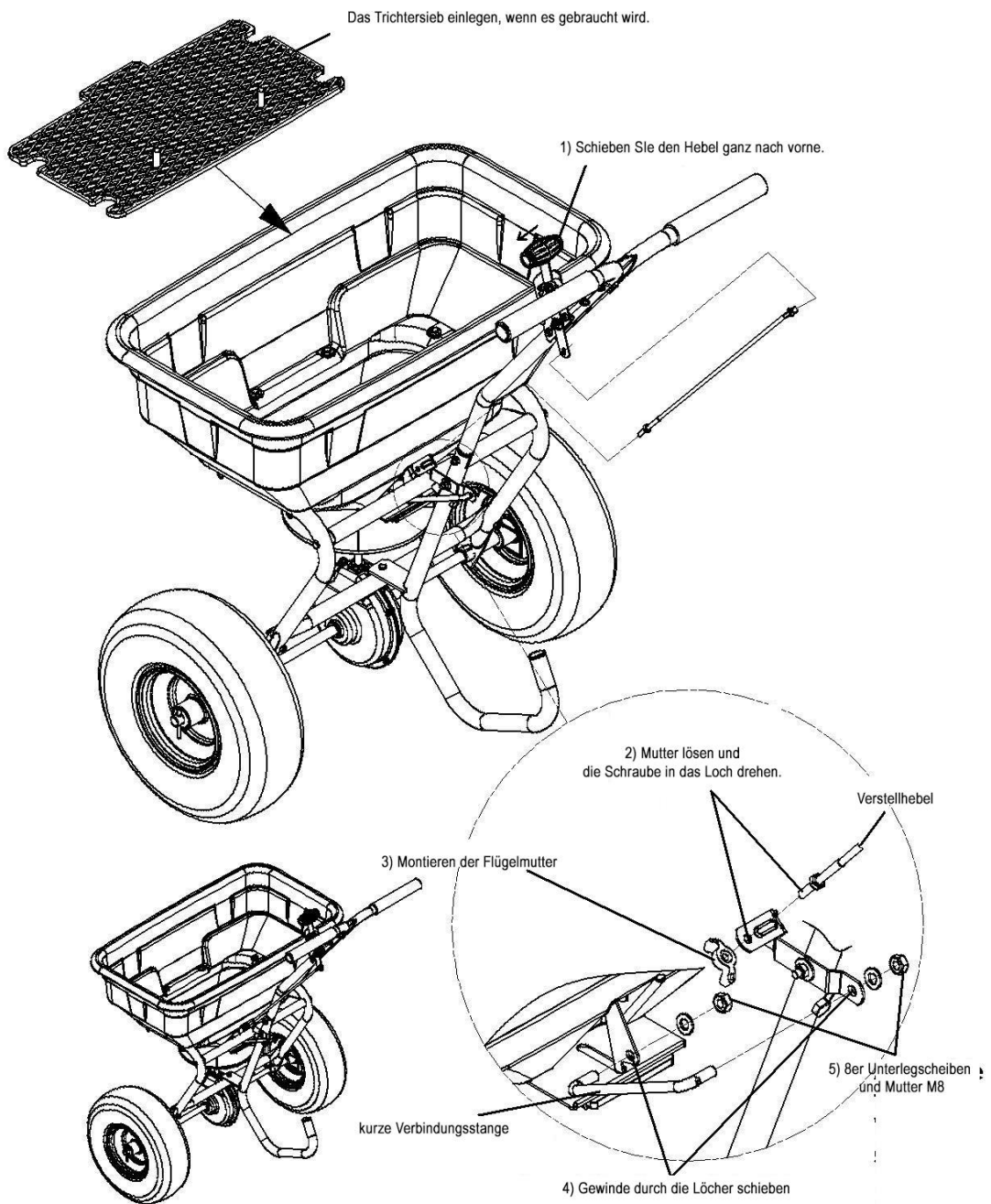

Passo 7 - Operação

Flügelmutter begrenzt Streumenge

Verstellen des Handgriffes
vergrössert oder verkleinert das
Loch im Trichter

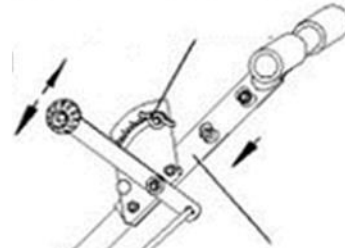

Hier können Sie den Handgriff auf Ihre
Körpergröße einstellen

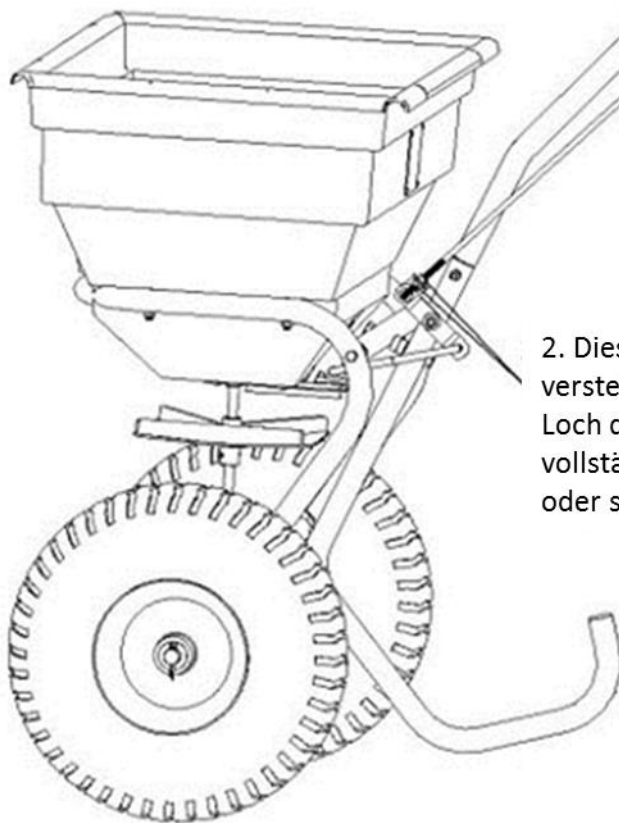

2. Diese zwei Muttern
verstellen um das
Loch des Trichters
vollständig zu öffnen
oder schliessen

67. Vista explodida

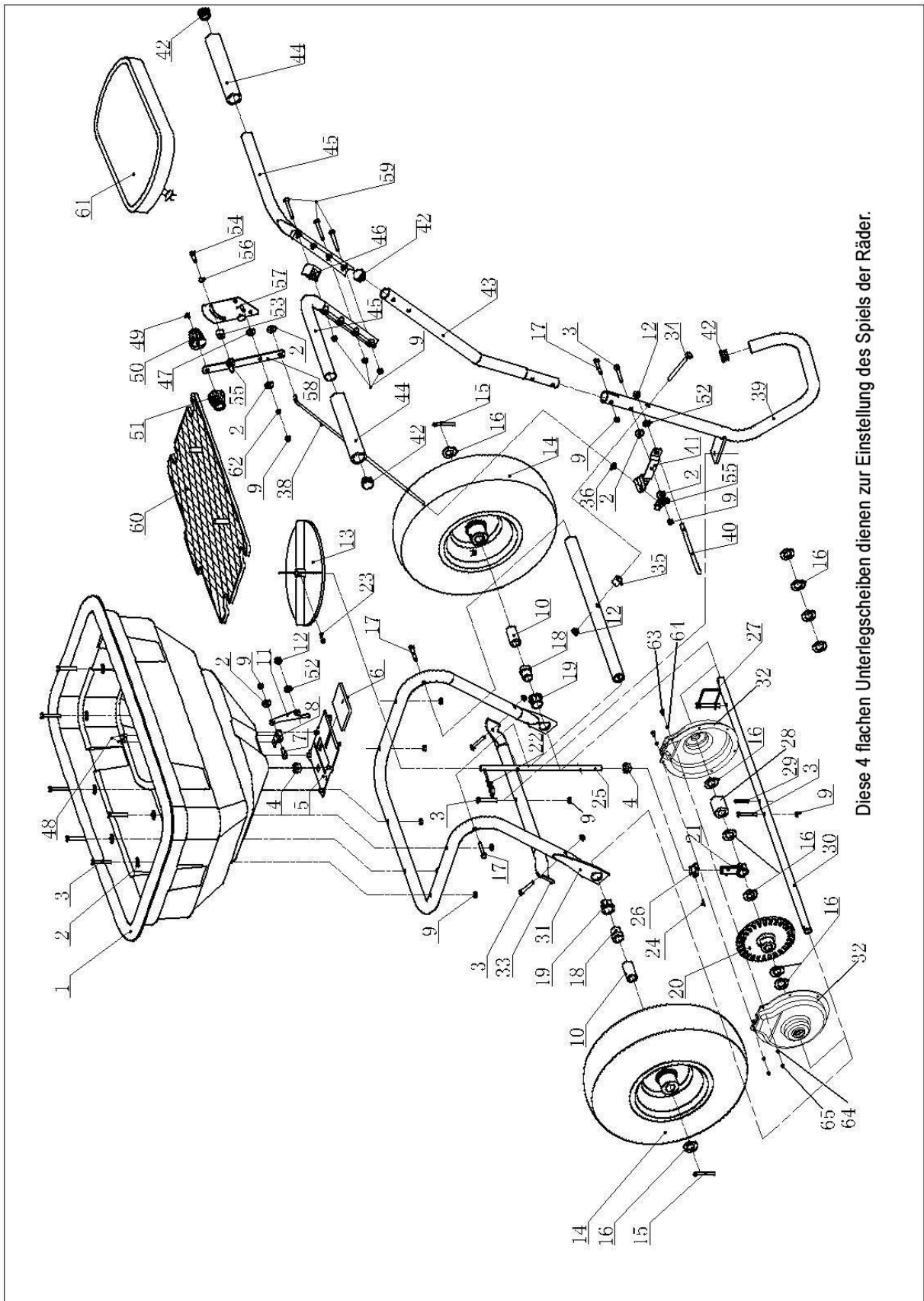

68. Visão geral das peças

Ref#	Nome do componente	peças	Ref#	Nome do componente	peças
1	funil	1	32	placa transportadora	1
2	lavadora Ø6	13	33	tubo de conexão	1
3	Parafuso M6x40	12	34	Parafuso M8x75	1
4	Armazém	2	35	tomada	1
5	Placa de ajuste (fixa)	1	36	Mãe M6	2
6	Placa de ajuste (ajustável)	1	37	Cano	1
7	Parafuso M6x15	1	38	haste de ajuste	1
8	Pena	1	39	Perna de apoio	1
9	Mãe M6	17	40	Biela curta	1
10	Bucha do eixo	2	41	placa de ajuste	1
11	placa da biela	1	42	Tampa de plástico	4
12	Mãe M8	2	43	tubo de conexão	1
13	roda de pás	1	44	Agarrado à mão	2
14	roda	2	45	Lidar	2
15	alburno Ø5x35	2	46	placa de conexão	1
16	lavadora Ø16x1,5	9	47	Arruela de náilon	1
17	Parafuso M6x35	3	48	rebite Ø5X8	2
18	dentro e Bucha do eixo	2	49	parafuso Ø4x18	1
19	exterior Bucha do eixo	2	50	Alça de ajuste B	1
20	engrenagem de acionamento	1	51	Alça de ajuste A	1
21	Aceno	1	52	lavadora Ø8	2
22	Pino dividido R Ø3	1	53	espaçador	1
23	Parafuso M4x20	1	54	Parafuso M6x25	1
24	Pino de mola Ø 3x15	1	55	Porca borboleta	2
25	Eixo de rotação	1	56	ligação Ø8	1
26	Ritzel	1	57	Clammer (em inglês)	1
27	Antriebs - Alfinete	1	58	Coronha de Verstell	1
28	Distanciamento	2	59	Broca M6x50	3
29	Pino Feder Ø 4x30	2	60	Gitter	1
30	Radachse	1	61	Proteção contra chuva	1
31	Quadro	1	62	Arruela de pressão φ 6	1
63	Parafuso M4x12	7	65	Mãe M4	7
64	Arruela Ø	14			

69. Atendimento ao Cliente

As peças sobressalentes originais são fornecidas pelas oficinas de serviço e revendedores. Recomendamos que leve o dispositivo a um centro de serviço autorizado para manutenção anual e inspeção dos dispositivos de proteção.

Para obter mais informações sobre serviços e peças de reposição, entre em contato com o revendedor onde adquiriu a máquina.

70. Garantia

O período de garantia é de 24 meses a partir da data de compra. Guarde o seu comprovante de compra em local seguro. Estão excluídas da garantia peças de desgaste e danos causados por uso indevido, uso de força, alterações técnicas, uso de acessórios incorretos ou peças de reposição não originais e tentativas de reparo por pessoal não qualificado. As reparações só podem ser realizadas por revendedores especializados autorizados.

71. Informações sobre descarte

O aparelho está embalado para evitar danos durante o transporte. Esta embalagem é matéria-prima e, portanto, pode ser reaproveitada ou devolvida ao ciclo de matéria-prima. O aparelho e seus acessórios são feitos de diversos materiais, como metal e plástico. Descarte os componentes defeituosos para descarte de resíduos perigosos. Pergunte numa loja especializada ou autoridade local.

72. Declaração de conformidade UE

Por este meio declaramos

FUXTEC GmbH
K APPSTRASSE 69 , 71083 HERRENBERG-GULTSTEIN Alemanha

que o produto descrito abaixo

Espalhador de grânulos FX-GS56

ao qual esta declaração se refere, está em conformidade com os requisitos básicos de segurança e saúde relevantes das Diretivas CE 2006/42/CE relevantes. Esta declaração refere-se apenas à máquina no estado em que foi colocada no mercado; não são consideradas quaisquer peças e/ou intervenções posteriores realizadas pelo utilizador final.

Normas harmonizadas aplicadas: EN ISO 4254-1:2015;
EN ISO 4254-9:2018

Herrenberg, 7 de junho de 2022

Leonhard Zirkler
(Diretor-gerente)



Fabricante:

FUXTEC GmbH
K APPSTRASSE 69 , 71083 HERRENBERG- GÜLTSTEIN Alemanha
Armazenamento de documentos técnicos:
FUXTEC GmbH, K APPSTRASSE 69 , 71083 HERRENBERG-GULTSTEIN Alemanha
L. Zirkler, gestão

NEDERLANDSE VERSIE

Beste klant,
Wij waarderen uw vertrouwen!

Lees deze gebruiksaanwijzing zeker vóór het eerste gebruik en vóór elk gebruik!
Hier vindt u alle informatie voor een veilig gebruik en een lange levensduur van het apparaat.
Zorg ervoor dat u alle veiligheidsinstructies in deze instructies opvolgt!
Bewaar deze gebruiksaanwijzing altijd bij de machine, zodat u deze bij twijfel altijd bij de hand heeft.

KORRELSTROOIER FX-GS56 (56kg)

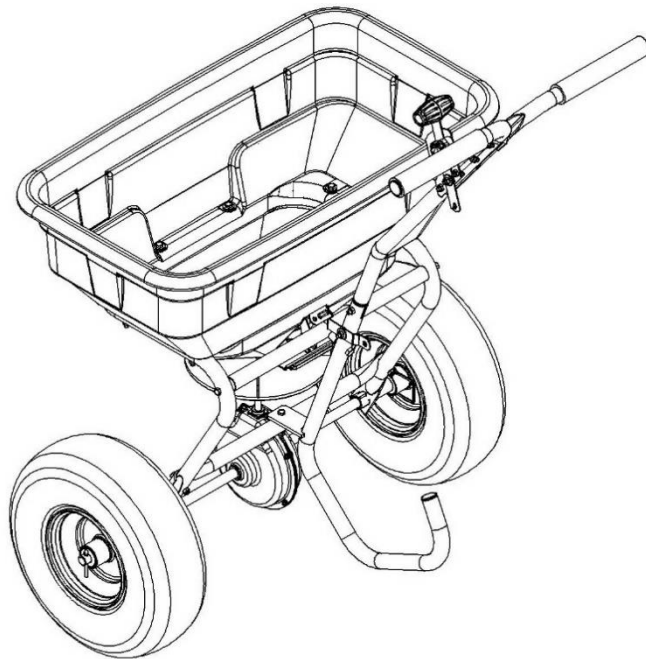

 Achtung	<ul style="list-style-type: none">• Lesen und beachten Sie sorgfältig alle diese Hinweise in diesem Handbuch, bevor Sie dieses Werkzeug benutzen.• Halten Sie das Benutzerhandbuch bei der Arbeit immer griffbereit.
----------------------------------------------------------------------------------------------------	---------------------------------------------------------------------------------------------------------------------------------------------------------------------------------------------------------------------------------------------



FUXTEC GmbH
Kappstraße 69 , 71083 Herrenberg-Gültstein, Duitsland

73. Beoogd gebruik

De strooier mag uitsluitend worden gebruikt voor het strooien van granulaat.

Als uw strooier de korrels niet gelijkmatig verdeelt, zorg er dan voor dat de voorkant van de tandwielkast naar de voorkant van de strooier wijst. De waaier moet met de klok mee draaien.

Als u het tandwiel omkeert, draait de waaier tegen de klok in. Maak het schoepenwiel na elk gebruik schoon. Residu op het schoepenwiel veroorzaakt een ongelijkmatige verdeling.

Uw strooier is zo ontworpen dat de beste strooiresultaten worden bereikt bij een snelheid van 5 km/u (wat een stevige wandeling is). Lagere of hogere snelheden zullen uw strooi patroon veranderen. Vochtig strooigoed of granulaat verandert de stroomsnelheid en daarmee ook het strooi beeld. Maak uw strooier na elk gebruik grondig schoon. Versnellingsbakken zijn in de fabriek al gesmeerd

74. Voorbereiding en veiligheid

- Draag tijdens gebruik gezichtsbescherming of een veiligheidsbril
- Draag geschikte kleding. Draag alleen schoenen met gesloten neus en antislipzolen. Het is verboden de granulaatstrooier te gebruiken met sandalen of op blote voeten
- Draag nauwsluitende kleding. Vermijd kleding die te los zit
- Draag antisliphandschoenen tijdens gebruik
- Draag indien nodig een stofmasker, afhankelijk van het te verstrooien materiaal
- Lang haar moet naar achteren worden vastgebonden
- Maak richtingmarkeringen voordat u de granulaatstrooier gebruikt
- Het mag alleen bij daglicht of goed kunstlicht worden gebruikt
- Lees en volg alle instructies van de chemische fabrikant

GEVAAR

- Tijdens werkzaamheden moet de zichtlijn gericht zijn op het te bewerken gebied; laat je niet afleiden
- Let op een veilige sta- en looprichting. Wees voorzichtig op onverharde of gladde oppervlakken
- Let op: Chemicaliën of materialen die gevaarlijk zijn voor het milieu moeten worden vermeden
- Volg alle richtlijnen van de chemische fabrikant

75. Verantwoordelijkheid van de klant

- Lees alle veiligheidsrichtlijnen
- onderhoudswerkzaamheden aan uw granulaatstrooier uit
- Volg de instructies in het hoofdstuk Richtlijnen voor onderhoud en opslag van deze handleiding

76. Leveringsomvang

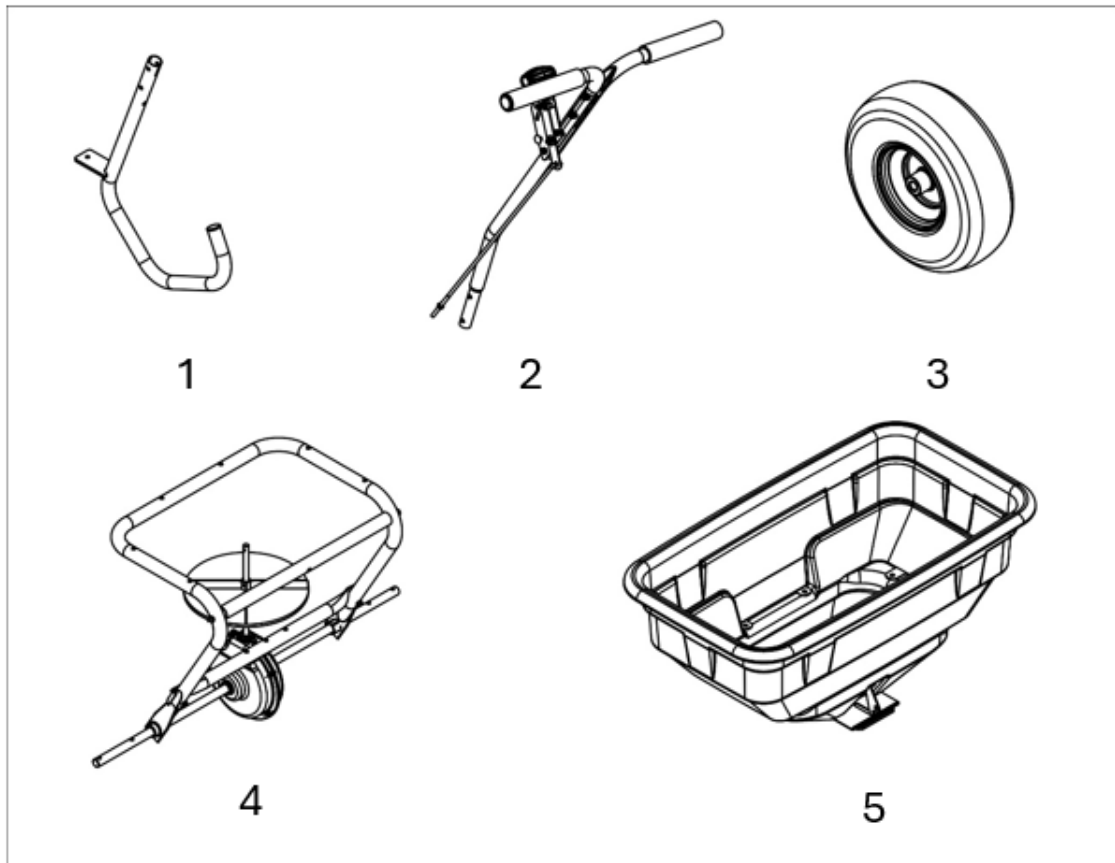

1. Steunpoot – 1 stuk
2. Handgreep – 1 stuk
3. Luchtbanden – 2 stuks
4. Handgreepconstructie (onderste eenheid) – 1 stuk
5. Containerconstructie (trechter) – 1 stuk

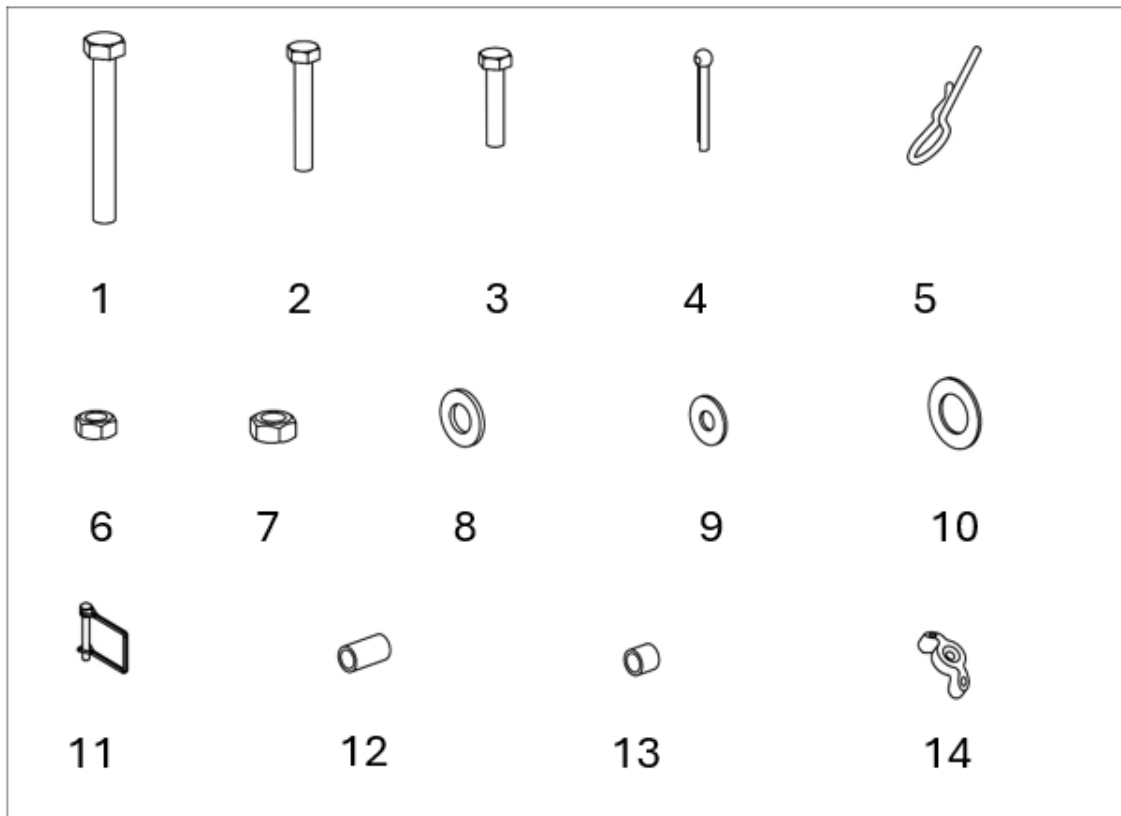

1. Schroef M8×75 – 1 stuk
2. Schroef M6×40 – 7 stuks
3. Schroef M6×35 – 1 stuk
4. Splint 5×35 – 2 stuks
5. R-splitpen – 1 stuk
6. Moer M6 – 8 stuks
7. Moer M8 – 2 stuks
8. Sluitring #8 – 1 stuk
9. Grote sluitring #6 – 8 stuks
10. Sluitring #16 – 6 stuks
11. Aandrijfpen – 1 stuk
12. Buitenste asbus – 2 stuks
13. Verbindingsbus – 1 stuk
14. Vleugelmoer – 1 stuk.

77. Onderhoud en opslag

- de granulaatstrooier leeg
- Bewaar chemicaliën volgens de richtlijnen van de fabrikant
- Visuele inspectie van de verbindingsschroeven, moeren
- Reinig de granulaatstrooier met water en/of zeepoplossing
- Droog bewaren
- Bewaar op een veilige donkere plaats
- Controleer regelmatig of alle aansluitingen, moeren en schroeven goed vast zitten, zodat de granulaatstrooier goed werkt
- Controleer regelmatig de staat van de draagriem
- Houd al het veiligheidsgerelateerd keukengerei gereed

78. Montage en montage

Stap 1 – De wielen monteren

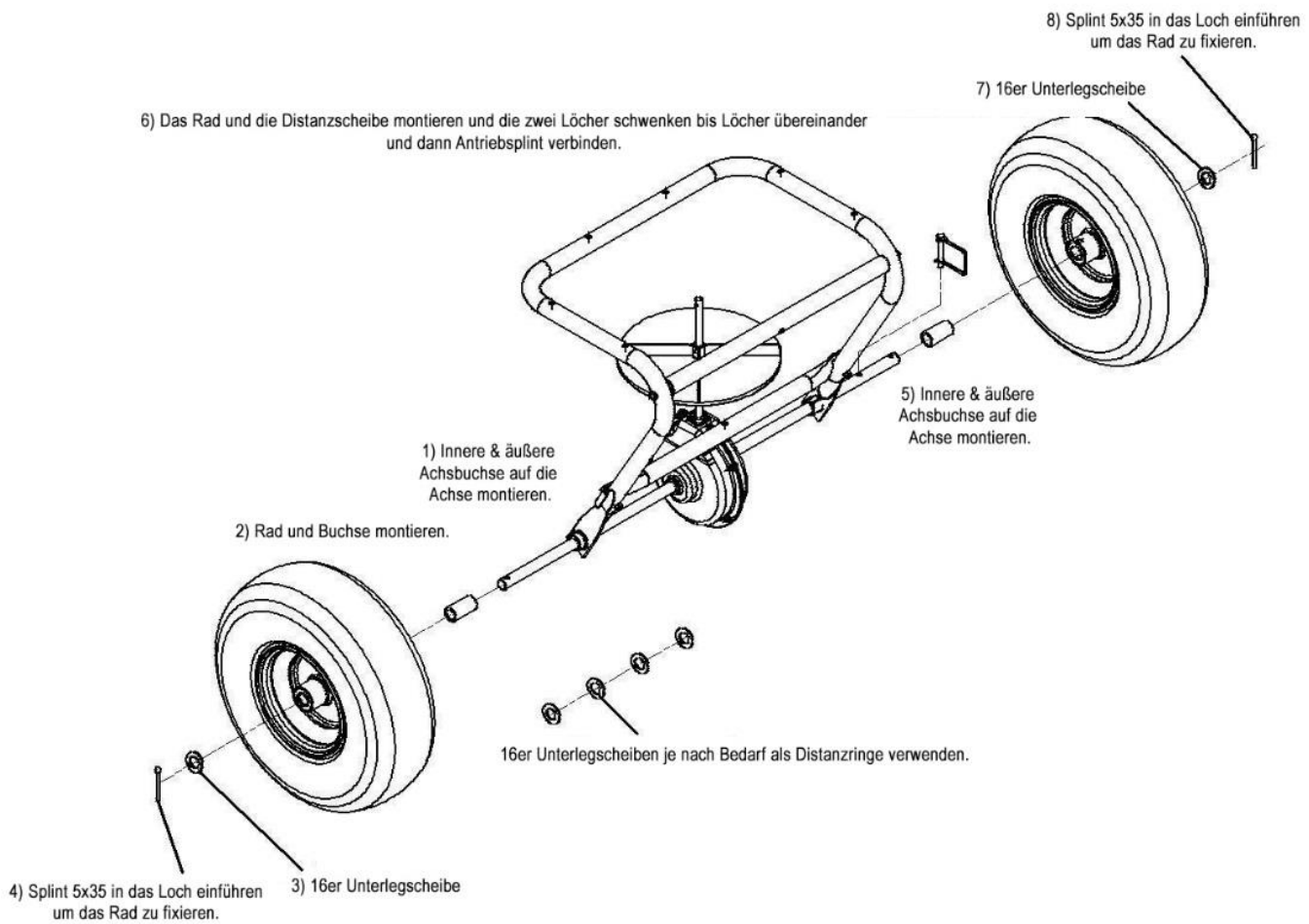

Stap 2 – De steunpoot monteren

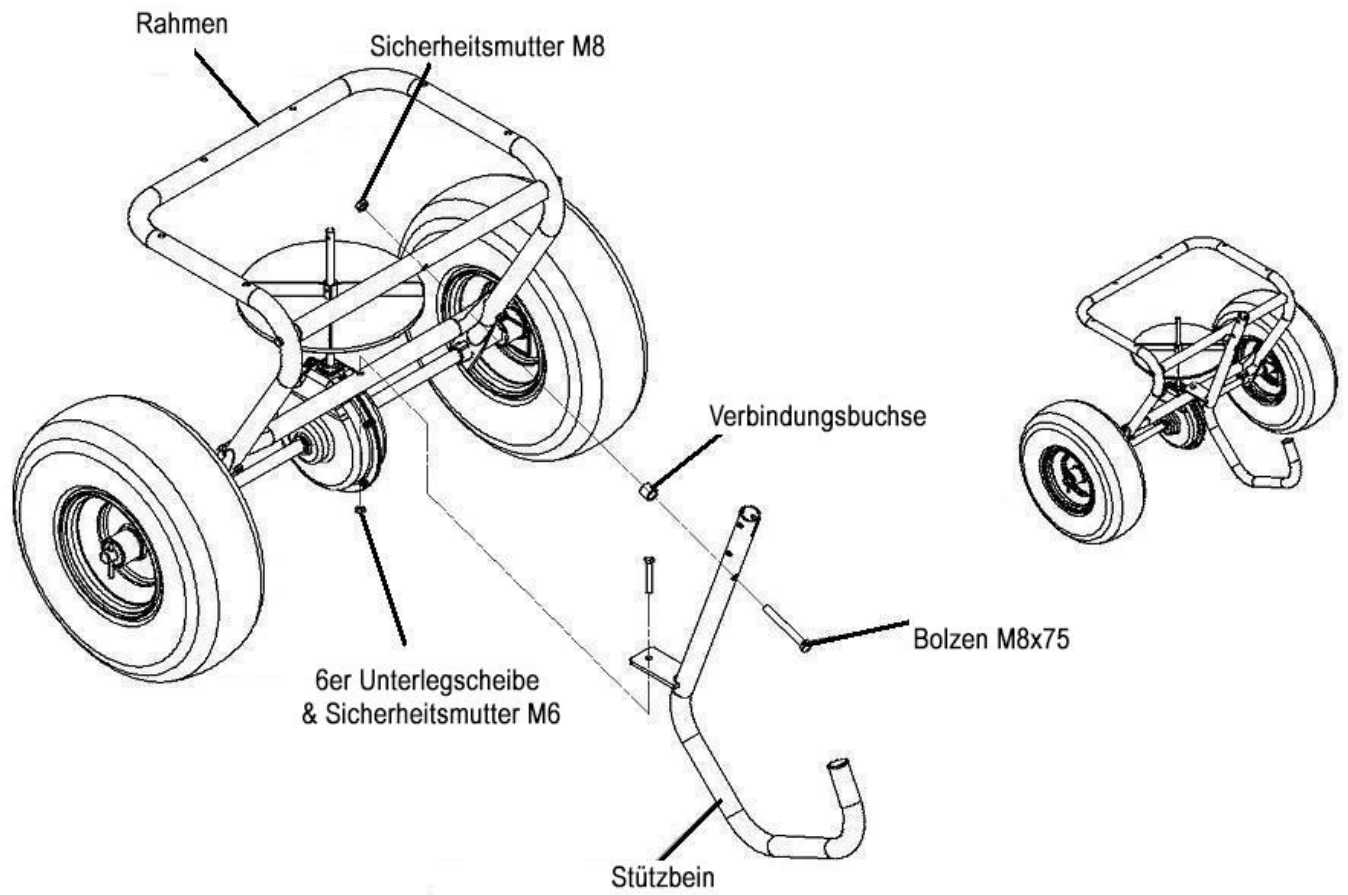

Stap 3 – De trechter monteren

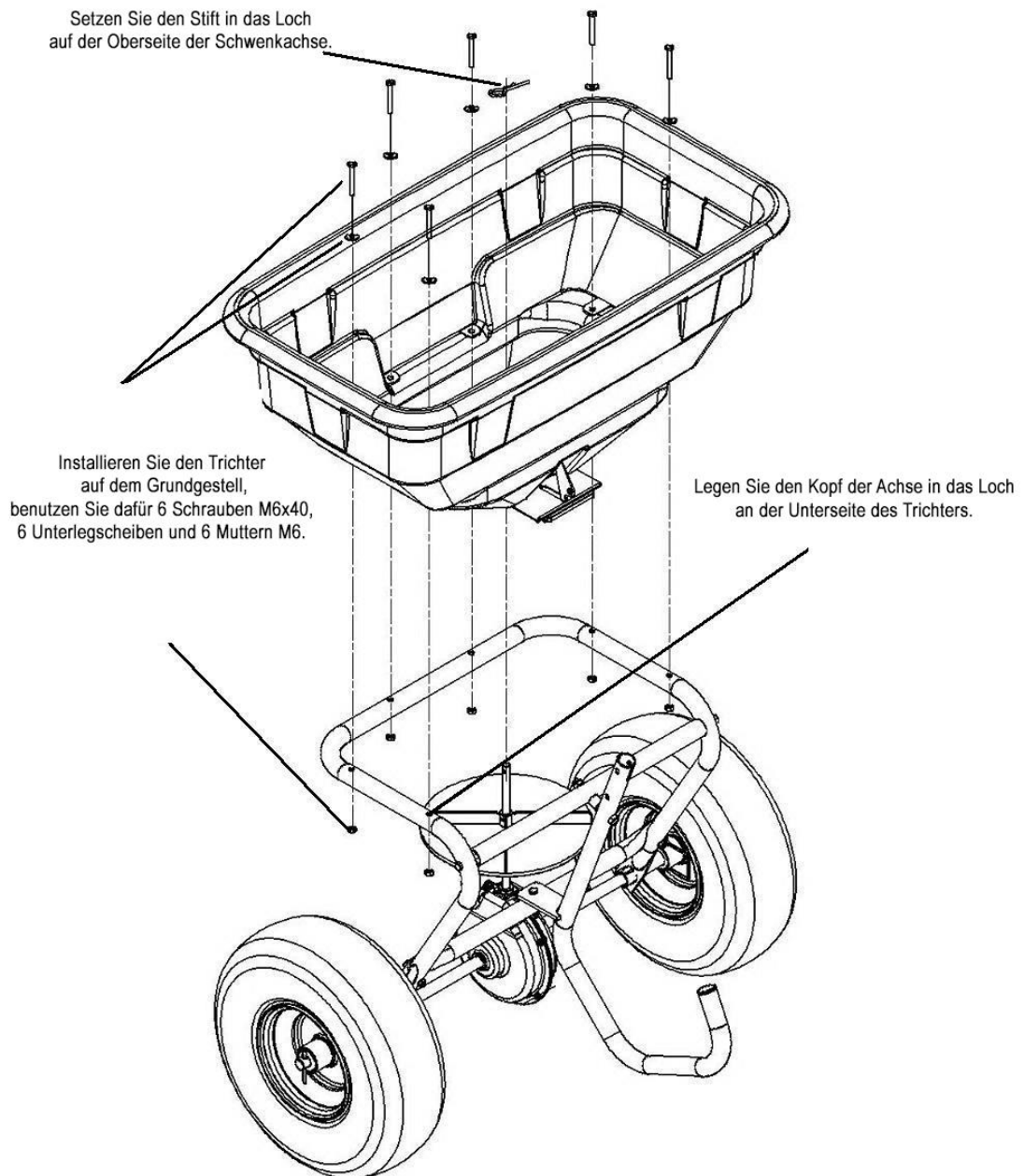

Stap 4 – De handgreep monteren

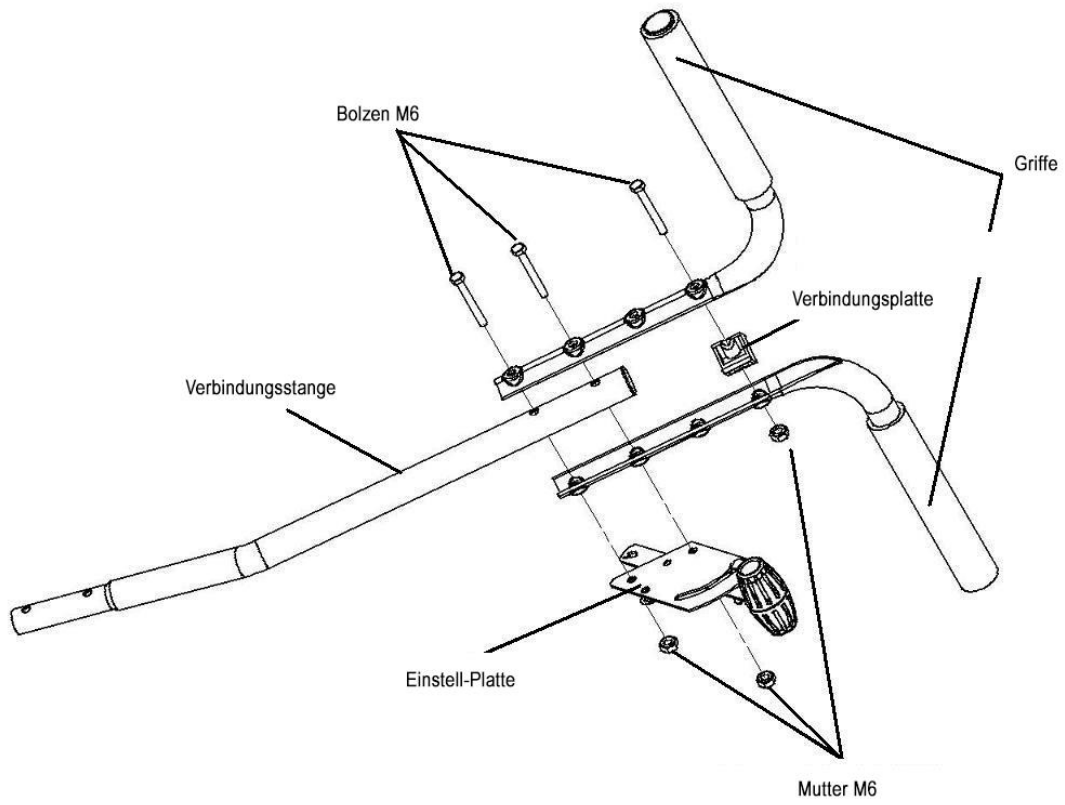

Stap 5 – Bevestig de steunpoot en het handvat

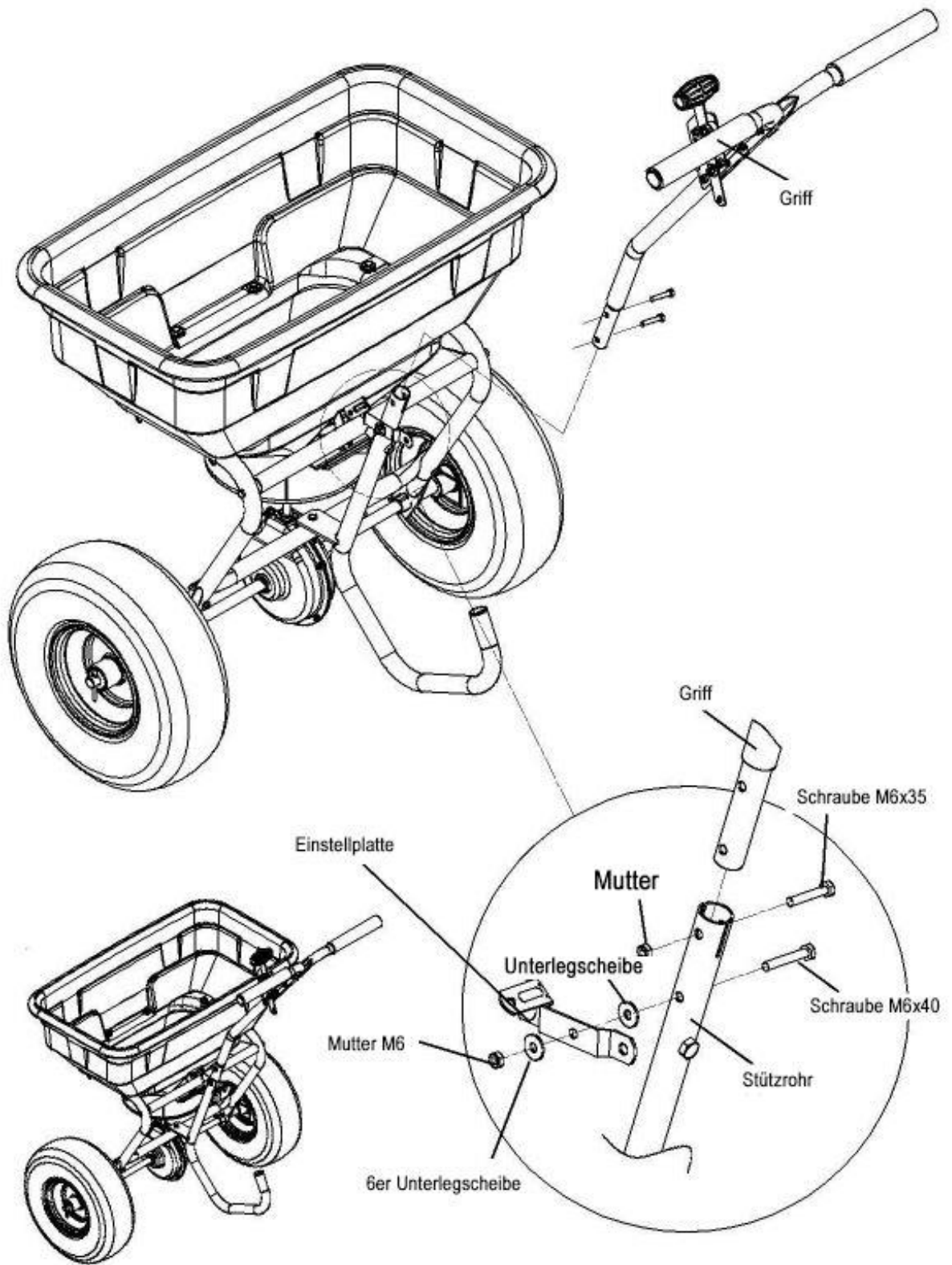

Stap 6

- 1) Stel de Hendel naar de laagste Positie.
 - 2) Vleugelmoer insteken en vastschroeven in het gat.
 - 3) Bevestig de vleugelschroef
 - 4) Plaats de Schroef erin het gat .
 - 5) Monteer twee Wasmachines Ø8 en borgmoer M8.
- Plaats het raster als je hebt het nodig.

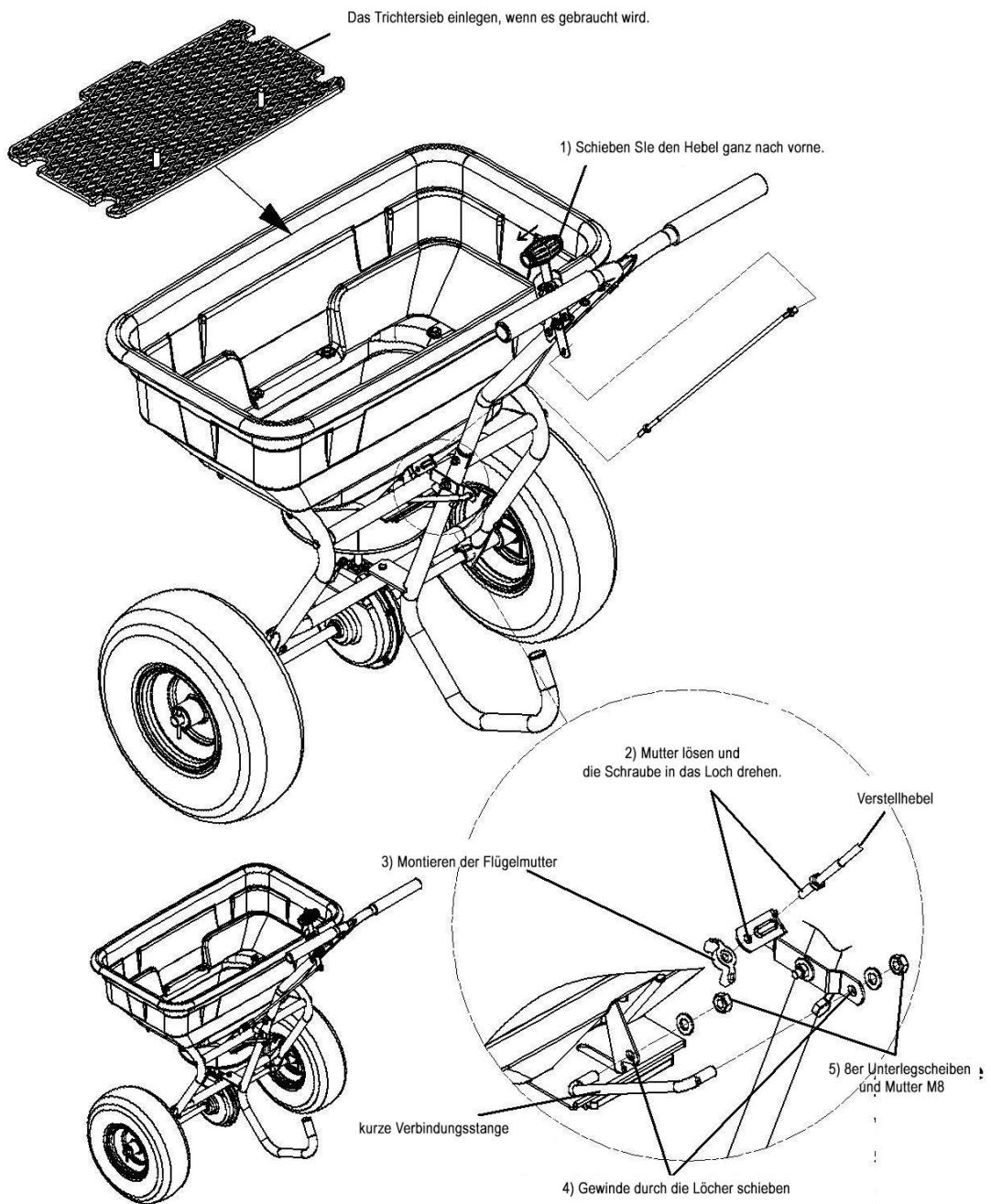

Stap 7 - Bedienung

Flügelmutter begrenzt Streumenge

Verstellen des Handgriffes
vergrössert oder verkleinert das
Loch im Trichter

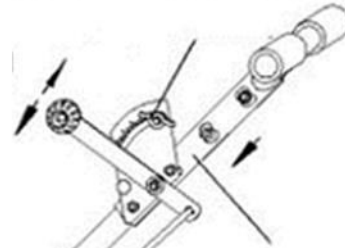

Hier können Sie den Handgriff auf Ihre
Körpergröße einstellen

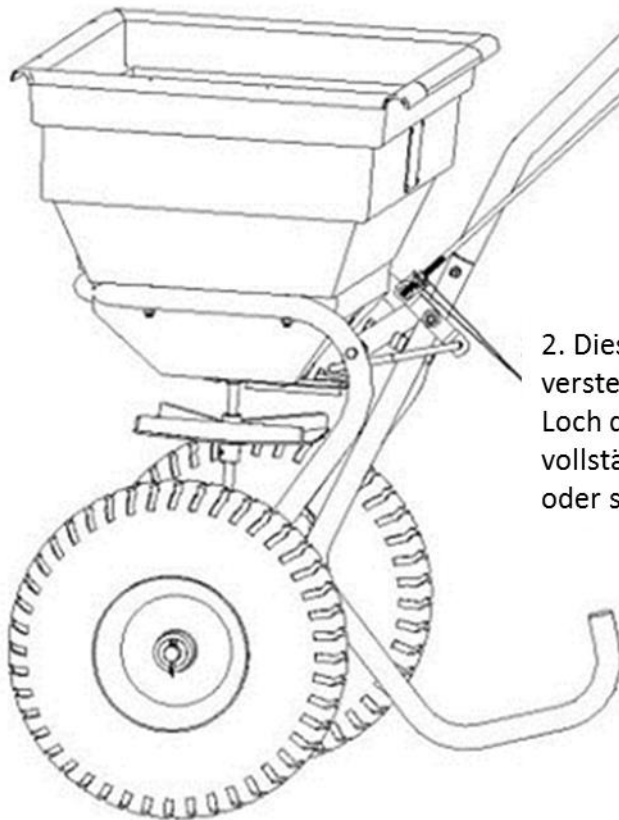

2. Diese zwei Muttern
verstellen um das
Loch des Trichters
vollständig zu öffnen
oder schliessen

79. Geëxplodeerde weergave

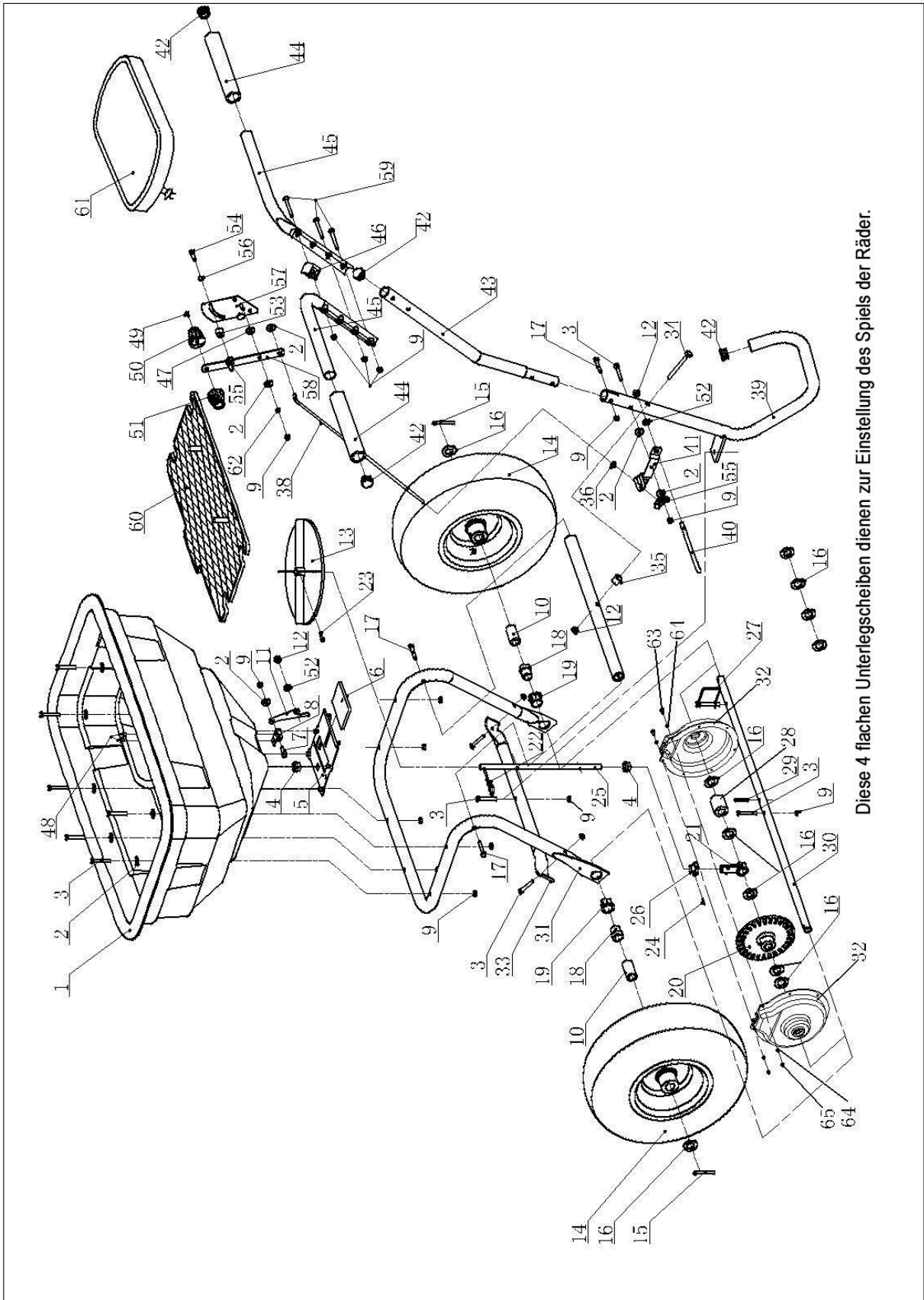

Diese 4 flachen Unterlegscheiben dienen zur Einstellung des Spiels der Räder.

80. Onderdelenoverzicht

Ref#	Componentnaam	stuks	Ref#	Componentnaam	stuks
1	koker	1	32	draagplaat	1
2	wasmachine Ø6	13	33	verbindingsleiding	1
3	Schroef M6x40	12	34	Schroef M8x75	1
4	Magazijn	2	35	stopcontact	1
5	Verstelplaat (vast)	1	36	Moeder M6	2
6	Verstelplaat (verstelbaar)	1	37	Pijp	1
7	Schroef M6x15	1	38	verstelstang	1
8	Veerkracht	1	39	Steunpoot	1
9	Moeder M6	17	40	Korte drijfstang	1
10	As bus	2	41	aanpassingsplaat	1
11	drijfstang plaat	1	42	Kunststof dop	4
12	Moeder M8	2	43	verbindingsleiding	1
13	schoepenwiel	1	44	Handgegrepen	2
14	wiel	2	45	Hendel	2
15	spinhout Ø5x35	2	46	verbindingsplaat	1
16	wasmachine Ø16x1,5	9	47	Nylon sluitring	1
17	Schroef M6x35	3	48	klinknagel Ø5X8	2
18	binnen e As bus	2	49	schroef Ø4x18	1
19	buitenste As bus	2	50	Verstelhendel B	1
20	aandrijftandwiel	1	51	Verstelhendel A	1
21	Golf	1	52	wasmachine Ø8	2
22	R- splitpen Ø3	1	53	afstandhouder	1
23	Schroef M4x20	1	54	Schroef M6x25	1
24	Veerpen Ø 3x15	1	55	Vleugelmoer	2
25	Rotatie-as	1	56	koppeling Ø8	1
26	Ritzel	1	57	Klammer	1
27	Antwoorden - Pin	1	58	Verstelgriff	1
28	Afstand houden	2	59	Schroeven M6x50	3
29	Federpen Ø 4x30	2	60	Gitter	1
30	Radijs	1	61	Bescherming tegen regen	1
31	Kader	1	62	Veerring φ 6	1
63	Schroef M4x12	7	65	Moeder M4	7
64	Sluitring Ø	14			

81. Klantenservice

Originele reserveonderdelen worden geleverd door de servicewerkplaatsen en dealers. Wij raden u aan het apparaat naar een erkend servicecentrum te brengen voor jaarlijks onderhoud en inspectie van de beveiligingsvoorzieningen.

Voor meer informatie over service en reserveonderdelen kunt u contact opnemen met de dealer waar u de machine heeft gekocht.

82. Garantie

De garantieperiode bedraagt 24 maanden vanaf de datum van aankoop. Bewaar uw aankoopbewijs op een veilige plaats. Uitgesloten van de garantie zijn slijtageonderdelen en schade veroorzaakt door oneigenlijk gebruik, gebruik van geweld, technische wijzigingen, gebruik van onjuiste accessoires of niet-originele reserveonderdelen en pogingen tot reparatie door ongekwalificeerd personeel. Reparaties mogen uitsluitend worden uitgevoerd door geautoriseerde vakhandelaren.

83. Informatie over verwijdering

Het apparaat zit in een verpakking om schade tijdens transport te voorkomen. Deze verpakking is grondstof en kan dus hergebruikt worden of terug in de grondstoffenkringloop. Het apparaat en de accessoires zijn gemaakt van verschillende materialen, zoals metaal en plastic. Voer defecte onderdelen af voor gevaarlijk afval. Vraag ernaar bij een speciaalzaak of bij de plaatselijke overheid.

SVENSK VERSION

Bästa kund,
Vi uppskattar ditt förtroende!

Se till att läsa dessa bruksanvisningar innan du använder den för första gången och före varje användning!

Här hittar du all information för säker användning och lång livslängd för enheten. Se till att följa alla säkerhetsanvisningar i dessa instruktioner!

Förvara alltid dessa bruksanvisningar tillsammans med maskinen så att du alltid har dem till hands vid tveksamhet.

GRANULSPREADER FX-GS56 (56 kg)

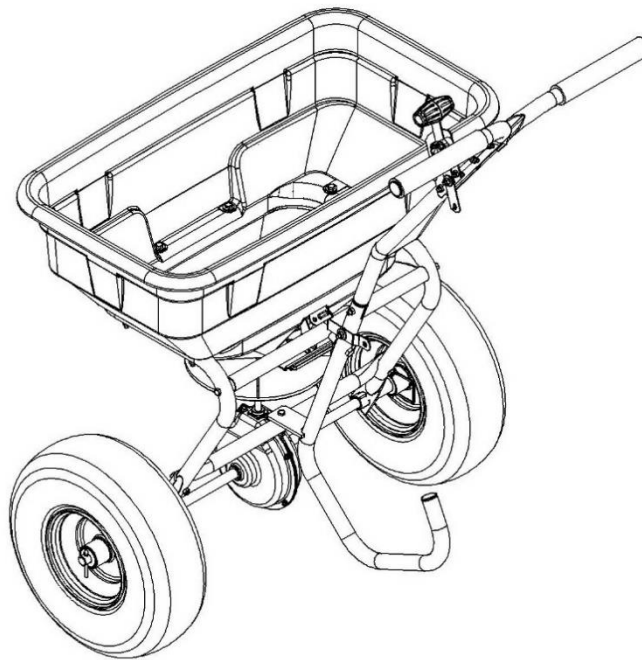

 Achtung	<ul style="list-style-type: none">• Lesen und beachten Sie sorgfältig alle diese Hinweise in diesem Handbuch, bevor Sie dieses Werkzeug benutzen.• Halten Sie das Benutzerhandbuch bei der Arbeit immer griffbereit.
----------------------------------------------------------------------------------------------------	---------------------------------------------------------------------------------------------------------------------------------------------------------------------------------------------------------------------------------------------



FUXTEC GmbH
Kapstraße 69 , 71083 Herrenberg-Gültstein, Tyskland

85. Avsedd användning

Spridaren ska endast användas för att sprida granulat.

Om din spridare inte fördelar granulatet jämnt, se till att framsidan av växellådan är vänd mot spridarens framsida. Fläkthjulet måste rotera medurs. Att växla växeln får pumphjulet att rotera moturs. Rengör skovelhjulet efter varje användning. Rester på skovelhjulet orsakar ojämn fördelning.

Din spridare har konstruerats så att bästa spridningsresultat uppnås när den trycks i 5 km/h (vilket är en rask promenad). Långsammare eller högre hastigheter kommer att ändra ditt spridningsmönster. Fuktigt spridningsmaterial eller granulat förändrar flödes hastigheten och därmed även spridningsmönstret. Rengör din spridare noggrant efter varje användning.

Växellådor är redan smorda på fabriken

86. Förberedelse och säkerhet

- Använd ansiktsskydd eller skyddsglasögon under användning
- Bär lämpliga kläder. Använd endast stängda skor med halkfria sulor. Det är förbjudet att använda granulatspridaren med sandaler eller barfota
- Bär åtsittande kläder. Undvik kläder som sitter för löst
- Använd halkfria handskar under användning
- Bär vid behov en dammask, beroende på vilket material som ska spridas
- Långt hår ska knytas tillbaka
- Gör riktningssmarkeringar innan du använder granulatspridaren
- Den ska endast användas i dagsljus eller bra artificiellt ljus
- Läs och följ alla kemikalietillverkarens instruktioner

FARA

- Under arbete ska siktlinjen riktas mot området som ska arbetas på; bli inte distraherad
- Var uppmärksam på säker ställning och löpriktning. Var försiktig på obelagda eller hala ytor
- Varning: Kemikalier eller material som är skadliga för miljön bör undvikas
- Följ alla kemikalietillverkarens riktlinjer

87. Kundansvar

- Läs alla säkerhetsriktlinjer
- Utför underhållsarbeten på din granulatspridare med jämna mellanrum
- Följ instruktionerna i avsnittet Riktlinjer för underhåll och förvaring i denna handbok

88. Leveransens omfattning

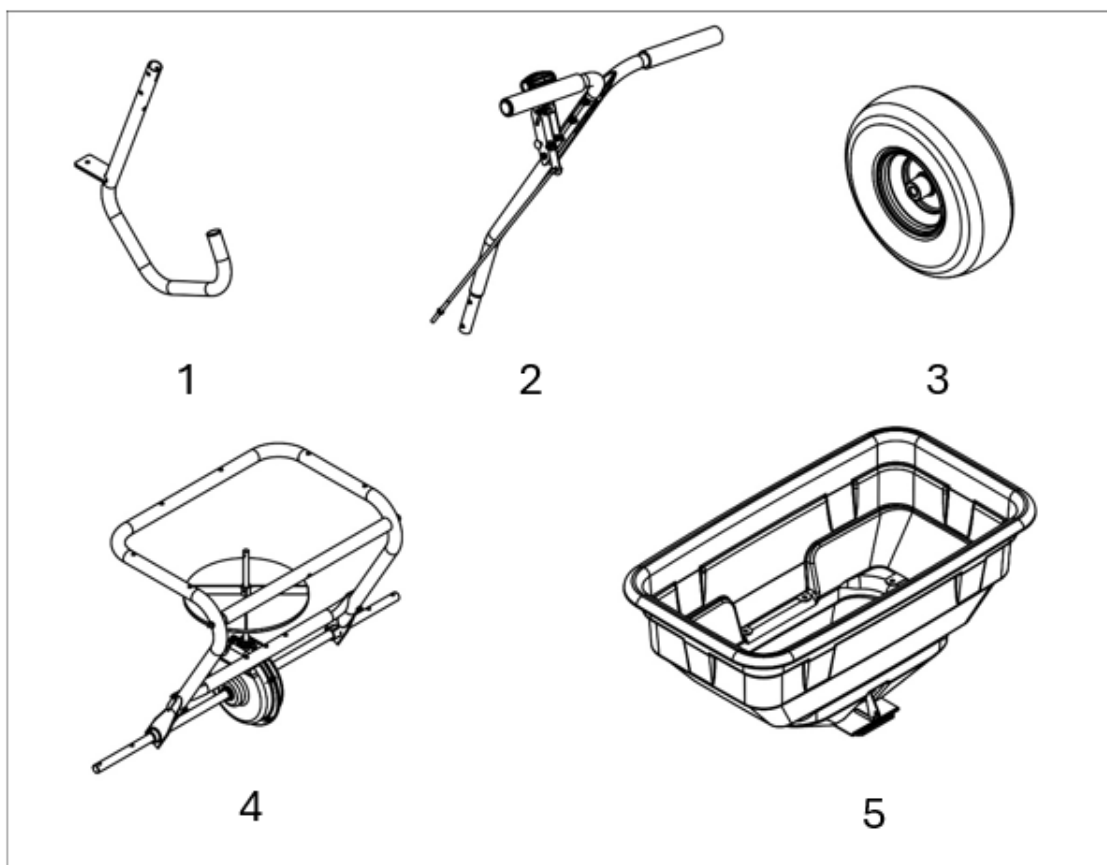

1. Stödben – 1 st.
2. Handtagsmontering – 1 st.
3. Luftdäck – 2 st.
4. Handtagsenhet (nedre enhet) – 1 st.
5. Behållarenhet (behållare) – 1 st.

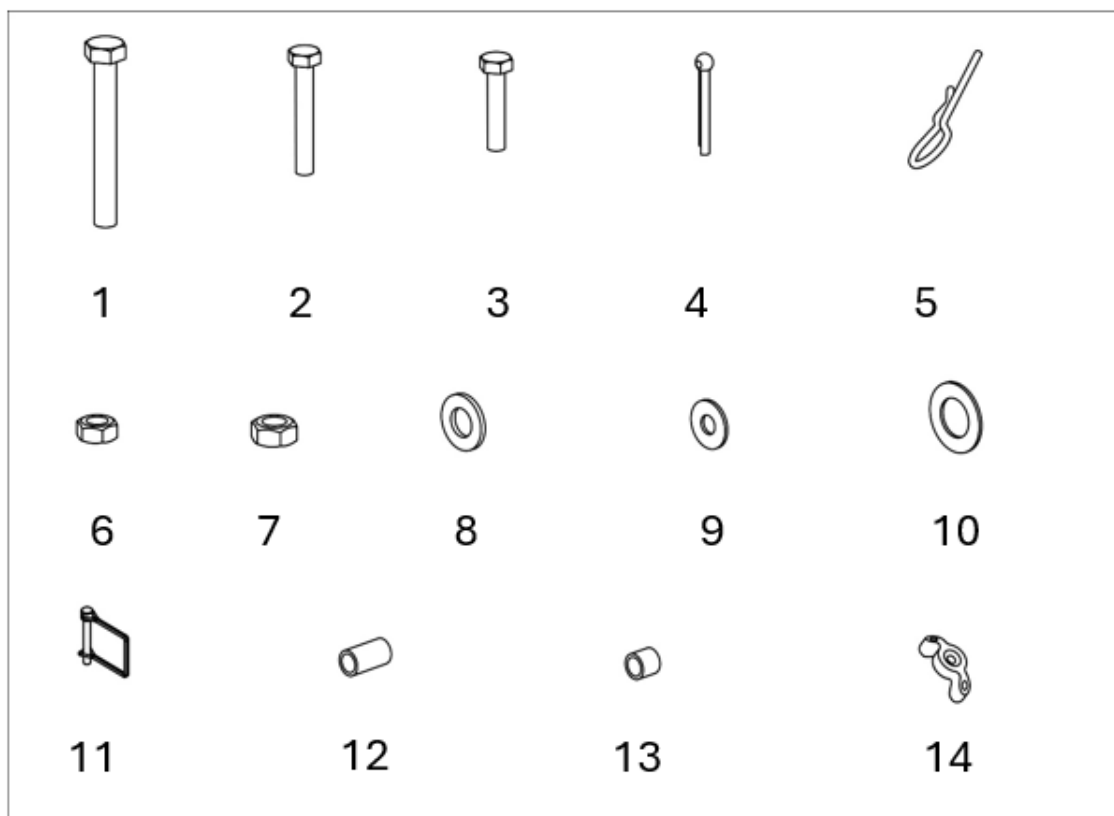

1. Skruv M8×75 – 1 st.
2. Skruv M6×40 – 7 st.
3. Skruv M6×35 – 1 st.
4. Splint 5×35 – 2 st.
5. R-splint – 1 st.
6. Mutter M6 – 8 st.
7. Mutter M8 – 2 st.
8. Bricka #8 – 1 st.
9. Stor bricka #6 – 8 st.
10. Bricka #16 – 6 st.
11. Drivstift – 1 st.
12. Yttre axelbussning – 2 st.
13. Anslutningsbussning – 1 st.
14. Fjärrmutter – 1 st.

89. Underhåll och förvaring

- granulatspridaren i tomt tillstånd
- Förvara kemikalier enligt tillverkarens riktlinjer
- Visuell kontroll av anslutningskruvarna, muttrarna
- Rengör granulatspridaren med vatten och/eller tvållösning
- Förvaras torrt
- Förvara på en säker mörk plats
- Kontrollera med jämna mellanrum att alla anslutningar, muttrar och skruvar är åtdragna för att säkerställa att granulatspridaren fungerar korrekt
- Kontrollera regelbundet skicket på bärremmen
- Ha alla säkerhetsrelaterade redskap redo

90. Montering och montering

Steg 1 – Montering av hjulen

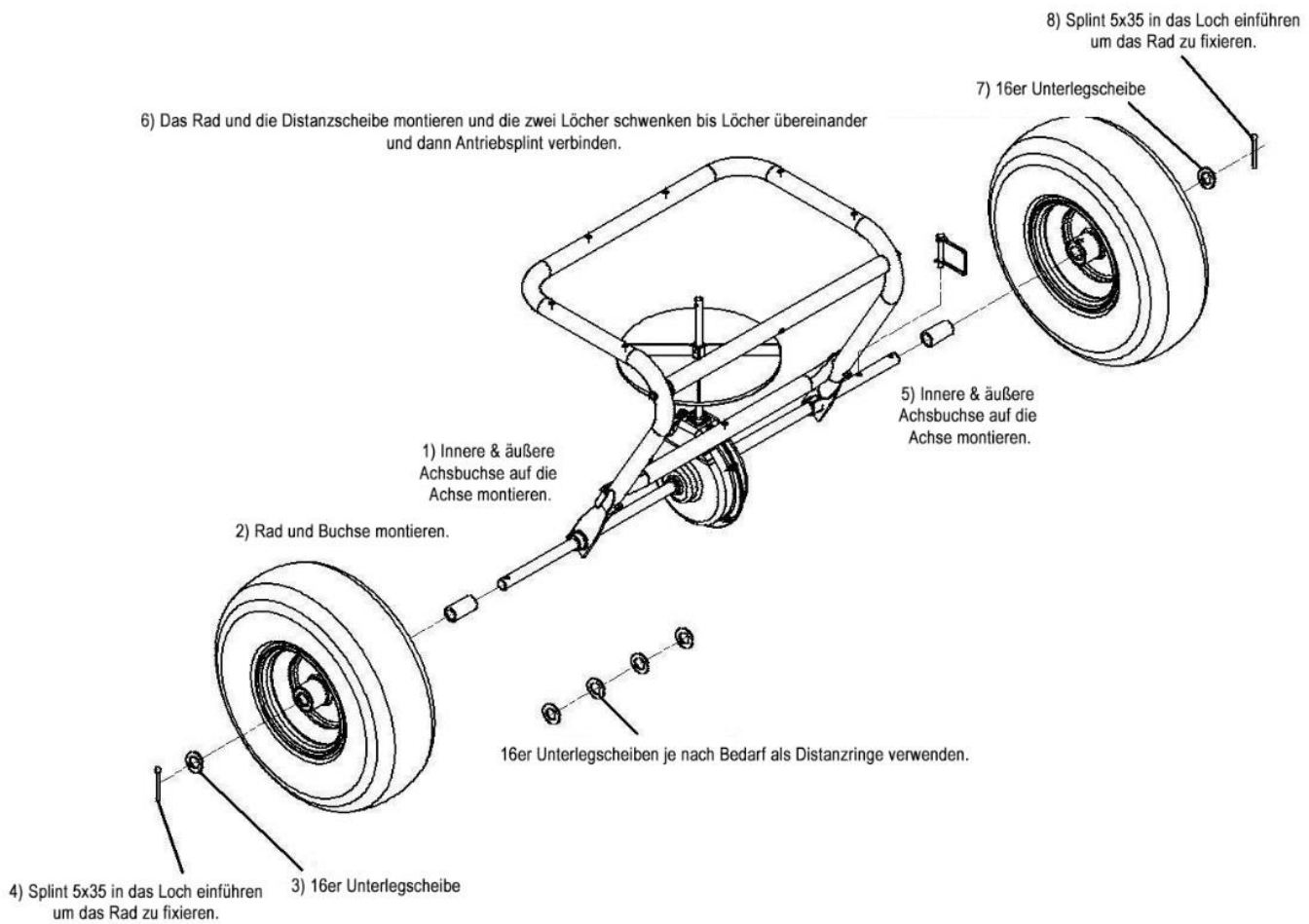

Steg 2 – Montering av stödbenet

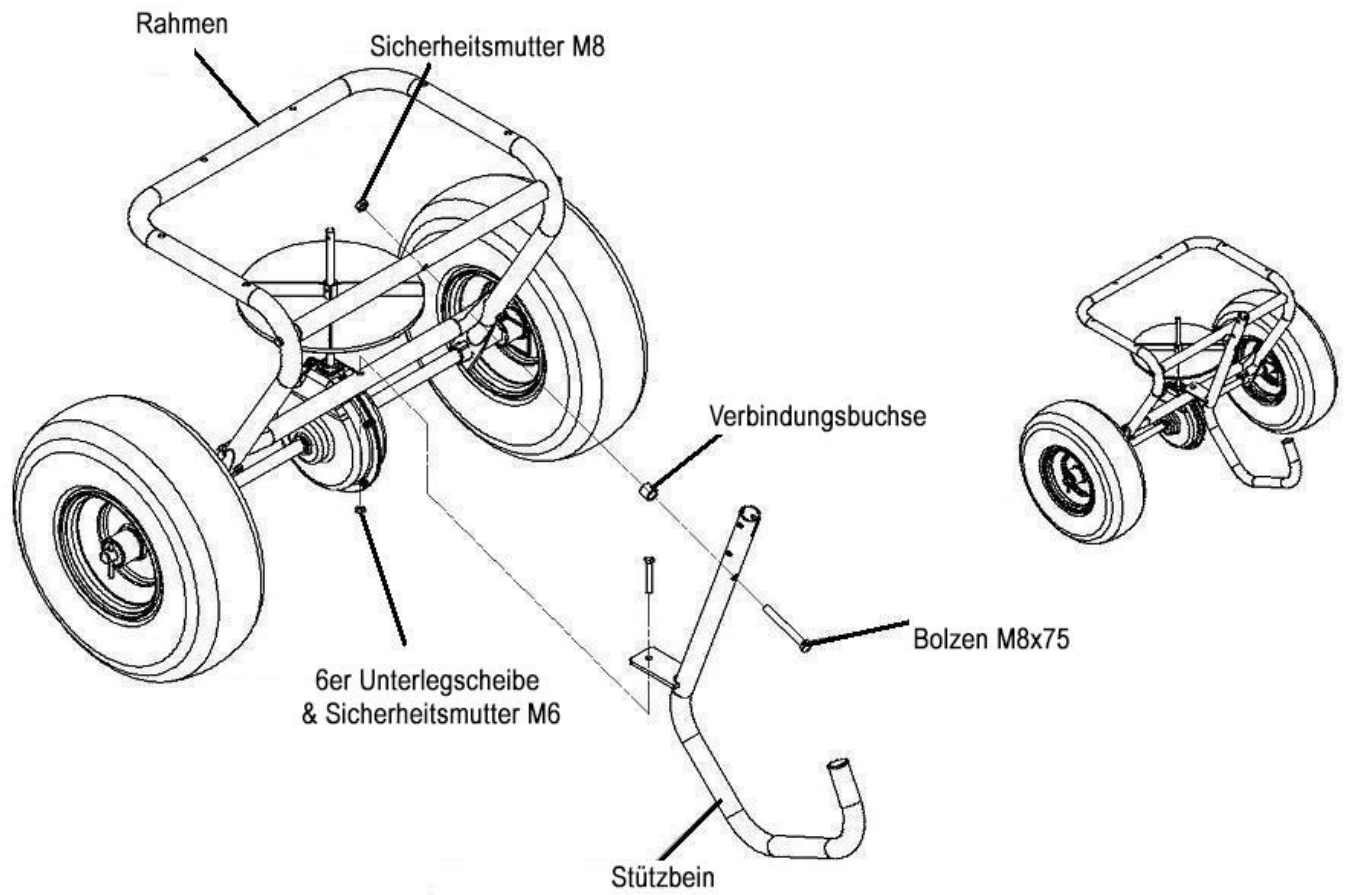

Steg 3 – Montering av tratten

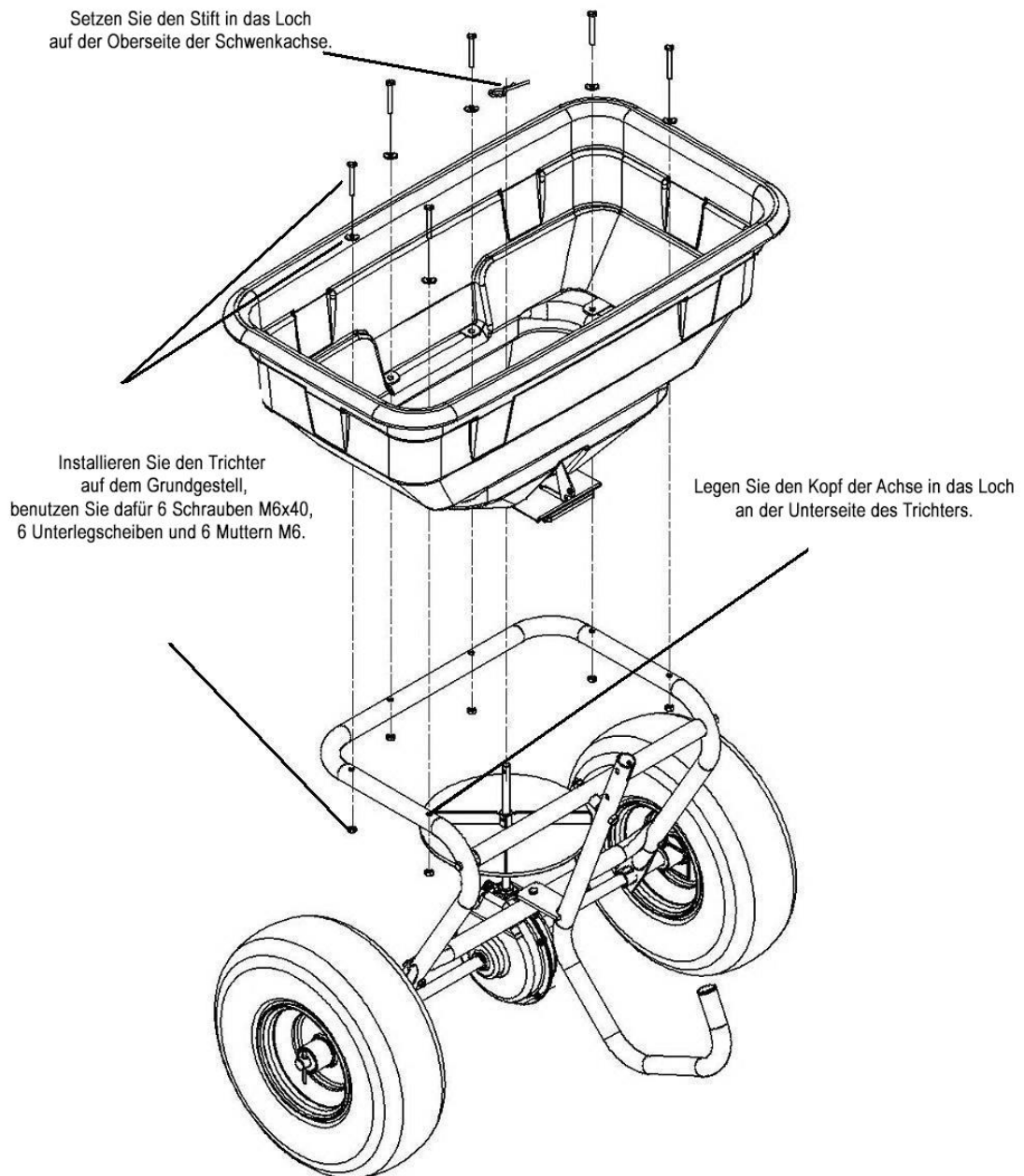

Steg 4 – Montering av handtaget

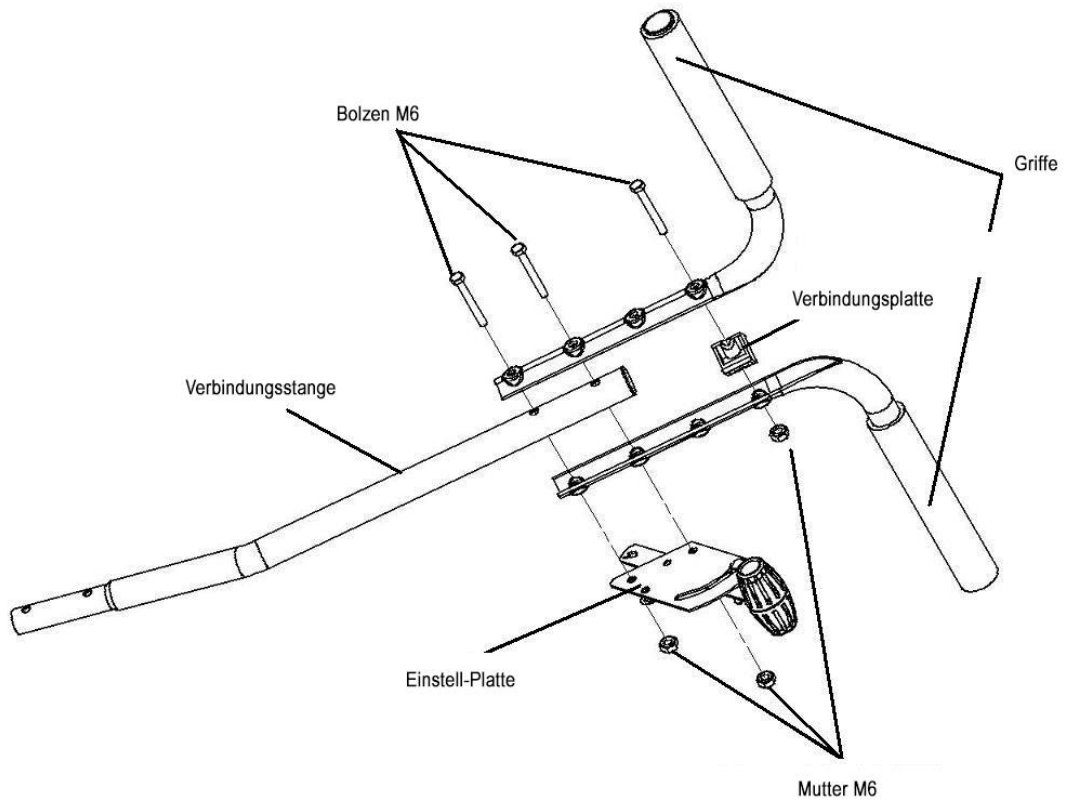

Steg 5 – Fäst stödbenet och handtaget

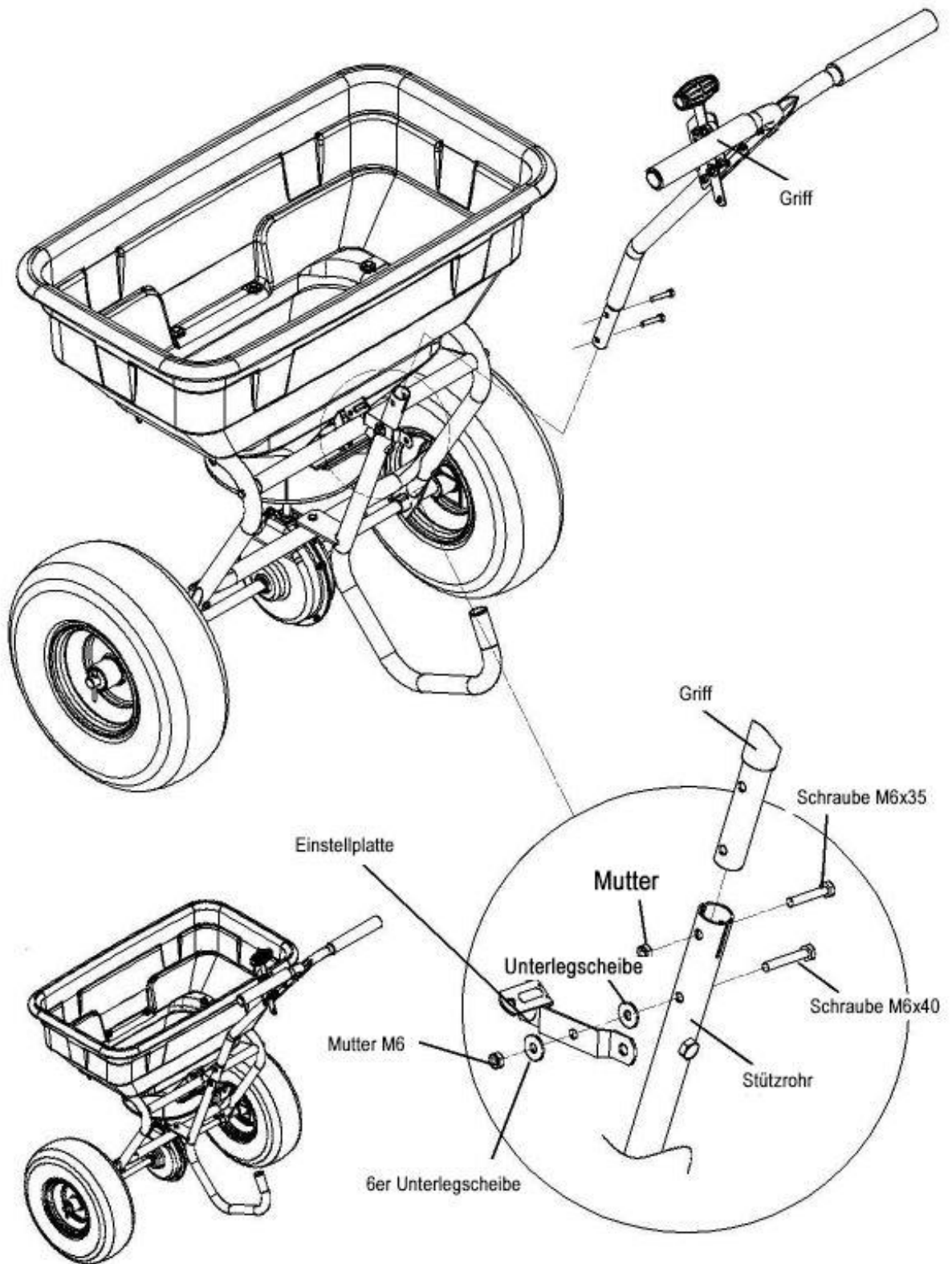

Steg 6

- 1) Ställ in Hantera till det lägsta Placera.
- 2) Vingmutter sätt in och skruva in i hålet.
- 3) Fäst vingskruven
- 4) Placera Skruva in hålet .
- 5) Sätt ihop två Brickor Ø8 och låsmutter M8.
Sätt i gallret om du behöver det.

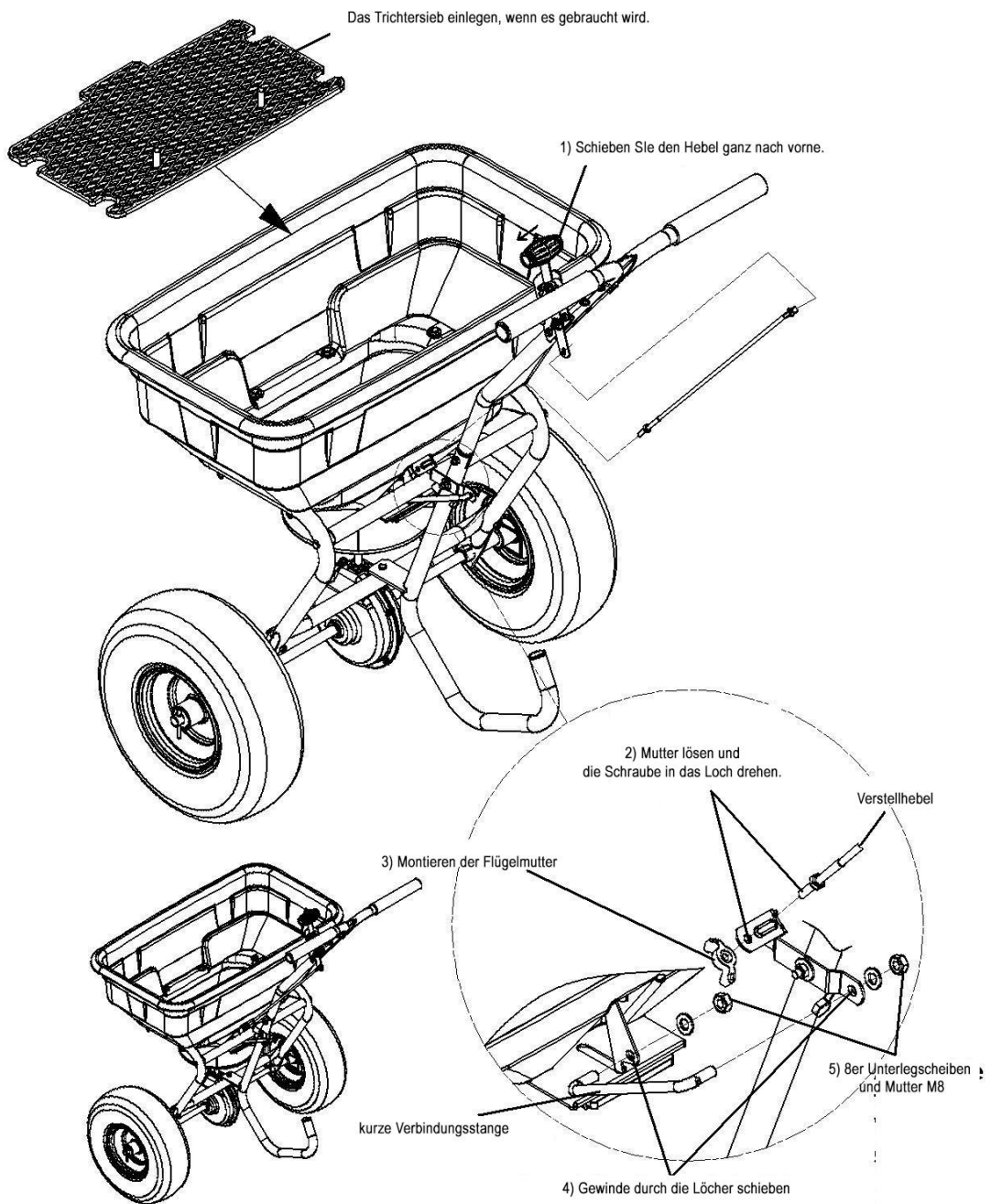

Steg 7 - Drift

Flügelmutter begrenzt Streumenge

Verstellen des Handgriffes
vergrössert oder verkleinert das
Loch im Trichter

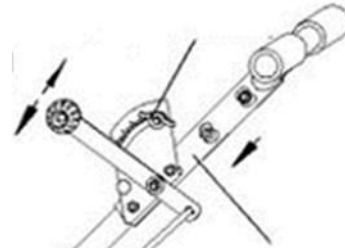

Hier können Sie den Handgriff auf Ihre
Körpergröße einstellen

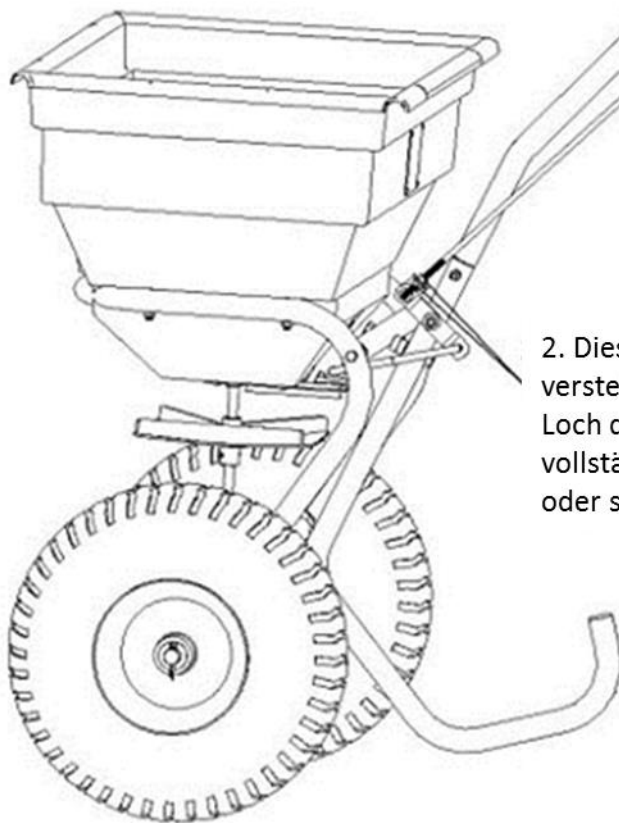

2. Diese zwei Muttern
verstellen um das
Loch des Trichters
vollständig zu öffnen
oder schliessen

91. Sprängvy

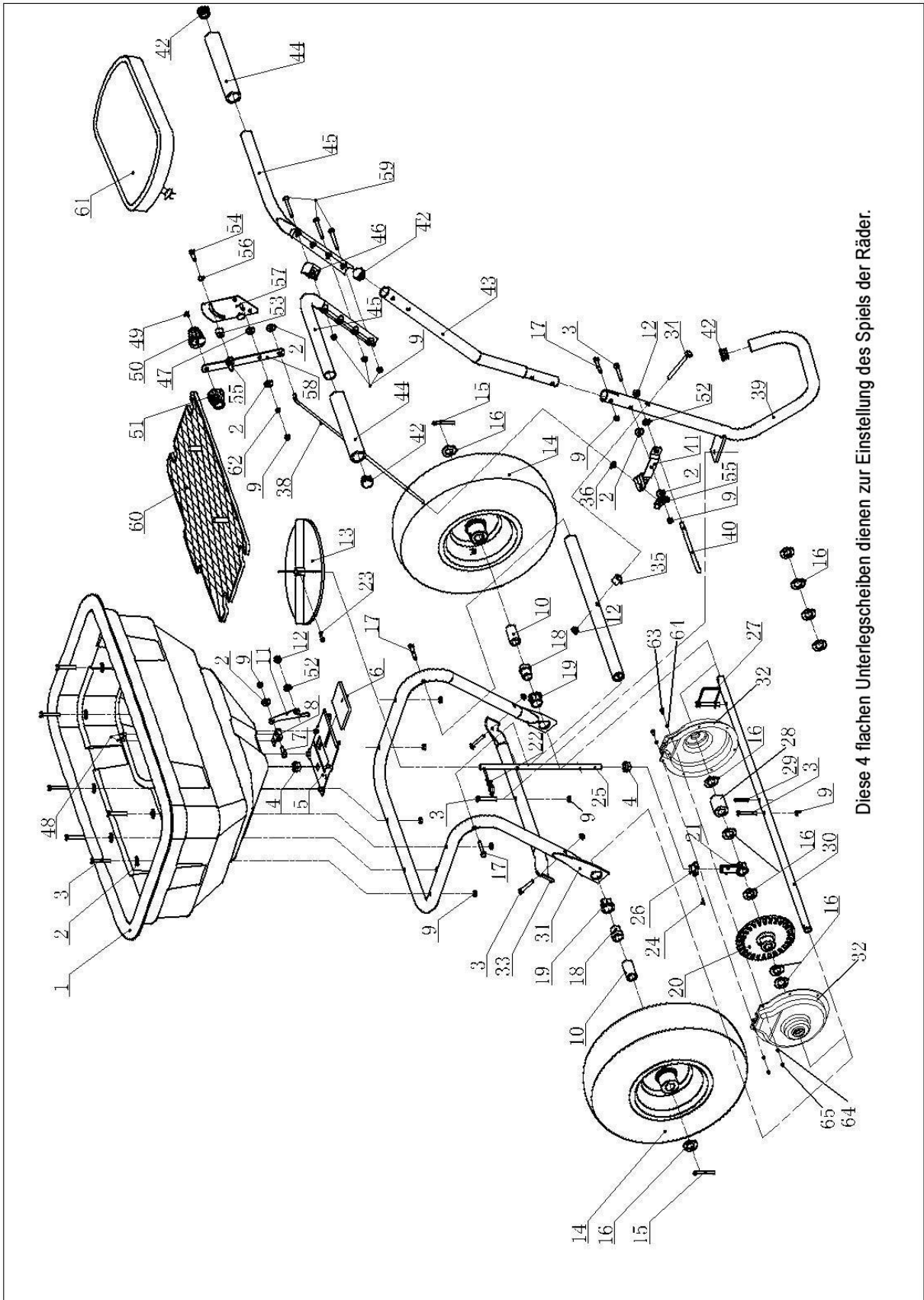

92. Delar översikt

Ref#	Komponentnamn	st	Ref#	Komponentnamn	st
1	tratt	1	32	bärplatta	1
2	tvättmaskin Ø6	13	33	anslutningsrör	1
3	Skruv M6x40	12	34	Skruv M8x75	1
4	Lager	2	35	uttag	1
5	Justeringsplatta (fast)	1	36	Mamma M6	2
6	Justeringsplatta (justerbar)	1	37	Rör	1
7	Skruv M6x15	1	38	justeringsstav	1
8	Fjäder	1	39	Stödben	1
9	Mamma M6	17	40	Kort vevstake	1
10	Axelbussning	2	41	justeringsplatta	1
11	vevstakespåt	1	42	Plastlock	4
12	Mamma M8	2	43	anslutningsrör	1
13	skovelhjul	1	44	Handgripen	2
14	hjul	2	45	Hantera	2
15	splintved Ø5x35	2	46	anslutningsplatta	1
16	tvättmaskin Ø 16x1,5	9	47	Nylonbricka	1
17	Skruv M6x35	3	48	nit Ø5X8	2
18	inuti e Axelbussning	2	49	skruv Ø 4x18	1
19	yttre Axelbussning	2	50	Justeringshandtag B	1
20	drivväxel	1	51	Justeringshandtag A	1
21	Våg	1	52	tvättmaskin Ø8	2
22	R delad stift Ø3	1	53	mellanlägg	1
23	Skruv M4x20	1	54	Skruv M6x25	1
24	Fjäderstift Ø 3x15	1	55	Vingmutter	2
25	Rotationsaxel	1	56	koppling Ø8	1
26	Ritzel	1	57	Klammer	1
27	Antriebs - Pin	1	58	Verstellgriff	1
28	Avståndsring	2	59	Schraube M6x50	3
29	Feder Pin Ø 4x30	2	60	Gitter	1
30	Radachse	1	61	Regnskydd	1
31	Ram	1	62	Fjäderbricka φ 6	1
63	Skruv M4x12	7	65	Mamma M4	7
64	Bricka Ø	14			

93. Kundservice

Originalreservdelar tillhandahålls av serviceverkstäder och återförsäljare. Vi rekommenderar att du tar enheten till ett auktoriserat servicecenter för årligt underhåll och inspektion av skyddsanordningarna.

För mer information om service och reservdelar, kontakta återförsäljaren där du köpte maskinen.

94. Garanti

Garantiperioden är 24 månader från inköpsdatum. Förvara ditt köpbevis på en säker plats.

Undantagna från garantin är slitdelar och skador orsakade av felaktig användning, våldsanvändning, tekniska förändringar, användning av felaktiga tillbehör eller icke-originella reservdelar och försök till reparationer av okvalificerad personal. Reparationer får endast utföras av auktoriserade fackhandlare.

95. Information om avfallshantering

Enheten är i förpackning för att undvika skador under transport. Denna förpackning är råvara och kan därför återanvändas eller återföras till råvarukretsloppet. Enheten och dess tillbehör är gjorda av olika material, såsom metall och plast. Kassera defekta komponenter för kassering av farligt avfall. Fråga i en fackhandel eller lokal myndighet.

POLSKA WERSJA JEZYKOWA

Szanowny Kliencie,
Doceniamy Twoje zaufanie!

Przed pierwszym użyciem i przed każdym użyciem należy przeczytać niniejszą instrukcję obsługi! Tutaj znajdziesz wszystkie informacje dotyczące bezpiecznego użytkowania i długiej żywotności urządzenia. Należy przestrzegać wszystkich wskazówek bezpieczeństwa zawartych w niniejszej instrukcji!

Prosimy zawsze przechowywać niniejszą instrukcję obsługi razem z maszyną, aby w razie wątpliwości mieć ją pod ręką.

ROZPYLACZ GRANULATU FX-GS56 (56kg)

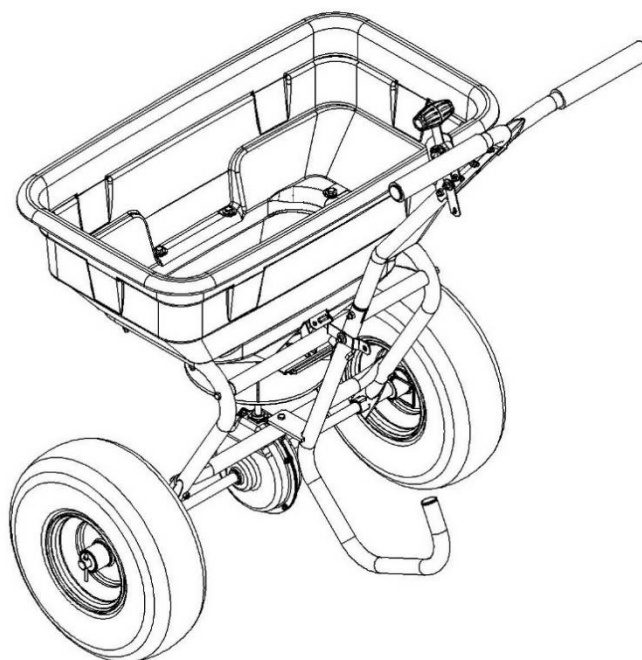

 <p>Achtung</p>	<ul style="list-style-type: none"> • Lesen und beachten Sie sorgfältig alle diese Hinweise in diesem Handbuch, bevor Sie dieses Werkzeug benutzen. • Halten Sie das Benutzerhandbuch bei der Arbeit immer griffbereit.
-----------------------------------------------------------------------------------------------------------	------------------------------------------------------------------------------------------------------------------------------------------------------------------------------------------------------------------------------------------------



FUXTEC GmbH
Kapstraße 69 , 71083 Herrenberg-Gültstein, Niemcy

97. Przeznaczenie

Rozsiewacz przeznaczony jest wyłącznie do rozsypywania granulatu.

Jeśli rozsiewacz nie rozprowadza granulek równomiernie, upewnij się, że przód przekładni jest skierowany w stronę przodu rozsiewacza. Wirnik musi obracać się w kierunku zgodnym z ruchem wskazówek zegara. Odwrócenie biegu powoduje obrót wirnika w kierunku przeciwnym do ruchu wskazówek zegara. Po każdym użyciu oczyścić koło łopatkowe. Pozostałości na kole łopatkowym powodują nierównomierny rozkład.

Rozsiewacz został zaprojektowany w taki sposób, aby najlepsze rezultaty rozsiewania można było uzyskać, pchając go z prędkością 5 km/h (co odpowiada szybkiemu marszowi). Niższe lub większe prędkości zmieniają wzór rozsiewania. Wilgotny rozsiewany materiał lub granulat zmienia prędkość przepływu, a tym samym również obraz rozsiewania. Dokładnie wyczyścić rozrzutnik po każdym użyciu. Przekładnie są nasmarowane już w fabryce

98. Przygotowanie i bezpieczeństwo

- Podczas stosowania należy nosić ochronę twarzy lub okulary ochronne
- Noś odpowiednią odzież. Noś wyłącznie buty z zakrytymi palcami i antypoślizgowymi podeszwami. Zabrania się używania rozsiewacza granulatu w sandałach lub na bosą
- Noś obcisłą odzież. Unikaj zbyt luźnych ubrań
- Podczas użytkowania należy nosić rękawice antypoślizgowe
- W razie potrzeby nosić maskę przeciwpyłową, w zależności od materiału, który ma być rozrzucony
- Długie włosy należy związać z tyłu
- Przed użyciem rozsiewacza granulatu należy wykonać oznaczenia kierunkowe
- Należy go używać wyłącznie przy świetle dziennym lub dobrym świetle sztucznym
- Przeczytaj i postępuj zgodnie ze wszystkimi instrukcjami producenta środków chemicznych

NIEBEZPIECZEŃSTWO

- Podczas pracy wzrok musi być skierowany w stronę obszaru, na którym będą wykonywane prace; nie rozpraszaj się
- Zwróć uwagę na bezpieczny kierunek stania i biegania. Zachowaj ostrożność na nieutwardzonych lub śliskich powierzchniach
- Przestroga: Należy unikać środków chemicznych i materiałów niebezpiecznych dla środowiska
- Postępuj zgodnie ze wszystkimi wytycznymi producenta środków chemicznych

99. Odpowiedzialność klienta

- Przeczytaj wszystkie wytyczne dotyczące bezpieczeństwa
- przeprowadzaj prace konserwacyjne na rozsiewaczu granulatu
- Postępuj zgodnie z instrukcjami zawartymi w części „Wytyczne dotyczące konserwacji i przechowywania” tej instrukcji

100. Zakres dostawy

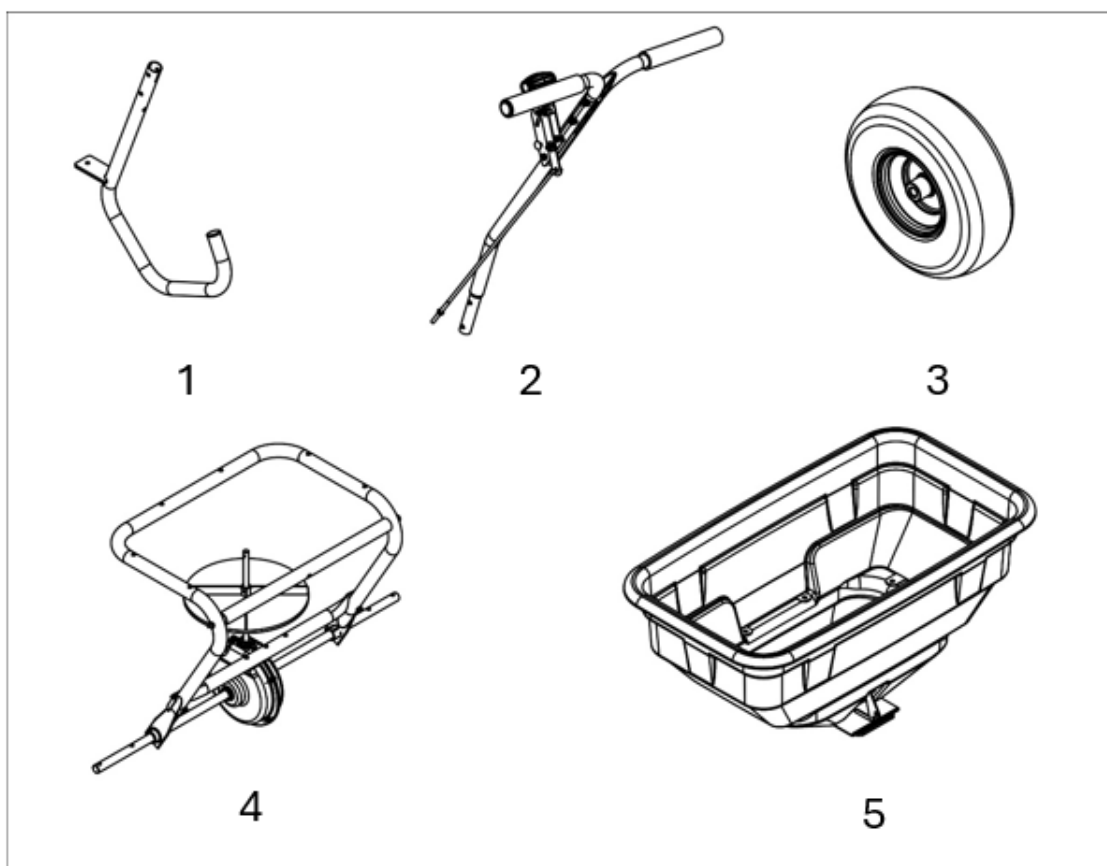

1. Nóżka podporowa – 1 szt.
2. Zespół uchwytu – 1 szt.
3. Opony pneumatyczne – 2 szt.
4. Zespół uchwytu (jednostka dolna) – 1 szt.
5. Zespół zbiornika (lejek) – 1 szt.

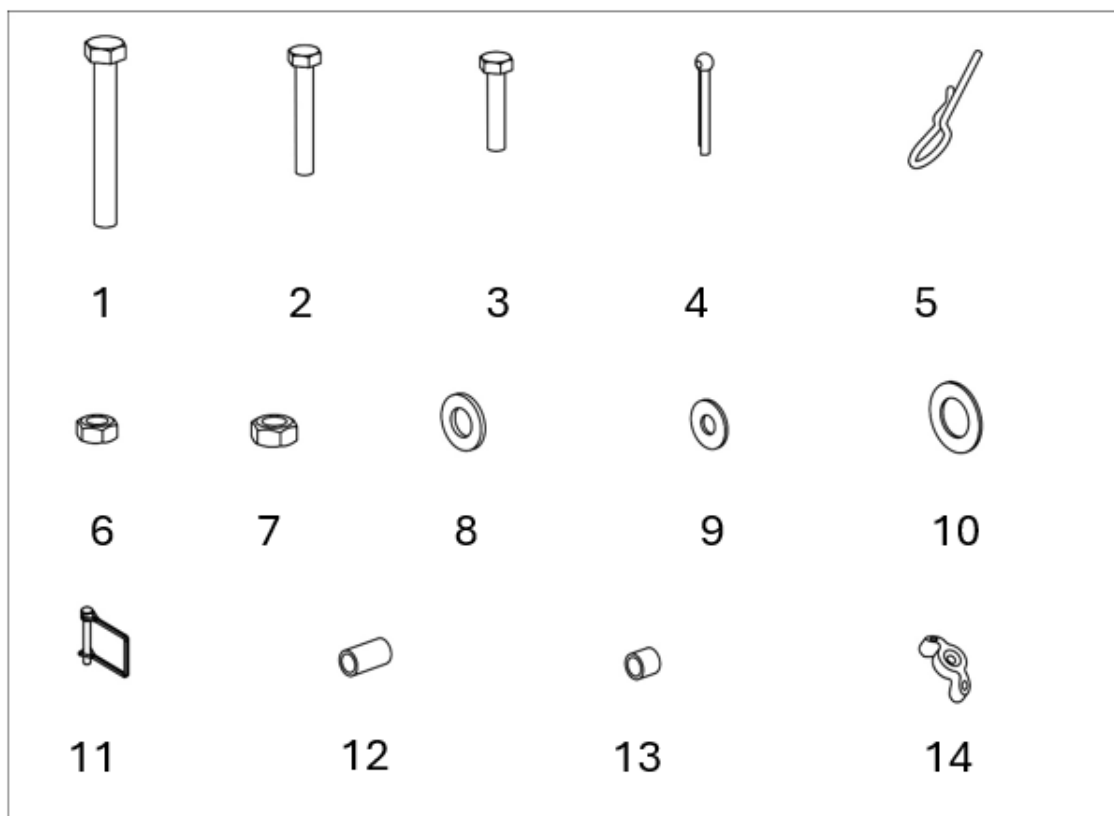

1. Śruba M8×75 – 1 szt.
2. Śruba M6×40 – 7 szt.
3. Śruba M6×35 – 1 szt.
4. Sworzeń 5×35 – 2 szt.
5. Sworzeń R – 1 szt.
6. Nakrętka M6 – 8 szt.
7. Nakrętka M8 – 2 szt.
8. Podkładka #8 – 1 szt.
9. Duża podkładka #6 – 8 szt.
10. Podkładka #16 – 6 szt.
11. Sworzeń napędowy – 1 szt.
12. Zewnętrzna tuleja osiowa – 2 szt.
13. Tuleja łącząca – 1 szt.
14. Nakrętka motylkowa – 1 szt.

101. Konserwacja i przechowywanie

- Rozsiewacz granulatu przechowywać w stanie pustym
- Przechowuj chemikalia zgodnie z wytycznymi producenta
- Kontrola wzrokowa śrub łączących, nakrętek
- Oczyszczyć rozsiewacz granulatu wodą i/lub roztworem mydła
- Przechowywać w suchym miejscu
- Przechowywać w bezpiecznym, ciemnym miejscu
- Regularnie sprawdzaj szczelność wszystkich połączeń, nakrętek i śrub, aby mieć pewność , że rozsiewacz granulatu działa prawidłowo
- Regularnie sprawdzaj stan paska nośnego
- Przygotuj wszystkie przybory związane z bezpieczeństwem

102. Montaż i montaż

Krok 1 – Montaż kół

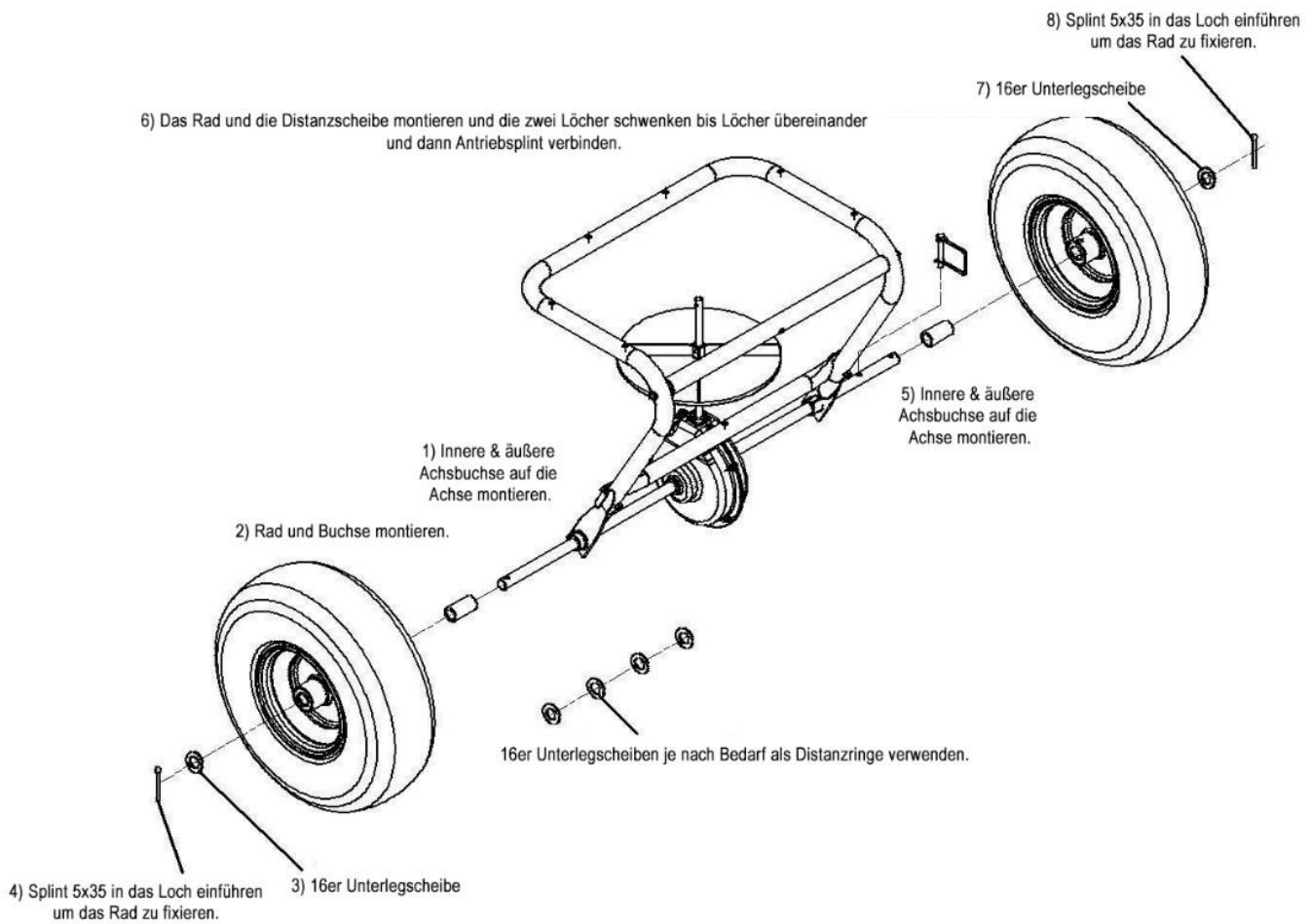

Krok 2 – Montaż nogi podporowej

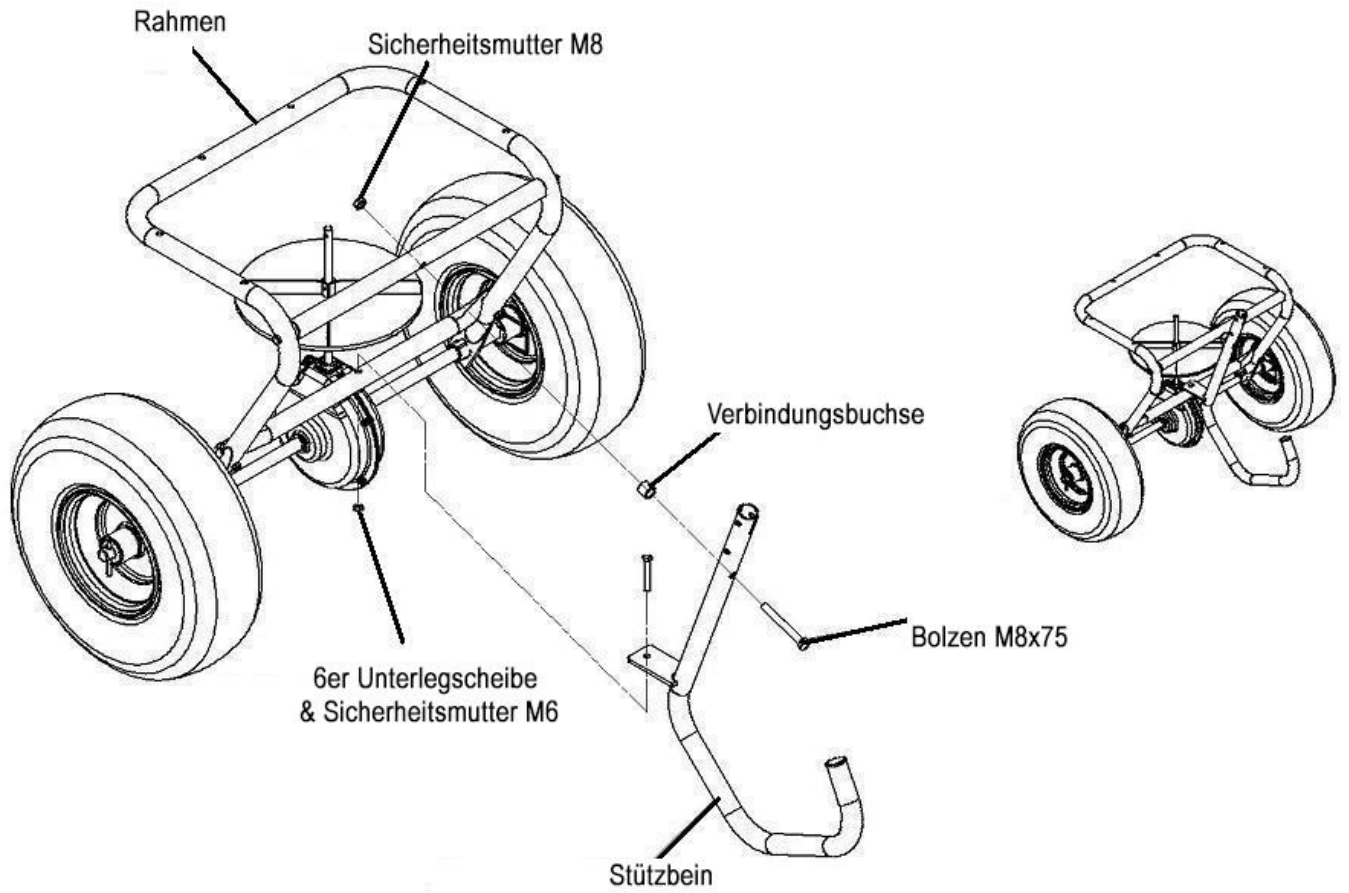

Krok 3 – Montaż lejka

Setzen Sie den Stift in das Loch
auf der Oberseite der Schwenkachse.

Installieren Sie den Trichter
auf dem Grundgestell,
benutzen Sie dafür 6 Schrauben M6x40,
6 Unterlegscheiben und 6 Muttern M6.

Legen Sie den Kopf der Achse in das Loch
an der Unterseite des Trichters.

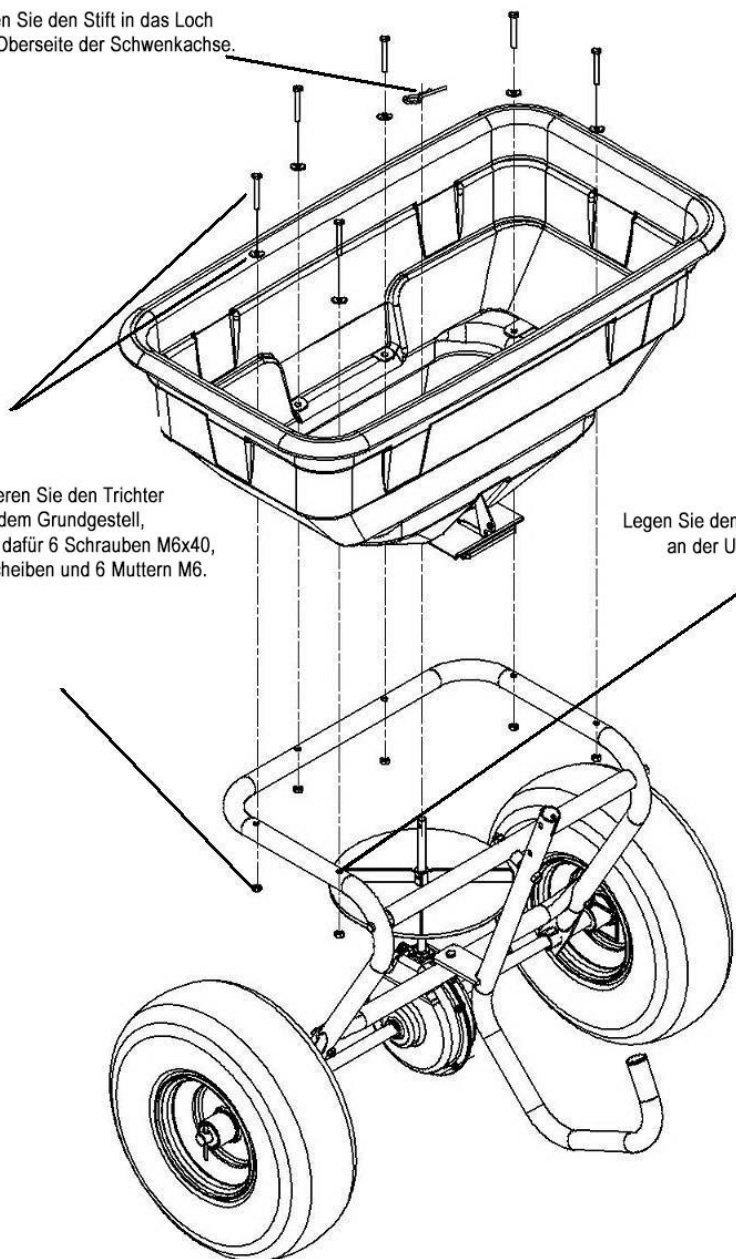

Krok 4 – Montaż uchwyty

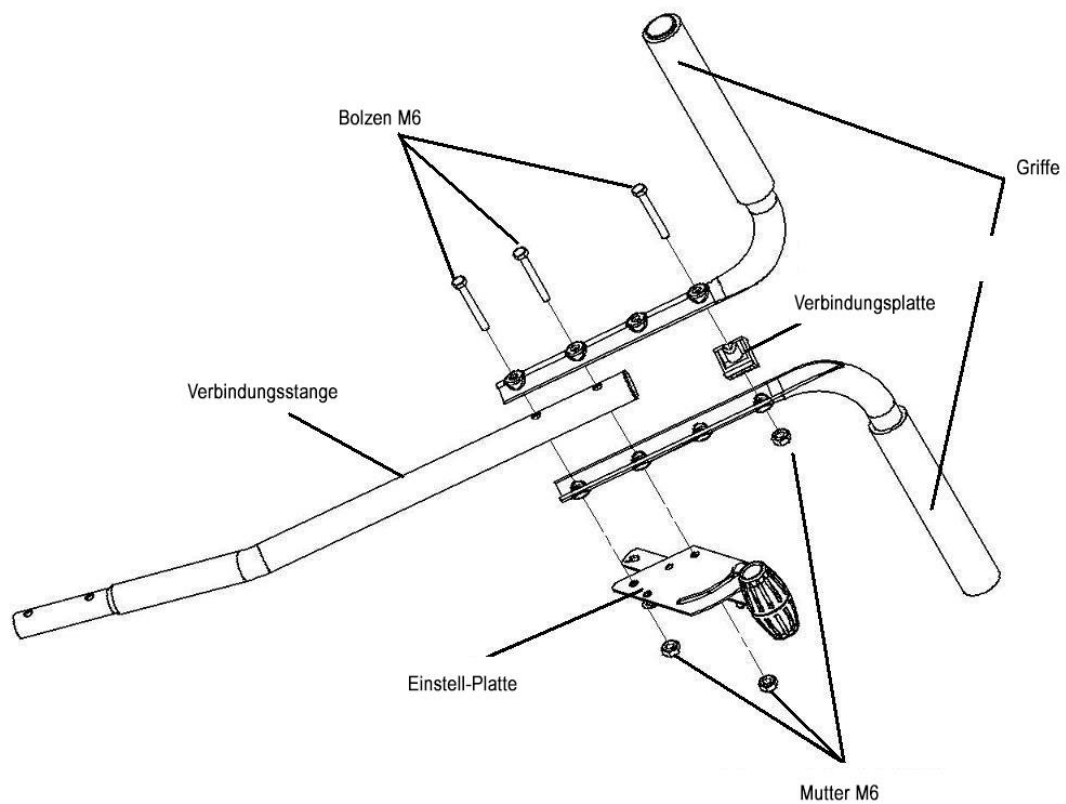

Krok 5 – Zamocuj nogę podporową i uchwyt

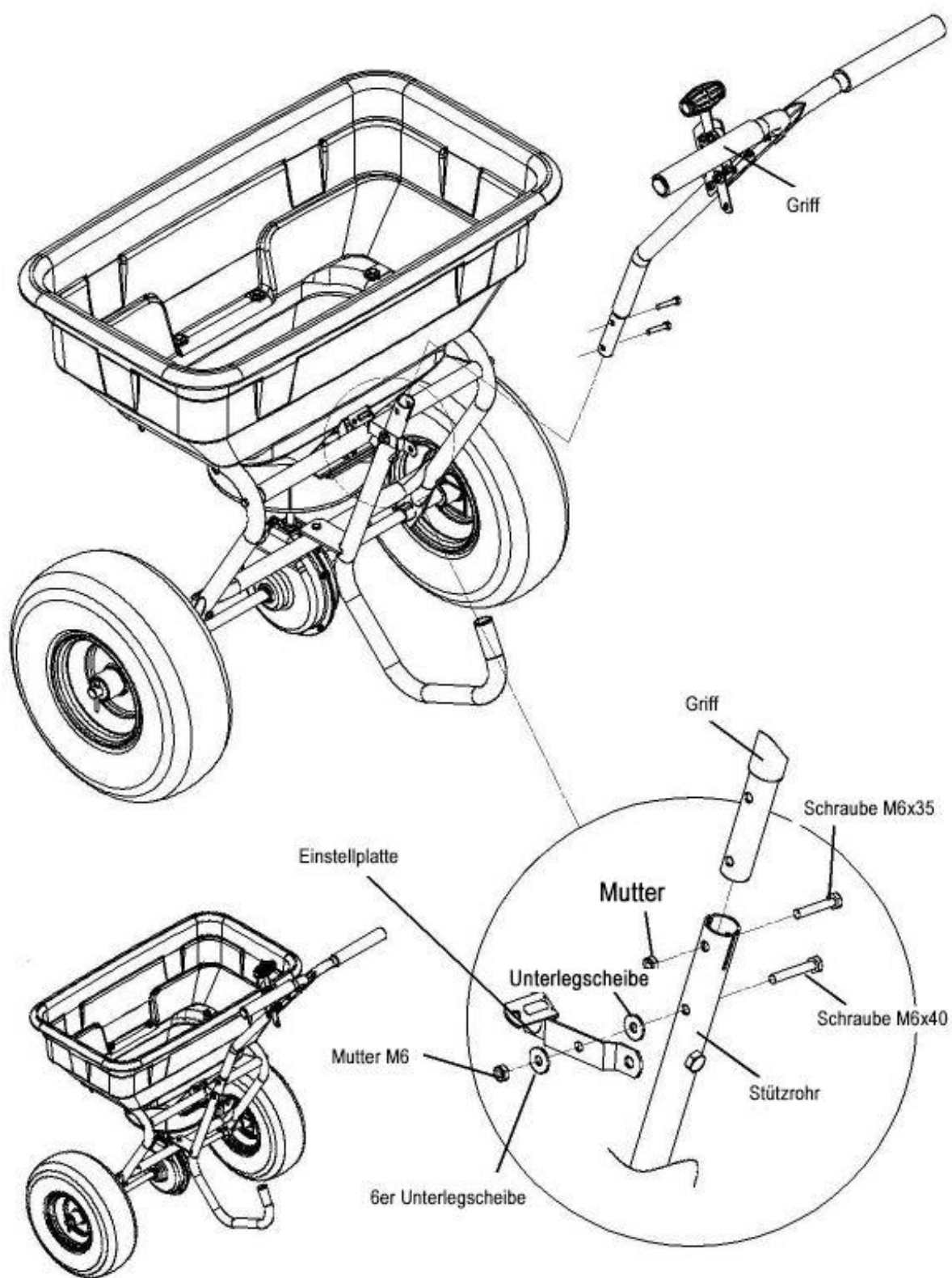

Krok 6

- 1) Ustaw Uchwyt do najniższego Pozycja.
 - 2) Nakrętka motylkowa włożyć i przykręcić w dziurę.
 - 3) Zamocuj śrubę motylkową
 - 4) Umieść Wkręcać dziura .
 - 5) Zmontuj dwa Podkładki $\varnothing 8$ i nakrętka zabezpieczająca M8.
- Wstaw siatkę jeśli potrzebujesz tego.

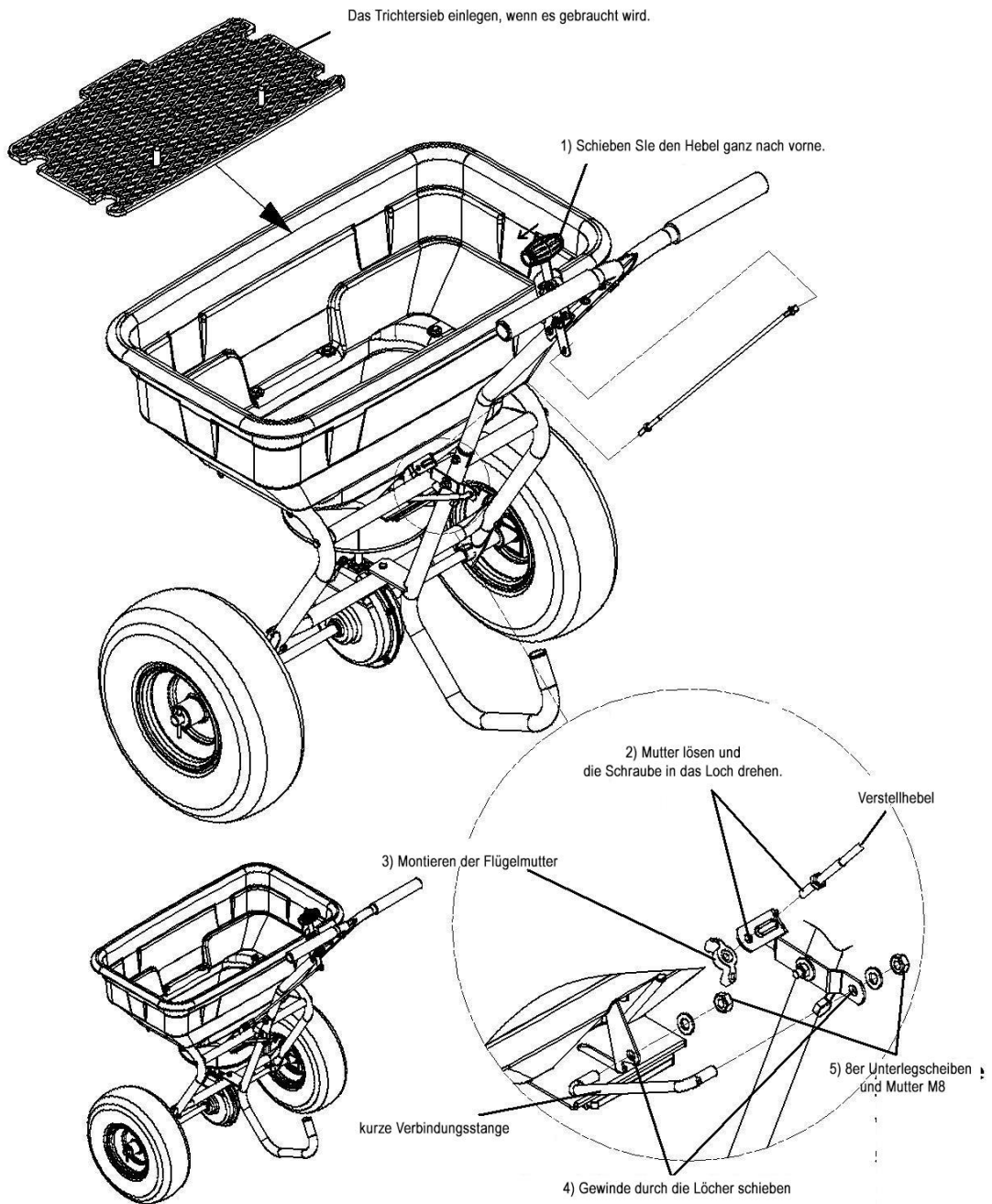

Krok 7 – Operacja

Flügelmutter begrenzt Streumenge

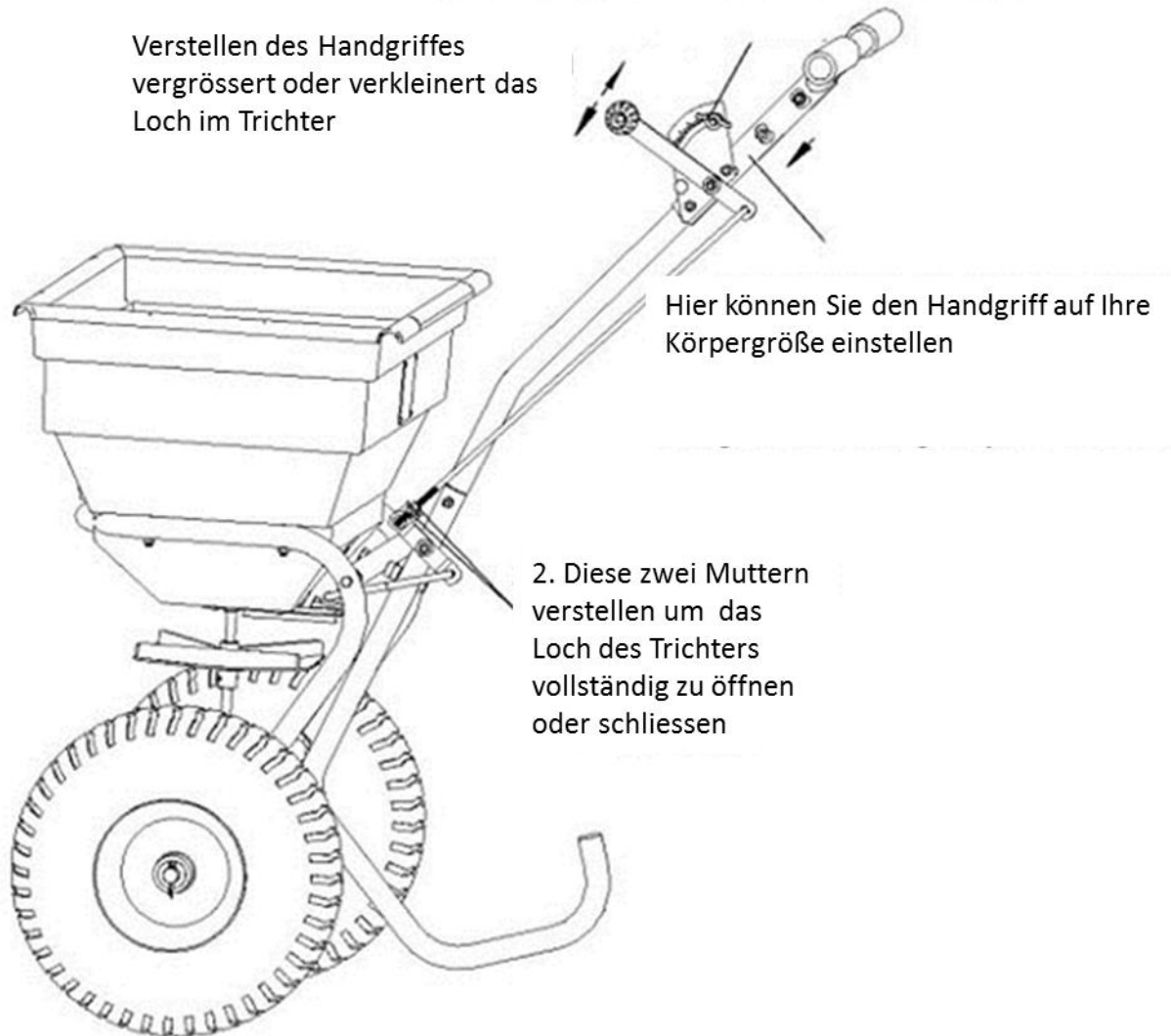

103. Widok rozstrzelony

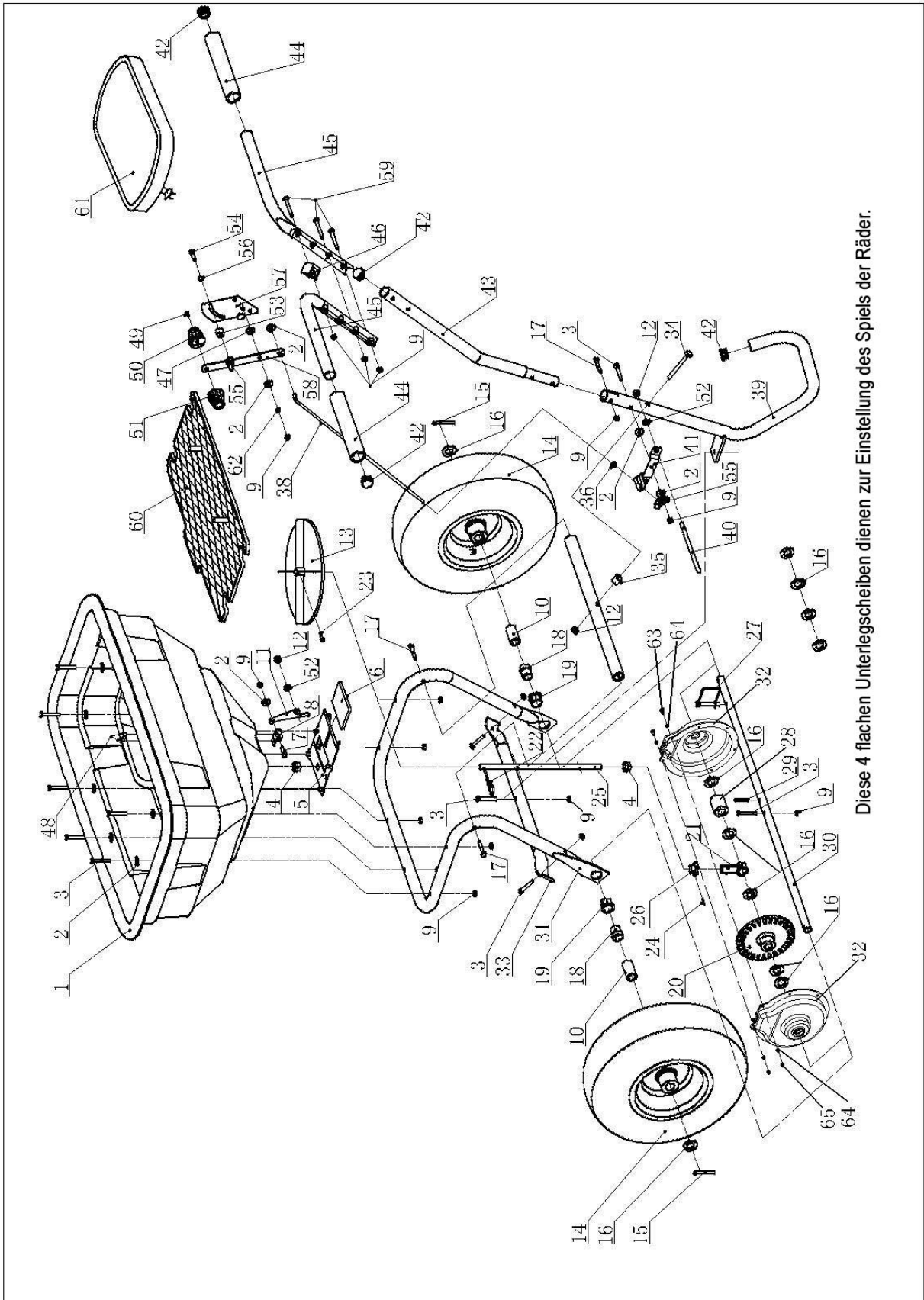

Diese 4 flachen Unterlegscheiben dienen zur Einstellung des Spiels der Räder.

104. Przegląd części

Nr ref.	Nazwa komponentu	szt	Nr ref.	Nazwa komponentu	szt
1	lejek	1	32	płyta nośna	1
2	pralka Ø6	13	33	rura łącząca	1
3	Śruba M6x40	12	34	Śruba M8x75	1
4	Magazyn	2	35	gniazdo	1
5	Płyta regulacyjna (stała)	1	36	Matka M6	2
6	Płyta regulacyjna (regulowana)	1	37	Rura	1
7	Śruba M6x15	1	38	drażek regulacyjny	1
8	Pióro	1	39	Noga podporowa	1
9	Matka M6	17	40	Krótki korbowód	1
10	Tuleja osi	2	41	plytka regulacyjna	1
11	płyta korbowodu	1	42	Plastikowa czapka	4
12	Matka M8	2	43	rura łącząca	1
13	koło łopatkowe	1	44	Trzymany za rękę	2
14	koło	2	45	Uchwyt	2
15	biel Ø5x35	2	46	płyta przyłączeniowa	1
16	pralka Ø 16x1,5	9	47	Podkładka nylonowa	1
17	Śruba M6x35	3	48	nit Ø5X8	2
18	wewnętrzne Tuleja osi	2	49	śruba Ř 4x18	1
19	zewnątrzny Tuleja osi	2	50	Uchwyt regulacyjny B	1
20	przekładnia napędowa	1	51	Uchwyt regulacyjny A	1
21	Fala	1	52	pralka Ø8	2
22	Zawlecza R Ø3	1	53	odstępnik	1
23	Śruba M4x20	1	54	Śruba M6x25	1
24	Trzpień sprężysty Ø 3x15	1	55	Nakrętka skrzydełkowa	2
25	Oś obrotu	1	56	połączenie Ø8	1
26	Rytzel	1	57	Klamer	1
27	Antriebs - Pin	1	58	Rozwiertak	1
28	Dystans	2	59	Śruba M6x50	3
29	Kołek Feder Ø 4x30	2	60	Rygiel	1
30	Oś	1	61	Ochrona przed deszczem	1
31	Rama	1	62	Podkładka sprężysta φ 6	1
63	Śruba M4x12	7	65	Matka M4	7
64	Podkładka Ř	14			

105. Obsługa klienta

Oryginalne części zamienne dostarczane są przez warsztaty serwisowe i dealerów. Zalecamy oddanie urządzenia do autoryzowanego centrum serwisowego w celu corocznej konserwacji i kontroli urządzeń ochronnych.

Aby uzyskać więcej informacji na temat serwisu i części zamiennych, skontaktuj się ze sprzedawcą, u którego zakupiono maszynę.

106. Gwarancja

Okres gwarancji wynosi 24 miesiące od daty zakupu. Przechowuj dowód zakupu w bezpiecznym miejscu. Gwarancja nie obejmuje części zużywających się oraz uszkodzeń spowodowanych niewłaściwym użytkowaniem, użyciem siły, zmianami technicznymi, użyciem niewłaściwych akcesoriów lub nieoryginalnych części zamiennych oraz próbami napraw przez niewykwalifikowany personel. Naprawy mogą być przeprowadzane wyłącznie przez autoryzowanych sprzedawców specjalistycznych.

107. Informacje o utylizacji

Urządzenie zapakowane jest w opakowanie zabezpieczające przed uszkodzeniami w transporcie. Opakowanie to jest surowcem i dlatego może zostać ponownie użyte lub zawrócone do obiegu surowcowego. Urządzenie i jego akcesoria wykonane są z różnych materiałów, takich jak metal i plastik. Wadliwe komponenty należy utylizować w celu utylizacji odpadów niebezpiecznych. Zapytaj w specjalistycznym sklepie lub urzędzie lokalnym.

108. Deklaracja zgodności EU

Niniejszym oświadczamy

FUXTEC GmbH
K APPSTRASSE 69 , 71083 HERRENBERG-GULTSTEIN Niemcy

że produkt opisany poniżej

Rozrzutnik granulatu FX-GS56

do którego odnosi się niniejsza deklaracja, spełnia odpowiednie podstawowe wymagania bezpieczeństwa i zdrowia określone w odpowiednich dyrektywach WE 2006/42/WE. Niniejsza deklaracja odnosi się wyłącznie do maszyny w stanie, w jakim została wprowadzona na rynek; nie uwzględnia się żadnych części i/lub późniejszych interwencji dokonanych przez użytkownika końcowego.

Zastosowane normy zharmonizowane: EN ISO 4254-1:2015;
EN ISO 4254-9:2018

Herrenberg, 7 czerwca 2022 r

Leonharda Zirklera
(Dyrektor Zarządzający)



Producent:

FUXTEC GmbH
K APPSTRASSE 69 , 71083 HERRENBERG- GÜLTSTEIN Niemcy
Przechowywanie dokumentów technicznych:
FUXTEC GmbH, K APPSTRASSE 69 , 71083 HERRENBERG-GULTSTEIN Niemcy
L. Zirkler, kierownictwo

