

FUXTEC

de

en

fr

it

es

pt

nl

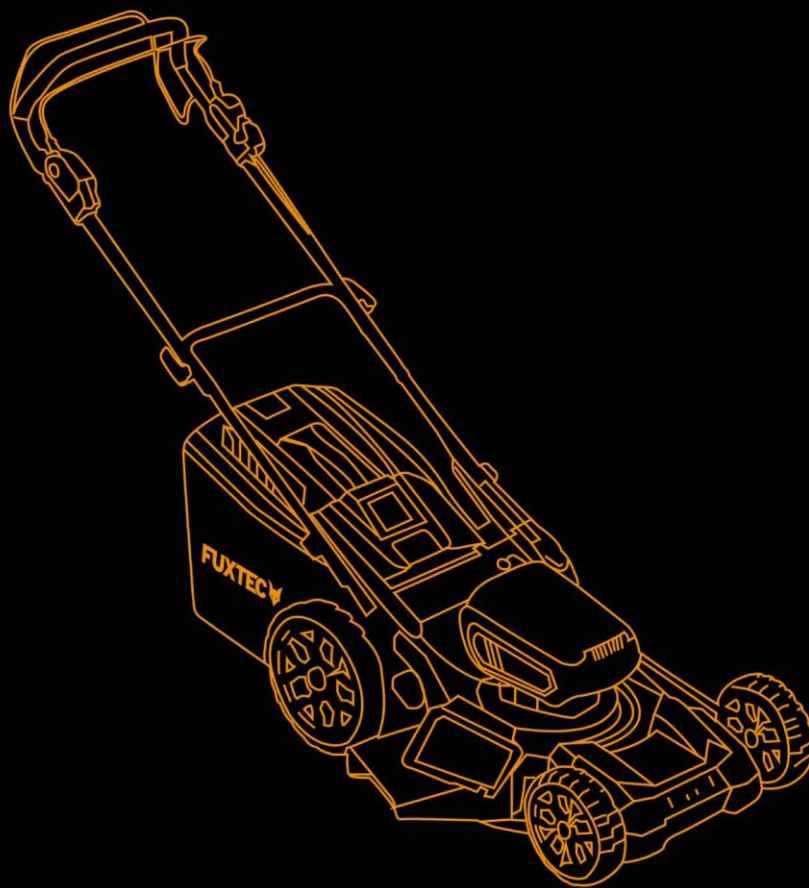
se

pl

sk

cz

FX-E2RM46PRO



FUXTEC GmbH
Kappstraße 69 | 71083 Herrenberg | Germany
www.FUXTEC.com | info@FUXTEC.com

Deutsch	10
1. Einführung und Sicherheit	10
2. Allgemeine Sicherheitshinweise	10
3. Auf dem Produkt abgebrachte Symbole	15
4. Produktbeschreibung	17
5. Akku-Handhabung.....	18
6. Montage	19
7. Inbetriebnahme	24
8. Reinigung und Wartung.....	28
9. Instandhaltung	31
10. Fehlerbehebung	33
11. Zubehör und Ersatzteile.....	33
12. Allgemeine Beschreibung	33
13. Technische Daten	33
14. Lieferumfang.....	35
15. Gewährleistung	35
16. Entsorgung.....	35
17. Kundenservice.....	36
18. Urheberschutz.....	36
English Version	36
19. Introduction and safety	36
20. General safety instructions.....	37
21. Symbols used on the product	40
22. Product description	43
23. Battery handling.....	44
24. Installation	45
25. Startup	50
26. Cleaning and Maintenance	53
27. Servicing.....	56
28. Troubleshooting.....	58
29. Accessories and spare parts.....	59
30. General description	59

31.	Technical data	59
32.	Scope of delivery	60
33.	Warranty.....	61
34.	Disposal.....	61
35.	Customer Service	61
36.	Copyright protection	61
	Version française.....	62
37.	Introduction et sécurité.....	62
38.	Consignes de sécurité générales.....	62
39.	Symboles figurant sur le produit.....	66
40.	Description du produit	69
41.	Manipulation de la batterie	70
42.	Montage	72
43.	Mise en service	77
44.	Nettoyage et entretien	81
45.	Maintenance	84
46.	Dépannage.....	85
47.	Accessoires et pièces de rechange.....	86
48.	Description générale	86
49.	Caractéristiques techniques	86
50.	Contenu de la livraison	87
51.	Garantie	88
52.	Recyclage	88
53.	Service clientèle	88
54.	Protection des droits d'auteur	89
	Versione italiana	89
55.	Introduzione e sicurezza	89
56.	Indicazioni generali di sicurezza	90
57.	Simboli riportati sul prodotto	93
58.	Descrizione del prodotto	96
59.	Gestione della batteria	97
60.	Montaggio.....	98

61.	Messa in funzione	103
62.	Pulizia e manutenzione.....	107
63.	Manutenzione.....	110
64.	Risoluzione dei problemi	111
65.	Accessori e ricambi.....	112
66.	Descrizione generale	112
67.	Dati tecnici	112
68.	Contenuto della confezione.....	113
69.	Garanzia.....	114
70.	Smaltimento.....	114
71.	Servizio clienti	114
72.	Copyright	115
	Version en español.....	115
73.	Introducción y seguridad	115
74.	Indicaciones generales de seguridad	116
75.	Símbolos utilizados en el producto	120
76.	Descripción del producto.....	122
77.	Manejo de la batería	123
78.	Montaje	124
79.	Puesta en marcha.....	129
80.	Limpieza y mantenimiento	133
81.	Mantenimiento	136
82.	Solución de problemas	137
83.	Accesorios y piezas de repuesto	138
84.	Descripción general.....	138
85.	Datos técnicos.....	138
86.	Contenido del envío	139
87.	Garantía	140
88.	Eliminación de residuos.....	140
89.	Servicio de atención al cliente	140
90.	Protección de derechos de autor	140
	Versão em português	141

91.	Introdução e segurança	141
92.	Instruções gerais de segurança.....	141
93.	Símbolos apresentados no produto	145
94.	Descrição do produto	148
95.	Manuseamento da bateria	149
96.	Montagem	150
97.	Colocação em funcionamento	155
98.	Limpeza e manutenção.....	159
99.	Manutenção.....	162
100.	Resolução de problemas	163
101.	Acessórios e peças sobressalentes.....	164
102.	Descrição geral.....	164
103.	Dados técnicos	164
104.	Conteúdo da embalagem	165
105.	Garantia	166
106.	Eliminação.....	166
107.	Serviço de apoio ao cliente.....	166
108.	Direitos de autor	166
	Nederlandse versie	167
109.	Inleiding en veiligheid.....	167
110.	Algemene veiligheidsinstructies	167
111.	Symbolen op het product	171
112.	Productbeschrijving.....	174
113.	Omgang met accu	175
114.	Montage	176
115.	Inbedrijfstelling	181
116.	Reiniging en onderhoud	185
117.	Onderhoud.....	188
118.	Problemen oplossen.....	190
119.	Accessoires en reserveonderdelen	190
120.	Algemene beschrijving	190
121.	Technische gegevens.....	190

122.	Leveringsomvang	191
123.	Garantie	192
124.	Afvalverwerking	192
125.	-klantenservice.....	192
126.	Auteursrecht	193
Svenska versionen.....		193
127.	Introduktion och säkerhet	193
128.	Allmänna säkerhetsanvisningar	194
129.	Symboler på produkten	197
130.	Produktbeskrivning	199
131.	Hantering av batteri	200
132.	Montering.....	202
133.	Idrifttagning	206
134.	Rengöring och underhåll	210
135.	Underhåll	213
136.	Felsökning.....	215
137.	Tillbehör och reservdelar.....	215
138.	Allmän beskrivning.....	215
139.	Tekniska data	215
140.	Leveransomfattning	217
141.	Garanti.....	217
142.	Avfallshantering	217
143.	Kundtjänst.....	217
144.	Upphovsrätt	218
Wersja polska.....		218
145.	Wprowadzenie i bezpieczeństwo.....	218
146.	Ogólne wskazówki dotyczące bezpieczeństwa	219
147.	Symbole umieszczone na produkcie	222
148.	Opis produktu	225
149.	Obsługa akumulatora	226
150.	Montaż.....	227
151.	Uruchomienie	232

152.	Czyszczenie i konserwacja	236
153.	Konserwacja.....	239
154.	Rozwiązywanie problemów	240
155.	Akcesoria i części zamienne.....	241
156.	Ogólny opis	241
157.	Dane techniczne	241
158.	Zakres dostawy	242
159.	Gwarancja.....	243
160.	Utylizacja.....	243
161.	Obsługa klienta	243
162.	Prawa autorskie	243
	Slovenská verzia	244
163.	Úvod a bezpečnosť	244
164.	Všeobecné bezpečnostné pokyny.....	244
165.	Symboly na produkte	248
166.	Popis produktu	250
167.	Manipulácia s akumulátorom	251
168.	Montáž.....	252
169.	Uvedenie do prevádzky	257
170.	Čistenie a údržba	260
171.	Údržba	263
172.	Odstraňovanie porúch.....	265
173.	Príslušenstvo a náhradné diely	265
174.	Všeobecný popis	265
175.	Technické údaje	266
176.	Obsah balenia	267
177.	Záruka.....	267
178.	Likvidácia	267
179.	Zákaznícky servis.....	267
180.	Autorské práva.....	268
	Česká verze	268
181.	Úvod a bezpečnost	268

182.	Obecné bezpečnostní pokyny	269
183.	Symboly na produktu	272
184.	Popis produktu	275
185.	Manipulace s akumulátorem	276
186.	Montáž.....	277
187.	Uvedení do provozu	282
188.	Čištění a údržba.....	285
189.	Údržba	288
190.	Odstraňování závad.....	290
191.	Příslušenství a náhradní díly	290
192.	Obecný popis	291
193.	Technické údaje	291
194.	Rozsah dodávky.....	292
195.	Záruka	292
196.	Likvidace	292
197.	Zákaznický servis	293
198.	Autorská práva	293

DEUTSCH

1. EINFÜHRUNG UND SICHERHEIT

Allgemeine Hinweise

Lesen Sie diese Original-Bedienungsanleitung vor der ersten Nutzung des Produkts sorgfältig durch und befolgen Sie alle Anweisungen. Bewahren Sie das Dokument sicher für spätere Referenz oder für nachfolgende Besitzer auf. Machen Sie sich mit den Funktionen und der ordnungsgemäßen Verwendung des Produkts vertraut. Beachten Sie alle im Servicehandbuch aufgeführten Sicherheitsvorgaben. Handeln Sie stets verantwortungsvoll und rücksichtsvoll gegenüber Dritten. Der Betreiber trägt die Verantwortung für Unfälle oder Gefährdungen, die Dritten entstehen.

Bestimmungsgemäße Verwendung

Das Produkt darf nur gemäß seiner vorgesehenen Bestimmung verwendet werden. Jede darüberhinausgehende Nutzung gilt als nicht bestimmungsgemäß. Für daraus resultierende Schäden oder Verletzungen jeglicher Art haftet ausschließlich der Benutzer bzw. Betreiber; der Hersteller übernimmt hierfür keine Verantwortung. Bitte beachten Sie, dass das Produkt nicht für den gewerblichen, handwerklichen oder industriellen Einsatz konzipiert ist. Eine Garantie oder Haftung wird ausgeschlossen, wenn das Produkt in solchen Anwendungsbereichen oder vergleichbaren Tätigkeiten eingesetzt wird.

Erlauben Sie keiner Person, die diese Anleitung nicht vollständig gelesen und verstanden hat, das Produkt zu montieren, in Betrieb zu nehmen, einzustellen oder zu bedienen. Dieses Produkt ist ausschließlich für gut isolierte Räume oder für den nicht dauerhaften Gebrauch vorgesehen.

Sicherheitshinweise

Lesen Sie alle Sicherheitsanweisungen, Bedienhinweise, Abbildungen und technischen Angaben, die dem Produkt beiliegen. Das Nichtbefolgen dieser Vorgaben kann zu schweren Verletzungen oder Schäden führen. Die Bedienperson ist verpflichtet, das Produkt bestimmungsgemäß zu verwenden, auf die Umgebung zu achten und besondere Rücksicht auf andere Personen, insbesondere Kinder, zu nehmen. Halten Sie sich stets an die vorgegebenen Sicherheitsrichtlinien.

2. ALLGEMEINE SICHERHEITSHINWEISE

Allgemeine Sicherheitshinweise

Gefahr:

Dieses Gerät darf nur entsprechend den in dieser Anleitung enthaltenen Sicherheitsregeln betrieben werden. Wie bei allen motorbetriebenen Geräten können Nachlässigkeit oder Bedienfehler zu schweren Verletzungen führen. Dieses Gerät ist in der Lage, Hände und Füße abzutrennen sowie Gegenstände wegzuschleudern. Die Nichtbeachtung aller Sicherheitshinweise kann zu schweren Verletzungen oder sogar zum Tod führen.

Warnung:

Bei der Verwendung von elektrischen Rasenmähern sind grundlegende Sicherheitsmaßnahmen einzuhalten, um das Risiko von Feuer, Stromschlag und Verletzungen zu reduzieren. Dazu gehören insbesondere folgende Punkte:

- Vermeiden Sie feuchte Umgebungen – Betreiben Sie den Rasenmäher nicht auf nassen oder feuchten Flächen.
- Nicht im Regen verwenden.
- Kinder fernhalten – Besucher und Kinder müssen vom Arbeitsbereich ferngehalten werden.
- Tragen Sie geeignete Kleidung – Keine weite Kleidung oder Schmuckstücke tragen, da diese in bewegliche Teile geraten können. Empfehlenswert sind Schutzhandschuhe und festes Schuhwerk für Arbeiten im Freien.
- Schutzbrille verwenden – Bei staubigen Arbeiten stets Gesichts- oder Staubschutzmaske tragen.
- Verwenden Sie das Gerät nur zweckbestimmt – Der Rasenmäher ist ausschließlich zum Schneiden von Gras entwickelt.
- Nicht mit Gewalt arbeiten – Der Mäher arbeitet effizienter und sicherer bei der dafür vorgesehenen Geschwindigkeit.
- Keine Überstreckung – Achten Sie stets auf sicheren Stand und Balance.
- Seien Sie aufmerksam – Arbeiten Sie konzentriert und verwenden Sie gesunden Menschenverstand. Betreiben Sie das Gerät nicht, wenn Sie müde sind.
- Lagerung – Wenn der Rasenmäher nicht in Gebrauch ist, stets trocken und außer Reichweite von Kindern lagern.
- Pflege – Schneidwerkzeuge sauber und scharf halten, um bestmögliche Ergebnisse zu erzielen. Alle beweglichen Teile regelmäßig schmieren und von Öl sowie Schmutz freihalten.
- Messer stets scharf halten.
- Hände und Füße stets vom Schneidbereich fernhalten.
- Von Messern getroffene Gegenstände können umhergeschleudert werden – Arbeitsbereich vor jeder Nutzung sorgfältig auf Fremdkörper überprüfen.
- Verwenden Sie stets identische Ersatzmesser.
- Wenn der Mäher einen Fremdkörper trifft, sofort anhalten:
 - Mäher ausschalten
 - Akku entfernen
 - Gerät und Messer inspizieren
 - Vor dem Neustart Schäden reparieren lassen

Wichtige Sicherheitshinweise vor dem Mähen

Warnung:

Grasfangbeutel, Auswurfabdeckung, Seitenauswurf, Mulch- und Schleppschilder unterliegen Verschleiß und Beschädigung. Dies kann dazu führen, dass bewegliche Teile oder Objekte herausgeschleudert werden und eine Verletzungsgefahr entsteht. Aus Sicherheitsgründen stets alle beschädigten Komponenten überprüfen und sofort durch identische Ersatzteile ersetzen.

- Lesen Sie diese Bedienungsanleitung vollständig durch, bevor Sie den Rasenmäher montieren oder verwenden. Machen Sie sich mit allen Bedienelementen vertraut. Bewahren Sie die

Anleitung für zukünftige Verwendung und Ersatzteilbestellung gut auf.

- Halten Sie Kinder, Haustiere und unbeteiligte Personen stets vom Arbeitsbereich fern.
- Schauen Sie beim Rückwärtsfahren mit dem Mäher immer nach unten und hinten, um Kinder oder Hindernisse zu vermeiden.
- Halten Sie den Auswurfbereich immer frei. Dieser Mäher ist ein präzises Gerät, kein Spielzeug – höchste Vorsicht ist geboten. Der Mäher ist ausschließlich zum Schneiden von Gras vorgesehen.
- Kontrollieren Sie den Arbeitsbereich vor jedem Einsatz gründlich. Entfernen Sie Steine, Stöcke, Drähte oder andere Fremdkörper, die von den Messern aufgenommen und weggeschleudert werden könnten. Solche Gegenstände können schwere Verletzungen verursachen.
- Planen Sie Ihr Mähmuster so, dass kein Material in Richtung von Straßen, Gehwegen oder Personen geschleudert wird. Vermeiden Sie Hindernisse, die Material zurück zum Bediener schleudern könnten.
- Um Verletzungen durch herausgeschleuderte Gegenstände zu vermeiden, stellen Sie sich beim Mähen stets hinter den Griffen auf und halten mindestens 10 m (30 Fuß) Abstand zwischen Mäher und anderen Personen. Stoppen Sie das Gerät sofort, wenn jemand den Arbeitsbereich betritt.
- Tragen Sie stets eine Schutzbrille oder Staubschutzmaske, besonders bei staubigen Bedingungen. Umherfliegende Gegenstände können schwere Augenverletzungen verursachen.
- Hände und Füße niemals in die Nähe der rotierenden Messer bringen. Ein Kontakt kann Amputationen verursachen.
- Fehlende oder beschädigte Schutzabdeckungen können zu Verletzungen durch herausschleudernde Teile führen – beschädigte Teile sofort ersetzen.
- Viele Verletzungen entstehen, wenn der Mäher den Benutzer bei einem Sturz überfährt. Halten Sie sich nicht am Mäher fest, wenn Sie ausrutschen oder stürzen – lassen Sie ihn sofort los.
- Fahren Sie den Mäher nicht rückwärts, während Sie gehen. Schauen Sie immer nach hinten, bevor Sie den Mäher rückwärts bewegen, um Stolperfallen zu vermeiden.
- Der Motor-/Messerschalter am Griff ist ein Sicherheitsschalter und darf nicht überbrückt werden.
- Niemals ohne ausreichendes Licht oder bei schlechten Sichtverhältnissen mähen.
- Messer nicht über Straßen, Wege oder Schotterflächen hinweg betreiben.
- Wenn der Mäher ungewöhnlich vibriert, sofort anhalten, Batterie entnehmen und die Ursache prüfen. Vibrationen sind meist ein Hinweis auf Schäden.
- Vor dem Verlassen der Bedienposition oder vor Wartungsarbeiten:
 - Mäher ausschalten.
 - Batterie entnehmen.
 - Messerbewegung vollständig stoppen.
- Vor jeder Reinigung, dem Wechsel von Messern, Mulchkeil, Seitenauswurf oder Grasfangsack sowie vor dem Beseitigen von Blockaden Motor ausschalten, Batterie entnehmen und warten, bis alle Messer vollständig zum Stillstand gekommen sind.
- Niemals Teile im Auswurfbereich oder am Messer berühren, solange die Messer rotieren.

Warten Sie stets, bis alle beweglichen Teile stillstehen.

- Wenn der Überlastschuttschalter häufig auslöst, wenden Sie sich bitte an den Kundendienst.
- Setzen Sie den Mäher niemals Regen oder Feuchtigkeit aus. Halten Sie Motor und elektrische Anschlüsse stets trocken.
- Lagern Sie den Mäher und die Batterie immer an einem trockenen, geschützten Ort, wenn er nicht in Gebrauch ist.
- Verwenden Sie ausschließlich originale Ersatzteile. Abweichende Teile können Fehlfunktionen oder Sicherheitsrisiken verursachen.
- Entfernen Sie regelmäßig Grasreste, Blätter und Schmutz vom Motordeckel, um Brandgefahr zu vermeiden.
- Überprüfen Sie regelmäßig Klinge und Befestigungsschrauben auf festen Sitz. Ersetzen Sie beschädigte oder abgenutzte Messer ausschließlich durch identische Original-Ersatzmesser.
- Halten Sie Schrauben, Muttern und Befestigungen stets fest angezogen, um die Betriebssicherheit zu gewährleisten.
- Manipulieren Sie niemals an Sicherheitseinrichtungen und setzen Sie diese nicht außer Kraft.
- Verstellen Sie Messerhöhen oder Räder nur bei ausgeschaltetem Motor und stillstehenden Messern.
- Nach einem Aufprall sofort Motor stoppen, Batterie entnehmen, Klinge auf Schäden prüfen und bei Bedarf reparieren oder ersetzen.
- Pflegen und warten Sie den Mäher regelmäßig gemäß Anleitung, um seine Lebensdauer zu verlängern.
- Alle nicht in diesem Handbuch beschriebenen Reparaturen dürfen nur vom Kundendienst durchgeführt werden.

Sicherheitshinweise für den Akku

- Akku nicht auseinandernehmen, öffnen oder zerstören.
- Akku nicht Hitze oder Feuer aussetzen. Direkte Sonneneinstrahlung vermeiden. Die Zellen können explodieren. Bei örtlichen Vorschriften zur Entsorgung erkundigen.
- Akku nicht kurzschließen. Akku nicht lose in einer Schublade oder Schachtel aufbewahren, wo er durch andere Metallgegenstände kurzgeschlossen werden kann. Wenn der Akku nicht in Gebrauch ist, fernhalten von Büroklammern, Münzen, Nägeln, Schrauben oder anderen kleinen Metallgegenständen, die eine Verbindung von einem Pol zum anderen herstellen können. Ein Kurzschluss kann zu Verbrennungen oder Feuer führen.
- Akku keinen mechanischen Stößen aussetzen.
- Achten Sie auf die Plus (+) und Minus (–) Markierungen am Akku und Gerät und verwenden Sie diese korrekt.
- Akku außerhalb der Reichweite von Kindern aufbewahren.
- Verwenden Sie immer den vom Hersteller des Geräts empfohlenen Akkutyp.
- Akku sauber und trocken halten.
- Kontakte des Akkus mit einem sauberen, trockenen Tuch reinigen, wenn sie verschmutzt sind.
- Akku muss vor dem Gebrauch aufgeladen werden. Immer das richtige Ladegerät verwenden und die Ladeanweisungen im Handbuch befolgen.
- Akku nicht über längere Zeit entladen lagern.
- Nach längerer Lagerung kann es erforderlich sein, den Akku mehrmals zu laden und zu




entladen, um die maximale Leistung wiederherzustellen.

- Akku erzielt die beste Leistung bei einer normalen Raumtemperatur (20 °C ± 5 °C).
- Verwenden Sie den Akku nur für die Anwendung, für die er vorgesehen ist.
- Akku vom Gerät entfernen, wenn er nicht verwendet wird.
- Akku ordnungsgemäß entsorgen.
- Akku nicht im Regen, unter Wasser oder in nassen Bedingungen laden. Akku und Ladegerät niemals mit nassen Händen berühren.
- Akku nicht im Freien oder bei Nässe laden.
- Akku nur mit dem vom Hersteller vorgesehenen Ladegerät aufladen. Verwendung anderer Ladegeräte kann ein Risiko von Feuer, Explosion oder Verletzungen darstellen.
- Nur Werkzeuge mit den speziell dafür vorgesehenen Akkus betreiben. Verwendung anderer Akkus kann ein Risiko von Verletzungen oder Feuer verursachen.
- Sollte Flüssigkeit aus dem Akku austreten, vermeiden Sie Kontakt. Falls Hautkontakt erfolgt, gründlich mit Wasser abspülen. Bei Augenkontakt sofort ärztliche Hilfe aufsuchen. Auslaufende Flüssigkeit kann Reizungen oder Verbrennungen verursachen.



Bewahren Sie diese Anweisungen für die Zukunft auf! Wenn Sie das Gerät an jemand anderen weitergeben, geben Sie auch diese Anweisungen mit, um eine falsche Nutzung des Produkts und mögliche Verletzungen zu vermeiden.














3. AUF DEM PRODUKT ABGEBRACHTE SYMBOLE

In diesem Handbuch sowie auf dem Produkt selbst werden Symbole verwendet, um auf mögliche Gefahren hinzuweisen. Diese Sicherheitssymbole und ihre Erläuterungen müssen vollständig verstanden werden. Bitte beachten Sie: Die Warnhinweise allein beseitigen keine Gefahren und ersetzen nicht die notwendigen Sicherheitsmaßnahmen zur Unfallvermeidung.

Symbol	Signal	Bedeutung
	Gefahr	Weist auf eine gefährliche Situation hin, die, wenn sie nicht vermieden wird, unweigerlich zum Tod oder zu schweren Verletzungen führt.
	Warnung	Weist auf eine gefährliche Situation hin, die, wenn sie nicht vermieden wird, zum Tod oder zu schweren Verletzungen führen kann.
	Vorsicht	Weist auf eine gefährliche Situation hin, die, wenn sie nicht vermieden wird, zu leichten oder mittleren Verletzungen führen kann.
	Hinweis	Enthält wichtige Informationen, die nicht mit Verletzungsgefahr verbunden sind (z. B. Hinweise zum Schutz von Sachwerten).

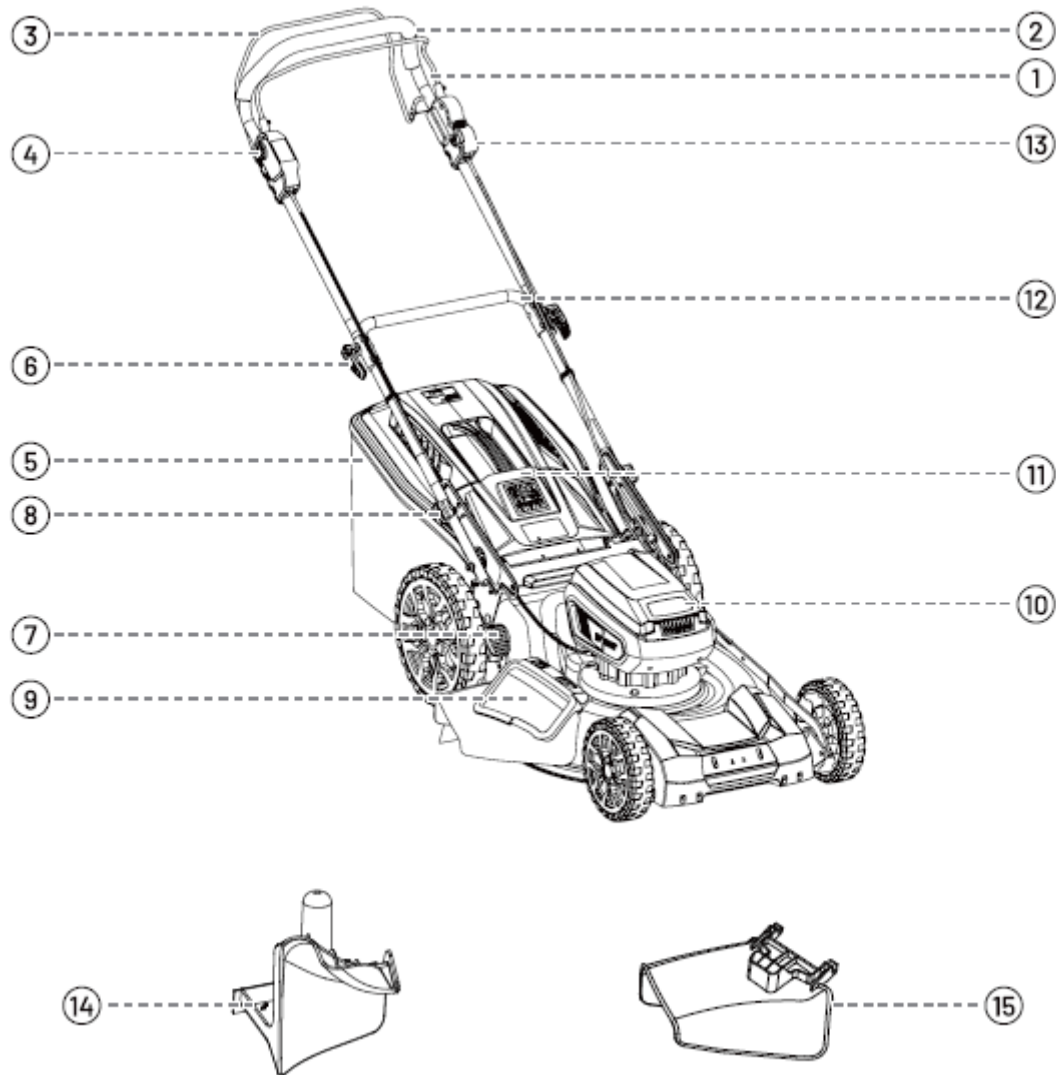
Einige dieser Symbole können an Ihrem Gerät vorkommen. Bitte machen Sie sich mit deren Bedeutung vertraut – dies trägt zu einer sicheren und besseren Nutzung des Geräts bei.

	Augenschutz verwenden – Tragen Sie immer Schutzbrillen mit Seitenschutz oder eine Vollmaske, wenn Sie dieses Produkt benutzen.
	Sicherheitsvorrichtungen nicht entfernen Öffnen oder entfernen Sie keine Schutzabdeckungen, während das Gerät in Betrieb ist.

	Beim Rückwärtsgehen nach hinten schauen Blicken Sie zuerst nach unten und hinten, um Stolpergefahr zu vermeiden.
	Gefahr! Rotierende Klingen Hände und Füße fernhalten.
	Hände und Füße fernhalten Fassen Sie niemals unter das Gerät. Verwenden Sie die Maschine nicht ohne Abdeckung oder Fangkorb. Bei Defekt sofort austauschen.
	Gefahr! Abstand zu Personen halten Mähen Sie nicht, wenn Kinder oder andere Personen in der Nähe sind.
	Gefahr! Weggeschleuderte Objekte Entfernen Sie Fremdkörper vom Rasen. Tragen Sie Schutzbrillen.
	Gefahr! Steile Hänge Vorsicht bei Hanglagen. Nicht bei einer Steigung über 15° verwenden.
	Klinge dreht nach Die Klingen drehen sich auch nach dem Ausschalten noch weiter.
	Warnung! Kein Einsatz im Regen Gerät nicht Nässe oder Feuchtigkeit aussetzen.
	Warnung! Batterie trennen Vor Wartungsarbeiten immer den Akku abklemmen.
	Li-Ionen-Batterie Batterien müssen separat entsorgt oder recycelt werden. Sie enthalten gefährliche Stoffe.
	Elektrogeräte nicht im Hausmüll entsorgen Über Recyclingstellen oder Fachhändler entsorgen.
	Lesen Sie diese Bedienungsanleitung vor der Inbetriebnahme des Produkts sorgfältig durch und bewahren Sie sie zum späteren Gebrauch an einem sicheren Ort auf.
	CE-Kennzeichen Das Produkt entspricht den Anforderungen und Vorschriften der Europäischen Gemeinschaft.

4. PRODUKTBESCHREIBUNG

Bitte prüfen Sie die Vollständigkeit des Artikels entsprechend dem beschriebenen Lieferumfang. Bei defekten Teilen wenden Sie sich bitte an unser FUXTEC Kundenservice.



1. Starthebel
2. Oberer Holm
3. Antriebsbügel
4. Sicherheitsabschaltung
5. Grasfangsack
6. Verriegelungshebel
7. Schnitthöhenverstellung
8. Schnellspannhebel

9. Aufprallschutz am Seitenauswurf
10. Akkufach
11. Hinterer Auswurfdeckel
12. Unterer Holm
13. Geschwindigkeitshebel
14. Mulchkit
15. Seitenauswurfkanal

5. AKKU-HANDHABUNG

Akku-Anzeige

Der Akku ist mit einer Prüftaste ausgestattet, über die der Ladezustand angezeigt wird. Drücken Sie die Taste, um den Ladezustand anhand der LEDs am Akku abzulesen:

LED-Anzeige	Ladezustand / Betriebszustand
4 LEDs leuchten	75 % < Ladestand ≤ 100 %
3 LEDs leuchten	50 % < Ladestand ≤ 75 %
2 LEDs leuchten	25 % < Ladestand ≤ 50 %
1 LED leuchtet	10 % < Ladestand ≤ 25 %
1 LED blinkt	Ladestand ≤ 10 %

Warnung:

Verwenden Sie das Ladegerät nicht im Freien oder in feuchten Umgebungen. Eindringende Feuchtigkeit kann zu Stromschlägen führen.

Hinweis:

Lithium-Ionen-Akkus werden teilweise geladen ausgeliefert. Laden Sie den Akku vor der ersten Benutzung vollständig auf.

Akku-Ladehinweise

- Schließen Sie das Ladegerät an die Stromversorgung (120 V–60 Hz) an. Die rote LED leuchtet und zeigt an, dass das Ladegerät arbeitet.
- Führen Sie die Führungsrippen des Akkus in die entsprechenden Schienen des Ladegeräts ein und schieben Sie den Akku hinein.
- Sobald der Akku richtig eingesetzt ist, blinkt die grüne LED langsam und zeigt an, dass der Akku geladen wird. Die rote LED bleibt eingeschaltet.
- Wenn die grüne LED dauerhaft leuchtet, ist der Akku vollständig geladen.
- Der Akku wird vollständig geladen, wenn er im Ladegerät verbleibt. Er wird nicht überladen.
- Bleibt der Akku jedoch längere Zeit ungenutzt im Ladegerät, kann es zu einer Selbstentladung und Kapazitätsverlust kommen. In diesem Fall Akku entnehmen und erneut laden.
- Eine deutlich verkürzte Laufzeit nach vollständiger Ladung weist darauf hin, dass die Akkus am Ende ihrer Lebensdauer sind und ersetzt werden müssen.
- Das Ladegerät kann sich während des Ladevorgangs erwärmen – dies ist normal.
- Laden Sie den Akku nur in gut belüfteten Bereichen.



Lade-LED-Anzeige

LED-Anzeige	Mögliche Ursache / Bedeutung
Rot an, Grün aus	Keine Last – kein Akku eingesetzt
Rot aus, Grün schnell blinkend	Niedrige Spannung – Akku stark entladen. Ladevorgang benötigt mehr Zeit.
Rot aus, Grün langsam blinkend	Normaler Ladevorgang – Akku wird geladen.
Rot aus, Grün an	Akku vollständig geladen – Ladevorgang abgeschlossen.
Rot blinkt, Grün aus	Temperaturfehler – Akku zu heiß oder zu kalt. Der Ladevorgang startet erneut, sobald die Temperatur normal ist.
Rot blinkt schnell, Grün aus	Überstromfehler – Stromaufnahme übersteigt die Ladegrenze. Laden sofort abbrechen und Kundenservice kontaktieren.

6. MONTAGE

Warnung:

- Um ein unbeabsichtigtes Starten zu verhindern, das zu schweren Verletzungen führen kann, entfernen Sie stets den Akku aus dem Gerät, bevor Sie mit der Montage von Teilen beginnen.
- Nehmen Sie keine Änderungen am Gerät vor und verwenden Sie keine Zubehörteile, die nicht ausdrücklich für diesen Rasenmäher vorgesehen sind. Jegliche Veränderungen oder Modifikationen gelten als unsachgemäßer Gebrauch und können zu gefährlichen Situationen mit ernsthaften Verletzungen führen.

Auspacken

- Dieses Produkt erfordert eine Montage.
- Nehmen Sie zunächst alle Zubehörteile aus dem Karton. Fassen Sie anschließend die vordere Abdeckung und den hinteren Griff gleichzeitig an, um den Rasenmäher vorsichtig anzuheben und aus dem Karton zu heben. Stellen Sie sicher, dass alle in der Teileliste aufgeführten Komponenten vorhanden sind.
- Überprüfen Sie das Gerät sorgfältig, um sicherzustellen, dass während des Transports keine Schäden oder Brüche entstanden sind.
- Bewahren Sie das Verpackungsmaterial so lange auf, bis Sie den Rasenmäher sorgfältig überprüft und erfolgreich in Betrieb genommen haben.
- Sollten Teile fehlen oder beschädigt sein, wenden Sie sich bitte an den Kundendienst.

Griffmontage

Warnung:

Starten Sie den Rasenmäher niemals, bevor er vollständig montiert wurde.

Ausklappen des unteren Griffbügels (Abb. 1a, Abb. 1b)

1. Klappen Sie den unteren und oberen Griffbügel nach hinten an die Maschine. Ziehen Sie die Schnellspannhebel vorsichtig vom unteren Griffbügel weg und drehen Sie diese dann nach links oder rechts (auf beiden Seiten möglich).
2. Stellen Sie die gewünschte Höhe ein. Es sind drei Positionen wählbar.
3. Drehen Sie die Schnellspannhebel anschließend wieder in ihre Ausgangsposition zurück.

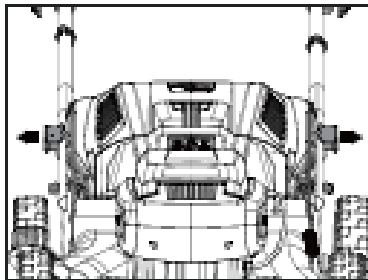


Abb. 1a

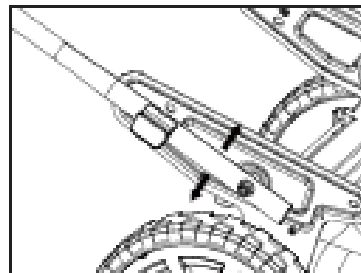


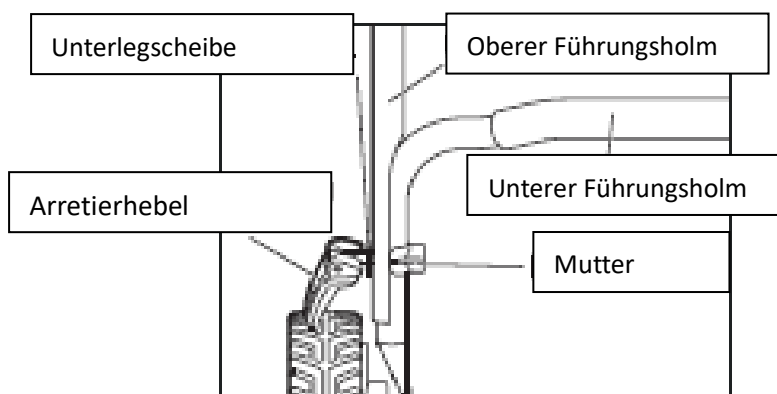
Abb. 1b

Hinweis:

Die Schnellspannhebel müssen in die vorgesehenen Löcher am Gehäuse einrasten.

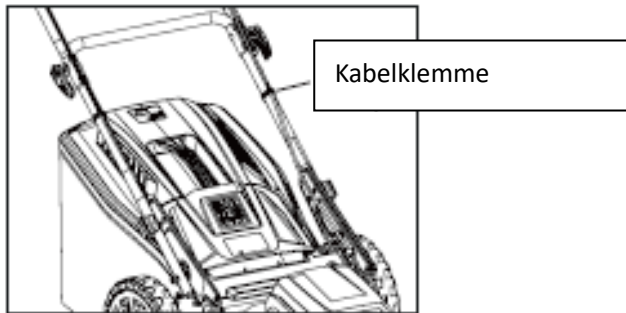
Montage des oberen Holm-Griffs

1. Richten Sie die Bohrungen am oberen Holm-Griff mit denen am unteren Holm-Griff aus.
2. Setzen Sie die Arretierhebel mit Unterlegscheiben in die Bohrungen und Muttern ein. Drehen Sie anschließend die Arretierhebel im Uhrzeigersinn, um den oberen Holm-Griff fest mit dem unteren Holm-Griff zu verbinden.



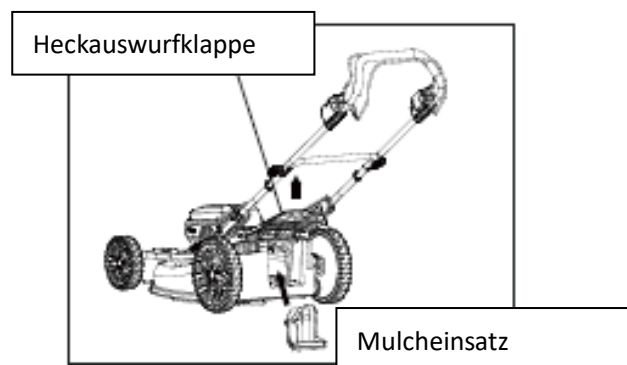
Kabelklemme

Der Rasenmäher ist mit zwei Kabelklemmen ausgestattet. Drücken Sie die Kabelklemmen einfach auf den Holm, um das Kabel sicher am oberen Holm zu befestigen.



Mulcheinsatz einsetzen/entfernen

1. Heben Sie die heckauswurfklappe an und setzen Sie den Mulcheinsatz in den Grasauswurf des Mähers ein. Lassen Sie anschließend die heckauswurfklappe wieder los.
2. Zum Entfernen heben Sie die heckauswurfklappe an und ziehen den Mulcheinsatz gerade heraus. Danach die heckauswurfklappe wieder loslassen.



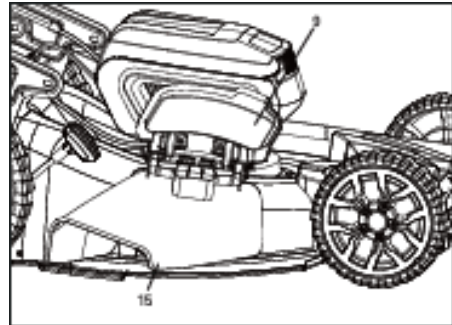
Hinweis:

- Die beiden Zapfen des Mulch-Einsatzes müssen in die beiden Aussparungen am Gehäuse eingesetzt werden.
- Der Mulch-Einsatz muss entfernt werden, um den Grasfangsack einsetzen und nutzen zu können.
- Bei Verwendung des Mulch-Einsatzes erhalten Sie feinere Grasstücke, die als Mulch auf dem Rasen verbleiben.
- Leeren Sie den Grasfangsack regelmäßig während des Betriebs. Warten Sie nicht, bis er komplett gefüllt ist. Wir empfehlen, ihn bereits zu entleeren, wenn er etwa halb voll ist.

Seitenauswurf anbringen / entfernen

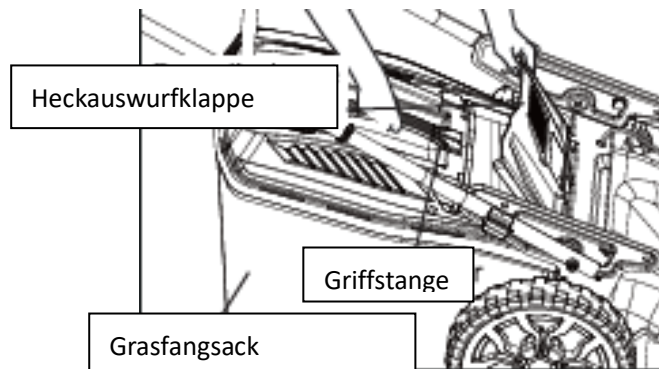
Beim Einsatz des Seitenauswurfs wird das Schnittgut seitlich auf den Rasen ausgeworfen.

- Entfernen Sie den Grasfangsack (siehe Kapitel Grasfangsack anbringen/entfernen).
- Setzen Sie den Mulch-Einsatz ein (siehe Kapitel Mulch-Einsatz anbringen/entfernen).
- Heben Sie den Prallschutz am Seitenauswurf an.
- Haken Sie den Seitenauswurf ein.
- Bringen Sie den Prallschutz seitlich an.



Grasfangsack anbringen / entfernen

- Heben Sie mit einer Hand die hintere Auswurfklappe an. Mit der anderen Hand halten Sie den Griff des Grasfangsacks und richten die Haltestangen des Grasfangsacks an den Aufnahmen des Mähers aus, um ihn einzusetzen.
- Zum Entfernen des Grasfangsacks heben Sie einfach die hintere Auswurfklappe an und nehmen die Haltestangen des Grasfangsacks heraus.



Schnitthöhe einstellen

- Ziehen Sie den Schnitthöhenverstellhebel aus der Rastung und bewegen Sie ihn nach vorne oder hinten, um die gewünschte Schnitthöhe einzustellen (Abb. 7a).
- Der Mäher verfügt über 10 Rastpositionen, mit denen die Schnitthöhe von ca. 25–100 mm eingestellt werden kann.
- Achten Sie darauf, den Hebel nicht außerhalb dieser 10 Positionen zu arretieren (Abb. 7b).

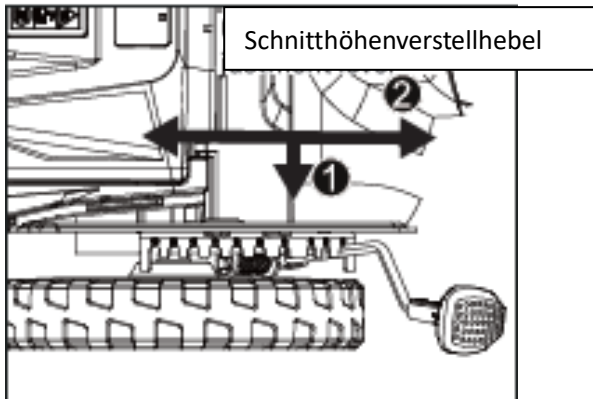


Abb. 7a

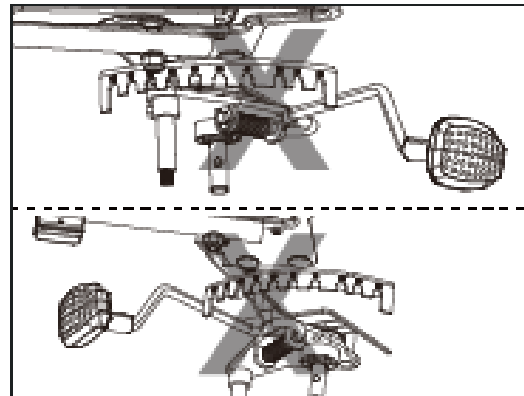
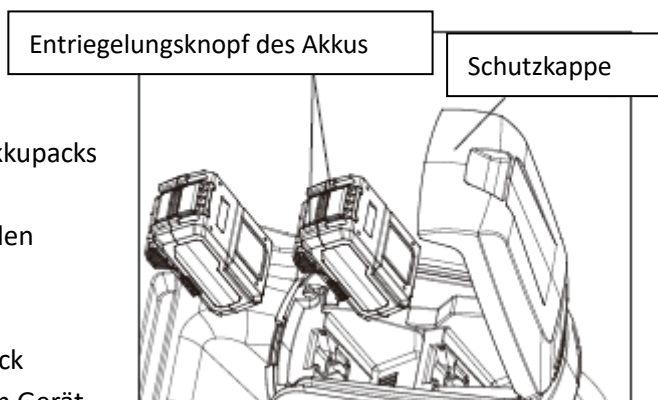


Abb. 7b

Einsetzen der Batterie

- Öffnen Sie die Schutzkappe des Batteriefachs.
- Richten Sie den erhöhten Teil des Akkupacks an den Führungen im Inneren des Batteriefachs aus und schieben Sie den Akkupack in den Rasenmäher.
- Stellen Sie sicher, dass der Akkuerriegelknopf am Akkupack einrastet und der Akkupack sicher im Gerät sitzt, bevor Sie den Betrieb aufnehmen.



Hinweis:

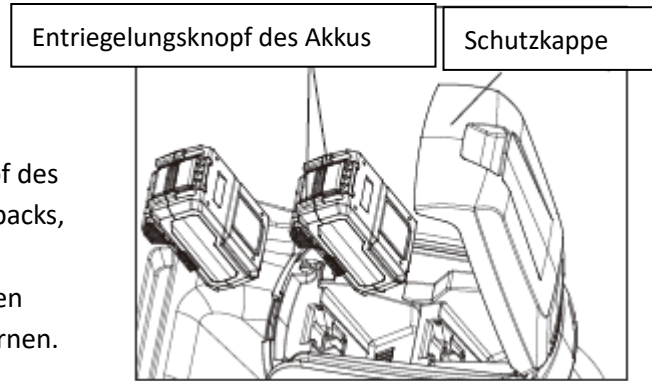
Für den Start des Rasenmähers müssen zwei Akkus gleichzeitig verwendet werden. Der Rasenmäher kann nicht mit nur einem Akku betrieben werden.

Warnung:

- Halten Sie Ihre Füße vom Mähdeck fern, wenn Sie die Schnitthöhe einstellen.
- Um ein unbeabsichtigtes Starten zu vermeiden, achten Sie stets darauf, den Starthebel nicht zu betätigen, wenn Sie den Akku einsetzen oder andere Einstellungen am Gerät vornehmen.

Entfernen der Batterie

- Öffnen Sie die Schutzkappe des Batteriefachs.
- Drücken Sie den Entriegelungsknopf des Akkus an der Vorderseite des Akkupacks, um den Akku zu lösen.
- Ziehen Sie den Akkupack nach hinten heraus, um ihn vollständig zu entfernen.



7. INBETRIEBNAHME

Warnung:

Lassen Sie die Vertrautheit mit diesem Produkt nicht dazu führen, dass Sie unachtsam werden. Denken Sie daran, dass bereits ein kurzer Moment der Unachtsamkeit zu schweren Verletzungen führen kann.

Warnung:

Tragen Sie stets einen Augenschutz mit Seitenschutz, der der Norm ANSI Z87.1 entspricht, sowie Gehörschutz. Wenn Sie darauf verzichten, können Gegenstände in Ihre Augen geschleudert werden oder andere schwere Verletzungen verursachen.

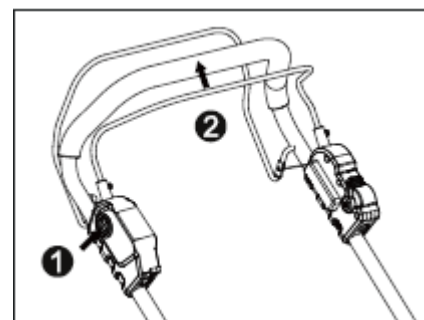
Warnung:

Verwenden Sie keine Aufsätze oder Zubehörteile, die nicht vom Hersteller dieses Produkts empfohlen werden. Die Nutzung nicht zugelassener Teile kann zu schweren Verletzungen führen.

Starten / Stoppen des Rasenmähers

- Setzen Sie die Akkus in den Rasenmäher ein.
- Drücken Sie zuerst den Sicherheitsknopf (1), ziehen Sie dann den Starthebel (2) nach hinten bis zum Griff, und lassen Sie anschließend den Sicherheitsknopf los, um den Motor zu starten.
- Zum Stoppen des Mähers lassen Sie den Starthebel vollständig los.

Die elektrische Bremse stoppt die Messerrotation innerhalb weniger Sekunden nach dem Loslassen des Starthebels.



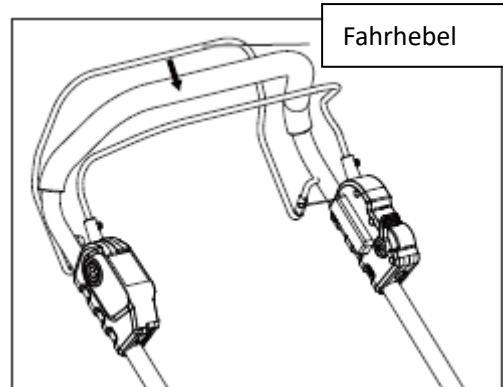
Aktivieren / Deaktivieren des Radantriebs

Radantrieb aktivieren:

- Drücken Sie den Fahrhebel in Richtung des Handgriffs.

Radantrieb deaktivieren:

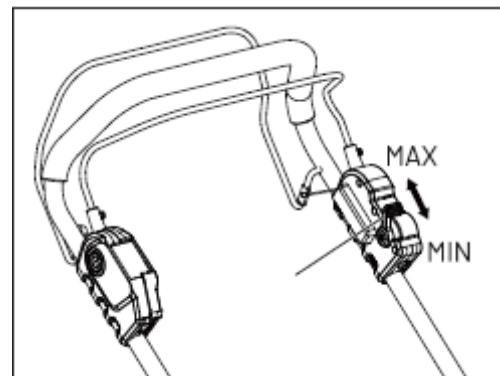
- Lassen Sie den Fahrhebel los.



Einstellen der Geschwindigkeit des Radantriebs

Sie können die Geschwindigkeit des Radantriebs mit dem Geschwindigkeitshebel am oberen Griff von 0,6 m/s (MIN) bis 1,3 m/s (MAX) variieren.

Bewegen Sie den Geschwindigkeitshebel nach vorne, um die Geschwindigkeit zu verringern, und nach hinten, um sie zu erhöhen.



Warnung:

- Rotierende Messer können schwere Verletzungen verursachen. Um Verletzungen zu vermeiden, entfernen Sie den Sicherheitsschlüssel, wenn der Rasenmäher unbeaufsichtigt ist oder wenn Sie Einstell-, Reinigungs-, Wartungs-, Transport- oder Hebearbeiten durchführen.
- Der Betrieb eines Rasenmähers kann dazu führen, dass Fremdkörper in Ihre oder die Augen anderer Personen geschleudert werden und schwere Augenverletzungen verursachen. Tragen Sie beim Betrieb oder bei Arbeiten am Rasenmäher stets eine Schutzbrille.
- Stellen Sie sicher, dass sich andere Personen und Tiere während des Betriebs mindestens 30 m vom Rasenmäher entfernt aufhalten.
- Das Messer dreht sich noch einige Sekunden weiter, nachdem der Rasenmäher ausgeschaltet wurde. Warten Sie, bis Motor und Messer vollständig zum Stillstand gekommen sind, bevor Sie ihn erneut starten.
Schalten Sie den Rasenmäher nicht wiederholt schnell ein und aus.

Schutz bei Überlastung des Rasenmähers

Um eine Überlastung zu vermeiden, versuchen Sie nicht, zu viel Gras auf einmal zu mähen.

Reduzieren Sie die Mähgeschwindigkeit oder erhöhen Sie die Schnitthöhe.

Ihr Rasenmäher ist mit einem integrierten Überlastschutz ausgestattet. Wenn der Rasenmäher überlastet wird, stoppt der Motor und der Rasenmäher gibt ein Warnsignal (Summen) aus.

Entfernen Sie in diesem Fall die Akkus aus dem Gerät. Überprüfen Sie, ob sich Grasreste unter dem Gehäuse angesammelt haben, und entfernen Sie diese gegebenenfalls.

Anschließend setzen Sie die Akkus wieder ein und starten den Rasenmäher neu.

Schutz bei hoher Batterietemperatur

Der Akkupack erzeugt während des Betriebs Wärme. Diese Wärme wird bei heißem Wetter langsamer abgeführt. Wenn die Akkutemperatur 70 °C während des Betriebs überschreitet, schaltet die Schutzschaltung den Rasenmäher automatisch ab, um den Akku vor Hitzeschäden zu schützen.

Die vier LED-Anzeigen am Akkupack blinken gleichzeitig grün.

Lassen Sie dann den Sicherheitshebel los und warten Sie, bis sich der Akku auf etwa 67 °C abgekühlt hat. Anschließend können Sie den Rasenmäher wieder starten.

Mähtipps

Hinweis:

Ein scharfes Messer verbessert die Leistung des Rasenmähers erheblich, insbesondere beim Mähen von hohem Gras. Überprüfen Sie daher vor dem Mähen immer den Zustand und die Schärfe des Messers.

Stellen Sie sicher, dass der Rasen frei von Steinen, Stöcken, Drähten und anderen Gegenständen ist, die den Rasenmäher oder Motor beschädigen könnten. Solche Gegenstände könnten vom Mäher in verschiedene Richtungen geschleudert werden und schwere Verletzungen bei der Bedienungsperson oder anderen verursachen.

Warnung:

Wenn Sie auf einen Fremdkörper stoßen, stoppen Sie sofort den Motor und entfernen Sie den Akku. Überprüfen Sie den Rasenmäher gründlich auf Beschädigungen und reparieren Sie eventuelle Schäden, bevor Sie den Betrieb wieder aufnehmen.

Übermäßige Vibrationen des Rasenmähers während des Betriebs sind ein Hinweis auf mögliche Schäden. Das Gerät sollte sofort überprüft und gegebenenfalls repariert werden.

- Mähen Sie für optimale Ergebnisse nicht in Kreisen, sondern vor und zurück über die Fläche.
- Beim Mähen von dichtem Gras verringern Sie die Gehgeschwindigkeit, um einen effektiveren Schnitt und ein gleichmäßiges Auswerfen des Schnittguts zu gewährleisten.
- Um einen gesunden Rasen zu erhalten, schneiden Sie nicht mehr als ein Drittel der Grashöhe pro Mähvorgang.
- Die ideale Rasenhöhe beträgt etwa 3,8–5 cm in kühleren Monaten und 5–8 cm in heißen Monaten.

Kinder fernhalten

Tragische Unfälle können passieren, wenn der Bediener nicht auf die Anwesenheit von Kindern achtet. Kinder fühlen sich oft von dem Rasenmäher und der Mäharbeit angezogen und verstehen die damit verbundenen Gefahren nicht. Gehen Sie niemals davon aus, dass Kinder dort bleiben, wo Sie sie zuletzt gesehen haben.

- Halten Sie Kinder vom Arbeitsbereich des Rasenmähers fern und stellen Sie sicher, dass sie unter der Aufsicht eines verantwortlichen Erwachsenen stehen, der nicht der Bediener ist.
- Seien Sie aufmerksam und schalten Sie den Rasenmäher aus, wenn ein Kind den Arbeitsbereich betritt.

- Seien Sie besonders vorsichtig in unübersichtlichen Bereichen, z. B. an Hausecken, Türen, Sträuchern, Bäumen oder anderen Hindernissen, die Ihre Sicht auf Kinder behindern könnten, die in den Arbeitsbereich laufen.
- Lassen Sie Kinder unter 14 Jahren niemals einen motorisierten Rasenmäher bedienen. Kinder ab 14 Jahren dürfen den Mäher nur bedienen, wenn sie die Bedienungsanleitung und die Sicherheitsregeln in diesem Handbuch gelesen und verstanden haben und von einem Erwachsenen unterwiesen und beaufsichtigt werden.
- Nur verantwortungsbewusste Personen, die mit diesen Sicherheitsregeln vertraut sind, dürfen dieses Gerät benutzen.

Mähen an Hängen

Hänge stellen ein erhebliches Risiko für Ausrutsch- und Sturzunfälle dar, die zu schweren Verletzungen führen können. Beim Mähen an Hängen ist daher besondere Vorsicht geboten. Wenn Sie sich auf einem Hang unwohl fühlen, mähen Sie dort nicht. Verwenden Sie zur eigenen Sicherheit die Neigungsmesskarte (Abb. 13), um den Hangwinkel zu prüfen, bevor Sie das Gerät einsetzen. Mähen Sie niemals an Hängen mit einer Neigung von mehr als 15 Grad.

Beachten Sie:

- Mähen Sie quer zum Hang, niemals auf- und abwärts.
- Seien Sie beim Richtungswechsel besonders vorsichtig.
- Achten Sie auf Löcher, Spurrillen, Steine, versteckte Hindernisse oder Bodenunebenheiten, die Stolper- oder Rutschgefahr bergen. Hohes Gras kann solche Hindernisse verdecken.

Vermeiden Sie:

- Mähen in der Nähe von Abhängen, Gräben oder Böschungen, da Sie dort leicht das Gleichgewicht verlieren können.
- Mähen an Hängen mit mehr als 15 Grad Neigung (ein Höhenunterschied von etwa 0,75 m auf 3 m Länge) – siehe Abbildung.
- Mähen auf nassem Gras, da der Untergrund rutschig werden und Sturzgefahr bestehen kann.

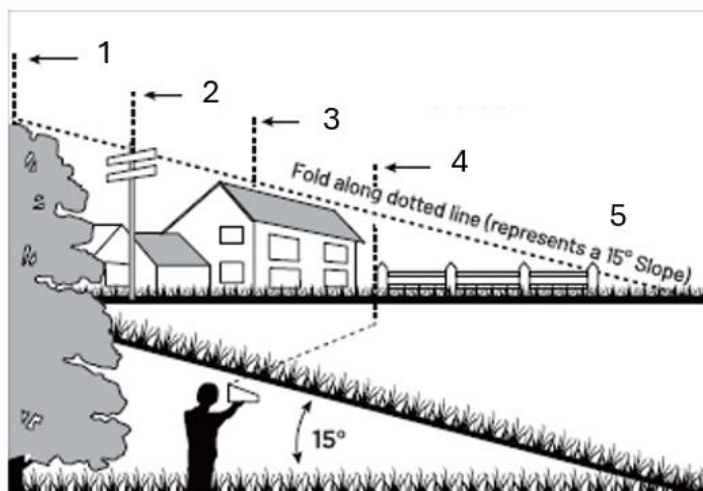


Abb. 13

1. Richten Sie die Linie waagrecht an einem senkrechten Baum aus.
2. Alternativ kann die Linie an einem Pfosten ausgerichtet werden.
3. Ebenso kann sie an einer Gebäudeecke oder
4. an einem Zaunpfosten ausgerichtet werden.
5. Falten Sie das Blatt entlang der gestrichelten Linie – sie stellt eine Hangneigung von 15° dar.

8. REINIGUNG UND WARTUNG

Warnung:

Verwenden Sie bei Wartungsarbeiten ausschließlich identische Ersatzteile. Die Verwendung anderer Teile kann eine Gefahr darstellen oder das Gerät beschädigen. Um Sicherheit und Zuverlässigkeit zu gewährleisten, sollten alle Reparaturen von qualifiziertem Fachpersonal durchgeführt werden.

Warnung:

Um schwere Verletzungen zu vermeiden, entfernen Sie den Akku vor allen Wartungs-, Reinigungs- oder Reparaturarbeiten sowie beim Wechseln von Zubehörteilen oder beim Entfernen von Material aus dem Gerät.

Reinigung des Rasenmähers

Warnung:

Entfernen Sie stets den Akku, bevor Sie den Rasenmäher warten oder transportieren.

- Die Unterseite des Mähdecks sollte nach jedem Gebrauch gereinigt werden, da sich Grasreste, Schmutz und andere Ablagerungen ansammeln können.
- Wischen Sie den Mäher mit einem feuchten Tuch ab.

Messer schleifen

Warnung:

Schützen Sie Ihre Hände, indem Sie schwere Arbeitshandschuhe tragen oder die Schneidkanten mit einem Tuch oder anderem Material umwickeln, bevor Sie Wartungsarbeiten am Messer durchführen. Entfernen Sie immer den Akku, bevor Sie den Rasenmäher warten oder transportieren.

Warnung:

Tragen Sie geeigneten Augenschutz, wenn Sie das Messer ausbauen, schleifen oder montieren.

Warnung:

Ein abgenutztes, rissiges oder beschädigtes Messer kann brechen, und Teile des Messers können zu gefährlichen Geschossen werden. Um schwere Verletzungen zu vermeiden, überprüfen Sie das Messer regelmäßig und verwenden Sie den Rasenmäher nicht mit einem abgenutzten oder beschädigten Messer.

Hinweis:

Halten Sie das Messer scharf, um die beste Schnittleistung zu erzielen. Ein stumpfes Messer schneidet das Gras nicht sauber und beeinträchtigt das Mulchen.

Ein stumpfes Messer kann nachgeschliffen werden.

Ein jedoch stark abgenutztes, verbogenes, rissiges oder anderweitig beschädigtes Messer muss ersetzt werden. Ein beschädigtes Messer kann brechen und Teile können weggeschleudert werden.

Häufigkeit des Schleifens

Das Schleifen des Messers zweimal pro Mähseason ist unter normalen Bedingungen in der Regel ausreichend.

Wenn Ihr Rasen sandig ist oder sich viel Staub bildet, kann ein häufigeres Nachschleifen erforderlich sein, da Sand die Schneide schneller abstumpft.

Beim Schleifen des Messers:

- Achten Sie darauf, dass das Messer ausgewuchtet bleibt.
- Schleifen Sie das Messer im ursprünglichen Schneidwinkel.
- Schleifen Sie beide Schneidkanten gleichmäßig, indem Sie auf jeder Seite die gleiche Materialmenge abtragen.

Messer im Schraubstock schleifen

- Entfernen Sie das Messer vom Rasenmäher (siehe Abschnitt Messer wechseln).
- Spannen Sie das Messer in einen Schraubstock ein (siehe Abb. 17).

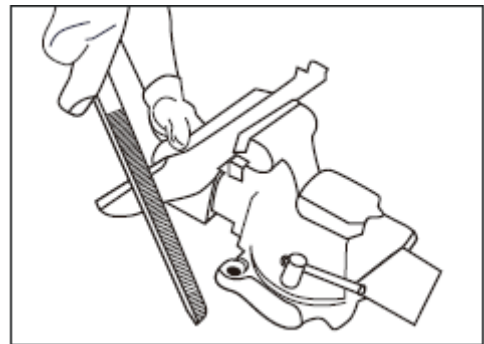


Abb. 17

- Tragen Sie geeigneten Augenschutz und Handschuhe und achten Sie darauf, sich nicht zu schneiden.
- Schleifen Sie die Schneidkanten des Messers vorsichtig mit einer Feile mit feiner Zahnung oder einem Schleifstein, wobei der ursprüngliche Schneidwinkel beibehalten werden muss.
- Überprüfen Sie die Auswuchtung des Messers:
 - Klemmen Sie einen Nagel oder einen Schraubendreher mit rundem Schaft waagrecht ein.
 - Legen Sie das Messer so auf, dass der Nagel oder Schraubendreher durch das Mittelloch des Messers verläuft.
 - Bringen Sie das Messer in eine horizontale Position.
 - Wenn ein Ende des Messers nach unten sinkt, entfernen Sie etwas Material von dieser Seite, bis beide Enden im Gleichgewicht sind.
 - Das Messer ist ausgewuchtet, wenn keines der Enden absinkt (siehe Abb. 18).
- Setzen Sie das Messer wieder in den Rasenmäher ein und ziehen Sie es sicher fest (siehe Abschnitt Messer wechseln).

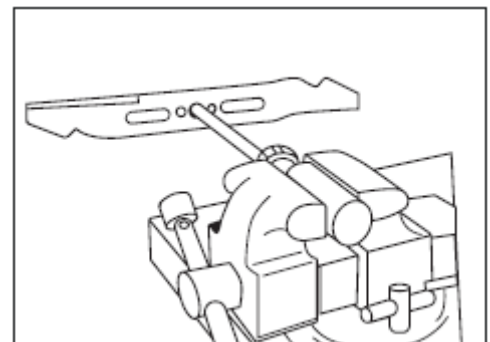


Abb. 18

Warnung:

Ein unausgewuchtetes Messer verursacht bei hohen Drehzahlen übermäßige Vibrationen. Dies kann zu Schäden am Rasenmäher führen und im schlimmsten Fall zum Bruch des Messers und zu schweren Verletzungen führen.

Schmierung

Warnung:

Entfernen Sie den Akku, bevor Sie Schmierarbeiten durchführen.

Es wird empfohlen, das Gerät von einem qualifizierten Techniker oder autorisierten Kundendienstzentrum schmieren zu lassen.

Lagerung

Gehen Sie beim Einlagern des Rasenmähers wie folgt vor:

- Entfernen Sie die Akkus aus dem Akkufach.
- Entfernen Sie den Grasfangkorb. Stellen Sie den Schnitthöhenhebel auf die niedrigste Position.
- Reinigen Sie den Rasenmäher mit einem feuchten Tuch oder einer Handbürste.
- Überprüfen Sie den Rasenmäher sorgfältig auf abgenutzte, lose oder beschädigte Teile. Kontrollieren Sie Schrauben und Verbindungen und ziehen Sie diese bei Bedarf nach.
- Achten Sie besonders auf das Messer – schärfen oder ersetzen Sie es bei Verschleiß.
- Lagern Sie den Rasenmäher in einem trockenen, sauberen und kühlen Raum außerhalb der Reichweite von Kindern.
- Lagern Sie das Gerät nicht in der Nähe von korrosiven Materialien wie Düngemitteln oder Streusalz.
- Decken Sie den Rasenmäher nicht mit einer festen Kunststoffolie ab. Kunststoff kann Feuchtigkeit einschließen, die das Gerät beschädigen kann.
- Der Griff des Rasenmähers kann zur platzsparenden Lagerung komplett eingeklappt werden:
 - Lösen Sie dazu alle Griffknöpfe am oberen Griff.
 - Klappen Sie zuerst den oberen Griff herunter und anschließend den unteren Griff vollständig ein (siehe Abb. 19 und 20).

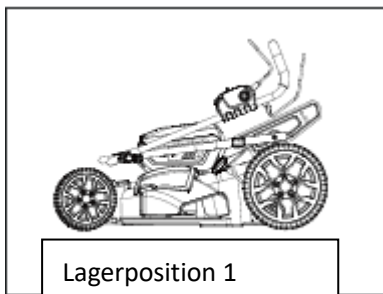


Abb. 19

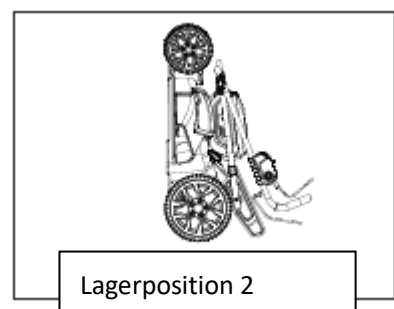


Abb. 20

Lagerung des Akkus

- Schützen Sie den Akku vor Feuchtigkeit und Wasser.
- Lagern Sie den Akku nur bei Temperaturen zwischen 5 °C und 40 °C.
Lassen Sie den Akku beispielsweise nicht im Fahrzeug oder im Rasenmäher in direkter Sonne liegen.
- Reinigen Sie die Lüftungsschlitze des Akkus gelegentlich mit einer weichen, sauberen und trockenen Bürste.
Eine deutlich verkürzte Betriebszeit nach dem Laden weist darauf hin, dass der Akku verbraucht ist und ersetzt werden muss.
- Wenn Sie das Gerät über einen längeren Zeitraum nicht benutzen, laden und entladen Sie den Akku einmal pro Monat.

9. INSTANDHALTUNG

Verwenden Sie nur Originalzubehör und Original-Ersatzteile.

Nur ein regelmäßig gewartetes und behandeltes Gerät kann als zufriedenstellende Hilfe dienen.

Unzureichende Wartung und Pflege kann zu unvorhergesehenen Unfällen und Verletzungen führen.

Messerwechsel

Warnung:

Schützen Sie Ihre Hände, indem Sie schwere Arbeitshandschuhe tragen oder die Schneidkanten mit einem Tuch oder anderem Material umwickeln, bevor Sie Wartungsarbeiten am Messer durchführen. Entfernen Sie immer den Akku, bevor Sie den Rasenmäher warten oder transportieren.

- Entfernen Sie die Akkus aus dem Rasenmäher.
- Kippen Sie den Rasenmäher auf die Seite, um die Unterseite des Mähwerks freizulegen.
- Verwenden Sie ein Tuch zum Greifen des Messers oder tragen Sie schwere Arbeitshandschuhe.
- Lösen Sie die Befestigungsmutter des Messers mit einem 16 mm Schraubenschlüssel (nicht im Lieferumfang enthalten), indem Sie sie gegen den Uhrzeigersinn drehen.
(Anzugsdrehmoment: 20–25 Nm)
- Entfernen Sie anschließend das Messer vorsichtig (siehe Abb. 14 & 15).

Messer

Messer

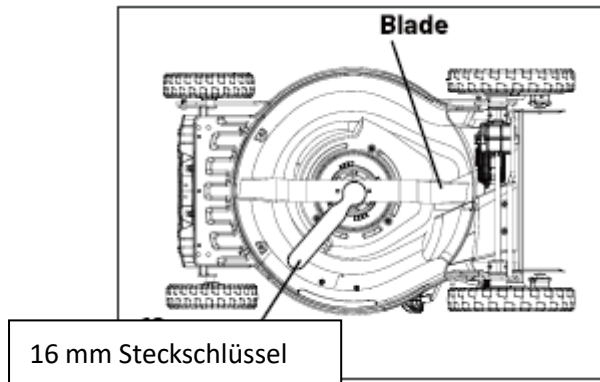


Abb. 14

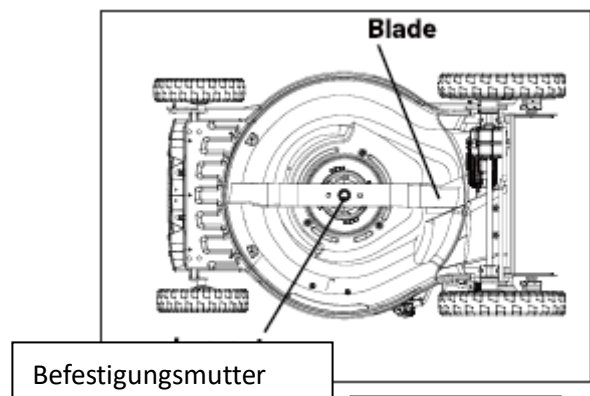


Abb. 15

- Setzen Sie das neue Messer in derselben Position ein und befestigen Sie es mit der originalen Befestigungsmutter.
(Erforderliches Anzugsdrehmoment: 20–25 Nm) (siehe Abb. 16)

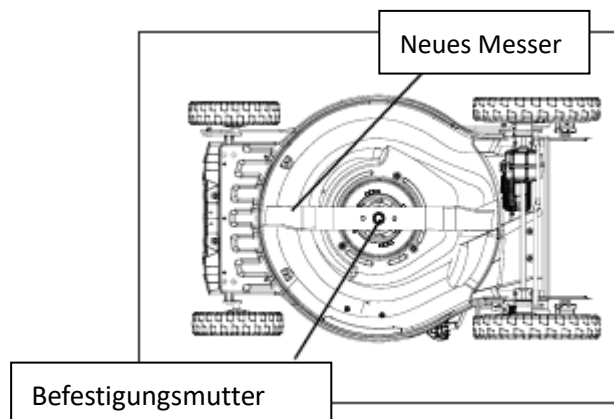


Abb. 16

Radwechsel

Warnung:

Entfernen Sie die Akkus, bevor Sie Wartungsarbeiten durchführen.

Für den Austausch der Räder wird empfohlen, das Gerät von einem qualifizierten Techniker oder autorisierten Kundendienstzentrum warten zu lassen.

10. FEHLERBEHEBUNG

Warnung:

Entfernen Sie den Akku, bevor Sie Wartungs- oder Transportarbeiten am Rasenmäher durchführen. Schützen Sie Ihre Hände, indem Sie schwere Arbeitshandschuhe tragen oder die Schneidkanten mit einem Tuch oder anderem Material abdecken, wenn Sie Wartungsarbeiten am Messer durchführen.

Problem	Mögliche Ursache	Lösung
Der Rasenmäher startet nicht.	Der Akku ist entladen.	Akku aufladen.
	Der Motor oder der Akku ist überlastet.	Schritthöhe erhöhen und das Gerät neu starten.
	Der Akku oder das Gerät ist zu heiß.	Warten, bis Akku oder Gerät abgekühlt sind, dann neu starten.
	Der Sicherheitsschlüssel ist nicht im Akkufach eingesetzt.	Sicherheitsschlüssel in den Steckplatz einsetzen.
Der Rasenmäher läuft, aber die Schnittleistung ist unzureichend.	Das Messer ist stumpf. Das Gehäuse oder der Auswurfkanal ist verstopft.	Messer schärfen. Gehäuse oder Auswurfkanal reinigen.
Der Rasenmäher ist ungewöhnlich laut oder vibriert.	Das Messer ist verbogen oder beschädigt.	Messer austauschen.
Der Grasfangsack nimmt kein Gras auf.	Der Auswurfkanal ist verstopft. Der Fangkorb ist voll.	Grasreste im Auswurfkanal entfernen. Fangkorb häufiger entleeren.

Hinweis:

Wenn das Problem nach Durchführung der oben genannten Kontrollen weiterhin besteht, wenden Sie sich bitte an den Kundendienst oder eine autorisierte Servicestelle.

11. ZUBEHÖR UND ERSATZTEILE

Verwenden Sie nur Originalzubehör und Ersatzteile, um die Sicherheit und einwandfreie Funktion des Geräts sicherzustellen. Weitere Informationen finden Sie unter www.FUXTEC.com.

12. ALLGEMEINE BESCHREIBUNG

Artikelnummer: FX-E2RM46PROSet

Artikelbezeichnung: FUXTEC Akkurasenmäher FX-E2RM46PROSet

13. TECHNISCHE DATEN

Typ	Spezifikation
-----	---------------

Modell	FX-E2RM46PROSet
Nettogewicht	22,5 kg
Geliefert montiert	Verpackt mit abgenommenem oberen Griff
Motortyp	bürstenloser Motor 1200 W
Antriebsart	Akku
Nominalspannung	36 V
Nenndrehzahl	2800-3100 U/min $\pm 10\%$
Leerlaufdrehzahl	4200 U/min
Leistung in W	1200 W
Startvorrichtung	Seilzugstarter, E-Start
Schallleistungspegel LWA gemessen	96 dB (A)
Schallleistungspegel LWA garantiert	99 dB (A)
Batterie enthalten	Ja
Batterietechnologie	Li-Ion
Ladegerät inklusive	Ja
Netzstecker-Typ	Europäischer Stecker
Batteriespannung	18 V
Anzahl der Akkus	2
Batterielaufzeit bis zu	Leerlaufzeit (mit Standard-5-Ah-Akku, nicht selbstfahrend): ≥ 64 min
Batteriekapazität	5 Ah
Ladezeit (ca.)	120 min
Zentrale Schnitthöhenverstellung	Ja
Schnitthöhe	10 Stufen von 25–100 mm
Schnittbreite	46 cm
Selbstantrieb	Ja, Hinterradantrieb
Seitenauswurf	Nein
Heckauswurf	Ja
Grasfangkorbvolumen	50 L
Elektrostart	Ja
FlexSpeed	Ja
Mulchfunktion	Ja
Schwenkbare Vorderachse	Nein
Vibration am Griff	4 m/s ² (Unsicherheit K=1,5 m/s ²)
Vorderraddurchmesser	8" (200 mm)
Hinterraddurchmesser	11" (280 mm)
Max. Gerätehöhe	123 cm
Abmessungen L*B*H	164X54X123 cm
IP-Schutzklasse	Griff: IPX1 Batteriefach: IPX4

14. LIEFERUMFANG

Artikel	Menge
Akkurasenmäher - FX-E2RM46PROSet	1
Akku	2
Ladegerät	1
Kabelklemmen	2
Grasfangsack	1
Schrauben (Bolzen)	2
Knöpfe	2
Verriegelungshebel	2
Unterlegscheiben	2
Muttern	2
Mulchkit	1
Seitenauswurfkanal	1
Bedienungsanleitung	1

15. GEWÄHRLEISTUNG

Die Gewährleistungsfrist beginnt mit dem Datum des Kaufs. Bitte bewahren Sie den Kaufbeleg als Nachweis sorgfältig auf. Die Gewährleistung umfasst keine Verschleißteile und gilt nicht für Schäden, die durch unsachgemäßen Gebrauch, unsachgemäße Handhabung, Gewaltanwendung, technische Veränderungen, die Verwendung nicht zugelassener Zubehörteile oder Ersatzteile sowie durch Reparaturversuche durch nicht autorisierte Personen verursacht wurden. Gewährleistungsarbeiten dürfen ausschließlich von autorisierten Fachbetrieben oder Servicepartnern durchgeführt werden. Diese Bedingungen gelten ergänzend zu den gesetzlichen Gewährleistungsrechten, die je nach Land unterschiedlich geregelt sein können.

16. ENTSORGUNG

Das Verpackungsmaterial besteht überwiegend aus recyclingfähigen Materialien. Bitte entsorgen Sie sämtliche Verpackungsbestandteile entsprechend den lokalen Vorschriften zur Abfalltrennung. Durch das Recycling der Verpackung leisten Sie einen wertvollen Beitrag zum Umweltschutz und zur nachhaltigen Nutzung von Ressourcen.

Dieses Produkt darf nicht mit dem normalen Hausmüll entsorgt werden. Gemäß der europäischen Richtlinie 2012/19/EU über Elektro- und Elektronik-Altgeräte (WEEE – Waste Electrical and Electronic Equipment) muss das Gerät am Ende seiner Lebensdauer an einer zugelassenen Sammelstelle für Elektro- und Elektronik-Altgeräte abgegeben werden.

Die ordnungsgemäße Entsorgung und das Recycling der Materialien tragen zum Schutz der Umwelt und der menschlichen Gesundheit bei. Weitere Informationen zur Rückgabe und Entsorgung erhalten Sie bei Ihrer örtlichen Abfallbehörde oder bei dem Händler, bei dem Sie das Produkt erworben haben.

17. KUNDENSERVICE

Bei Fragen zu Gewährleistung, Reparatur oder Ersatzteilen wenden Sie sich bitte an:

FUXTEC GmbH
Kappstraße 69
71083 Herrenberg
Deutschland
Telefon: 070329560888
E-Mail: info@fuxtec.de

Hinweis: Bitte senden Sie keine Retouren oder Reparaturen an diese Adresse. Für Rücksendungen im Gewährleistungsfall wenden Sie sich bitte an unseren Kundenservice.

18. URHEBERSCHUTZ

© 2025 By FUXTEC GmbH

Alle Rechte vorbehalten. Die Inhalte dieser Anleitung sind urheberrechtlich geschützt. Ihre Verwendung ist im Rahmen der Bedienung zulässig. Eine darüberhinausgehende Verwendung oder Vervielfältigung ist ohne schriftliche Genehmigung der FUXTEC GmbH nicht gestattet. Die FUXTEC GmbH behält sich vor, Änderungen innerhalb dieser Bedienungsanleitung auch ohne vorherige Kommunikation durchzuführen.

ENGLISH VERSION

19. INTRODUCTION AND SAFETY

General Information

Read this original operating manual carefully before using the product for the first time and follow all instructions. Keep the document in a safe place for future reference or for subsequent owners. Familiarize yourself with the functions and proper use of the product. Observe all safety instructions listed in the service manual. Always act responsibly and considerately towards third parties. The operator is responsible for accidents or hazards caused to third parties.

Intended use

The product may only be used for its intended purpose. Any other use is considered improper. The user or operator is solely liable for any resulting damage or injury of any kind; the manufacturer accepts no responsibility for this. Please note that the product is not designed for commercial, craft, or industrial use. Any warranty or liability is excluded if the product is used in such areas of application or comparable activities.

Do not allow anyone who has not read and understood these instructions in full to assemble, commission, adjust, or operate the product. This product is intended exclusively for well-insulated rooms or for non-permanent use.

Safety instructions

Read all safety instructions, operating instructions, illustrations, and technical information supplied with the product. Failure to follow these instructions may result in serious injury or damage. The operator is obliged to use the product as intended, to pay attention to the environment, and to take special care of other people, especially children. Always adhere to the specified safety guidelines.

20. GENERAL SAFETY INSTRUCTIONS

General safety instructions

Danger:

This device may only be operated in accordance with the safety rules contained in this manual. As with all motor-driven devices, carelessness or operating errors can lead to serious injury. This device is capable of severing hands and feet and throwing objects. Failure to observe all safety instructions can result in serious injury or even death.

Warning:

When using electric lawn mowers, basic safety precautions must be followed to reduce the risk of fire, electric shock, and injury. These include the following points in particular:

- Avoid damp environments – Do not operate the lawn mower on wet or damp surfaces.
- Do not use in the rain.
- Keep children away – Visitors and children must be kept away from the work area.
- Wear appropriate clothing – Do not wear loose clothing or jewelry, as these can get caught in moving parts. Protective gloves and sturdy shoes are recommended for outdoor work.
- Wear safety goggles – Always wear a face mask or dust mask when working in dusty conditions.
- Use the device only for its intended purpose – The lawn mower is designed exclusively for cutting grass.
- Do not use force – The mower works more efficiently and safely at the speed for which it is designed.
- Do not overstretch – Always ensure you have a secure footing and balance.
- Be alert – Work with concentration and use common sense. Do not operate the device when you are tired.
- Storage – When the lawn mower is not in use, always store it in a dry place out of the reach of children.
- Maintenance – Keep cutting tools clean and sharp for best results. Lubricate all moving parts regularly and keep them free of oil and dirt.
- Always keep the blades sharp.
- Always keep hands and feet away from the cutting area.
- Objects struck by blades can be thrown around – carefully check the working area for foreign objects before each use.
- Always use identical replacement blades.
- If the mower hits a foreign object, stop immediately:
 - Switch off the mower

- Remove the battery
- Inspect the device and blades
- Have any damage repaired before restarting

Important safety instructions before mowing

Warning:

Grass catcher bags, discharge covers, side discharge, mulching and drag plates are subject to wear and damage. This can cause moving parts or objects to be ejected, posing a risk of injury. For safety reasons, always check all damaged components and replace them immediately with identical spare parts.

- Read this operating manual thoroughly before assembling or using the lawn mower. Familiarize yourself with all controls. Keep the manual in a safe place for future reference and when ordering replacement parts.
- Always keep children, pets, and uninvolved persons away from the work area.
- When reversing the mower, always look down and behind you to avoid children or obstacles.
- Always keep the discharge area clear. This mower is a precision tool, not a toy—use extreme caution. The mower is intended for cutting grass only.
- Check the work area thoroughly before each use. Remove stones, sticks, wires, or other foreign objects that could be picked up and thrown by the blades. Such objects can cause serious injury.
- Plan your mowing pattern so that no material is thrown toward roads, sidewalks, or people. Avoid obstacles that could throw material back toward the operator.
- To avoid injury from thrown objects, always stand behind the handles when mowing and keep at least 10 m (30 ft) between the mower and other people. Stop the machine immediately if anyone enters the work area.
- Always wear safety glasses or a dust mask, especially in dusty conditions. Flying objects can cause serious eye injuries.
- Never place your hands or feet near the rotating blades. Contact can cause amputation.
- Missing or damaged protective covers can cause injuries from flying parts – replace damaged parts immediately.
- Many injuries occur when the mower runs over the user in a fall. Do not hold on to the mower if you slip or fall—let go of it immediately.
- Do not drive the mower backwards while walking. Always look behind you before moving the mower backwards to avoid tripping hazards.
- The engine/blade switch on the handle is a safety switch and must not be bypassed.
- Never mow without adequate lighting or in poor visibility conditions.
- Do not operate the blade over roads, paths, or gravel surfaces.
- If the mower vibrates unusually, stop immediately, remove the battery, and check the cause. Vibrations are usually an indication of damage.
- Before leaving the operating position or before performing maintenance work:
 - Switch off the mower.
 - Remove the battery.
 - Completely stop the blade movement.

- Before cleaning, changing blades, mulching wedge, side discharge, or grass catcher bag, and before removing blockages, turn off the motor, remove the battery, and wait until all blades have come to a complete stop.
- Never touch parts in the discharge area or on the blade while the blades are rotating. Always wait until all moving parts have come to a complete stop.
- If the overload protection switch trips frequently, please contact customer service.
- Never expose the mower to rain or moisture. Always keep the motor and electrical connections dry.
- Always store the mower and battery in a dry, protected place when not in use.
- Only use original replacement parts. Non-original parts may cause malfunctions or safety hazards.
- Regularly remove grass clippings, leaves, and dirt from the motor cover to prevent a fire hazard.
- Regularly check the blade and mounting screws to ensure they are secure. Replace damaged or worn blades only with identical original replacement blades.
- Always keep screws, nuts, and fasteners tightly tightened to ensure operational safety.
- Never tamper with safety devices or disable them.
- Only adjust blade heights or wheels when the motor is switched off and the blades are at a standstill.
- After an impact, stop the engine immediately, remove the battery, check the blade for damage, and repair or replace it if necessary.
- Maintain and service the mower regularly according to the instructions to extend its service life.
- Any repairs not described in this manual may only be carried out by customer service.

Safety instructions for the battery

- Do not disassemble, open, or destroy the battery.
- Do not expose the battery to heat or fire. Avoid direct sunlight. The cells may explode. Check local regulations for disposal.
- Do not short-circuit the battery. Do not store the battery loose in a drawer or box where it can be short-circuited by other metal objects. When the battery is not in use, keep it away from paper clips, coins, nails, screws, or other small metal objects that can create a connection from one terminal to another. A short circuit can cause burns or fire.
- Do not subject the battery to mechanical shock.
- Pay attention to the positive (+) and negative (–) markings on the battery and device and use them correctly.
- Keep the battery out of the reach of children.
- Always use the battery type recommended by the device manufacturer.
- Keep the battery clean and dry.
- Clean the battery contacts with a clean, dry cloth if they become dirty.
- The battery must be charged before use. Always use the correct charger and follow the charging instructions in the manual.
- Do not store the battery in a discharged state for long periods of time.
- After prolonged storage, it may be necessary to charge and discharge the battery several times




to restore maximum performance.

- The battery performs best at normal room temperature (20 °C ± 5 °C).
- Only use the battery for its intended purpose.
- Remove the battery from the device when not in use.
- Dispose of the battery properly.
- Do not charge the battery in the rain, underwater, or in wet conditions. Never touch the battery or charger with wet hands.
- Do not charge the battery outdoors or in wet conditions.
- Only charge the battery with the charger provided by the manufacturer. Using other chargers may pose a risk of fire, explosion, or injury.
- Only operate tools with the batteries specifically designed for them. Using other batteries may pose a risk of injury or fire.
- If liquid leaks from the battery, avoid contact. If skin contact occurs, rinse thoroughly with water. If liquid gets into your eyes, seek medical attention immediately. Leaking liquid may cause irritation or burns.












Keep these instructions for future reference! If you pass the device on to someone else, also pass on these instructions to prevent misuse of the product and possible injury.





21. SYMBOLS USED ON THE PRODUCT

Symbols are used in this manual and on the product itself to indicate potential hazards. These safety symbols and their explanations must be fully understood. Please note: The warnings alone do not eliminate hazards and do not replace the necessary safety measures to prevent accidents.

Symbol	Signal	Meaning
	Danger	Indicates a hazardous situation which, if not avoided, will result in death or serious injury.
	Warning	Indicates a hazardous situation which, if not avoided, could result in death or serious injury.
	Caution	Indicates a hazardous situation which, if not avoided, could result in minor or moderate injury.
	Note	Provides important information that is not related to the risk of injury (e.g., information on protecting property).

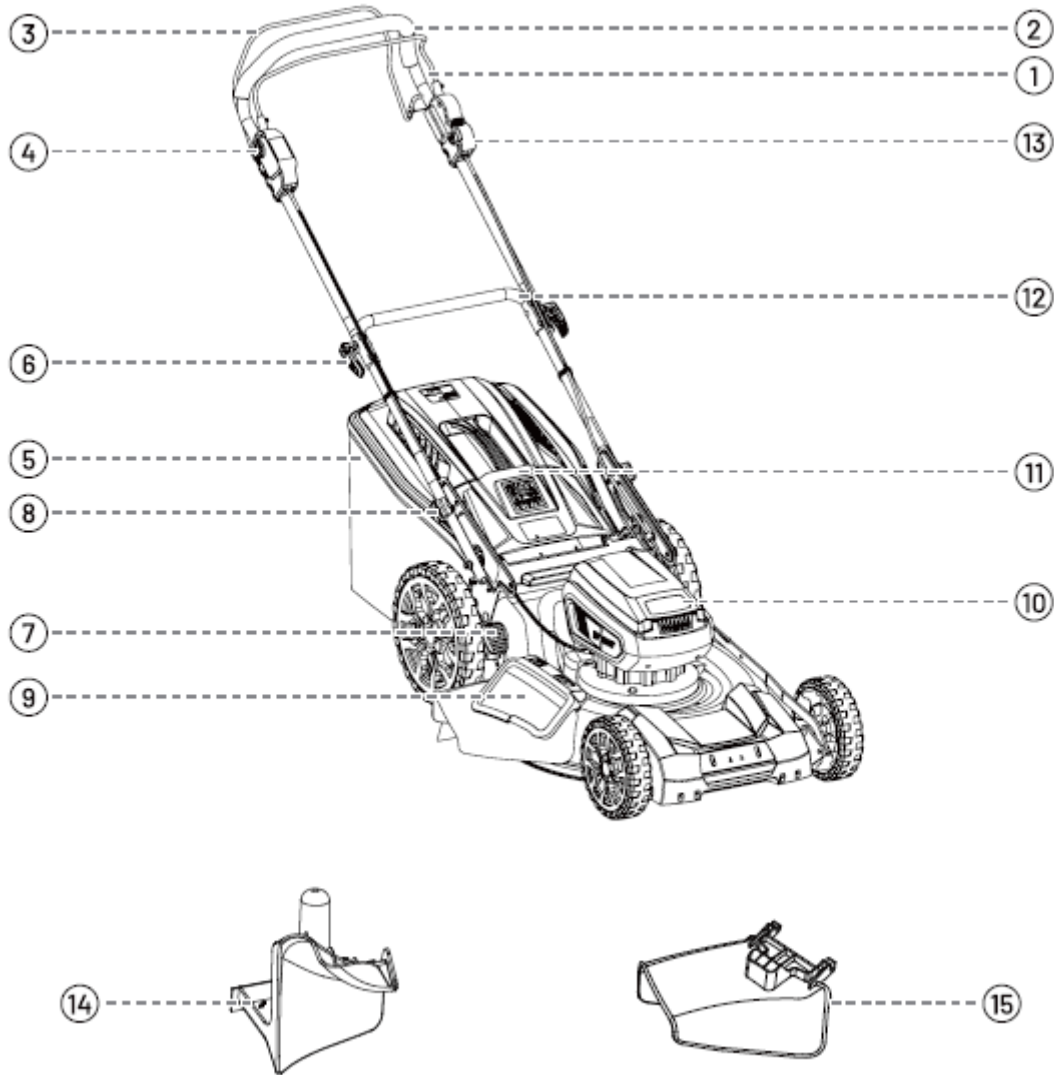
Some of these symbols may appear on your device. Please familiarize yourself with their meaning—this will help you use the device safely and effectively.

	<p>Use eye protection – Always wear safety glasses with side shields or a full-face mask when using this product.</p>
	<p>Do not remove safety devices Do not open or remove protective covers while the device is in operation.</p>
	<p>Look behind you when walking backwards Look down and behind you first to avoid tripping.</p>
	<p>Danger! Rotating blades Keep hands and feet away.</p>
	<p>Keep hands and feet away Never reach under the device. Do not use the machine without the cover or grass catcher. Replace immediately if defective.</p>
	<p>Danger! Keep your distance from people Do not mow when children or other people are nearby.</p>
	<p>Danger! Projectiles Remove foreign objects from the lawn. Wear safety goggles.</p>
	<p>Danger! Steep slopes Exercise caution on slopes. Do not use on slopes steeper than 15°.</p>
	<p>Blade continues to rotate The blades continue to rotate even after the machine has been switched off.</p>
	<p>Warning! Do not use in the rain Do not expose the device to moisture or humidity.</p>
	<p>Warning! Disconnect the battery Always disconnect the battery before performing maintenance work.</p>

	<p>Li-ion battery Batteries must be disposed of or recycled separately. They contain hazardous substances.</p>
	<p>Do not dispose of electrical appliances in household waste Dispose of them at recycling centers or specialist retailers.</p>
	<p>Read this instruction manual carefully before using the product and keep it in a safe place for future reference.</p>
	<p>CE mark The product complies with the requirements and regulations of the European Community.</p>

22. PRODUCT DESCRIPTION

Please check that the item is complete according to the description of the scope of delivery. If any parts are defective, please contact our FUXTEC customer service.



1. Start lever
2. Upper bar
3. Drive bracket
4. Safety shut-off
5. Grass catcher bag
6. Locking lever
7. Cutting height adjustment
8. Quick-release lever

9. Impact protection on the side ejector
10. Battery compartment
11. Rear ejection cover
12. Lower bar
13. Speed lever
14. Mulching kit
15. Side discharge chute

23. BATTERY HANDLING

Battery indicator

The battery is equipped with a test button that displays the charge status. Press the button to read the charge status using the LEDs on the battery:

LED display	Charge status / Operating status
4 LEDs light up	75% < charge level ≤ 100%
3 LEDs lit	50% < charge level ≤ 75%
2 LEDs lit	25% < charge level ≤ 50%
1 LED lights up	10% < charge level ≤ 25%
1 LED flashes	Charge level ≤ 10%

Warning:

Do not use the charger outdoors or in damp environments. Moisture ingress can cause electric shock.

Note:

Lithium-ion batteries are delivered partially charged. Charge the battery fully before using it for the first time.

Battery charging instructions

- Connect the charger to the power supply (120 V–60 Hz). The red LED lights up to indicate that the charger is working.
- Insert the guide ribs on the battery into the corresponding rails on the charger and slide the battery in.
- Once the battery is properly inserted, the green LED will flash slowly, indicating that the battery is charging. The red LED will remain lit.
- When the green LED stays on, the battery is fully charged.
- The battery will be fully charged if it remains in the charger. It will not be overcharged.
- However, if the battery remains unused in the charger for a long period of time, self-discharge and loss of capacity may occur. In this case, remove the battery and recharge it.
- A significantly reduced runtime after a full charge indicates that the batteries are at the end of their service life and need to be replaced.
- The charger may become warm during charging – this is normal.
- Only charge the battery in well-ventilated areas.



Charging LED indicator

LED indicator	Possible cause/meaning
Red on, green off	No load – no battery inserted
Red off, green flashing rapidly	Low voltage – battery severely discharged. Charging process requires more time.
Red off, green flashing slowly	Normal charging process – battery is charging.
Red off, green on	Battery fully charged – charging process complete.
Red flashing, green off	Temperature error – battery too hot or too cold. Charging will restart once the temperature returns to normal.
Red flashing rapidly, green off	Overcurrent error – current consumption exceeds the charging limit. Stop charging immediately and contact customer service.

24. INSTALLATION

Warning:

- To prevent accidental start-up, which could result in serious injury, always remove the battery from the device before starting to assemble parts.
- Do not make any changes to the device and do not use any accessories that are not specifically designed for this lawn mower. Any changes or modifications are considered improper use and can lead to dangerous situations with serious injuries.

Unpacking

- This product requires assembly.
- First, remove all accessories from the box. Then, grasp the front cover and rear handle simultaneously to carefully lift the mower out of the box. Ensure that all components listed in the parts list are present.
- Carefully inspect the device to ensure that no damage or breakage has occurred during transport.
- Keep the packaging material until you have carefully checked the lawn mower and successfully started it up.
- If any parts are missing or damaged, please contact customer service.

Handle assembly

Warning:

Never start the lawn mower before it has been completely assembled.

Folding out the lower handlebar (Fig. 1a, Fig. 1b)

1. Fold the lower and upper handle bars back toward the machine. Carefully pull the quick-release levers away from the lower handle bar and then turn them to the left or right (possible on both sides).
2. Set the desired height. There are three positions to choose from.
3. Then turn the quick-release levers back to their original position.

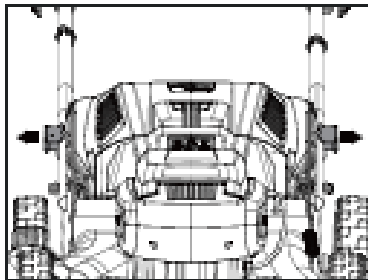


Fig. 1a

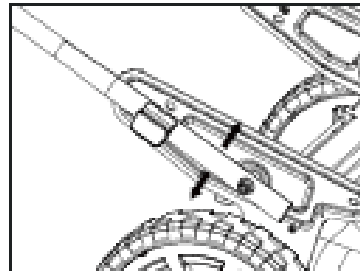


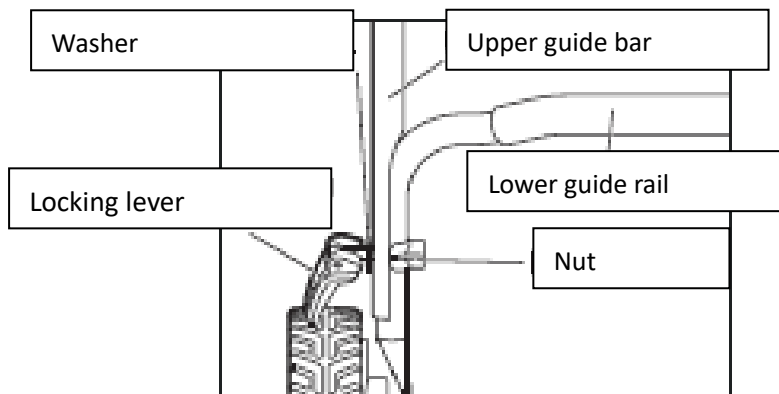
Fig. 1b

Note:

The quick-release levers must snap into the holes provided on the housing.

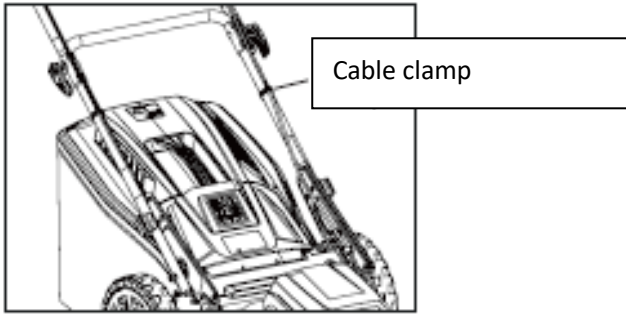
Assembling the upper handlebar grip

1. Align the holes on the upper handlebar grip with those on the lower handlebar grip.
2. Insert the locking levers with washers into the holes and nuts. Then turn the locking levers clockwise to securely connect the upper handlebar grip to the lower handlebar grip.



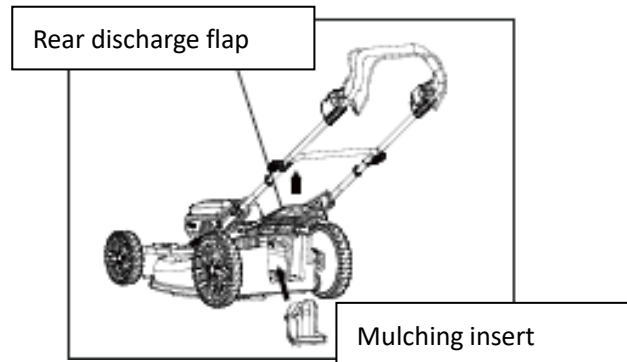
Cable clamp

The lawn mower is equipped with two cable clamps. Simply press the cable clamps onto the bar to securely attach the cable to the upper bar.



Inserting/removing the mulching insert

1. Lift the rear discharge flap and insert the mulching insert into the grass discharge of the mower. Then release the rear discharge flap again.
2. To remove, lift the rear discharge flap and pull the mulching insert straight out. Then release the rear discharge flap again.



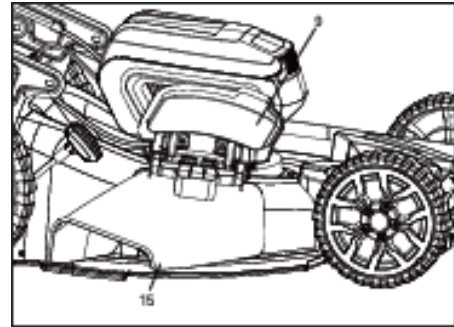
Note:

- The two pins on the mulching insert must be inserted into the two recesses on the housing.
- The mulching insert must be removed in order to insert and use the grass catcher bag.
- When using the mulching insert, you will obtain finer pieces of grass that remain on the lawn as mulch.
- Empty the grass bag regularly during operation. Do not wait until it is completely full. We recommend emptying it when it is about half full.

Attaching/removing the side discharge

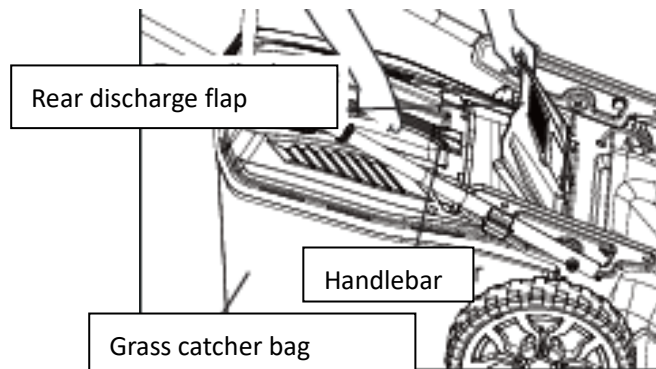
When using the side discharge, the clippings are discharged sideways onto the lawn.

- Remove the grass catcher bag (see chapter Attaching/removing the grass catcher bag).
- Insert the mulching insert (see chapter Attaching/removing the mulching insert).
- Lift the impact protection on the side discharge.
- Hook in the side discharge.
- Attach the impact protection to the side.



Attaching/removing the grass catcher bag

- Lift the rear discharge flap with one hand. With the other hand, hold the handle of the grass catcher bag and align the retaining rods of the grass catcher bag with the mounts on the mower to insert it.
- To remove the grass catcher bag, simply lift the rear discharge flap and remove the retaining rods of the grass catcher bag.



Adjusting the cutting height

- Pull the cutting height adjustment lever out of its lock and move it forward or backward to set the desired cutting height (Fig. 7a).
- The mower has 10 locking positions that can be used to adjust the cutting height from approx. 25–100 mm.
- Be careful not to lock the lever outside these 10 positions (Fig. 7b).

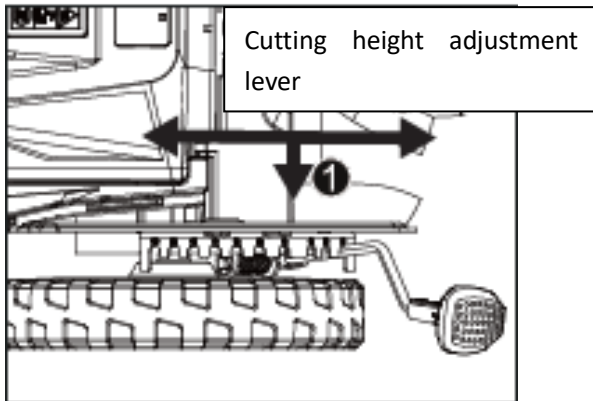


Fig. 7a

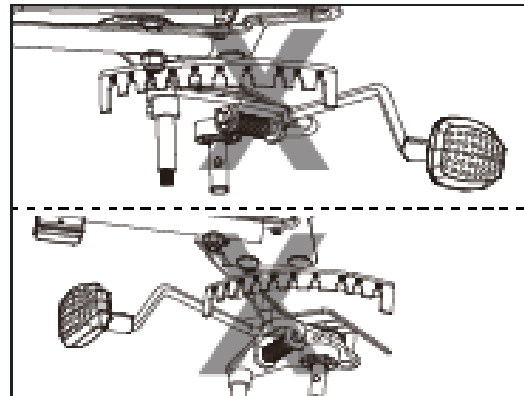
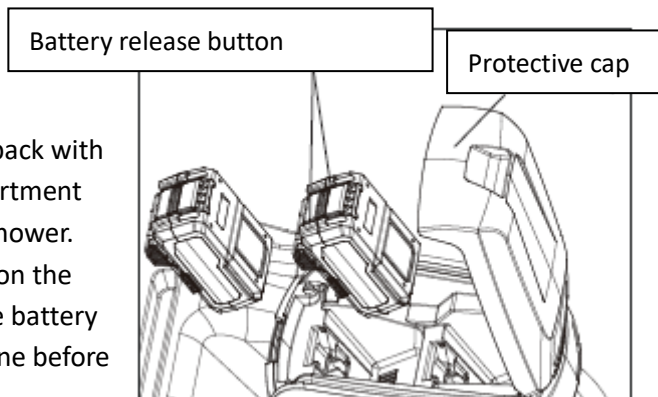


Fig. 7b

Inserting the battery

- Open the protective cap of the battery compartment.
- Align the raised part of the battery pack with the guides inside the battery compartment and slide the battery pack into the mower.
- Ensure that the battery lock button on the battery pack is engaged and that the battery pack is securely seated in the machine before starting operation.



Note:

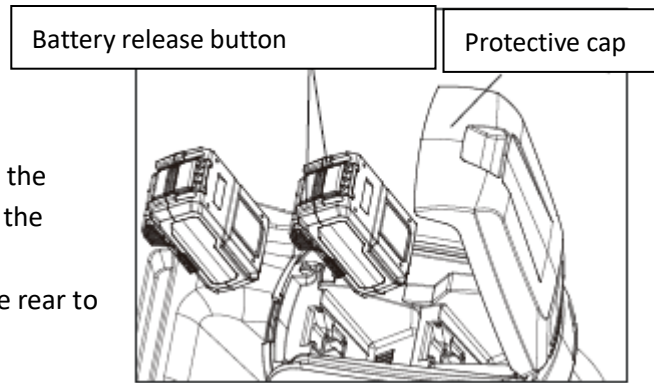
Two batteries must be used simultaneously to start the lawn mower.
The lawn mower cannot be operated with only one battery.

Warning:

- Keep your feet away from the cutting deck when adjusting the cutting height.
- To prevent accidental starting, always make sure not to press the start lever when inserting the battery or making other adjustments to the device.

Removing the battery

- Open the protective cap of the battery compartment.
- Press the battery release button on the front of the battery pack to release the battery.
- Pull the battery pack out toward the rear to remove it completely.



25.STARTUP

Warning:

Do not let familiarity with this product cause you to become careless. Remember that even a moment of inattention can result in serious injury.

Warning:

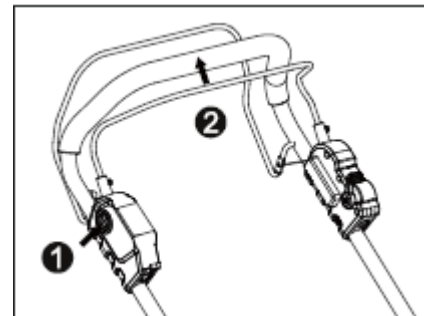
Always wear eye protection with side shields that comply with ANSI Z87.1 and hearing protection. Failure to do so may result in objects being thrown into your eyes or causing other serious injuries.

Warning:

Do not use attachments or accessories that are not recommended by the manufacturer of this product. The use of unauthorized parts can result in serious injury.

Starting/stopping the lawn mower

- Insert the batteries into the lawn mower.
- First press the safety button (1), then pull the start lever (2) back to the handle, and then release the safety button to start the motor.
- To stop the mower, release the start lever completely. The electric brake stops the blade rotation within a few seconds of releasing the start lever.



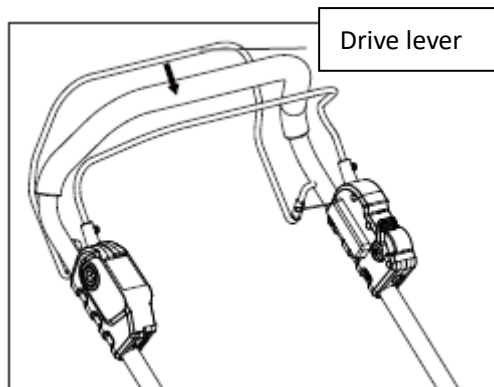
Activating/deactivating the wheel drive

To activate the wheel drive:

- Push the drive lever toward the handle.

Deactivate wheel drive:

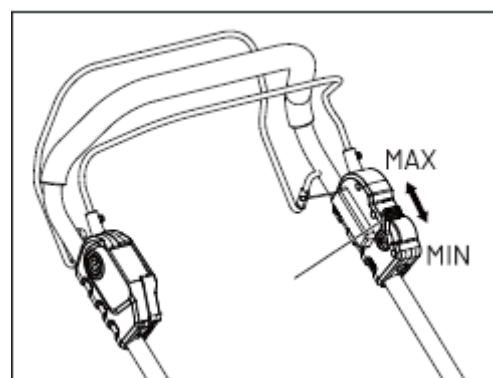
- Release the drive lever.



Adjusting the speed of the wheel drive

You can vary the speed of the wheel drive from 0.6 m/s (MIN) to 1.3 m/s (MAX) using the speed lever on the upper handle.

Move the speed lever forward to decrease the speed and backward to increase it.



Warning:

- Rotating blades can cause serious injury. To avoid injury, remove the safety key when the mower is unattended or when performing adjustment, cleaning, maintenance, transport, or lifting operations.
- Operating a lawn mower can cause foreign objects to be thrown into your eyes or the eyes of others, causing serious eye injuries. Always wear safety glasses when operating or working on the lawn mower.
- Ensure that other people and animals are at least 30 m away from the lawn mower during operation.
- The blade continues to rotate for a few seconds after the lawn mower has been switched off. Wait until the engine and blade have come to a complete standstill before restarting it. Do not repeatedly switch the lawn mower on and off quickly.

Protection against overloading the lawn mower

To avoid overloading, do not try to mow too much grass at once. Reduce the mowing speed or increase the cutting height.

Your lawn mower is equipped with built-in overload protection. If the lawn mower is overloaded, the motor will stop and the lawn mower will emit a warning signal (buzzing).

In this case, remove the batteries from the device. Check whether grass clippings have accumulated under the housing and remove them if necessary.

Then reinsert the batteries and restart the lawn mower.

Protection against high battery temperature

The battery pack generates heat during operation. This heat is dissipated more slowly in hot weather.

If the battery temperature exceeds 70 °C during operation, the protection circuit automatically switches off the mower to protect the battery from heat damage.

The four LED indicators on the battery pack will flash green simultaneously.

Then release the safety lever and wait until the battery has cooled down to around 67 °C. You can then restart the mower.

Mowing tips

Note:

A sharp blade significantly improves the performance of the lawn mower, especially when mowing tall grass. Therefore, always check the condition and sharpness of the blade before mowing.

Ensure that the lawn is free of stones, sticks, wires, and other objects that could damage the mower or motor. Such objects could be thrown in different directions by the mower and cause serious injury to the operator or others.

Warning:

If you encounter a foreign object, stop the engine immediately and remove the battery.

Check the mower thoroughly for damage and repair any damage before resuming operation.

Excessive vibration of the lawn mower during operation is an indication of possible damage. The device should be checked immediately and repaired if necessary.

- For best results, do not mow in circles, but back and forth across the area.
- When mowing dense grass, reduce your walking speed to ensure a more effective cut and even ejection of clippings.
- To maintain a healthy lawn, do not cut more than one-third of the grass height per mowing.
- The ideal lawn height is about 1.5–2 inches in cooler months and 2–3 inches in hot months.

Keep children away

Tragic accidents can occur if the operator is not aware of the presence of children. Children are often attracted to the mower and the mowing process and do not understand the dangers involved. Never assume that children will stay where you last saw them.

- Keep children away from the mower's working area and ensure that they are under the supervision of a responsible adult who is not the operator.
- Be alert and turn off the mower if a child enters the working area.
- Be especially careful in areas with poor visibility, such as around corners of houses, doors, bushes, trees, or other obstacles that could block your view of children running into the working area.
- Never allow children under the age of 14 to operate a motorized lawn mower. Children aged 14 and older may only operate the mower if they have read and understood the operating instructions and safety rules in this manual and have been instructed and supervised by an adult.
- Only responsible persons who are familiar with these safety rules may use this equipment.

Mowing on slopes

Slopes pose a significant risk of slipping and falling, which can result in serious injury. Therefore, special care must be taken when mowing on slopes.

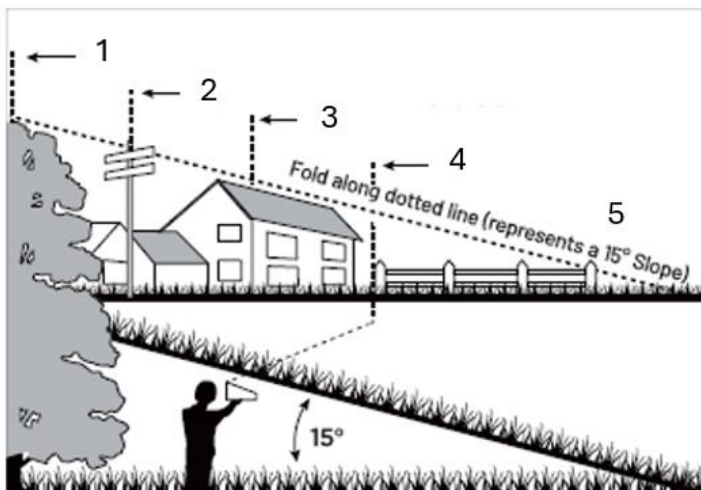
If you feel uncomfortable on a slope, do not mow there. For your own safety, use the inclination gauge (Fig. 13) to check the slope angle before using the device. Never mow on slopes with an incline of more than 15 degrees.

Please note:

- Mow across the slope, never up and down.
- Be particularly careful when changing direction.
- Watch out for holes, ruts, stones, hidden obstacles, or uneven ground that could cause you to trip or slip. Tall grass can hide such obstacles.

Avoid:

- Mowing near slopes, ditches, or embankments, as you can easily lose your balance there.
- Mowing on slopes with a gradient of more than 15 degrees (a height difference of approximately 0.75 m over a length of 3 m) – see illustration.
- Mowing on wet grass, as the ground can become slippery and there is a risk of falling.



1. Align the line horizontally with a vertical tree.
2. Alternatively, the line can be aligned with a post.
3. It can also be aligned with a building corner or
4. Be aligned with a fence post.
5. Fold the sheet along the dotted line – this represents a slope of 15°.

Fig. 13

26. CLEANING AND MAINTENANCE

Warning:

Only use identical replacement parts for maintenance work. The use of other parts may pose a hazard or damage the device. To ensure safety and reliability, all repairs should be carried out by qualified personnel.

Warning

To avoid serious injury, remove the battery before performing any maintenance, cleaning, or repair work, as well as when changing accessories or removing material from the device.

Cleaning the lawn mower

Warning:

Always remove the battery before servicing or transporting the lawn mower.

- The underside of the mower deck should be cleaned after each use, as grass clippings, dirt, and other debris can accumulate.
- Wipe the mower with a damp cloth.

Sharpening the blades

Warning:

Protect your hands by wearing heavy work gloves or wrapping the cutting edges with a cloth or other material before performing maintenance on the blade.

Always remove the battery before servicing or transporting the mower.

Warning:

Wear appropriate eye protection when removing, sharpening, or installing the blade.

Warning:

A worn, cracked, or damaged blade can break, and pieces of the blade can become dangerous projectiles. To avoid serious injury, check the blade regularly and do not use the mower with a worn or damaged blade.

Note:

Keep the blade sharp for best cutting performance. A dull blade will not cut the grass cleanly and will interfere with mulching.

A dull blade can be resharpened.

However, a severely worn, bent, cracked, or otherwise damaged blade must be replaced. A damaged blade can break and parts can be thrown away.

Frequency of sharpening

Sharpening the blade twice per mowing season is usually sufficient under normal conditions.

If your lawn is sandy or produces a lot of dust, more frequent sharpening may be necessary, as sand dulls the blade more quickly.

When sharpening the blade:

- Make sure that the blade remains balanced.
- Sharpen the blade at the original cutting angle.
- Grind both cutting edges evenly by removing the same amount of material on each side.

Sharpening the blade in a vise

- Remove the blade from the lawn mower (see section on changing blades).
- Clamp the blade in a vise (see Fig. 17).

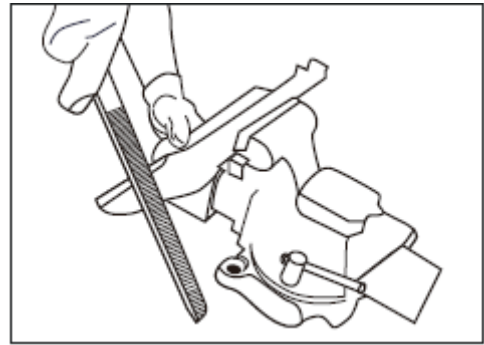


Fig. 17

- Wear suitable eye protection and gloves and take care not to cut yourself.
- Carefully sharpen the cutting edges of the blade with a fine-toothed file or a whetstone, maintaining the original cutting angle.
- Check the balance of the knife:
 - Clamp a nail or a screwdriver with a round shaft horizontally.
 - Place the knife so that the nail or screwdriver runs through the center hole of the knife.
 - Bring the knife into a horizontal position.
 - If one end of the blade sinks down, remove some material from that side until both ends are balanced.
 - The blade is balanced when neither end sinks (see Fig. 18).
- Reinsert the blade into the mower and tighten it securely (see section on changing blades).

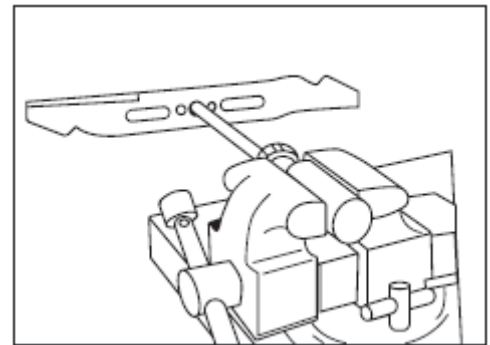


Fig. 18

Warning:

An unbalanced blade causes excessive vibration at high speeds. This can damage the mower and, in the worst case, cause the blade to break and result in serious injury.

Lubrication

Warning:

Remove the battery before performing lubrication work.

It is recommended that the device be lubricated by a qualified technician or authorized service center.

Storage

When storing the mower, proceed as follows:

- Remove the batteries from the battery compartment.
- Remove the grass catcher. Set the cutting height lever to the lowest position.
- Clean the lawn mower with a damp cloth or hand brush.
- Carefully check the lawn mower for worn, loose, or damaged parts. Check screws and

connections and tighten them if necessary.

- Pay particular attention to the blade – sharpen or replace it if worn.
- Store the lawn mower in a dry, clean, and cool room out of the reach of children.
- Do not store the appliance near corrosive materials such as fertilizers or road salt.
- Do not cover the lawn mower with a solid plastic sheet. Plastic can trap moisture, which can damage the device.
- The handle of the lawn mower can be folded down completely for space-saving storage:
 - To do this, loosen all the knobs on the upper handle.
 - First fold down the upper handle and then fold the lower handle completely (see Figs. 19 and 20).

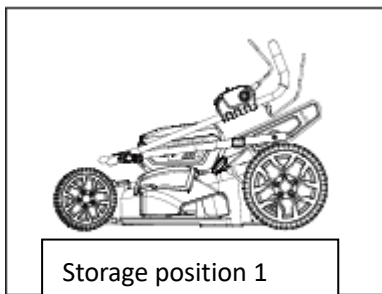


Fig. 19

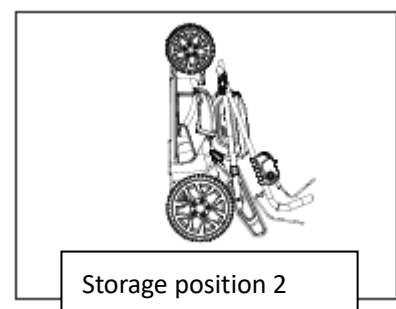


Fig. 20

Storing the battery

- Protect the battery from moisture and water.
- Only store the battery at temperatures between 5 °C and 40 °C.
For example, do not leave the battery in a vehicle or lawn mower in direct sunlight.
- Clean the battery's ventilation slots occasionally with a soft, clean, dry brush.
A significantly reduced operating time after charging indicates that the battery is worn out and needs to be replaced.
- If you do not use the device for a long period of time, charge and discharge the battery once a month.

27. SERVICING

Only use original accessories and original spare parts.

Only a regularly maintained and treated device can serve as a satisfactory aid.

Inadequate maintenance and care can lead to unforeseen accidents and injuries.

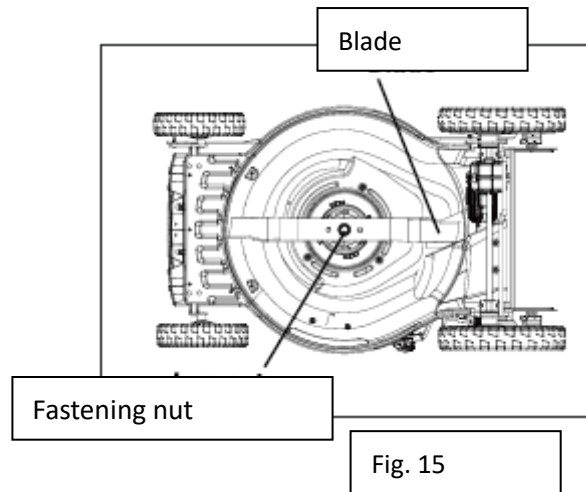
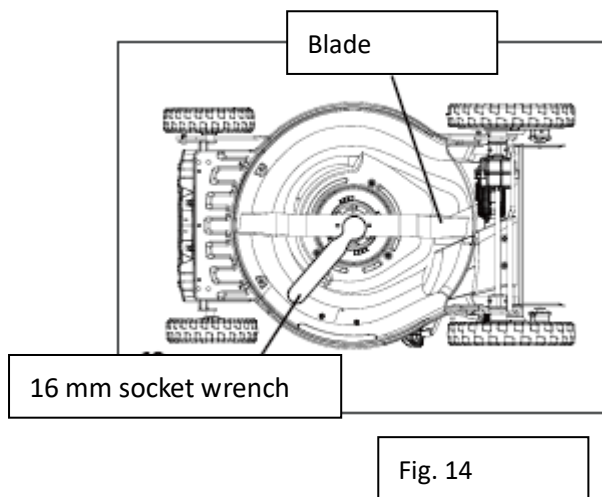
Blade replacement

Warning:

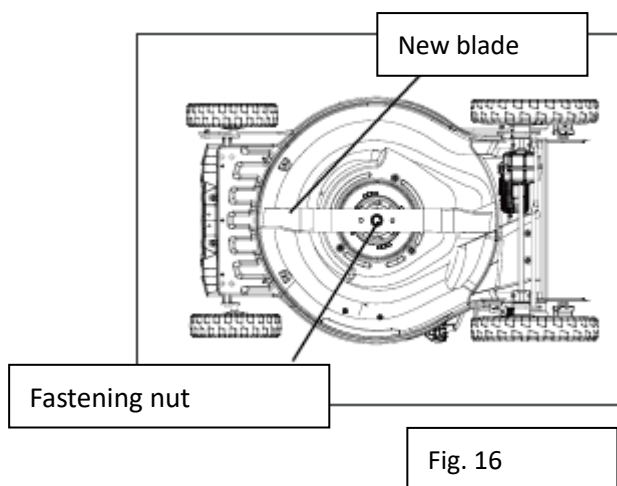
Protect your hands by wearing heavy work gloves or wrapping the cutting edges with a cloth or other material before performing maintenance on the blade.

Always remove the battery before servicing or transporting the mower.

- Remove the batteries from the mower.
- Tilt the mower onto its side to expose the underside of the cutting deck.
- Use a cloth to grip the blade or wear heavy-duty work gloves.
- Loosen the blade mounting nut with a 16 mm wrench (not included) by turning it counterclockwise.
(Tightening torque: 20–25 Nm)
- Then carefully remove the blade (see Figs. 14 & 15).



- Insert the new blade in the same position and secure it with the original fastening nut.
(Required tightening torque: 20–25 Nm) (see Fig. 16)



Wheel change

Warning

Remove the batteries before performing maintenance.

To replace the wheels, it is recommended that the device be serviced by a qualified technician or authorized service center.

28. TROUBLESHOOTING

Warning:

Remove the battery before performing maintenance or transporting the mower.

Protect your hands by wearing heavy work gloves or covering the cutting edges with a cloth or other material when performing maintenance on the blade.

Problem	Possible cause	Solution
The lawn mower does not start.	The battery is discharged.	Charge the battery.
	The motor or battery is overloaded.	Increase the cutting height and restart the device.
	The battery or device is too hot.	Wait until the battery or device has cooled down, then restart.
	The safety key is not inserted in the battery compartment.	Insert the safety key into the slot.
The lawn mower is running, but the cutting performance is insufficient.	The blade is dull. The housing or discharge channel is clogged.	Sharpen the blade. Clean the housing or discharge channel.
The lawn mower is unusually loud or vibrates.	The blade is bent or damaged.	Replace the blade.

The grass catcher bag is not collecting grass.	The discharge channel is blocked. The grass catcher bag is full.	Remove grass clippings from the discharge channel. Empty the grass bag more frequently.
--	--	---

Note:

If the problem persists after performing the above checks, please contact customer service or an authorized service center.

29. ACCESSORIES AND SPARE PARTS

Only use original accessories and spare parts to ensure the safety and proper functioning of the device. For more information, visit www.FUXTEC.com.

30. GENERAL DESCRIPTION

Item number: FX-E2RM46PROSet

Item description: FUXTEC cordless lawn mower FX-E2RM46PROSet

31. TECHNICAL DATA

Type	Specification
Model	FX-E2RM46PROSet
Net weight	22.5 kg
Delivered assembled	Packaged with upper handle removed
Motor type	Brushless motor 1200 W
Drive type	Battery
Nominal voltage	36 V
Nominal speed	2800-3100 rpm ± 10
Idle speed	4200 rpm
Power in W	1200
Starting device	Cable pull starter, electric start
Sound power level LWA measured	96 dB
Sound power level LWA guaranteed	99 dB (A)
Battery included	Yes
Battery technology	Li-ion
Charger included	Yes
Power plug type	European plug
Battery voltage	18
Number of batteries	2
Battery life up to	Idle time (with standard 5 Ah battery, not self-propelled): ≥ 64 min

Battery capacity	5 Ah
Charging time (approx.)	120 min
Central cutting height adjustment	Yes
Cutting height	10 levels from 25–100 mm
Cutting width	46 cm
Self-propelled	Yes, rear-wheel drive
Side discharge	No
Rear discharge	Yes
Grass catcher bag capacity	50 L
Electric start	Yes
FlexSpeed	Yes
Mulching function	Yes
Swiveling front axle	No
Vibration at the handle	4 m/s ² (uncertainty K=1.5 m/s ²)
Front wheel diameter	8" (200 mm)
Rear wheel diameter	11" (280 mm)
Max. device height	123 cm
Dimensions L*W*H	164 x 54 x 123 cm
IP protection class	Handle: IPX1 Battery compartment: IPX4

32.SCOPE OF DELIVERY

Item	Quantity
Cordless mower - FX-E2RM46PROSet	1
Battery	2
Charger	1
Cable clamps	2
Grass catcher bag	1
Screws (bolts)	2
Buttons	2
Locking levers	2
Washers	2
Nuts	2
Mulch kit	1
Side discharge chute	1
User manual	1

33. WARRANTY

The warranty period begins on the date of purchase. Please keep your proof of purchase in a safe place. The warranty does not cover wear parts and does not apply to damage caused by improper use, improper handling, use of force, technical modifications, the use of unauthorized accessories or spare parts, or repair attempts by unauthorized persons. Warranty work may only be carried out by authorized specialist companies or service partners. These conditions apply in addition to the statutory warranty rights, which may vary from country to country.

34. DISPOSAL

The packaging material consists mainly of recyclable materials. Please dispose of all packaging components in accordance with local waste separation regulations. By recycling the packaging, you are making a valuable contribution to environmental protection and the sustainable use of resources.

This product must not be disposed of with normal household waste. In accordance with European Directive 2012/19/EU on Waste Electrical and Electronic Equipment (WEEE), the device must be taken to an approved collection point for waste electrical and electronic equipment at the end of its service life.

Proper disposal and recycling of materials helps protect the environment and human health. For more information on return and disposal, please contact your local waste authority or the retailer where you purchased the product.

35. CUSTOMER SERVICE

If you have any questions about warranty, repair, or replacement parts, please contact:

FUXTEC GmbH

Kappstraße 69

71083 Herrenberg

Germany

Phone: 070329560888

Email: info@fuxtec.de

Note: Please do not send any returns or repairs to this address. For returns under warranty, please contact our customer service department.

36. COPYRIGHT PROTECTION

© 2025 By FUXTEC GmbH

All rights reserved. The contents of this manual are protected by copyright. Their use is permitted within the scope of operation. Any use or reproduction beyond this is not permitted without the written consent of FUXTEC GmbH. FUXTEC GmbH reserves the right to make changes to this operating manual without prior notice.

VERSION FRANÇAISE

37. INTRODUCTION ET SÉCURITÉ

Remarques générales

Lisez attentivement ce mode d'emploi original avant la première utilisation du produit et suivez toutes les instructions. Conservez ce document en lieu sûr pour pouvoir vous y référer ultérieurement ou le transmettre au prochain propriétaire. Familiarisez-vous avec les fonctions et l'utilisation correcte du produit. Respectez toutes les consignes de sécurité figurant dans le manuel d'entretien. Agissez toujours de manière responsable et respectueuse envers les tiers. L'exploitant est responsable des accidents ou des dangers causés à des tiers.

Utilisation conforme

Le produit ne doit être utilisé que conformément à sa destination. Toute utilisation autre que celle prévue est considérée comme non conforme. L'utilisateur ou l'exploitant est seul responsable des dommages ou blessures de toute nature qui en résultent ; le fabricant n'assume aucune responsabilité à cet égard. Veuillez noter que le produit n'est pas conçu pour une utilisation commerciale, artisanale ou industrielle. Toute garantie ou responsabilité est exclue si le produit est utilisé dans de tels domaines d'application ou pour des activités similaires.

Ne permettez à aucune personne n'ayant pas lu et compris intégralement ces instructions de monter, mettre en service, régler ou utiliser le produit. Ce produit est exclusivement destiné à être utilisé dans des pièces bien isolées ou pour une utilisation non permanente.

Consignes de sécurité

Lisez toutes les consignes de sécurité, les instructions d'utilisation, les illustrations et les informations techniques fournies avec le produit. Le non-respect de ces consignes peut entraîner des blessures graves ou des dommages importants. L'utilisateur est tenu d'utiliser le produit conformément à l'usage prévu, de prêter attention à l'environnement et de faire particulièrement attention aux autres personnes, en particulier aux enfants. Respectez toujours les consignes de sécurité prescrites.

38. CONSIGNES DE SÉCURITÉ GÉNÉRALES

Consignes de sécurité générales

Danger :

Cet appareil ne doit être utilisé que conformément aux règles de sécurité contenues dans ce mode d'emploi. Comme pour tous les appareils à moteur, la négligence ou les erreurs de manipulation peuvent entraîner des blessures graves. Cet appareil est capable de sectionner les mains et les pieds et de projeter des objets. Le non-respect de toutes les consignes de sécurité peut entraîner des blessures graves, voire mortelles.

Avertissement :

Lors de l'utilisation de tondeuses à gazon électriques, des mesures de sécurité élémentaires doivent être respectées afin de réduire les risques d'incendie, d'électrocution et de blessures. Il s'agit notamment des points suivants :

- Évitez les environnements humides – N'utilisez pas la tondeuse à gazon sur des surfaces mouillées ou humides.
- Ne l'utilisez pas sous la pluie.
- Tenez les enfants à l'écart – Les visiteurs et les enfants doivent être tenus à l'écart de la zone de travail.
- Portez des vêtements appropriés – Ne portez pas de vêtements amples ni de bijoux, car ceux-ci pourraient se coincer dans les pièces mobiles. Il est recommandé de porter des gants de protection et des chaussures solides pour travailler à l'extérieur.
- Utilisez des lunettes de protection – Portez toujours un masque facial ou un masque anti-poussière lors de travaux générant de la poussière.
- Utilisez l'appareil uniquement pour l'usage auquel il est destiné – La tondeuse à gazon est exclusivement conçue pour couper l'herbe.
- Ne forcez pas – La tondeuse fonctionne de manière plus efficace et plus sûre à la vitesse prévue.
- Ne vous penchez pas trop en avant – Veillez toujours à avoir une position stable et à garder votre équilibre.
- Soyez attentif – Travaillez de manière concentrée et faites preuve de bon sens. N'utilisez pas l'appareil si vous êtes fatigué.
- Stockage – Lorsque la tondeuse à gazon n'est pas utilisée, rangez-la toujours dans un endroit sec et hors de portée des enfants.
- Entretien – Maintenez les outils de coupe propres et affûtés pour obtenir les meilleurs résultats possibles. Lubrifiez régulièrement toutes les pièces mobiles et veillez à ce qu'elles restent exemptes d'huile et de saleté.
- Gardez toujours les lames affûtées.
- Gardez toujours vos mains et vos pieds à l'écart de la zone de coupe.
- Les objets touchés par les lames peuvent être projetés – vérifiez soigneusement qu'il n'y a pas de corps étrangers dans la zone de travail avant chaque utilisation.
- Utilisez toujours des lames de rechange identiques.
- Si la tondeuse heurte un corps étranger, arrêtez-la immédiatement :
 - éteignez la tondeuse
 - Retirez la batterie
 - Inspecter l'appareil et les lames
 - Faites réparer les dommages avant de redémarrer

Consignes de sécurité importantes avant la tonte

Avertissement :

Le bac de ramassage, le capot d'éjection, l'éjection latérale, les déflecteurs de mulching et les déflecteurs de traînée sont soumis à l'usure et aux dommages. Cela peut entraîner la projection de pièces mobiles ou d'objets et présenter un risque de blessure. Pour des raisons de sécurité, vérifiez toujours tous les composants endommagés et remplacez-les immédiatement par des pièces de rechange identiques.

- Lisez attentivement ce mode d'emploi avant de monter ou d'utiliser la tondeuse à gazon. Familiarisez-vous avec toutes les commandes. Conservez le mode d'emploi pour une utilisation future et pour commander des pièces de rechange.
- Tenez toujours les enfants, les animaux domestiques et les personnes non concernées à l'écart de la zone de travail.
- Lorsque vous reculez avec la tondeuse, regardez toujours vers le bas et vers l'arrière pour éviter les enfants ou les obstacles.
- Gardez toujours la zone d'éjection dégagée. Cette tondeuse est un outil de précision, pas un jouet – la plus grande prudence est de mise. La tondeuse est exclusivement destinée à la coupe de l'herbe.
- Inspectez soigneusement la zone de travail avant chaque utilisation. Retirez les pierres, les bâtons, les fils métalliques ou tout autre corps étranger qui pourraient être happés et projetés par les lames. De tels objets peuvent causer des blessures graves.
- Planifiez votre schéma de tonte de manière à ce qu'aucun matériau ne soit projeté en direction des routes, des trottoirs ou des personnes. Évitez les obstacles qui pourraient renvoyer des matériaux vers l'opérateur.
- Pour éviter toute blessure causée par des objets projetés, placez-vous toujours derrière les poignées pendant la tonte et maintenez une distance d'au moins 10 m (30 pieds) entre la tondeuse et les autres personnes. Arrêtez immédiatement l'appareil si quelqu'un pénètre dans la zone de travail.
- Portez toujours des lunettes de protection ou un masque anti-poussière, en particulier dans des conditions poussiéreuses. Les objets projetés peuvent causer de graves blessures aux yeux.
- Ne placez jamais vos mains ou vos pieds à proximité des lames en rotation. Tout contact peut entraîner des amputations.
- Des capots de protection manquants ou endommagés peuvent entraîner des blessures par projection de pièces. Remplacez immédiatement les pièces endommagées.
- De nombreuses blessures surviennent lorsque la tondeuse roule sur l'utilisateur en cas de chute. Ne vous accrochez pas à la tondeuse si vous glissez ou tombez, lâchez-la immédiatement.
- Ne conduisez pas la tondeuse en marche arrière tout en marchant. Regardez toujours derrière vous avant de reculer la tondeuse afin d'éviter tout risque de trébuchement.
- L'interrupteur moteur/lame situé sur la poignée est un interrupteur de sécurité et ne doit pas être contourné.
- Ne tondez jamais sans un éclairage suffisant ou dans de mauvaises conditions de visibilité.
- N'utilisez pas la lame sur des routes, des chemins ou des surfaces gravelées.
- Si la tondeuse vibre de manière inhabituelle, arrêtez-la immédiatement, retirez la batterie et vérifiez la cause. Les vibrations sont généralement le signe d'un dommage.
- Avant de quitter le poste de conduite ou avant d'effectuer des travaux d'entretien :
 - éteignez la tondeuse.
 - Retirez la batterie.
 - Arrêtez complètement le mouvement des lames.
- Avant chaque nettoyage, chaque remplacement des lames, du coin de mulching, de l'éjecteur

latéral ou du bac de ramassage, ainsi qu'avant de retirer les obstructions, arrêtez le moteur, retirez la batterie et attendez que toutes les lames soient complètement à l'arrêt.

- Ne touchez jamais les pièces situées dans la zone d'éjection ou sur la lame tant que les lames tournent. Attendez toujours que toutes les pièces mobiles soient à l'arrêt.
- Si le disjoncteur de surcharge se déclenche fréquemment, veuillez contacter le service après-vente.
- N'exposez jamais la tondeuse à la pluie ou à l'humidité. Veillez à ce que le moteur et les connexions électriques restent toujours secs.
- Rangez toujours la tondeuse et la batterie dans un endroit sec et protégé lorsqu'elles ne sont pas utilisées.
- Utilisez exclusivement des pièces de rechange d'origine. Des pièces différentes peuvent entraîner des dysfonctionnements ou présenter des risques pour la sécurité.
- Retirez régulièrement les résidus d'herbe, les feuilles et les saletés du capot du moteur afin d'éviter tout risque d'incendie.
- Vérifiez régulièrement que la lame et les vis de fixation sont bien serrées. Remplacez les lames endommagées ou usées uniquement par des lames de rechange d'origine identiques.
- Maintenez les vis, écrous et fixations bien serrés afin de garantir la sécurité de fonctionnement.
- Ne manipulez jamais les dispositifs de sécurité et ne les désactivez pas.
- Ne réglez la hauteur des lames ou les roues que lorsque le moteur est arrêté et que les lames sont à l'arrêt.
- Après un choc, arrêtez immédiatement le moteur, retirez la batterie, vérifiez si la lame est endommagée et, si nécessaire, réparez-la ou remplacez-la.
- Entretenez et révissez régulièrement la tondeuse conformément aux instructions afin de prolonger sa durée de vie.
- Toutes les réparations non décrites dans ce manuel doivent être effectuées uniquement par le service après-vente.

Consignes de sécurité pour la batterie



- Ne démontez pas, n'ouvrez pas et ne détruisez pas la batterie.
- N'exposez pas la batterie à la chaleur ou au feu. Évitez l'exposition directe au soleil. Les cellules peuvent exploser. Renseignez-vous sur les réglementations locales en matière d'élimination.
- Ne court-circuitez pas la batterie. Ne rangez pas la batterie dans un tiroir ou une boîte où elle pourrait être court-circuitée par d'autres objets métalliques. Lorsque la batterie n'est pas utilisée, éloignez-la des trombones, pièces de monnaie, clous, vis ou autres petits objets métalliques susceptibles de créer une connexion entre les deux pôles. Un court-circuit peut provoquer des brûlures ou un incendie.
- N'exposez pas la batterie à des chocs mécaniques.
- Faites attention aux marques plus (+) et moins (-) sur la batterie et l'appareil et utilisez-les correctement.
- Conservez la batterie hors de portée des enfants.
- Utilisez toujours le type de batterie recommandé par le fabricant de l'appareil.
- Gardez la batterie propre et sèche.
- Nettoyez les contacts de la batterie à l'aide d'un chiffon propre et sec s'ils sont sales.


- La batterie doit être chargée avant utilisation. Utilisez toujours le chargeur approprié et suivez les instructions de charge indiquées dans le manuel.
- Ne stockez pas la batterie déchargée pendant une longue période.
- Après un stockage prolongé, il peut être nécessaire de charger et de décharger la batterie plusieurs fois afin de rétablir sa puissance maximale.
- La batterie offre les meilleures performances à une température ambiante normale (20 °C ± 5 °C).
- Utilisez la batterie uniquement pour l'application pour laquelle elle est prévue.
- Retirez la batterie de l'appareil lorsqu'elle n'est pas utilisée.
- Éliminez la batterie de manière appropriée.
- Ne chargez pas la batterie sous la pluie, sous l'eau ou dans des conditions humides. Ne touchez jamais la batterie et le chargeur avec les mains mouillées.
- Ne chargez pas la batterie à l'extérieur ou dans des conditions humides.
- Ne chargez la batterie qu'avec le chargeur fourni par le fabricant. L'utilisation d'autres chargeurs peut présenter un risque d'incendie, d'explosion ou de blessures.
- N'utilisez que des outils équipés des batteries spécialement prévues à cet effet. L'utilisation d'autres batteries peut présenter un risque de blessure ou d'incendie.
- Si du liquide s'écoule de la batterie, évitez tout contact. En cas de contact avec la peau, rincez abondamment à l'eau. En cas de contact avec les yeux, consultez immédiatement un médecin. Le liquide qui s'écoule peut provoquer des irritations ou des brûlures.

Conservez ces instructions pour référence future ! Si vous cédez l'appareil à quelqu'un d'autre, remettez-lui également ces instructions afin d'éviter toute utilisation incorrecte du produit et d'éventuelles blessures.









39. SYMBOLES FIGURANT SUR LE PRODUIT








Ce manuel et le produit lui-même utilisent des symboles pour signaler les dangers potentiels. Ces symboles de sécurité et leurs explications doivent être parfaitement compris. Remarque : les avertissements ne suppriment pas les dangers et ne remplacent pas les mesures de sécurité nécessaires pour éviter les accidents.

Symbole	Signal	Signification
	Danger	Indique une situation dangereuse qui, si elle n'est pas évitée, entraînera inévitablement la mort ou des blessures graves.
	Avertissement	Indique une situation dangereuse qui, si elle n'est pas évitée, peut entraîner la mort ou des blessures graves.

	Attention	Indique une situation dangereuse qui, si elle n'est pas évitée, peut entraîner des blessures légères ou modérées.
	Remarque	Contient des informations importantes qui ne sont pas liées à un risque de blessure (par exemple, des conseils pour la protection des biens matériels).

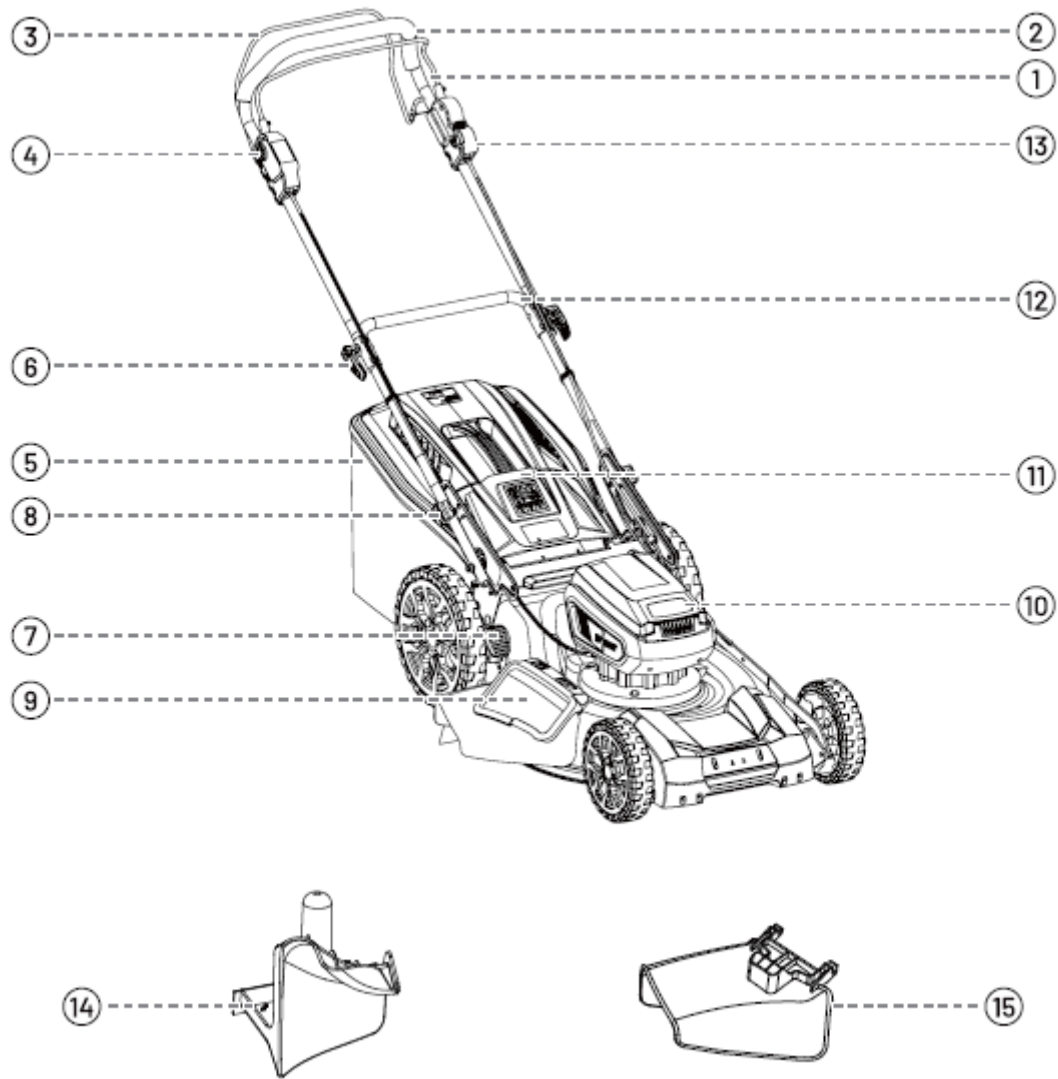
Certains de ces symboles peuvent apparaître sur votre appareil. Veuillez vous familiariser avec leur signification afin de garantir une utilisation sûre et optimale de l'appareil.

	Utilisez une protection oculaire – Portez toujours des lunettes de sécurité avec protections latérales ou un masque intégral lorsque vous utilisez ce produit.
	Ne retirez pas les dispositifs de sécurité N'ouvrez pas et ne retirez pas les capots de protection lorsque l'appareil est en marche.
	Regardez derrière vous lorsque vous reculez Regardez d'abord vers le bas et vers l'arrière pour éviter tout risque de trébuchement.
	Danger ! Lames rotatives Gardez vos mains et vos pieds à distance.
	Gardez vos mains et vos pieds à distance Ne mettez jamais les mains sous l'appareil. N'utilisez pas la machine sans capot ni bac de ramassage. Remplacez immédiatement en cas de défaut.
	Danger ! Gardez vos distances avec les personnes Ne tondez pas en présence d'enfants ou d'autres personnes à proximité.
	Danger ! Objets projetés Retirez les corps étrangers de la pelouse. Portez des lunettes de protection.
	Danger ! Pentes raides Soyez prudent sur les pentes. Ne pas utiliser sur une pente supérieure à 15°.

	<p>La lame continue de tourner Les lames continuent de tourner même après la mise hors tension.</p>
	<p>Avertissement ! Ne pas utiliser sous la pluie Ne pas exposer l'appareil à l'humidité.</p>
	<p>Avertissement ! Débrancher la batterie Toujours déconnecter la batterie avant d'effectuer des travaux d'entretien.</p>
	<p>Batterie Li-ion Les batteries doivent être éliminées ou recyclées séparément. Elles contiennent des substances dangereuses.</p>
	<p>Ne jetez pas les appareils électriques avec les ordures ménagères Éliminez-les dans des centres de recyclage ou chez des revendeurs spécialisés.</p>
	<p>Lisez attentivement ce mode d'emploi avant de mettre le produit en service et conservez-le dans un endroit sûr pour pouvoir le consulter ultérieurement.</p>
	<p>Marquage CE Le produit est conforme aux exigences et réglementations de la Communauté européenne.</p>

40. DESCRIPTION DU PRODUIT

Veillez vérifier que l'article est complet conformément au contenu de la livraison décrit. En cas de pièces défectueuses, veuillez contacter notre service clientèle FUXTEC.



1. Levier de démarrage
2. Barre supérieure
3. Étrier d'entraînement
4. Arrêt de sécurité
5. Sac de ramassage
6. Levier de verrouillage
7. Réglage de la hauteur de coupe
8. Levier de serrage rapide

9. Protection anti-chocs sur l'éjection latérale
10. Compartiment de la batterie
11. Couvercle d'éjection arrière
12. Barre inférieure
13. Levier de vitesse
14. Kit mulching
15. Canal d'éjection latéral

41. MANIPULATION DE LA BATTERIE

Indicateur de batterie

La batterie est équipée d'un bouton de contrôle qui indique l'état de charge. Appuyez sur le bouton pour lire l'état de charge à l'aide des LED situées sur la batterie :

Affichage LED	État de charge / état de fonctionnement
4 LED allumées	75 % < niveau de charge ≤ 100 %
3 LED allumées	50 % < état de charge ≤ 75 %
2 LED allumées	25 % < niveau de charge ≤ 50 %
1 LED allumée	10 % < niveau de charge ≤ 25 %
1 LED clignote	Niveau de charge ≤ 10 %

Avvertissement :

n'utilisez pas le chargeur à l'extérieur ou dans des environnements humides. La pénétration d'humidité peut entraîner des chocs électriques.

Remarque :

les batteries lithium-ion sont livrées partiellement chargées. Chargez complètement la batterie avant la première utilisation.

Conseils pour le chargement de la batterie

- Branchez le chargeur à l'alimentation électrique (120 V-60 Hz). La LED rouge s'allume pour indiquer que le chargeur fonctionne.
- Insérez les rainures de guidage de la batterie dans les rails correspondants du chargeur et enfoncez la batterie.
- Une fois la batterie correctement insérée, le voyant vert clignote lentement pour indiquer que la batterie est en cours de chargement. Le voyant rouge reste allumé.
- Lorsque le voyant vert reste allumé en permanence, la batterie est complètement chargée.
- La batterie se charge complètement lorsqu'elle reste dans le chargeur. Elle ne sera pas surchargée.
- Toutefois, si la batterie reste inutilisée dans le chargeur pendant une longue période, elle peut se décharger spontanément et perdre de sa capacité. Dans ce cas, retirez la batterie et rechargez-la.
- Une durée de fonctionnement nettement réduite après une charge complète indique que les batteries sont en fin de vie et doivent être remplacées.
- Le chargeur peut chauffer pendant le processus de charge, ce qui est normal.
- Ne chargez la batterie que dans des endroits bien ventilés.

**Indicateur LED de charge**

Indicateur LED	Cause possible / signification
Rouge allumé, vert éteint	Aucune charge – aucune batterie insérée
Rouge éteint, vert clignotant rapidement	Basse tension – batterie fortement déchargée. Le processus de charge nécessite plus de temps.
Rouge éteint, vert clignotant lentement	Charge normale – la batterie est en cours de charge.
Rouge éteint, vert allumé	Batterie complètement chargée – processus de

	charge terminé.
Rouge clignotant, vert éteint	Erreur de température – batterie trop chaude ou trop froide. Le processus de charge redémarre dès que la température est normale.
Rouge clignotant rapidement, vert éteint	Erreur de surintensité – la consommation électrique dépasse la limite de charge. Interrompez immédiatement la charge et contactez le service clientèle.

42. MONTAGE

Avertissement :

- Afin d'éviter tout démarrage involontaire pouvant entraîner des blessures graves, retirez toujours la batterie de l'appareil avant de commencer à monter des pièces.
- N'apportez aucune modification à l'appareil et n'utilisez aucun accessoire qui n'est pas expressément prévu pour cette tondeuse à gazon. Toute modification ou altération est considérée comme une utilisation inappropriée et peut entraîner des situations dangereuses pouvant causer des blessures graves.

Déballage

- Ce produit nécessite un montage.
- Commencez par retirer tous les accessoires du carton. Saisissez ensuite simultanément le capot avant et la poignée arrière pour soulever délicatement la tondeuse et la sortir du carton. Assurez-vous que tous les composants figurant dans la liste des pièces sont présents.
- Inspectez soigneusement l'appareil pour vous assurer qu'il n'a subi aucun dommage ou rupture pendant le transport.
- Conservez l'emballage jusqu'à ce que vous ayez soigneusement vérifié la tondeuse à gazon et que vous l'avez mise en service avec succès.
- Si des pièces manquent ou sont endommagées, veuillez contacter le service clientèle.

Montage de la poignée

Avertissement :

ne démarrez jamais la tondeuse avant qu'elle ne soit entièrement montée.

Déplier la poignée inférieure (fig. 1a, fig. 1b)

1. Rabattez les poignées inférieure et supérieure vers l'arrière de la machine. Tirez délicatement les leviers à serrage rapide de la poignée inférieure, puis tournez-les vers la gauche ou vers la droite (possible des deux côtés).
2. Réglez la hauteur souhaitée. Trois positions sont disponibles.
3. Ramenez ensuite les leviers à serrage rapide dans leur position initiale.

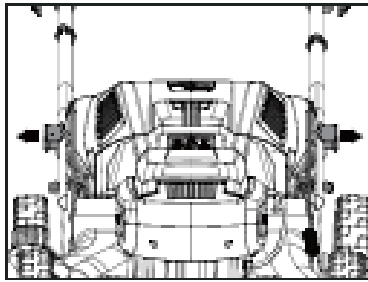


Fig. 1a

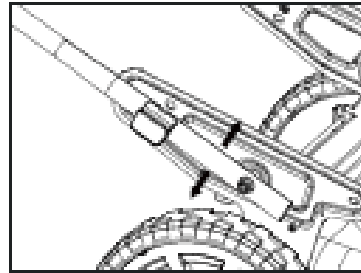


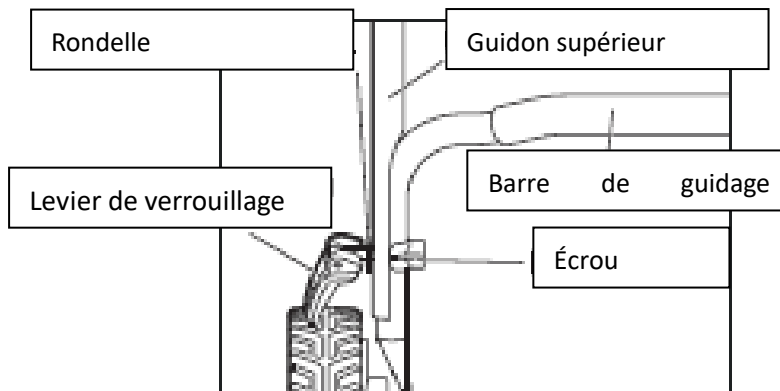
Fig. 1b

Remarque :

Les leviers de serrage rapide doivent s'enclencher dans les trous prévus à cet effet sur le boîtier.

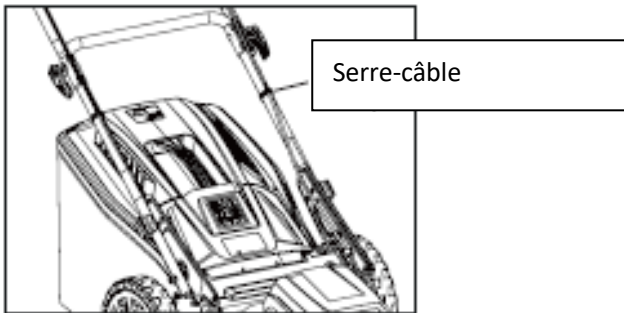
Montage de la poignée supérieure du guidon

1. Alignez les trous de la poignée supérieure avec ceux de la poignée inférieure.
2. Insérez les leviers de verrouillage avec les rondelles dans les trous et les écrous. Tournez ensuite les leviers de verrouillage dans le sens des aiguilles d'une montre pour fixer solidement la poignée supérieure à la poignée inférieure.



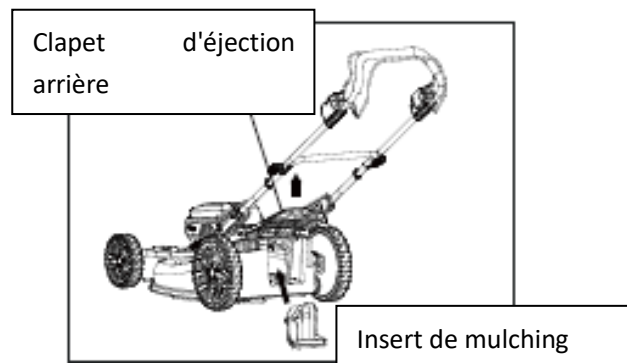
Serre-câble

La tondeuse à gazon est équipée de deux serre-câbles. Il suffit d'appuyer les serre-câbles sur le guidon pour fixer solidement le câble au guidon supérieur.



Insérer/retirer le dispositif de mulching

1. Soulevez le clapet d'éjection arrière et insérez l'insert de mulching dans la sortie d'herbe de la tondeuse. Relâchez ensuite le clapet d'éjection arrière.
2. Pour le retirer, soulevez le clapet d'éjection arrière et retirez l'insert de mulching en le tirant vers l'avant. Relâchez ensuite le clapet d'éjection arrière.



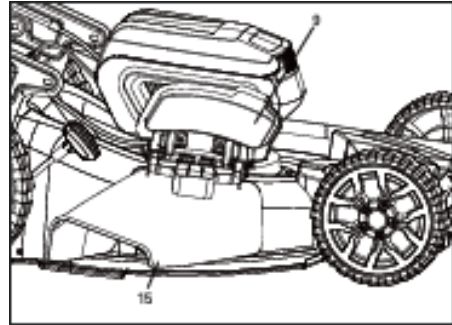
Remarque :

- Les deux tenons de l'insert de mulching doivent être insérés dans les deux encoches du carter.
- L'insert de mulching doit être retiré pour pouvoir installer et utiliser le sac de ramassage.
- L'utilisation de l'insert de mulching permet d'obtenir des morceaux d'herbe plus fins qui restent sur la pelouse sous forme de mulch.
- Videz régulièrement le bac de ramassage pendant le fonctionnement. N'attendez pas qu'il soit complètement plein. Nous vous recommandons de le vider lorsqu'il est à moitié plein.

Installation/retrait de l'éjection latérale

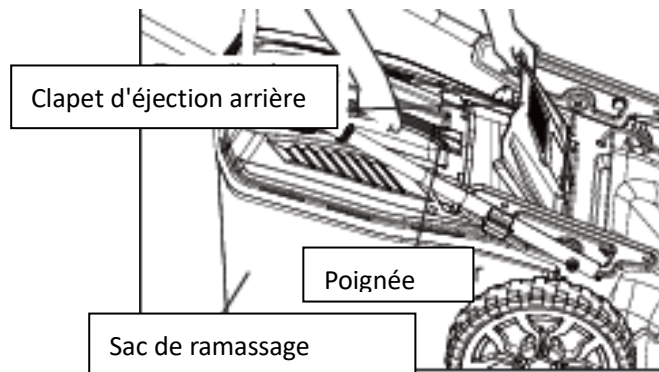
Lorsque l'éjection latérale est utilisée, l'herbe coupée est éjectée sur le côté de la pelouse.

- Retirez le bac de ramassage (voir chapitre « Mise en place/retrait du bac de ramassage »).
- Insérez l'insert de mulching (voir chapitre « Mise en place/retrait de l'insert de mulching »).
- Soulevez la protection anti-chocs au niveau de l'éjection latérale.
- Accrochez l'éjection latérale.
- Fixez la protection anti-rebond sur le côté.



Installation/retrait du sac de ramassage

- Soulevez le clapet d'éjection arrière d'une main. De l'autre main, tenez la poignée du bac de ramassage et alignez les tiges de fixation du bac de ramassage avec les supports de la tondeuse pour l'insérer.
- Pour retirer le bac de ramassage, soulevez simplement le clapet d'éjection arrière et retirez les barres de fixation du bac de ramassage.



Réglage de la hauteur de coupe

- Retirez le levier de réglage de la hauteur de coupe de son cran et déplacez-le vers l'avant ou vers l'arrière pour régler la hauteur de coupe souhaitée (fig. 7a).
- La tondeuse dispose de 10 positions d'enclenchement permettant de régler la hauteur de coupe entre environ 25 et 100 mm.
- Veillez à ne pas bloquer le levier en dehors de ces 10 positions (fig. 7b).

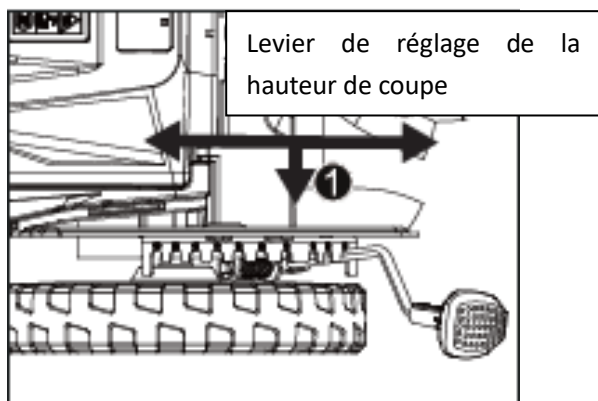


Fig. 7a

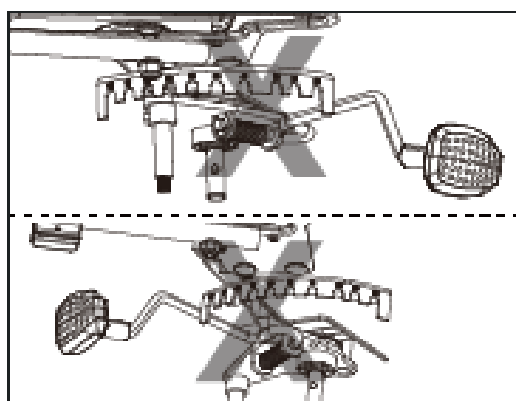


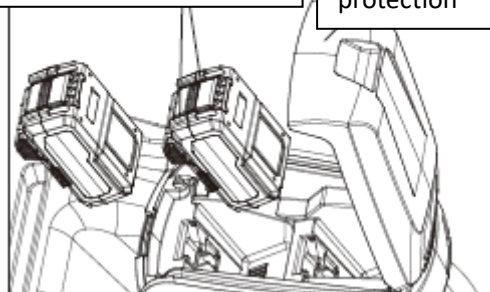
Fig. 7b

Insertion de la batterie

- Ouvrez le capuchon de protection du compartiment de la batterie.
- Alignez la partie surélevée du bloc-batterie avec les guides à l'intérieur du compartiment à batterie et insérez le bloc-batterie dans la tondeuse.
- Assurez-vous que le bouton de verrouillage de la batterie s'enclenche et que la batterie est bien fixée dans l'appareil avant de commencer à l'utiliser.

Bouton de déverrouillage de la batterie

Capuchon de protection



Remarque :

deux batteries doivent être utilisées simultanément pour démarrer la tondeuse à gazon. La tondeuse à gazon ne peut pas fonctionner avec une seule batterie.

Avertissement :

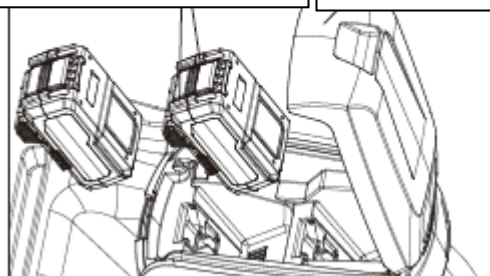
- éloignez vos pieds du plateau de coupe lorsque vous réglez la hauteur de coupe.
- Pour éviter tout démarrage involontaire, veillez à ne jamais actionner le levier de démarrage lorsque vous insérez la batterie ou effectuez d'autres réglages sur l'appareil.

Retrait de la batterie

- Ouvrez le capuchon de protection du compartiment de la batterie.
- Appuyez sur le bouton de déverrouillage de la batterie situé à l'avant du bloc-batterie pour libérer la batterie.
- Tirez le bloc-batterie vers l'arrière pour le retirer complètement.

Bouton de déverrouillage de la batterie

Capuchon de protection



43. MISE EN SERVICE

Avertissement :

Ne laissez pas votre familiarité avec ce produit vous rendre imprudent. N'oubliez pas qu'un bref moment d'inattention peut entraîner des blessures graves.

Avertissement :

Portez toujours des lunettes de protection avec protections latérales conformes à la norme ANSI Z87.1, ainsi que des protections auditives. Si vous ne le faites pas, des objets pourraient être projetés dans vos yeux ou causer d'autres blessures graves.

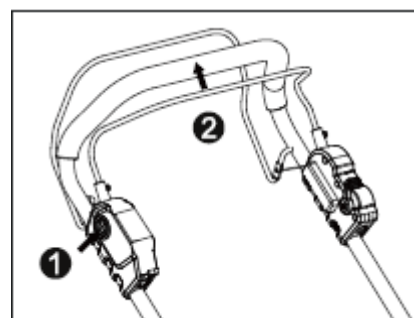
Avertissement :

N'utilisez pas d'accessoires ou de pièces non recommandés par le fabricant de ce produit. L'utilisation de pièces non homologuées peut entraîner des blessures graves.

Démarrage/arrêt de la tondeuse à gazon

- Insérez les batteries dans la tondeuse à gazon.
- Appuyez d'abord sur le bouton de sécurité (1), puis tirez le levier de démarrage (2) vers l'arrière jusqu'à la poignée, puis relâchez le bouton de sécurité pour démarrer le moteur.
- Pour arrêter la tondeuse, relâchez complètement le levier de démarrage.

Le frein électrique arrête la rotation des lames en quelques secondes après avoir relâché le levier de démarrage.



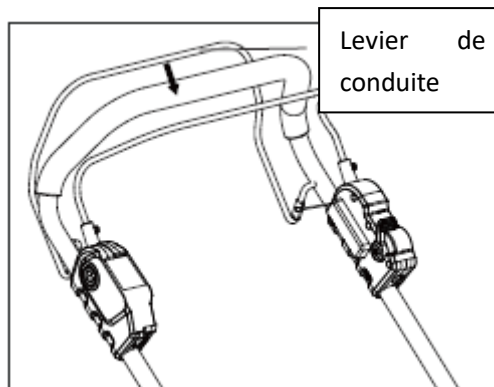
Activation/désactivation de la traction

Activer la traction :

- Poussez le levier de conduite vers la poignée.

Désactiver la traction :

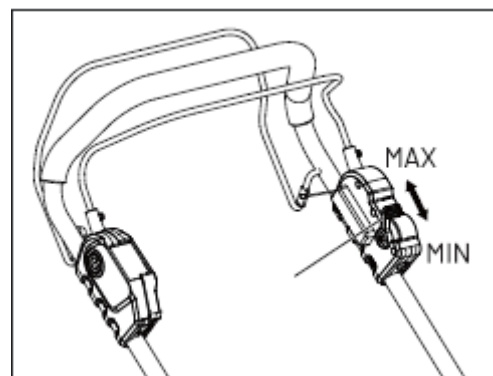
- Relâchez le levier de conduite.



Réglage de la vitesse de la traction

Vous pouvez régler la vitesse de la traction des roues à l'aide du levier de vitesse situé sur la poignée supérieure, de 0,6 m/s (MIN) à 1,3 m/s (MAX).

Déplacez le levier de vitesse vers l'avant pour réduire la vitesse et vers l'arrière pour l'augmenter.



Avertissement :

- Les lames rotatives peuvent causer des blessures graves. Pour éviter toute blessure, retirez la clé de sécurité lorsque la tondeuse à gazon est laissée sans surveillance ou lorsque vous effectuez des travaux de réglage, de nettoyage, d'entretien, de transport ou de levage.
- L'utilisation d'une tondeuse à gazon peut projeter des corps étrangers dans vos yeux ou ceux d'autres personnes et causer des blessures graves. Portez toujours des lunettes de protection lorsque vous utilisez ou travaillez sur la tondeuse à gazon.
- Assurez-vous que les autres personnes et les animaux se trouvent à au moins 30 m de la tondeuse à gazon pendant son utilisation.
- La lame continue de tourner pendant quelques secondes après l'arrêt de la tondeuse à gazon. Attendez que le moteur et la lame soient complètement à l'arrêt avant de redémarrer la tondeuse.
N'allumez et n'éteignez pas la tondeuse à gazon de manière répétée et rapide.

Protection en cas de surcharge de la tondeuse

Pour éviter toute surcharge, n'essayez pas de tondre trop d'herbe à la fois. Réduisez la vitesse de tonte ou augmentez la hauteur de coupe.

Votre tondeuse à gazon est équipée d'une protection intégrée contre les surcharges. En cas de surcharge, le moteur s'arrête et la tondeuse émet un signal d'avertissement (bourdonnement).

Dans ce cas, retirez les batteries de l'appareil. Vérifiez si des résidus d'herbe se sont accumulés sous le carter et retirez-les si nécessaire.

Réinsérez ensuite les batteries et redémarrez la tondeuse.

Protection en cas de température élevée de la batterie

Le bloc-batterie génère de la chaleur pendant son fonctionnement. Cette chaleur est dissipée plus lentement par temps chaud. Si la température de la batterie dépasse 70 °C pendant le fonctionnement, le circuit de protection arrête automatiquement la tondeuse à gazon afin de protéger la batterie contre les dommages causés par la chaleur.

Les quatre voyants LED du bloc-batterie clignotent simultanément en vert.

Relâchez ensuite le levier de sécurité et attendez que la batterie refroidisse à environ 67 °C. Vous pouvez ensuite redémarrer la tondeuse.

Conseils de tonte

Remarque :

une lame bien affûtée améliore considérablement les performances de la tondeuse, en particulier lors de la tonte d'herbe haute. Vérifiez donc toujours l'état et le tranchant de la lame avant de tondre. Assurez-vous que la pelouse est exempte de pierres, de bâtons, de fils métalliques et d'autres objets susceptibles d'endommager la tondeuse ou le moteur. De tels objets pourraient être projetés dans différentes directions par la tondeuse et causer des blessures graves à l'opérateur ou à d'autres personnes.

Avertissement :

si vous rencontrez un corps étranger, arrêtez immédiatement le moteur et retirez la batterie.

Inspectez soigneusement la tondeuse à gazon pour détecter tout dommage et réparez-la avant de la remettre en service.

Des vibrations excessives de la tondeuse à gazon pendant son fonctionnement indiquent un éventuel dommage. L'appareil doit être immédiatement contrôlé et réparé si nécessaire.

- Pour obtenir des résultats optimaux, ne tondez pas en cercles, mais en avançant et en reculant sur la surface.
- Lorsque vous tondez de l'herbe dense, réduisez votre vitesse de marche afin d'assurer une coupe plus efficace et une éjection uniforme des déchets de tonte.
- Pour conserver une pelouse en bonne santé, ne coupez pas plus d'un tiers de la hauteur de l'herbe à chaque tonte.
- La hauteur idéale de la pelouse est d'environ 3,8 à 5 cm pendant les mois les plus frais et de 5 à 8 cm pendant les mois les plus chauds.

Tenir les enfants à l'écart

Des accidents tragiques peuvent se produire si l'opérateur ne fait pas attention à la présence d'enfants. Les enfants sont souvent attirés par la tondeuse à gazon et le travail de tonte et ne comprennent pas les dangers qui y sont associés. Ne supposez jamais que les enfants resteront là où vous les avez vus pour la dernière fois.

- Tenez les enfants éloignés de la zone de travail de la tondeuse à gazon et assurez-vous qu'ils sont sous la surveillance d'un adulte responsable qui n'est pas l'opérateur.
- Soyez vigilant et arrêtez la tondeuse si un enfant pénètre dans la zone de travail.
- Soyez particulièrement vigilant dans les zones où la visibilité est réduite, par exemple près

des angles de maison, des portes, des buissons, des arbres ou d'autres obstacles qui pourraient vous empêcher de voir les enfants courir dans la zone de travail.

- Ne laissez jamais un enfant de moins de 14 ans utiliser une tondeuse à gazon motorisée. Les enfants âgés de 14 ans et plus ne peuvent utiliser la tondeuse que s'ils ont lu et compris le mode d'emploi et les règles de sécurité figurant dans ce manuel et s'ils ont été formés et supervisés par un adulte.
- Seules les personnes responsables et familiarisées avec ces règles de sécurité sont autorisées à utiliser cet appareil.

Tonte sur des pentes

Les pentes présentent un risque important de glissade et de chute pouvant entraîner des blessures graves. Il convient donc d'être particulièrement prudent lors de la tonte sur des pentes.

Si vous ne vous sentez pas à l'aise sur une pente, ne tondez pas. Pour votre sécurité, utilisez la carte de mesure d'inclinaison (fig. 13) pour vérifier l'angle de la pente avant d'utiliser l'appareil. Ne tondez jamais sur des pentes dont l'inclinaison est supérieure à 15 degrés.

Remarque :

- tondez perpendiculairement à la pente, jamais en montée ou en descente.
- Soyez particulièrement prudent lorsque vous changez de direction.
- Faites attention aux trous, aux ornières, aux pierres, aux obstacles cachés ou aux irrégularités du sol qui peuvent vous faire trébucher ou glisser. Les herbes hautes peuvent masquer ces obstacles.

Évitez :

- Tondre à proximité de pentes, de fossés ou de talus, car vous pourriez facilement perdre l'équilibre.
- Tondre sur des pentes de plus de 15 degrés (une différence de hauteur d'environ 0,75 m sur 3 m de longueur) – voir illustration.
- Tondre l'herbe mouillée, car le sol peut devenir glissant et présenter un risque de chute.

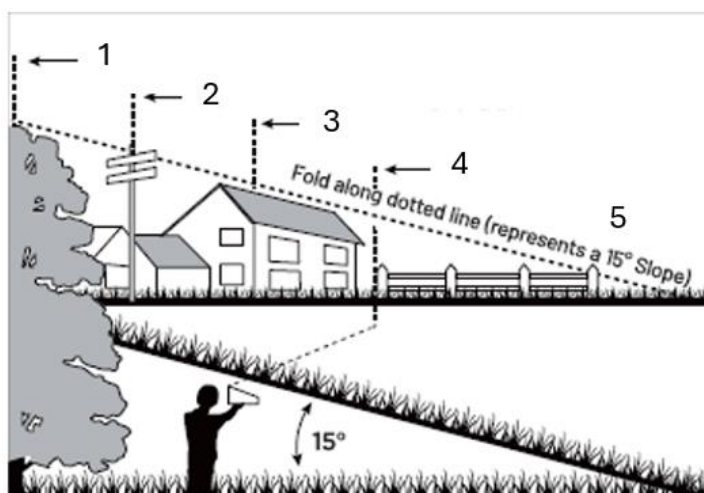


Fig. 13

1. Alinez la ligne horizontalement sur un arbre vertical.
2. La ligne peut également être alignée sur un poteau.
3. Elle peut également être alignée sur un coin de bâtiment ou
4. être aligné sur un poteau de clôture.
5. Pliez la feuille le long de la ligne pointillée, qui représente une pente de 15°.

44. NETTOYAGE ET ENTRETIEN

Avertissement :

Utilisez exclusivement des pièces de rechange identiques pour les travaux d'entretien. L'utilisation d'autres pièces peut présenter un danger ou endommager l'appareil. Afin de garantir la sécurité et la fiabilité, toutes les réparations doivent être effectuées par du personnel qualifié.

Avertissement :

Pour éviter toute blessure grave, retirez la batterie avant toute opération d'entretien, de nettoyage ou de réparation, ainsi que lors du remplacement d'accessoires ou du retrait de matériel de l'appareil.

Nettoyage de la tondeuse à gazon

Avertissement :

Retirez toujours la batterie avant d'entretenir ou de transporter la tondeuse à gazon.

- La partie inférieure du carter de coupe doit être nettoyée après chaque utilisation, car des résidus d'herbe, de la saleté et d'autres dépôts peuvent s'y accumuler.
- Essuyez la tondeuse avec un chiffon humide.

Affûtage des lames

Avertissement :

Protégez vos mains en portant des gants de travail épais ou en enveloppant les lames avec un chiffon ou un autre matériau avant d'effectuer l'entretien des lames.

Retirez toujours la batterie avant d'entretenir ou de transporter la tondeuse à gazon.

Avertissement :

Portez des lunettes de protection appropriées lorsque vous démontez, affûtez ou montez la lame.

Avertissement :

Une lame usée, fissurée ou endommagée peut se briser et des morceaux de la lame peuvent devenir des projectiles dangereux. Pour éviter toute blessure grave, vérifiez régulièrement la lame et n'utilisez pas la tondeuse à gazon avec une lame usée ou endommagée.

Remarque :

Maintenez la lame affûtée pour obtenir les meilleures performances de coupe. Une lame émoussée ne coupe pas l'herbe proprement et nuit au mulching.

Une lame émoussée peut être affûtée.

Toutefois, une lame fortement usée, tordue, fissurée ou endommagée d'une autre manière doit être remplacée. Une lame endommagée peut se casser et des morceaux peuvent être projetés.

Fréquence d'affûtage

Dans des conditions normales, il suffit généralement d'affûter la lame deux fois par saison de tonte. Si votre pelouse est sableuse ou si elle produit beaucoup de poussière, un affûtage plus fréquent peut être nécessaire, car le sable émousse plus rapidement le tranchant.

Lors de l'affûtage de la lame :

- veillez à ce que la lame reste équilibrée.
- Affûtez la lame selon l'angle de coupe d'origine.
- Affûtez les deux tranchants de manière uniforme en enlevant la même quantité de matière de chaque côté.

Affûter la lame dans un étau

- Retirez le couteau de la tondeuse à gazon (voir section Remplacement du couteau).
- Serrez la lame dans un étau (voir fig. 17).

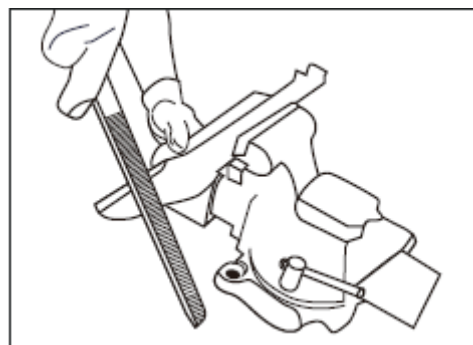


Fig. 17

- Portez des lunettes de protection et des gants adaptés et veillez à ne pas vous couper.
- Affûtez soigneusement les bords tranchants de la lame à l'aide d'une lime à denture fine ou d'une pierre à aiguiser, en conservant l'angle de coupe d'origine.
- Vérifiez l'équilibrage du couteau :
 - serrez horizontalement un clou ou un tournevis à tige ronde.
 - Placez le couteau de manière à ce que le clou ou le tournevis passe par le trou central du couteau.
 - Mettez le couteau en position horizontale.
 - Si une extrémité du couteau s'abaisse, retirez un peu de matière de ce côté jusqu'à ce que les deux extrémités soient équilibrées.
 - La lame est équilibrée lorsqu'aucune des extrémités ne s'abaisse (voir fig. 18).
- Remettez la lame en place dans la tondeuse et serrez-la correctement (voir la section Remplacement des lames).

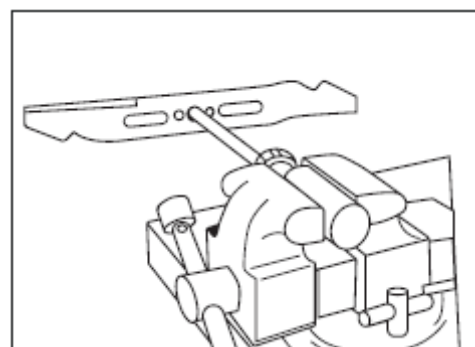


Fig. 18

Avertissement :

Une lame déséquilibrée provoque des vibrations excessives à vitesse élevée. Cela peut endommager la tondeuse et, dans le pire des cas, entraîner la rupture de la lame et des blessures graves.

Lubrification

Avertissement :

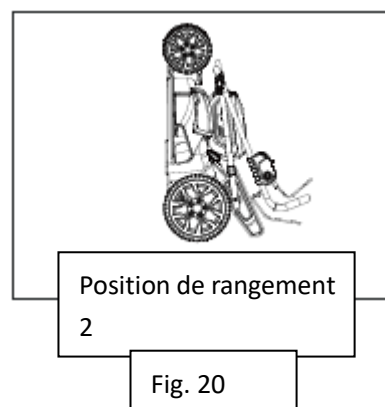
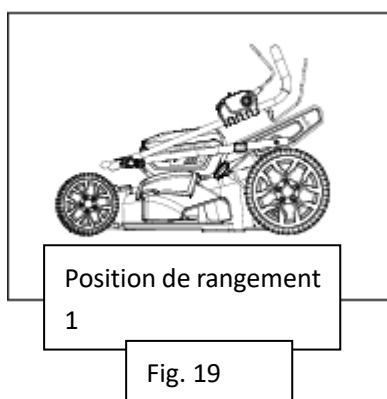
Retirez la batterie avant d'effectuer toute opération de lubrification.

Il est recommandé de faire lubrifier l'appareil par un technicien qualifié ou un centre de service après-vente agréé.

Stockage

Pour stocker la tondeuse à gazon, procédez comme suit :

- Retirez les batteries du compartiment à batteries.
- Retirez le bac de ramassage. Réglez le levier de hauteur de coupe sur la position la plus basse.
- Nettoyez la tondeuse à gazon à l'aide d'un chiffon humide ou d'une brosse à main.
- Inspectez soigneusement la tondeuse à gazon pour détecter toute pièce usée, desserrée ou endommagée. Vérifiez les vis et les raccords et resserrez-les si nécessaire.
- Portez une attention particulière à la lame : affûtez-la ou remplacez-la si elle est usée.
- Rangez la tondeuse à gazon dans un endroit sec, propre et frais, hors de portée des enfants.
- Ne stockez pas l'appareil à proximité de matériaux corrosifs tels que des engrais ou du sel de déneigement.
- Ne couvrez pas la tondeuse à gazon avec un film plastique rigide. Le plastique peut retenir l'humidité, ce qui peut endommager l'appareil.
- La poignée de la tondeuse à gazon peut être complètement rabattue pour un rangement peu encombrant :
 - Pour ce faire, desserrez tous les boutons de la poignée supérieure.
 - Rabattez d'abord la poignée supérieure, puis la poignée inférieure (voir fig. 19 et 20).



Stockage de la batterie

- Protégez la batterie de l'humidité et de l'eau.
- Stockez la batterie uniquement à des températures comprises entre 5 °C et 40 °C.
Ne laissez pas la batterie exposée au soleil direct, par exemple dans un véhicule ou une

tondeuse à gazon.

- Nettoyez de temps en temps les fentes d'aération de la batterie à l'aide d'une brosse douce, propre et sèche.
Une durée de fonctionnement nettement réduite après la charge indique que la batterie est usée et doit être remplacée.
- Si vous n'utilisez pas l'appareil pendant une période prolongée, chargez et déchargez la batterie une fois par mois.

45. MAINTENANCE

Utilisez uniquement des accessoires et des pièces de rechange d'origine.

Seul un appareil régulièrement entretenu et manipulé correctement peut vous apporter une aide satisfaisante.

Un entretien et des soins insuffisants peuvent entraîner des accidents et des blessures imprévus.

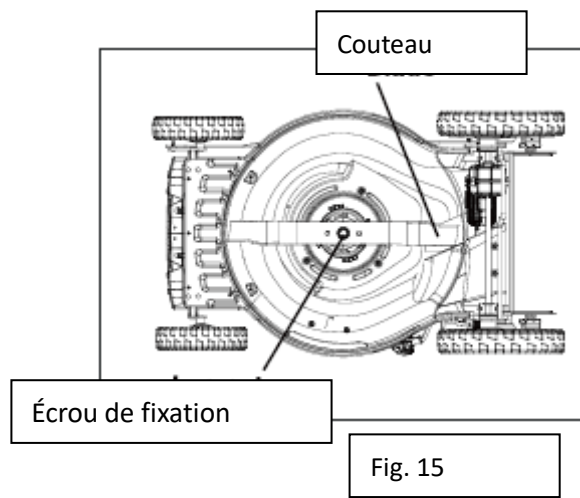
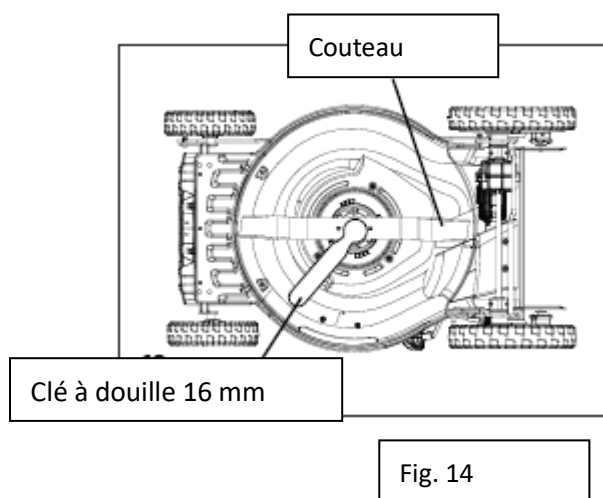
Remplacement des lames

Avertissement :

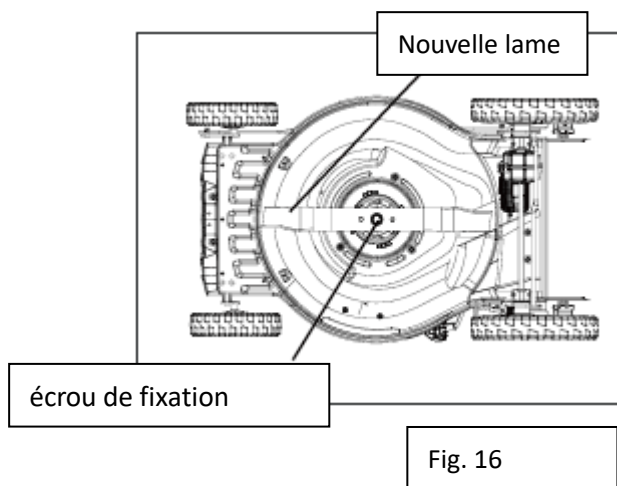
Protégez vos mains en portant des gants de travail épais ou en enveloppant les bords tranchants avec un chiffon ou un autre matériau avant d'effectuer des travaux d'entretien sur la lame.

Retirez toujours la batterie avant d'entretenir ou de transporter la tondeuse à gazon.

- Retirez les batteries de la tondeuse.
- Basculez la tondeuse sur le côté pour exposer la partie inférieure du plateau de coupe.
- Utilisez un chiffon pour saisir la lame ou portez des gants de travail épais.
- Desserrez l'écrou de fixation de la lame à l'aide d'une clé de 16 mm (non fournie) en le tournant dans le sens inverse des aiguilles d'une montre.
(Couple de serrage : 20-25 Nm)
- Retirez ensuite la lame avec précaution (voir fig. 14 et 15).



- Insérez la nouvelle lame dans la même position et fixez-la à l'aide de l'écrou de fixation d'origine.
(Couple de serrage requis : 20-25 Nm) (voir fig. 16)



Changement de roue

Avertissement :

Retirez les batteries avant d'effectuer toute opération d'entretien.

Pour remplacer les roues, il est recommandé de faire entretenir l'appareil par un technicien qualifié ou un centre de service après-vente agréé.

46. DÉPANNAGE

Avertissement :

Retirez la batterie avant d'effectuer toute opération d'entretien ou de transport de la tondeuse.

Protégez vos mains en portant des gants de travail épais ou en recouvrant les bords coupants avec un chiffon ou un autre matériau lorsque vous effectuez des travaux d'entretien sur la lame.

Problème	Cause possible	Solution
La tondeuse à gazon ne démarre pas.	La batterie est déchargée.	Rechargez la batterie.
	Le moteur ou la batterie est en surcharge.	Augmenter la hauteur de coupe et redémarrer l'appareil.
	La batterie ou l'appareil est trop chaud.	Attendez que la batterie ou l'appareil refroidisse, puis redémarrez.
	La clé de sécurité n'est pas insérée dans le compartiment de la batterie.	Insérez la clé de sécurité dans la fente.
La tondeuse fonctionne, mais	La lame est émoussée. Le	Affûtez la lame. Nettoyez le

la performance de coupe est insuffisante.	carter ou le canal d'éjection est bouché.	carter ou le canal d'éjection.
La tondeuse à gazon est anormalement bruyante ou vibre.	La lame est tordue ou endommagée.	Remplacer la lame.
Le bac de ramassage ne ramasse pas l'herbe.	Le canal d'éjection est bouché. Le bac de ramassage est plein.	Retirez les résidus d'herbe dans le canal d'éjection. Videz le bac de ramassage plus souvent.

Remarque :

si le problème persiste après avoir effectué les contrôles ci-dessus, veuillez contacter le service après-vente ou un centre de service agréé.

47. ACCESSOIRES ET PIÈCES DE RECHANGE

Utilisez uniquement des accessoires et des pièces de rechange d'origine afin de garantir la sécurité et le bon fonctionnement de l'appareil. Vous trouverez de plus amples informations sur www.FUXTEC.com.

48. DESCRIPTION GÉNÉRALE

Référence : FX-E2RM46PROSet

Désignation de l'article : Tondeuse à gazon sans fil FUXTEC FX-E2RM46PROSet

49. CARACTÉRISTIQUES TECHNIQUES

Type	Spécification
Modèle	FX-E2RM46PROSet
Poids net	22,5 kg
Livré monté	Emballé avec poignée supérieure retirée
Type de moteur	Moteur sans balais 1200 W
Type d'entraînement	Batterie
Tension nominale	36 V
Vitesse nominale	2800-3100 tr/min $\pm 10\%$
Vitesse à vide	4200 tr/min
Puissance en W	1200 W
Dispositif de démarrage	Démarrateur à câble, démarrage électrique
Niveau de puissance acoustique LWA mesuré	96 dB (A)
Niveau de puissance acoustique LWA garanti	99 dB (A)
Batterie incluse	Oui
Technologie de batterie	Li-Ion
Chargeur inclus	Oui
Type de prise secteur	Prise européenne

Tension de la batterie	18 V
Nombre de batteries	2
Autonomie de la batterie jusqu'à	Temps de fonctionnement à vide (avec batterie standard de 5 Ah, sans entraînement automatique) : ≥ 64 min
Capacité de la batterie	5 Ah
Temps de charge (env.)	120 min
Réglage centralisé de la hauteur de coupe	Oui
Hauteur de coupe	10 niveaux de 25 à 100 mm
Largeur de coupe	46 cm
Autopropulsion	Oui, traction arrière
Éjection latérale	Non
Éjection arrière	Oui
Volume du bac de ramassage	50 L
Démarrage électrique	Oui
FlexSpeed	Oui
Fonction mulching	Oui
Essieu avant pivotant	Non
Vibration au niveau de la poignée	4 m/s^2 (incertitude $K=1,5 \text{ m/s}^2$)
Diamètre de la roue avant	8" (200 mm)
Diamètre de la roue arrière	11" (280 mm)
Hauteur max. de l'appareil	123 cm
Dimensions L*I*H	164 x 54 x 123 cm
Indice de protection IP	Poignée : IPX1 Compartiment à piles : IPX4

50. CONTENU DE LA LIVRAISON

Article	Quantité
Tondeuse à batterie - FX-E2RM46PROSet	1
Batterie	2
Chargeur	1
Serre-câbles	2
Sac de ramassage	1
Vis (boulons)	2
Boutons	2
Levier de verrouillage	2
Rondelles	2
Écrous	2
Kit de paillage	1
Canal d'éjection latéral	1
manuel d'utilisation	1

51. GARANTIE

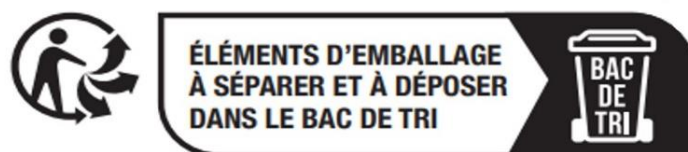
La période de garantie commence à la date d'achat. Veuillez conserver soigneusement la preuve d'achat. La garantie ne couvre pas les pièces d'usure et ne s'applique pas aux dommages causés par une utilisation inappropriée, une manipulation incorrecte, l'usage de la force, des modifications techniques, l'utilisation d'accessoires ou de pièces de rechange non homologués, ainsi que par des tentatives de réparation effectuées par des personnes non autorisées. Les travaux sous garantie ne peuvent être effectués que par des entreprises spécialisées ou des partenaires de service agréés. Ces conditions s'appliquent en complément des droits de garantie légaux, qui peuvent varier d'un pays à l'autre.

52. RECYCLAGE

Le matériel d'emballage se compose principalement de matériaux recyclables. Veuillez éliminer tous les éléments d'emballage conformément aux réglementations locales en matière de tri des déchets. En recyclant l'emballage, vous apportez une contribution précieuse à la protection de l'environnement et à l'utilisation durable des ressources.

Le 1er janvier 2015, est **entré en application le décret 2014-1577** du 23 décembre 2014 relatif à la **signalétique commune des produits recyclables** qui relèvent d'une consigne de tri. Ce décret entérine utilisation du **logo TRIMAN** qui s'applique aux produits recyclables.

Le TRIMAN est une signalétique qui répond à une obligation réglementaire et fait l'objet d'une diffusion auprès des consommateurs. Conformément au décret d'application relatif à la signalétique commune des produits recyclables qui relèvent d'une consigne de tri précise, tout metteur sur le marché de produits recyclables soumis à un dispositif de **responsabilité élargie des producteurs** doit apposer une signalétique commune sur ses produits, ou à défaut sur l'emballage, la notice ou tout autre support y compris dématérialisé, informant le consommateur que ceux-ci relèvent d'une **consigne de tri**.



53. SERVICE CLIENTÈLE

Pour toute question concernant la garantie, les réparations ou les pièces de rechange, veuillez

contacter :

FUXTEC GmbH

Kappstraße 69

71083 Herrenberg

Allemagne

Téléphone : 070329560888

E-mail : info@fuxtec.de

Remarque : veuillez ne pas envoyer de retours ou de réparations à cette adresse. Pour les retours sous garantie, veuillez contacter notre service clientèle.

54. PROTECTION DES DROITS D'AUTEUR

© 2025 By FUXTEC GmbH

Tous droits réservés. Le contenu de ce manuel est protégé par le droit d'auteur. Son utilisation est autorisée dans le cadre de l'utilisation de l'appareil. Toute utilisation ou reproduction dépassant ce cadre est interdite sans l'autorisation écrite de FUXTEC GmbH. FUXTEC GmbH se réserve le droit d'apporter des modifications à ce manuel d'utilisation sans communication préalable.

VERSIONE ITALIANA

55. INTRODUZIONE E SICUREZZA

Indicazioni generali

Leggere attentamente il presente manuale d'uso originale prima di utilizzare il prodotto per la prima volta e seguire tutte le istruzioni. Conservare il documento in un luogo sicuro per riferimento futuro o per i proprietari successivi. Acquisire familiarità con le funzioni e l'uso corretto del prodotto. Rispettare tutte le norme di sicurezza riportate nel manuale di manutenzione. Agire sempre in modo responsabile e rispettoso nei confronti di terzi. L'operatore è responsabile di eventuali incidenti o pericoli causati a terzi.

Uso previsto

Il prodotto deve essere utilizzato solo per lo scopo previsto. Qualsiasi uso diverso da quello previsto è considerato improprio. L'utente o l'operatore è l'unico responsabile per eventuali danni o lesioni di qualsiasi tipo che ne derivino; il produttore non si assume alcuna responsabilità in merito. Si prega di notare che il prodotto non è progettato per uso commerciale, artigianale o industriale. È esclusa qualsiasi garanzia o responsabilità se il prodotto viene utilizzato in tali ambiti di applicazione o attività simili.

Non consentire a persone che non hanno letto e compreso integralmente le presenti istruzioni di montare, mettere in funzione, regolare o utilizzare il prodotto. Questo prodotto è destinato esclusivamente ad ambienti ben isolati o ad un uso non continuativo.

Avvertenze di sicurezza

Leggere tutte le istruzioni di sicurezza, le istruzioni per l'uso, le illustrazioni e le specifiche tecniche

allegate al prodotto. La mancata osservanza di queste istruzioni può causare gravi lesioni o danni. L'operatore è tenuto a utilizzare il prodotto in modo conforme alla sua destinazione, a prestare attenzione all'ambiente circostante e a prestare particolare attenzione alle altre persone, in particolare ai bambini. Attenersi sempre alle linee guida di sicurezza specificate.

56.INDICAZIONI GENERALI DI SICUREZZA

Indicazioni generali di sicurezza

Pericolo:

Questo apparecchio deve essere utilizzato solo in conformità con le norme di sicurezza contenute in queste istruzioni. Come per tutti gli apparecchi a motore, la negligenza o errori di utilizzo possono causare gravi lesioni. Questo apparecchio è in grado di recidere mani e piedi e di proiettare oggetti. La mancata osservanza di tutte le istruzioni di sicurezza può causare gravi lesioni o addirittura la morte.

Avvertenza:

Quando si utilizzano tosaerba elettrici, è necessario osservare le misure di sicurezza di base per ridurre il rischio di incendi, scosse elettriche e lesioni. Ciò include in particolare i seguenti punti:

- Evitare ambienti umidi – Non utilizzare il tosaerba su superfici bagnate o umide.
- Non utilizzare sotto la pioggia.
- Tenere lontani i bambini: visitatori e bambini devono essere tenuti lontani dall'area di lavoro.
- Indossare indumenti adeguati: non indossare indumenti larghi o gioielli, poiché potrebbero impigliarsi nelle parti mobili. Si consiglia di indossare guanti protettivi e calzature robuste per i lavori all'aperto.
- Indossare occhiali protettivi: indossare sempre una maschera protettiva o una maschera antipolvere durante i lavori in presenza di polvere.
- Utilizzare l'apparecchio solo per lo scopo previsto: il tosaerba è progettato esclusivamente per tagliare l'erba.
- Non lavorare con forza eccessiva – Il tosaerba funziona in modo più efficiente e sicuro alla velocità prevista.
- Non sforzarsi eccessivamente – Prestare sempre attenzione a mantenere una posizione sicura ed equilibrata.
- Prestare attenzione – Lavorare con concentrazione e usare il buon senso. Non utilizzare l'apparecchio se si è stanchi.
- Conservazione: quando il tosaerba non è in uso, conservarlo sempre in un luogo asciutto e fuori dalla portata dei bambini.
- Manutenzione: mantenere gli utensili di taglio puliti e affilati per ottenere i migliori risultati possibili. Lubrificare regolarmente tutte le parti mobili e tenerle libere da olio e sporco.
- Mantenere sempre affilate le lame.
- Tenere sempre mani e piedi lontani dalla zona di taglio.
- Gli oggetti colpiti dalle lame possono essere scagliati via: controllare attentamente che non vi siano corpi estranei nell'area di lavoro prima di ogni utilizzo.
- Utilizzare sempre lame di ricambio identiche.
- Se la falciatrice colpisce un corpo estraneo, fermarla immediatamente:

- spegnere la falciatrice
- Rimuovere la batteria
- Ispezionare l'apparecchio e le lame
- Prima di riavviare, far riparare eventuali danni

Importanti avvertenze di sicurezza prima della falciatura

Avvertenza:

il sacco di raccolta, il coperchio di espulsione, l'espulsione laterale, le lame di mulching e di trascinamento sono soggetti a usura e danneggiamento. Ciò può causare la proiezione di parti mobili o oggetti e comportare il rischio di lesioni. Per motivi di sicurezza, controllare sempre tutti i componenti danneggiati e sostituirli immediatamente con ricambi identici.

- Leggere attentamente il presente manuale d'uso prima di montare o utilizzare il tosaerba. Acquisire familiarità con tutti i comandi. Conservare il manuale d'uso per un uso futuro e per l'ordinazione di pezzi di ricambio.
- Tenere sempre lontani dall'area di lavoro bambini, animali domestici e persone non coinvolte.
- Quando si guida il tosaerba in retromarcia, guardare sempre in basso e dietro per evitare bambini o ostacoli.
- Tenere sempre libera l'area di scarico. Questo tosaerba è un attrezzo di precisione, non un giocattolo: prestare la massima attenzione. Il tosaerba è destinato esclusivamente al taglio dell'erba.
- Controllare accuratamente l'area di lavoro prima di ogni utilizzo. Rimuovere pietre, bastoni, fili metallici o altri corpi estranei che potrebbero essere raccolti dalle lame e proiettati via. Tali oggetti possono causare gravi lesioni.
- Pianificare il percorso di taglio in modo che il materiale non venga proiettato verso strade, marciapiedi o persone. Evitare ostacoli che potrebbero proiettare il materiale verso l'operatore.
- Per evitare lesioni causate da oggetti proiettati, durante la falciatura posizionarsi sempre dietro le impugnature e mantenere una distanza di almeno 10 m (30 piedi) tra la falciatrice e altre persone. Arrestare immediatamente l'attrezzatura se qualcuno entra nell'area di lavoro.
- Indossare sempre occhiali protettivi o una maschera antipolvere, soprattutto in condizioni di polverosità. Gli oggetti proiettati possono causare gravi lesioni agli occhi.
- Non avvicinare mai mani e piedi alle lame rotanti. Il contatto può causare amputazioni.
- La mancanza o il danneggiamento delle coperture di protezione può causare lesioni dovute alla proiezione di parti: sostituire immediatamente le parti danneggiate.
- Molte lesioni si verificano quando il tosaerba investe l'utente in caso di caduta. Non aggrapparsi al tosaerba in caso di scivolamento o caduta, ma lasciarlo immediatamente.
- Non guidare il tosaerba all'indietro mentre si cammina. Guardare sempre indietro prima di spostare il tosaerba all'indietro per evitare di inciampare.
- L'interruttore motore/lama sull'impugnatura è un interruttore di sicurezza e non deve essere bypassato.
- Non falciare mai senza luce sufficiente o in condizioni di scarsa visibilità.
- Non utilizzare la lama su strade, sentieri o superfici ghiaiose.
- Se il tosaerba vibra in modo anomalo, fermarsi immediatamente, rimuovere la batteria e

verificarne la causa. Le vibrazioni sono solitamente indice di danni.

- Prima di lasciare la posizione di comando o prima di eseguire lavori di manutenzione:
 - spegnere il tosaerba.
 - Rimuovere la batteria.
 - Fermare completamente il movimento delle lame.
- Prima di ogni operazione di pulizia, sostituzione delle lame, del cuneo di mulching, dell'espulsione laterale o del sacco di raccolta dell'erba, nonché prima di rimuovere eventuali blocchi, spegnere il motore, rimuovere la batteria e attendere che tutte le lame si siano completamente arrestate.
- Non toccare mai le parti nell'area di espulsione o sulla lama mentre le lame sono in rotazione. Attendere sempre che tutte le parti mobili si siano arrestate.
- Se l'interruttore di protezione da sovraccarico scatta frequentemente, contattare il servizio di assistenza clienti.
- Non esporre mai il tosaerba alla pioggia o all'umidità. Mantenere sempre asciutti il motore e i collegamenti elettrici.
- Quando non è in uso, riporre sempre il tosaerba e la batteria in un luogo asciutto e protetto.
- Utilizzare esclusivamente ricambi originali. Ricambi non originali possono causare malfunzionamenti o rischi per la sicurezza.
- Rimuovere regolarmente residui di erba, foglie e sporcizia dal coperchio del motore per evitare il rischio di incendio.
- Controllare regolarmente che la lama e le viti di fissaggio siano ben salde. Sostituire le lame danneggiate o usurate esclusivamente con lame di ricambio originali identiche.
- Tenere sempre ben serrati bulloni, dadi e fissaggi per garantire la sicurezza di funzionamento.
- Non manomettere mai i dispositivi di sicurezza e non disattivarli.
- Regolare l'altezza delle lame o delle ruote solo a motore spento e lame ferme.
- Dopo un urto, spegnere immediatamente il motore, rimuovere la batteria, controllare che la lama non sia danneggiata e, se necessario, ripararla o sostituirla.
- Effettuare regolarmente la manutenzione e la cura del tosaerba secondo le istruzioni per prolungarne la durata.
- Tutte le riparazioni non descritte in questo manuale devono essere eseguite esclusivamente dal servizio di assistenza clienti.

Istruzioni di sicurezza per la batteria



- Non smontare, aprire o distruggere la batteria.
- Non esporre la batteria al calore o al fuoco. Evitare l'esposizione diretta alla luce solare. Le celle potrebbero esplodere. Informarsi sulle normative locali relative allo smaltimento.
- Non cortocircuitare la batteria. Non conservare la batteria in un cassetto o in una scatola dove potrebbe essere cortocircuitata da altri oggetti metallici. Quando la batteria non è in uso, tenerla lontana da graffette, monete, chiodi, viti o altri piccoli oggetti metallici che potrebbero creare un collegamento tra i due poli. Un cortocircuito può causare ustioni o incendi.
- Non sottoporre la batteria a urti meccanici.
- Prestare attenzione ai segni più (+) e meno (-) sulla batteria e sul dispositivo e utilizzarli correttamente.
- Tenere la batteria fuori dalla portata dei bambini.


- Utilizzare sempre il tipo di batteria raccomandato dal produttore del dispositivo.
- Tenere la batteria pulita e asciutta.
- Pulire i contatti della batteria con un panno pulito e asciutto se sono sporchi.
- La batteria deve essere caricata prima dell'uso. Utilizzare sempre il caricabatterie corretto e seguire le istruzioni di ricarica riportate nel manuale.
- Non conservare la batteria scarica per periodi prolungati.
- Dopo un periodo di stoccaggio prolungato, potrebbe essere necessario caricare e scaricare la batteria più volte fino al livello per ripristinarne le prestazioni massime.
- La batteria raggiunge le migliori prestazioni a una temperatura ambiente normale (20 °C ± 5 °C).
- Utilizzare la batteria solo per l'uso previsto.
- Rimuovere la batteria dal dispositivo quando non viene utilizzata.
- Smaltire la batteria in modo corretto.
- Non caricare la batteria sotto la pioggia, sott'acqua o in condizioni di umidità. Non toccare mai la batteria e il caricabatterie con le mani bagnate.
- Non caricare la batteria all'aperto o in condizioni di umidità.
- Caricare la batteria solo con il caricabatterie fornito dal produttore. L'uso di altri caricabatterie può comportare il rischio di incendio, esplosione o lesioni.
- Utilizzare solo utensili con batterie appositamente progettate. L'uso di batterie diverse può comportare il rischio di lesioni o incendi.
- In caso di fuoriuscita di liquido dalla batteria, evitare il contatto. In caso di contatto con la pelle, sciacquare abbondantemente con acqua. In caso di contatto con gli occhi, consultare immediatamente un medico. Il liquido fuoriuscito può causare irritazioni o ustioni.

Conservare queste istruzioni per il futuro! Se si cede l'apparecchio a qualcun altro, fornire anche queste istruzioni per evitare un uso improprio del prodotto e possibili lesioni.









57.SIMBOLI RIPORTATI SUL PRODOTTO








In questo manuale e sul prodotto stesso vengono utilizzati simboli per segnalare possibili pericoli. Questi simboli di sicurezza e le loro spiegazioni devono essere compresi appieno. Nota: le avvertenze da sole non eliminano i pericoli e non sostituiscono le misure di sicurezza necessarie per prevenire gli incidenti.

Simbolo	Significato del segnale	Significato
	Pericolo	Indica una situazione pericolosa che, se non evitata, porterà inevitabilmente alla morte o a gravi lesioni.
	Avvertenza	Indica una situazione pericolosa che, se non evitata, può causare la morte o gravi lesioni.

	Attenzione	Indica una situazione pericolosa che, se non evitata, può causare lesioni lievi o moderate.
	Nota	Contiene informazioni importanti che non comportano il rischio di lesioni (ad es. indicazioni per la protezione dei beni materiali).

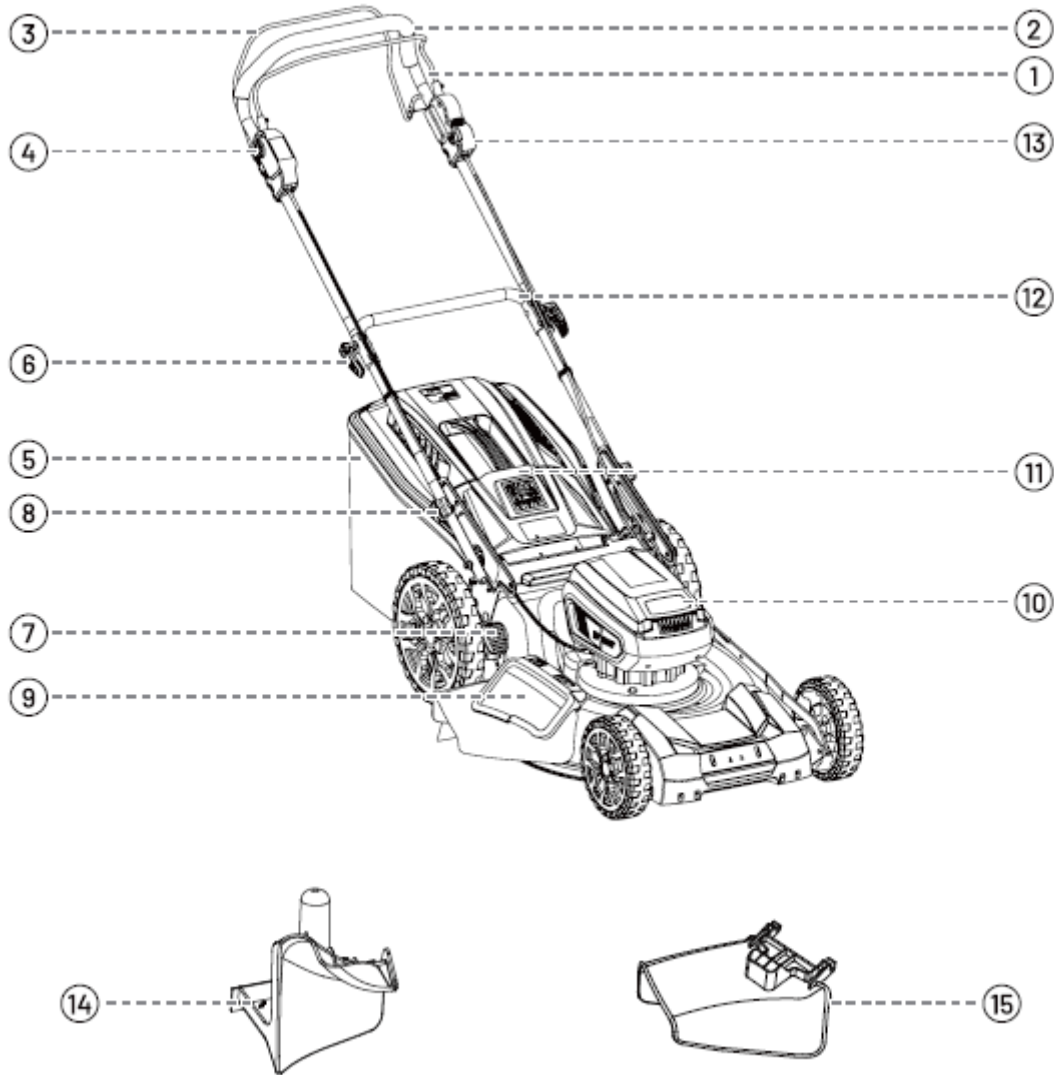
Alcuni di questi simboli potrebbero essere presenti sul vostro dispositivo. Vi preghiamo di familiarizzarvi con il loro significato: ciò contribuirà a un utilizzo più sicuro e migliore del dispositivo.

	Utilizzare protezioni per gli occhi: indossare sempre occhiali protettivi con protezioni laterali o una maschera integrale quando si utilizza questo prodotto.
	Non rimuovere i dispositivi di sicurezza Non aprire o rimuovere i coperchi di protezione mentre l'apparecchio è in funzione.
	Guardare indietro quando si cammina all'indietro Guardare prima in basso e dietro di sé per evitare il rischio di inciampare.
	Pericolo! Lame rotanti Tenere lontane le mani e i piedi.
	Tenere lontane le mani e i piedi Non toccare mai la parte inferiore dell'apparecchio. Non utilizzare la macchina senza copertura o cesto di raccolta. In caso di difetto, sostituirlo immediatamente.
	Pericolo! Mantenere la distanza dalle persone Non falciare l'erba se ci sono bambini o altre persone nelle vicinanze.
	Pericolo! Oggetti proiettati Rimuovere eventuali corpi estranei dal prato. Indossare occhiali protettivi.
	Pericolo! Pendii ripidi Prestare attenzione sui pendii. Non utilizzare su pendenze superiori a 15°.

	<p>La lama continua a girare Le lame continuano a ruotare anche dopo lo spegnimento.</p>
	<p>Avvertenza! Non utilizzare sotto la pioggia Non esporre l'apparecchio all'umidità o all'acqua.</p>
	<p>Avvertenza! Scollegare la batteria Scollegare sempre la batteria prima di eseguire lavori di manutenzione.</p>
	<p>Batteria agli ioni di litio Le batterie devono essere smaltite o riciclate separatamente. Contengono sostanze pericolose.</p>
	<p>Non smaltire gli apparecchi elettrici nei rifiuti domestici Smaltirli presso centri di riciclaggio o rivenditori specializzati.</p>
	<p>Leggere attentamente il presente manuale d'uso prima di mettere in funzione il prodotto e conservarlo in un luogo sicuro per un uso futuro.</p>
	<p>Marchio CE Il prodotto è conforme ai requisiti e alle normative della Comunità Europea.</p>

58. DESCRIZIONE DEL PRODOTTO

Verificare la completezza dell'articolo in base al contenuto della confezione descritto. In caso di parti difettose, contattare il nostro servizio clienti FUXTEC.



1. Leva di avviamento
2. Traversa superiore
3. Staffa di trasmissione
4. Spegnimento di sicurezza
5. Sacchetto raccogliherba
6. Leva di bloccaggio
7. Regolazione dell'altezza di taglio
8. Leva di serraggio rapido

9. Protezione antiurto sull'espulsione laterale
10. Vano batteria
11. Coperchio di scarico posteriore
12. Traversa inferiore
13. Leva della velocità
14. Kit mulching
15. Canale di espulsione laterale

59. GESTIONE DELLA BATTERIA

Indicatore batteria

La batteria è dotata di un pulsante di controllo che indica lo stato di carica. Premere il pulsante per leggere lo stato di carica tramite i LED sulla batteria:

Indicatore LED	Stato di carica / Stato di funzionamento
4 LED accesi	75 % < stato di carica ≤ 100 %
3 LED accesi	50 % < stato di carica ≤ 75 %
2 LED accesi	25 % < livello di carica ≤ 50 %
1 LED acceso	10 % < livello di carica ≤ 25 %
1 LED lampeggiante	Livello di carica ≤ 10 %

Avvertenza:

Non utilizzare il caricabatterie all'aperto o in ambienti umidi. L'umidità penetrante può causare scosse elettriche.

Nota:

Le batterie agli ioni di litio vengono fornite parzialmente cariche. Caricare completamente la batteria prima del primo utilizzo.

Istruzioni per la ricarica della batteria

- Collegare il caricabatterie all'alimentazione elettrica (120 V-60 Hz). Il LED rosso si accende per indicare che il caricabatterie è in funzione.
- Inserire le alette di guida della batteria nelle guide corrispondenti del caricabatterie e inserire la batteria.
- Una volta inserita correttamente la batteria, il LED verde lampeggia lentamente per indicare che la batteria è in carica. Il LED rosso rimane acceso.
- Quando il LED verde rimane acceso fisso, la batteria è completamente carica.
- La batteria si carica completamente se rimane nel caricabatterie. Non viene sovraccaricata.
- Tuttavia, se la batteria rimane inutilizzata nel caricabatterie per un periodo di tempo prolungato, può verificarsi un'autoscarica e una perdita di capacità. In questo caso, rimuovere la batteria e ricaricarla.
- Una durata notevolmente ridotta dopo la ricarica completa indica che le batterie sono alla fine della loro vita utile e devono essere sostituite.
- Il caricabatterie può riscaldarsi durante il processo di ricarica: ciò è normale.
- Caricare la batteria solo in ambienti ben ventilati.



Indicatore LED di carica

Indicatore LED	Possibile causa / significato
Rosso acceso, verde spento	Nessun carico – batteria non inserita
Rosso spento, verde lampeggiante rapidamente	Bassa tensione – batteria molto scarica. Il processo di ricarica richiede più tempo.
Rosso spento, verde lampeggiante lentamente	Processo di ricarica normale – la batteria è in carica.
Rosso spento, verde acceso	Batteria completamente carica – Processo di ricarica completato.
Rosso lampeggiante, verde spento	Errore di temperatura – batteria troppo calda o troppo fredda. Il processo di ricarica riprende non appena la temperatura torna normale.
Rosso lampeggiante veloce, verde spento	Errore di sovracorrente: l'assorbimento di corrente supera il limite di carica. Interrompere immediatamente la ricarica e contattare il servizio clienti.

60.MONTAGGIO**Avvertenza:**

- Per evitare un avvio accidentale che potrebbe causare gravi lesioni, rimuovere sempre la batteria dall'apparecchio prima di iniziare il montaggio delle parti.
- Non apportare modifiche al dispositivo e non utilizzare accessori non espressamente previsti per questo tosaerba. Qualsiasi modifica o alterazione è considerata un uso improprio e può causare situazioni pericolose con gravi lesioni.

Disimballaggio

- Questo prodotto richiede il montaggio.
- Per prima cosa, estrarre tutti gli accessori dalla scatola. Quindi, afferrare contemporaneamente il coperchio anteriore e la maniglia posteriore per sollevare con cautela il tosaerba e estrarlo dalla scatola. Assicurarsi che tutti i componenti elencati nella lista delle parti siano presenti.
- Controllare attentamente l'apparecchio per assicurarsi che non abbia subito danni o rotture durante il trasporto.
- Conservare il materiale di imballaggio fino a quando non si è verificato attentamente il funzionamento del tosaerba e lo si è messo in funzione con successo.
- Se alcune parti sono mancanti o danneggiate, contattare il servizio clienti.

Montaggio dell'impugnatura

Avvertenza:

non avviare mai il tosaerba prima che sia stato completamente montato.

Apertura della maniglia inferiore (fig. 1a, fig. 1b)

1. Piegare la maniglia inferiore e quella superiore all'indietro verso la macchina. Tirare con cautela le leve di sgancio rapido dalla maniglia inferiore e ruotarle poi verso sinistra o destra (possibile su entrambi i lati).
2. Regolare l'altezza desiderata. Sono disponibili tre posizioni.
3. Rimettere quindi le leve di sgancio rapido nella posizione iniziale.

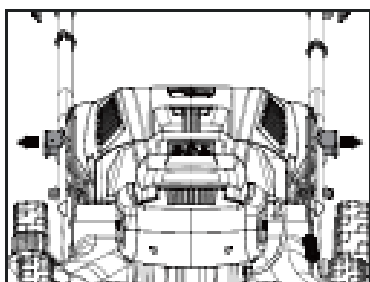


Fig. 1a

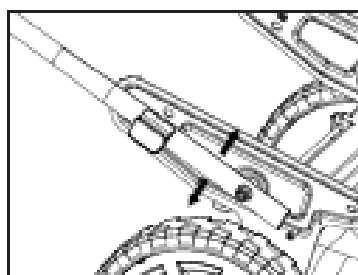


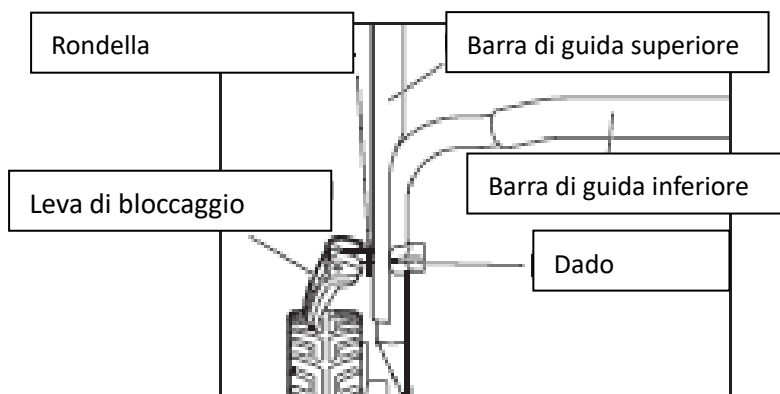
Fig. 1b

Nota:

Le leve di serraggio rapido devono essere inserite nei fori previsti sull'alloggiamento.

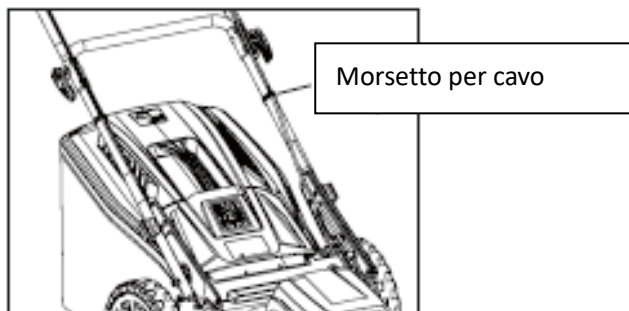
Montaggio dell'impugnatura superiore del manubrio

1. Allineare i fori sulla maniglia del braccio superiore con quelli sulla maniglia del braccio inferiore.
2. Inserire le leve di bloccaggio con le rondelle nei fori e nei dadi. Quindi ruotare le leve di bloccaggio in senso orario per fissare saldamente la maniglia superiore del manubrio a quella inferiore.



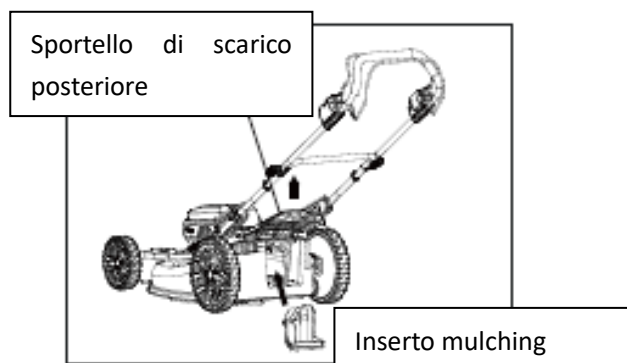
Morsetto per cavo

Il tosaerba è dotato di due morsetti per cavi. È sufficiente premere i morsetti per cavi sul braccio per fissare saldamente il cavo al braccio superiore.



Inserimento/rimozione dell'inserto per mulching

1. Sollevare lo sportello di scarico posteriore e inserire l'inserto per la pacciamatura nello scarico dell'erba del tosaerba. Quindi rilasciare lo sportello di scarico posteriore.
2. Per rimuoverlo, sollevare lo sportello di scarico posteriore ed estrarre l'inserto per la pacciamatura. Quindi rilasciare nuovamente lo sportello di scarico posteriore.



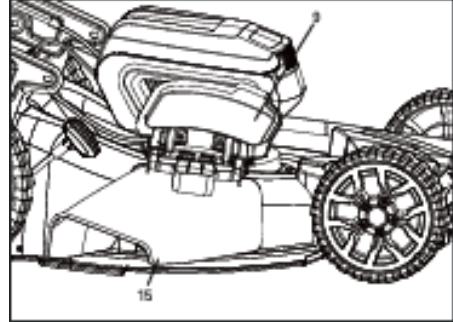
Nota:

- I due perni dell'inserto per pacciamatura devono essere inseriti nei due incavi presenti sul carter.
- L'inserto per pacciamatura deve essere rimosso per poter inserire e utilizzare il sacco di raccolta dell'erba.
- Utilizzando l'inserto per mulching si ottengono pezzi d'erba più fini che rimangono sul prato come pacciame.
- Svuotare regolarmente il sacco di raccolta durante il funzionamento. Non attendere che sia completamente pieno. Si consiglia di svuotarlo quando è pieno circa a metà.

Montaggio/smontaggio dell'espulsione laterale

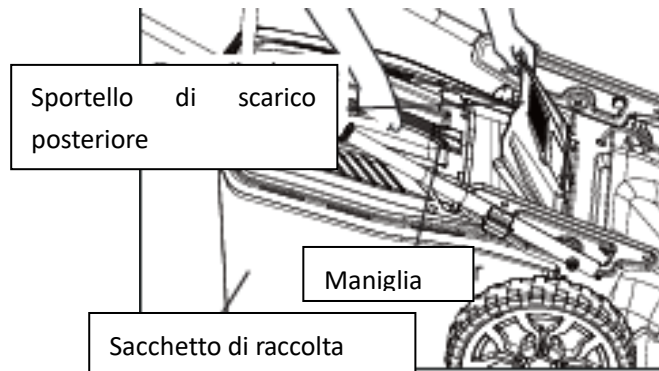
Quando si utilizza l'espulsione laterale, l'erba tagliata viene espulsa lateralmente sul prato.

- Rimuovere il sacco di raccolta (vedere il capitolo Montaggio/rimozione del sacco di raccolta).
- Inserire l'inserto per mulching (vedere il capitolo Montaggio/rimozione dell'inserto per mulching).
- Sollevare la protezione antiurto sull'espulsione laterale.
- Agganciare lo scarico laterale.
- Montare la protezione antiurto lateralmente.



Montaggio/smontaggio del sacco di raccolta dell'erba

- Sollevare con una mano lo sportello di scarico posteriore. Con l'altra mano tenere la maniglia del sacco di raccolta dell'erba e allineare le aste di fissaggio del sacco di raccolta dell'erba agli attacchi del tosaerba per inserirlo.
- Per rimuovere il sacco di raccolta, sollevare semplicemente lo sportello di scarico posteriore ed estrarre le aste di fissaggio del sacco di raccolta.



Regolazione dell'altezza di taglio

- Estrarre la leva di regolazione dell'altezza di taglio dal fermo e spostarla in avanti o indietro per impostare l'altezza di taglio desiderata (fig. 7a).
- Il tosaerba dispone di 10 posizioni di arresto che consentono di regolare l'altezza di taglio da circa 25 a 100 mm.
- Fare attenzione a non bloccare la leva al di fuori di queste 10 posizioni (fig. 7b).

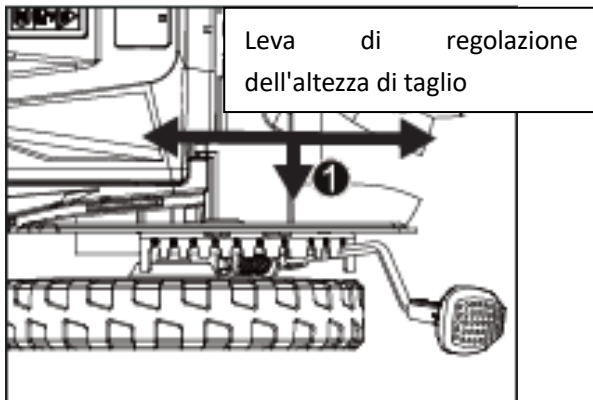


Fig. 7a

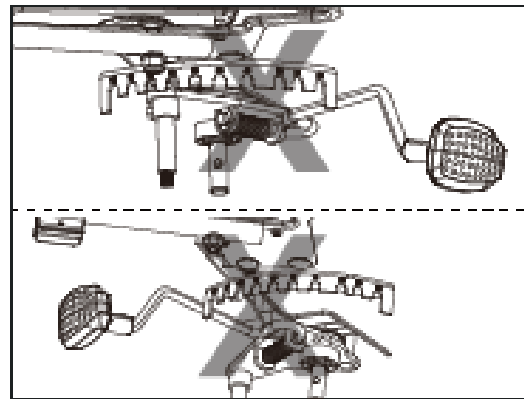
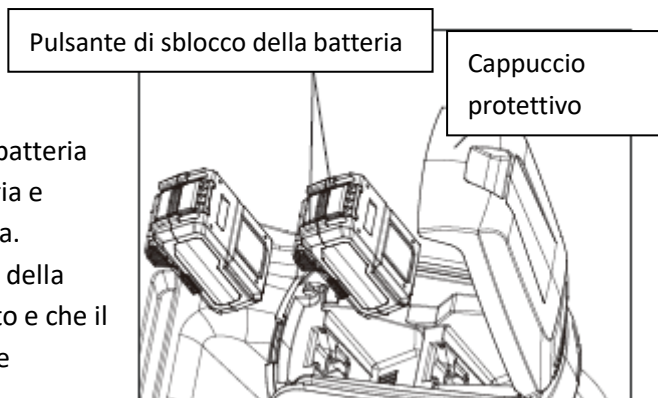


Fig. 7b

Inserimento della batteria

- Aprire il cappuccio protettivo del vano batteria.
- Allineare la parte rialzata del pacco batteria alle guide all'interno del vano batteria e inserire il pacco batteria nel tosaerba.
- Assicurarsi che il pulsante di sblocco della batteria sul pacco batteria sia inserito e che il pacco batteria sia fissato saldamente nell'apparecchio prima di iniziare il funzionamento.



Nota:

per avviare il tosaerba è necessario utilizzare due batterie contemporaneamente. Il tosaerba non può funzionare con una sola batteria.

Avvertenza:

- Tenere i piedi lontani dal piatto di taglio quando si regola l'altezza di taglio.
- Per evitare l'avvio accidentale, assicurarsi sempre di non azionare la leva di avviamento quando

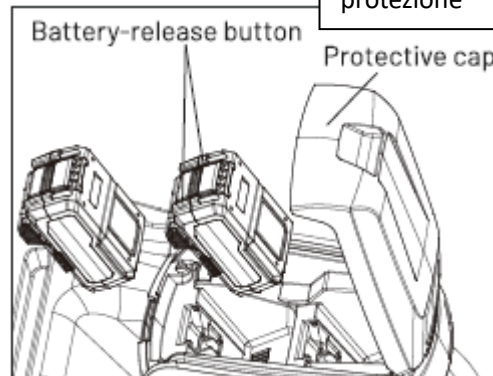
si inserisce la batteria o si effettuano altre regolazioni sull'apparecchio.

Pulsante di sblocco della batteria

Cappuccio di protezione

Rimozione della batteria

- Aprire il cappuccio protettivo del vano batteria.
- Premere il pulsante di sgancio della batteria sulla parte anteriore del pacco batteria per sganciare la batteria.
- Estrarre il pacco batteria tirandolo indietro per rimuoverlo completamente.



61. MESSA IN FUNZIONE

Avvertenza:

la familiarità con questo prodotto non deve indurre a comportamenti imprudenti. Tenere presente che anche un breve momento di disattenzione può causare gravi lesioni.

Avvertenza:

Indossare sempre occhiali di protezione con protezioni laterali conformi alla norma ANSI Z87.1 e protezioni acustiche. In caso contrario, oggetti potrebbero essere proiettati negli occhi o causare altre lesioni gravi.

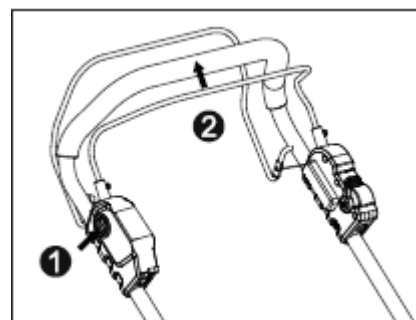
Avvertenza:

Non utilizzare accessori o componenti non raccomandati dal produttore di questo prodotto. L'uso di parti non approvate può causare gravi lesioni.

Avvio/arresto del tosaerba

- Inserire le batterie nel tosaerba.
- Premere prima il pulsante di sicurezza (1), quindi tirare indietro la leva di avvio (2) fino all'impugnatura e rilasciare il pulsante di sicurezza per avviare il motore.
- Per arrestare il tosaerba, rilasciare completamente la leva di avviamento.

Il freno elettrico arresta la rotazione delle lame entro pochi secondi dal rilascio della leva di avviamento.



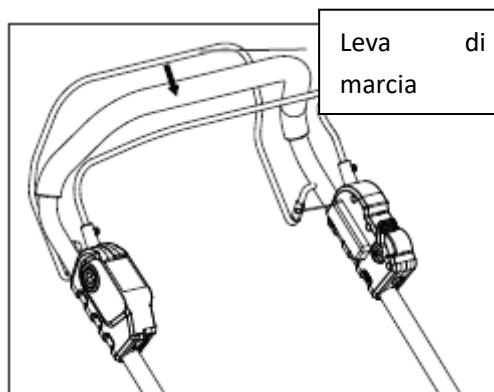
Attivazione/disattivazione della trazione

Attivazione della trazione:

- Premere la leva di marcia in direzione dell'impugnatura.

Disattivare la trazione:

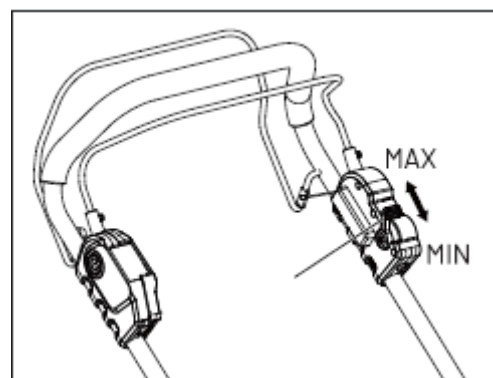
- Rilasciare la leva di guida.



Regolazione della velocità della trazione

È possibile variare la velocità della trazione delle ruote da 0,6 m/s (MIN) a 1,3 m/s (MAX) utilizzando la leva di velocità situata sull'impugnatura superiore.

Spingere la leva di velocità in avanti per ridurre la velocità e indietro per aumentarla.



Avvertenza:

- le lame rotanti possono causare gravi lesioni. Per evitare lesioni, rimuovere la chiave di sicurezza quando il tosaerba è incustodito o quando si eseguono operazioni di regolazione, pulizia, manutenzione, trasporto o sollevamento.
- L'uso di un tosaerba può causare la proiezione di corpi estranei negli occhi propri o di altre persone, provocando gravi lesioni agli occhi. Indossare sempre occhiali protettivi durante l'uso o la manutenzione del tosaerba.
- Assicurarsi che altre persone e animali si trovino ad almeno 30 m di distanza dal tosaerba durante il funzionamento.
- La lama continua a girare per alcuni secondi dopo lo spegnimento del tosaerba. Attendere che il motore e la lama si siano completamente arrestati prima di riavviarlo. Non accendere e spegnere ripetutamente il tosaerba in rapida successione.

Protezione in caso di sovraccarico del tosaerba

Per evitare un sovraccarico, non cercare di tagliare troppa erba in una volta sola. Ridurre la velocità di taglio o aumentare l'altezza di taglio.

Il tosaerba è dotato di una protezione integrata contro il sovraccarico. Se il tosaerba viene sovraccaricato, il motore si arresta e il tosaerba emette un segnale di avvertimento (ronzio).

In questo caso, rimuovere le batterie dall'apparecchio. Controllare se sotto il carter si sono accumulati residui d'erba e, se necessario, rimuoverli.

Reinserire quindi le batterie e riavviare il tosaerba.

Protezione in caso di temperatura elevata della batteria

Il pacco batterie genera calore durante il funzionamento. Questo calore viene dissipato più lentamente quando fa caldo. Se la temperatura della batteria supera i 70 °C durante il funzionamento, il circuito di protezione spegne automaticamente il tosaerba per proteggere la batteria dai danni causati dal calore.

I quattro indicatori LED sul pacco batterie lampeggiano contemporaneamente in verde.

Rilasciare quindi la leva di sicurezza e attendere che la batteria si raffreddi fino a circa 67 °C. A questo punto è possibile riavviare il tosaerba.

Consigli per la falciatura

Nota:

una lama affilata migliora notevolmente le prestazioni del tosaerba, soprattutto quando si taglia l'erba alta. Pertanto, prima di tagliare l'erba, controllare sempre lo stato e l'affilatura della lama. Assicurarsi che il prato sia privo di sassi, bastoni, fili metallici e altri oggetti che potrebbero danneggiare il tosaerba o il motore. Tali oggetti potrebbero essere scagliati dal tosaerba in diverse direzioni e causare gravi lesioni all'operatore o ad altre persone.

Avvertenza:

se si incontra un oggetto estraneo, spegnere immediatamente il motore e rimuovere la batteria. Controllare accuratamente il tosaerba per verificare la presenza di eventuali danni e ripararli prima di riprendere il funzionamento.

Vibrazioni eccessive del tosaerba durante il funzionamento sono indice di possibili danni.

L'apparecchio deve essere immediatamente controllato e, se necessario, riparato.

- Per ottenere risultati ottimali, non falciare in cerchio, ma avanti e indietro sull'area.
- Quando si falcia erba fitta, ridurre la velocità di avanzamento per garantire un taglio più efficace e un'espulsione uniforme dell'erba tagliata.
- Per mantenere un prato sano, non tagliare più di un terzo dell'altezza dell'erba per ogni operazione di taglio.
- L'altezza ideale del prato è di circa 3,8-5 cm nei mesi più freddi e di 5-8 cm nei mesi più caldi.

Tenere lontani i bambini

Possono verificarsi incidenti tragici se l'operatore non presta attenzione alla presenza di bambini. I bambini sono spesso attratti dal tosaerba e dal lavoro di falciatura e non comprendono i pericoli che ne derivano. Non dare mai per scontato che i bambini rimangano dove li hai visti l'ultima volta.

- Tenete i bambini lontani dall'area di lavoro del tosaerba e assicuratevi che siano sotto la supervisione di un adulto responsabile che non sia l'operatore.
- Prestare attenzione e spegnere il tosaerba se un bambino entra nell'area di lavoro.
- Prestare particolare attenzione nelle zone con scarsa visibilità, ad esempio angoli di case, porte, cespugli, alberi o altri ostacoli che potrebbero ostacolare la vista dei bambini che corrono nell'area di lavoro.
- Non lasciare mai che bambini di età inferiore ai 14 anni utilizzino un tosaerba a motore. I bambini di età superiore ai 14 anni possono utilizzare il tosaerba solo se hanno letto e

compreso le istruzioni per l'uso e le norme di sicurezza contenute in questo manuale e se sono stati istruiti e sorvegliati da un adulto.

- Solo persone responsabili che hanno familiarità con queste norme di sicurezza possono utilizzare questo apparecchio.

Falciatura su pendii

I pendii rappresentano un rischio significativo di scivolamento e caduta, che possono causare gravi lesioni. È quindi necessario prestare particolare attenzione durante la falciatura su pendii.

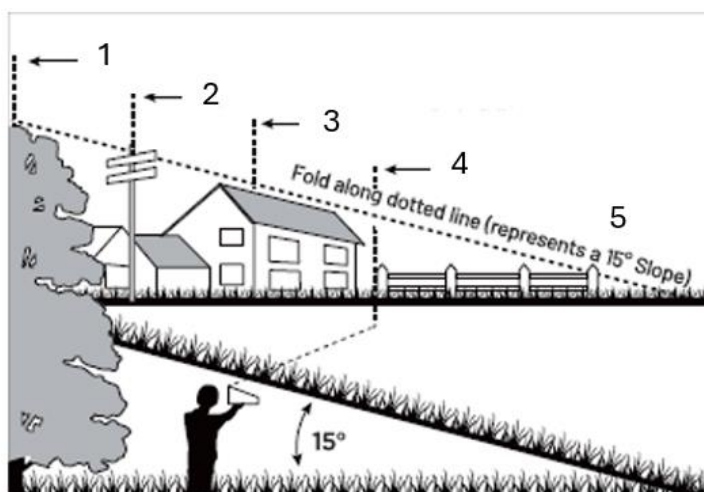
Se non vi sentite a vostro agio su un pendio, non falciate in quel punto. Per la vostra sicurezza, utilizzate la scheda di misurazione dell'inclinazione (fig. 13) per verificare l'angolo di inclinazione prima di utilizzare l'apparecchio. Non falciate mai su pendii con un'inclinazione superiore a 15 gradi.

Attenzione:

- falciare trasversalmente al pendio, mai in salita o in discesa.
- Prestare particolare attenzione quando si cambia direzione.
- Prestare attenzione a buche, solchi, pietre, ostacoli nascosti o irregolarità del terreno che potrebbero causare inciampi o scivolamenti. L'erba alta può nascondere tali ostacoli.

Evitare:

- falciare in prossimità di pendii, fossati o scarpate, poiché in questi punti è facile perdere l'equilibrio.
- Falciare su pendii con un'inclinazione superiore a 15 gradi (un dislivello di circa 0,75 m su una lunghezza di 3 m) – vedi figura.
- Falciare l'erba bagnata, poiché il terreno può diventare scivoloso e sussiste il pericolo di cadute.



1. Allineare il filo in orizzontale rispetto a un albero verticale.
2. In alternativa, la linea può essere allineata a un palo.
3. Allo stesso modo, può essere allineata all'angolo di un edificio o
4. allinearla a un paletto della recinzione.
5. Piegare il foglio lungo la linea tratteggiata, che rappresenta una pendenza di 15°.

Fig. 13

62. PULIZIA E MANUTENZIONE

Avvertenza:

Per gli interventi di manutenzione utilizzare esclusivamente ricambi identici. L'uso di altri ricambi può costituire un pericolo o danneggiare l'apparecchio. Per garantire la sicurezza e l'affidabilità, tutte le riparazioni devono essere eseguite da personale qualificato.

Avvertenza:

Per evitare lesioni gravi, rimuovere la batteria prima di eseguire qualsiasi intervento di manutenzione, pulizia o riparazione, nonché quando si sostituiscono accessori o si rimuove materiale dall'apparecchio.

Pulizia del tosaerba

Avvertenza:

rimuovere sempre la batteria prima di eseguire la manutenzione o il trasporto del tosaerba.

- La parte inferiore del piatto di taglio deve essere pulita dopo ogni utilizzo, poiché possono accumularsi residui di erba, sporco e altri detriti.
- Pulire il tosaerba con un panno umido.

Affilatura delle lame

Avvertenza:

Proteggere le mani indossando guanti da lavoro pesanti o avvolgendo i bordi taglienti con un panno o altro materiale prima di eseguire lavori di manutenzione sulla lama.

Rimuovere sempre la batteria prima di eseguire la manutenzione o trasportare il tosaerba.

Avvertenza:

Indossare una protezione adeguata per gli occhi quando si smonta, si affila o si monta la lama.

Avvertenza:

Una lama usurata, incrinata o danneggiata può rompersi e parti della lama possono diventare proiettili pericolosi. Per evitare lesioni gravi, controllare regolarmente la lama e non utilizzare il tosaerba con una lama usurata o danneggiata.

Nota:

Mantenere la lama affilata per ottenere le migliori prestazioni di taglio. Una lama smussata non taglia l'erba in modo netto e compromette la pacciamatura.

Una lama smussata può essere riaffilata.

Tuttavia, una lama molto usurata, piegata, incrinata o danneggiata in altro modo deve essere sostituita. Una lama danneggiata può rompersi e proiettare frammenti.

Frequenza dell'affilatura

In condizioni normali, è generalmente sufficiente affilare la lama due volte per stagione di taglio. Se il prato è sabbioso o si forma molta polvere, potrebbe essere necessario affilare più spesso, poiché la sabbia smussa più rapidamente il tagliente.

Durante l'affilatura della lama:

- Assicurarsi che la lama rimanga bilanciata.
- Affilare la lama con l'angolo di taglio originale.
- Affilare entrambi i bordi di taglio in modo uniforme, asportando la stessa quantità di materiale su ciascun lato.

Affilare la lama nella morsa

- Rimuovere la lama dal tosaerba (vedere la sezione Sostituzione della lama).
- Fissare la lama in una morsa (vedere fig. 17).

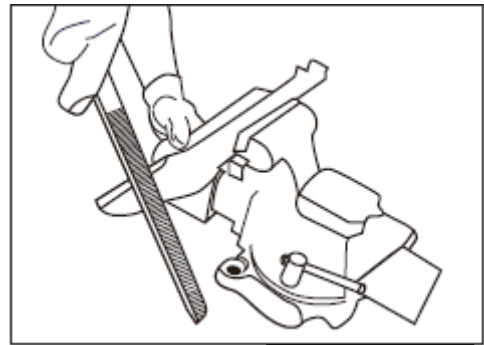


Fig. 17

- Indossare occhiali protettivi e guanti adeguati e fare attenzione a non tagliarsi.
- Affilare con cautela i bordi taglienti della lama con una lima a denti fini o una pietra abrasiva, mantenendo l'angolo di taglio originale.
- Controllare il bilanciamento della lama:
 - bloccare orizzontalmente un chiodo o un cacciavite con gambo rotondo.
 - Posizionare il coltello in modo che il chiodo o il cacciavite passi attraverso il foro centrale del coltello.
 - Portare il coltello in posizione orizzontale.
 - Se un'estremità della lama si abbassa, rimuovere un po' di materiale da quel lato fino a quando entrambe le estremità sono in equilibrio.
 - La lama è bilanciata quando nessuna delle estremità si abbassa (vedere Fig. 18).
- Reinscrivere la lama nel tosaerba e serrarla saldamente (vedere la sezione Sostituzione della lama).

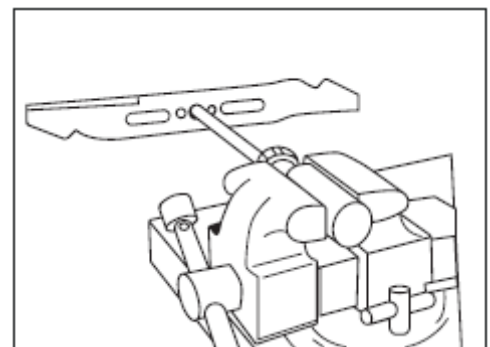


Fig. 18

Avvertenza:

una lama sbilanciata provoca vibrazioni eccessive ad alti regimi. Ciò può causare danni al tosaerba e, nel peggiore dei casi, la rottura della lama e gravi lesioni.

Lubrificazione

Avvertenza:

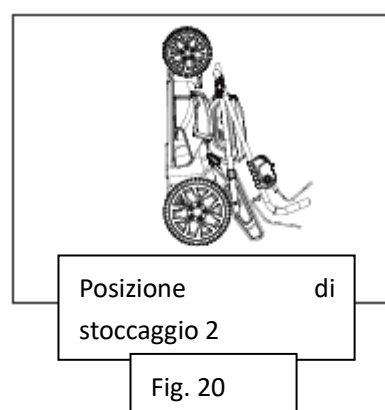
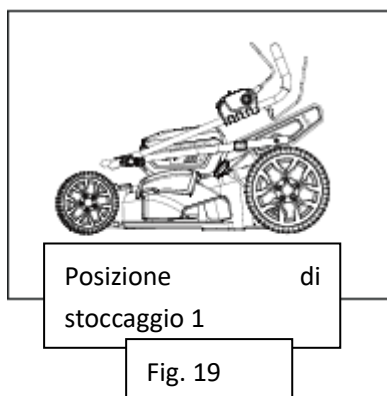
rimuovere la batteria prima di eseguire operazioni di lubrificazione.

Si consiglia di far lubrificare l'apparecchio da un tecnico qualificato o da un centro di assistenza autorizzato.

Conservazione

Per riporre il tosaerba, procedere come segue:

- Rimuovere le batterie dal vano batterie.
- Rimuovere il cesto di raccolta dell'erba. Impostare la leva di regolazione dell'altezza di taglio sulla posizione più bassa.
- Pulire il tosaerba con un panno umido o una spazzola a mano.
- Controllare attentamente il tosaerba per individuare eventuali parti usurate, allentate o danneggiate. Controllare le viti e i collegamenti e, se necessario, serrarli.
- Prestare particolare attenzione alla lama: affilarla o sostituirla se usurata.
- Conservare il tosaerba in un locale asciutto, pulito e fresco, fuori dalla portata dei bambini.
- Non conservare l'apparecchio vicino a materiali corrosivi come fertilizzanti o sale antigelo.
- Non coprire il tosaerba con un telo di plastica rigida. La plastica può trattenere l'umidità, che può danneggiare l'apparecchio.
- La maniglia del tosaerba può essere completamente ripiegata per risparmiare spazio durante lo stoccaggio:
 - a tal fine, allentare tutte le manopole sulla maniglia superiore.
 - Piegare prima la maniglia superiore e poi completamente quella inferiore (vedi fig. 19 e 20).



Conservazione della batteria

- Proteggere la batteria dall'umidità e dall'acqua.
- Conservare la batteria solo a temperature comprese tra 5 °C e 40 °C.
Non lasciare la batteria esposta alla luce diretta del sole, ad esempio all'interno di un veicolo

o di un tosaerba.

- Pulire occasionalmente le fessure di ventilazione della batteria con una spazzola morbida, pulita e asciutta.

Un tempo di funzionamento notevolmente ridotto dopo la ricarica indica che la batteria è esaurita e deve essere sostituita.

- Se non si utilizza il dispositivo per un periodo di tempo prolungato, caricare e scaricare la batteria una volta al mese.

63. MANUTENZIONE

Utilizzare solo accessori e ricambi originali.

Solo un dispositivo sottoposto a regolare manutenzione e trattato correttamente può fornire un aiuto soddisfacente.

Una manutenzione e una cura insufficienti possono causare incidenti e lesioni impreviste.

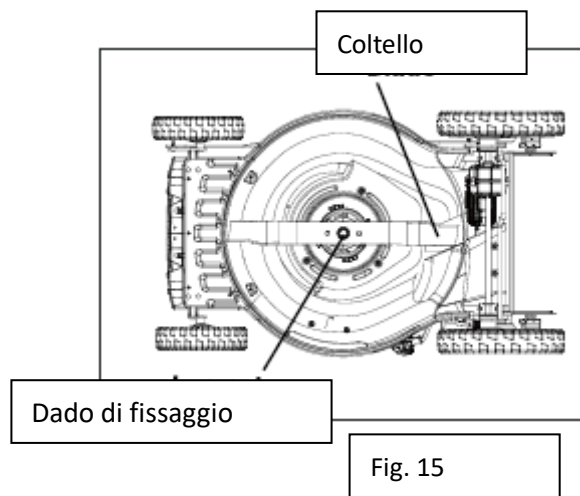
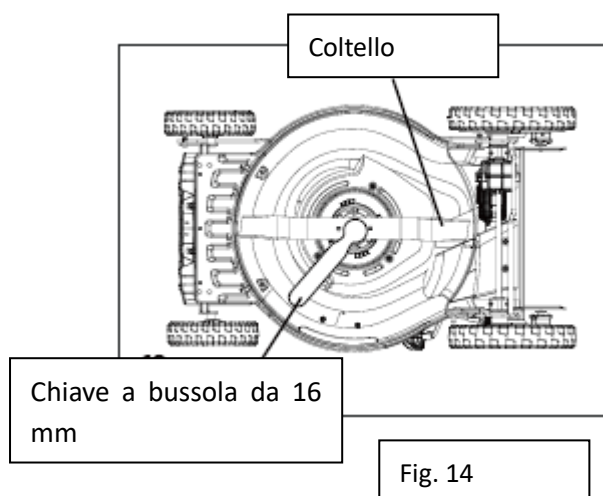
Sostituzione delle lame

Avvertenza:

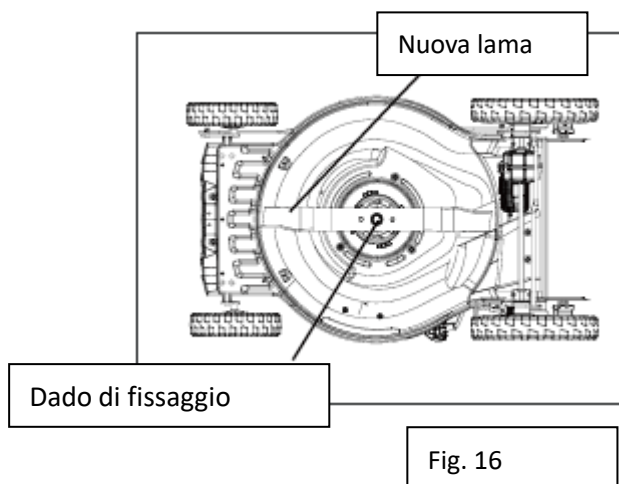
Proteggere le mani indossando guanti da lavoro pesanti o avvolgendo i bordi taglienti con un panno o altro materiale prima di eseguire lavori di manutenzione sulla lama.

Rimuovere sempre la batteria prima di eseguire la manutenzione o trasportare il tosaerba.

- Rimuovere le batterie dal tosaerba.
- Ribaltare il tosaerba su un lato per esporre la parte inferiore del gruppo di taglio.
- Utilizzare un panno per afferrare la lama o indossare guanti da lavoro pesanti.
- Allentare il dado di fissaggio della lama con una chiave da 16 mm (non inclusa) ruotandolo in senso antiorario.
(Coppia di serraggio: 20-25 Nm)
- Rimuovere quindi con cautela la lama (vedere fig. 14 e 15).



- Inserire la nuova lama nella stessa posizione e fissarla con il dado di fissaggio originale. (Coppia di serraggio richiesta: 20-25 Nm) (vedi fig. 16)



Sostituzione della ruota

Avvertenza:

Rimuovere le batterie prima di eseguire qualsiasi intervento di manutenzione.

Per la sostituzione delle ruote, si consiglia di far eseguire la manutenzione dell'apparecchio da un tecnico qualificato o da un centro di assistenza autorizzato.

64. RISOLUZIONE DEI PROBLEMI

Avvertenza:

Rimuovere la batteria prima di eseguire lavori di manutenzione o trasporto sul tosaerba.

Proteggere le mani indossando guanti da lavoro pesanti o coprendo i bordi taglienti con un panno o altro materiale quando si esegue la manutenzione della lama.

Problema	Possibile causa	Soluzione
Il tosaerba non si avvia.	La batteria è scarica.	Ricaricare la batteria.
	Il motore o la batteria sono sovraccarichi.	Aumentare l'altezza di taglio e riavviare l'apparecchio.
	La batteria o l'apparecchio sono troppo caldi.	Attendere che la batteria o l'apparecchio si raffreddino, quindi riavviare.

	La chiave di sicurezza non è inserita nel vano batteria.	Inserire la chiave di sicurezza nell'apposito slot.
Il tosaerba funziona, ma la potenza di taglio è insufficiente.	La lama è smussata. L'alloggiamento o il canale di espulsione sono ostruiti.	Affilare la lama. Pulire l'alloggiamento o il canale di espulsione.
Il tosaerba è insolitamente rumoroso o vibra.	La lama è piegata o danneggiata.	Sostituire la lama.
Il sacco di raccolta non raccoglie l'erba.	Il canale di scarico è ostruito. Il sacco di raccolta è pieno.	Rimuovere i residui d'erba dal canale di scarico. Svuotare più spesso il sacco di raccolta.

Nota:

se il problema persiste dopo aver effettuato i controlli sopra indicati, rivolgersi al servizio di assistenza clienti o a un centro di assistenza autorizzato.

65. ACCESSORI E RICAMBI

Per garantire la sicurezza e il corretto funzionamento dell'apparecchio, utilizzare solo accessori e ricambi originali. Per ulteriori informazioni, visitare il sito www.FUXTEC.com.

66. DESCRIZIONE GENERALE

Codice articolo: FX-E2RM46PROSet

Denominazione dell'articolo: Tosaerba a batteria FUXTEC FX-E2RM46PROSet

67. DATI TECNICI

Tipo	Specifiche
Modello	FX-E2RM46PROSet
Peso netto	22,5 kg
Consegnato già montato	Imballato con maniglia superiore rimossa
Tipo di motore	motore brushless 1200 W
Tipo di trasmissione	Batteria
Tensione nominale	36 V
Velocità nominale	2800-3100 giri/min $\pm 10\%$
Velocità a vuoto	4200 giri/min
Potenza in W	1200 W
Dispositivo di avviamento	Avviamento a fune, avviamento elettrico
Livello di potenza sonora LWA misurato	96 dB (A)
Livello di potenza sonora LWA garantito	99 dB (A)
Batteria inclusa	Sì
Tecnologia batteria	Li-Ion
Caricabatterie incluso	Sì
Tipo di spina di alimentazione	Spina europea

Tensione della batteria	18 V
Numero di batterie	2
Durata della batteria fino a	Tempo di funzionamento a vuoto (con batteria standard da 5 Ah, non semovente): ≥ 64 min
Capacità della batteria	5 Ah
Tempo di ricarica (circa)	120 min
Regolazione centrale dell'altezza di taglio	Sì
Altezza di taglio	10 livelli da 25 a 100 mm
Larghezza di taglio	46 cm
Autopropulsione	Sì, trazione posteriore
Espulsione laterale	No
Scarico posteriore	Sì
Capacità del cesto di raccolta	50 L
Avviamento elettrico	Sì
FlexSpeed	Sì
Funzione mulching	Sì
Assale anteriore orientabile	No
Vibrazione sull'impugnatura	4 m/s^2 (incertezza $K=1,5 \text{ m/s}^2$)
Diametro ruota anteriore	8" (200 mm)
Diametro ruota posteriore	11" (280 mm)
Altezza massima dell'attrezzo	123 cm
Dimensioni L*P*A	164X54X123 cm
Classe di protezione IP	Maniglia: IPX1 Vano batterie: IPX4

68. CONTENUTO DELLA CONFEZIONE

Articolo	Quantità
Tosaerba a batteria - FX-E2RM46PROSet	1
Batteria	2
Caricabatteria	1
Morsetti per cavi	2
Sacco di raccolta	1
Viti (bulloni)	2
Pulsanti	2
Leva di bloccaggio	2
Rondelle	2
Dadi	2
Kit pacciamatura	1
Canale di scarico laterale	1

69. GARANZIA

Il periodo di garanzia decorre dalla data di acquisto. Conservare con cura la ricevuta di acquisto come prova. La garanzia non copre le parti soggette a usura e non si applica ai danni causati da uso improprio, manipolazione impropria, uso della forza, modifiche tecniche, utilizzo di accessori o ricambi non approvati, nonché tentativi di riparazione da parte di persone non autorizzate. Gli interventi in garanzia possono essere eseguiti esclusivamente da aziende specializzate autorizzate o da partner di assistenza. Queste condizioni si applicano in aggiunta ai diritti di garanzia previsti dalla legge, che possono variare a seconda del Paese.

70. SMALTIMENTO

Il materiale di imballaggio è costituito principalmente da materiali riciclabili. Smaltire tutti i componenti dell'imballaggio in conformità alle norme locali sulla raccolta differenziata. Riciclando l'imballaggio, darete un prezioso contributo alla tutela dell'ambiente e all'uso sostenibile delle risorse.

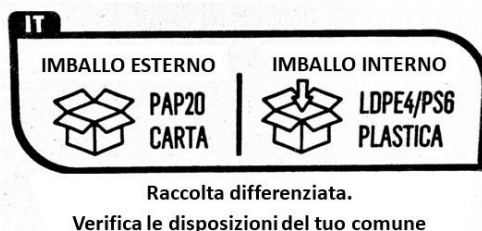
Questo prodotto non deve essere smaltito con i normali rifiuti domestici. In conformità alla direttiva europea 2012/19/UE sui rifiuti di apparecchiature elettriche ed elettroniche (RAEE), il dispositivo deve essere consegnato a un centro di raccolta autorizzato per i rifiuti di apparecchiature elettriche ed elettroniche al termine della sua vita utile.

Il corretto smaltimento e riciclo dei materiali contribuisce a proteggere l'ambiente e la salute umana. Per ulteriori informazioni sulla restituzione e lo smaltimento, contattare le autorità locali competenti in materia di rifiuti o il rivenditore presso il quale è stato acquistato il prodotto.

Cenni sullo smaltimento

Smaltire il contenuto dell'imballo secondo le normative previste del proprio comune sulla raccolta differenziata.

Visitare il sito www.fuxtec.it per avere maggiori informazioni sulla composizione dei materiali dell'imballo.



71. SERVIZIO CLIENTI

Per domande relative alla garanzia, alla riparazione o ai pezzi di ricambio, rivolgersi a:

FUXTEC GmbH
Kappstraße 69

71083 Herrenberg

Germania

Telefono: 070329560888

E-mail: info@fuxtec.de

Nota: si prega di non inviare resi o riparazioni a questo indirizzo. Per i resi in garanzia, si prega di contattare il nostro servizio clienti.

72. COPYRIGHT

© 2025 By FUXTEC GmbH

Tutti i diritti riservati. I contenuti di queste istruzioni sono protetti dal diritto d'autore. Il loro utilizzo è consentito nell'ambito del funzionamento. Qualsiasi utilizzo o riproduzione che esuli da tale ambito non è consentito senza l'autorizzazione scritta di FUXTEC GmbH. FUXTEC GmbH si riserva il diritto di apportare modifiche alle presenti istruzioni per l'uso anche senza previa comunicazione.

VERSIÓN EN ESPAÑOL

73. INTRODUCCIÓN Y SEGURIDAD

Indicaciones generales

Lea atentamente este manual de instrucciones original antes de utilizar el producto por primera vez y siga todas las instrucciones. Guarde el documento en un lugar seguro para consultarlo más adelante o para futuros propietarios. Familiarícese con las funciones y el uso adecuado del producto. Respete todas las normas de seguridad indicadas en el manual de servicio. Actúe siempre de forma responsable y respetuosa con terceros. El operador es responsable de los accidentes o peligros que puedan sufrir terceros.

Uso previsto

El producto solo debe utilizarse de acuerdo con su finalidad prevista. Cualquier uso que exceda esta finalidad se considerará uso indebido. El usuario o el operador serán los únicos responsables de los daños o lesiones de cualquier tipo que se deriven de ello; el fabricante no asumirá ninguna responsabilidad al respecto. Tenga en cuenta que el producto no está diseñado para uso comercial, artesanal o industrial. Se excluye cualquier garantía o responsabilidad si el producto se utiliza en dichos ámbitos de aplicación o en actividades similares.

No permita que ninguna persona que no haya leído y comprendido completamente estas instrucciones monte, ponga en funcionamiento, ajuste u opere el producto. Este producto está diseñado exclusivamente para espacios bien aislados o para un uso no permanente.

Indicaciones de seguridad

Lea todas las instrucciones de seguridad, las instrucciones de uso, las ilustraciones y los datos técnicos que se incluyen con el producto. El incumplimiento de estas instrucciones puede provocar lesiones graves o daños. El operador está obligado a utilizar el producto de acuerdo con su finalidad, a prestar

atención al entorno y a tener especial cuidado con otras personas, especialmente con los niños. Respete siempre las directrices de seguridad especificadas.

74. INDICACIONES GENERALES DE SEGURIDAD

Indicaciones generales de seguridad

Peligro:

Este aparato solo debe utilizarse de acuerdo con las normas de seguridad contenidas en este manual. Al igual que con todos los aparatos accionados por motor, la negligencia o los errores de manejo pueden provocar lesiones graves. Este aparato puede cortar manos y pies, así como lanzar objetos. El incumplimiento de todas las instrucciones de seguridad puede provocar lesiones graves o incluso la muerte.

Advertencia:

Al utilizar cortacéspedes eléctricos, se deben observar las medidas de seguridad básicas para reducir el riesgo de incendio, descarga eléctrica y lesiones. Entre ellas se incluyen, en particular, los siguientes puntos:

- Evite los entornos húmedos: no utilice la cortadora de césped en superficies mojadas o húmedas.
- No la utilice bajo la lluvia.
- Mantenga alejados a los niños: mantenga a los visitantes y a los niños alejados de la zona de trabajo.
- Lleve ropa adecuada: no lleve ropa holgada ni joyas, ya que pueden engancharse en las piezas móviles. Se recomienda el uso de guantes protectores y calzado resistente para trabajar al aire libre.
- Utilice gafas de protección: lleve siempre una máscara facial o una máscara antipolvo cuando realice trabajos en entornos polvorientos.
- Utilice el aparato solo para el fin previsto: la cortadora de césped está diseñada exclusivamente para cortar césped.
- No trabaje con fuerza: la cortadora funciona de forma más eficiente y segura a la velocidad prevista para ello.
- No se estire demasiado: mantenga siempre una postura segura y el equilibrio.
- Esté atento: trabaje concentrado y utilice el sentido común. No utilice el aparato si está cansado.
- Almacenamiento: cuando no utilice la cortadora de césped, guárdela siempre en un lugar seco y fuera del alcance de los niños.
- Mantenimiento: mantenga las herramientas de corte limpias y afiladas para obtener los mejores resultados posibles. Lubrique regularmente todas las piezas móviles y manténgalas libres de aceite y suciedad.
- Mantenga las cuchillas siempre afiladas.
- Mantenga siempre las manos y los pies alejados de la zona de corte.
- Los objetos golpeados por las cuchillas pueden salir disparados; compruebe cuidadosamente que no haya objetos extraños en la zona de trabajo antes de cada uso.

- Utilice siempre cuchillas de repuesto idénticas.
- Si la cortadora golpea un objeto extraño, deténgala inmediatamente:
 - Apague la cortadora.
 - Retire la batería
 - Inspeccione el aparato y las cuchillas
 - Repare los daños antes de volver a ponerla en marcha

Indicaciones de seguridad importantes antes de cortar el césped

Advertencia:

Las bolsas recogedoras, las cubiertas de expulsión, las expulsiones laterales, las placas de mulching y las placas de arrastre están sujetas a desgaste y daños. Esto puede provocar que se expulsen piezas móviles u objetos y que se produzca un riesgo de lesiones. Por motivos de seguridad, compruebe siempre todos los componentes dañados y sustitúyalos inmediatamente por piezas de repuesto idénticas.

- Lea este manual de instrucciones en su totalidad antes de montar o utilizar el cortacésped. Familiarícese con todos los controles. Guarde el manual de instrucciones para su uso futuro y para pedir piezas de repuesto.
- Mantenga siempre a los niños, las mascotas y las personas ajenas al trabajo alejados de la zona de trabajo.
- Al dar marcha atrás con el cortacésped, mire siempre hacia abajo y hacia atrás para evitar atropellar a niños u obstáculos.
- Mantenga siempre despejada la zona de expulsión. Esta cortadora es un aparato de precisión, no un juguete; se debe tener mucho cuidado. La cortadora está diseñada exclusivamente para cortar césped.
- Inspeccione minuciosamente la zona de trabajo antes de cada uso. Retire piedras, palos, alambres u otros objetos extraños que puedan ser recogidos y lanzados por las cuchillas. Estos objetos pueden causar lesiones graves.
- Planifique su patrón de corte de manera que no se proyecte material hacia carreteras, aceras o personas. Evite los obstáculos que puedan proyectar material hacia el operador.
- Para evitar lesiones por objetos proyectados, colóquese siempre detrás de las asas al cortar y mantenga una distancia mínima de 10 m (30 pies) entre la cortadora y otras personas. Detenga la máquina inmediatamente si alguien entra en la zona de trabajo.
- Lleve siempre gafas protectoras o una mascarilla antipolvo, especialmente en condiciones de mucho polvo. Los objetos que salen disparados pueden causar lesiones oculares graves.
- Nunca acerque las manos ni los pies a las cuchillas giratorias. El contacto puede provocar amputaciones.
- Las cubiertas protectoras defectuosas o dañadas pueden provocar lesiones por la proyección de piezas; sustituya inmediatamente las piezas dañadas.
- Muchas lesiones se producen cuando la cortadora pasa por encima del usuario en caso de caída. No se agarre a la cortadora si resbala o se cae; suéltela inmediatamente.
- No conduzca la cortadora hacia atrás mientras camina. Mire siempre hacia atrás antes de mover la cortadora hacia atrás para evitar tropiezos.
- El interruptor del motor/cuchilla situado en el mango es un interruptor de seguridad y no

debe puentearse.

- Nunca corte el césped sin luz suficiente o en condiciones de mala visibilidad.
- No utilice las cuchillas sobre carreteras, caminos o superficies de grava.
- Si la cortadora vibra de forma inusual, deténgase inmediatamente, retire la batería y compruebe la causa. Las vibraciones suelen ser un indicio de daños.
- Antes de abandonar la posición de manejo o antes de realizar trabajos de mantenimiento:
 - Apague la cortadora.
 - Retire la batería.
 - Detenga completamente el movimiento de las cuchillas.
- Antes de cada limpieza, cambio de cuchillas, cuña de mulching, expulsión lateral o bolsa recogedora, así como antes de eliminar obstrucciones, apague el motor, retire la batería y espere hasta que todas las cuchillas se hayan detenido por completo.
- Nunca toque las piezas de la zona de expulsión ni las cuchillas mientras estas estén girando. Espere siempre a que todas las piezas móviles se hayan detenido.
- Si el interruptor de protección contra sobrecargas se activa con frecuencia, póngase en contacto con el servicio de atención al cliente.
- No exponga nunca la cortadora a la lluvia o la humedad. Mantenga siempre secos el motor y las conexiones eléctricas.
- Guarde siempre la cortadora y la batería en un lugar seco y protegido cuando no se utilicen.
- Utilice únicamente piezas de repuesto originales. Las piezas no originales pueden provocar fallos de funcionamiento o riesgos para la seguridad.
- Retire regularmente los restos de hierba, hojas y suciedad de la cubierta del motor para evitar el riesgo de incendio.
- Compruebe periódicamente que la cuchilla y los tornillos de fijación estén bien apretados. Sustituya las cuchillas dañadas o desgastadas únicamente por cuchillas de repuesto originales idénticas.
- Mantenga siempre bien apretados los tornillos, tuercas y fijaciones para garantizar la seguridad de funcionamiento.
- Nunca manipule los dispositivos de seguridad ni los desactive.
- Ajuste la altura de las cuchillas o las ruedas solo con el motor apagado y las cuchillas detenidas.
- Después de un impacto, detenga inmediatamente el motor, retire la batería, compruebe si la cuchilla está dañada y, si es necesario, repárela o sustitúyala.
- Realice el mantenimiento y la conservación de la cortadora de césped con regularidad según las instrucciones para prolongar su vida útil.
- Todas las reparaciones no descritas en este manual solo deben ser realizadas por el servicio de atención al cliente.

Instrucciones de seguridad para la batería

- No desmonte, abra ni destruya la batería.
- No exponga la batería al calor ni al fuego. Evite la exposición directa a la luz solar. Las celdas pueden explotar. Consulte las normas locales sobre eliminación de residuos.
- No provoque cortocircuitos en la batería. No guarde la batería suelta en un cajón o caja donde pueda entrar en cortocircuito con otros objetos metálicos. Cuando no utilice la batería,




manténgala alejada de clips, monedas, clavos, tornillos u otros objetos metálicos pequeños que puedan conectar un polo con otro. Un cortocircuito puede provocar quemaduras o incendios.

- No exponga la batería a golpes mecánicos.
- Preste atención a las marcas positiva (+) y negativa (-) de la batería y el dispositivo, y utilícelas correctamente.
- Mantenga la batería fuera del alcance de los niños.
- Utilice siempre el tipo de batería recomendado por el fabricante del dispositivo.
- Mantenga la batería limpia y seca.
- Limpie los contactos de la batería con un paño limpio y seco si están sucios.
- La batería debe cargarse antes de su uso. Utilice siempre el cargador adecuado y siga las instrucciones de carga del manual.
- No guarde la batería descargada durante un periodo prolongado.
- Después de un almacenamiento prolongado, puede ser necesario cargar y descargar la batería varias veces para restaurar su máximo rendimiento.
- La batería alcanza su mejor rendimiento a temperatura ambiente normal (20 °C ± 5 °C).
- Utilice la batería solo para el uso para el que está diseñada.
- Retire la batería del dispositivo cuando no la utilice.
- Deseche la batería de forma adecuada.
- No cargue la batería bajo la lluvia, bajo el agua o en condiciones de humedad. No toque nunca la batería ni el cargador con las manos mojadas.
- No cargue la batería al aire libre o en condiciones de humedad.
- Cargue la batería únicamente con el cargador previsto por el fabricante. El uso de otros cargadores puede suponer un riesgo de incendio, explosión o lesiones.
- Utilice únicamente herramientas con las baterías especialmente diseñadas para ellas. El uso de otras baterías puede suponer un riesgo de lesiones o incendio.
- Si sale líquido de la batería, evite el contacto. En caso de contacto con la piel, enjuague abundantemente con agua. En caso de contacto con los ojos, acuda inmediatamente al médico. El líquido derramado puede causar irritación o quemaduras.



Conserve estas instrucciones para el futuro. Si cede el dispositivo a otra persona, facilítele también estas instrucciones para evitar un uso incorrecto del producto y posibles lesiones.

75. SÍMBOLOS UTILIZADOS EN EL PRODUCTO

En este manual, así como en el propio producto, se utilizan símbolos para indicar posibles peligros. Es necesario comprender completamente estos símbolos de seguridad y sus explicaciones. Tenga en cuenta que las advertencias por sí solas no eliminan los peligros y no sustituyen las medidas de seguridad necesarias para evitar accidentes.

Símbolo	Signal	Significado
	Peligro	Indica una situación peligrosa que, si no se evita, provocará inevitablemente la muerte o lesiones graves.
	Advertencia	Indica una situación peligrosa que, si no se evita, puede provocar la muerte o lesiones graves.
	Precaución	Indica una situación peligrosa que, si no se evita, puede provocar lesiones leves o moderadas.
	Nota	Contiene información importante que no implica riesgo de lesiones (por ejemplo, indicaciones para la protección de bienes materiales).

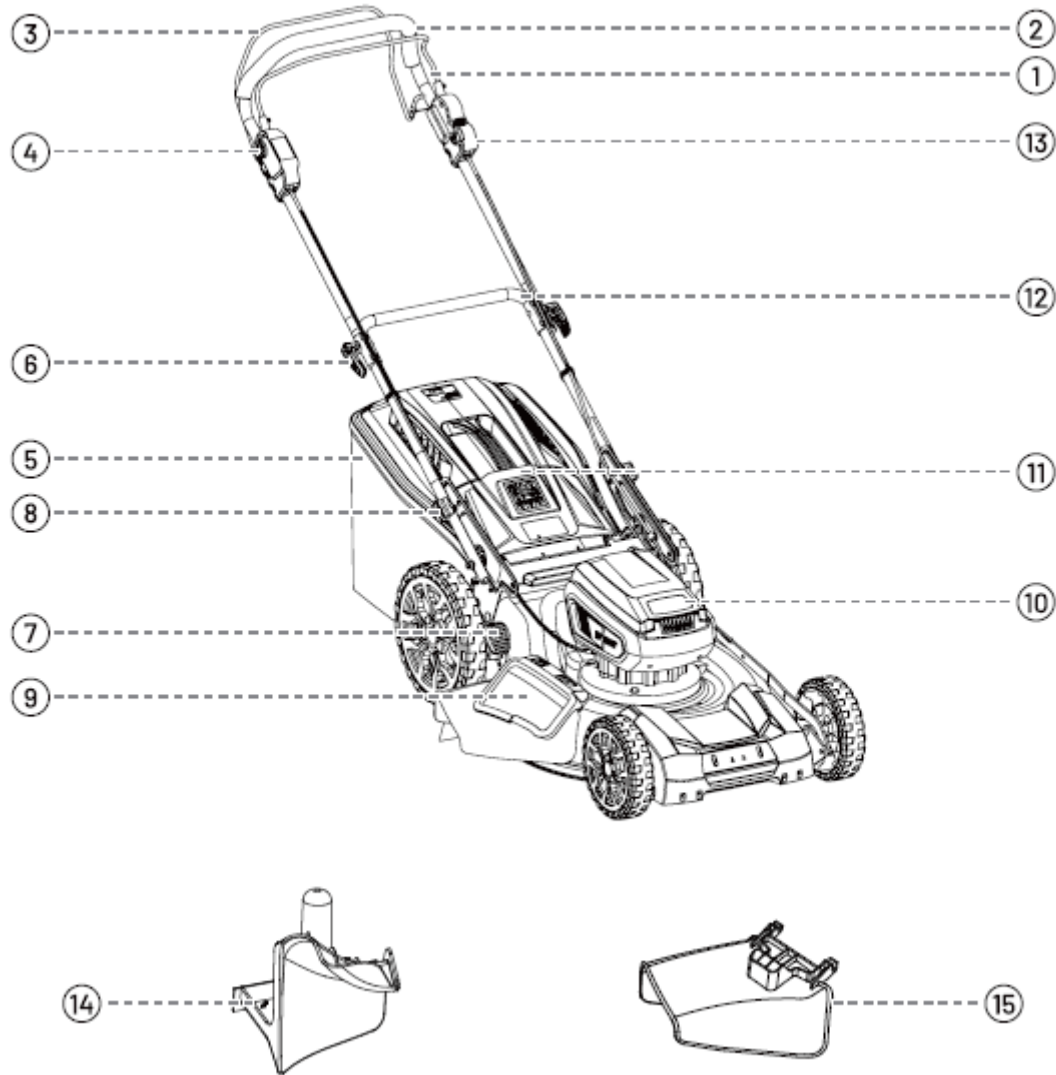
Algunos de estos símbolos pueden aparecer en su dispositivo. Familiarícese con su significado, ya que esto contribuirá a un uso más seguro y adecuado del dispositivo.

	Utilice protección ocular: lleve siempre gafas de seguridad con protección lateral o una máscara completa cuando utilice este producto.
	No retire los dispositivos de seguridad No abra ni retire las cubiertas protectoras mientras el dispositivo esté en funcionamiento.

	Mire hacia atrás al retroceder Mire primero hacia abajo y hacia atrás para evitar tropiezos.
	¡Peligro! Cuchillas giratorias Mantenga las manos y los pies alejados.
	Mantenga las manos y los pies alejados Nunca toque debajo del aparato. No utilice la máquina sin la cubierta o la cesta colectora. Si está defectuosa, sustitúyala inmediatamente.
	¡Peligro! Mantenga la distancia con las personas No corte el césped si hay niños u otras personas cerca.
	¡Peligro! Objetos proyectados Retire los objetos extraños del césped. Utilice gafas protectoras.
	¡Peligro! Pendientes pronunciadas Tenga cuidado en pendientes. No utilice la máquina en pendientes superiores a 15°.
	La cuchilla sigue girando Las cuchillas siguen girando incluso después de apagar la máquina.
	¡Advertencia! No utilizar bajo la lluvia No exponga el aparato a la humedad.
	¡Advertencia! Desconecte la batería Desconecte siempre la batería antes de realizar tareas de mantenimiento.
	Batería de ionen de litio Las baterías deben desecharse o reciclarse por separado. Contienen sustancias peligrosas.
	No deseche los aparatos eléctricos con la basura doméstica Deséchelos en puntos de reciclaje o distribuidores especializados.
	Lea atentamente este manual de instrucciones antes de poner en funcionamiento el producto y guárdelo en un lugar seguro para poder consultarlo más adelante.
	Marca CE El producto cumple con los requisitos y normativas de la Comunidad Europea.

76. DESCRIPCIÓN DEL PRODUCTO

Compruebe que el artículo esté completo según el contenido del envío descrito. Si hay piezas defectuosas, póngase en contacto con nuestro servicio de atención al cliente de FUXTEC.



1. Palanca de arranque
2. Barra superior
3. Barra de transmisión
4. Desconexión de seguridad
5. Bolsa recogedora de hierba
6. Palanca de bloqueo
7. Ajuste de la altura de corte
8. Palanca de sujeción rápida

9. Protección contra impactos en la expulsión lateral
10. Compartimento de la batería
11. Tapa de expulsión trasera
12. Barra inferior
13. Palanca de velocidad
14. Kit de mulching
15. Canal de expulsión lateral

77. MANEJO DE LA BATERÍA

Indicador de batería

La batería está equipada con un botón de comprobación que muestra el estado de carga. Pulse el botón para leer el estado de carga mediante los LED de la batería:

Indicador LED	Estado de carga / estado de funcionamiento
4 LED encendidos	75 % < estado de carga ≤ 100 %
3 LED encendidos	50 % < estado de carga ≤ 75 %
2 LED encendidos	25 % < nivel de carga ≤ 50 %
1 LED encendido	10 % < nivel de carga ≤ 25 %
1 LED parpadea	Nivel de carga ≤ 10 %

Advertencia:

No utilice el cargador al aire libre ni en entornos húmedos. La humedad puede provocar descargas eléctricas.

Nota:

Las baterías de iones de litio se suministran parcialmente cargadas. Cargue completamente la batería antes de utilizarla por primera vez.

Instrucciones para cargar la batería

- Conecte el cargador a la fuente de alimentación (120 V-60 Hz). El LED rojo se iluminará para indicar que el cargador está funcionando.
- Introduzca las lengüetas de guía de la batería en los correspondientes rieles del cargador y empuje la batería hacia dentro.
- Una vez que la batería esté correctamente colocada, el LED verde parpadeará lentamente para indicar que la batería se está cargando. El LED rojo permanecerá encendido.
- Cuando el LED verde se ilumine de forma permanente, la batería estará completamente cargada.
- La batería se carga completamente si permanece en el cargador. No se sobrecarga.
- Sin embargo, si la batería permanece sin usar en el cargador durante un periodo prolongado, puede producirse una autodescarga y una pérdida de capacidad. En este caso, retire la batería y vuelva a cargarla.
- Una duración significativamente reducida después de una carga completa indica que las baterías han llegado al final de su vida útil y deben ser sustituidas.
- El cargador puede calentarse durante el proceso de carga, lo cual es normal.
- Cargue la batería solo en áreas bien ventiladas.



Indicador LED de carga

Indicador LED	Posible causa/significado
Rojo encendido, verde apagado	Sin carga: no hay batería insertada
Rojo apagado, verde parpadeando rápidamente	Baja tensión: batería muy descargada. El proceso de carga requiere más tiempo.
Rojo apagado, verde parpadeando lentamente	Proceso de carga normal: la batería se está cargando.
Rojo apagado, verde encendido	Batería completamente cargada: proceso de carga completado.
Rojo parpadeando, verde apagado	Error de temperatura: batería demasiado caliente o demasiado fría. El proceso de carga se reiniciará cuando la temperatura sea normal.
Rojo parpadeando rápidamente, verde apagado	Error de sobrecorriente: el consumo de corriente supera el límite de carga. Interrumpa la carga inmediatamente y póngase en contacto con el servicio de atención al cliente.

78. MONTAJE

Advertencia:

- Para evitar un arranque involuntario que pueda provocar lesiones graves, retire siempre la batería del dispositivo antes de comenzar a montar las piezas.
- No realice modificaciones en el dispositivo y no utilice accesorios que no estén expresamente diseñados para este cortacésped. Cualquier cambio o modificación se considerará un uso indebido y puede provocar situaciones peligrosas con lesiones graves.

Desembalaje

- Este producto requiere montaje.
- En primer lugar, saque todos los accesorios de la caja. A continuación, sujete la cubierta delantera y el asa trasera al mismo tiempo para levantar con cuidado el cortacésped y sacarlo de la caja. Asegúrese de que estén presentes todos los componentes que figuran en la lista de piezas.
- Inspeccione cuidadosamente el aparato para asegurarse de que no haya sufrido daños ni roturas durante el transporte.
- Conserve el material de embalaje hasta que haya comprobado cuidadosamente el cortacésped y lo haya puesto en funcionamiento con éxito.
- Si faltan piezas o están dañadas, póngase en contacto con el servicio de atención al cliente.

Montaje del mango

Advertencia:

Nunca ponga en marcha el cortacésped antes de haberlo montado completamente.

Despliegue del manillar inferior (fig. 1a, fig. 1b)

1. Despliegue los mangos inferior y superior hacia atrás de la máquina. Tire con cuidado de las palancas de sujeción rápida del mango inferior y gírelas hacia la izquierda o hacia la derecha (es posible hacerlo en ambos lados).
2. Ajuste la altura deseada. Se pueden seleccionar tres posiciones.
3. A continuación, vuelva a girar las palancas de sujeción rápida a su posición inicial.

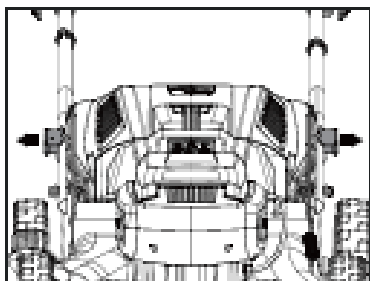


Fig. 1a

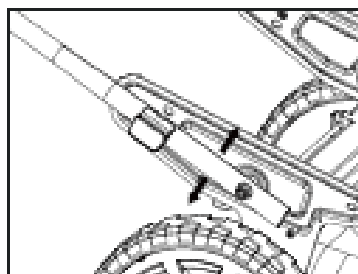


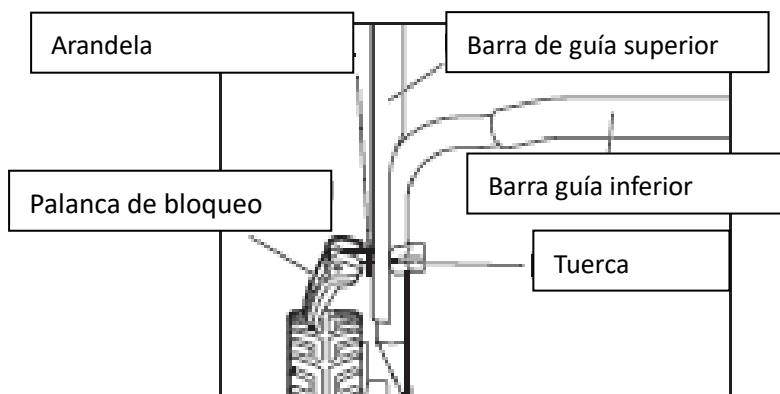
Fig. 1b

Nota:

Las palancas de sujeción rápida deben encajar en los orificios previstos para ello en la carcasa.

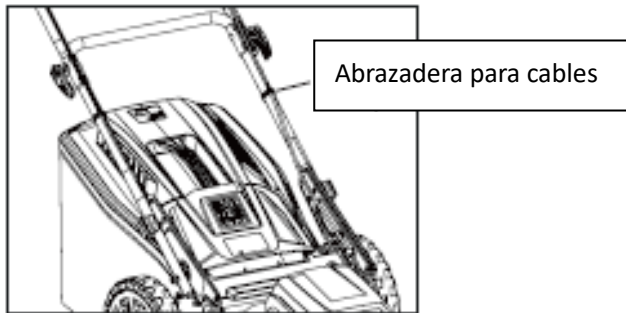
Montaje del mango superior del manillar

1. Alinee los orificios de la empuñadura superior del manillar con los de la empuñadura inferior.
2. Inserte las palancas de bloqueo con arandelas en los orificios y tuercas. A continuación, gire las palancas de bloqueo en el sentido de las agujas del reloj para unir firmemente el mango superior del manillar con el mango inferior.



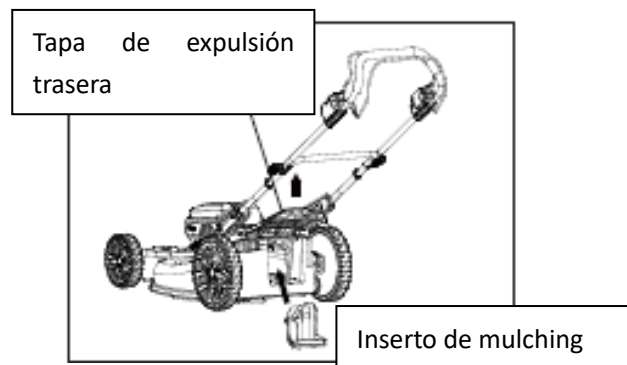
Abrazadera para cables

El cortacésped está equipado con dos abrazaderas para cables. Simplemente presione las abrazaderas para cables sobre el brazo para fijar el cable de forma segura al brazo superior.



Inserción/extracción del accesorio de mulching

1. Levante la tapa de expulsión trasera e inserte el accesorio de mulching en la salida de hierba de la cortadora. A continuación, suelte la tapa de expulsión trasera.
2. Para retirarlo, levante la tapa de la expulsión trasera y tire del accesorio de mulching hacia fuera. A continuación, suelte la tapa de la expulsión trasera.



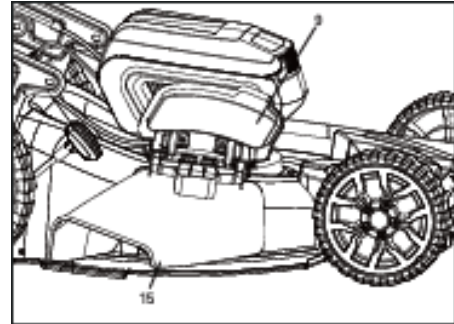
Nota:

- Los dos pasadores del accesorio para mulching deben insertarse en los dos huecos de la carcasa.
- El accesorio para mulching debe retirarse para poder colocar y utilizar la bolsa recogedora de hierba.
- Al utilizar el accesorio para mulching, se obtienen trozos de hierba más finos que permanecen en el césped en forma de mantillo.
- Vacíe la bolsa recogedora de hierba regularmente durante el funcionamiento. No espere a que se llene por completo. Recomendamos vaciarla cuando esté aproximadamente medio llena.

Colocar/retirar la expulsión lateral

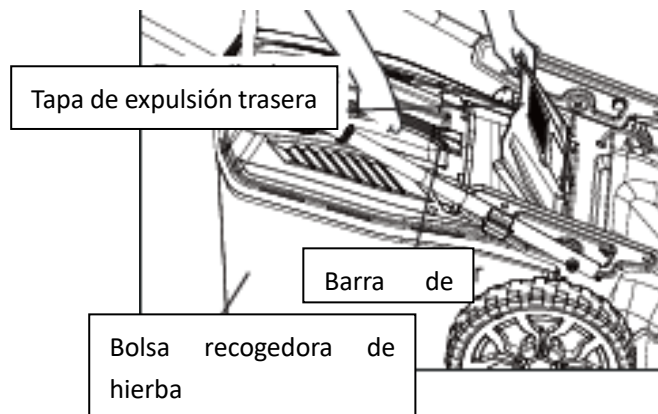
Cuando se utiliza la expulsión lateral, el material cortado se expulsa lateralmente sobre el césped.

- Retire la bolsa recogedora de hierba (véase el capítulo «Colocar/retirar la bolsa recogedora de hierba»).
- Coloque el accesorio de mulching (véase el capítulo Colocar/retirar el accesorio de mulching).
- Levante la protección contra impactos de la expulsión lateral.
- Enganche la expulsión lateral.
- Coloque la protección contra impactos lateralmente.



Colocar/retirar la bolsa recogedora de hierba

- Levante la tapa de la expulsión trasera con una mano. Con la otra mano, sujete el asa de la bolsa recogedora de hierba y alinee las barras de sujeción de la bolsa con los soportes de la cortadora para colocarla.
- Para retirar la bolsa recogedora de hierba, simplemente levante la tapa de expulsión trasera y retire las barras de sujeción de la bolsa recogedora de hierba.



Ajustar la altura de corte

- Tire de la palanca de ajuste de la altura de corte para sacarla del enclavamiento y muévala hacia delante o hacia atrás para ajustar la altura de corte deseada (fig. 7a).
- La cortadora dispone de 10 posiciones de bloqueo con las que se puede ajustar la altura de corte entre aprox. 25 y 100 mm.
- Asegúrese de no bloquear la palanca fuera de estas 10 posiciones (fig. 7b).

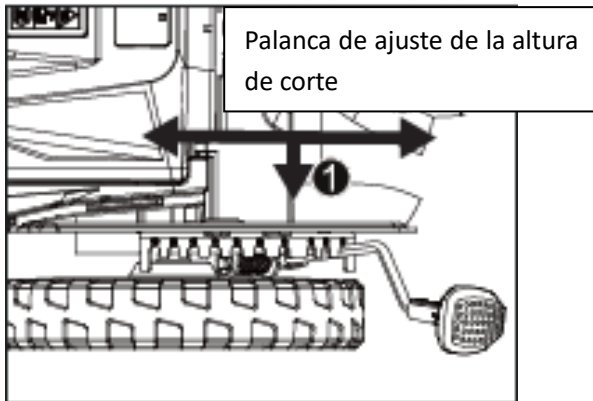


Fig. 7a

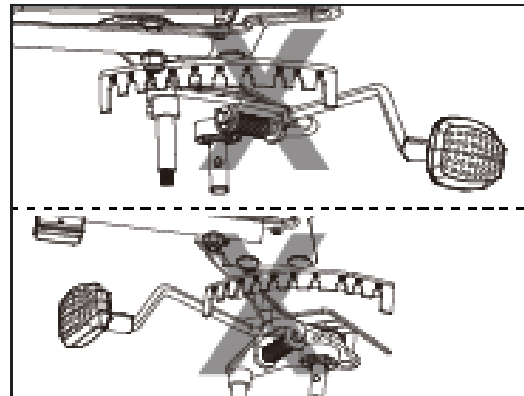
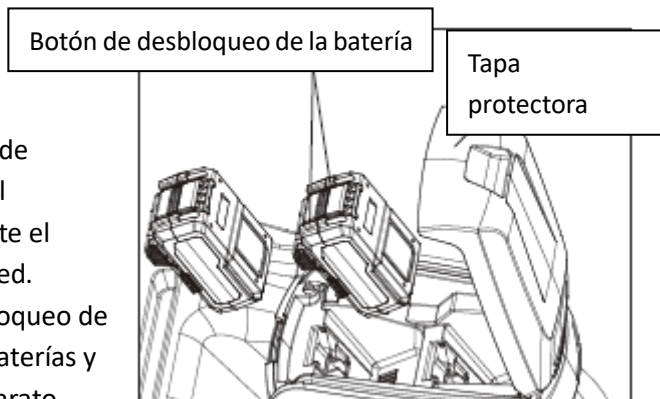


Fig. 7b

Inserción de la batería

- Abra la tapa protectora del compartimento de la batería.
- Alinee la parte elevada del paquete de baterías con las guías del interior del compartimento de la batería e inserte el paquete de baterías en el cortacésped.
- Asegúrese de que el botón de desbloqueo de la batería encaje en el paquete de baterías y que este quede bien sujeto en el aparato antes de ponerlo en funcionamiento.



Nota:

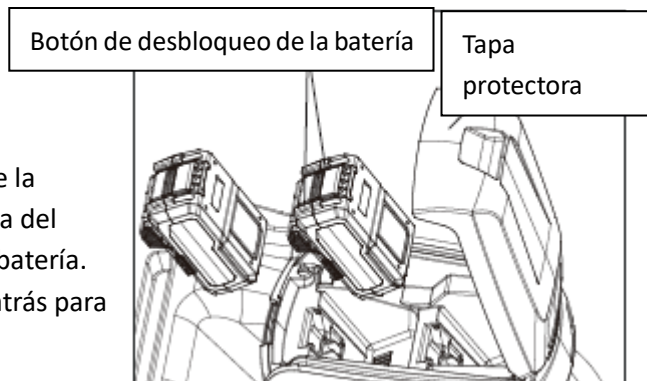
Para arrancar el cortacésped, es necesario utilizar dos baterías al mismo tiempo. El cortacésped no puede funcionar con una sola batería.

Advertencia:

- Mantenga los pies alejados de la plataforma de corte cuando ajuste la altura de corte.
- Para evitar un arranque involuntario, asegúrese siempre de no accionar la palanca de arranque cuando inserte la batería o realice otros ajustes en el dispositivo.

Extracción de la batería

- Abra la tapa protectora del compartimento de la batería.
- Presione el botón de desbloqueo de la batería situado en la parte delantera del paquete de baterías para liberar la batería.
- Tire del paquete de baterías hacia atrás para extraerlo por completo.



79. PUESTA EN MARCHA

Advertencia:

No permita que la familiaridad con este producto le haga bajar la guardia. Recuerde que un breve momento de descuido puede provocar lesiones graves.

Advertencia:

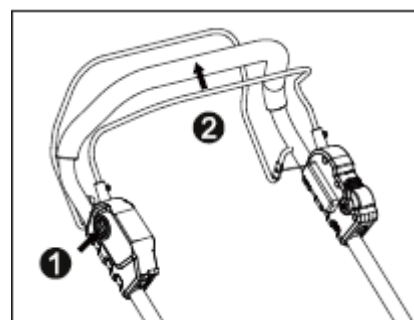
Utilice siempre gafas de protección con protectores laterales que cumplan la norma ANSI Z87.1, así como protección auditiva. Si no lo hace, podría sufrir lesiones graves, como la proyección de objetos hacia los ojos.

Advertencia:

No utilice accesorios o piezas que no sean recomendados por el fabricante de este producto. El uso de piezas no autorizadas puede provocar lesiones graves.

Arranque/parada del cortacésped

- Inserte las baterías en el cortacésped.
- Primero pulse el botón de seguridad (1), luego tire de la palanca de arranque (2) hacia atrás hasta el mango y, a continuación, suelte el botón de seguridad para arrancar el motor.
- Para detener la cortadora, suelte completamente la palanca de arranque.
El freno eléctrico detiene la rotación de las cuchillas en pocos segundos después de soltar la palanca de arranque.



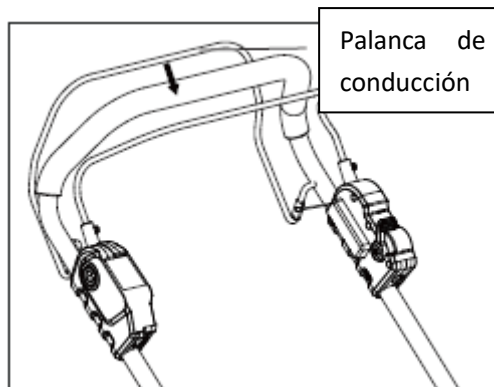
Activación/desactivación de la tracción

Activación de la tracción:

- Presione la palanca de marcha hacia la empuñadura.

Desactivar la tracción:

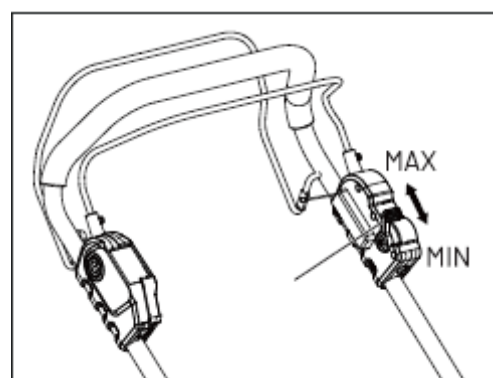
- Suelte la palanca de conducción.



Ajustar la velocidad de la tracción

Puede variar la velocidad de la tracción con la palanca de velocidad situada en el mango superior de 0,6 m/s (MÍN) a 1,3 m/s (MÁX).

Mueva la palanca de velocidad hacia delante para reducir la velocidad y hacia atrás para aumentarla.



Advertencia:

- Las cuchillas giratorias pueden causar lesiones graves. Para evitar lesiones, retire la llave de seguridad cuando la cortadora de césped esté desatendida o cuando realice tareas de ajuste, limpieza, mantenimiento, transporte o elevación.
- El funcionamiento de una cortadora de césped puede provocar que objetos extraños salgan disparados hacia sus ojos o los de otras personas y causen lesiones oculares graves. Utilice siempre gafas de protección cuando utilice o trabaje con la cortadora de césped.
- Asegúrese de que otras personas y animales se mantengan al menos a 30 m de distancia de la cortadora de césped durante su funcionamiento.
- La cuchilla sigue girando durante unos segundos después de apagar la cortadora de césped. Espere hasta que el motor y la cuchilla se hayan detenido por completo antes de volver a arrancarla.

No encienda y apague la cortadora de césped repetidamente.

Protección contra la sobrecarga de la cortadora de césped

Para evitar una sobrecarga, no intente cortar demasiada hierba de una sola vez. Reduzca la velocidad de corte o aumente la altura de corte.

Su cortacésped está equipado con una protección contra sobrecargas integrada. Si el cortacésped se sobrecarga, el motor se detiene y el cortacésped emite una señal de advertencia (zumbido).

En este caso, retire las baterías del aparato. Compruebe si se han acumulado restos de hierba debajo de la carcasa y, si es necesario, retírelos.

A continuación, vuelva a colocar las baterías y reinicie el cortacésped.

Protección contra altas temperaturas de la batería

La batería genera calor durante el funcionamiento. Este calor se disipa más lentamente cuando hace calor. Si la temperatura de la batería supera los 70 °C durante el funcionamiento, el circuito de protección apaga automáticamente el cortacésped para proteger la batería contra daños por calor. Los cuatro indicadores LED del paquete de baterías parpadearán simultáneamente en verde. A continuación, suelte la palanca de seguridad y espere a que la batería se enfríe hasta unos 67 °C. A continuación, puede volver a arrancar el cortacésped.

Consejos para cortar el césped

Nota:

Una cuchilla afilada mejora considerablemente el rendimiento del cortacésped, especialmente al cortar hierba alta. Por lo tanto, compruebe siempre el estado y el afilado de la cuchilla antes de cortar el césped.

Asegúrese de que el césped esté libre de piedras, palos, alambres y otros objetos que puedan dañar el cortacésped o el motor. Estos objetos podrían ser lanzados en diferentes direcciones por el cortacésped y causar lesiones graves al operador u otras personas.

Advertencia:

si encuentra un objeto extraño, detenga inmediatamente el motor y retire la batería.

Compruebe minuciosamente si la cortadora de césped presenta daños y repárelos antes de volver a ponerla en funcionamiento.

Las vibraciones excesivas de la cortadora de césped durante el funcionamiento son un indicio de posibles daños. El aparato debe revisarse inmediatamente y repararse si es necesario.

- Para obtener resultados óptimos, no corte el césped en círculos, sino hacia adelante y hacia atrás.
- Al cortar césped denso, reduzca la velocidad de marcha para garantizar un corte más eficaz y una expulsión uniforme del material cortado.
- Para mantener un césped sano, no corte más de un tercio de la altura del césped en cada pasada.
- La altura ideal del césped es de unos 3,8-5 cm en los meses más fríos y de 5-8 cm en los meses más cálidos.

Mantenga alejados a los niños

Pueden producirse accidentes trágicos si el operador no presta atención a la presencia de niños. A los niños les suele atraer la cortadora de césped y la tarea de cortar el césped, y no comprenden los peligros que ello conlleva. Nunca dé por sentado que los niños permanecerán donde los vio por última vez.

- Mantenga a los niños alejados de la zona de trabajo del cortacésped y asegúrese de que estén bajo la supervisión de un adulto responsable que no sea el operador.
- Esté atento y apague el cortacésped si un niño entra en la zona de trabajo.
- Tenga especial cuidado en las zonas con poca visibilidad, como esquinas de casas, puertas,

arbustos, árboles u otros obstáculos que puedan impedirle ver a los niños que corren hacia la zona de trabajo.

- Nunca permita que niños menores de 14 años utilicen una cortadora de césped motorizada. Los niños mayores de 14 años solo pueden utilizar la cortadora si han leído y comprendido el manual de instrucciones y las normas de seguridad de este manual, y si han recibido instrucciones y supervisión de un adulto.
- Solo personas responsables que estén familiarizadas con estas normas de seguridad pueden utilizar este aparato.

Cortar el césped en pendientes

Las pendientes suponen un riesgo considerable de resbalones y caídas que pueden provocar lesiones graves. Por lo tanto, se debe tener especial cuidado al cortar el césped en pendientes.

Si no se siente cómodo en una pendiente, no corte el césped allí. Por su propia seguridad, utilice la tarjeta de medición de inclinación (fig. 13) para comprobar el ángulo de la pendiente antes de utilizar el aparato. Nunca corte el césped en pendientes con una inclinación superior a 15 grados.

Tenga en cuenta lo siguiente:

- Corte transversalmente a la pendiente, nunca hacia arriba y hacia abajo.
- Tenga especial cuidado al cambiar de dirección.
- Preste atención a los agujeros, surcos, piedras, obstáculos ocultos o irregularidades del terreno que puedan suponer un riesgo de tropiezo o resbalón. La hierba alta puede ocultar este tipo de obstáculos.

Evite:

- Cortar cerca de pendientes, zanjas o taludes, ya que es fácil perder el equilibrio en estos lugares.
- Cortar el césped en pendientes con una inclinación superior a 15 grados (una diferencia de altura de aproximadamente 0,75 m en 3 m de longitud); véase la ilustración.
- Cortar el césped mojado, ya que el suelo puede estar resbaladizo y existe riesgo de caídas.

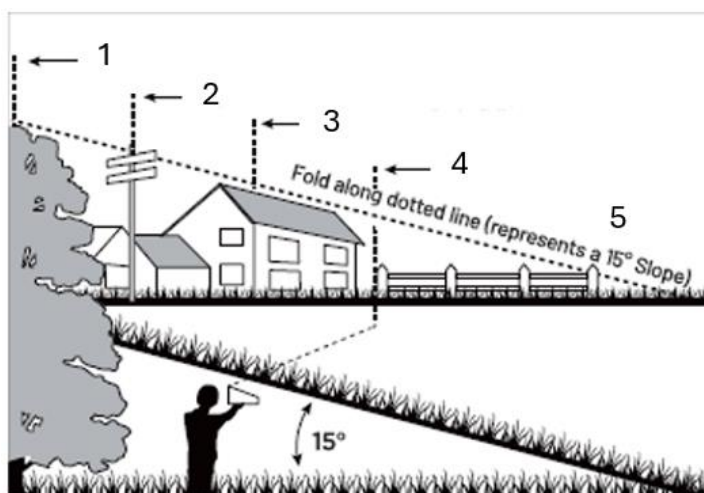


Fig. 13

1. Alinee el hilo horizontalmente con un árbol vertical.
2. Alternativamente, la línea se puede alinear con un poste.
3. También se puede alinear con una esquina de un edificio o
4. alinearse con un poste de la valla.
5. Doble la hoja por la línea discontinua, que representa una pendiente de 15°.

80. LIMPIEZA Y MANTENIMIENTO

Advertencia:

Para los trabajos de mantenimiento, utilice exclusivamente piezas de repuesto idénticas. El uso de otras piezas puede suponer un peligro o dañar el aparato. Para garantizar la seguridad y la fiabilidad, todas las reparaciones deben ser realizadas por personal cualificado.

Advertencia:

Para evitar lesiones graves, retire la batería antes de realizar cualquier trabajo de mantenimiento, limpieza o reparación, así como al cambiar accesorios o retirar material del aparato.

Limpieza del cortacésped

Advertencia:

Retire siempre la batería antes de realizar el mantenimiento o transportar el cortacésped.

- La parte inferior de la plataforma de corte debe limpiarse después de cada uso, ya que pueden acumularse restos de hierba, suciedad y otros residuos.
- Limpie la cortadora con un paño húmedo.

Afilado de cuchillas

Advertencia:

Proteja sus manos utilizando guantes de trabajo resistentes o envolviendo los filos con un paño u otro material antes de realizar tareas de mantenimiento en las cuchillas.

Retire siempre la batería antes de realizar el mantenimiento o transportar la cortadora de césped.

Advertencia:

Utilice protección ocular adecuada cuando desmonte, afile o monte la cuchilla.

Advertencia:

Una cuchilla desgastada, agrietada o dañada puede romperse y sus fragmentos pueden convertirse en proyectiles peligrosos. Para evitar lesiones graves, revise la cuchilla con regularidad y no utilice el cortacésped con una cuchilla desgastada o dañada.

Nota:

Mantenga la cuchilla afilada para obtener el mejor rendimiento de corte. Una cuchilla desafilada no corta el césped limpiamente y afecta al mulching.

Una cuchilla desafilada se puede volver a afilar.

Sin embargo, una cuchilla muy desgastada, doblada, agrietada o dañada de cualquier otra forma debe sustituirse. Una cuchilla dañada puede romperse y lanzar piezas a gran velocidad.

Frecuencia de afilado

En condiciones normales, suele ser suficiente afilar la cuchilla dos veces por temporada de siega.

Si su césped es arenoso o se acumula mucho polvo, puede ser necesario afilarla con más frecuencia, ya que la arena desafila el filo más rápidamente.

Al afilar la cuchilla:

- Asegúrese de que la cuchilla permanezca equilibrada.
- Afile la cuchilla en el ángulo de corte original.
- Afile ambos filos de corte de manera uniforme, eliminando la misma cantidad de material de cada lado.

Afilado de la cuchilla en un tornillo de banco

- Retire la cuchilla de la cortadora de césped (véase la sección Cambio de cuchillas).
- Sujete la cuchilla en un tornillo de banco (véase la fig. 17).

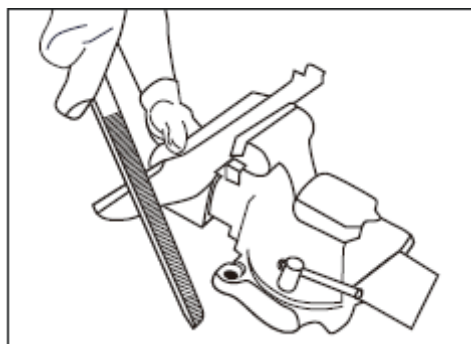


Fig. 17

- Utilice protección ocular y guantes adecuados y tenga cuidado de no cortarse.
- Afile con cuidado los bordes cortantes de la cuchilla con una lima de dientes finos o una piedra de afilar, manteniendo el ángulo de corte original.
- Compruebe el equilibrio de la cuchilla:
 - sujete un clavo o un destornillador de mango redondo en posición horizontal.
 - Coloque la cuchilla de manera que el clavo o el destornillador pase por el orificio central de la cuchilla.
 - Coloque la cuchilla en posición horizontal.
 - Si un extremo de la cuchilla se hunde, retire un poco de material de ese lado hasta que ambos extremos estén equilibrados.
 - La cuchilla estará equilibrada cuando ninguno de los extremos se hunda (véase la fig. 18).
- Vuelva a colocar la cuchilla en el cortacésped y apriétela bien (véase la sección Cambio de cuchillas).

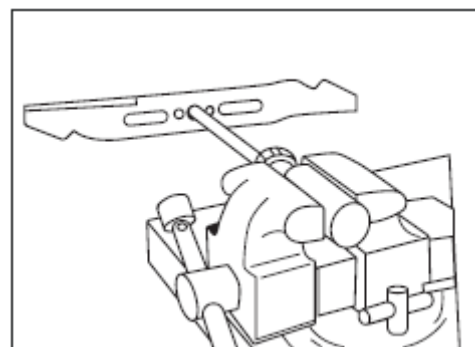


Fig. 18

Advertencia:

Una cuchilla desequilibrada provoca vibraciones excesivas a altas velocidades. Esto puede dañar el cortacésped y, en el peor de los casos, provocar la rotura de la cuchilla y lesiones graves.

Lubricación

Advertencia:

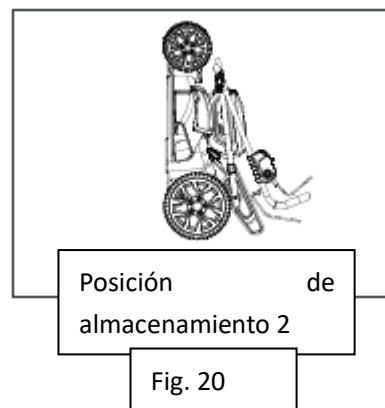
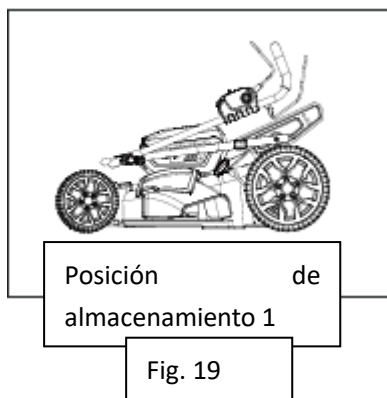
Retire la batería antes de realizar trabajos de lubricación.

Se recomienda que la lubricación del dispositivo la realice un técnico cualificado o un centro de servicio técnico autorizado.

Almacenamiento

Para almacenar el cortacésped, proceda de la siguiente manera:

- Retire las baterías del compartimento de la batería.
- Retire la cesta recogedora de hierba. Coloque la palanca de altura de corte en la posición más baja.
- Limpie el cortacésped con un paño húmedo o un cepillo de mano.
- Compruebe cuidadosamente que la cortadora de césped no tenga piezas desgastadas, sueltas o dañadas. Compruebe los tornillos y las conexiones y apriételos si es necesario.
- Preste especial atención a la cuchilla: afílela o sustitúyala si está desgastada.
- Guarde el cortacésped en un lugar seco, limpio y fresco, fuera del alcance de los niños.
- No guarde el aparato cerca de materiales corrosivos, como fertilizantes o sal para carreteras.
- No cubra el cortacésped con una lámina de plástico rígida. El plástico puede retener la humedad, lo que puede dañar el aparato.
- El mango del cortacésped se puede plegar completamente para ahorrar espacio:
 - Para ello, suelte todos los botones del mango superior.
 - Plegue primero el mango superior y, a continuación, el mango inferior por completo (véanse las fig. 19 y 20).



Almacenamiento de la batería

- Proteja la batería de la humedad y el agua.
- Guarde la batería solo a temperaturas entre 5 °C y 40 °C.
No deje la batería expuesta al sol directo, por ejemplo, en el coche o en el cortacésped.
- Limpie ocasionalmente las ranuras de ventilación de la batería con un cepillo suave, limpio y seco.
Si el tiempo de funcionamiento se reduce considerablemente después de la carga, significa que la batería está agotada y debe sustituirse.

- Si no va a utilizar el dispositivo durante un periodo de tiempo prolongado, cargue y descargue la batería una vez al mes.

81.MANTENIMIENTO

Utilice únicamente accesorios y piezas de repuesto originales.

Solo un dispositivo que se someta a un mantenimiento y un tratamiento regulares puede servir como ayuda satisfactoria.

Un mantenimiento y cuidado insuficientes pueden provocar accidentes y lesiones imprevistos.

Cambio de cuchillas

Advertencia:

Proteja sus manos utilizando guantes de trabajo resistentes o envolviendo los bordes cortantes con un paño u otro material antes de realizar tareas de mantenimiento en la cuchilla.

Retire siempre la batería antes de realizar el mantenimiento o transportar el cortacésped.

- Retire las baterías de la cortadora de césped.
- Incline el cortacésped hacia un lado para dejar al descubierto la parte inferior del mecanismo de corte.
- Utilice un paño para agarrar la cuchilla o utilice guantes de trabajo resistentes.
- Afloje la tuerca de fijación de la cuchilla con una llave inglesa de 16 mm (no incluida) girándola en sentido antihorario.
(Par de apriete: 20-25 Nm)
- A continuación, retire la cuchilla con cuidado (véanse las fig. 14 y 15).

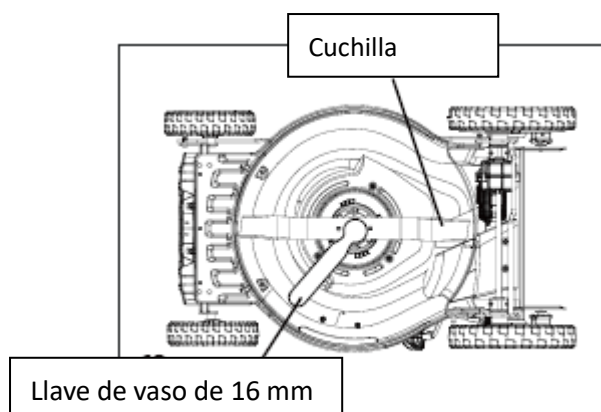


Fig. 14

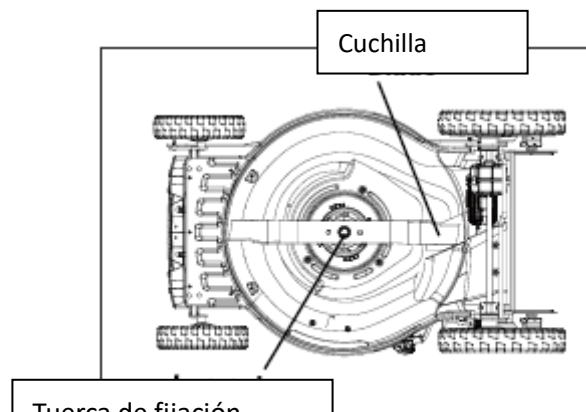
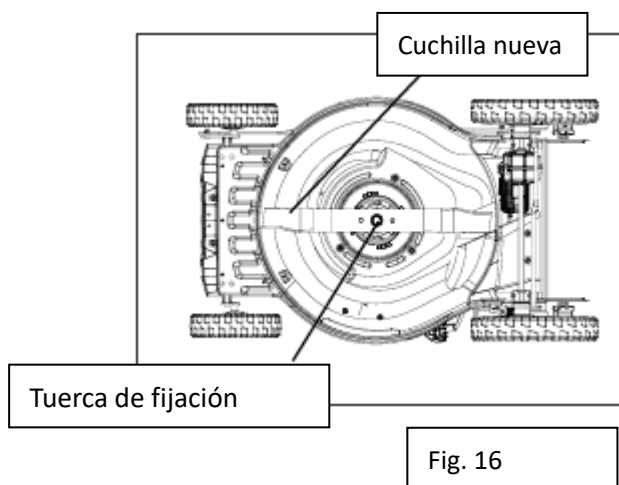


Fig. 15

- Coloque la nueva cuchilla en la misma posición y fíjela con la tuerca de fijación original. (Par de apriete necesario: 20-25 Nm) (véase fig. 16)



Cambio de rueda

Advertencia:

Retire las baterías antes de realizar cualquier tarea de mantenimiento.

Para sustituir las ruedas, se recomienda que el dispositivo sea revisado por un técnico cualificado o un centro de servicio técnico autorizado.

82.SOLUCIÓN DE PROBLEMAS

Advertencia:

Retire la batería antes de realizar tareas de mantenimiento o transporte en el cortacésped.

Proteja sus manos utilizando guantes de trabajo resistentes o cubriendo los bordes cortantes con un paño u otro material cuando realice tareas de mantenimiento en la cuchilla.

Problema	Posible causa	Solución
El cortacésped no arranca.	La batería está descargada.	Cargar la batería.
	El motor o la batería están sobrecargados.	Aumente la altura de corte y vuelva a arrancar el aparato.
	La batería o el aparato están demasiado calientes.	Espere a que la batería o el dispositivo se enfríen y, a continuación, reinicie.
	La llave de seguridad no está insertada en el compartimento de la batería.	Inserte la llave de seguridad en la ranura.
El cortacésped funciona, pero	La cuchilla está desafilada. La	Afilan la cuchilla. Limpiar la

el rendimiento de corte es insuficiente.	carcasa o el canal de expulsión están obstruidos.	carcasa o el canal de expulsión.
El cortacésped es inusualmente ruidoso o vibra.	La cuchilla está doblada o dañada.	Cambie la cuchilla.
La bolsa recogedora no recoge la hierba.	El canal de expulsión está obstruido. La bolsa colectora está llena.	Retire los restos de hierba del canal de expulsión. Vacíe la bolsa colectora con más frecuencia.

Nota:

Si el problema persiste después de realizar las comprobaciones anteriores, póngase en contacto con el servicio de atención al cliente o con un centro de servicio autorizado.

83. ACCESORIOS Y PIEZAS DE REPUESTO

Utilice únicamente accesorios y piezas de repuesto originales para garantizar la seguridad y el correcto funcionamiento del aparato. Encontrará más información en www.FUXTEC.com.

84. DESCRIPCIÓN GENERAL

Número de artículo: FX-E2RM46PROSet

Denominación del artículo: Cortacésped a batería FUXTEC FX-E2RM46PROSet

85. DATOS TÉCNICOS

Tipo	Especificación
Modelo	FX-E2RM46PROSet
Peso neto	22,5 kg
Se entrega montado	Empaquetado con el asa superior retirada
Tipo de motor	Motor sin escobillas de 1200 W
Tipo de transmisión	Batería
Tensión nominal	36 V
Velocidad nominal	2800-3100 rpm \pm 10 %
Velocidad en vacío	4200 rpm
Potencia en W	1200 W
Dispositivo de arranque	Arranque por cable, arranque eléctrico
Nivel de potencia acústica LWA medido	96 dB (A)
Nivel de potencia acústica LWA garantizado	99 dB (A)
Batería incluida	Sí
Tecnología de la batería	Li-Ion
Cargador incluido	Sí
Tipo de enchufe	Enchufe europeo
Tensión de la batería	18 V

Número de baterías	2
Autonomía de la batería hasta	Tiempo de inactividad (con batería estándar de 5 Ah, sin autopropulsión): ≥ 64 min
Capacidad de la batería	5 Ah
Tiempo de carga (aprox.)	120 min
Ajuste centralizado de la altura de corte	Sí
Altura de corte	10 niveles de 25 a 100 mm
Ancho de corte	46 cm
Autopropulsión	Sí, tracción trasera
Expulsión lateral	No
Expulsión trasera	Sí
Capacidad del recogedor de hierba	50 l
Arranque eléctrico	Sí
FlexSpeed	Sí
Función de mulching	Sí
Eje delantero giratorio	No
Vibración en el mango	4 m/s ² (incertidumbre K=1,5 m/s ²)
Diámetro de la rueda delantera	8" (200 mm)
Diámetro de la rueda trasera	11" (280 mm)
Altura máxima del dispositivo	123 cm
Dimensiones L*A*H	164 x 54 x 123 cm
Clase de protección IP	Asa: IPX1 Compartimento de la batería: IPX4

86. CONTENIDO DEL ENVÍO

Artículo	Cantidad
Cortacésped con batería - FX-E2RM46PROSet	1
Batería	2
Cargador	1
Abrazaderas para cables	2
Bolsa recogedora de hierba	1
Tornillos (pernos)	2
Botones	2
Palanca de bloqueo	2
Arandelas	2
Tuercas	2
Kit de mulching	1
Canal de expulsión lateral	1
Manual de instrucciones	1

87. GARANTÍA

El periodo de garantía comienza en la fecha de compra. Conserve cuidadosamente el comprobante de compra como prueba. La garantía no cubre las piezas de desgaste y no se aplica a los daños causados por un uso inadecuado, un manejo incorrecto, el uso de la fuerza, modificaciones técnicas, el uso de accesorios o piezas de repuesto no autorizados, así como por intentos de reparación por parte de personas no autorizadas. Los trabajos de garantía solo pueden ser realizados por empresas especializadas autorizadas o socios de servicio. Estas condiciones se aplican de forma complementaria a los derechos de garantía legales, que pueden variar según el país.

88. ELIMINACIÓN DE RESIDUOS

El material de embalaje está compuesto principalmente por materiales reciclables. Deseche todos los componentes del embalaje de acuerdo con las normas locales de separación de residuos. Al reciclar el embalaje, usted contribuye de forma valiosa a la protección del medio ambiente y al uso sostenible de los recursos.

Este producto no debe desecharse con la basura doméstica normal. De acuerdo con la Directiva europea 2012/19/UE sobre residuos de aparatos eléctricos y electrónicos (RAEE), al final de su vida útil, el aparato debe entregarse en un punto de recogida autorizado para residuos de aparatos eléctricos y electrónicos.

La eliminación y el reciclaje adecuados de los materiales contribuyen a la protección del medio ambiente y la salud humana. Para obtener más información sobre la devolución y la eliminación, póngase en contacto con su autoridad local de residuos o con el distribuidor donde compró el producto.

89. SERVICIO DE ATENCIÓN AL CLIENTE

Si tiene alguna pregunta sobre la garantía, la reparación o las piezas de repuesto, póngase en contacto con:

FUXTEC GmbH
Kappstraße 69
71083 Herrenberg
Alemania
Teléfono: 070329560888

Correo electrónico: info@fuxtec.de

Nota: No envíe devoluciones ni reparaciones a esta dirección. Para devoluciones en caso de garantía, póngase en contacto con nuestro servicio de atención al cliente.

90. PROTECCIÓN DE DERECHOS DE AUTOR

© 2025 By FUXTEC GmbH

Todos los derechos reservados. El contenido de este manual está protegido por derechos de autor. Su uso está permitido en el marco del funcionamiento. No se permite ningún otro uso o reproducción sin el consentimiento por escrito de FUXTEC GmbH. FUXTEC GmbH se reserva el derecho a realizar cambios

en este manual de instrucciones sin previo aviso.

VERSÃO EM PORTUGUÊS

91. INTRODUÇÃO E SEGURANÇA

Instruções gerais

Leia atentamente este manual de instruções original antes de utilizar o produto pela primeira vez e siga todas as instruções. Guarde o documento em local seguro para referência futura ou para os próximos proprietários. Familiarize-se com as funções e o uso correto do produto. Observe todas as instruções de segurança listadas no manual de serviço. Aja sempre de forma responsável e respeitosa em relação a terceiros. O operador é responsável por acidentes ou riscos causados a terceiros.

Utilização adequada

O produto só pode ser utilizado de acordo com a sua finalidade prevista. Qualquer utilização além disso é considerada não conforme. O utilizador ou operador é o único responsável por quaisquer danos ou lesões resultantes; o fabricante não assume qualquer responsabilidade por isso. Tenha em atenção que o produto não foi concebido para utilização comercial, artesanal ou industrial. A garantia ou responsabilidade é excluída se o produto for utilizado nessas áreas de aplicação ou em atividades semelhantes.

Não permita que nenhuma pessoa que não tenha lido e compreendido totalmente estas instruções monte, coloque em funcionamento, ajuste ou utilize o produto. Este produto destina-se exclusivamente a espaços bem isolados ou a uma utilização não permanente.

Instruções de segurança

Leia todas as instruções de segurança, instruções de operação, ilustrações e especificações técnicas que acompanham o produto. O não cumprimento destas especificações pode resultar em ferimentos graves ou danos. O operador é obrigado a utilizar o produto de acordo com a sua finalidade, prestar atenção ao ambiente e ter especial cuidado com outras pessoas, especialmente crianças. Siga sempre as diretrizes de segurança especificadas.

92. INSTRUÇÕES GERAIS DE SEGURANÇA

Instruções gerais de segurança

Perigo:

Este aparelho só deve ser utilizado de acordo com as regras de segurança contidas neste manual. Tal como acontece com todos os aparelhos motorizados, a negligência ou erros de utilização podem causar ferimentos graves. Este aparelho é capaz de cortar mãos e pés, bem como de projetar objetos. O não cumprimento de todas as instruções de segurança pode causar ferimentos graves ou mesmo a morte.

Aviso:

Ao utilizar cortadores de relva elétricos, devem ser respeitadas medidas de segurança básicas para reduzir o risco de incêndio, choque elétrico e ferimentos. Estas incluem, em particular, os seguintes pontos:

- Evite ambientes húmidos – Não utilize o cortador de relva em superfícies molhadas ou húmidas.
- Não utilize na chuva.
- Mantenha as crianças afastadas – os visitantes e as crianças devem ser mantidos afastados da área de trabalho.
- Use roupas adequadas – Não use roupas largas ou joias, pois elas podem ficar presas nas peças móveis. Recomenda-se o uso de luvas de proteção e calçado resistente para trabalhos ao ar livre.
- Use óculos de proteção – Use sempre máscara facial ou máscara de proteção contra poeira ao realizar trabalhos em ambientes empoeirados.
- Utilize o aparelho apenas para o fim a que se destina – O cortador de relva foi concebido exclusivamente para cortar relva.
- Não trabalhe com força – O cortador funciona de forma mais eficiente e segura à velocidade prevista para o efeito.
- Não se estique demasiado – mantenha sempre uma posição segura e equilibrada.
- Esteja atento – Trabalhe concentrado e use o bom senso. Não utilize o aparelho se estiver cansado.
- Armazenamento – Quando a máquina de cortar relva não estiver a ser utilizada, guarde-a sempre num local seco e fora do alcance das crianças.
- Manutenção – Mantenha as ferramentas de corte limpas e afiadas para obter os melhores resultados possíveis. Lubrifique regularmente todas as peças móveis e mantenha-as livres de óleo e sujidade.
- Mantenha as lâminas sempre afiadas.
- Mantenha sempre as mãos e os pés afastados da área de corte.
- Os objetos atingidos pelas lâminas podem ser projetados – verifique cuidadosamente se há objetos estranhos na área de trabalho antes de cada utilização.
- Utilize sempre facas de substituição idênticas.
- Se o cortador atingir um objeto estranho, pare imediatamente:
 - Desligue o cortador
 - Retire a bateria
 - Inspeccione o aparelho e as lâminas
 - Antes de reiniciar, repare os danos

Instruções de segurança importantes antes de cortar a relva

Aviso:

Os sacos coletores de relva, a tampa de ejeção, a ejeção lateral, os defletores de mulching e os defletores de arrasto estão sujeitos a desgaste e danos. Isso pode fazer com que peças móveis ou objetos sejam ejetados, causando risco de ferimentos. Por motivos de segurança, verifique sempre todos os componentes danificados e substitua-os imediatamente por peças de reposição idênticas.

- Leia este manual de instruções na íntegra antes de montar ou utilizar o cortador de relva. Familiarize-se com todos os elementos de comando. Guarde o manual de instruções para utilização futura e encomenda de peças de substituição.
- Mantenha sempre crianças, animais de estimação e pessoas não envolvidas afastadas da área de trabalho.
- Ao recuar com o cortador, olhe sempre para baixo e para trás para evitar crianças ou obstáculos.
- Mantenha sempre a área de descarga livre. Este cortador é um equipamento preciso, não um brinquedo – é necessário ter o máximo cuidado. O cortador destina-se exclusivamente ao corte de relva.
- Inspeccione cuidadosamente a área de trabalho antes de cada utilização. Remova pedras, paus, fios ou outros objetos estranhos que possam ser apanhados e projetados pelas lâminas. Esses objetos podem causar ferimentos graves.
- Planeie o seu padrão de corte de forma a que nenhum material seja projetado na direção de estradas, passeios ou pessoas. Evite obstáculos que possam projetar material de volta para o operador.
- Para evitar ferimentos causados por objetos projetados, posicione-se sempre atrás das pegas durante a roçada e mantenha uma distância mínima de 10 m (30 pés) entre o cortador e outras pessoas. Pare imediatamente o equipamento se alguém entrar na área de trabalho.
- Use sempre óculos de proteção ou máscara contra poeira, especialmente em condições de poeira. Objetos voadores podem causar ferimentos graves nos olhos.
- Nunca aproxime as mãos e os pés das lâminas rotativas. O contacto pode causar amputações.
- Capas de proteção ausentes ou danificadas podem causar ferimentos por peças projetadas – substitua imediatamente as peças danificadas.
- Muitas lesões ocorrem quando o cortador de relva atropela o utilizador em caso de queda. Não se agarre ao cortador de relva se escorregar ou cair – solte-o imediatamente.
- Não conduza o cortador de relva para trás enquanto caminha. Olhe sempre para trás antes de mover o cortador de relva para trás, para evitar tropeços.
- O interruptor do motor/lâmina na pega é um interruptor de segurança e não deve ser desligado.
- Nunca corte a relva sem luz suficiente ou em condições de visibilidade reduzida.
- Não utilize a lâmina em estradas, caminhos ou superfícies de cascalho.
- Se o cortador vibrar de forma anormal, pare imediatamente, retire a bateria e verifique a causa. As vibrações são geralmente um indício de danos.
- Antes de sair da posição de operação ou antes de realizar trabalhos de manutenção:
 - Desligue o cortador.
 - Retire a bateria.
 - Pare completamente o movimento das lâminas.
- Antes de qualquer limpeza, troca de lâminas, cunha de mulching, ejeção lateral ou saco coletor de relva, bem como antes de remover bloqueios, desligue o motor, retire a bateria e aguarde até que todas as lâminas tenham parado completamente.
- Nunca toque em peças na área de expulsão ou na lâmina enquanto as lâminas estiverem a girar. Sempre espere até que todas as peças móveis estejam paradas.
- Se o disjuntor de sobrecarga disparar com frequência, contacte o serviço de assistência ao

cliente.

- Nunca exponha o cortador à chuva ou à humidade. Mantenha sempre o motor e as ligações elétricas secos.
- Guarde sempre o cortador e a bateria num local seco e protegido quando não estiverem a ser utilizados.
- Utilize apenas peças de substituição originais. Peças diferentes podem causar avarias ou riscos de segurança.
- Remova regularmente restos de relva, folhas e sujidade da tampa do motor para evitar risco de incêndio.
- Verifique regularmente se a lâmina e os parafusos de fixação estão bem apertados. Substitua as lâminas danificadas ou gastas apenas por lâminas de reposição originais idênticas.
- Mantenha os parafusos, porcas e fixações sempre bem apertados para garantir a segurança de funcionamento.
- Nunca manipule os dispositivos de segurança nem os desative.
- Ajuste a altura das lâminas ou rodas apenas com o motor desligado e as lâminas paradas.
- Após um impacto, pare imediatamente o motor, retire a bateria, verifique se a lâmina está danificada e, se necessário, repare-a ou substitua-a.
- Faça a manutenção e a conservação regulares do cortador de relva de acordo com as instruções para prolongar a sua vida útil.
- Todas as reparações não descritas neste manual só podem ser realizadas pelo serviço de assistência ao cliente.

Instruções de segurança para a bateria




- Não desmonte, abra ou destrua a bateria.
- Não exponha a bateria ao calor ou ao fogo. Evite a exposição direta à luz solar. As células podem explodir. Informe-se sobre os regulamentos locais relativos à eliminação.
- Não provoque curto-circuito na bateria. Não guarde a bateria solta numa gaveta ou caixa, onde possa entrar em curto-circuito com outros objetos metálicos. Quando a bateria não estiver a ser utilizada, mantenha-a afastada de cliques, moedas, pregos, parafusos ou outros pequenos objetos metálicos que possam estabelecer uma ligação entre um polo e outro. Um curto-circuito pode provocar queimaduras ou incêndio.
- Não exponha a bateria a impactos mecânicos.
- Preste atenção às marcações positiva (+) e negativa (-) na bateria e no dispositivo e utilize-as corretamente.
- Mantenha a bateria fora do alcance das crianças.
- Utilize sempre o tipo de bateria recomendado pelo fabricante do dispositivo.
- Mantenha a bateria limpa e seca.
- Limpe os contactos da bateria com um pano limpo e seco, se estiverem sujos.
- A bateria deve ser carregada antes de ser utilizada. Utilize sempre o carregador correto e siga as instruções de carregamento do manual.
- Não armazene a bateria descarregada por um longo período.
- Após um armazenamento prolongado, pode ser necessário carregar e descarregar a bateria várias vezes até para restaurar o desempenho máximo.
- A bateria atinge o melhor desempenho à temperatura ambiente normal (20 °C ± 5 °C).

- Utilize a bateria apenas para a aplicação a que se destina.
- Retire a bateria do dispositivo quando não estiver a ser utilizada.
- Elimine a bateria de forma adequada.
- Não carregue a bateria à chuva, debaixo de água ou em condições de humidade. Nunca toque na bateria e no carregador com as mãos molhadas.
- Não carregue a bateria ao ar livre ou em condições de humidade.
- Carregue a bateria apenas com o carregador fornecido pelo fabricante. A utilização de outros carregadores pode representar um risco de incêndio, explosão ou ferimentos.
- Utilize apenas ferramentas com as baterias especificamente concebidas para o efeito. A utilização de outras baterias pode causar ferimentos ou incêndios.
- Se o líquido sair da bateria, evite o contacto. Em caso de contacto com a pele, lave abundantemente com água. Em caso de contacto com os olhos, procure imediatamente assistência médica. O líquido que escorre pode causar irritações ou queimaduras.

Guarde estas instruções para referência futura! Se passar o dispositivo a outra pessoa, forneça também estas instruções para evitar o uso incorreto do produto e possíveis ferimentos.

93. SÍMBOLOS APRESENTADOS NO PRODUTO





Este manual e o próprio produto utilizam símbolos para indicar possíveis perigos. Estes símbolos de segurança e as suas explicações devem ser compreendidos na íntegra. Tenha em atenção: os avisos de perigo, por si só, não eliminam os perigos e não substituem as medidas de segurança necessárias para evitar acidentes.

Símbolo	Significado	Significado
	Perigo	Indica uma situação perigosa que, se não for evitada, conduzirá inevitavelmente à morte ou a ferimentos graves.
	Aviso	Indica uma situação perigosa que, se não for evitada, pode causar a morte ou ferimentos graves.
	Cuidado	Indica uma situação perigosa que, se não for evitada, pode causar ferimentos leves ou moderados.
	Nota	Contém informações importantes que não estão associadas a risco de ferimentos (por exemplo, notas sobre a proteção de bens

		materiais).
--	--	-------------

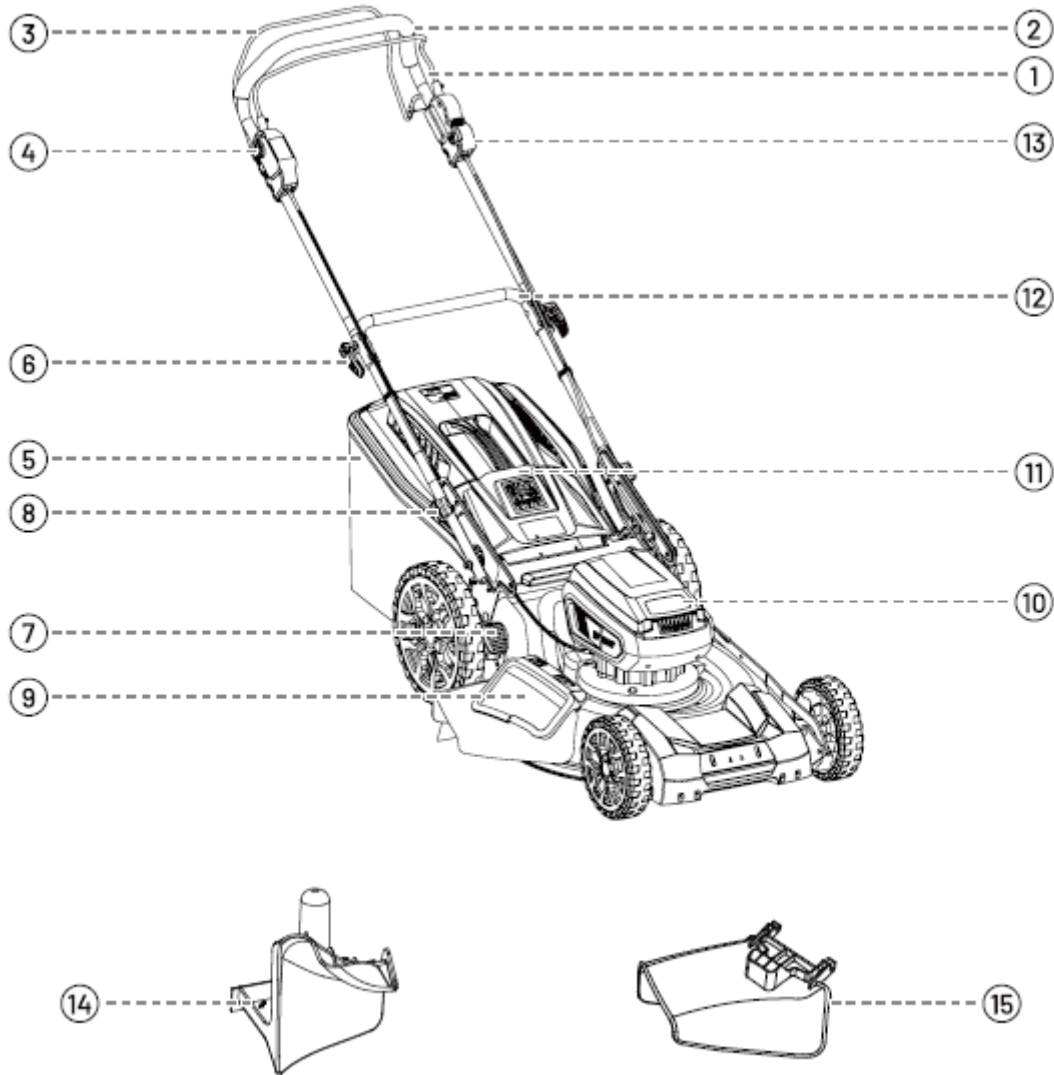
Alguns destes símbolos podem aparecer no seu equipamento. Familiarize-se com o seu significado – isso contribui para uma utilização mais segura e melhor do equipamento.

	Utilize proteção ocular – Utilize sempre óculos de proteção com proteção lateral ou uma máscara completa ao utilizar este produto.
	Não remova os dispositivos de segurança Não abra nem remova as tampas de proteção enquanto o dispositivo estiver em funcionamento.
	Olhe para trás ao andar para trás Olhe primeiro para baixo e para trás para evitar o risco de tropeçar.
	Perigo! Lâminas rotativas Mantenha as mãos e os pés afastados.
	Mantenha as mãos e os pés afastados Nunca toque na parte inferior do aparelho. Não utilize a máquina sem a tampa ou o cesto coletor. Em caso de defeito, substitua imediatamente.
	Perigo! Mantenha distância das pessoas Não corte a relva se houver crianças ou outras pessoas nas proximidades.
	Perigo! Objetos projetados Remova objetos estranhos do relvado. Use óculos de proteção.
	Perigo! Encostas íngremes Tenha cuidado em encostas. Não utilize em inclinações superiores a 15°.
	A lâmina continua a girar As lâminas continuam a girar mesmo após serem desligadas.
	Aviso! Não utilizar na chuva Não exponha o aparelho à humidade.
	Aviso! Desligar a bateria Desligue sempre a bateria antes de realizar trabalhos de manutenção.

	<p>Bateria de íões de lítio As baterias devem ser eliminadas ou recicladas separadamente. Contêm substâncias perigosas.</p>
	<p>Não elimine os aparelhos elétricos no lixo doméstico Elimine-os em pontos de reciclagem ou revendedores especializados.</p>
	<p>Leia atentamente este manual de instruções antes de utilizar o produto e guarde-o num local seguro para utilização futura.</p>
	<p>Marcação CE O produto está em conformidade com os requisitos e regulamentos da Comunidade Europeia.</p>

94. DESCRIÇÃO DO PRODUTO

Verifique se o artigo está completo, de acordo com o conteúdo da embalagem descrito. Em caso de peças defeituosas, contacte o nosso serviço de apoio ao cliente FUXTEC.



1. Alavanca de arranque
2. Barra superior
3. Arco de transmissão
4. Desligamento de segurança
5. Saco coletor de relva
6. Alavanca de bloqueio
7. Ajuste da altura de corte
8. Alavanca de fixação rápida

9. Proteção contra impactos na ejeção lateral
10. Compartimento da bateria
11. Tampa traseira de ejeção
12. Barra inferior
13. Alavanca de velocidade
14. Kit de mulching
15. Canal de ejeção lateral

95. MANUSEAMENTO DA BATERIA

Indicador da bateria

A bateria está equipada com um botão de verificação que indica o estado de carga. Pressione o botão para verificar o estado de carga através dos LEDs na bateria:

Indicador LED	Nível de carga / estado de funcionamento
4 LEDs acesos	75 % < nível de carga ≤ 100 %
3 LEDs acesos	50 % < nível de carga ≤ 75 %
2 LEDs acesos	25 % < nível de carga ≤ 50 %
1 LED aceso	10 % < nível de carga ≤ 25 %
1 LED a piscar	Nível de carga ≤ 10 %

Aviso:

Não utilize o carregador ao ar livre ou em ambientes húmidos. A penetração de humidade pode causar choques elétricos.

Nota:

As baterias de íões de lítio são fornecidas parcialmente carregadas. Carregue totalmente a bateria antes da primeira utilização.

Instruções para carregar a bateria

- Ligue o carregador à fonte de alimentação (120 V–60 Hz). O LED vermelho acende, indicando que o carregador está a funcionar.
- Insira as saliências de orientação da bateria nas ranhuras correspondentes do carregador e empurre a bateria para dentro.
- Assim que a bateria estiver corretamente inserida, o LED verde piscará lentamente, indicando que a bateria está a ser carregada. O LED vermelho permanecerá aceso.
- Quando o LED verde acender permanentemente, a bateria estará totalmente carregada.
- A bateria será totalmente carregada se permanecer no carregador. Ela não será sobrecarregada.
- No entanto, se a bateria permanecer sem uso no carregador por um longo período, pode ocorrer autodescarga e perda de capacidade. Nesse caso, retire a bateria e recarregue-a.
- Uma duração significativamente reduzida após a carga completa indica que as baterias estão no fim da sua vida útil e precisam de ser substituídas.
- O carregador pode aquecer durante o processo de carregamento – isso é normal.
- Carregue a bateria apenas em áreas bem ventiladas.



Indicador LED de carga

Indicador LED	Possível causa/significado
Vermelho aceso, verde apagado	Sem carga – bateria não inserida
Vermelho apagado, verde a piscar rapidamente	Baixa tensão – bateria muito descarregada. O processo de carregamento demora mais tempo.
Vermelho desligado, verde a piscar lentamente	Processo de carregamento normal – bateria a carregar.
Vermelho desligado, verde ligado	Bateria totalmente carregada – processo de carregamento concluído.
Vermelho a piscar, verde desligado	Erro de temperatura – bateria muito quente ou muito fria. O processo de carregamento recomeça assim que a temperatura estiver normal.
Vermelho a piscar rapidamente, verde desligado	Erro de sobrecorrente – o consumo de energia excede o limite de carga. Interrompa imediatamente o carregamento e contacte o serviço de apoio ao cliente.

96. MONTAGEM**Aviso:**

- Para evitar um arranque involuntário, que pode causar ferimentos graves, retire sempre a bateria do aparelho antes de iniciar a montagem das peças.
- Não faça alterações no aparelho e não utilize acessórios que não sejam expressamente destinados a este cortador de relva. Quaisquer alterações ou modificações são consideradas uso indevido e podem causar situações perigosas com ferimentos graves.

Desembalagem

- Este produto requer montagem.
- Primeiro, retire todos os acessórios da caixa. Em seguida, segure a tampa frontal e a pega traseira simultaneamente para levantar cuidadosamente o cortador de relva e retirá-lo da caixa. Certifique-se de que todos os componentes listados na lista de peças estão presentes.
- Verifique cuidadosamente o aparelho para garantir que não houve danos ou quebras durante o transporte.
- Guarde o material de embalagem até ter verificado cuidadosamente o cortador de relva e o ter colocado em funcionamento com sucesso.
- Se alguma peça estiver em falta ou danificada, contacte o serviço de apoio ao cliente.

Montagem da pega

Aviso:

Nunca ligue o cortador de relva antes de estar completamente montado.

Desdobrar o punho inferior (fig. 1a, fig. 1b)

1. Dobre a alça inferior e superior para trás, em direção à máquina. Puxe cuidadosamente as alavancas de fixação rápida para fora da alça inferior e, em seguida, gire-as para a esquerda ou para a direita (possível em ambos os lados).
2. Ajuste a altura desejada. Existem três posições selecionáveis.
3. Em seguida, volte a rodar as alavancas de fixação rápida para a sua posição inicial.

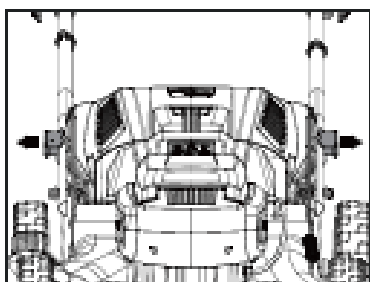


Fig. 1a

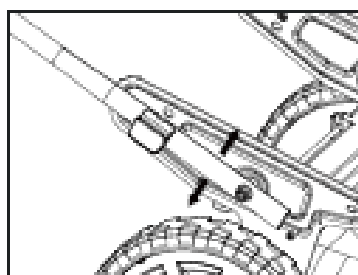


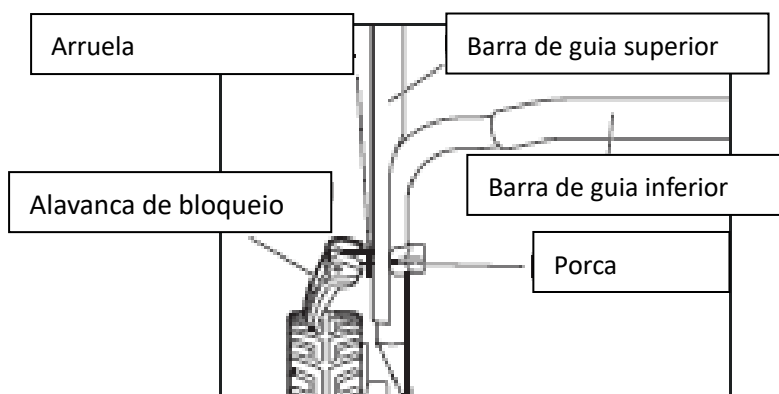
Fig. 1b

Nota:

As alavancas de fixação rápida devem encaixar nos orifícios previstos para o efeito na caixa.

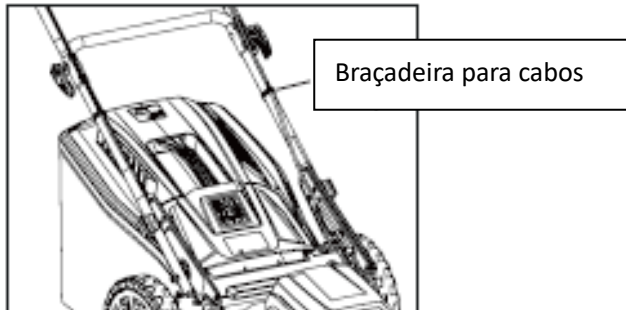
Montagem da pega superior do guidador

1. Alinhe os orifícios na pega superior com os da pega inferior.
2. Insira as alavancas de bloqueio com anilhas nos orifícios e porcas. Em seguida, rode as alavancas de bloqueio no sentido horário para fixar firmemente o punho superior ao punho inferior.



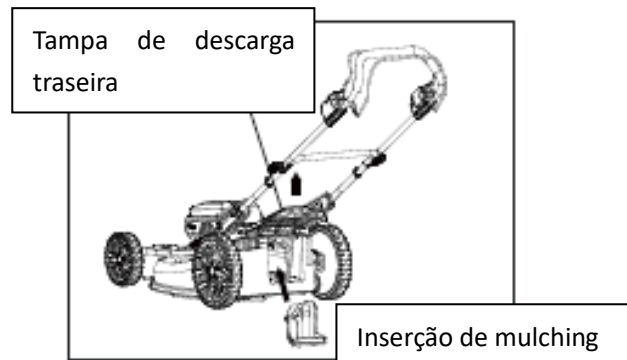
Braçadeira de cabo

O cortador de relva está equipado com duas braçadeiras para cabos. Basta pressionar as braçadeiras para cabos contra a barra para fixar o cabo com segurança à barra superior.



Colocar/remover o acessório de mulching

1. Levante a tampa de ejeção traseira e insira o acessório de mulching na saída de relva do cortador. Em seguida, solte novamente a tampa de ejeção traseira.
2. Para remover, levante a tampa de ejeção traseira e puxe o acessório de mulching para fora. Em seguida, solte novamente a tampa de ejeção traseira.



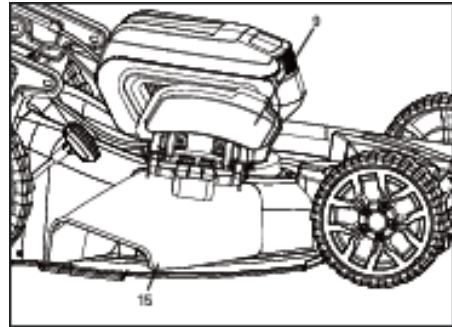
Nota:

- Os dois pinos do acessório para cobertura morta devem ser inseridos nas duas ranhuras da carcaça.
- O acessório para cobertura morta deve ser removido para poder colocar e utilizar o saco coletor de relva.
- Ao utilizar o acessório para mulching, obtém-se pedaços de relva mais finos, que permanecem no relvado como mulch.
- Esvazie o saco coletor de relva regularmente durante o funcionamento. Não espere até que este esteja completamente cheio. Recomendamos esvaziá-lo quando estiver cerca de meio cheio.

Colocar/remover a descarga lateral

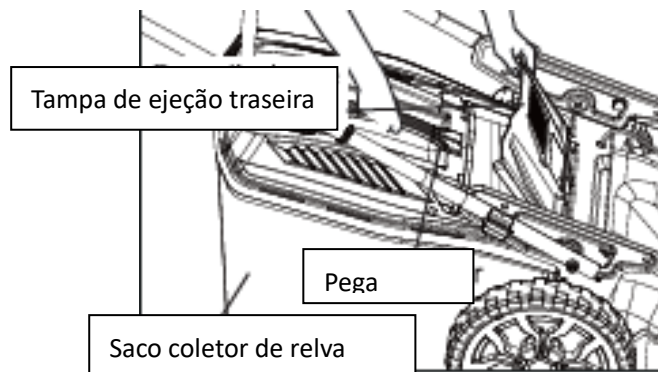
Ao utilizar a descarga lateral, os resíduos de corte são ejetados lateralmente para o relvado.

- Remova o saco coletor de relva (consulte o capítulo Colocar/remover o saco coletor de relva).
- Coloque o acessório de mulching (ver capítulo Colocar/remover o acessório de mulching).
- Levante a proteção contra impactos na descarga lateral.
- Engate a descarga lateral.
- Coloque a proteção contra impactos lateralmente.



Colocar/remover o saco coletor de relva

- Levante a tampa de descarga traseira com uma mão. Com a outra mão, segure a pega do saco coletor de relva e alinhe as barras de suporte do saco coletor de relva com os encaixes do cortador de relva para o colocar.
- Para remover o saco coletor de relva, basta levantar a tampa traseira de ejeção e retirar as barras de fixação do saco coletor de relva.



Ajustar a altura de corte

- Puxe a alavanca de ajuste da altura de corte para fora do encaixe e mova-a para a frente ou para trás para ajustar a altura de corte desejada (fig. 7a).
- O cortador de relva tem 10 posições de encaixe, com as quais é possível ajustar a altura de corte entre aproximadamente 25 e 100 mm.
- Certifique-se de que não bloqueia a alavanca fora destas 10 posições (fig. 7b).

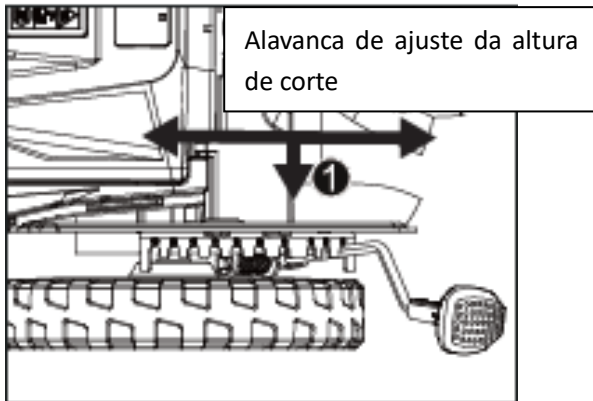


Fig. 7a

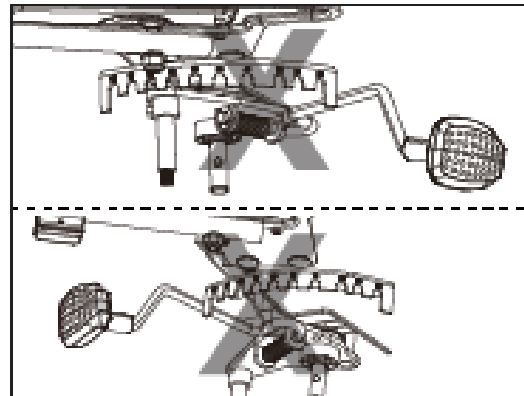


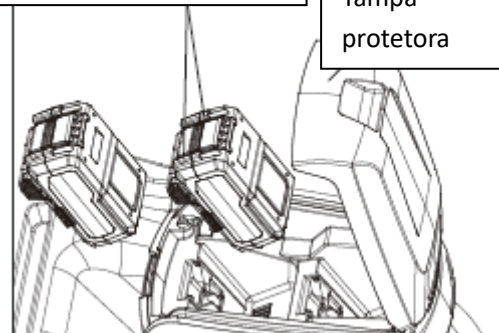
Fig. 7b

Inserção da bateria

- Abra a tampa protetora do compartimento da bateria.
- Alinhe a parte elevada da bateria com as guias no interior do compartimento da bateria e empurre a bateria para dentro do cortador de relva.
- Certifique-se de que o botão de desbloqueio da bateria encaixe no bloco da bateria e que o bloco da bateria esteja bem encaixado no aparelho antes de iniciar a operação.

Botão de desbloqueio da bateria

Tampa protetora



Nota:

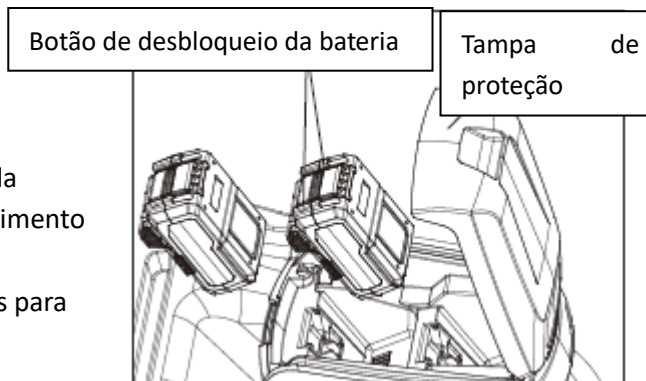
Para ligar o cortador de relva, é necessário utilizar duas baterias ao mesmo tempo. O cortador de relva não pode ser operado com apenas uma bateria.

Aviso:

- Mantenha os pés afastados da plataforma de corte ao ajustar a altura de corte.
- Para evitar o arranque acidental, certifique-se de que não pressiona a alavanca de arranque ao inserir a bateria ou ao efetuar outros ajustes no aparelho.

Remoção da bateria

- Abra a tampa protetora do compartimento da bateria.
- Pressione o botão de desbloqueio da bateria na parte frontal do compartimento da bateria para soltar a bateria.
- Puxe o conjunto da bateria para trás para removê-lo completamente.



97.COLOCAÇÃO EM FUNCIONAMENTO

Aviso:

Não deixe que a familiaridade com este produto o torne descuidado. Lembre-se de que um breve momento de descuido pode causar ferimentos graves.

Aviso:

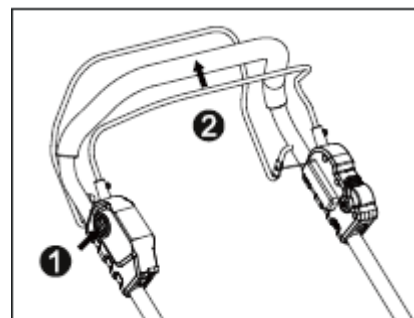
Use sempre óculos de proteção com proteção lateral, em conformidade com a norma ANSI Z87.1, bem como proteção auricular. Se não o fizer, objetos podem ser projetados para os seus olhos ou causar outros ferimentos graves.

Aviso:

Não utilize acessórios ou peças que não sejam recomendados pelo fabricante deste produto. A utilização de peças não aprovadas pode causar ferimentos graves.

Ligar/desligar o cortador de relva

- Insira as baterias no cortador de relva.
- Primeiro, pressione o botão de segurança (1), depois puxe a alavanca de arranque (2) para trás até ao punho e, em seguida, solte o botão de segurança para ligar o motor.
- Para parar o cortador, solte completamente a alavanca de arranque.
O travão elétrico pára a rotação da lâmina poucos segundos após soltar a alavanca de arranque.



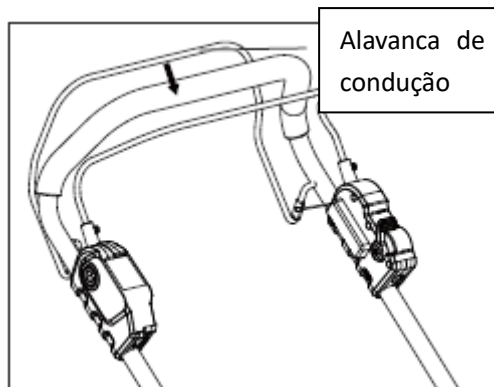
Ativar/desativar a tração das rodas

Ativar a tração das rodas:

- Pressionar a alavanca de condução na direção da pega.

Desativar a tração das rodas:

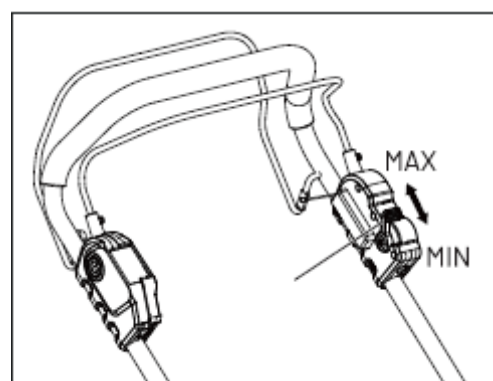
- Solte a alavanca de condução.



Ajustar a velocidade da tração das rodas

Pode variar a velocidade da tração das rodas com a alavanca de velocidade na pega superior de 0,6 m/s (MÍN.) a 1,3 m/s (MÁX.).

Mova a alavanca de velocidade para a frente para diminuir a velocidade e para trás para aumentá-la.



Aviso:

- As lâminas rotativas podem causar ferimentos graves. Para evitar ferimentos, remova a chave de segurança quando o cortador de relva estiver sem supervisão ou quando estiver a realizar trabalhos de ajuste, limpeza, manutenção, transporte ou elevação.
- A utilização de um cortador de relva pode fazer com que objetos estranhos sejam projetados para os seus olhos ou para os olhos de outras pessoas, causando ferimentos graves nos olhos. Utilize sempre óculos de proteção ao utilizar ou trabalhar com o cortador de relva.
- Certifique-se de que outras pessoas e animais permaneçam a pelo menos 30 m do cortador de relva durante a operação.
- A lâmina continua a girar por alguns segundos após o cortador de relva ser desligado. Aguarde até que o motor e a lâmina parem completamente antes de ligá-lo novamente. Não ligue e desligue o cortador de relva repetidamente.

Proteção contra sobrecarga do cortador de relva

Para evitar sobrecargas, não tente cortar muita relva de uma só vez. Reduza a velocidade de corte ou aumente a altura de corte.

O seu cortador de relva está equipado com uma proteção integrada contra sobrecarga. Se o cortador de relva estiver sobrecarregado, o motor para e o cortador emite um sinal de aviso (zumbido).

Nesse caso, retire as baterias do aparelho. Verifique se há resíduos de relva acumulados sob a carcaça e remova-os, se necessário.

Em seguida, volte a colocar as baterias e reinicie o cortador de relva.

Proteção em caso de temperatura elevada da bateria

A bateria gera calor durante o funcionamento. Este calor é dissipado mais lentamente em climas quentes. Se a temperatura da bateria exceder 70 °C durante o funcionamento, o circuito de proteção desliga automaticamente o cortador de relva para proteger a bateria contra danos causados pelo calor.

Os quatro indicadores LED na bateria piscam simultaneamente a verde.

Solte então a alavanca de segurança e aguarde até que a bateria arrefeça para cerca de 67 °C. Em seguida, pode reiniciar o cortador de relva.

Dicas para cortar a relva

Nota:

Uma lâmina afiada melhora significativamente o desempenho do cortador de relva, especialmente ao cortar relva alta. Por isso, verifique sempre o estado e o afiamento da lâmina antes de cortar a relva. Certifique-se de que o relvado está livre de pedras, paus, fios e outros objetos que possam danificar o cortador de relva ou o motor. Esses objetos podem ser projetados pelo cortador em várias direções e causar ferimentos graves ao operador ou a outras pessoas.

Aviso:

Se encontrar um objeto estranho, pare imediatamente o motor e remova a bateria.

Verifique cuidadosamente se o cortador de relva está danificado e repare quaisquer danos antes de retomar o funcionamento.

Vibrações excessivas do cortador de relva durante o funcionamento são um indício de possíveis danos. O aparelho deve ser verificado imediatamente e reparado, se necessário.

- Para obter melhores resultados, não corte em círculos, mas sim para a frente e para trás sobre a área.
- Ao cortar relva densa, reduza a velocidade de marcha para garantir um corte mais eficaz e uma expulsão uniforme dos resíduos de corte.
- Para manter um relvado saudável, não corte mais do que um terço da altura da relva por sessão de corte.
- A altura ideal do relvado é de cerca de 3,8 a 5 cm nos meses mais frios e de 5 a 8 cm nos meses mais quentes.

Mantenha as crianças afastadas

Acidentes trágicos podem ocorrer se o operador não prestar atenção à presença de crianças. As crianças costumam sentir-se atraídas pelo cortador de relva e pelo trabalho de corte e não compreendem os perigos associados. Nunca presuma que as crianças permanecerão onde as viu pela última vez.

- Mantenha as crianças afastadas da área de trabalho do cortador de relva e certifique-se de que elas estejam sob a supervisão de um adulto responsável que não seja o operador.
- Esteja atento e desligue o cortador de relva se uma criança entrar na área de trabalho.
- Tenha especial cuidado em áreas com pouca visibilidade, por exemplo, cantos de casas, portas, arbustos, árvores ou outros obstáculos que possam impedir a sua visão de crianças

que correm para a área de trabalho.

- Nunca permita que crianças com menos de 14 anos operem um cortador de relva motorizado. Crianças com 14 anos ou mais só podem operar o cortador se tiverem lido e compreendido o manual de instruções e as regras de segurança contidas neste manual e se forem instruídas e supervisionadas por um adulto.
- Apenas pessoas responsáveis e familiarizadas com estas regras de segurança podem utilizar este equipamento.

Cortar relva em declives

As inclinações representam um risco considerável de acidentes por escorregamento e queda, que podem causar ferimentos graves. Por isso, é necessário ter especial cuidado ao cortar relva em inclinações.

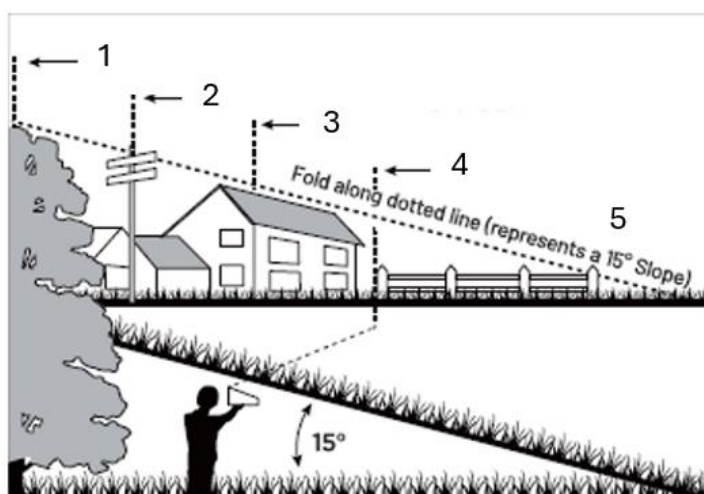
Se não se sentir confortável numa inclinação, não corte a relva nessa zona. Para sua própria segurança, utilize o cartão de medição de inclinação (fig. 13) para verificar o ângulo da inclinação antes de utilizar o aparelho. Nunca corte a relva em inclinações superiores a 15 graus.

Tenha em atenção:

- Corte transversalmente à inclinação, nunca para cima e para baixo.
- Tenha especial cuidado ao mudar de direção.
- Preste atenção a buracos, sulcos, pedras, obstáculos ocultos ou irregularidades no solo que possam causar tropeços ou escorregões. A relva alta pode ocultar esses obstáculos.

Evite:

- Cortar a relva perto de declives, valas ou taludes, pois pode facilmente perder o equilíbrio nesses locais.
- Cortar a relva em declives com inclinação superior a 15 graus (uma diferença de altura de cerca de 0,75 m em 3 m de comprimento) – ver ilustração.
- Cortar relva molhada, pois o solo pode ficar escorregadio e existe risco de queda.



1. Alinhe a linha horizontalmente com uma árvore vertical.
2. Em alternativa, a linha pode ser alinhada com um poste.
3. Da mesma forma, ela pode ser alinhada com um canto de um edifício ou
4. ser alinhado a um poste de vedação.
5. Dobre a folha ao longo da linha tracejada – ela representa uma inclinação de 15°.

Fig. 13

98. LIMPEZA E MANUTENÇÃO

Aviso:

Utilize exclusivamente peças de substituição idênticas para trabalhos de manutenção. A utilização de outras peças pode representar um perigo ou danificar o aparelho. Para garantir a segurança e a fiabilidade, todas as reparações devem ser realizadas por pessoal qualificado.

Aviso:

Para evitar ferimentos graves, remova a bateria antes de realizar qualquer trabalho de manutenção, limpeza ou reparação, bem como ao trocar acessórios ou remover material do aparelho.

Limpeza do cortador de relva

Aviso:

Remova sempre a bateria antes de fazer a manutenção ou transportar o cortador de relva.

- A parte inferior da plataforma de corte deve ser limpa após cada utilização, pois podem acumular-se resíduos de relva, sujidade e outros detritos.
- Limpe o cortador com um pano húmido.

Afiar as lâminas

Aviso:

Proteja as suas mãos usando luvas de trabalho pesadas ou envolvendo as lâminas com um pano ou outro material antes de realizar qualquer manutenção nas lâminas.

Retire sempre a bateria antes de fazer a manutenção ou transportar o cortador de relva.

Aviso:

Use proteção ocular adequada ao remover, afiar ou montar a lâmina.

Aviso:

Uma lâmina desgastada, rachada ou danificada pode partir-se e partes da lâmina podem tornar-se projéteis perigosos. Para evitar ferimentos graves, verifique regularmente a lâmina e não utilize o cortador de relva com uma lâmina desgastada ou danificada.

Nota:

Mantenha a lâmina afiada para obter o melhor desempenho de corte. Uma lâmina cega não corta a relva de forma limpa e prejudica a cobertura morta.

Uma lâmina cega pode ser afiada novamente.

No entanto, uma lâmina muito desgastada, dobrada, rachada ou danificada de outra forma deve ser substituída. Uma lâmina danificada pode partir-se e partes podem ser projetadas.

Frequência de afiação

Em condições normais, é suficiente afiar a lâmina duas vezes por época de corte.

Se o seu relvado for arenoso ou se acumular muito pó, pode ser necessário afiar com mais frequência, uma vez que a areia embota o fio mais rapidamente.

Ao afiar a lâmina:

- Certifique-se de que a lâmina permanece equilibrada.
- Afie a lâmina no ângulo de corte original.
- Afie ambas as arestas de corte uniformemente, removendo a mesma quantidade de material de cada lado.

Afiar a lâmina no torno

- Retire a lâmina do cortador de relva (consulte a secção Trocar a lâmina).
- Prenda a lâmina num torno (ver fig. 17).

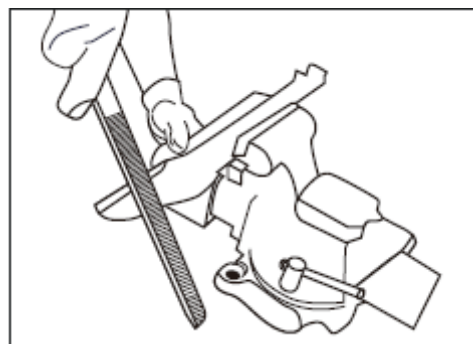


Fig. 17

- Use proteção adequada para os olhos e luvas e tenha cuidado para não se cortar.
- Afie cuidadosamente as arestas de corte da lâmina com uma lima de dentes finos ou uma pedra de amolar, mantendo o ângulo de corte original.
- Verifique o equilíbrio da faca:
 - Prenda um prego ou uma chave de fendas com haste redonda na horizontal.
 - Coloque a faca de forma que o prego ou a chave de fendas passe pelo orifício central da faca.
 - Coloque a faca numa posição horizontal.
 - Se uma extremidade da lâmina afundar, remova um pouco de material desse lado até que ambas as extremidades estejam equilibradas.
 - A lâmina está equilibrada quando nenhuma das extremidades desce (ver fig. 18).
- Volte a colocar a lâmina na máquina de cortar relva e aperte-a bem (ver secção Substituir a lâmina).

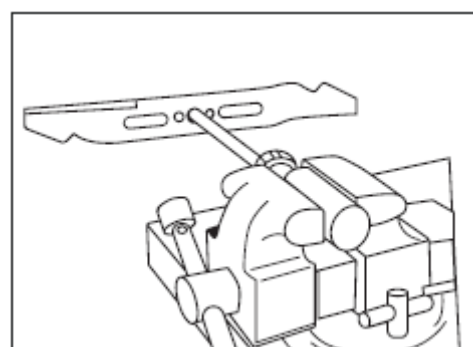


Fig. 18

Aviso:

Uma lâmina desequilibrada causa vibrações excessivas a altas rotações. Isso pode danificar o cortador de relva e, na pior das hipóteses, causar a quebra da lâmina e ferimentos graves.

Lubrificação

Aviso:

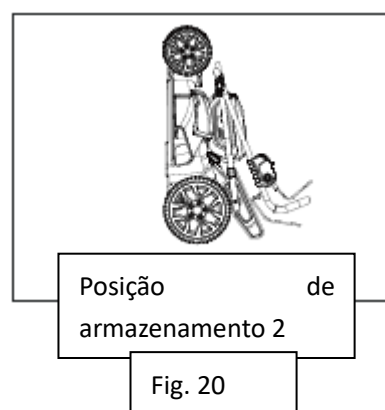
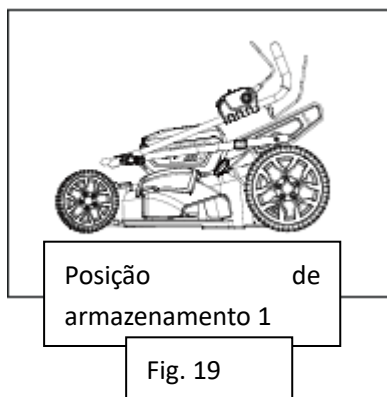
Remova a bateria antes de realizar trabalhos de lubrificação.

Recomenda-se que a lubrificação do equipamento seja realizada por um técnico qualificado ou por um centro de assistência técnica autorizado.

Armazenamento

Para armazenar o cortador de relva, proceda da seguinte forma:

- Retire as baterias do compartimento das baterias.
- Remova o cesto coletor de relva. Coloque a alavanca de altura de corte na posição mais baixa.
- Limpe o cortador de relva com um pano húmido ou uma escova manual.
- Verifique cuidadosamente se o cortador de relva tem peças gastas, soltas ou danificadas. Verifique os parafusos e as ligações e aperte-os, se necessário.
- Preste especial atenção à lâmina – afie-a ou substitua-a se estiver desgastada.
- Guarde o cortador de relva num local seco, limpo e fresco, fora do alcance das crianças.
- Não guarde o aparelho perto de materiais corrosivos, como fertilizantes ou sal de estrada.
- Não cubra o cortador de relva com uma película de plástico rígida. O plástico pode reter humidade, o que pode danificar o aparelho.
- A pega do cortador de relva pode ser totalmente rebatida para poupar espaço de armazenamento:
 - Para tal, solte todos os botões da pega superior.
 - Primeiro, rebata a pega superior e, em seguida, rebata completamente a pega inferior (ver fig. 19 e 20).



Armazenamento da bateria

- Proteja a bateria contra humidade e água.
- Armazene a bateria apenas a temperaturas entre 5 °C e 40 °C. Não deixe a bateria exposta à luz solar direta, por exemplo, no veículo ou no cortador de relva.
- Limpe ocasionalmente as ranhuras de ventilação da bateria com uma escova macia, limpa e

seca.

Um tempo de funcionamento significativamente reduzido após o carregamento indica que a bateria está gasta e precisa de ser substituída.

- Se não utilizar o dispositivo durante um longo período de tempo, carregue e descarregue a bateria uma vez por mês.

99. MANUTENÇÃO

Utilize apenas acessórios e peças de substituição originais.

Apenas um dispositivo com manutenção e tratamento regulares pode servir como uma ajuda satisfatória.

A manutenção e os cuidados inadequados podem causar acidentes e lesões imprevistos.

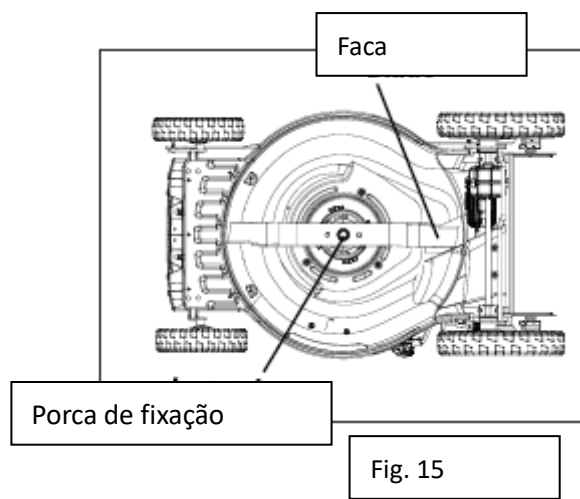
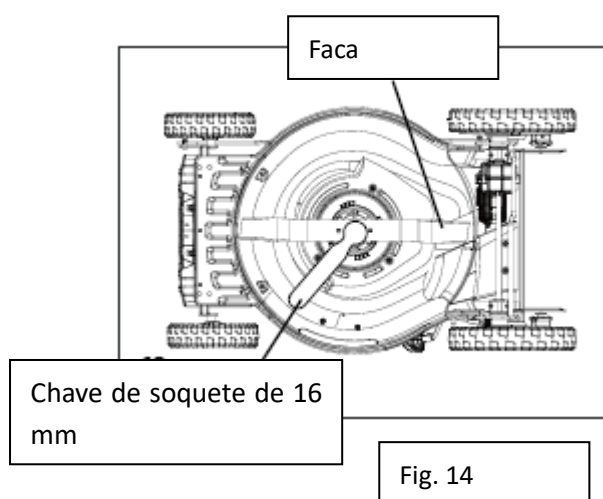
Troca da lâmina

Aviso:

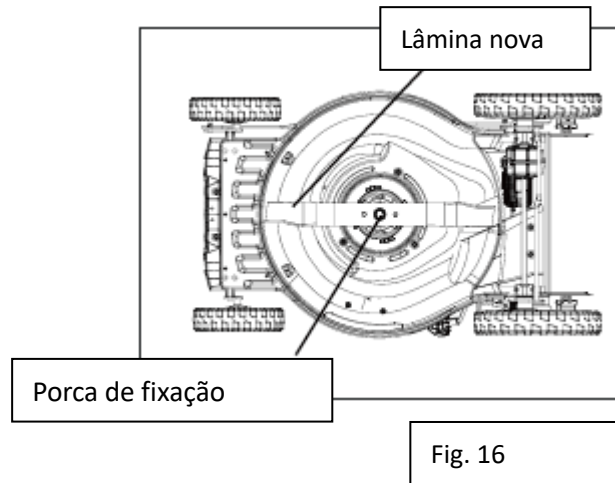
Proteja as suas mãos usando luvas de trabalho pesadas ou envolvendo as lâminas com um pano ou outro material antes de realizar trabalhos de manutenção na lâmina.

Retire sempre a bateria antes de fazer a manutenção ou transportar o cortador de relva.

- Retire as baterias do cortador de relva.
- Incline o cortador de relva para o lado para expor a parte inferior do mecanismo de corte.
- Use um pano para segurar a lâmina ou use luvas de trabalho resistentes.
- Desaperte a porca de fixação da lâmina com uma chave inglesa de 16 mm (não incluída), rodando-a no sentido anti-horário.
(Binário de aperto: 20–25 Nm)
- Em seguida, remova a lâmina com cuidado (ver fig. 14 e 15).



- Coloque a nova lâmina na mesma posição e fixe-a com a porca de fixação original. (Binário de aperto necessário: 20–25 Nm) (ver Fig. 16)



Troca de roda

Aviso:

Remova as baterias antes de realizar trabalhos de manutenção.

Para substituir as rodas, recomenda-se que o aparelho seja reparado por um técnico qualificado ou por um centro de assistência técnica autorizado.

100. RESOLUÇÃO DE PROBLEMAS

Aviso:

Remova a bateria antes de realizar trabalhos de manutenção ou transporte no cortador de relva.

Proteja as suas mãos usando luvas de trabalho pesadas ou cobrindo as lâminas com um pano ou outro material ao realizar trabalhos de manutenção na lâmina.

Problema	Possível causa	Solução
O cortador de relva não liga.	A bateria está descarregada.	Carregue a bateria.
	O motor ou a bateria estão sobrecarregados.	Aumente a altura de corte e reinicie o aparelho.
	A bateria ou o aparelho estão demasiado quentes.	Aguarde até que a bateria ou o aparelho arrefeçam e, em seguida, reinicie.
	A chave de segurança não está inserida no	Insira a chave de segurança na ranhura.

	compartimento da bateria.	
O cortador de relva está a funcionar, mas o desempenho de corte é insuficiente.	A lâmina está cega. A carcaça ou o canal de ejeção estão entupidos.	Afie a lâmina. Limpe a carcaça ou o canal de descarga.
O cortador de relva está a fazer um ruído invulgar ou a vibrar.	A lâmina está dobrada ou danificada.	Substitua a lâmina.
O saco coletor de relva não recolhe relva.	O canal de descarga está entupido. O saco coletor está cheio.	Remova os restos de relva do canal de descarga. Esvazie o saco de recolha com mais frequência.

Nota:

Se o problema persistir após realizar as verificações acima mencionadas, contacte o serviço de apoio ao cliente ou um centro de assistência autorizado.

101. ACESSÓRIOS E PEÇAS SOBRESSALENTES

Utilize apenas acessórios e peças sobressalentes originais para garantir a segurança e o funcionamento correto do aparelho. Para mais informações, consulte www.FUXTEC.com.

102. DESCRIÇÃO GERAL

Número do artigo: FX-E2RM46PROSet

Designação do artigo: Cortador de relva a bateria FUXTEC FX-E2RM46PROSet

103. DADOS TÉCNICOS

Tipo	Especificação
Modelo	FX-E2RM46PROSet
Peso líquido	22,5 kg
Entregue montado	Embalado com a pega superior removida
Tipo de motor	Motor sem escovas de 1200 W
Tipo de acionamento	Bateria
Tensão nominal	36 V
Velocidade nominal	2800-3100 rpm \pm 10 %
Velocidade em marcha lenta	4200 rpm
Potência em W	1200 W
Dispositivo de arranque	Arranque por corda, arranque elétrico
Nível de potência sonora LWA medido	96 dB (A)
Nível de potência sonora LWA garantido	99 dB (A)
Bateria incluída	Sim
Tecnologia da bateria	Li-Ion

Carregador incluído	Sim
Tipo de ficha	Ficha europeia
Tensão da bateria	18 V
Número de baterias	2
Autonomia da bateria até	Tempo de inatividade (com bateria padrão de 5 Ah, sem tração): ≥ 64 min
Capacidade da bateria	5 Ah
Tempo de carregamento (aprox.)	120 min
Ajuste central da altura de corte	Sim
Altura de corte	10 níveis de 25–100 mm
Largura de corte	46 cm
Auto-propulsão	Sim, tração traseira
Expulsão lateral	Não
Expulsão traseira	Sim
Capacidade do cesto coletor	50 L
Arranque elétrico	Sim
FlexSpeed	Sim
Função de mulching	Sim
Eixo dianteiro giratório	Não
Vibração na pega	4 m/s ² (Incerteza K=1,5 m/s ²)
Diâmetro da roda dianteira	8" (200 mm)
Diâmetro da roda traseira	11" (280 mm)
Altura máxima do equipamento	123 cm
Dimensões C*L*A	164 x 54 x 123 cm
Classe de proteção IP	Pega: IPX1 Compartimento da bateria: IPX4

104. CONTEÚDO DA EMBALAGEM

Artigo	Quantidade
Cortador de relva a bateria - FX-E2RM46PROSet	1
Bateria	2
Carregador	1
Grampos para cabos	2
Saco coletor de relva	1
Parafusos (pernos)	2
Botões	2

Alavanca de bloqueio	2
Arruelas	2
Porcas	2
Kit de cobertura morta	1
Canal de expulsão lateral	1
Manual de instruções	1

105. GARANTIA

O prazo de garantia começa na data da compra. Guarde cuidadosamente o comprovativo de compra como prova. A garantia não cobre peças de desgaste e não se aplica a danos causados por utilização inadequada, manuseamento incorreto, uso de força, alterações técnicas, utilização de acessórios ou peças sobressalentes não aprovados, bem como tentativas de reparação por pessoas não autorizadas. Os trabalhos de garantia só podem ser realizados por empresas especializadas ou parceiros de assistência autorizados. Estas condições aplicam-se em complemento aos direitos de garantia legais, que podem variar consoante o país.

106. ELIMINAÇÃO

O material de embalagem é composto principalmente por materiais recicláveis. Descarte todos os componentes da embalagem de acordo com as regulamentações locais de separação de resíduos. Ao reciclar a embalagem, você contribui de forma valiosa para a proteção do meio ambiente e o uso sustentável dos recursos.

Este produto não deve ser eliminado com o lixo doméstico normal. De acordo com a Diretiva Europeia 2012/19/UE relativa aos resíduos de equipamentos elétricos e eletrónicos (REEE), o equipamento deve ser entregue num ponto de recolha autorizado para resíduos de equipamentos elétricos e eletrónicos no final da sua vida útil.

A eliminação e reciclagem adequadas dos materiais contribuem para a proteção do ambiente e da saúde humana. Para mais informações sobre a devolução e eliminação, contacte a sua autoridade local responsável pela gestão de resíduos ou o revendedor onde adquiriu o produto.

107. SERVIÇO DE APOIO AO CLIENTE

Para questões relacionadas com a garantia, reparação ou peças de substituição, contacte:

FUXTEC GmbH

Kappstraße 69

71083 Herrenberg

Alemanha

Telefone: 070329560888

E-mail: info@fuxtec.de

Observação: não envie devoluções ou reparações para este endereço. Para devoluções em caso de garantia, entre em contacto com o nosso serviço de apoio ao cliente.

108. DIREITOS DE AUTOR

© 2025 By FUXTEC GmbH

Todos os direitos reservados. O conteúdo deste manual está protegido por direitos de autor. A sua utilização é permitida no âmbito da operação. Qualquer utilização ou reprodução além disso não é permitida sem a autorização por escrito da FUXTEC GmbH. A FUXTEC GmbH reserva-se o direito de fazer alterações neste manual de instruções, mesmo sem comunicação prévia.

NEDERLANDSE VERSIE

109. INLEIDING EN VEILIGHEID

Algemene aanwijzingen

Lees deze originele handleiding zorgvuldig door voordat u het product voor het eerst gebruikt en volg alle instructies op. Bewaar het document op een veilige plaats voor later gebruik of voor volgende eigenaren. Maak uzelf vertrouwd met de functies en het juiste gebruik van het product. Neem alle veiligheidsvoorschriften in de onderhoudshandleiding in acht. Handel altijd verantwoordelijk en met respect voor derden. De gebruiker is verantwoordelijk voor ongevallen of gevaren die derden worden berokkend.

Beoogd gebruik

Het product mag alleen worden gebruikt voor het beoogde doel. Elk ander gebruik wordt beschouwd als oneigenlijk gebruik. De gebruiker of exploitant is als enige aansprakelijk voor schade of letsel van welke aard dan ook die hieruit voortvloeit; de fabrikant aanvaardt hiervoor geen verantwoordelijkheid. Houd er rekening mee dat het product niet is ontworpen voor commercieel, ambachtelijk of industrieel gebruik. Er wordt geen garantie of aansprakelijkheid verleend als het product in dergelijke toepassingsgebieden of vergelijkbare activiteiten wordt gebruikt.

Laat niemand die deze handleiding niet volledig heeft gelezen en begrepen, het product monteren, in bedrijf stellen, afstellen of bedienen. Dit product is uitsluitend bedoeld voor goed geïsoleerde ruimtes of voor niet-permanent gebruik.

Veiligheidsinstructies

Lees alle veiligheidsinstructies, bedieningsinstructies, afbeeldingen en technische gegevens die bij het product zijn geleverd. Het niet opvolgen van deze voorschriften kan leiden tot ernstig letsel of schade. De gebruiker is verplicht het product volgens de voorschriften te gebruiken, op de omgeving te letten en bijzondere aandacht te besteden aan andere personen, met name kinderen. Houd u altijd aan de voorgeschreven veiligheidsrichtlijnen.

110. ALGEMENE VEILIGHEIDSINSTRUCTIES

Algemene veiligheidsinstructies

Gevaar:

Dit apparaat mag alleen worden gebruikt in overeenstemming met de veiligheidsvoorschriften in deze handleiding. Zoals bij alle motorisch aangedreven apparaten kan onzorgvuldigheid of verkeerd gebruik leiden tot ernstig letsel. Dit apparaat kan handen en voeten afsnijden en voorwerpen wegschleuren. Het niet opvolgen van alle veiligheidsinstructies kan leiden tot ernstig letsel of zelfs de dood.

Waarschuwing:

Bij het gebruik van elektrische grasmaaiers moeten fundamentele veiligheidsmaatregelen in acht worden genomen om het risico op brand, elektrische schokken en verwondingen te verminderen. Dit omvat in het bijzonder de volgende punten:

- Vermijd vochtige omgevingen – Gebruik de grasmaaier niet op natte of vochtige oppervlakken.
- Gebruik de maaier niet in de regen.
- Houd kinderen uit de buurt – Bezoekers en kinderen moeten uit de buurt van de werkplek worden gehouden.
- Draag geschikte kleding – Draag geen wijde kleding of sieraden, omdat deze in bewegende delen terecht kunnen komen. Beschermende handschoenen en stevige schoenen worden aanbevolen voor werkzaamheden buitenshuis.
- Gebruik een veiligheidsbril – Draag bij stoffige werkzaamheden altijd een gezichts- of stofmasker.
- Gebruik het apparaat alleen voor het beoogde doel – De grasmaaier is uitsluitend ontworpen voor het maaien van gras.
- Werk niet met geweld – De maaier werkt efficiënter en veiliger bij de daarvoor bestemde snelheid.
- Overstrekking vermijden – Zorg altijd voor een veilige houding en evenwicht.
- Wees alert – Werk geconcentreerd en gebruik uw gezond verstand. Gebruik het apparaat niet als u moe bent.
- Opslag – Bewaar de grasmaaier wanneer deze niet in gebruik is altijd op een droge plaats en buiten het bereik van kinderen.
- Onderhoud – Houd de snijgereedschappen schoon en scherp voor het beste resultaat. Smeer alle bewegende delen regelmatig en houd ze vrij van olie en vuil.
- Houd messen altijd scherp.
- Houd uw handen en voeten altijd uit de buurt van het snijgebied.
- Voorwerpen die door messen worden geraakt, kunnen weggeslingerd worden – controleer de werkruimte voor elk gebruik zorgvuldig op vreemde voorwerpen.
- Gebruik altijd identieke vervangende messen.
- Als de maaier een vreemd voorwerp raakt, stop dan onmiddellijk:
 - Schakel de maaier uit
 - Verwijder de accu
 - Inspecteer het apparaat en de messen
 - Laat schade repareren voordat u opnieuw start

Belangrijke veiligheidsinstructies voor het maaien

Waarschuwing:

Grasopvangzakken, uitwerpfdekkingen, zijuitworp, mulch- en sleepplaten zijn onderhevig aan slijtage en beschadiging. Dit kan ertoe leiden dat bewegende onderdelen of voorwerpen worden weggeslingerd en letsel kunnen veroorzaken. Controleer om veiligheidsredenen altijd alle beschadigde onderdelen en vervang deze onmiddellijk door identieke reserveonderdelen.

- Lees deze gebruiksaanwijzing volledig door voordat u de grasmaaier monteert of gebruikt. Maak uzelf vertrouwd met alle bedieningselementen. Bewaar de gebruiksaanwijzing goed voor toekomstig gebruik en het bestellen van reserveonderdelen.
- Houd kinderen, huisdieren en omstanders altijd uit de buurt van het werkgebied.
- Kijk bij het achteruitrijden met de maaier altijd naar beneden en naar achteren om kinderen of obstakels te vermijden.
- Houd de uitworpzone altijd vrij. Deze maaier is een nauwkeurig apparaat, geen speelgoed – uiterste voorzichtigheid is geboden. De maaier is uitsluitend bedoeld voor het maaien van gras.
- Controleer het werkgebied grondig voor elk gebruik. Verwijder stenen, stokken, draden of andere vreemde voorwerpen die door de messen kunnen worden opgepakt en weggeslingerd. Dergelijke voorwerpen kunnen ernstig letsel veroorzaken.
- Plan uw maai patroon zo dat er geen materiaal in de richting van wegen, trottoirs of personen wordt weggeslingerd. Vermijd obstakels die materiaal terug naar de gebruiker kunnen slingeren.
- Om verwondingen door weggeslingerde voorwerpen te voorkomen, moet u tijdens het maaien altijd achter de handgrepen staan en minimaal 10 m (30 voet) afstand houden tussen de maaier en andere personen. Stop het apparaat onmiddellijk als iemand het werkgebied betreedt.
- Draag altijd een veiligheidsbril of stofmasker, vooral in stoffige omstandigheden. Rondvliegende voorwerpen kunnen ernstig oogletsel veroorzaken.
- Houd uw handen en voeten nooit in de buurt van de draaiende messen. Contact kan amputaties veroorzaken.
- Ontbrekende of beschadigde beschermkappen kunnen leiden tot verwondingen door wegvliegende onderdelen – vervang beschadigde onderdelen onmiddellijk.
- Veel verwondingen ontstaan wanneer de maaier over de gebruiker heen rijdt bij een val. Houd u niet vast aan de maaier als u uitglijdt of valt – laat hem onmiddellijk los.
- Rijd niet achteruit met de maaier terwijl u loopt. Kijk altijd achterom voordat u de maaier achteruit rijdt om struikelgevaar te voorkomen.
- De motor-/messenschakelaar op de handgreep is een veiligheidsschakelaar en mag niet worden overbrugd.
- Maai nooit zonder voldoende licht of bij slecht zicht.
- Gebruik het mes niet op wegen, paden of grindoppervlakken.
- Als de maaier ongewoon trilt, stop dan onmiddellijk, verwijder de accu en controleer de

- oorzaak. Trillingen zijn meestal een teken van schade.
- Voordat u de bedieningspositie verlaat of onderhoudswerkzaamheden uitvoert:
 - Schakel de maaier uit.
 - Verwijder de accu.
 - Stop de mesbeweging volledig.
 - Schakel voor elke reiniging, het vervangen van messen, mulchwig, zijuitworp of grasopvangzak en voor het verwijderen van blokkades de motor uit, verwijder de accu en wacht tot alle messen volledig tot stilstand zijn gekomen.
 - Raak nooit onderdelen in het uitwerpgebied of aan het mes aan terwijl de messen draaien. Wacht altijd tot alle bewegende onderdelen tot stilstand zijn gekomen.
 - Als de overbelastingsbeveiliging vaak wordt geactiveerd, neem dan contact op met de klantenservice.
 - Stel de maaier nooit bloot aan regen of vocht. Houd de motor en elektrische aansluitingen altijd droog.
 - Bewaar de maaier en de accu altijd op een droge, beschermde plaats wanneer deze niet in gebruik is.
 - Gebruik uitsluitend originele reserveonderdelen. Afwijkende onderdelen kunnen storingen of veiligheidsrisico's veroorzaken.
 - Verwijder regelmatig grasresten, bladeren en vuil van het motorkap om brandgevaar te voorkomen.
 - Controleer regelmatig of het mes en de bevestigingsschroeven goed vastzitten. Vervang beschadigde of versleten messen uitsluitend door identieke originele vervangingsmessen.
 - Houd schroeven, moeren en bevestigingen altijd goed vastgedraaid om de bedrijfsveiligheid te garanderen.
 - Knoei nooit met veiligheidsvoorzieningen en schakel deze niet uit.
 - Verstel de meshoogte of wielen alleen wanneer de motor is uitgeschakeld en de messen stilstaan.
 - Stop de motor onmiddellijk na een botsing, verwijder de accu, controleer het mes op schade en repareer of vervang het indien nodig.
 - Onderhoud en verzorg de maaier regelmatig volgens de instructies om de levensduur te verlengen.
 - Alle reparaties die niet in deze handleiding worden beschreven, mogen alleen door de klantenservice worden uitgevoerd.

Veiligheidsinstructies voor de accu


- De accu niet demonteren, openen of vernielen.
- Stel de accu niet bloot aan hitte of vuur. Vermijd direct zonlicht. De cellen kunnen exploderen. Informeer naar de lokale voorschriften voor afvalverwerking.
- De accu niet kortsluiten. De accu niet los in een lade of doos bewaren, waar hij door andere metalen voorwerpen kan worden kortgesloten. Als de accu niet in gebruik is, uit de buurt houden van paperclips, munten, spijkers, schroeven of andere kleine metalen voorwerpen die een verbinding tussen de polen kunnen maken. Kortsluiting kan brandwonden of brand veroorzaken.
- Stel de batterij niet bloot aan mechanische schokken.

- Let op de plus (+) en min (-) markeringen op de batterij en het apparaat en gebruik deze correct.
- Bewaar de batterij buiten het bereik van kinderen.
- Gebruik altijd het type batterij dat door de fabrikant van het apparaat wordt aanbevolen.
- Houd de accu schoon en droog.
- Reinig de contactpunten van de accu met een schone, droge doek als ze vuil zijn.
- De accu moet vóór gebruik worden opgeladen. Gebruik altijd de juiste oplader en volg de oplaadinstructies in de handleiding.
- Bewaar de accu niet gedurende langere tijd in ontladen toestand.
- Na langdurige opslag kan het nodig zijn om de accu meerdere keren op te laden en te ont , om de maximale prestaties te herstellen.
- De accu presteert het beste bij een normale kamertemperatuur (20 °C ± 5 °C).
- Gebruik de accu alleen voor het doel waarvoor hij is bedoeld.
- Verwijder de accu uit het apparaat wanneer deze niet wordt gebruikt.
- Voer de batterij op de juiste manier af.
- Laad de batterij niet op in de regen, onder water of in natte omstandigheden. Raak de batterij en de lader nooit aan met natte handen.
- Laad de accu niet buiten of in natte omstandigheden op.
- Laad de accu alleen op met de door de fabrikant voorgeschreven oplader. Het gebruik van andere opladers kan brand, explosie of letsel veroorzaken.
- Gebruik alleen gereedschap met de speciaal daarvoor bestemde accu's. Het gebruik van andere accu's kan een risico op letsel of brand veroorzaken.
- Als er vloeistof uit de accu lekt, vermijd dan contact. Bij contact met de huid grondig afspoeien met water. Bij contact met de ogen onmiddellijk medische hulp inroepen. Lekkende vloeistof kan irritatie of brandwonden veroorzaken.

Bewaar deze instructies voor toekomstig gebruik! Als u het apparaat aan iemand anders geeft, geef dan ook deze instructies mee om verkeerd gebruik van het product en mogelijk letsel te voorkomen.







111. SYMBOLEN OP HET PRODUCT










In deze handleiding en op het product zelf worden symbolen gebruikt om te wijzen op mogelijke gevaren. Deze veiligheidssymbolen en hun uitleg moeten volledig worden begrepen. Let op: de waarschuwingen alleen nemen geen gevaren weg en vervangen niet de noodzakelijke veiligheidsmaatregelen om ongelukken te voorkomen.

Symbool	Signaal	Betekenis
	Gevaar	Wijst op een gevaarlijke situatie die, indien deze niet wordt vermeden, onvermijdelijk leidt tot de

		dood of ernstig letsel.
	Waarschuwing	Wijst op een gevaarlijke situatie die, indien deze niet wordt vermeden, kan leiden tot de dood of ernstig letsel.
	Voorzichtig	Wijst op een gevaarlijke situatie die, indien deze niet wordt vermeden, kan leiden tot licht of matig letsel.
	Opmerking	Bevat belangrijke informatie die geen verband houdt met het risico op letsel (bijv. aanwijzingen voor de bescherming van materiële goederen).

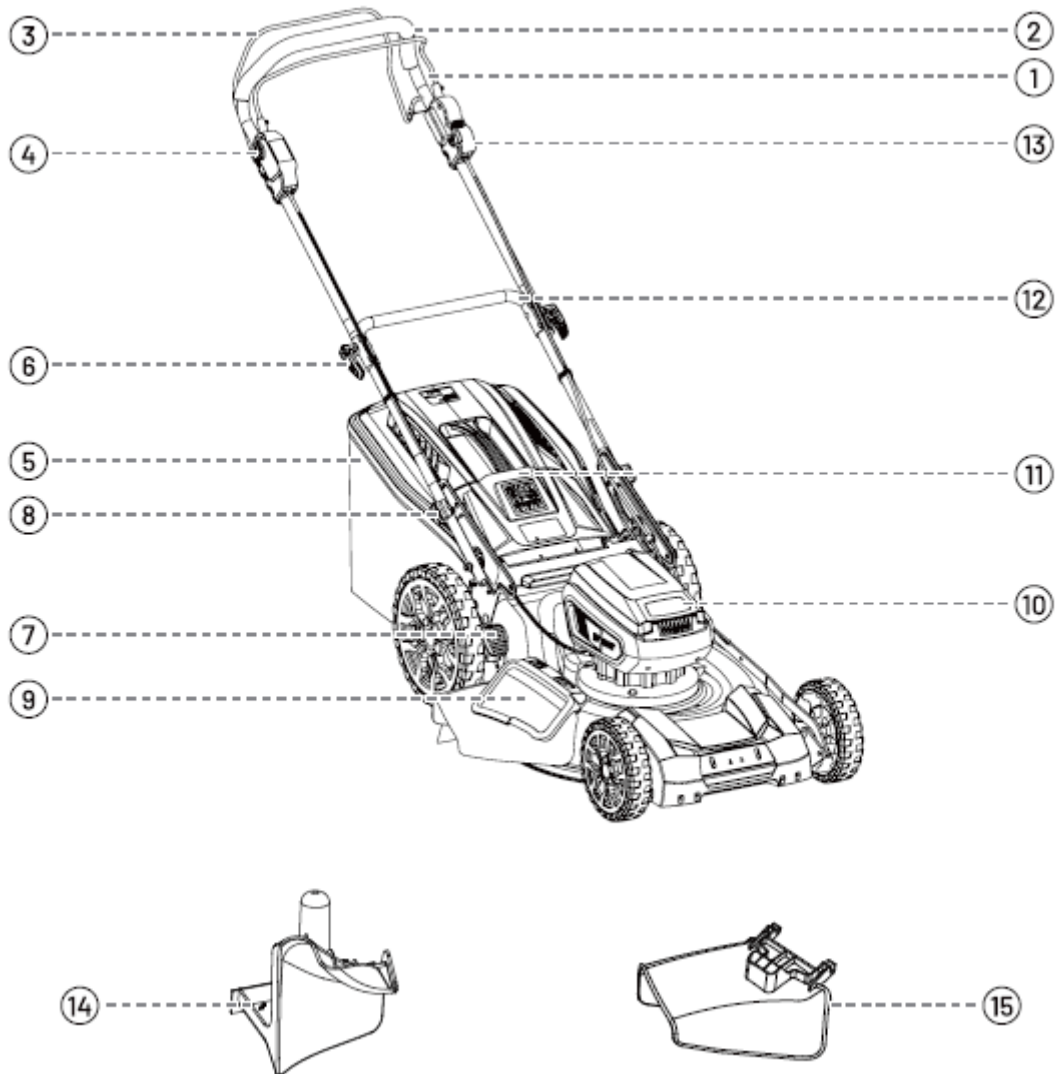
Sommige van deze symbolen kunnen op uw apparaat voorkomen. Maak uzelf vertrouwd met de betekenis ervan – dit draagt bij aan een veilig en beter gebruik van het apparaat.

	Gebruik oogbescherming – Draag altijd een veiligheidsbril met zijbescherming of een volgelaatsmasker wanneer u dit product gebruikt.
	Verwijder geen veiligheidsvoorzieningen Open of verwijder geen beschermkappen terwijl het apparaat in werking is.
	Kijk achterom wanneer u achteruit loopt Kijk eerst naar beneden en achteruit om struikelgevaar te voorkomen.
	Gevaar! Draaiende messen Houd handen en voeten uit de buurt.
	Houd handen en voeten uit de buurt Reik nooit onder het apparaat. Gebruik de machine niet zonder afdekking of opvangbak. Bij defecten onmiddellijk vervangen.
	Gevaar! Houd afstand tot personen Maai niet als er kinderen of andere personen in de buurt zijn.

	Gevaar! Weggeslingerde voorwerpen Verwijder vreemde voorwerpen van het gazon. Draag een veiligheidsbril.
	Gevaar! Steile hellingen Wees voorzichtig op hellingen. Niet gebruiken op hellingen van meer dan 15°.
	Het mes draait door De messen blijven ook na het uitschakelen nog even doordraaien.
	Waarschuwing! Niet gebruiken in de regen Stel het apparaat niet bloot aan vocht of nattigheid.
	Waarschuwing! Batterij loskoppelen Koppel altijd de accu los voordat u onderhoudswerkzaamheden uitvoert.
	Li-ion-accu Batterijen moeten apart worden afgevoerd of gerecycled. Ze bevatten gevaarlijke stoffen.
	Elektrische apparaten niet bij het huisvuil weggooien Voer ze af via recyclingcentra of gespecialiseerde dealers.
	Lees deze gebruiksaanwijzing zorgvuldig door voordat u het product in gebruik neemt en bewaar deze op een veilige plaats voor later gebruik.
	CE-markering Het product voldoet aan de eisen en voorschriften van de Europese Gemeenschap.

112. PRODUCTBESCHRIJVING

Controleer of het artikel volledig is volgens de beschreven leveringsomvang. Neem bij defecte onderdelen contact op met onze FUXTEC-klantenservice.



1. Starthendel
2. Bovenste stang
3. Aandrijfbeugel
4. Veiligheidsuitschakeling
5. Grasopvangzak
6. Vergrendelingshendel
7. Snijhoogteverstelling
8. Snelspanhendel

9. Botsbescherming aan de zijuitworp
10. Accucompartiment
11. Achterste uitwerpdeksel
12. Onderste stang
13. Snelheidshendel
14. Mulchkit
15. Zijuitworpkanaal

113. OMGANG MET ACCU

Accu-indicator

De accu is voorzien van een testknop waarmee de laadstatus kan worden weergegeven. Druk op de knop om de laadstatus af te lezen aan de hand van de leds op de accu:

LED-indicator	Laadstatus / bedrijfsstatus
4 LED's branden	75 % < laadstatus ≤ 100 %
3 LED's branden	50 % < laadstatus ≤ 75 %
2 LED's branden	25 % < laadniveau ≤ 50 %
1 LED brandt	10 % < laadniveau ≤ 25 %
1 LED knippert	Laadniveau ≤ 10 %

Waarschuwing:

Gebruik de lader niet in de open lucht of in vochtige omgevingen. Binnendringend vocht kan elektrische schokken veroorzaken.

Opmerking:

Lithium-ion-accu's worden gedeeltelijk opgeladen geleverd. Laad de accu volledig op voordat u deze voor het eerst gebruikt.

Opmerkingen over het opladen van de accu

- Sluit de oplader aan op het stroomnet (120 V–60 Hz). Het rode LED-lampje gaat branden en geeft aan dat de oplader werkt.
- Plaats de geleideribben van de accu in de daarvoor bestemde rails van de lader en schuif de accu erin.
- Zodra de accu correct is geplaatst, knippert het groene lampje langzaam en geeft aan dat de accu wordt opgeladen. Het rode lampje blijft branden.
- Als het groene lampje continu brandt, is de batterij volledig opgeladen.
- De accu wordt volledig opgeladen wanneer deze in de lader blijft zitten. Hij wordt niet overladen.
- Als de accu echter langere tijd ongebruikt in de lader blijft, kan dit leiden tot zelfontlading en capaciteitsverlies. Verwijder in dat geval de accu en laad deze opnieuw op.

- Een aanzienlijk kortere gebruiksduur na volledige lading wijst erop dat de accu's aan het einde van hun levensduur zijn en moeten worden vervangen.
- De lader kan tijdens het opladen warm worden – dit is normaal.
- Laad de accu alleen op in goed geventileerde ruimtes.



LED-laadindicator

LED-indicator	Mogelijke oorzaak / betekenis
Rood aan, groen uit	Geen belasting – geen batterij geplaatst
Rood uit, groen knippert snel	Lage spanning – batterij sterk ontladen. Het opladen duurt langer.
Rood uit, groen knippert langzaam	Normaal laadproces – batterij wordt opgeladen.
Rood uit, groen aan	Batterij volledig opgeladen – Oplaadproces voltooid.
Rood knippert, groen uit	Temperatuurfout – batterij te warm of te koud. Het laadproces start opnieuw zodra de temperatuur normaal is.
Rood knippert snel, groen uit	Overstroomfout – stroomverbruik overschrijdt de oplaadlimiet. Stop het opladen onmiddellijk en neem contact op met de klantenservice.

114. MONTAGE

Waarschuwing:

- Om onbedoeld starten te voorkomen, wat tot ernstig letsel kan leiden, moet u altijd de accu uit het apparaat verwijderen voordat u begint met de montage van onderdelen.
- Breng geen wijzigingen aan het apparaat aan en gebruik geen accessoires die niet uitdrukkelijk voor deze grasmaaier zijn bedoeld. Alle wijzigingen of aanpassingen worden beschouwd als oneigenlijk gebruik en kunnen leiden tot gevaarlijke situaties met ernstig letsel tot gevolg.

Uitpakken

- Dit product moet worden gemonteerd.
- Haal eerst alle accessoires uit de doos. Pak vervolgens de voorkant en de achterste handgreep tegelijkertijd vast om de grasmaaier voorzichtig op te tillen en uit de doos te halen. Controleer of alle onderdelen die in de onderdelenlijst staan vermeld, aanwezig zijn.
- Controleer het apparaat zorgvuldig om er zeker van te zijn dat er tijdens het transport geen

schade of breuken zijn ontstaan.

- Bewaar het verpakkingsmateriaal totdat u de grasmaaier zorgvuldig hebt gecontroleerd en met succes in gebruik hebt genomen.
- Neem contact op met de klantenservice als er onderdelen ontbreken of beschadigd zijn.

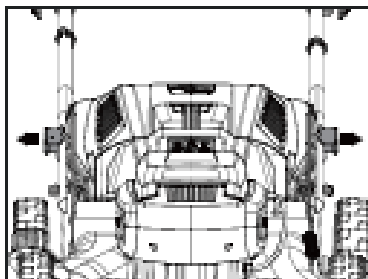
Montage van de handgreep

Waarschuwing:

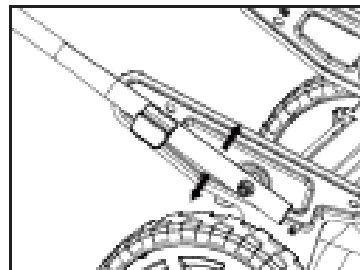
Start de grasmaaier nooit voordat deze volledig is gemonteerd.

Uitklappen van de onderste handgreep (afb. 1a, afb. 1b)

1. Klap de onderste en bovenste handgreep naar achteren tegen de machine. Trek de snelspanhendels voorzichtig van de onderste handgreep af en draai ze vervolgens naar links of rechts (aan beide kanten mogelijk).
2. Stel de gewenste hoogte in. Er zijn drie standen beschikbaar.
3. Draai vervolgens de snelspanhendels weer terug naar hun uitgangspositie.



Afb. 1a



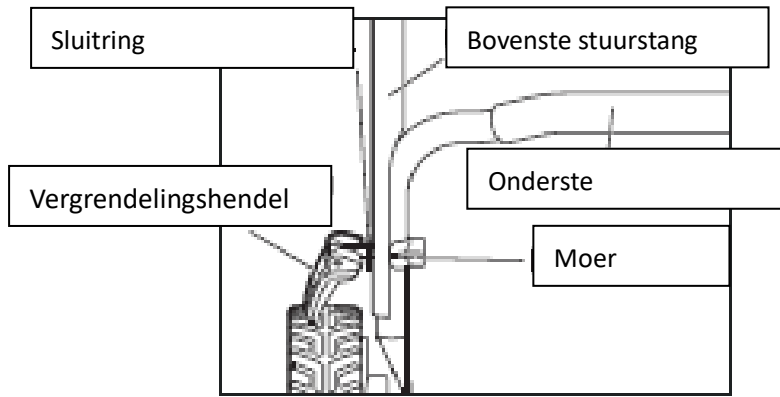
Afb. 1b

Opmerking:

De snelspanhendels moeten in de daarvoor bestemde gaten in de behuizing worden vastgeklikt.

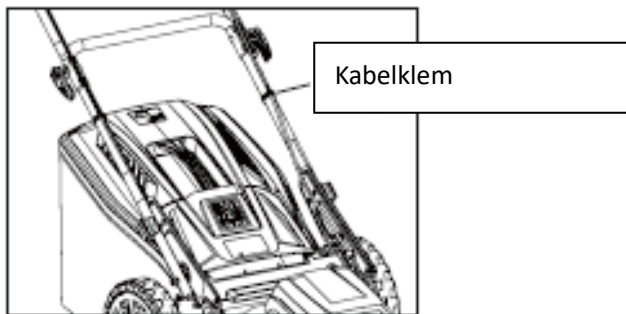
Montage van de bovenste stanggreep

1. Lijn de gaten in de bovenste stanggreep uit met die in de onderste stanggreep.
2. Plaats de vergrendelingshendels met sluitringen in de boorgaten en moeren. Draai vervolgens de vergrendelingshendels met de klok mee om de bovenste stanggreep stevig aan de onderste stanggreep te bevestigen.



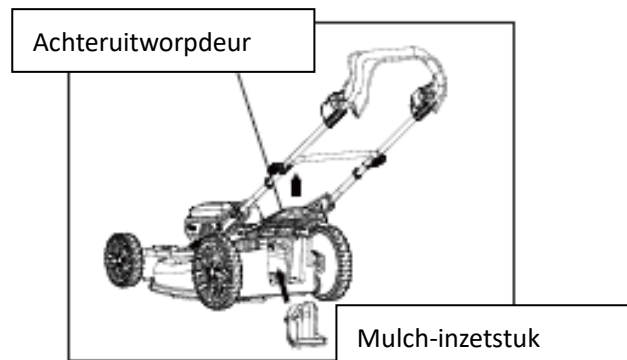
Kabelklem

De grasmaaier is uitgerust met twee kabelklemmen. Druk de kabelklemmen eenvoudig op de stang om de kabel stevig aan de bovenste stang te bevestigen.



Mulch-inzetstuk plaatsen/verwijderen

1. Til de achteruitworpsklep op en plaats de mulch-inzet in de grasuitworp van de maaier. Laat vervolgens de achteruitworpsklep weer los.
2. Om de mulch-inzet te verwijderen, tilt u de achteruitworpsklep op en trekt u de mulch-inzet er recht uit. Laat vervolgens de achteruitworpsklep weer los.



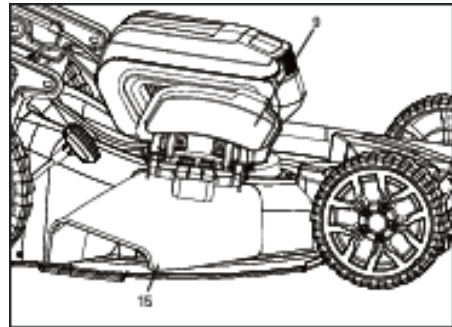
Opmerking:

- De twee pennen van het mulch-inzetstuk moeten in de twee uitsparingen op de behuizing worden gestoken.
- Het mulch-inzetstuk moet worden verwijderd om de grasopvangzak te kunnen plaatsen en gebruiken.
- Bij gebruik van de mulch-inzet krijgt u fijnere stukjes gras die als mulch op het gazon achterblijven.
- Leeg de grasopvangzak regelmatig tijdens het gebruik. Wacht niet tot hij helemaal vol is. Wij raden aan om hem al te legen als hij ongeveer halfvol is.

Zijuitworp aanbrenge/verwijderen

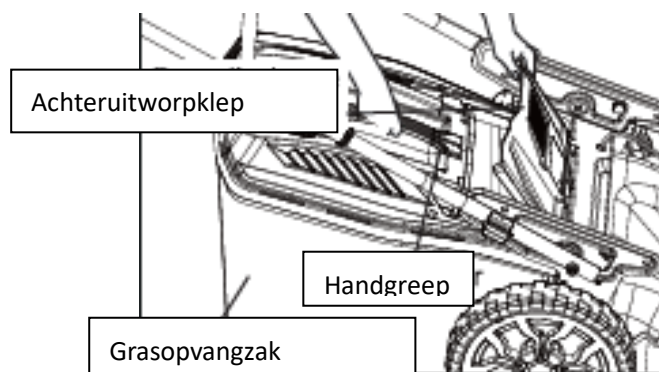
Bij gebruik van de zijuitworp wordt het gemaaid gras zijdelings op het gazon uitgeworpen.

- Verwijder de grasopvangzak (zie hoofdstuk Grasopvangzak aanbrenge/verwijderen).
- Plaats het mulch-inzetstuk (zie hoofdstuk Mulch-inzetstuk aanbrenge/verwijderen).
- Til de stootbescherming aan de zijuitworp op.
- Haak de zijuitworp vast.
- Breng de stootbescherming aan de zijkant aan.



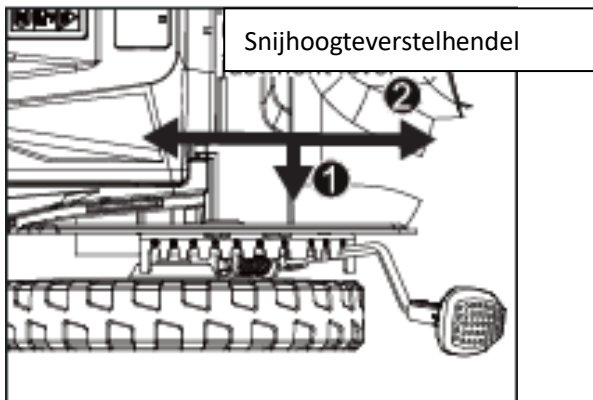
Grasopvangzak plaatsen/verwijderen

- Til met één hand de achterste uitworpklep op. Houd met de andere hand de handgreep van de grasopvangzak vast en lijk de bevestigingsstangen van de grasopvangzak uit met de bevestigingen van de maaier om deze te plaatsen.
- Om de grasopvangzak te verwijderen, tilt u gewoon de achterste uitworpklep op en haalt u de bevestigingsstangen van de grasopvangzak eruit.

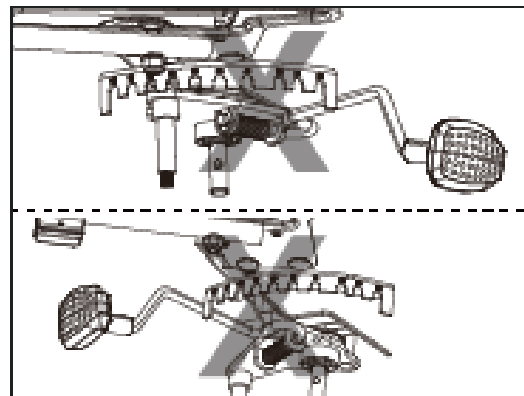


Maaihoogte instellen

- Trek de hendel voor het instellen van de maaihoogte uit de vergrendeling en beweeg deze naar voren of naar achteren om de gewenste maaihoogte in te stellen (afb. 7a).
- De maaier heeft 10 vergrendelingsposities waarmee de maaihoogte van ca. 25-100 mm kan worden ingesteld.
- Zorg ervoor dat u de hendel niet buiten deze 10 standen vergrendelt (afb. 7b).



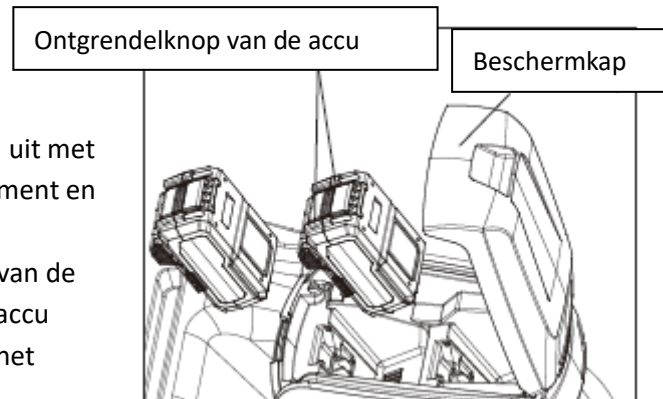
Afb. 7a



Afb. 7b

Plaatsen van de batterij

- Open de beschermkap van het batterijcompartiment.
- Lijn het verhoogde deel van de accu uit met de geleiders in het batterijcompartiment en schuif de accu in de grasmaaier.
- Zorg ervoor dat de vergrendelknop van de accu op de accu vastklikt en dat de accu stevig in het apparaat zit voordat u het apparaat in gebruik neemt.



Opmerking:

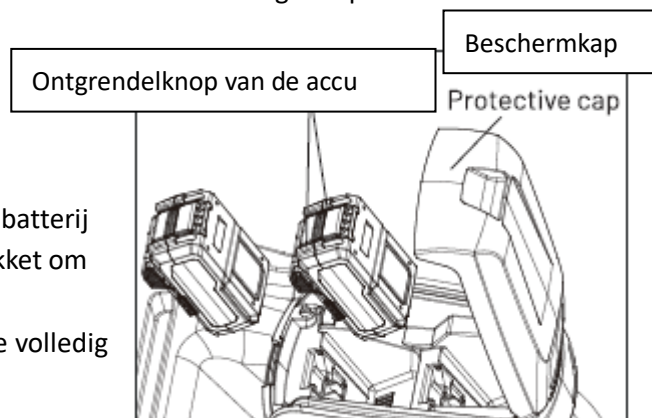
Om de grasmaaier te starten, moeten twee accu's tegelijk worden gebruikt. De grasmaaier kan niet met slechts één accu worden gebruikt.

Waarschuwing:

- Houd uw voeten uit de buurt van het maaidek wanneer u de maaihoogte instelt.
- Om onbedoeld starten te voorkomen, moet u er altijd op letten dat u de starthendel niet indrukt wanneer u de accu plaatst of andere instellingen op het apparaat aanbrengt.

De accu verwijderen

- Open de beschermkap van het batterijvak.
- Druk op de ontgrendelknop van de batterij aan de voorkant van het batterijpakket om de batterij los te maken.
- Trek de accu naar achteren om deze volledig te verwijderen.



115. INBEDRIJFSTELLING

Waarschuwing:

Laat vertrouwdheid met dit product u niet onvoorzichtig maken. Vergeet niet dat zelfs een kort moment van onoplettendheid tot ernstig letsel kan leiden.

Waarschuwing:

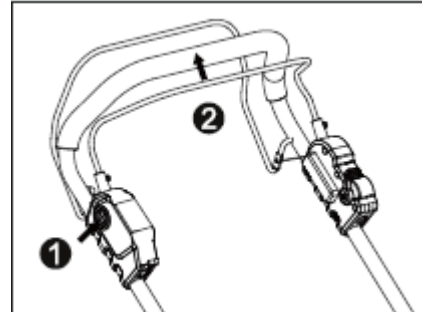
Draag altijd oogbescherming met zijbescherming die voldoet aan de norm ANSI Z87.1, evenals gehoorbescherming. Als u dit niet doet, kunnen voorwerpen in uw ogen terechtkomen of andere ernstige verwondingen veroorzaken.

Waarschuwing:

Gebruik geen hulpstukken of accessoires die niet door de fabrikant van dit product worden aanbevolen. Het gebruik van niet-goedgekeurde onderdelen kan leiden tot ernstig letsel.

De grasmaaier starten/stoppen

- Plaats de accu's in de grasmaaier.
- Druk eerst op de veiligheidsknop (1), trek vervolgens de starthendel (2) naar achteren tot aan de handgreep en laat vervolgens de veiligheidsknop los om de motor te starten.
- Om de maaier te stoppen, laat u de starthendel volledig los. De elektrische rem stopt de mesrotatie binnen enkele seconden nadat u de starthendel hebt losgelaten.



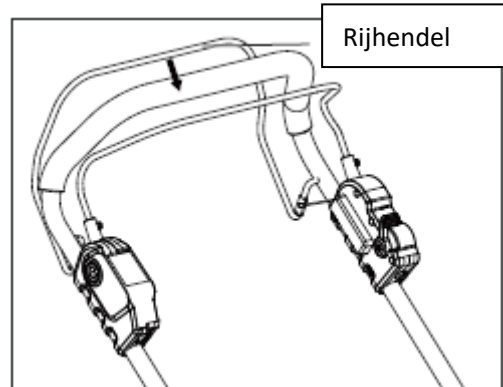
Activeren/deactiveren van de wielaandrijving

Wiel aandrijving activeren:

- Druk de rijhendel in de richting van de handgreep.

Wiel aandrijving deactiveren:

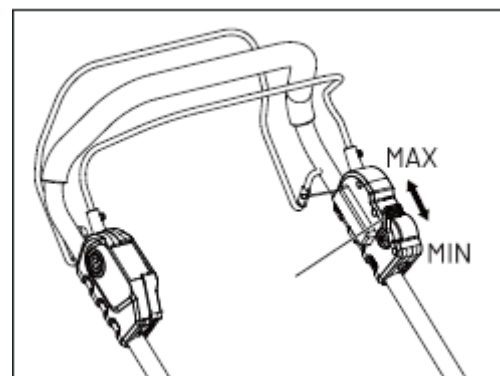
- Laat de rijhendel los.



De snelheid van de wielaandrijving instellen

U kunt de snelheid van de wielaandrijving variëren van 0,6 m/s (MIN) tot 1,3 m/s (MAX) met de snelheidsknop op de bovenste handgreep.

Beweeg de snelheidsknop naar voren om de snelheid te verlagen en naar achteren om deze te verhogen.



Waarschuwing:

- Roterende messen kunnen ernstig letsel

veroorzaken. Om letsel te voorkomen, moet u de veiligheidssleutel verwijderen wanneer de grasmaaier onbeheerd is of wanneer u instellingen, reinigings-, onderhouds-, transport- of hijswerkzaamheden uitvoert.

- Het gebruik van een grasmaaier kan ertoe leiden dat vreemde voorwerpen in uw ogen of die van anderen terechtkomen en ernstig oogletsel veroorzaken. Draag altijd een veiligheidsbril wanneer u de grasmaaier gebruikt of eraan werkt.
- Zorg ervoor dat andere personen en dieren zich tijdens het gebruik op minstens 30 m afstand van de grasmaaier bevinden.
- Het mes blijft nog enkele seconden draaien nadat de grasmaaier is uitgeschakeld. Wacht tot de motor en het mes volledig tot stilstand zijn gekomen voordat u de grasmaaier opnieuw start.

Schakel de grasmaaier niet herhaaldelijk snel in en uit.

Bescherming bij overbelasting van de grasmaaier

Om overbelasting te voorkomen, moet u niet proberen om te veel gras in één keer te maaien. Verlaag de maaisnelheid of verhoog de maaihoogte.

Uw grasmaaier is uitgerust met een geïntegreerde overbelastingsbeveiliging. Als de grasmaaier overbelast raakt, stopt de motor en geeft de grasmaaier een waarschuwingssignaal (zoemen).

Verwijder in dat geval de accu's uit het apparaat. Controleer of er grasresten onder de behuizing zijn verzameld en verwijder deze indien nodig.

Plaats vervolgens de accu's terug en start de grasmaaier opnieuw.

Beveiliging bij hoge accutemperatuur

De accu produceert tijdens het gebruik warmte. Bij warm weer wordt deze warmte langzamer afgevoerd. Als de accutemperatuur tijdens het gebruik hoger wordt dan 70 °C, schakelt het beveiligingscircuit de grasmaaier automatisch uit om de accu tegen hittede schade te beschermen.

De vier LED-indicatoren op de accu knipperen tegelijkertijd groen.

Laat vervolgens de veiligheidspal los en wacht tot de accu is afgekoeld tot ongeveer 67 °C. Daarna kunt u de grasmaaier weer starten.

Maaitips

Opmerking:

Een scherp mes verbetert de prestaties van de grasmaaier aanzienlijk, vooral bij het maaien van hoog gras. Controleer daarom altijd de staat en de scherpte van het mes voordat u gaat maaien.

Zorg ervoor dat het gazon vrij is van stenen, stokken, draden en andere voorwerpen die de grasmaaier of motor kunnen beschadigen. Dergelijke voorwerpen kunnen door de maaier in verschillende richtingen worden weggeslingerd en ernstig letsel veroorzaken bij de gebruiker of anderen.

Waarschuwing:

Als u een vreemd voorwerp tegenkomt, stop dan onmiddellijk de motor en verwijder de accu.

Controleer de grasmaaier grondig op beschadigingen en repareer eventuele schade voordat u het gebruik hervat.

Overmatige trillingen van de grasmaaier tijdens het gebruik duiden op mogelijke schade. Het apparaat moet onmiddellijk worden gecontroleerd en indien nodig worden gerepareerd.

- Maai voor een optimaal resultaat niet in cirkels, maar heen en weer over het oppervlak.
- Verminder bij het maaien van dicht gras de loopsnelheid om een effectievere snede en een gelijkmatige uitworp van het maaisel te garanderen.
- Voor een gezond gazon maait u niet meer dan een derde van de grashoogte per maaibeurt.
- De ideale gazonhoogte is ongeveer 3,8-5 cm in koelere maanden en 5-8 cm in warme maanden.

Houd kinderen uit de buurt

Er kunnen tragische ongelukken gebeuren als de gebruiker niet let op de aanwezigheid van kinderen. Kinderen voelen zich vaak aangetrokken tot de grasmaaier en het maaien en begrijpen de gevaren ervan niet. Ga er nooit vanuit dat kinderen blijven waar u ze voor het laatst hebt gezien.

- Houd kinderen uit de buurt van het werkgebied van de grasmaaier en zorg ervoor dat ze onder toezicht staan van een verantwoordelijke volwassene die niet de gebruiker is.
- Wees alert en schakel de grasmaaier uit als een kind de werkzone betreedt.
- Wees extra voorzichtig in gebieden met slecht zicht, zoals hoeken van huizen, deuren, struiken, bomen of andere obstakels die uw zicht op kinderen die het werkgebied binnenlopen kunnen belemmeren.
- Laat kinderen jonger dan 14 jaar nooit een gemotoriseerde grasmaaier bedienen. Kinderen vanaf 14 jaar mogen de maaier alleen bedienen als ze de gebruiksaanwijzing en de veiligheidsvoorschriften in deze handleiding hebben gelezen en begrepen en als ze door een volwassene zijn geïnstrueerd en onder toezicht staan.
- Alleen verantwoordelijke personen die bekend zijn met deze veiligheidsvoorschriften mogen dit apparaat gebruiken.

Maaien op hellingen

Hellingen vormen een aanzienlijk risico op uitglijden en vallen, wat tot ernstig letsel kan leiden. Wees daarom bijzonder voorzichtig bij het maaien op hellingen.

Als u zich ongemakkelijk voelt op een helling, maai daar dan niet. Gebruik voor uw eigen veiligheid de hellingsmeter (afb. 13) om de hellingshoek te controleren voordat u het apparaat gebruikt. Maai nooit op hellingen met een hellingshoek van meer dan 15 graden.

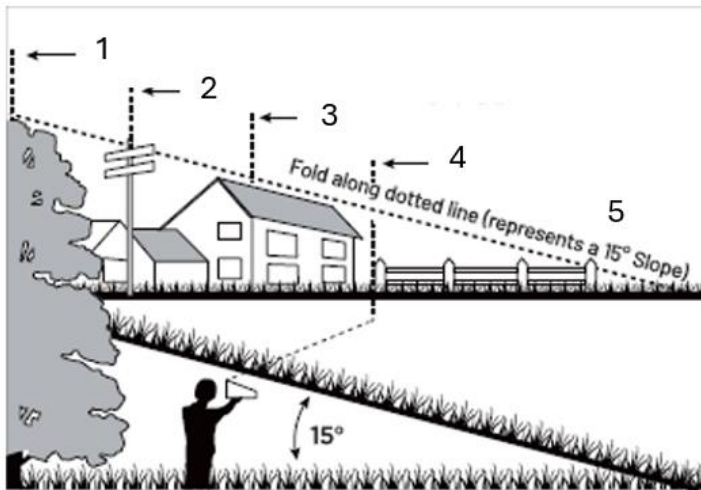
Let op:

- Maai dwars op de helling, nooit omhoog en omlaag.
- Wees bijzonder voorzichtig bij het veranderen van richting.
- Let op gaten, sporen, stenen, verborgen obstakels of oneffenheden in de grond die een struikel- of slipgevaar kunnen vormen. Hoog gras kan dergelijke obstakels verbergen.

Vermijd:

- maaien in de buurt van hellingen, greppels of taluds, omdat u daar gemakkelijk uw evenwicht kunt verliezen.

- maaien op hellingen met een hellingshoek van meer dan 15 graden (een hoogteverschil van ongeveer 0,75 m over een lengte van 3 m) – zie afbeelding.
- Maaien op nat gras, omdat de ondergrond glad kan worden en er gevaar voor vallen bestaat.



1. Lijn de lijn horizontaal uit op een verticale boom.
2. Als alternatief kan de lijn worden uitgelijnd op een paal.
3. U kunt de lijn ook uitlijnen op een hoek van een gebouw of
4. op een paal van een hek worden uitgelijnd.
5. Vouw het blad langs de stippellijn – deze geeft een hellingshoek van 15° weer.

Afb. 13

116. REINIGING EN ONDERHOUD

Waarschuwing:

Gebruik bij onderhoudswerkzaamheden uitsluitend identieke reserveonderdelen. Het gebruik van andere onderdelen kan een gevaar vormen of het apparaat beschadigen. Om de veiligheid en betrouwbaarheid te garanderen, moeten alle reparaties worden uitgevoerd door gekwalificeerd vakpersoneel.

Waarschuwing:

Om ernstig letsel te voorkomen, moet u de accu verwijderen voordat u onderhouds-, reinigings- of reparatiewerkzaamheden uitvoert, accessoires vervangt of materiaal uit het apparaat verwijdert.

Reiniging van de grasmaaier

Waarschuwing:

Verwijder altijd de accu voordat u de grasmaaier onderhoudt of vervoert.

- De onderkant van het maaidek moet na elk gebruik worden gereinigd, omdat er grasresten, vuil en andere afzettingen kunnen ophopen.
- Veeg de maaier af met een vochtige doek.

Messen slijpen

Waarschuwing:

Bescherm uw handen door zware werkhandschoenen te dragen of de snijranden met een doek of ander materiaal te omwikkelen voordat u onderhoud aan het mes uitvoert.

Verwijder altijd de accu voordat u de grasmaaier onderhoudt of vervoert.

Waarschuwing:

Draag geschikte oogbescherming wanneer u het mes demonteert, slijpt of monteert.

Waarschuwing:

Een versleten, gebarsten of beschadigd mes kan breken en delen van het mes kunnen gevaarlijke projectielen worden. Om ernstig letsel te voorkomen, moet u het mes regelmatig controleren en de grasmaaier niet gebruiken met een versleten of beschadigd mes.

Opmerking:

Houd het mes scherp voor de beste snijprestaties. Een bot mes snijdt het gras niet netjes en belemmert het mulchen.

Een bot mes kan worden geslepen.

Een sterk versleten, verbogen, gebarsten of anderszins beschadigd mes moet echter worden vervangen. Een beschadigd mes kan breken en er kunnen onderdelen wegschieten.

Frequentie van slijpen

Onder normale omstandigheden is het meestal voldoende om het mes twee keer per maaiperiode te slijpen.

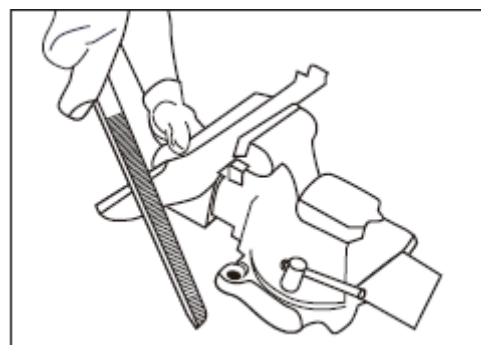
Als uw gazon zanderig is of als er veel stof wordt gevormd, kan het nodig zijn om vaker te slijpen, omdat zand het mes sneller bot maakt.

Bij het slijpen van het mes:

- Zorg ervoor dat het mes uitgebalanceerd blijft.
- Slijp het mes in de oorspronkelijke snijhoek.
- Slijp beide snijkanten gelijkmatig door aan elke kant evenveel materiaal weg te slijpen.

Mes slijpen in een bankschroef

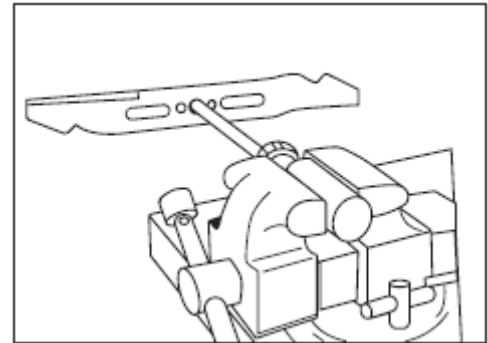
- Verwijder het mes van de grasmaaier (zie paragraaf Mes vervangen).
- Klem het mes in een bankschroef (zie afb. 17).



Afb. 17

- Draag geschikte oogbescherming en handschoenen en zorg ervoor dat u zich niet snijdt.
- Slijp de snijkanten van het mes voorzichtig met een fijne vijl of een slijpsteen, waarbij de oorspronkelijke snijhoek behouden moet blijven.

- Controleer de balans van het mes:
 - Klem een spijker of een schroevendraaier met ronde schacht horizontaal vast.
 - Leg het mes zo neer dat de spijker of schroevendraaier door het middelste gat van het mes loopt.
 - Breng het mes in een horizontale positie.
 - Als een uiteinde van het mes naar beneden zakt, verwijder dan wat materiaal aan die kant totdat beide uiteinden in evenwicht zijn.
 - Het mes is uitgebalanceerd als geen van beide uiteinden naar beneden zakt (zie afb. 18).
- Plaats het mes terug in de grasmaaier en draai het stevig vast (zie paragraaf Mes vervangen).



Afb. 18

Waarschuwing:

Een ongebalanceerd mes veroorzaakt bij hoge toerentallen overmatige trillingen. Dit kan schade aan de grasmaaier veroorzaken en in het ergste geval leiden tot breuk van het mes en ernstig letsel.

Smering

Waarschuwing:

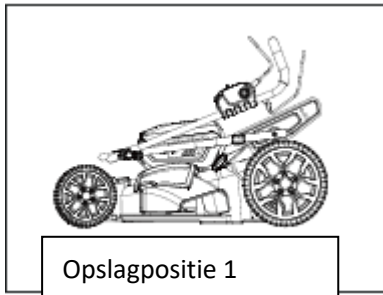
Verwijder de accu voordat u smerewerkzaamheden uitvoert.

Het wordt aanbevolen om het apparaat te laten smeren door een gekwalificeerde technicus of een erkend servicecentrum.

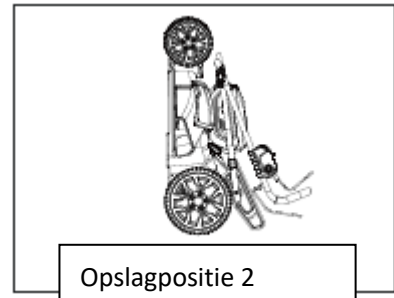
Opslag

Ga als volgt te werk bij het opslaan van de grasmaaier:

- Verwijder de accu's uit het accuvak.
- Verwijder de grasopvangbak. Zet de maaihoogteregelaar in de laagste stand.
- Reinig de grasmaaier met een vochtige doek of een handborstel.
- Controleer de grasmaaier zorgvuldig op versleten, losse of beschadigde onderdelen. Controleer schroeven en verbindingen en draai deze indien nodig vast.
- Let vooral op het mes – slijp of vervang het als het versleten is.
- Bewaar de grasmaaier in een droge, schone en koele ruimte buiten het bereik van kinderen.
- Bewaar het apparaat niet in de buurt van corrosieve materialen zoals meststoffen of strooizout.
- Dek de grasmaaier niet af met een stevige plastic folie. Plastic kan vocht vasthouden, wat het apparaat kan beschadigen.
- De handgreep van de grasmaaier kan volledig worden ingeklapt om ruimte te besparen bij het opbergen:
 - Maak hiervoor alle handgreepknoppen aan de bovenste handgreep los.
 - Klap eerst de bovenste handgreep naar beneden en vervolgens de onderste handgreep volledig in (zie afb. 19 en 20).



Afb. 19



Afb. 20

Opslag van de accu

- Bescherm de accu tegen vocht en water.
- Bewaar de accu alleen bij temperaturen tussen 5 °C en 40 °C.
Laat de accu bijvoorbeeld niet in de auto of in de grasmaaier in direct zonlicht liggen.
- Reinig de ventilatieopeningen van de accu af en toe met een zachte, schone en droge borstel.
Een aanzienlijk kortere gebruiksduur na het opladen wijst erop dat de accu versleten is en moet worden vervangen.
- Als u het apparaat gedurende langere tijd niet gebruikt, laad en ontlad de accu dan eens per maand.

117. ONDERHOUD

Gebruik alleen originele accessoires en originele reserveonderdelen.

Alleen een regelmatig onderhouden en behandeld apparaat kan als bevredigende hulp dienen.

Onvoldoende onderhoud en verzorging kan leiden tot onvoorziene ongelukken en verwondingen.

Mes vervangen

Waarschuwing:

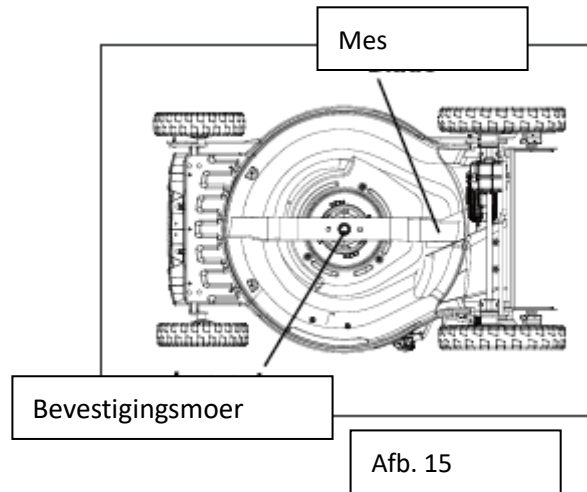
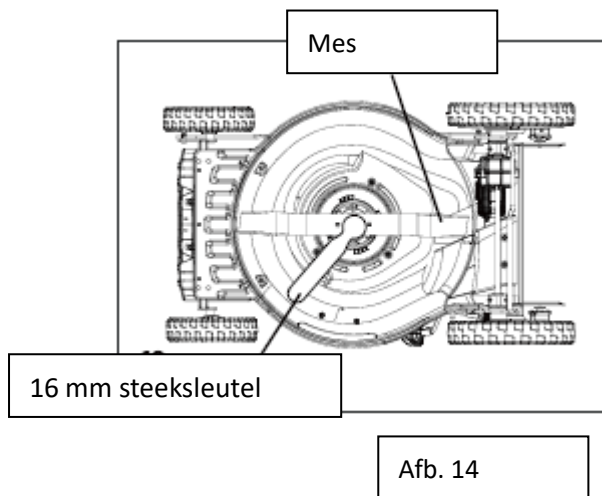
Bescherm uw handen door zware werkhandschoenen te dragen of de snijranden met een doek of ander materiaal te omwikkelen voordat u onderhoudswerkzaamheden aan het mes uitvoert.

Verwijder altijd de accu voordat u de grasmaaier onderhoudt of vervoert.

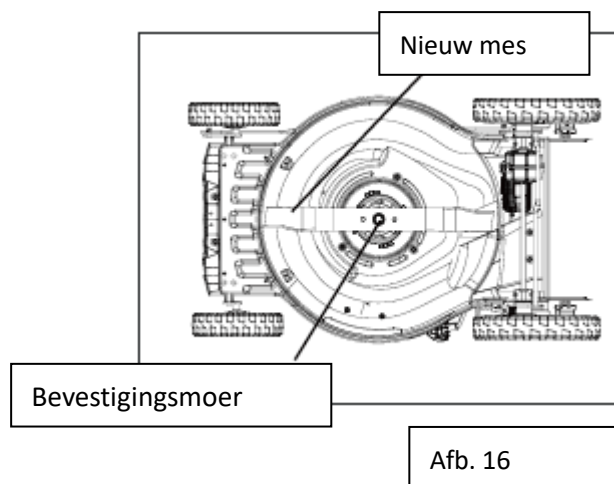
- Verwijder de accu's uit de grasmaaier.
- Kantel de grasmaaier op zijn kant om de onderkant van het maaidek bloot te leggen.
- Gebruik een doek om het mes vast te pakken of draag zware werkhandschoenen.
- Draai de bevestigingsmoer van het mes los met een 16 mm moersleutel (niet meegeleverd) door deze tegen de klok in te draaien.

(Aanhaalmoment: 20–25 Nm)

- Verwijder vervolgens voorzichtig het mes (zie afb. 14 & 15).



- Plaats het nieuwe mes in dezelfde positie en bevestig het met de originele bevestigingsmoer. (Vereist aanhaalmoment: 20–25 Nm) (zie afb. 16)



Wielwissel

Waarschuwing:

Verwijder de accu's voordat u onderhoudswerkzaamheden uitvoert.

Voor het vervangen van de wielen wordt aanbevolen om het apparaat te laten onderhouden door een gekwalificeerde technicus of een erkend servicecentrum.

118. PROBLEMEN OPLOSSEN

Waarschuwing:

Verwijder de accu voordat u onderhouds- of transportwerkzaamheden aan de grasmaaier uitvoert. Bescherm uw handen door zware werkhandschoenen te dragen of de snijranden af te dekken met een doek of ander materiaal wanneer u onderhoudswerkzaamheden aan het mes uitvoert.

Probleem	Mogelijke oorzaak	Oplossing
De grasmaaier start niet.	De accu is leeg.	Laad de accu op.
	De motor of de accu is overbelast.	Verhoog de maaihoogte en start het apparaat opnieuw.
	De accu of het apparaat is te warm.	Wacht tot de accu of het apparaat is afgekoeld en start het apparaat vervolgens opnieuw op.
	De veiligheidssleutel is niet in het accuvak geplaatst.	Steek de veiligheidssleutel in de sleuf.
De grasmaaier draait, maar de maairesultaten zijn onvoldoende.	Het mes is bot. De behuizing of het uitwerpkanal is verstopt.	Slijp het mes. Reinig de behuizing of het uitwerpkanal.
De grasmaaier maakt ongewoon veel lawaai of trilt.	Het mes is verbogen of beschadigd.	Vervang het mes.
De grasopvangzak vangt geen gras op.	Het uitwerpkanal is verstopt. De opvangzak is vol.	Verwijder grasresten uit het uitwerpkanal. Leeg de opvangzak vaker.

Opmerking:

Als het probleem na het uitvoeren van de bovenstaande controles nog steeds bestaat, neem dan contact op met de klantenservice of een erkend servicecentrum.

119. ACCESSOIRES EN RESERVEONDERDELEN

Gebruik alleen originele accessoires en reserveonderdelen om de veiligheid en goede werking van het apparaat te garanderen. Meer informatie vindt u op www.FUXTEC.com.

120. ALGEMENE BESCHRIJVING

Artikelnummer: FX-E2RM46PROSet

Artikelnaam: FUXTEC accumaaimachine FX-E2RM46PROSet

121. TECHNISCHE GEGEVENS

Type	Specificatie
------	--------------

Model	FX-E2RM46PROSet
Nettogewicht	22,5 kg
Geleverd gemonteerd	Verpakt met verwijderde bovenste handgreep
Motortype	borstelloze motor 1200 W
Aandrijving	Accu
Nominale spanning	36 V
Nominaal toerental	2800-3100 tpm $\pm 10\%$
Stationair toerental	4200 tpm
Vermogen in W	1200 W
Startinrichting	Trekkoordstarter, elektrische start
Geluidsvermogensniveau LWA gemeten	96 dB (A)
Geluidsvermogensniveau LWA gegarandeerd	99 dB (A)
Batterij inbegrepen	Ja
Batterijtechnologie	Li-ion
Oplader inbegrepen	Ja
Type stekker	Europese stekker
Batterijspanning	18 V
Aantal accu's	2
Batterijduur tot	Leeglooptijd (met standaard 5 Ah-accu, niet zelfrijdend): ≥ 64 min
Batterijcapaciteit	5 Ah
Oplaadtijd (ca.)	120 min
Centrale snijhoogteverstelling	Ja
Maaihoogte	10 standen van 25–100 mm
Maaihoogte	46 cm
Zelfaandrijving	Ja, achterwielaandrijving
Zijuitworp	Nee
Uitworp achteraan	Ja
Volume grasopvangbak	50 l
Elektrische start	Ja
FlexSpeed	Ja
Mulchfunctie	Ja
Zwenkbare vooras	Nee
Trilling aan de handgreep	4 m/s ² (onzekerheid K=1,5 m/s ²)
Diameter voorwiel	8" (200 mm)
Diameter achterwiel	11" (280 mm)
Max. hoogte van het apparaat	123 cm
Afmetingen L*B*H	164 x 54 x 123 cm
IP-beschermingsklasse	Handgreep: IPX1 Batterijcompartiment: IPX4

122. LEVERINGSOMVANG

Aantal	Aantal
Accumaaimachine - FX-E2RM46PROSet	1
Accu	2
Oplader	1
Kabelklemmen	2
Grasopvangzak	1
Schroeven (bouten)	2
Knopen	2
Vergrendelingshendel	2
Sluitingen	2
Moeren	2
Mulchkit	1
Zijuitworpkanaal	1
Gebruiksaanwijzing	1

123. GARANTIE

De garantieperiode gaat in op de datum van aankoop. Bewaar het aankoopbewijs zorgvuldig als bewijs. De garantie dekt geen slijtageonderdelen en geldt niet voor schade die is veroorzaakt door oneigenlijk gebruik, onjuiste behandeling, geweld, technische wijzigingen, het gebruik van niet-goedgekeurde accessoires of reserveonderdelen, of reparatiepogingen door niet-geautoriseerde personen. Garantiewerkzaamheden mogen uitsluitend worden uitgevoerd door geautoriseerde gespecialiseerde bedrijven of servicepartners. Deze voorwaarden gelden als aanvulling op de wettelijke garantierechten, die per land kunnen verschillen.

124. AFVALVERWERKING

Het verpakkingsmateriaal bestaat voornamelijk uit recyclebare materialen. Gelieve alle verpakkingsonderdelen af te voeren volgens de lokale voorschriften voor afvalscheiding. Door de verpakking te recyclen, levert u een waardevolle bijdrage aan de bescherming van het milieu en het duurzame gebruik van hulpbronnen.

Dit product mag niet met het normale huisvuil worden weggegooid. Volgens de Europese richtlijn 2012/19/EU betreffende afgedankte elektrische en elektronische apparatuur (AEEA – Afgedankte Elektrische en Elektronische Apparatuur) moet het apparaat aan het einde van zijn levensduur worden ingeleverd bij een erkend inzamelpunt voor afgedankte elektrische en elektronische apparatuur.

De juiste verwijdering en recycling van de materialen dragen bij aan de bescherming van het milieu en de menselijke gezondheid. Voor meer informatie over het retourneren en verwijderen kunt u contact opnemen met uw lokale afvalverwerkingsbedrijf of met de dealer waar u het product hebt gekocht.

125. -KLANTENSERVICE

Voor vragen over garantie, reparatie of reserveonderdelen kunt u contact opnemen met:
FUXTEC GmbH

Kappstraße 69
71083 Herrenberg
Duitsland
Telefoon: 070329560888
E-mail: info@fuxtec.de

Opmerking: stuur geen retourzendingen of reparaties naar dit adres. Neem voor retourzendingen in geval van garantie contact op met onze klantenservice.

126. AUTEURSRECHT

© 2025 By FUXTEC GmbH

Alle rechten voorbehouden. De inhoud van deze handleiding is auteursrechtelijk beschermd. Het gebruik ervan is toegestaan in het kader van de bediening. Elk ander gebruik of elke andere reproductie is zonder schriftelijke toestemming van FUXTEC GmbH niet toegestaan. FUXTEC GmbH behoudt zich het recht voor om zonder voorafgaande kennisgeving wijzigingen in deze handleiding aan te brengen.

SVENSKA VERSIONEN

127. INTRODUKTION OCH SÄKERHET

Allmänna anvisningar

Läs igenom denna originalbruksanvisning noggrant innan du använder produkten för första gången och följ alla anvisningar. Förvara dokumentet på ett säkert ställe för senare referens eller för efterföljande ägare. Bekanta dig med produktens funktioner och korrekt användning. Följ alla säkerhetsföreskrifter som anges i servicehandboken. Agera alltid ansvarsfullt och hänsynsfullt gentemot tredje part. Operatören bär ansvaret för olyckor eller faror som uppstår för tredje part.

Avsedd användning

Produkten får endast användas i enlighet med dess avsedda användningsområde. All annan användning anses vara icke avsedd. Användaren eller operatören är ensam ansvarig för skador eller personskador av något slag som uppstår till följd av detta; tillverkaren tar inget ansvar för detta. Observera att produkten inte är avsedd för kommersiellt, hantverksmässigt eller industriellt bruk. Garanti eller ansvar utesluts om produkten används inom sådana användningsområden eller liknande verksamheter.

Låt ingen person som inte har läst och förstått denna bruksanvisning i sin helhet montera, ta i drift, justera eller använda produkten. Denna produkt är endast avsedd för välisolerade utrymmen eller för tillfällig användning.

Säkerhetsanvisningar

Läs alla säkerhetsanvisningar, bruksanvisningar, illustrationer och tekniska uppgifter som medföljer produkten. Underlåtenhet att följa dessa anvisningar kan leda till allvarliga skador eller personskador.

Användaren är skyldig att använda produkten på avsett sätt, vara uppmärksam på omgivningen och ta särskild hänsyn till andra personer, särskilt barn. Följ alltid de angivna säkerhetsanvisningarna.

128. ALLMÄNNA SÄKERHETSANVISNINGAR

Allmänna säkerhetsanvisningar

Fara:

Denna enhet får endast användas i enlighet med säkerhetsreglerna i denna bruksanvisning. Som med alla motordrivna enheter kan vårdslöshet eller felaktig användning leda till allvarliga skador. Denna enhet kan skära av händer och fötter samt slunga iväg föremål. Underlåtenhet att följa alla säkerhetsanvisningar kan leda till allvarliga skador eller till och med dödsfall.

Varning:

Vid användning av elektriska gräsklippare måste grundläggande säkerhetsåtgärder följas för att minska risken för brand, elstötar och skador. Detta inkluderar särskilt följande punkter:

- Undvik fuktiga miljöer – Använd inte gräsklipparen på våta eller fuktiga ytor.
- Använd inte gräsklipparen i regn.
- Håll barn borta – besökare och barn måste hållas borta från arbetsområdet.
- Bär lämpliga kläder – Bär inte vida kläder eller smycken, eftersom dessa kan fastna i rörliga delar. Skyddshandskar och stadiga skor rekommenderas för arbete utomhus.
- Använd skyddsglasögon – Bär alltid ansikts- eller dammskyddsmask vid dammiga arbeten.
- Använd endast maskinen för avsett ändamål – Gräsklipparen är uteslutande avsedd för att klippa gräs.
- Arbeta inte med våld – Gräsklipparen arbetar effektivare och säkrare vid den avsedda hastigheten.
- Överansträng dig inte – Se alltid till att du har ett säkert fotfäste och god balans.
- Var uppmärksam – Arbeta koncentrerat och använd sunt förnuft. Använd inte maskinen om du är trött.
- Förvaring – När gräsklipparen inte används ska den alltid förvaras torrt och utom räckhåll för barn.
- Skötsel – Håll skärverktygen rena och vassa för att uppnå bästa möjliga resultat. Smörj alla rörliga delar regelbundet och håll dem fria från olja och smuts.
- Håll knivarna vassa.
- Håll alltid händer och fötter borta från skärområdet.
- Föremål som träffas av knivarna kan slungas iväg – kontrollera noggrant arbetsområdet före varje användning så att det inte finns några främmande föremål.
- Använd alltid identiska ersättningsknivar.
- Om gräsklipparen träffar ett främmande föremål, stanna omedelbart:
 - Stäng av gräsklipparen
 - Ta bort batteriet
 - Inspektera maskinen och knivarna
 - Låt reparera skadorna innan du startar om

Viktiga säkerhetsanvisningar före klippning

Varning:

Gräsuppsamlingspåse, utkastskydd, sidoutkast, mulch- och släpvagnsskär är utsatta för slitage och skador. Detta kan leda till att rörliga delar eller föremål slungas ut och orsakar skaderisk. Av säkerhetsskäl ska du alltid kontrollera alla skadade komponenter och omedelbart byta ut dem mot identiska reservdelar.

- Läs igenom denna bruksanvisning noggrant innan du monterar eller använder gräsklipparen. Bekanta dig med alla reglage. Förvara bruksanvisningen på ett säkert ställe för framtida bruk och beställning av reservdelar.
- Håll alltid barn, husdjur och oinvolverade personer borta från arbetsområdet.
- Titta alltid nedåt och bakåt när du backar med gräsklipparen för att undvika barn eller hinder.
- Håll alltid utkastningsområdet fritt. Denna gräsklippare är ett precisionsverktyg, inte en leksak – största försiktighet krävs. Gräsklipparen är endast avsedd för att klippa gräs.
- Kontrollera arbetsområdet noggrant före varje användning. Ta bort stenar, pinnar, trådar eller andra främmande föremål som kan fastna i knivarna och slungas iväg. Sådana föremål kan orsaka allvarliga skador.
- Planera ditt klippmönster så att inget material slungas mot vägar, trottoarer eller personer. Undvik hinder som kan slunga material tillbaka mot användaren.
- För att undvika skador från utkastade föremål ska du alltid stå bakom handtagen när du klipper och hålla minst 10 m (30 fot) avstånd mellan klipparen och andra personer. Stanna omedelbart maskinen om någon kommer in i arbetsområdet.
- Bär alltid skyddsglasögon eller dammskyddsmask, särskilt i dammiga förhållanden. Flygande föremål kan orsaka allvarliga ögonskador.
- Håll aldrig händer och fötter nära de roterande knivarna. Kontakt kan orsaka amputationer.
- Saknade eller skadade skyddskåpor kan leda till skador från utslungade delar – byt omedelbart ut skadade delar.
- Många skador uppstår när gräsklipparen kör över användaren vid ett fall. Håll inte fast i gräsklipparen om du halkar eller faller – släpp den omedelbart.
- Kör inte gräsklipparen bakåt medan du går. Titta alltid bakåt innan du kör gräsklipparen bakåt för att undvika att snubbla.
- Motor-/knivbrytaren på handtaget är en säkerhetsbrytare och får inte kopplas över.
- Klipp aldrig utan tillräcklig belysning eller vid dåliga siktförhållanden.
- Använd inte kniven över vägar, stigar eller grusytor.
- Om gräsklipparen vibrerar onormalt, stanna omedelbart, ta ut batteriet och kontrollera orsaken. Vibrationer är oftast ett tecken på skador.
- Innan du lämnar manöverpositionen eller före underhållsarbete:
 - Stäng av gräsklipparen.
 - Ta ut batteriet.
 - Stoppa knivarnas rörelse helt.
- Innan rengöring, byte av knivar, mulchkil, sidoutkast eller gräsuppsamlingspåse samt innan borttagning av blockeringar Stäng av motorn, ta ut batteriet och vänta tills alla knivar har stannat helt.
- Rör aldrig delar i utkastningsområdet eller på kniven medan knivarna roterar. Vänta alltid tills

alla rörliga delar har stannat.

- Om överbelastningsbrytaren ofta löser ut, kontakta kundtjänst.
- Utsätt aldrig gräsklipparen för regn eller fukt. Håll alltid motorn och de elektriska anslutningarna torra.
- Förvara alltid gräsklipparen och batteriet på en torr, skyddad plats när den inte används.
- Använd endast originalreservdelar. Andra delar kan orsaka funktionsfel eller säkerhetsrisker.
- Ta regelbundet bort gräsrester, löv och smuts från motorhuven för att undvika brandrisk.
- Kontrollera regelbundet att kniven och fästskruvarna sitter ordentligt. Ersätt skadade eller slitna knivar endast med identiska originalreservknivar.
- Håll skruvar, muttrar och fästelement alltid ordentligt åtdragna för att garantera driftsäkerheten.
- Manipulera aldrig säkerhetsanordningar och sätt dem inte ur funktion.
- Justera knivhöjden eller hjulen endast när motorn är avstängd och knivarna står stilla.
- Efter en kollision ska du omedelbart stänga av motorn, ta ut batteriet, kontrollera kniven för skador och vid behov reparera eller byta ut den.
- Sköt och underhåll gräsklipparen regelbundet enligt anvisningarna för att förlänga dess livslängd.
- Alla reparationer som inte beskrivs i denna bruksanvisning får endast utföras av kundtjänst.

Säkerhetsanvisningar för batteriet

- Demontera, öppna eller förstör inte batteriet.
- Utsätt inte batteriet för värme eller eld. Undvik direkt solljus. Cellerna kan explodera. Kontrollera lokala bestämmelser för avfallshantering.
- Kortslut inte batteriet. Förvara inte batteriet löst i en låda eller ett fack där det kan kortsutas av andra metallföremål. När batteriet inte används ska det förvaras åtskilt från gem, mynt, spikar, skruvar eller andra små metallföremål som kan skapa en kontakt mellan polerna. En kortslutning kan orsaka brännskador eller brand.
- Utsätt inte batteriet för mekaniska stötar.
- Var uppmärksam på plus- (+) och minus- (-) markeringarna på batteriet och enheten och använd dem korrekt.
- Förvara batteriet utom räckhåll för barn.
- Använd alltid den batterityp som rekommenderas av enhetens tillverkare.
- Håll batteriet rent och torrt.
- Rengör batteriets kontakter med en ren, torr trasa om de är smutsiga.
- Batteriet måste laddas före användning. Använd alltid rätt laddare och följ laddningsanvisningarna i bruksanvisningen.
- Förvara inte batteriet urladdat under längre tid.
- Efter längre förvaring kan det vara nödvändigt att ladda och urladda batteriet flera gånger för att återställa maximal prestanda.
- Batteriet uppnår bästa prestanda vid normal rumstemperatur (20 °C ± 5 °C).
- Använd batteriet endast för det ändamål det är avsett för.
- Ta bort batteriet från enheten när det inte används.
- Kassera batteriet på rätt sätt.
- Ladda inte batteriet i regn, under vatten eller i våta förhållanden. Rör aldrig batteriet och




laddaren med våta händer.

- Ladda inte batteriet utomhus eller i fuktiga miljöer.
- Ladda batteriet endast med den laddare som tillverkaren avsett. Användning av andra laddare kan medföra risk för brand, explosion eller personskada.
- Använd endast verktyg med de batterier som är särskilt avsedda för detta ändamål. Användning av andra batterier kan medföra risk för personskada eller brand.
- Undvik kontakt om vätska läcker ut från batteriet. Vid hudkontakt, skölj noggrant med vatten. Vid kontakt med ögonen, sök omedelbart läkarhjälp. Läckande vätska kan orsaka irritation eller brännskador.














Spara dessa instruktioner för framtiden! Om du överlåter enheten till någon annan, ge även dessa instruktioner för att undvika felaktig användning av produkten och eventuella skador.



129. SYMBOLER PÅ PRODUKTEN

I denna bruksanvisning och på själva produkten används symboler för att uppmärksamma möjliga faror. Dessa säkerhetssymboler och deras förklaringar måste förstås fullständigt. Observera: Varningarna i sig eliminerar inte farorna och ersätter inte de nödvändiga säkerhetsåtgärderna för att undvika olyckor.

Symbol	Signal	Betydelse
	Fara	Indikerar en farlig situation som, om den inte undviks, oundvikligen leder till dödsfall eller allvarliga skador.
	Varning	Indikerar en farlig situation som, om den inte undviks, kan leda till dödsfall eller allvarliga skador.
	Försiktighet	Indikerar en farlig situation som, om den inte undviks, kan leda till lindriga eller medelsvåra skador.
	Anmärkning	Innehåller viktig information som inte är förknippad med skaderisk (t.ex. anvisningar för skydd av egendom).

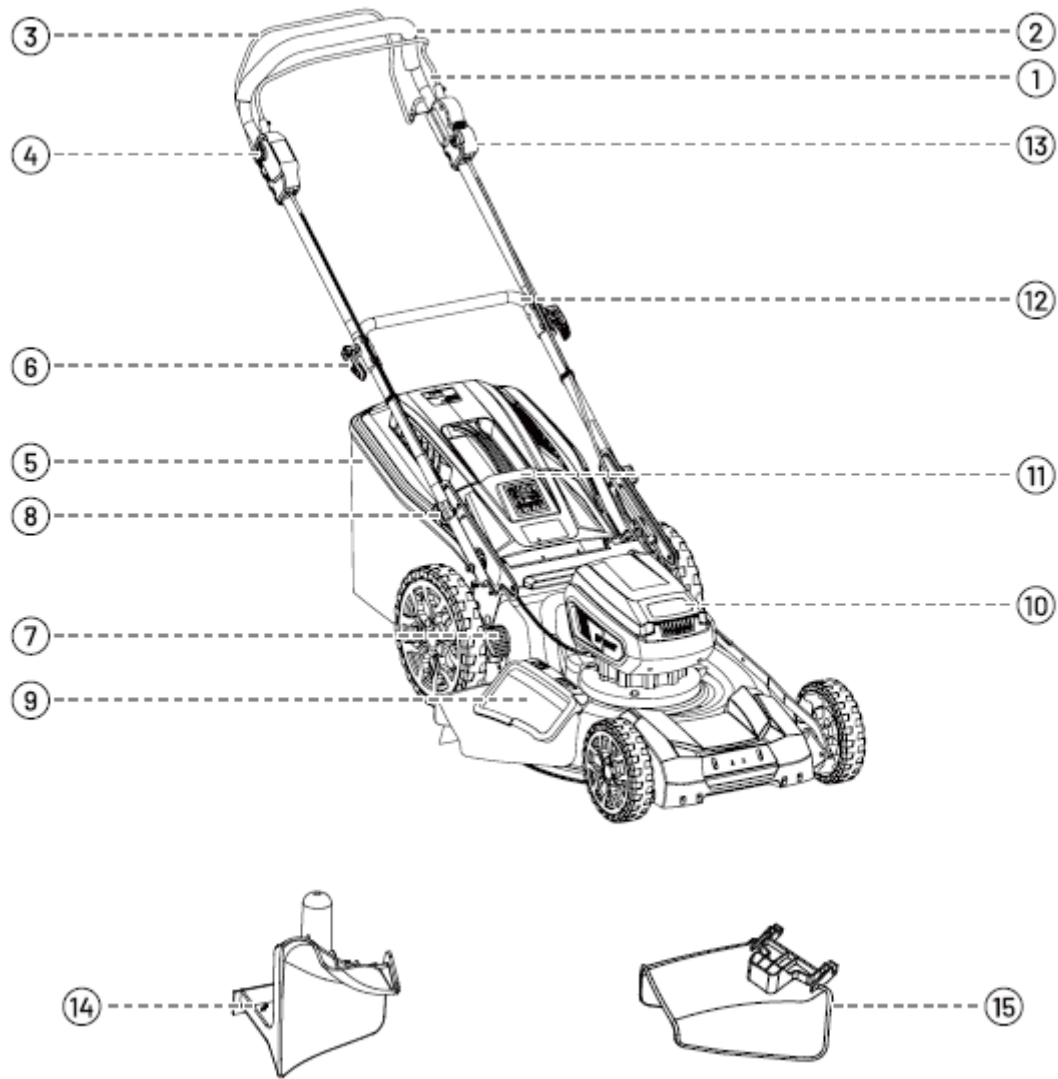
Vissa av dessa symboler kan förekomma på din enhet. Bekanta dig med deras betydelse – det bidrar till en säkrare och bättre användning av enheten.

	Använd ögonskydd – Bär alltid skyddsglasögon med sidoskydd eller en hjälm när du använder denna produkt.
	Ta inte bort säkerhetsanordningar Öppna eller ta inte bort skyddskåporna medan enheten är i drift.
	Titta bakåt när du backar Titta först nedåt och bakåt för att undvika snubbelrisk.
	Fara! Roterande blad Håll händer och fötter borta.
	Håll händer och fötter borta Räck aldrig under maskinen. Använd inte maskinen utan skydd eller uppsamlingskorg. Byt ut omedelbart vid defekt.
	Fara! Håll avstånd till personer Klipp inte gräset när barn eller andra personer befinner sig i närheten.
	Fara! Utkastade föremål Ta bort främmande föremål från gräsmattan. Använd skyddsglasögon.
	Fara! Branta sluttningar Var försiktig på sluttningar. Använd inte på sluttningar med en lutning över 15°.
	Klingen roterar efter Bladen fortsätter att rotera även efter att maskinen stängts av.
	Varning! Använd inte i regn Utsätt inte enheten för fukt eller väta.
	Varning! Koppla bort batteriet Koppla alltid bort batteriet före underhållsarbete.
	Li-jonbatteri Batterier måste kasseras eller återvinnas separat. De innehåller farliga ämnen.
	Elektriska apparater får inte kasseras med hushållsavfallet Kassera via återvinningsstationer eller fackhandlare.

	Läs igenom denna bruksanvisning noggrant innan du tar produkten i bruk och förvara den på en säker plats för senare bruk.
	CE-märkning Produkten uppfyller kraven och föreskrifterna från Europeiska gemenskapen.

130. PRODUKTBESKRIVNING

Kontrollera att artikeln är komplett enligt den beskrivna leveransomfattningen. Vid defekta delar, vänligen kontakta vår FUXTEC-kundtjänst.



1. Startspak
2. Övre stag
3. Drivstång
4. Säkerhetsavstängning
5. Gräsuppsamlingspåse
6. Låsspaken
7. Skärhöjdsjustering
8. Snabbspänningsspak

9. Stötskydd vid sidoutkast
10. Batterifack
11. Bakre utkastlås
12. Nedre stag
13. Hastighetsreglage
14. Kompostkit
15. Sidoutkastningskanal

131. HANTERING AV BATTERI

Batteriindikator

Batteriet är utrustat med en testknapp som visar laddningsstatus. Tryck på knappen för att avläsa

laddningsstatus med hjälp av lysdioderna på batteriet:

LED-indikator	Laddningsstatus / driftstatus
4 lysdioder lyser	75 % < laddningsstatus ≤ 100 %
3 lysdioder lyser	50 % < laddningsnivå ≤ 75 %
2 lysdioder lyser	25 % < laddningsnivå ≤ 50 %
1 LED lyser	10 % < laddningsnivå ≤ 25 %
1 LED blinkar	Laddningsnivå ≤ 10 %

Varning:

Använd inte laddaren utomhus eller i fuktiga miljöer. Fukt som tränger in kan orsaka elstötar.

Obs!

Litiumjonbatterier levereras delvis laddade. Ladda batteriet helt innan du använder det för första gången.

Anvisningar för laddning av batteri

- Anslut laddaren till strömförsörjningen (120 V–60 Hz). Den röda LED-lampan tänds och indikerar att laddaren är i drift.
- För in batteriets styrribbor i laddarens motsvarande spår och skjut in batteriet.
- När batteriet är korrekt isatt blinkar den gröna LED-lampan långsamt och indikerar att batteriet laddas. Den röda LED-lampan förblir tänd.
- När den gröna LED-lampan lyser konstant är batteriet fulladdat.
- Batteriet laddas fullständigt när det förblir i laddaren. Det överladdas inte.
- Om batteriet dock förblir oanvänt i laddaren under en längre tid kan det självurladdas och förlora kapacitet. Ta i så fall ut batteriet och ladda det igen.
- En avsevärt förkortad drifttid efter full laddning indikerar att batterierna är slut och måste bytas ut.
- Laddaren kan bli varm under laddningen – detta är normalt.
- Ladda batteriet endast i väl ventilerade utrymmen.



Laddnings-LED-indikator

LED-indikator	Möjlig orsak/betydelse
Röd på, grön av	Ingen belastning – inget batteri isatt
Röd släckt, grön blinkar snabbt	Låg spänning – batteriet är kraftigt urladdat. Laddningen tar längre tid.
Rött av, grönt blinkar långsamt	Normal laddning – batteriet laddas.
Rött släckt, grönt på	Batteriet är fulladdat – laddningen är klar.
Rött blinkar, grönt släckt	Temperaturfel – batteriet är för varmt eller för kallt. Laddningen startar igen så snart temperaturen är normal.
Rött blinkar snabbt, grönt släckt	Överströmsfel – strömförbrukningen överskrider

	laddningsgränsen. Avbryt laddningen omedelbart och kontakta kundtjänst.
--	---

132. MONTERING

Varning:

- För att förhindra oavsiktlig start, vilket kan leda till allvarliga skador, ska du alltid ta ut batteriet ur enheten innan du börjar montera delar.
- Gör inga ändringar på enheten och använd inga tillbehör som inte är uttryckligen avsedda för denna gräsklippare. Alla ändringar eller modifieringar betraktas som felaktig användning och kan leda till farliga situationer med allvarliga skador.

Uppackning

- Denna produkt måste monteras.
- Ta först ut alla tillbehör ur kartongen. Ta sedan tag i den främre kåpan och det bakre handtaget samtidigt för att försiktigt lyfta gräsklipparen ur kartongen. Kontrollera att alla komponenter som anges i delförteckningen finns med.
- Kontrollera enheten noggrant för att säkerställa att inga skador eller brott har uppstått under transporten.
- Spara förpackningsmaterialet tills du har kontrollerat gräsklipparen noggrant och startat den.
- Om delar saknas eller är skadade, kontakta kundtjänst.

Montering av handtag

Varning:

Starta aldrig gräsklipparen innan den är helt monterad.

Fälla ut det nedre handtaget (fig. 1a, fig. 1b)

1. Fäll nedre och övre handtag bakåt mot maskinen. Dra försiktigt bort snabbspänningsspakarna från det nedre handtaget och vrid dem sedan åt vänster eller höger (möjligt på båda sidor).
2. Ställ in önskad höjd. Det finns tre lägen att välja mellan.
3. Vrid sedan tillbaka snabbspänningsspakarna till sitt ursprungliga läge.

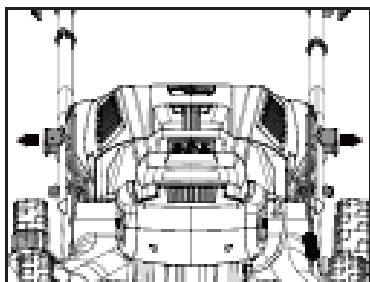


Fig. 1a

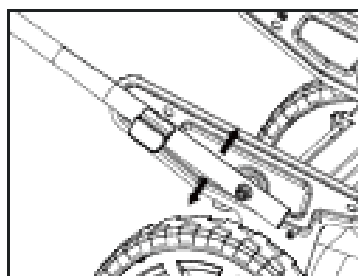


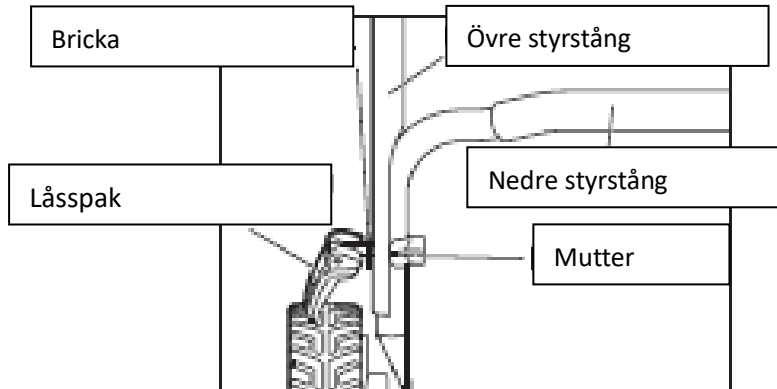
Fig. 1b

Anmärkning:

Snabbspänningsspakarna måste snäppa fast i de avsedda hålen på höljet.

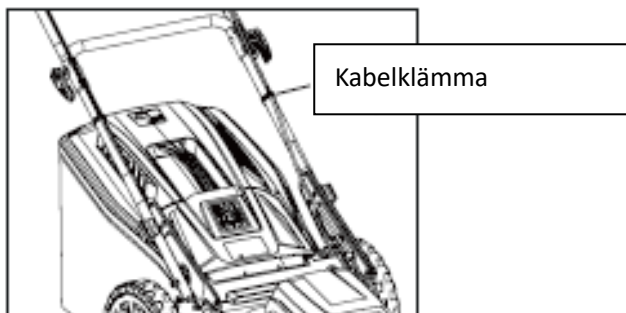
Montering av det övre handtaget

1. Rikta in hålen på det övre handtaget mot hålen på det undre handtaget.
2. Sätt in låsspakarna med brickor i hålen och muttrarna. Vrid sedan låsspakarna medurs för att fästa det övre handtaget ordentligt vid det undre handtaget.



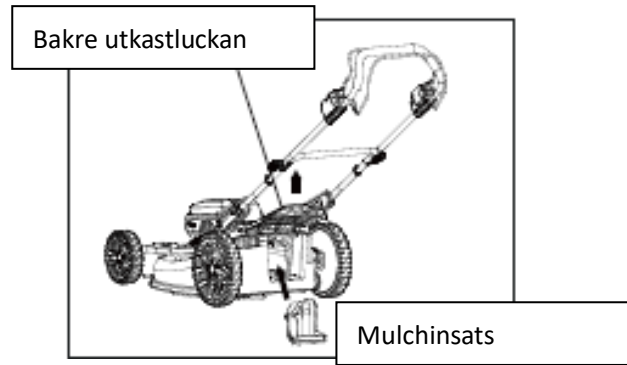
Kabelklämma

Gräsklipparen är utrustad med två kabelklämmor. Tryck helt enkelt fast kabelklämmorna på stangen för att fästa kabeln säkert på den övre stangen.



Sätta i/ta bort mulchinsatsen

1. Lyft upp bakre utkastluckan och sätt in mulchinsatsen i gräsklipparens utkast. Släpp sedan bakre utkastluckan igen.
2. För att ta bort den lyfter du upp bakre utkastluckan och drar ut mulchinsatsen rakt ut. Släpp sedan bakre utkastluckan igen.



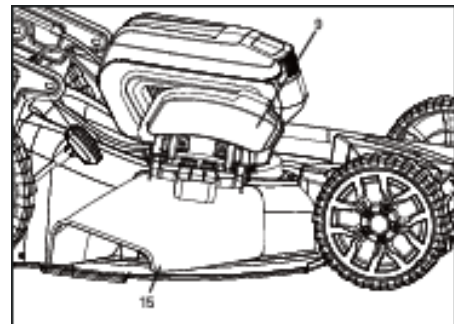
Obs!

- De båda tapparna på mulchinsatsen måste sättas in i de båda urtagen på höljet.
- Mulchinsatsen måste tas bort för att gräsuppsamlings säcken ska kunna sättas in och användas.
- När du använder mulchinsatsen får du finare gräsbitar som ligger kvar som mulch på gräsmattan.
- Töm gräsuppsamlings säcken regelbundet under drift. Vänta inte tills den är helt full. Vi rekommenderar att du tömmer den när den är ungefär halvfull.

Montera/ta bort sidoutkastet

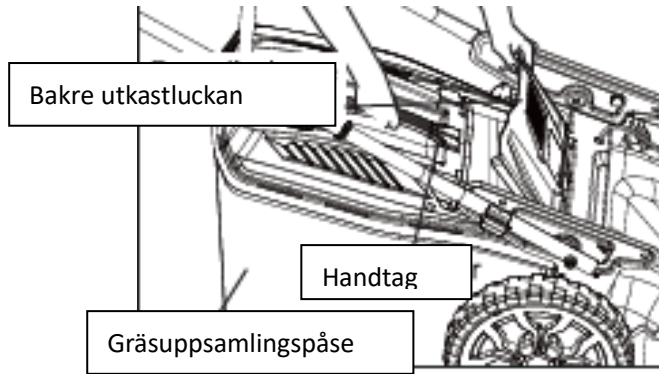
När sidoutkastet används kastas det klippta gräset ut åt sidan på gräsmattan.

- Ta bort gräsuppsamlings säcken (se kapitlet Montera/ta bort gräsuppsamlings säck).
- Sätt i mulchinsatsen (se kapitlet Montera/ta bort mulchinsatsen).
- Lyft upp stötskyddet vid sidoutkastet.
- Haka fast sidoutkastet.
- Montera stötskyddet på sidan.



Montera/ta bort gräsuppsamlingspåsen

- Lyft upp den bakre utkastluckan med ena handen. Håll i gräsuppsamlings säckens handtag med den andra handen och rikta in gräsuppsamlings säckens fäststänger mot gräsklipparens fästen för att sätta i den.
- För att ta bort gräsuppsamlings säcken lyfter du helt enkelt upp den bakre utkastluckan och tar bort gräsuppsamlings säckens fäststänger.



Justera klipphöjden

- Dra ut skärhöjdsreglaget ur spärren och flytta det framåt eller bakåt för att ställa in önskad skärhöjd (fig. 7a).
- Klipparen har 10 spärrlägen som kan användas för att ställa in klipphöjden från ca 25–100 mm.
- Se till att inte låsa spaken utanför dessa 10 lägen (fig. 7b).

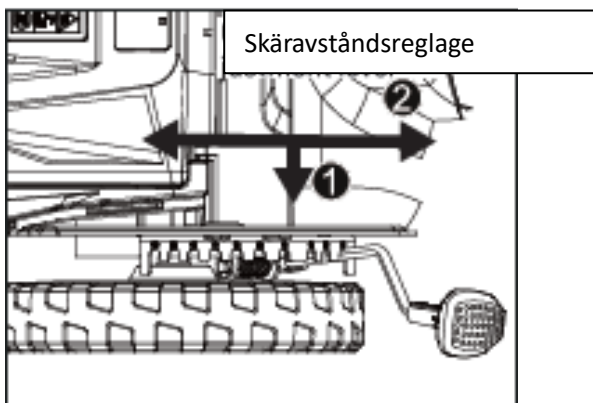


Fig. 7a

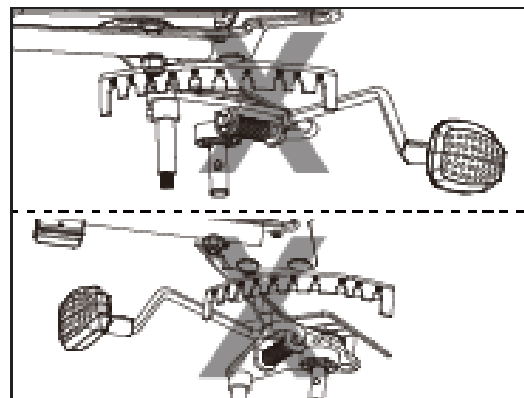
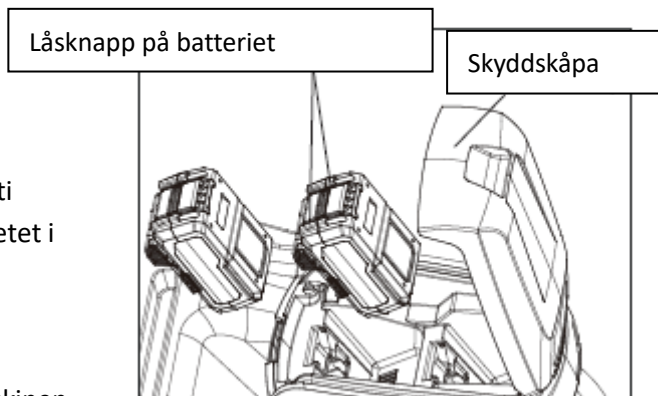


Fig. 7b

Sätta i batteriet

- Öppna skyddskåpan på batterifacket.
- Rikta in den upphöjda delen av batteripaketet mot styrningarna inuti batterifacket och skjut in batteripaketet i gräsklipparen.
- Se till att batteriets låsknapp på batteripaketet låses fast och att batteripaketet sitter ordentligt i maskinen



innan du börjar använda den.

Obs!

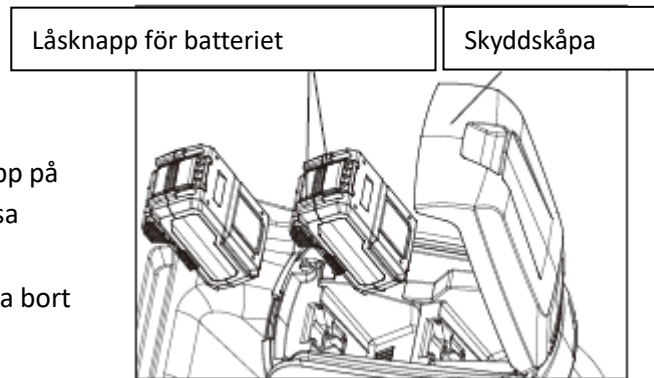
Två batterier måste användas samtidigt för att starta gräsklipparen. Gräsklipparen kan inte drivas med endast ett batteri.

Varning:

- Håll fötterna borta från klippaggregatet när du justerar klipphöjden.
- För att undvika oavsiktlig start, se alltid till att inte trycka på startspaken när du sätter i batteriet eller gör andra inställningar på maskinen.

Ta bort batteriet

- Öppna skyddsloppet på batterifacket.
- Tryck på batteriets upplåsningsknapp på batteripaketets framsida för att lossa batteriet.
- Dra ut batteripaketet bakåt för att ta bort det helt.



133. IDRIFTTAGNING

Varning:

Låt inte din förtrogenhet med produkten göra dig oförsiktig. Tänk på att även en kort stunds ouppmärksamhet kan leda till allvarliga skador.

Varning

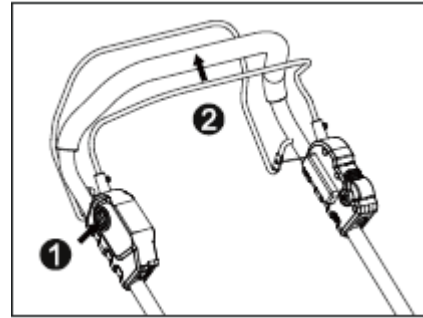
Bär alltid ögonskydd med sidoskydd som uppfyller standarden ANSI Z87.1 samt hörselskydd. Om du inte gör det kan föremål slungas in i ögonen eller orsaka andra allvarliga skador.

Varning:

Använd inte tillbehör eller tillbehör som inte rekommenderas av tillverkaren av denna produkt. Användning av icke godkända delar kan leda till allvarliga skador.

Starta/stänga av gräsklipparen

- Sätt i batterierna i gräsklipparen.
- Tryck först på säkerhetsknappen (1), dra sedan startspaken (2) bakåt till handtaget och släpp sedan säkerhetsknappen för att starta motorn.
- För att stoppa gräsklipparen släpper du startspaken helt.
Den elektriska bromsen stoppar knivarnas rotation inom några sekunder efter att startspaken har släppts.



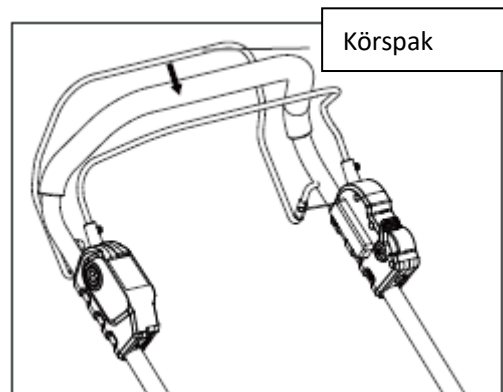
Aktivera/inaktivera hjuldrivningen

Aktivera hjuldrift:

- Tryck körspaken mot handtaget.

Inaktivera hjuldrift:

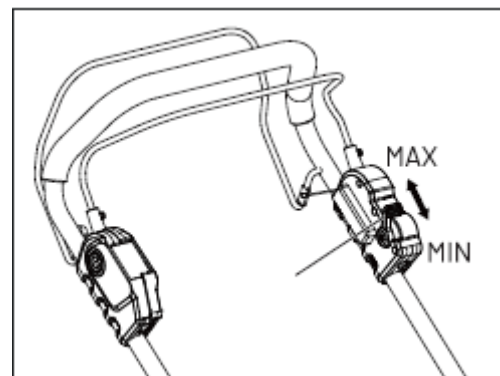
- Släpp körspaken.



Justera hastigheten på hjuldrivningen

Du kan variera hastigheten på hjuldrivningen med hastighetsreglaget på det övre handtaget från 0,6 m/s (MIN) till 1,3 m/s (MAX).

Flytta hastighetsreglaget framåt för att minska hastigheten och bakåt för att öka den.



Varning:

- Roterande knivar kan orsaka allvarliga skador. För att undvika skador ska du ta bort säkerhetsnyckeln när gräsklipparen är obevakad eller när du utför inställnings-, rengörings-, underhålls-, transport- eller lyftarbeten.
- Användning av en gräsklippare kan leda till att främmande föremål slungas in i dina eller andras ögon och orsakar allvarliga ögonskador. Bär alltid skyddsglasögon när du använder eller arbetar med gräsklipparen.
- Se till att andra personer och djur håller sig minst 30 meter från gräsklipparen under drift.
- Klingan fortsätter att rotera i några sekunder efter att gräsklipparen har stängts av. Vänta tills

motorn och klingan har stannat helt innan du startar den igen.
Starta och stäng inte av gräsklipparen upprepade gånger.

Skydd vid överbelastning av gräsklipparen

För att undvika överbelastning, försök inte klippa för mycket gräs på en gång. Minska klipphastigheten eller öka klipphöjden.

Din gräsklippare är utrustad med ett inbyggt överbelastningsskydd. Om gräsklipparen överbelastas stannar motorn och gräsklipparen avger ett varningssignal (surrande ljud).

Ta i så fall bort batterierna från enheten. Kontrollera om det har samlats gräsrester under höljet och ta bort dem om så är fallet.

Sätt sedan tillbaka batterierna och starta gräsklipparen igen.

Skydd vid hög batteritemperatur

Batteripaketet alstrar värme under drift. Denna värme avges långsammare vid varmt väder. Om batteritemperaturen överstiger 70 °C under drift stänger skyddskretsen automatiskt av gräsklipparen för att skydda batteriet mot värmeskador.

De fyra LED-indikatorerna på batteripaketet blinkar samtidigt grönt.

Släpp sedan säkerhetsspaken och vänta tills batteriet har svalnat till cirka 67 °C. Därefter kan du starta gräsklipparen igen.

Klippningstips

Obs!

Ett vass kniv förbättrar gräsklipparens prestanda avsevärt, särskilt vid klippning av högt gräs.

Kontrollera därför alltid knivens skick och skärpa innan du börjar klippa.

Se till att gräsmattan är fri från stenar, pinnar, trådar och andra föremål som kan skada gräsklipparen eller motorn. Sådana föremål kan slungas iväg i olika riktningar av gräsklipparen och orsaka allvarliga skador på användaren eller andra personer.

Varning:

Om du stöter på ett främmande föremål, stäng omedelbart av motorn och ta bort batteriet.

Kontrollera gräsklipparen noggrant för skador och reparera eventuella skador innan du återupptar driften.

Överdriven vibration i gräsklipparen under drift är ett tecken på möjliga skador. Maskinen bör omedelbart kontrolleras och repareras vid behov.

- För bästa resultat ska du inte klippa i cirklar, utan fram och tillbaka över ytan.
- När du klipper tätt gräs ska du minska gånghastigheten för att säkerställa en effektivare klippning och en jämn utkastning av det klippta gräset.
- För att få en frisk gräsmatta ska du inte klippa mer än en tredjedel av gräsets höjd per klippning.
- Den idealiska gräsmattan är cirka 3,8–5 cm under kallare månader och 5–8 cm under varma månader.

Håll barn borta

Tragiska olyckor kan inträffa om användaren inte är uppmärksam på barn i närheten. Barn dras ofta till gräsklipparen och klippningen och förstår inte de faror som är förknippade med den. Anta aldrig att barn stannar kvar där du senast såg dem.

- Håll barn borta från gräsklipparens arbetsområde och se till att de är under uppsikt av en ansvarig vuxen som inte är användaren.
- Var uppmärksam och stäng av gräsklipparen om ett barn kommer in i arbetsområdet.
- Var särskilt försiktig i områden med dålig sikt, t.ex. vid hushörn, dörrar, buskar, träd eller andra hinder som kan hindra din sikt över barn som springer in i arbetsområdet.
- Låt aldrig barn under 14 år använda en motordriven gräsklippare. Barn över 14 år får endast använda gräsklipparen om de har läst och förstått bruksanvisningen och säkerhetsreglerna i denna handbok och har fått instruktioner och övervakning av en vuxen.
- Endast ansvarskännande personer som är bekanta med dessa säkerhetsregler får använda denna maskin.

Klippning i sluttningar

Sluttningar utgör en betydande risk för halk- och fallolyckor som kan leda till allvarliga skador. Var därför särskilt försiktig när du klipper på sluttningar.

Om du känner dig obekvämt på en sluttning, klipp inte där. För din egen säkerhet, använd lutningsmätarkortet (fig. 13) för att kontrollera lutningsvinkeln innan du använder maskinen. Klipp aldrig på sluttningar med en lutning på mer än 15 grader.

Observera:

- Klipp tvärs över sluttningen, aldrig uppåt eller nedåt.
- Var särskilt försiktig när du byter riktning.
- Se upp för hål, spår, stenar, dolda hinder eller ojämnheter i marken som kan utgöra en snubbel- eller halkrisk. Högt gräs kan dölja sådana hinder.

Undvik:

- Klipp inte nära sluttningar, diken eller branta sluttningar, eftersom du lätt kan tappa balansen där.
- Klippning på sluttningar med mer än 15 graders lutning (en höjdskillnad på cirka 0,75 m på 3 m längd) – se illustration.
- Klippning på vått gräs, eftersom underlaget kan bli halt och det finns risk för fallolyckor.

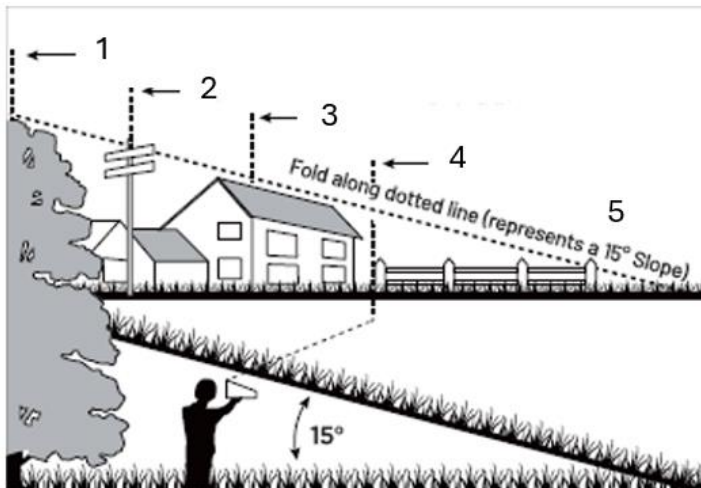


Fig. 13

1. Rikta in linan horisontellt mot en vertikal trädstam.
2. Alternativt kan linjen riktas in mot en stolpe.
3. Den kan också riktas in mot en byggnadshörn eller
4. riktas in mot en staketstolpe.
5. Vik arket längs den streckade linjen – den representerar en lutning på 15°.

134. RENGÖRING OCH UNDERHÅLL

Varning:

Använd endast identiska reservdelar vid underhållsarbete. Användning av andra delar kan utgöra en fara eller skada enheten. För att garantera säkerhet och tillförlitlighet bör alla reparationer utföras av kvalificerad personal.

Varning

För att undvika allvarliga skador ska du ta bort batteriet innan du utför underhålls-, rengörings- eller reparationsarbeten, byter tillbehör eller tar bort material från enheten.

Rengöring av gräsklipparen

Varning:

Ta alltid bort batteriet innan du underhåller eller transporterar gräsklipparen.

- Undersidan av klippaggregatet bör rengöras efter varje användning, eftersom gräsrester, smuts och andra avlagringar kan samlas där.
- Torka av gräsklipparen med en fuktig trasa.

Slipa knivarna

Varning:

Skydda dina händer genom att bära tunga arbetshandskar eller linda in skäreaggarna med en trasa eller annat material innan du utför underhållsarbete på kniven.

Ta alltid bort batteriet innan du underhåller eller transporterar gräsklipparen.

Varning:

Bär lämpligt ögonskydd när du demonterar, slipar eller monterar kniven.

Varning:

Ett slitet, sprucket eller skadat knivblad kan gå sönder och delar av knivbladet kan bli farliga projektiler. För att undvika allvarliga skador ska du kontrollera knivbladet regelbundet och inte använda gräsklipparen med ett slitet eller skadat knivblad.

Obs

Håll kniven vass för att uppnå bästa skärprestanda. En slö kniv skär inte gräset rent och försämrar mulchningen.

Ett slött knivblad kan slipas.

Ett kraftigt slitet, böjt, sprucket eller på annat sätt skadat knivblad måste dock bytas ut. Ett skadat knivblad kan gå sönder och delar kan slungas iväg.

Slipningsfrekvens

Under normala förhållanden räcker det vanligtvis med att slipa kniven två gånger per klippsäsong. Om din gräsmatta är sandig eller om det bildas mycket damm kan det vara nödvändigt att slipa kniven oftare, eftersom sand slöar kniven snabbare.

När du slipar kniven:

- Se till att kniven förblir balanserad.
- Slipa kniven i den ursprungliga skärvinkeln.
- Slipa båda skärepparna jämnt genom att ta bort samma mängd material på varje sida.

Slipa kniven i skruvstäd

- Ta bort kniven från gräsklipparen (se avsnittet Byta kniv).
- Spänn fast kniven i en skruvstäd (se fig. 17).

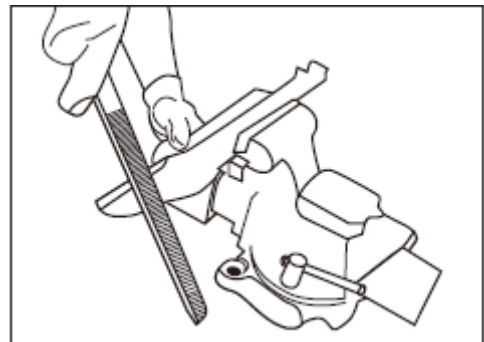


Fig. 17

- Använd lämpliga ögonskydd och handskar och var försiktig så att du inte skär dig.
- Slipa knivens skäreppar försiktigt med en fil med fina tänder eller en slipsten, varvid den ursprungliga skärvinkeln måste bibehållas.
- Kontrollera knivens balans:
 - Kläm fast en spik eller en skruvmejsel med rund skaft horisontellt.

- Placera kniven så att spiken eller skruvmejseln går genom knivens mitt hål.
- För kniven till en horisontell position.
- Om ena änden av kniven sjunker nedåt, ta bort lite material från den sidan tills båda ändarna är i balans.
- Bladet är balanserat när ingen av ändarna sjunker (se fig. 18).
- Sätt tillbaka kniven i gräsklipparen och dra åt den ordentligt (se avsnittet Byta kniv).

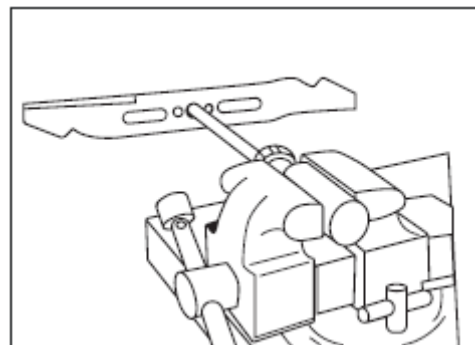


Fig. 18

Varning:

Ett obalanserat knivblad orsakar överdrivna vibrationer vid höga varvtal. Detta kan skada gräsklipparen och i värsta fall leda till att knivbladet går sönder och orsakar allvarliga skador.

Smörjning

Varning:

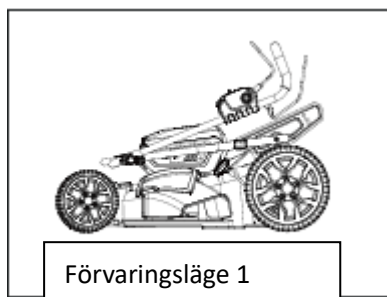
Ta bort batteriet innan du utför smörjningsarbeten.

Vi rekommenderar att en kvalificerad tekniker eller ett auktoriserat servicecenter smörjer enheten.

Förvaring

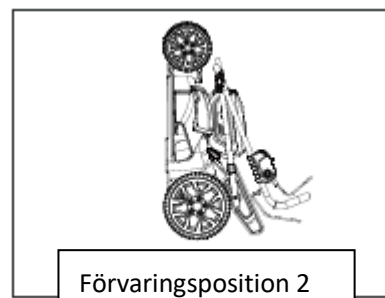
Gör följande när du förvarar gräsklipparen:

- Ta ut batterierna ur batterifacket.
- Ta bort gräsupsamlingskorgen. Ställ in klipphöjdsreglaget i lägsta läge.
- Rengör gräsklipparen med en fuktig trasa eller en handborste.
- Kontrollera gräsklipparen noggrant för slitna, lösa eller skadade delar. Kontrollera skruvar och fogar och dra åt dem vid behov.
- Var särskilt uppmärksam på kniven – slipa eller byt ut den om den är sliten.
- Förvara gräsklipparen i ett torrt, rent och svalt utrymme utom räckhåll för barn.
- Förvara inte maskinen i närheten av frätande material som gödningsmedel eller vägsalt.
- Täck inte gräsklipparen med en fast plastfolie. Plast kan stänga in fukt som kan skada maskinen.
- Gräsklipparens handtag kan fällas in helt för att spara utrymme vid förvaring:
 - Lossa alla handtagsknappar på det övre handtaget.
 - Fäll först ner det övre handtaget och därefter det nedre handtaget helt (se fig. 19 och 20).



Förvaringsläge 1

Fig. 19



Förvaringsposition 2

Fig. 20

Förvaring av batteriet

- Skydda batteriet mot fukt och vatten.
- Förvara batteriet endast vid temperaturer mellan 5 °C och 40 °C.
Lämna inte batteriet i direkt solljus, till exempel i bilen eller gräsklipparen.
- Rengör batteriets ventilationsöppningar då och då med en mjuk, ren och torr borste.
En avsevärt förkortad drifttid efter laddning indikerar att batteriet är utslitet och måste bytas ut.
- Om du inte använder enheten under en längre tid, ladda och ladda ur batteriet en gång i månaden.

135. UNDERHÅLL

Använd endast original tillbehör och original reservdelar.

Endast en regelbundet underhållen och skött enhet kan fungera som ett tillfredsställande hjälpmedel. Otillräckligt underhåll och skötsel kan leda till oförutsedda olyckor och skador.

Byt kniv

Varning:

Skydda dina händer genom att bära tunga arbetshandskar eller linda in skäreaggarna med en trasa eller annat material innan du utför underhållsarbete på kniven.

Ta alltid bort batteriet innan du underhåller eller transporterar gräsklipparen.

- Ta bort batterierna från gräsklipparen.
- Luta gräsklipparen på sidan för att frilägga undersidan av klippaggregatet.
- Använd en trasa för att greppa kniven eller bär tunga arbetshandskar.
- Lossa knivens fästmutter med en 16 mm skiftnyckel (ingår ej) genom att vrida den moturs. (Åtdragningsmoment: 20–25 Nm)
- Ta sedan försiktigt bort kniven (se fig. 14 och 15).

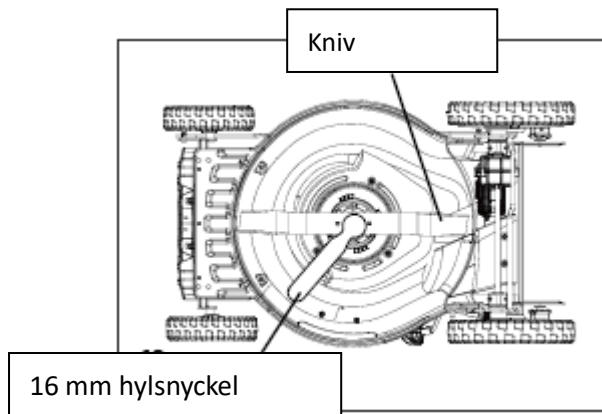


Abb. 14

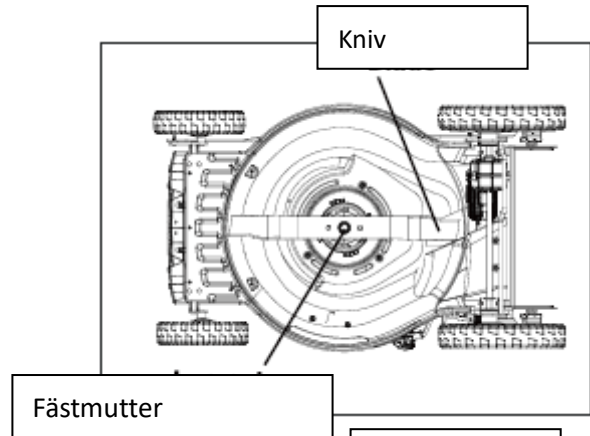


Fig. 15

- Sätt in det nya bladet i samma position och fäst det med den ursprungliga fästmuttern. (Nödvändigt åtdragningsmoment: 20–25 Nm) (se fig. 16)

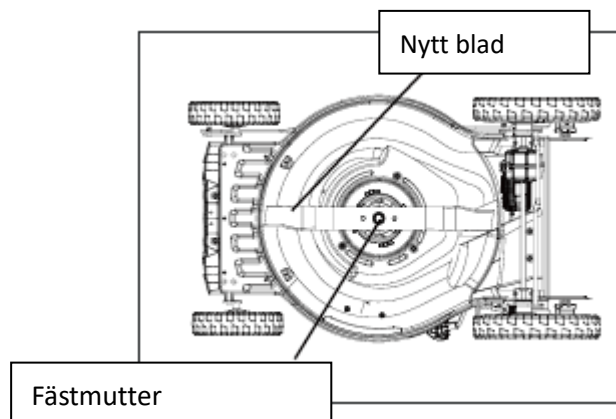


Abb. 16

Hjulbyte

Varning

Ta bort batterierna innan du utför underhållsarbete.

För byte av hjul rekommenderas att en kvalificerad tekniker eller auktoriserad servicecentral utför underhållet.

136. FELSÖKNING

Varning:

Ta bort batteriet innan du utför underhålls- eller transportarbeten på gräsklipparen.

Skydda dina händer genom att bära tunga arbetshandskar eller täcka skärepparna med en trasa eller annat material när du utför underhållsarbete på kniven.

Problem	Möjlig orsak	Lösning
Gräsklipparen startar inte.	Batteriet är urladdat.	Ladda batteriet.
	Motorn eller batteriet är överbelastat.	Öka klipphöjden och starta om maskinen.
	Batteriet eller maskinen är för varm.	Vänta tills batteriet eller enheten har svalnat och starta sedan om.
	Säkerhetsnyckeln är inte isatt i batterifacket.	Sätt in säkerhetsnyckeln i facket.
Gräsklipparen går, men klippprestandan är otillräcklig.	Kniven är slö. Höljet eller utkastskanalen är igensatt.	Slipa kniven. Rengör höljet eller utkastskanalen.
Gräsklipparen är ovanligt högljudd eller vibrerar.	Kniven är böjd eller skadad.	Byt ut kniven.
Gräsuppsamlingssäcken tar inte upp gräs.	Utkastningskanalen är igensatt. Uppsamlingskorgarna är fulla.	Ta bort gräsrester i utkastningskanalen. Töm uppsamlingskorgarna oftare.

Obs!

Om problemet kvarstår efter att du har utfört ovanstående kontroller, kontakta kundtjänst eller en auktoriserad serviceverkstad.

137. TILLBEHÖR OCH RESERVDELAR

Använd endast original tillbehör och reservdelar för att säkerställa säkerheten och korrekt funktion av maskinen. Mer information finns på www.FUXTEC.com.

138. ALLMÄN BESKRIVNING

Artikelnummer: FX-E2RM46PROSet

Artikelnamn: FUXTEC batteridrivna gräsklippare FX-E2RM46PROSet

139. TEKNISKA DATA

Typ	Specifikation
Modell	FX-E2RM46PROSet
Nettovikt	22,5 kg

Levereras monterad	Förpackad med avmonterat övre handtag
Motortyp	borstlös motor 1200 W
Drivtyp	Batteri
Nominell spänning	36 V
Nominellt varvtal	2800 – 3100 varv/min $\pm 10 \%$
Tomgångsvarvtal	4200 varv/min
Effekt i W	1200 W
Startanordning	Repstart, e-start
Ljudnivå LWA uppmätt	96 dB (A)
Ljudeffektnivå LWA garanterad	99 dB (A)
Batteri ingår	Ja
Batteriteknik	Li-Ion
Laddare ingår	Ja
Nätkontaktstyp	Europeisk kontakt
Batterispänning	18 V
Antal batterier	2
Batteritid upp till	Tomgångstid (med standardbatteri på 5 Ah, inte självgående): ≥ 64 min
Batterikapacitet	5 Ah
Laddningstid (ca.)	120 min
Central klipphöjdsjustering	Ja
Klipphöjd	10 steg från 25–100 mm
Klippbredd	46 cm
Självgående	Ja, bakhjulsdrift
Sidoutkast	Nej
Bakutkast	Ja
Gräsuppsamlingskorgens volym	50
Elektrostart	Ja
FlexSpeed	Ja
Mulchfunktion	Ja
Svängbar framaxel	Nej
Vibration vid handtaget	4 m/s^2 (osäkerhet $K=1,5 \text{ m/s}^2$)
Framhjulets diameter	8" (200 mm)
Bakhjulets diameter	11" (280 mm)
Max. enhetshöjd	123 cm
Mått L*B*H	164 x 54 x 123 cm
IP-skyddsklass	Handtag: IPX1 Batterifack: IPX4

140. LEVERANSOMFATTNING

Artikel	Antal
Akkuklippare – FX-E2RM46PROSet	1
Batteri	2
Laddare	1
Kabelklämmor	2
Gräsuppsamlingspåse	1
Skruvar (bultar)	2
Knappar	2
Låsspärr	2
Brickor	2
Muttrar	2
Mulchkit	1
Sidoutkastskanal	1
Bruksanvisning	1

141. GARANTI

Garantiperioden börjar löpa från inköpsdatumet. Spara inköpsbeviset noggrant som bevis. Garantin omfattar inte slitagedelar och gäller inte skador som orsakats av felaktig användning, felaktig hantering, våld, tekniska ändringar, användning av icke godkända tillbehör eller reservdelar samt reparationsförsök utförda av icke auktoriserade personer. Garantiarbeten får endast utföras av auktoriserade fackföretag eller servicepartner. Dessa villkor gäller som komplement till de lagstadgade garantirättigheterna, som kan variera från land till land.

142. AVFALLSHANTERING

Förpackningsmaterialet består huvudsakligen av återvinningsbara material. Kassera alla förpackningsdelar i enlighet med lokala bestämmelser om avfallssortering. Genom att återvinna förpackningen bidrar du på ett värdefullt sätt till miljöskyddet och en hållbar användning av resurser. Denna produkt får inte kasseras med vanligt hushållsavfall. Enligt den europeiska direktiven 2012/19/EU om avfall som utgörs av eller innehåller elektriska eller elektroniska produkter (WEEE – Waste Electrical and Electronic Equipment) måste enheten vid slutet av sin livslängd lämnas in till en godkänd insamlingsplats för avfall som utgörs av eller innehåller elektriska eller elektroniska produkter. Korrekt avfallshantering och återvinning av materialen bidrar till att skydda miljön och människors hälsa. Mer information om återlämning och avfallshantering får du från din lokala avfallsmyndighet eller från den återförsäljare där du köpte produkten.

143. KUNDTJÄNST

Vid frågor om garanti, reparation eller reservdelar, vänligen kontakta:
FUXTEC GmbH

Kappstraße 69
71083 Herrenberg
Tyskland
Telefon: 070329560888
E-post: info@fuxtec.de

Observera: Skicka inte retur eller reparationer till denna adress. För retur inom ramen för garantin, vänligen kontakta vår kundtjänst.

144. UPPHOVSRÄTT

© 2025 By FUXTEC GmbH

Alla rättigheter förbehållna. Innehållet i denna bruksanvisning är upphovsrättsskyddat. Användning är tillåten inom ramen för driften. Användning eller kopiering utöver detta är inte tillåten utan skriftligt tillstånd från FUXTEC GmbH. FUXTEC GmbH förbehåller sig rätten att göra ändringar i denna bruksanvisning utan föregående meddelande.

WERSJA POLSKA

145. WPROWADZENIE I BEZPIECZEŃSTWO

Ogólne wskazówki

Przed pierwszym użyciem produktu należy uważnie przeczytać niniejszą instrukcję obsługi i postępować zgodnie z zawartymi w niej wskazówkami. Dokument należy przechowywać w bezpiecznym miejscu na potrzeby przyszłych odniesień lub dla kolejnych właścicieli. Zapoznaj się z funkcjami i prawidłowym użytkowaniem produktu. Przestrzegaj wszystkich zasad bezpieczeństwa wymienionych w instrukcji obsługi. Zawsze postępuj odpowiedzialnie i z rozważą w stosunku do osób trzecich. Operator ponosi odpowiedzialność za wypadki lub zagrożenia, które mogą wystąpić w stosunku do osób trzecich.

Zastosowanie zgodne z przeznaczeniem

Produkt może być używany wyłącznie zgodnie z jego przeznaczeniem. Każde inne użycie jest uważane za niezgodne z przeznaczeniem. Za wszelkie wynikające z tego szkody lub obrażenia odpowiedzialność ponosi wyłącznie użytkownik lub operator; producent nie ponosi za to żadnej odpowiedzialności. Należy pamiętać, że produkt nie jest przeznaczony do użytku komercyjnego, rzemieślniczego lub przemysłowego. Gwarancja lub odpowiedzialność są wykluczone, jeśli produkt jest używany w takich obszarach zastosowań lub podobnych działaniach.

Nie należy pozwalać osobom, które nie przeczytały i nie zrozumiały w całości niniejszej instrukcji, na montaż, uruchomienie, regulację lub obsługę produktu. Produkt ten jest przeznaczony wyłącznie do dobrze izolowanych pomieszczeń lub do krótkotrwałego użytkowania.

Wskazówki dotyczące bezpieczeństwa

Należy zapoznać się ze wszystkimi instrukcjami bezpieczeństwa, instrukcjami obsługi, ilustracjami i danymi technicznymi dołączonymi do produktu. Nieprzestrzeganie tych wytycznych może spowodować poważne obrażenia lub szkody. Operator jest zobowiązany do użytkowania produktu zgodnie z przeznaczeniem, zwracania uwagi na otoczenie i zachowania szczególnej ostrożności w stosunku do innych osób, zwłaszcza dzieci. Należy zawsze przestrzegać podanych wytycznych bezpieczeństwa.

146. OGÓLNE WSKAZÓWKI DOTYCZĄCE BEZPIECZEŃSTWA

Ogólne wskazówki dotyczące bezpieczeństwa

Niebezpieczeństwo:

Urządzenie to może być użytkowane wyłącznie zgodnie z zasadami bezpieczeństwa zawartymi w niniejszej instrukcji. Podobnie jak w przypadku wszystkich urządzeń napędzanych silnikiem, niedbalstwo lub błędy w obsłudze mogą prowadzić do poważnych obrażeń. Urządzenie to może spowodować odcięcie rąk i stóp oraz wyrzucenie przedmiotów. Nieprzestrzeganie wszystkich wskazówek dotyczących bezpieczeństwa może prowadzić do poważnych obrażeń, a nawet śmierci.

Ostrzeżenie:

Podczas korzystania z elektrycznych kosiarek należy przestrzegać podstawowych zasad bezpieczeństwa, aby zmniejszyć ryzyko pożaru, porażenia prądem i obrażeń. Obejmują one w szczególności następujące punkty:

- Unikaj wilgotnego otoczenia – nie używaj kosiarki na mokrych lub wilgotnych powierzchniach.
- Nie używać podczas deszczu.
- Trzymaj dzieci z dala – goście i dzieci muszą być trzymani z dala od obszaru pracy.
- Należy nosić odpowiednią odzież – nie należy nosić luźnej odzieży ani biżuterii, ponieważ mogą one dostać się do ruchomych części. Do pracy na zewnątrz zaleca się stosowanie rękawic ochronnych i solidnego obuwia.
- Należy używać okularów ochronnych – podczas prac powodujących zapylenie należy zawsze nosić maskę ochronną lub maskę przeciwpyłową.
- Używać urządzenia wyłącznie zgodnie z przeznaczeniem – kosiarka jest przeznaczona wyłącznie do koszenia trawy.
- Nie należy pracować na siłę – kosiarka pracuje wydajniej i bezpieczniej przy prędkości przewidzianej do tego celu.
- Nie przeciążaj urządzenia – zawsze dbaj o stabilną pozycję i równowagę.
- Bądź uważny – pracuj w skupieniu i kieruj się zdrowym rozsądkiem. Nie używaj urządzenia, jeśli jesteś zmęczony.
- Przechowywanie – gdy kosiarka nie jest używana, należy ją przechowywać w suchym miejscu, niedostępnym dla dzieci.
- Konserwacja – utrzymuj narzędzia tnące w czystości i ostrości, aby uzyskać najlepsze możliwe wyniki. Regularnie smaruj wszystkie ruchome części i utrzymuj je w czystości, usuwając olej i brud.
- Nóż powinien być zawsze ostry.
- Trzymaj ręce i stopy z dala od obszaru cięcia.
- Przedmioty uderzone przez noże mogą zostać wyrzucone – przed każdym użyciem należy

dokładnie sprawdzić obszar roboczy pod kątem obecności ciał obcych.

- Zawsze używaj identycznych noży zamiennych.
- Jeśli kosiarka uderzy w ciało obce, należy natychmiast ją zatrzymać:
 - wyłącz kosiarkę
 - wyjmij akumulator
 - Sprawdź urządzenie i noże
 - Przed ponownym uruchomieniem należy naprawić uszkodzenia

Ważne wskazówki dotyczące bezpieczeństwa przed rozpoczęciem koszenia

Ostrzeżenie:

Worki na trawę, osłony wyrzutu, boczne wyrzuty, osłony mulczujące i osłony przeciągające podlegają zużyciu i uszkodzeniom. Może to spowodować wyrzucenie ruchomych części lub przedmiotów i stwarzać ryzyko obrażeń. Ze względów bezpieczeństwa należy zawsze sprawdzać wszystkie uszkodzone elementy i natychmiast wymieniać je na identyczne części zamienne.

- Przed montażem lub użyciem kosiarki należy dokładnie zapoznać się z niniejszą instrukcją obsługi. Należy zapoznać się ze wszystkimi elementami sterującymi. Instrukcję obsługi należy przechowywać w bezpiecznym miejscu na przyszłość oraz w celu zamawiania części zamiennych.
- Zawsze trzymaj dzieci, zwierzęta domowe i osoby postronne z dala od obszaru pracy.
- Podczas cofania kosiarką należy zawsze patrzeć w dół i do tyłu, aby uniknąć potrącenia dzieci lub przeszkód.
- Zawsze utrzymuj obszar wyrzutu w stanie wolnym. Ta kosiarka jest precyzyjnym urządzeniem, a nie zabawką – należy zachować najwyższą ostrożność. Kosiarka jest przeznaczona wyłącznie do koszenia trawy.
- Przed każdym użyciem dokładnie sprawdź obszar roboczy. Usuń kamienie, patyki, druty lub inne ciała obce, które mogą zostać podniesione przez noże i wyrzucone. Takie przedmioty mogą spowodować poważne obrażenia.
- Zaplanuj sposób koszenia tak, aby żadne materiały nie były wyrzucane w kierunku dróg, chodników lub osób. Unikaj przeszkód, które mogłyby wyrzucać materiały z powrotem w kierunku operatora.
- Aby uniknąć obrażeń spowodowanych wyrzucanymi przedmiotami, podczas koszenia należy zawsze stać za uchwytami i zachować odległość co najmniej 10 m (30 stóp) między kosiarką a innymi osobami. Natychmiast zatrzymaj urządzenie, jeśli ktoś wejdzie do obszaru roboczego.
- Zawsze należy nosić okulary ochronne lub maskę przeciwpyłową, zwłaszcza w warunkach zapylnych. Odrzucane przedmioty mogą spowodować poważne obrażenia oczu.
- Nigdy nie zbliżaj rąk i stóp do obracających się noży. Kontakt z nimi może spowodować amputację.
- Brak lub uszkodzenie osłon ochronnych może spowodować obrażenia od odrzucanych części – uszkodzone części należy natychmiast wymienić.
- Wiele urazów powstaje, gdy kosiarka przejeżdża użytkownika podczas upadku. Nie trzymaj się kosiarki, jeśli się poślizgniesz lub upadniesz – natychmiast ją puść.
- Nie należy cofać kosiarki podczas chodzenia. Przed cofnięciem kosiarki należy zawsze spojrzeć do tyłu, aby uniknąć potknięcia.

- Przełącznik silnika/noża na uchwycie jest przełącznikiem bezpieczeństwa i nie wolno go omijać.
- Nigdy nie kosić bez odpowiedniego oświetlenia lub w warunkach ograniczonej widoczności.
- Nie używaj noża na drogach, ścieżkach lub powierzchniach żwirowych.
- Jeśli kosiarka wibruje w nietypowy sposób, należy natychmiast ją zatrzymać, wyjąć akumulator i sprawdzić przyczynę. Wibracje są zazwyczaj oznaką uszkodzenia.
- Przed opuszczeniem stanowiska operatora lub przed przystąpieniem do prac konserwacyjnych:
 - wyłączyć kosiarkę.
 - Wyjmij akumulator.
 - Całkowicie zatrzymać ruch noży.
- Przed każdym czyszczeniem, wymianą noży, klinem mulczującym, wyrzutnikiem bocznym lub workiem na trawę, a także przed usuwaniem zatorów, należy wyłączyć silnik, wyjąć akumulator i poczekać, aż wszystkie noże całkowicie się zatrzymają.
- Nigdy nie dotykaj części w obszarze wyrzutu lub noża, gdy noże się obracają. Zawsze poczekaj, aż wszystkie ruchome części całkowicie się zatrzymają.
- Jeśli wyłącznik przeciążeniowy często się wyłącza, skontaktuj się z serwisem.
- Nigdy nie wystawiaj kosiarki na działanie deszczu lub wilgoci. Zawsze utrzymuj silnik i połączenia elektryczne w stanie suchym.
- Kosiarkę i akumulator należy zawsze przechowywać w suchym, chronionym miejscu, gdy nie są używane.
- Należy używać wyłącznie oryginalnych części zamiennych. Inne części mogą powodować nieprawidłowe działanie lub zagrożenie bezpieczeństwa.
- Aby uniknąć zagrożenia pożarowego, należy regularnie usuwać resztki trawy, liście i brud z pokrywy silnika.
- Regularnie sprawdzaj, czy ostrze i śruby mocujące są dobrze dokręcone. Uszkodzone lub zużyte noże należy wymieniać wyłącznie na identyczne oryginalne noże zamienne.
- Aby zapewnić bezpieczeństwo pracy, należy zawsze mocno dokręcać śruby, nakrętki i elementy mocujące.
- Nigdy nie manipuluj urządzeniami zabezpieczającymi ani nie wyłączaj ich działania.
- Regulację wysokości noży lub kół należy przeprowadzać wyłącznie przy wyłączonym silniku i nieruchomych nożach.
- Po uderzeniu należy natychmiast wyłączyć silnik, wyjąć akumulator, sprawdzić ostrze pod kątem uszkodzeń i w razie potrzeby naprawić lub wymienić.
- Aby przedłużyć żywotność kosiarki, należy ją regularnie konserwować i serwisować zgodnie z instrukcją.
- Wszelkie naprawy nieopisane w niniejszej instrukcji mogą być wykonywane wyłącznie przez serwis.

Wskazówki dotyczące bezpieczeństwa dotyczące akumulatora




- Nie rozbierać, nie otwierać ani nie niszczyć akumulatora.
- Nie wystawiać akumulatora na działanie wysokiej temperatury lub ognia. Unikać bezpośredniego nasłonecznienia. Ogniwa mogą eksplodować. Zapoznać się z lokalnymi przepisami dotyczącymi utylizacji.

- Nie należy powodować zwarcia akumulatora. Nie należy przechowywać akumulatora luzem w szufladzie lub pudełku, gdzie może dojść do zwarcia z innymi metalowymi przedmiotami. Gdy akumulator nie jest używany, należy trzymać go z dala od spinaczy biurowych, monet, gwoździ, śrub i innych małych metalowych przedmiotów, które mogą spowodować połączenie jednego bieguna z drugim. Zwarcie może spowodować oparzenia lub pożar.
- Nie narażaj akumulatora na wstrząsy mechaniczne.
- Zwróć uwagę na oznaczenia plus (+) i minus (-) na akumulatorze i urządzeniu i używaj ich prawidłowo.
- Baterię należy przechowywać w miejscu niedostępnym dla dzieci.
- Zawsze używaj akumulatorów zalecanych przez producenta urządzenia.
- Akumulator należy utrzymywać w czystości i suchości.
- Jeśli styki akumulatora są zabrudzone, należy je wyczyścić czystą, suchą szmatką.
- Przed użyciem akumulator należy naładować. Zawsze używaj odpowiedniej ładowarki i postępuj zgodnie z instrukcjami ładowania zawartymi w instrukcji obsługi.
- Nie przechowuj rozładowanego akumulatora przez dłuższy czas.
- Po dłuższym przechowywaniu może być konieczne kilkakrotne naładowanie i rozładowanie akumulatora do poziomu , aby przywrócić jego maksymalną wydajność.
- Akumulator osiąga najlepszą wydajność w normalnej temperaturze pokojowej (20 °C ± 5 °C).
- Używaj akumulatora tylko do zastosowań, do których jest przeznaczony.
- Wyjmij akumulator z urządzenia, gdy nie jest używany.
- Akumulator należy utylizować w odpowiedni sposób.
- Nie ładować akumulatora w deszczu, pod wodą lub w wilgotnych warunkach. Nigdy nie dotykać akumulatora i ładowarki mokrymi rękami.
- Nie ładować akumulatora na zewnątrz lub w wilgotnych warunkach.
- Akumulator należy ładować wyłącznie za pomocą ładowarki przewidzianej przez producenta. Używanie innych ładowarek może stwarzać ryzyko pożaru, wybuchu lub obrażeń.
- Narzędzia należy zasilać wyłącznie akumulatorami przeznaczonymi specjalnie do tego celu. Używanie innych akumulatorów może spowodować obrażenia ciała lub pożar.
- W przypadku wycieku płynu z akumulatora należy unikać kontaktu z nim. W przypadku kontaktu ze skórą należy dokładnie spłukać ją wodą. W przypadku kontaktu z oczami należy natychmiast zgłosić się do lekarza. Wyciekający płyn może powodować podrażnienia lub oparzenia.





Należy zachować niniejsze instrukcje na przyszłość! Przekazując urządzenie innej osobie, należy również przekazać niniejsze instrukcje, aby uniknąć nieprawidłowego użytkowania produktu i ewentualnych obrażeń.












147. SYMBOLE UMIESZCZONE NA PRODUKCIE

W niniejszej instrukcji oraz na samym produkcie używane są symbole wskazujące na potencjalne zagrożenia. Należy w pełni zrozumieć znaczenie tych symboli bezpieczeństwa i ich objaśnienia. Uwaga: same ostrzeżenia nie eliminują zagrożeń i nie zastępują niezbędnych środków bezpieczeństwa mających na celu zapobieganie wypadkom.

Symbol	Sygnal	Znaczenie
	Niebezpieczeństwo	Wskazuje na niebezpieczną sytuację, która, jeśli nie zostanie uniknięta, nieuchronnie doprowadzi do śmierci lub poważnych obrażeń.
	Ostrzeżenie	Wskazuje na niebezpieczną sytuację, która, jeśli nie zostanie uniknięta, może doprowadzić do śmierci lub poważnych obrażeń.
	Uwaga	Wskazuje na niebezpieczną sytuację, która, jeśli nie zostanie uniknięta, może doprowadzić do lekkich lub średnich obrażeń.
	Uwaga	Zawiera ważne informacje, które nie wiążą się z ryzykiem obrażeń (np. wskazówki dotyczące ochrony mienia).

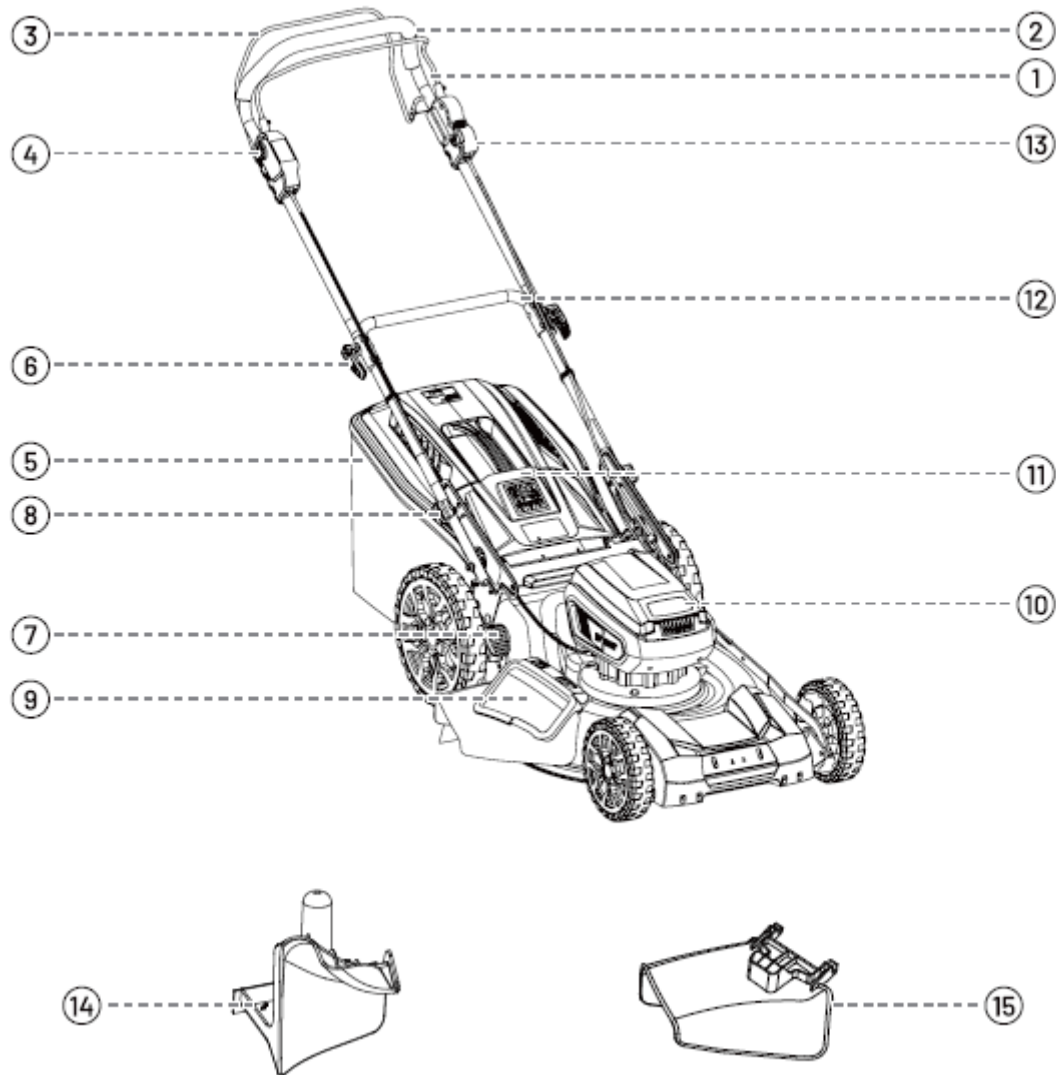
Niektóre z tych symboli mogą występować na urządzeniu. Proszę zapoznać się z ich znaczeniem – przyczyni się to do bezpiecznego i lepszego użytkowania urządzenia.

	Należy stosować ochronę oczu – podczas korzystania z tego produktu należy zawsze nosić okulary ochronne z osłonami bocznymi lub pełną maskę.
	Nie zdejmować zabezpieczeń Nie otwieraj ani nie zdejmuj osłon ochronnych podczas pracy urządzenia.
	Podczas cofania patrz za siebie Najpierw spójrz w dół i za siebie, aby uniknąć potknięcia.
	Niebezpieczeństwo! Obracające się ostrza Trzymaj ręce i stopy z dala od urządzenia.

	Trzymaj ręce i stopy z dala od urządzenia Nigdy nie sięgać pod urządzenie. Nie używać maszyny bez pokrywy lub kosza zbiorczego. W przypadku uszkodzenia należy natychmiast wymienić.
	Niebezpieczeństwo! Zachowaj odległość od osób Nie kosić, gdy w pobliżu znajdują się dzieci lub inne osoby.
	Niebezpieczeństwo! Odrzucane przedmioty Usuń z trawnika ciała obce. Noś okulary ochronne.
	Niebezpieczeństwo! Strone zbocza Zachowaj ostrożność na zboczach. Nie używaj na zboczach o nachyleniu powyżej 15°.
	Ostrze obraca się Ostrza obracają się nawet po wyłączeniu urządzenia.
	Ostrzeżenie! Nie używać podczas deszczu Nie wystawiać urządzenia na działanie wilgoci lub wody.
	Ostrzeżenie! Odłączyć akumulator Przed przystąpieniem do konserwacji należy zawsze odłączyć akumulator.
	Akumulator litowo-jonowy Baterie należy utylizować lub poddawać recyklingowi oddzielnie. Zawierają one substancje niebezpieczne.
	Nie wyrzucać urządzeń elektrycznych wraz z odpadami komunalnymi Należy je utylizować w punktach recyklingu lub u specjalistycznych sprzedawców.
	Przed rozpoczęciem użytkowania produktu należy uważnie przeczytać niniejszą instrukcję obsługi i przechowywać ją w bezpiecznym miejscu do wykorzystania w przyszłości.
	Znak CE Produkt spełnia wymagania i przepisy Wspólnoty Europejskiej.

148. OPIS PRODUKTU

Proszę sprawdzić kompletność artykułu zgodnie z opisem zawartości dostawy. W przypadku uszkodzonych części prosimy o kontakt z naszym działem obsługi klienta FUXTEC.



1. Dźwignia rozruchu
2. Górna belka
3. Uchwyt napędowy
4. Wyłącznik bezpieczeństwa
5. Worek na trawę
6. Dźwignia blokująca
7. Regulacja wysokości cięcia
8. Dźwignia szybkiego napinania

9. Ochrona przed uderzeniami przy bocznym wyrzucie
10. Komora akumulatora
11. Tylna pokrywa wyrzutu
12. Dolna belka
13. Dźwignia prędkości
14. Zestaw do mulczowania
15. Kanał wyrzutu bocznego

149. OBSŁUGA AKUMULATORA

Wskaźnik naładowania akumulatora

Akumulator jest wyposażony w przycisk kontrolny, który wskazuje stan naładowania. Naciśnij przycisk, aby sprawdzić stan naładowania na podstawie diod LED na akumulatorze:

Wskaźnik LED	Stan naładowania / stan pracy
4 diody LED świecą	75 % < poziom naładowania ≤ 100 %
3 diody LED świecą	50 % < stan naładowania ≤ 75 %
2 diody LED świecą	25 % < poziom naładowania ≤ 50 %
1 dioda LED świeci	10 % < poziom naładowania ≤ 25 %
1 dioda LED miga	Poziom naładowania ≤ 10 %

Ostrzeżenie:

Nie używaj ładowarki na zewnątrz ani w wilgotnym otoczeniu. Wilgoć może spowodować porażenie prądem.

Uwaga:

Akumulatory litowo-jonowe są dostarczane w stanie częściowo naładowanym. Przed pierwszym użyciem należy całkowicie naładować akumulator.

Wskazówki dotyczące ładowania akumulatora

- Podłącz ładowarkę do źródła zasilania (120 V–60 Hz). Czerwona dioda LED świeci się, wskazując, że ładowarka działa.
- Wsuń żebra prowadzące akumulatora do odpowiednich prowadnic ładowarki i wsuń akumulator.
- Gdy akumulator zostanie prawidłowo umieszczony, zielona dioda LED zacznie powoli migać, sygnalizując ładowanie akumulatora. Czerwona dioda LED pozostaje włączona.
- Gdy zielona dioda LED świeci się światłem ciągłym, oznacza to, że akumulator jest w pełni naładowany.
- Akumulator zostanie całkowicie naładowany, jeśli pozostanie w ładowarce. Nie zostanie przeładowany.
- Jeśli jednak akumulator pozostaje przez dłuższy czas nieużywany w ładowarce, może dojść do samorożadowania i utraty pojemności. W takim przypadku należy wyjąć akumulator i ponownie go naładować.
- Znacznie skrócony czas pracy po pełnym naładowaniu wskazuje, że akumulatory są na końcu swojego okresu użytkowania i należy je wymienić.
- Ładowarka może się nagrzewać podczas ładowania – jest to normalne zjawisko.
- Akumulator należy ładować wyłącznie w dobrze wentylowanych pomieszczeniach.



Wskaźnik LED ładowania

Wskaźnik LED	Możliwa przyczyna / znaczenie
Czerwony włączony, zielony wyłączony	Brak obciążenia – brak włożonego akumulatora
Czerwony wyłączony, zielony szybko miga	Niskie napięcie – akumulator mocno rozładowany. Proces ładowania wymaga więcej czasu.
Czerwony wyłączony, zielony powoli migający	Normalny proces ładowania – akumulator jest ładowany.
Czerwona dioda wyłączona, zielona dioda włączona	Akumulator całkowicie naładowany – proces ładowania zakończony.
Czerwona dioda miga, zielona wyłączona	Błąd temperatury – akumulator jest zbyt gorący lub zbyt zimny. Proces ładowania rozpocznie się ponownie, gdy temperatura wróci do normy.
Czerwona dioda miga szybko, zielona dioda wyłączona	Błąd przetężenia – pobór prądu przekracza limit ładowania. Natychmiast przerwij ładowanie i skontaktuj się z obsługą klienta.

150. MONTAŻ

Ostrzeżenie:

- Aby zapobiec przypadkowemu uruchomieniu, które może spowodować poważne obrażenia, przed rozpoczęciem montażu części należy zawsze wyjąć akumulator z urządzenia.
- Nie wprowadzaj żadnych zmian w urządzeniu i nie używaj akcesoriów, które nie są wyraźnie przeznaczone do tej kosiarki. Wszelkie zmiany lub modyfikacje są uważane za niewłaściwe użytkowanie i mogą prowadzić do niebezpiecznych sytuacji z poważnymi obrażeniami.

Rozpakowywanie

- Ten produkt wymaga montażu.
- Najpierw wyjmij wszystkie akcesoria z kartonu. Następnie chwyć jednocześnie przednią pokrywę i tylny uchwyt, aby ostrożnie podnieść kosiarkę i wyjąć ją z kartonu. Upewnij się, że wszystkie elementy wymienione na liście części są obecne.
- Dokładnie sprawdź urządzenie, aby upewnić się, że podczas transportu nie doszło do żadnych uszkodzeń lub pęknięć.
- Przechowaj materiały opakowaniowe do momentu dokładnego sprawdzenia kosiarki i pomyślnego uruchomienia jej.
- W przypadku braku lub uszkodzenia części prosimy o kontakt z działem obsługi klienta.

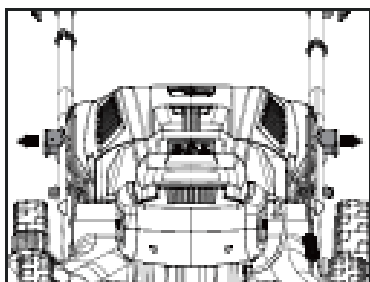
Montaż uchwytu

Ostrzeżenie:

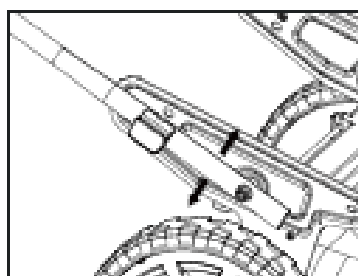
Nigdy nie uruchamiaj kosiarki przed jej całkowitym zmontowaniem.

Rozkładanie dolnego uchwytu (rys. 1a, rys. 1b)

1. Odchyl dolny i górny uchwyt do tyłu maszyny. Ostrożnie odciągnij dźwignie szybkiego zwalniania od dolnego uchwytu, a następnie obróć je w lewo lub w prawo (możliwe po obu stronach).
2. Ustawić żądaną wysokość. Do wyboru są trzy pozycje.
3. Następnie obróć dźwignie szybkiego zacisku z powrotem do pozycji wyjściowej.



Rys. 1a



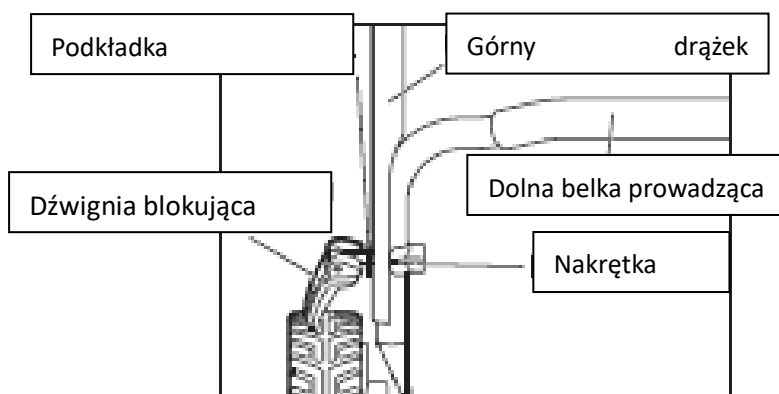
Rys. 1b

Uwaga:

Dźwignie szybkiego mocowania muszą zatrzasknąć się w przewidzianych do tego otworach w obudowie.

Montaż górnego uchwytu belki

1. Wyrównaj otwory w górnym uchwycie z otworami w dolnym uchwycie.
2. Włóż dźwignie blokujące z podkładkami do otworów i nakręć nakrętki. Następnie obróć dźwignie blokujące w kierunku zgodnym z ruchem wskazówek zegara, aby mocno połączyć górny uchwyt z dolnym uchwytym.



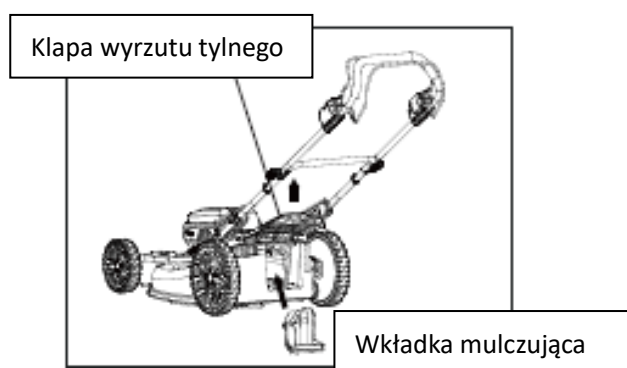
Zacisk kablowy

Kosiarka jest wyposażona w dwa zaciski kablowe. Aby bezpiecznie zamocować kabel do górnej belki, wystarczy docisnąć zaciski kablowe do belki.



Wkładanie/wyjmowanie wkładu do mulczowania

1. Podnieś tylną klapę wyrzutu i włóż wkład mulczujący do wyrzutu trawy kosiarki. Następnie opuść tylną klapę wyrzutu.
2. Aby wyjąć wkładkę do mulczowania, podnieś tylną klapę wyrzutu i wyciągnij ją prosto. Następnie zwolnij tylną klapę wyrzutu.



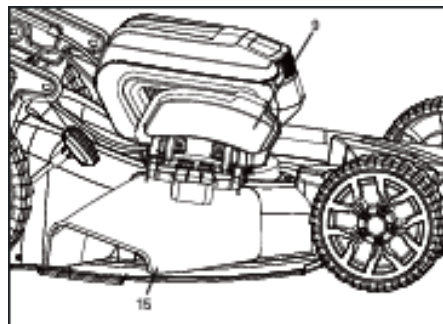
Wskazówka:

- Oba czopy wkładu do mulczowania należy umieścić w dwóch otworach w obudowie.
- Aby móc zamontować i używać worka na trawę, należy wyjąć wkład do mulczowania.
- Podczas stosowania wkładu do mulczowania uzyskuje się drobniejsze kawałki trawy, które pozostają na trawniku jako mulcz.
- Podczas pracy należy regularnie opróżniać worek na trawę. Nie należy czekać, aż zostanie całkowicie zapełniony. Zalecamy opróżnianie go już wtedy, gdy jest zapełniony w około połowie.

Montowanie/demontowanie wyrzutu bocznego

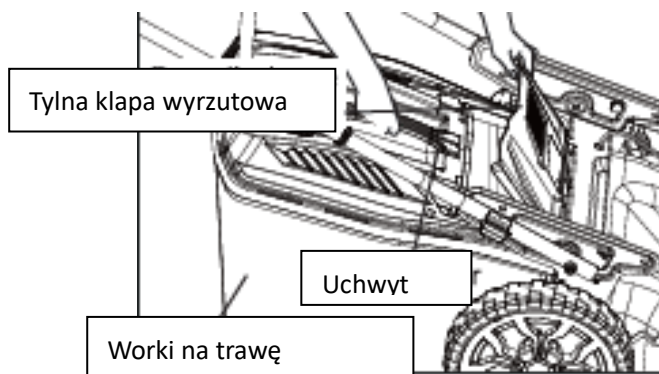
Podczas korzystania z bocznego wyrzutu ścinki są wyrzucane na trawnik z boku.

- Zdejmij worek na trawę (patrz rozdział Zakładanie/zdejmowanie worka na trawę).
- Załóż wkład do mulczowania (patrz rozdział Zakładanie/zdejmowanie wkładu do mulczowania).
- Podnieść osłonę zderzaka przy wyrzucie bocznym.
- Zamocować wyrzutnik boczny.
- Zamontować osłonę boczną.



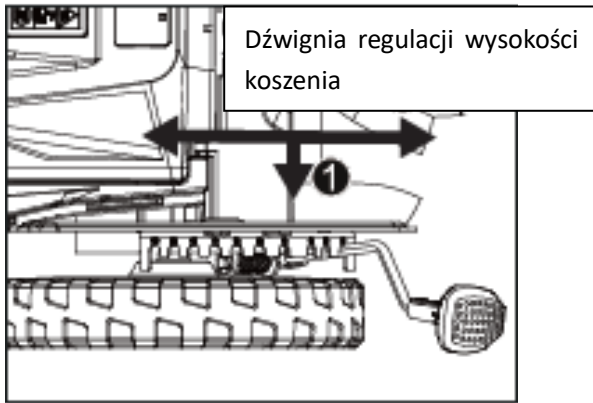
Zakładanie/zdejmowanie worka na trawę

- Jedną ręką podnieś tylną klapę wyrzutu. Drugą ręką chwyć uchwyt worka na trawę i wyrównaj pręty mocujące worka z uchwyty kosiarki, aby go zamontować.
- Aby zdjąć worek na trawę, wystarczy podnieść tylną klapę wyrzutu i wyjąć pręty mocujące worek na trawę.

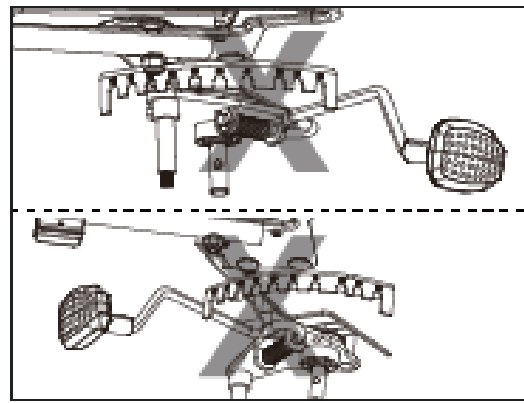


Regulacja wysokości cięcia

- Wyciągnąć dźwignię regulacji wysokości koszenia z zatrasku i przesunąć ją do przodu lub do tyłu, aby ustawić żądaną wysokość koszenia (rys. 7a).
- Kosiarka posiada 10 pozycji blokujących, które umożliwiają regulację wysokości koszenia w zakresie od około 25 do 100 mm.
- Należy uważać, aby nie zablokować dźwigni poza tymi 10 pozycjami (rys. 7b).



Rys. 7a



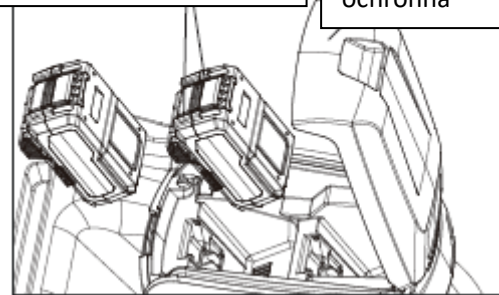
Rys. 7b

Wkładanie akumulatora

- Otwórz osłonę komory akumulatora.
- Wyrównaj podwyższoną część zestawu akumulatorów z prowadnicami wewnątrz komory akumulatora i wsuń zestaw akumulatorów do kosiarki.
- Przed rozpoczęciem pracy upewnij się, że przycisk blokady akumulatora na akumulatorze jest zablokowany, a akumulator jest dobrze zamocowany w urządzeniu.

Przycisk odblokowujący akumulator

Nasadka ochronna



Uwaga:

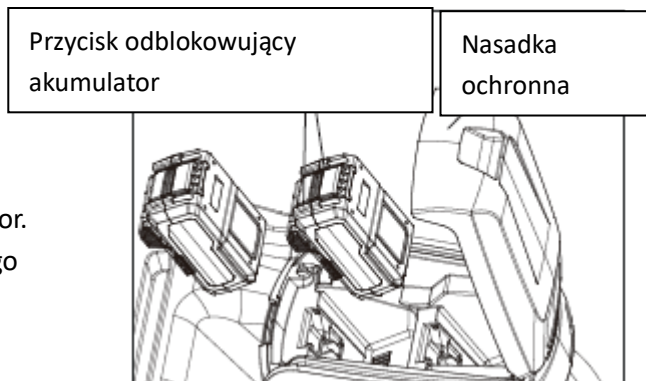
Aby uruchomić kosiarkę, należy użyć dwóch akumulatorów jednocześnie. Kosiarka nie może pracować z tylko jednym akumulatorem.

Ostrzeżenie:

- Podczas regulacji wysokości koszenia należy trzymać stopy z dala od zespołu tnącego.
- Aby uniknąć przypadkowego uruchomienia, należy zawsze pamiętać, aby nie naciskać dźwigni rozruchowej podczas wkładania akumulatora lub dokonywania innych ustawień urządzenia.

Wymowanie akumulatora

- Otwórz osłonę komory baterii.
- Naciśnij przycisk odblokowujący akumulator z przodu zestawu akumulatorów, aby wyjąć akumulator.
- Wyciągnij akumulator do tyłu, aby go całkowicie wyjąć.



151. URUCHOMIENIE

Ostrzeżenie:

Niech znajomość tego produktu nie spowoduje, że staniesz się nieostrożny. Pamiętaj, że nawet krótka chwila nieuwagi może spowodować poważne obrażenia.

Ostrzeżenie:

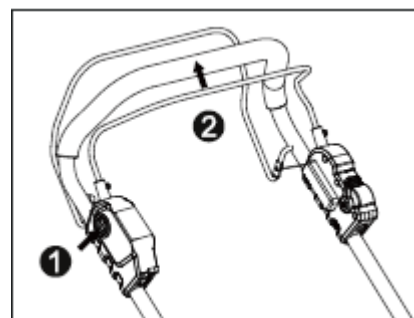
Zawsze noś okulary ochronne z osłonami bocznymi zgodne z normą ANSI Z87.1 oraz ochronniki słuchu. Niezastosowanie się do tego zalecenia może spowodować wyrzucenie przedmiotów do oczu lub inne poważne obrażenia.

Ostrzeżenie:

Nie używaj żadnych nasadek ani akcesoriów, które nie są zalecane przez producenta tego produktu. Używanie niezatwierdzonych części może spowodować poważne obrażenia.

Uruchamianie/wyłączanie kosiarki

- Włóż akumulatory do kosiarki.
- Najpierw naciśnij przycisk bezpieczeństwa (1), następnie pociągnij dźwignię rozruchową (2) do tyłu aż do uchwytu, a następnie zwolnij przycisk bezpieczeństwa, aby uruchomić silnik.
- Aby zatrzymać kosiarkę, należy całkowicie zwolnić dźwignię rozruchową.
Hamulec elektryczny zatrzymuje obroty noża w ciągu kilku sekund po zwolnieniu dźwigni rozruchowej.



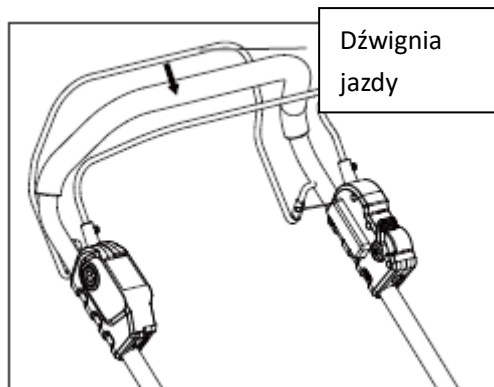
Włączanie/wyłączanie napędu kół

Włączanie napędu kół:

- Nacisnąć dźwignię jazdy w kierunku uchwytu.

Wyłączenie napędu kół:

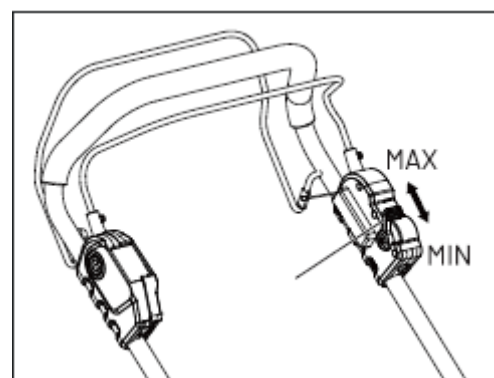
- Puścić dźwignię jazdy.



Regulacja prędkości napędu kół

Za pomocą dźwigni prędkości na górnym uchwycie można zmieniać prędkość napędu kół w zakresie od 0,6 m/s (MIN) do 1,3 m/s (MAX).

Przesuń dźwignię prędkości do przodu, aby zmniejszyć prędkość, i do tyłu, aby ją zwiększyć.



Ostrzeżenie:

- Obracające się noże mogą spowodować poważne obrażenia. Aby uniknąć obrażeń, należy wyjąć klucz bezpieczeństwa, gdy kosiarka pozostaje bez nadzoru lub podczas wykonywania czynności związanych z regulacją, czyszczeniem, konserwacją, transportem lub podnoszeniem.
- Podczas pracy kosiarki ciała obce mogą zostać wyrzucone w kierunku oczu użytkownika lub innych osób, powodując poważne obrażenia oczu. Podczas pracy lub wykonywania czynności związanych z kosiarką należy zawsze nosić okulary ochronne.
- Upewnij się, że inne osoby i zwierzęta znajdują się w odległości co najmniej 30 m od kosiarki podczas jej pracy.
- Ostrze obraca się jeszcze przez kilka sekund po wyłączeniu kosiarki. Przed ponownym uruchomieniem należy poczekać, aż silnik i ostrze całkowicie się zatrzymają. Nie włączaj i nie wyłączaj kosiarki wielokrotnie w krótkich odstępach czasu.

Ochrona przed przeciążeniem kosiarki

Aby uniknąć przeciążenia, nie należy próbować kosić zbyt dużej ilości trawy naraz. Należy zmniejszyć prędkość koszenia lub zwiększyć wysokość koszenia.

Kosiarka jest wyposażona w zintegrowane zabezpieczenie przed przeciążeniem. W przypadku przeciążenia kosiarki silnik zatrzymuje się, a kosiarka emituje sygnał ostrzegawczy (brzęczenie).

W takim przypadku należy wyjąć akumulatory z urządzenia. Sprawdź, czy pod obudową nie zgromadziły się resztki trawy i w razie potrzeby usuń je.

Następnie włóż ponownie akumulatory i uruchom kosiarkę.

Zabezpieczenie przed wysoką temperaturą akumulatora

Podczas pracy akumulator generuje ciepło. W czasie upałów ciepło to jest odprowadzane wolniej. Jeśli temperatura akumulatora podczas pracy przekroczy 70°C, obwód zabezpieczający automatycznie wyłącza kosiarkę, aby chronić akumulator przed uszkodzeniem spowodowanym przegrzaniem. Cztery diody LED na akumulatorze migają jednocześnie na zielono. Następnie należy zwolnić dźwignię bezpieczeństwa i poczekać, aż akumulator ostygnie do około 67°C. Następnie można ponownie uruchomić kosiarkę.

Wskazówki dotyczące koszenia

Wskazówka:

Ostre ostrze znacznie poprawia wydajność kosiarki, zwłaszcza podczas koszenia wysokiej trawy. Dlatego przed rozpoczęciem koszenia należy zawsze sprawdzić stan i ostrość ostrza. Upewnij się, że trawnik jest wolny od kamieni, patyków, drutów i innych przedmiotów, które mogłyby uszkodzić kosiarkę lub silnik. Przedmioty takie mogą zostać wyrzucone przez kosiarkę w różnych kierunkach i spowodować poważne obrażenia u operatora lub innych osób.

Ostrzeżenie:

W przypadku natrafienia na ciało obce należy natychmiast wyłączyć silnik i wyjąć akumulator. Dokładnie sprawdź kosiarkę pod kątem uszkodzeń i napraw je przed ponownym uruchomieniem. Nadmierne wibracje kosiarki podczas pracy wskazują na możliwe uszkodzenia. Urządzenie należy natychmiast sprawdzić i w razie potrzeby naprawić.

- Aby uzyskać optymalne wyniki, nie należy kosić trawnika ruchem okrężnym, ale w przód i w tył.
- Podczas koszenia gęstej trawy należy zmniejszyć prędkość jazdy, aby zapewnić bardziej efektywne koszenie i równomierne wyrzucanie skoszonej trawy.
- Aby zachować zdrowy trawnik, nie należy kosić więcej niż jedną trzecią wysokości trawy podczas jednego koszenia.
- Idealna wysokość trawnika wynosi około 3,8–5 cm w chłodniejszych miesiącach i 5–8 cm w gorących miesiącach.

Trzymaj dzieci z dala

Tragiczne wypadki mogą się zdarzyć, jeśli operator nie zwraca uwagi na obecność dzieci. Dzieci często są zafascynowane kosiarką i koszeniem trawy i nie rozumieją związanych z tym zagrożeń. Nigdy nie zakładaj, że dzieci pozostaną w miejscu, w którym je ostatnio widziałeś.

- Trzymaj dzieci z dala od obszaru pracy kosiarki i upewnij się, że są pod opieką odpowiedzialnej osoby dorosłej, która nie jest operatorem.
- Bądź czujny i wyłącz kosiarkę, gdy dziecko wejdzie w obszar pracy.
- Zachowaj szczególną ostrożność w miejscach o ograniczonej widoczności, np. przy narożnikach domów, drzwiach, krzewach, drzewach lub innych przeszkodach, które mogą zasłaniać widok dzieci wbiegających w obszar pracy.
- Nigdy nie pozwalaj dzieciom poniżej 14 roku życia obsługiwać kosiarki spalinowej. Dzieci powyżej 14 roku życia mogą obsługiwać kosiarkę tylko wtedy, gdy przeczytały i zrozumiały

instrukcję obsługi oraz zasady bezpieczeństwa zawarte w niniejszym podręczniku oraz zostały przeszkolone i są nadzorowane przez osobę dorosłą.

- Z urządzenia mogą korzystać wyłącznie osoby odpowiedzialne, zaznajomione z niniejszymi zasadami bezpieczeństwa.

Koszenie na zboczach

Spadki stanowią poważne ryzyko poślizgnięcia się i upadku, co może prowadzić do poważnych obrażeń. Dlatego podczas koszenia na zboczach należy zachować szczególną ostrożność.

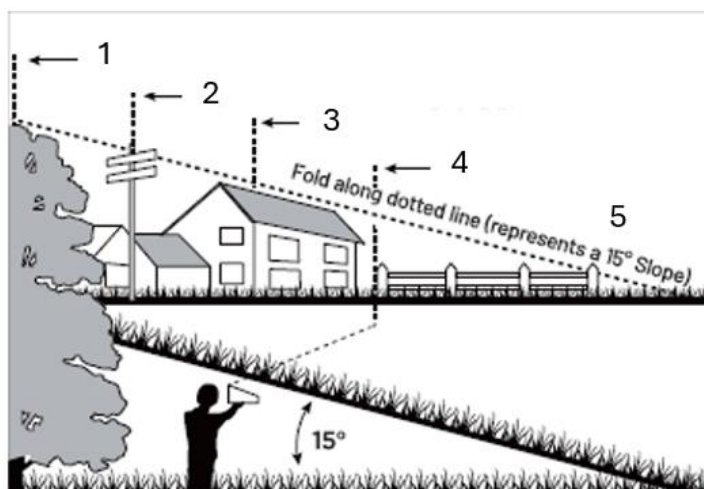
Jeśli czujesz się niepewnie na zboczu, nie kosz na nim. Dla własnego bezpieczeństwa przed użyciem urządzenia sprawdź kąt nachylenia za pomocą karty pomiaru nachylenia (rys. 13). Nigdy nie kosz na zboczach o nachyleniu większym niż 15 stopni.

Uwaga:

- Kosić należy w poprzek zbocza, nigdy w górę i w dół.
- Podczas zmiany kierunku należy zachować szczególną ostrożność.
- Zwracaj uwagę na dziury, koleiny, kamienie, ukryte przeszkody lub nierówności terenu, które mogą stwarzać ryzyko potknięcia się lub poślizgnięcia. Wysoka trawa może zasłaniać takie przeszkody.

Należy unikać:

- koszenia w pobliżu zboczy, rowów lub skarp, ponieważ łatwo można stracić równowagę.
- koszenia na zboczach o nachyleniu większym niż 15 stopni (różnica wysokości około 0,75 m na długości 3 m) – patrz ilustracja.
- Koszenia na mokrej trawie, ponieważ podłoże może stać się śliskie i istnieje ryzyko upadku.



1. Wyrównaj linkę poziomo względem pionowego drzewa.
2. Alternatywnie linię można ustawić względem słupka.
3. Można ją również ustawić wzdłuż narożnika budynku lub
4. wyrównać względem słupka ogrodzenia.
5. Złóż arkusz wzdłuż linii przerywanej – przedstawia ona nachylenie 15°.

Rys. 13

152. CZYSZCZENIE I KONSERWACJA

Ostrzeżenie:

Do konserwacji należy używać wyłącznie identycznych części zamiennych. Użycie innych części może stanowić zagrożenie lub spowodować uszkodzenie urządzenia. Aby zapewnić bezpieczeństwo i niezawodność, wszystkie naprawy powinny być wykonywane przez wykwalifikowany personel.

Ostrzeżenie:

Aby uniknąć poważnych obrażeń, przed przystąpieniem do wszelkich prac konserwacyjnych, czyszczenia lub napraw, a także podczas wymiany akcesoriów lub usuwania materiałów z urządzenia, należy wyjąć akumulator.

Czyszczenie kosiarki

Ostrzeżenie:

Przed konserwacją lub transportem kosiarki należy zawsze wyjąć akumulator.

- Spód obudowy kosza należy czyścić po każdym użyciu, ponieważ mogą gromadzić się na nim resztki trawy, brud i inne zanieczyszczenia.
- Wytrzeć kosiarkę wilgotną ściereczką.

Ostrzenie noży

Ostrzeżenie:

Przed przystąpieniem do konserwacji noża należy chronić ręce, zakładając grube rękawice robocze lub owijając ostrza szmatką lub innym materiałem.

Przed konserwacją lub transportem kosiarki należy zawsze wyjąć akumulator.

Ostrzeżenie:

Podczas demontażu, ostrzenia lub montażu noża należy nosić odpowiednie okulary ochronne.

Ostrzeżenie:

Zużyte, pęknięte lub uszkodzone ostrze może pęknąć, a jego fragmenty mogą stać się niebezpiecznymi pociskami. Aby uniknąć poważnych obrażeń, należy regularnie sprawdzać ostrze i nie używać kosiarki z zużytym lub uszkodzonym ostrzem.

Wskazówka:

Aby uzyskać najlepszą wydajność cięcia, należy utrzymywać ostrze w stanie ostrym. Tępe ostrze nie tnie trawy równo i utrudnia mulczowanie.

Tępe ostrze można ponownie naostrzyć.

Jednak mocno zużyte, wygięte, pęknięte lub w inny sposób uszkodzone ostrze należy wymienić.

Uszkodzone ostrze może się złamać, a jego fragmenty mogą zostać wyrzucone.

Częstotliwość ostrzenia

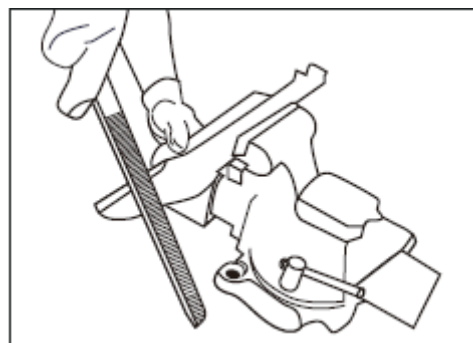
W normalnych warunkach wystarczy ostrzyć nóż dwa razy w sezonie koszenia. Jeśli trawnik jest piaszczysty lub gromadzi się na nim dużo pyłu, może być konieczne częstsze ostrzenie, ponieważ piasek szybciej tępi ostrze.

Podczas ostrzenia noża:

- Należy upewnić się, że nóż pozostaje wyważony.
- Ostrzyć nóż pod pierwotnym kątem cięcia.
- Ostrzyć obie krawędzie tnące równomiernie, usuwając taką samą ilość materiału z każdej strony.

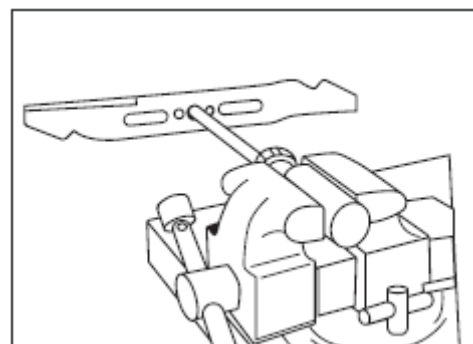
Szlifowanie noża w imadle

- Zdejmij nóż z kosiarki (patrz sekcja Wymiana noża).
- Zacisnąć nóż w imadle (patrz rys. 17).



Rys. 17

- Należy nosić odpowiednią ochronę oczu i rękawice oraz uważać, aby się nie skaleczyć.
- Ostrożnie oszlifuj krawędzie tnące noża za pomocą pilnika o drobnym uzębieniu lub kamienia szlifierskiego, zachowując pierwotny kąt tnący.
- Sprawdź wyważenie noża:
 - Zacisnąć poziomo gwóźdź lub śrubokręt z okrągłym trzonkiem.
 - Umieścić nóż tak, aby gwóźdź lub śrubokręt przechodził przez środkowy otwór noża.
 - Ustaw nóż w pozycji poziomej.
 - Jeśli jeden koniec noża opada w dół, usuń trochę materiału z tej strony, aż oba końce będą wyważone.
 - Ostrze jest wyważone, gdy żaden z końców nie opada (patrz rys. 18).
- Włóż nóż z powrotem do kosiarki i mocno go dokręć (patrz sekcja Wymiana noża).



Rys. 18

Ostrzeżenie:

Niewyważone ostrze powoduje nadmierne wibracje przy wysokich prędkościach obrotowych. Może to spowodować uszkodzenie kosiarki, a w najgorszym przypadku pęknięcie ostrza i poważne obrażenia.

Smarowanie

Ostrzeżenie:

Przed przystąpieniem do smarowania należy wyjąć akumulator.

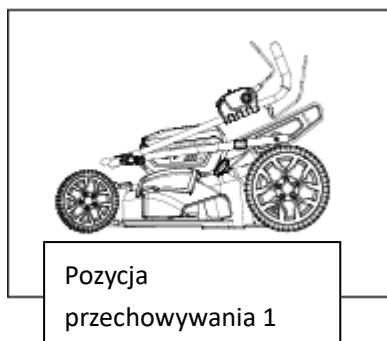
Zaleca się, aby smarowanie urządzenia zostało wykonane przez wykwalifikowanego technika lub

autoryzowany serwis.

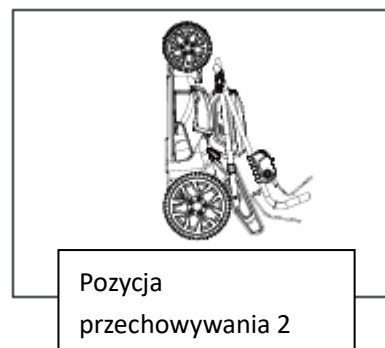
Przechowywanie

Podczas przechowywania kosiarki należy postępować w następujący sposób:

- Wyjmij akumulatory z komory akumulatora.
- Wyjmij kosz na trawę. Ustaw dźwignię regulacji wysokości koszenia w najniższym położeniu.
- Wyczyść kosiarkę wilgotną szmatką lub szczotką ręczną.
- Dokładnie sprawdź kosiarkę pod kątem zużytych, luźnych lub uszkodzonych części. Sprawdź śruby i połączenia i w razie potrzeby dokręć je.
- Zwróć szczególną uwagę na nóż – w razie zużycia naostrz go lub wymień.
- Kosiarkę należy przechowywać w suchym, czystym i chłodnym pomieszczeniu, poza zasięgiem dzieci.
- Nie przechowuj urządzenia w pobliżu materiałów korozyjnych, takich jak nawozy lub sól drogowa.
- Nie przykrywaj kosiarki sztywną folią z tworzywa sztucznego. Tworzywo sztuczne może zatrzymywać wilgoć, która może uszkodzić urządzenie.
- Uchwyt kosiarki można całkowicie złożyć, aby zaoszczędzić miejsce podczas przechowywania:
 - W tym celu należy odkręcić wszystkie pokręta na górnym uchwycie.
 - Najpierw należy złożyć górny uchwyt, a następnie całkowicie złożyć dolny uchwyt (patrz rys. 19 i 20).



Rys. 19



Rys. 20

Przechowywanie akumulatora

- Chronić akumulator przed wilgocią i wodą.
- Akumulator należy przechowywać wyłącznie w temperaturze od 5 °C do 40 °C. Nie należy pozostawiać akumulatora w samochodzie lub kosiarce wystawionej na bezpośrednie działanie promieni słonecznych.
- Od czasu do czasu należy czyścić otwory wentylacyjne akumulatora miękką, czystą i suchą szczotką.

Znacznie skrócony czas pracy po naładowaniu wskazuje, że akumulator jest zużyty i należy go wymienić.

- Jeśli urządzenie nie jest używane przez dłuższy czas, należy ładować i rozładowywać akumulator raz w miesiącu.

153. KONSERWACJA

Należy używać wyłącznie oryginalnych akcesoriów i części zamiennych.

Tylko regularnie konserwowane i obsługiwane urządzenie może służyć jako zadowalająca pomoc.

Niewystarczająca konserwacja i pielęgnacja mogą prowadzić do nieprzewidzianych wypadków i obrażeń.

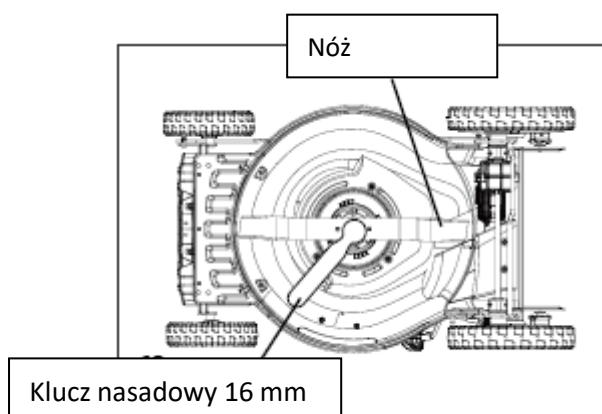
Wymiana noża

Ostrzeżenie:

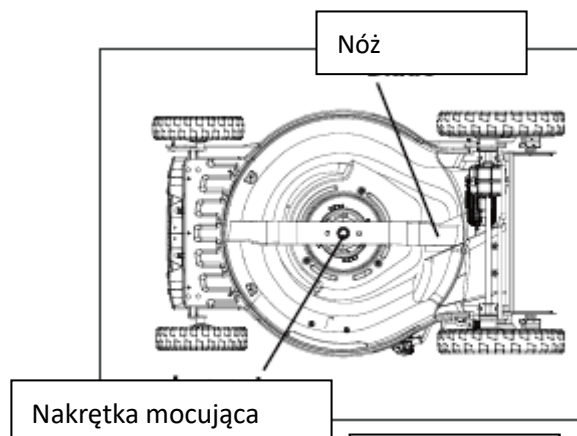
Przed przystąpieniem do konserwacji noża należy chronić ręce, zakładając grube rękawice robocze lub owijając ostrza szmatką lub innym materiałem.

Przed konserwacją lub transportem kosiarki należy zawsze wyjąć akumulator.

- Wyjmij akumulatory z kosiarki.
- Przechyl kosiarkę na bok, aby odstąpić spód zespołu tnącego.
- Użyj szmatki do uchwycenia noża lub załóż grube rękawice robocze.
- Odkręć nakrętkę mocującą ostrze za pomocą klucza 16 mm (nie wchodzi w skład zestawu), obracając ją w kierunku przeciwnym do ruchu wskazówek zegara.
(Moment dokręcania: 20–25 Nm)
- Następnie ostrożnie wyjmij nóż (patrz rys. 14 i 15).

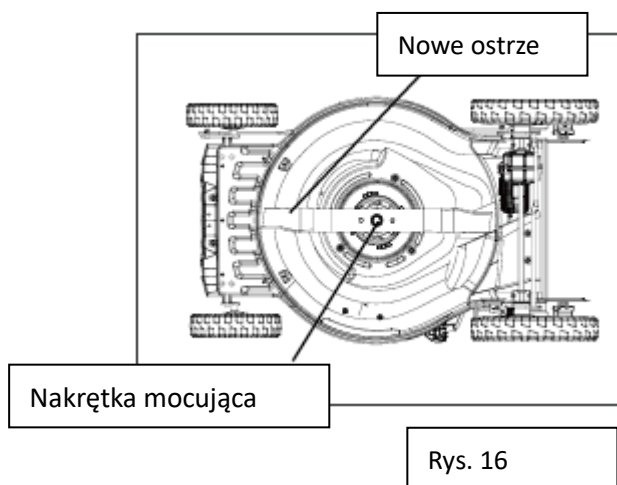


Rys. 14



Rys. 15

- Włóż nowe ostrze w tej samej pozycji i zamocuj je za pomocą oryginalnej nakrętki mocującej. (Wymagany moment dokręcania: 20–25 Nm) (patrz rys. 16)



Rys. 16

Wymiana koła

Ostrzeżenie:

Przed przystąpieniem do czynności konserwacyjnych należy wyjąć akumulatory.

W celu wymiany kół zaleca się oddanie urządzenia do serwisu wykwalifikowanemu technikowi lub autoryzowanemu centrum serwisowemu.

154. ROZWIĄZYWANIE PROBLEMÓW

Ostrzeżenie:

Przed przystąpieniem do konserwacji lub transportu kosiarki należy wyjąć akumulator.

Podczas wykonywania czynności konserwacyjnych związanych z ostrzem należy chronić ręce, zakładając grube rękawice robocze lub zakrywając ostrza szmatką lub innym materiałem.

Problem	Możliwa przyczyna	Rozwiązanie
Kosiarka nie uruchamia się.	Akumulator jest rozładowany.	Naładuj akumulator.
	Silnik lub akumulator są przeciążone.	Zwiększyć wysokość koszenia i ponownie uruchomić urządzenie.
	Akumulator lub urządzenie są zbyt gorące.	Poczekaj, aż akumulator lub urządzenie ostygną, a następnie uruchom je ponownie.
	Klucz bezpieczeństwa nie jest włożony do komory	Włożyć klucz bezpieczeństwa do gniazda.

	akumulatora.	
Kosiarka działa, ale wydajność koszenia jest niewystarczająca.	Ostrze jest tępe. Obudowa lub kanał wyrzutowy są zatkane.	Naostrzyć nóż. Wyczyścić obudowę lub kanał wyrzutowy.
Kosiarka jest niezwykle głośna lub wibruje.	Ostrze jest wygięte lub uszkodzone.	Wymień nóż.
Worek na trawę nie zbiera trawy.	Kanał wyrzutowy jest zatkany. Kosz na trawę jest pełny.	Usuń resztki trawy z kanału wyrzutowego. Częściej opróżniaj kosz na trawę.

Wskazówka:

Jeśli problem nadal występuje po wykonaniu powyższych czynności kontrolnych, skontaktuj się z działem obsługi klienta lub autoryzowanym serwisem.

155. AKCESORIA I CZĘŚCI ZAMIENNE

Aby zapewnić bezpieczeństwo i prawidłowe działanie urządzenia, należy używać wyłącznie oryginalnych akcesoriów i części zamiennych. Więcej informacji można znaleźć na [stronie www.FUXTEC.com](http://www.FUXTEC.com).

156. OGÓLNY OPIS

Numer artykułu: FX-E2RM46PROSet

Nazwa produktu: Kosiarka akumulatorowa FUXTEC FX-E2RM46PROSet

157. DANE TECHNICZNE

Typ	Specyfikacja
Model	FX-E2RM46PROSet
Waga netto	22,5 kg
Dostarczane w stanie zmontowanym	Pakowane z odłączonym górnym uchwytem
Typ silnika	silnik bezszczotkowy 1200 W
Rodzaj napędu	Akumulator
Napięcie nominalne	36 V
Prędkość obrotowa znamionowa	2800 - 3100 obr./min $\pm 10\%$
Prędkość obrotowa biegu jałowego	4200 obr./min
Moc w W	1200 W
Urządzenie rozruchowe	Rozrusznik linkowy, rozrusznik elektryczny
Poziom mocy akustycznej LWA zmierzony	96 dB (A)
Poziom mocy akustycznej LWA gwarantowany	99 dB (A)
Bateria w zestawie	Tak
Technologia baterii	Li-Ion
Ładowarka w zestawie	Tak
Typ wtyczki sieciowej	Wtyczka europejska

Napięcie akumulatora	18 V
Liczba akumulatorów	2
Czas pracy akumulatora do	Czas pracy na biegu jałowym (z akumulatorem standardowym 5 Ah, bez napędu): ≥ 64 min
Pojemność akumulatora	5 Ah
Czas ładowania (ok.)	120 min
Centralna regulacja wysokości koszenia	Tak
Wysokość cięcia	10 stopni od 25 do 100 mm
Szerokość cięcia	46 cm
Napęd własny	Tak, napęd na tylne koła
Wyrzut boczny	Nie
Wyrzut tylny	Tak
Pojemność kosza na trawę	50 l
Rozruch elektryczny	Tak
FlexSpeed	Tak
Funkcja mulczowania	Tak
Obrotowa przednia oś	Nie
Wibracje na uchwycie	4 m/s ² (niepewność K=1,5 m/s ²)
Średnica przedniego koła	8" (200 mm)
Średnica tylnego koła	11" (280 mm)
Maks. wysokość urządzenia	123 cm
Wymiary dł. x szer. x wys.	164 x 54 x 123 cm
Klasa ochrony IP	Uchwyt: IPX1 Komora baterii: IPX4

158. ZAKRES DOSTAWY

Artykuł	Ilość
Kosiarka akumulatorowa – FX-E2RM46PROSet	1
Akumulator	2
Ładowarka	1
Zaciski kablowe	2
Worek na trawę	1
Śruby (wkrety)	2
Przyciski	2
Dźwignia blokująca	2
Podkładki	2
Nakrętki	2
Zestaw do mulczowania	1
Kanał wyrzutu bocznego	1
Instrukcja obsługi	1

159. GWARANCJA

Okres gwarancji rozpoczyna się w dniu zakupu. Prosimy o staranne przechowywanie dowodu zakupu jako potwierdzenia. Gwarancja nie obejmuje części zużywających się i nie ma zastosowania w przypadku uszkodzeń spowodowanych niewłaściwym użytkowaniem, nieprawidłową obsługą, użyciem siły, zmianami technicznymi, użyciem niezatwierdzonych akcesoriów lub części zamiennych, a także próbami naprawy przez osoby nieuprawnione. Prace gwarancyjne mogą być wykonywane wyłącznie przez autoryzowane firmy specjalistyczne lub partnerów serwisowych. Warunki te stanowią uzupełnienie ustawowych praw gwarancyjnych, które mogą się różnić w zależności od kraju.

160. UTYLIZACJA

Materiały opakowaniowe składają się głównie z materiałów nadających się do recyklingu. Prosimy o utylizację wszystkich elementów opakowania zgodnie z lokalnymi przepisami dotyczącymi segregacji odpadów. Recykling opakowania stanowi cenny wkład w ochronę środowiska i zrównoważone wykorzystanie zasobów.

Produktu nie wolno wyrzucać wraz z normalnymi odpadami komunalnymi. Zgodnie z europejską dyrektywą 2012/19/UE w sprawie zużytego sprzętu elektrycznego i elektronicznego (WEEE – Waste Electrical and Electronic Equipment) urządzenie po zakończeniu eksploatacji należy przekazać do autoryzowanego punktu zbiórki zużytego sprzętu elektrycznego i elektronicznego.

Prawidłowa utylizacja i recykling materiałów przyczyniają się do ochrony środowiska i zdrowia ludzkiego. Więcej informacji na temat zwrotu i utylizacji można uzyskać w lokalnym urzędzie ds. odpadów lub u sprzedawcy, od którego zakupiono produkt.

161. OBSŁUGA KLIENTA

W przypadku pytań dotyczących gwarancji, napraw lub części zamiennych prosimy o kontakt:

FUXTEC GmbH
Kappstraße 69
71083 Herrenberg
Niemcy
Telefon: 070329560888
E-mail: info@fuxtec.de

Uwaga: Prosimy nie wysyłać zwrotów ani napraw na ten adres. W przypadku zwrotów w ramach gwarancji prosimy o kontakt z naszym działem obsługi klienta.

162. PRAWA AUTORSKIE

© 2025 By FUXTEC GmbH

Wszelkie prawa zastrzeżone. Treść niniejszej instrukcji jest chroniona prawem autorskim. Jej wykorzystanie jest dozwolone w ramach obsługi urządzenia. Wykorzystanie lub powielanie wykraczające poza ten zakres bez pisemnej zgody FUXTEC GmbH jest zabronione. FUXTEC GmbH zastrzega sobie prawo do wprowadzania zmian w niniejszej instrukcji obsługi bez uprzedniego powiadomienia.

SLOVENSKÁ VERZIA

163. ÚVOD A BEZPEČNOSŤ

Všeobecné informácie

Pred prvým použitím produktu si pozorne prečítajte tento originálny návod na použitie a dodržiavajte všetky pokyny. Dokument uchovajte na bezpečnom mieste pre neskoršie použitie alebo pre ďalších vlastníkov. Oboznámte sa s funkciami a správnym používaním produktu. Dodržiavajte všetky bezpečnostné pokyny uvedené v servisnej príručke. Vždy konajte zodpovedne a ohľaduplne voči tretím osobám. Prevádzkovateľ nesie zodpovednosť za nehody alebo ohrozenie tretích osôb.

Použitie v súlade s určením

Produkt sa smie používať iba v súlade s jeho určeným účelom. Akékoľvek iné použitie sa považuje za použitie v rozpore s určeným účelom. Za škody alebo zranenia akéhokoľvek druhu, ktoré z toho vyplývajú, zodpovedá výlučne používateľ alebo prevádzkovateľ; výrobca za to nenesie žiadnu zodpovednosť. Upozorňujeme, že produkt nie je určený na komerčné, remeselné alebo priemyselné použitie. Záruka alebo zodpovednosť sa vylučuje, ak sa produkt používa v takýchto oblastiach použitia alebo pri podobných činnostiach.

Neumožnite žiadnej osobe, ktorá si neprečítala a neporozumela tomuto návodu v celom rozsahu, montovať, uvádzať do prevádzky, nastavovať alebo obsluhovať tento produkt. Tento produkt je určený výlučne pre dobre izolované priestory alebo pre dočasné použitie.

Bezpečnostné pokyny

Prečítajte si všetky bezpečnostné pokyny, návody na obsluhu, obrázky a technické údaje priložené k produktu. Nedodržanie týchto pokynov môže viesť k vážnym zraneniam alebo škodám. Obsluhujúca osoba je povinná používať produkt v súlade s určením, dávať pozor na okolie a venovať osobitnú pozornosť ostatným osobám, najmä deťom. Vždy dodržiavajte stanovené bezpečnostné pokyny.

164. VŠEOBECNÉ BEZPEČNOSTNÉ POKYNY

Všeobecné bezpečnostné pokyny

Nebezpečenstvo:

Toto zariadenie sa smie používať iba v súlade s bezpečnostnými pravidlami uvedenými v tomto návode. Ako pri všetkých motorových zariadeniach, nedbanlivosť alebo nesprávna obsluha môžu viesť k vážnym zraneniam. Toto zariadenie môže odrezať ruky a nohy a odhodiť predmety. Nedodržanie všetkých bezpečnostných pokynov môže viesť k vážnym zraneniam alebo dokonca k smrti.

Upozornenie:

Pri používaní elektrických kosačiek na trávu je potrebné dodržiavať základné bezpečnostné opatrenia, aby sa znížilo riziko požiaru, úrazu elektrickým prúdom a zranenia. Patrí sem najmä nasledujúce:

- Vyhnite sa vlhkému prostrediu – Kosačku nepoužívajte na mokrých alebo vlhkých plochách.

- Nepoužívajte ju v daždi.
- Držte deti v bezpečí – Návštevníci a deti musia byť držaní mimo pracovnej oblasti.
- Noste vhodné oblečenie – nenoste voľné oblečenie ani šperky, pretože sa môžu zachytiť o pohyblivé časti. Pri práci vonku sa odporúča nosiť ochranné rukavice a pevnú obuv.
- Používajte ochranné okuliare – Pri práci v prašnom prostredí vždy noste ochrannú masku alebo masku proti prachu.
- Používajte zariadenie len na určený účel – kosačka je určená výlučne na kosenie trávy.
- Nepracujte s násilím – Kosačka pracuje efektívnejšie a bezpečnejšie pri predpísanej rýchlosti.
- Nenamáhajte sa – Vždy dbajte na bezpečný postoj a rovnováhu.
- Buďte pozorní – Pracujte sústredene a používajte zdravý rozum. Neobsluhujte zariadenie, ak ste unavení.
- Skladovanie – Ak kosačku nepoužívate, vždy ju skladujte na suchom mieste mimo dosahu detí.
- Údržba – Rezacie nástroje udržiavajte čisté a ostré, aby ste dosiahli čo najlepšie výsledky. Všetky pohyblivé časti pravidelne mazajte a udržiavajte ich bez oleja a nečistôt.
- Nože udržiavajte vždy ostré.
- Ruky a nohy vždy držte mimo reznej oblasti.
- Predmety zasiahnuté nožmi môžu byť odhodnené – pred každým použitím starostlivo skontrolujte pracovný priestor, či sa v ňom nenachádzajú cudzie predmety.
- Vždy používajte identické náhradné nože.
- Ak kosačka narazí na cudzí predmet, okamžite ju zastavte:
 - Vypnite kosačku
 - vyberte akumulátor
 - Skontrolujte zariadenie a nože
 - Pred opätovným spustením nechajte opraviť poškodenia

Dôležité bezpečnostné pokyny pred kosením

Upozornenie:

Zásobník na trávu, kryt výmetu, bočný výmet, mulčovacia a ťahová lišta podliehajú opotrebeniu a poškodeniu. To môže viesť k vymršteniu pohyblivých častí alebo predmetov a k nebezpečenstvu poranenia. Z bezpečnostných dôvodov vždy skontrolujte všetky poškodené komponenty a okamžite ich vymeňte za identické náhradné diely.

- Pred montážou alebo použitím kosačky si prečítajte celý tento návod na obsluhu. Oboznámte sa so všetkými ovládacími prvkami. Návod na obsluhu si starostlivo uschovajte pre budúce použitie a objednávanie náhradných dielov.
- Deti, domáce zvieratá a osoby, ktoré sa na práci nepodieľajú, vždy držte mimo pracovného priestoru.
- Pri cúvaní s kosačkou sa vždy pozerajte dole a dozadu, aby ste sa vyhli deťom alebo prekážkam.
- Vždy udržiavajte priestor na vyhadzovanie trávy voľný. Táto kosačka je presný stroj, nie hračka – je potrebné dodržiavať najvyššiu opatrnosť. Kosačka je určená výlučne na kosenie trávy.
- Pred každým použitím dôkladne skontrolujte pracovný priestor. Odstráňte kamene, palice, drôty alebo iné cudzie predmety, ktoré by mohli byť zachytené nožmi a odhodnené. Takéto

predmety môžu spôsobiť vážne zranenia.

- Naplánujte si spôsob kosenia tak, aby sa žiadny materiál nevyhadzoval smerom k cestám, chodníkom alebo osobám. Vyhnite sa prekážkam, ktoré by mohli vyhadzovať materiál späť k obsluhu.
- Aby ste sa vyhli zraneniam od odhodnených predmetov, pri kosení vždy stojte za rukoväťami a dodržujte vzdialenosť minimálne 10 m (30 stôp) medzi kosačkou a ostatnými osobami. Ak niekto vstúpi do pracovnej oblasti, okamžite zastavte stroj.
- Vždy noste ochranné okuliare alebo protiprachovú masku, najmä v prašných podmienkach. Lietajúce predmety môžu spôsobiť vážne poranenia očí.
- Nikdy nedávajte ruky a nohy do blízkosti rotujúcich nožov. Kontakt s nimi môže spôsobiť amputáciu.
- Chýbajúce alebo poškodené ochranné kryty môžu spôsobiť poranenia odletujúcimi časťami – poškodené časti okamžite vymeňte.
- Mnoho zranení vzniká, keď kosačka prejde používateľa pri páde. Ak pošmyknete alebo spadnete, nedržte sa kosačky – okamžite ju pustíte.
- Nešoférujte kosačku dozadu, keď idete. Predtým, ako kosačku posuniete dozadu, sa vždy pozrite dozadu, aby ste sa vyhnuli zakopnutiu.
- Spínač motora/noža na rukoväti je bezpečnostný spínač a nesmie sa obchádzať.
- Nikdy nekoste bez dostatočného osvetlenia alebo za zlej viditeľnosti.
- Nekoste nožmi na cestách, chodníkoch alebo štrkových plochách.
- Ak kosačka nezvyčajne vibruje, okamžite ju zastavte, vyberte batériu a skontrolujte príčinu. Vibrácie sú zvyčajne známkou poškodenia.
- Pred opustením obslužnej pozície alebo pred vykonaním údržby:
 - Vypnite kosačku.
 - Vyberte batériu.
 - Úplne zastavte pohyb nožov.
- Pred každým čistením, výmenou nožov, mulčovacího klinu, bočného výmetu alebo zberného vaku, ako aj pred odstraňovaním blokad Vypnite motor, vyberte batériu a počkajte, kým sa všetky nože úplne nezastavia.
- Nikdy sa nedotýkajte častí v oblasti vývrhu alebo noža, pokiaľ sa nože otáčajú. Vždy počkajte, kým sa všetky pohyblivé časti úplne zastavia.
- Ak sa často spúšťa poistka proti preťaženiu, obráťte sa na zákaznícky servis.
- Nikdy nevystavujte kosačku dažďu alebo vlhkosti. Motor a elektrické pripojenia vždy udržiavajte v suchu.
- Kosačku a batériu vždy skladujte na suchom, chránenom mieste, keď sa nepoužívajú.
- Používajte výlučne originálne náhradné diely. Iné diely môžu spôsobiť poruchy alebo bezpečnostné riziká.
- Aby ste predišli nebezpečenstvu požiaru, pravidelne odstraňujte zvyšky trávy, lístie a nečistoty z krytu motora.
- Pravidelne kontrolujte, či je nôž a upevňovacie skrutky pevne utiahnuté. Poškodené alebo opotrebované nože nahrádzajte výlučne identickými originálnymi náhradnými nožmi.
- Skrutky, matice a upevnenia vždy pevne utiahnite, aby bola zaručená prevádzková bezpečnosť.
- Nikdy nemanipulujte s bezpečnostnými zariadeniami a nevypínajte ich.

- Výšku nožov alebo koliesok nastavujte len pri vypnutom motore a zastavených nožoch.
- Po náraze okamžite zastavte motor, vyberte batériu, skontrolujte, či nie je nôž poškodený, a v prípade potreby ho opravte alebo vymeňte.
- Kosačku pravidelne udržiavajte a servisujte podľa pokynov, aby ste predĺžili jej životnosť.
- Všetky opravy, ktoré nie sú opísané v tejto príručke, smie vykonávať iba zákaznícky servis.




Bezpečnostné pokyny pre akumulátor

- Batériu nerozoberajte, neotvárajte ani neničte.
- Batériu nevystavujte teplu ani ohňu. Vyhnite sa priamemu slnečnému žiareniu. Články môžu explodovať. Informujte sa o miestnych predpisoch týkajúcich sa likvidácie.
- Batériu nezkratujte. Batériu nechovávajte voľne v zásuvke alebo krabici, kde by mohla dôjsť k jej skratovaniu inými kovovými predmetmi. Ak batériu nepoužívate, uchovávajte ju mimo dosahu kancelárskych sponiek, mincí, klinčov, skrutiek alebo iných malých kovových predmetov, ktoré by mohli spôsobiť spojenie jedného pólu s druhým. Skratovanie môže spôsobiť popáleniny alebo požiar.
- Batériu nevystavujte mechanickým nárazom.
- Všímajte si označenia plus (+) a mínus (–) na batérii a zariadení a používajte ich správne.
- Batériu uchovávajte mimo dosahu detí.
- Vždy používajte typ batérie odporúčaný výrobcom zariadenia.
- Batériu udržiavajte čistú a suchú.
- Ak sú kontakty batérie znečistené, očistite ich čistou suchou handričkou.
- Batériu je potrebné pred použitím nabiť. Vždy používajte správnu nabíjačku a postupujte podľa pokynov na nabíjanie uvedených v príručke.
- Batériu neskladujte dlhší čas v vybitom stave.
- Po dlhšom skladovaní môže byť potrebné batériu niekoľkokrát nabiť a vybiť na , aby sa obnovil jej maximálny výkon.
- Batéria dosahuje najlepší výkon pri bežnej izbovej teplote ($20\text{ °C} \pm 5\text{ °C}$).
- Batériu používajte len na účely, na ktoré je určená.
- Akumulátor vyberte zo zariadenia, ak sa nepoužíva.
- Batériu likvidujte správnym spôsobom.
- Batériu nenabíjajte v daždi, pod vodou alebo za mokrých podmienok. Batériu a nabíjačku nikdy nedotýkajte mokrými rukami.
- Nenabíjajte batériu vonku alebo vo vlhkom prostredí.
- Batériu nabíjajte iba nabíjačkou určenou výrobcom. Použitie iných nabíjačiek môže predstavovať riziko požiaru, výbuchu alebo poranenia.
- Používajte iba náradie so špeciálne určenými batériami. Použitie iných batérií môže spôsobiť riziko poranenia alebo požiaru.
- Ak z batérie vytečie tekutina, vyhnite sa kontaktu s ňou. V prípade kontaktu s pokožkou ju dôkladne opláchnite vodou. V prípade kontaktu s očami okamžite vyhľadajte lekársku pomoc. Vytekajúca tekutina môže spôsobiť podráždenie alebo popáleniny.





Tieto pokyny si uchovajte pre budúcnosť! Ak zariadenie odovzdávate inej osobe, odovzdajte jej aj tieto pokyny, aby sa predišlo nesprávnemu používaniu produktu a možným zraneniam.












165. SYMBOLY NA PRODUKTE

V tejto príručke, ako aj na samotnom výrobku, sa používajú symboly na upozornenie na možné nebezpečenstvá. Tieto bezpečnostné symboly a ich vysvetlenia je potrebné úplne pochopiť. Upozornenie: Varovné upozornenia samy o sebe neodstraňujú nebezpečenstvá a nenahrádzajú potrebné bezpečnostné opatrenia na prevenciu úrazov.

Symbol	Signál	Význam
	Nebezpečenstvo	Upozorňuje na nebezpečnú situáciu, ktorá, ak sa nezabráni, nevyhnutne povedie k smrti alebo vážnym zraneniam.
	Varovanie	Upozorňuje na nebezpečnú situáciu, ktorá, ak sa nezabráni, môže viesť k smrti alebo vážnym zraneniam.
	Pozor	Upozorňuje na nebezpečnú situáciu, ktorá, ak sa nezabráni, môže viesť k ľahkým alebo stredne ťažkým zraneniam.
	Poznámka	Obsahuje dôležité informácie, ktoré nie sú spojené s rizikom poranenia (napr. pokyny na ochranu majetku).

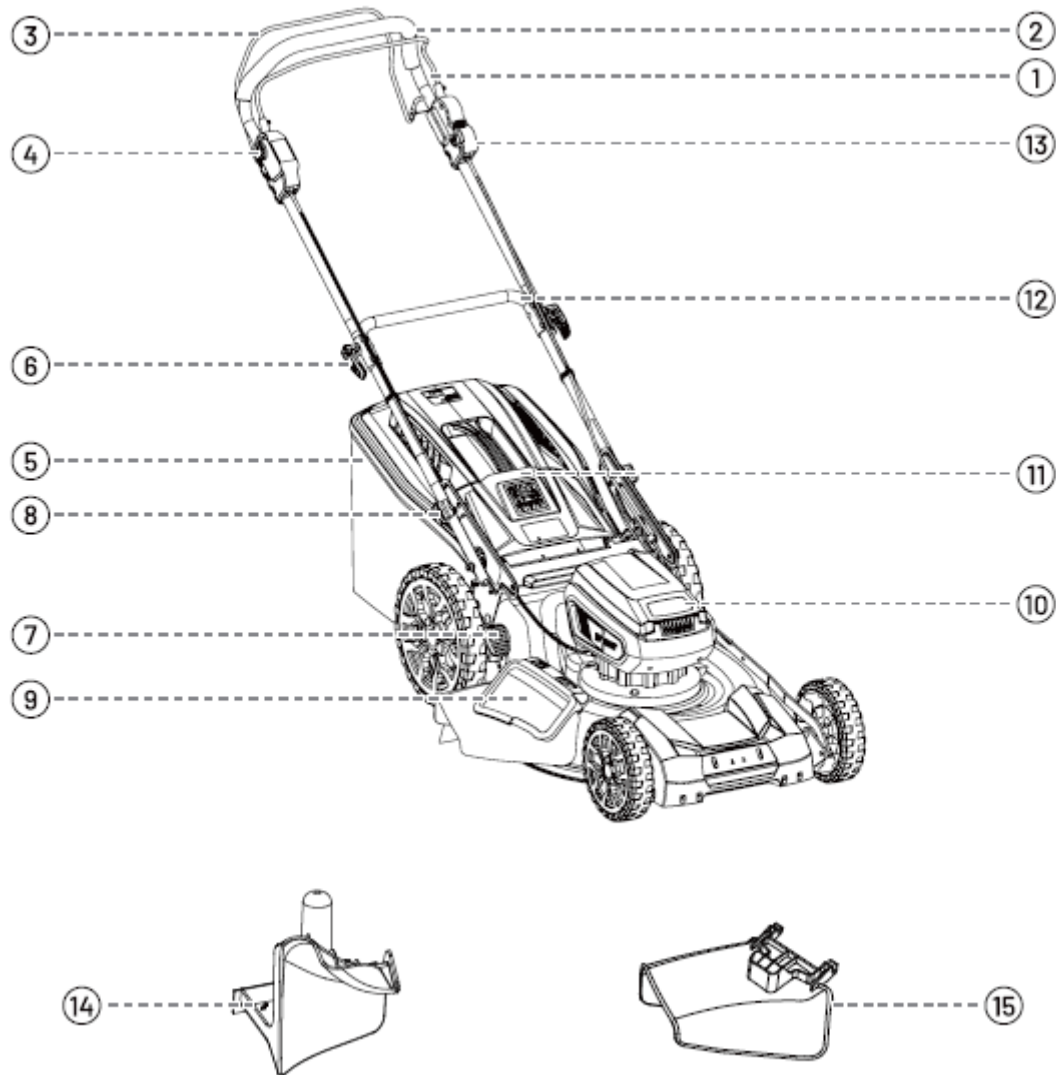
Niektoré z týchto symbolov sa môžu nachádzať na vašom zariadení. Oboznámte sa s ich významom – prispieje to k bezpečnejšiemu a lepšiemu používaniu zariadenia.

	Používajte ochranu očí – Pri používaní tohto výrobku vždy noste ochranné okuliare s bočnou ochranou alebo celotvárovú masku.
	Neodstraňujte bezpečnostné zariadenia Neotvárajte ani neodstraňujte ochranné kryty, keď je zariadenie v prevádzke.
	Pri cúvaní sa pozerajte dozadu Najprv sa pozrite dole a dozadu, aby ste sa vyhli nebezpečenstvu zakopnutia.
	Nebezpečenstvo! Rotujúce nože Držte ruky a nohy v bezpečnej vzdialenosti.

	Držte ruky a nohy v bezpečnej vzdialenosti Nikdy nesahajte pod stroj. Nepoužívajte stroj bez krytu alebo zberného koša. V prípade poruchy ihneď vymeňte.
	Nebezpečenstvo! Dodržujte bezpečnú vzdialenosť od osôb Nekoste, ak sa v blízkosti nachádzajú deti alebo iné osoby.
	Nebezpečenstvo! Odletujúce predmety Odstráňte cudzie predmety z trávnik. Noste ochranné okuliare.
	Nebezpečenstvo! Strmé svahy Buďte opatrní na svahoch. Nepoužívajte na svahoch s sklonom väčším ako 15°.
	Čepeľ sa otáča Nože sa otáčajú aj po vypnutí.
	Varovanie! Nepoužívajte v daždi Nesmiete vystaviť zariadenie vlhkosti alebo mokru.
	Varovanie! Odpojte batériu Pred údržbou vždy odpojte batériu.
	Li-ion batéria Batérie sa musia likvidovať alebo recyklovať samostatne. Obsahujú nebezpečné látky.
	Elektrické zariadenia nevyhadzujte do domového odpadu Likvidujte ich prostredníctvom recyklačných stredísk alebo odborných predajcov.
	Pred uvedením produktu do prevádzky si pozorne prečítajte tento návod na použitie a uložte ho na bezpečnom mieste pre neskoršie použitie.
	Označenie CE Produkt spĺňa požiadavky a predpisy Európskeho spoločenstva.

166. POPIS PRODUKTU

Skontrolujte, či je výrobok kompletný podľa popisu obsahu balenia. V prípade poškodených dielov kontaktujte náš zákaznícky servis FUXTEC.



- 9. Páčka štartu
- 10. Horná tyč
- 11. Pohonný rám
- 12. Bezpečnostné vypnutie
- 13. Vrečko na trávu
- 14. Páčka uzamknutia
- 15. Nastavenie výšky kosenia
- 16. Rýchlopínací pákový mechanizmus

- 16. Ochrana proti nárazu na bočnom vývrhu
- 17. Priestor pre akumulátor
- 18. Zadný kryt výstupu
- 19. Spodná tyč
- 20. Páčka rýchlosti
- 21. Súprava na mulčovanie
- 22. Bočný výstupný kanál

167. MANIPULÁCIA S AKUMULÁTOROM

Indikátor stavu akumulátora

Batéria je vybavená kontrolným tlačidlom, ktoré zobrazuje stav nabitia. Stlačením tlačidla môžete skontrolovať stav nabitia pomocou LED diód na batérii:

LED indikátor	Stav nabitia / prevádzkový stav
Svietia 4 LED diódy	75 % < stav nabitia ≤ 100 %
3 LED svietia	50 % < stav nabitia ≤ 75 %
2 LED svietia	25 % < stav nabitia ≤ 50 %
1 LED svieti	10 % < stav nabitia ≤ 25 %
1 LED bliká	Stav nabitia ≤ 10 %

Upozornenie:

Nabíjačku nepoužívajte vonku ani vo vlhkom prostredí. Vniknutie vlhkosti môže spôsobiť úraz elektrickým prúdom.

Poznámka:

Lítium-iónové batérie sa dodávajú čiastočne nabité. Pred prvým použitím batériu úplne nabite.

Pokyny na nabíjanie batérie

- Pripojte nabíjačku k napájaniu (120 V – 60 Hz). Červená LED kontrolka svieti a signalizuje, že nabíjačka pracuje.
- Vložte vodiace rebrovanie batérie do príslušných koľajničiek nabíjačky a zasuňte batériu dovnútra.
- Akonáhle je batéria správne vložená, zelená LED kontrolka pomaly bliká a signalizuje, že batéria sa nabíja. Červená LED kontrolka zostane svietiť.
- Keď zelená LED kontrolka svieti nepretržite, batéria je úplne nabitá.
- Batéria sa úplne nabije, ak zostane v nabíjačke. Nedochoádza k jej prebitiu.
- Ak však batéria zostane dlhší čas nepoužívaná v nabíjačke, môže dôjsť k samovybíjaniu a strate kapacity. V takomto prípade batériu vyberte a znovu nabite.
- Výrazne skrátená doba prevádzky po úplnom nabití naznačuje, že batérie sú na konci svojej životnosti a je potrebné ich vymeniť.
- Nabíjačka sa môže počas nabíjania zahrievať – je to normálne.
- Batériu nabíjajte len v dobre vetraných priestoroch.



LED indikátor nabíjania

LED indikátor	Možná příčina / význam
Červená svieti, zelená nesvieti	Žiadna záťaž – batéria nie je vložená
Červená zhasnutá, zelená rýchlo bliká	Nízke napätie – batéria je silne vybitá. Nabíjanie trvá dlhšie.
Červená zhasnutá, zelená pomaly bliká	Normálny proces nabíjania – batéria sa nabíja.
Červená zhasnutá, zelená svieti	Batéria je úplne nabitá – nabíjanie je ukončené.
Červená bliká, zelená zhasnutá	Chyba teploty – batéria je príliš horúca alebo príliš studená. Proces nabíjania sa spustí znova, akonáhle sa teplota vráti do normálu.
Červená bliká rýchlo, zelená zhasnutá	Chyba preťaženia – odber prúdu prekračuje limit nabíjania. Okamžite prerušte nabíjanie a kontaktujte zákaznícky servis.

168. MONTÁŽ**Upozornenie:**

- Aby ste zabránili neúmyselnému spusteniu, ktoré môže viesť k vážnym zraneniam, vždy vyberte batériu zo zariadenia, než začnete s montážou dielov.
- Nevykonávajte žiadne zmeny na zariadení a nepoužívajte príslušenstvo, ktoré nie je výslovne určené pre tento kosačku. Akékoľvek zmeny alebo úpravy sa považujú za nesprávne používanie a môžu viesť k nebezpečným situáciám s vážnymi zraneniami.

Vybalenie

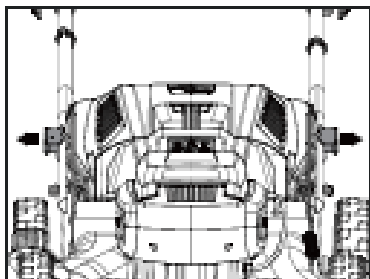
- Tento produkt vyžaduje montáž.
- Najskôr vyberte všetky príslušenstvá z kartónovej krabice. Potom uchopte predný kryt a zadnú rukoväť súčasne, aby ste kosačku opatrne zdvihli a vybrali z kartónovej krabice. Uistite sa, že sú prítomné všetky komponenty uvedené v zozname dielov.
- Zariadenie starostlivo skontrolujte, aby ste sa uistili, že počas prepravy nedošlo k poškodeniu alebo zlomeniu.
- Obalový materiál uchovajte, kým kosačku starostlivo nepreverte a úspešne nezapojíte do prevádzky.
- Ak chýbajú alebo sú poškodené niektoré časti, obráťte sa na zákaznícky servis.

Montáž rukoväte**Upozornenie:**

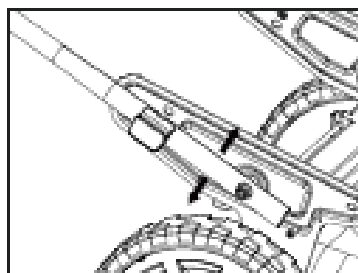
Nikdy nespúšťajte kosačku, pokiaľ nie je úplne zmontovaná.

Rozloženie spodnej rukoväti (obr. 1a, obr. 1b)

1. Vyklopte spodnú a hornú rukoväť dozadu na stroj. Opatrne potiahnite rýchlopínacie páčky od spodnej rukoväti a otočte ich doľava alebo doprava (možné na oboch stranách).
2. Nastavte požadovanú výšku. Na výber sú tri polohy.
3. Potom otočte rýchlopínacie páčky späť do východiskovej polohy.



Obr. 1a



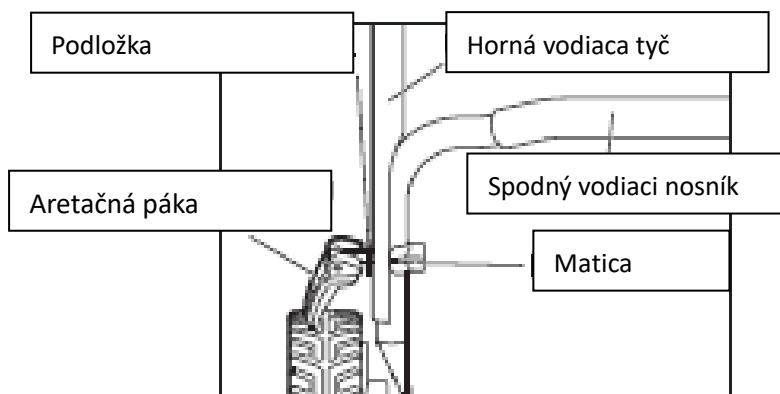
Obr. 1b

Poznámka:

Rýchlopínacie páčky musia zapadnúť do príslušných otvorov na puzdre.

Montáž hornej rukoväti

1. Vyrovnajte otvory na hornej rukoväti s otvormi na spodnej rukoväti.
2. Vložte aretačné páčky s podložkami do otvorov a matíc. Potom otočte aretačné páčky v smere hodinových ručičiek, aby ste pevne spojili hornú rukoväť s dolnou rukoväťou.



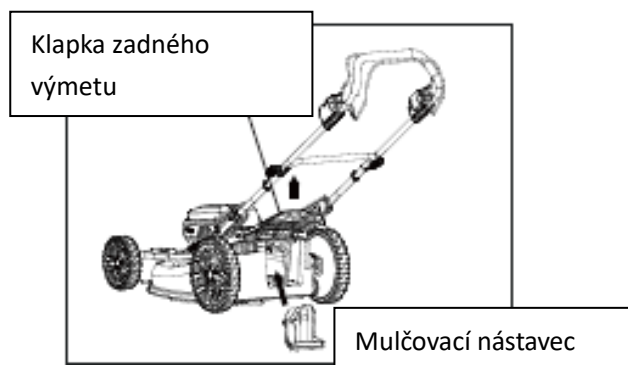
Svorka na kábel

Kosačka je vybavená dvoma káblovými svorkami. Káblové svorky jednoducho zatlačte na tyč, aby ste kábel bezpečne upevnili na hornú tyč.



Vloženie/vyberanie mulčovacieho vložky

1. Zdvihnite zadný vyhadzovací klapku a vložte mulčovací nástavec do výstupu trávy na kosačke. Potom zadnú vyhadzovaciu klapku opäť uvoľnite.
2. Na vyberanie zdvihnite zadný vyhadzovací klapku a mulčovací nástavec vytiahnite priamo von. Potom zadný vyhadzovací klapku opäť uvoľnite.



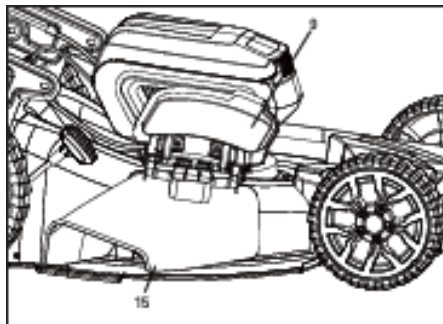
Poznámka:

- Oba čapy mulčovacieho nástavca musia byť zasunuté do dvoch otvorov na kryte.
- Mulčovací nástavec je potrebné vybrať, aby bolo možné vložiť a používať zberný vak na trávu.
- Pri použití mulčovača získate jemnejšie kúsky trávy, ktoré zostanú na trávniku ako mulč.
- V priebehu prevádzky pravidelne vyprázdňujte zberný vak na trávu. Nečakajte, kým sa úplne naplní. Odporúčame ho vyprázdniť už vtedy, keď je približne poloplný.

Inštalácia/odstránenie bočného výhodu

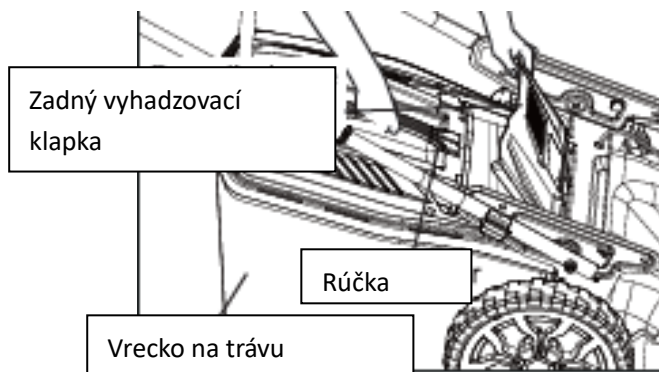
Pri použití bočného výhodu sa pokosená tráva vyhadzuje bočne na trávnik.

- Odstráňte zberný vak (pozri kapitolu Montáž/demontáž zberného vaku).
- Vložte mulčovací nástavec (pozri kapitolu Montáž/demontáž mulčovacieho nástavca).
- Zdvihnite ochranný kryt na bočnom vývrhu.
- Zaháknite bočný výhoz.
- Nainštalujte bočnú ochranu proti nárazu.



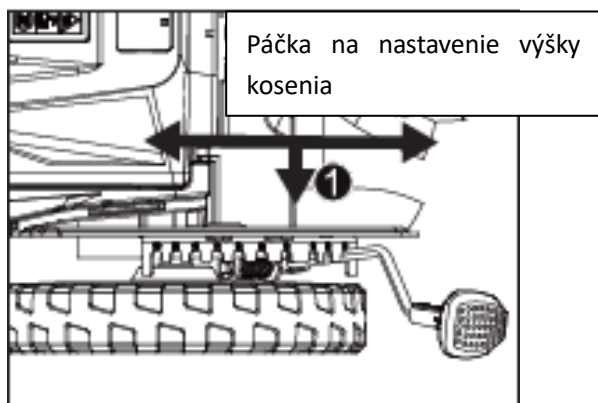
Nasadenie/odstránenie vaku na trávu

- Jednou rukou zdvihnite zadný vyhadzovací klapku. Druhou rukou pridržte rukoväť vaku na trávu a vyrovnajte upevňovacie tyče vaku na trávu s úchytnými na kosačke, aby ste ho mohli vložiť.
- Na odstránenie vaku na trávu jednoducho zdvihnite zadný vyhadzovací klapku a vyberte upevňovacie tyče vaku na trávu.

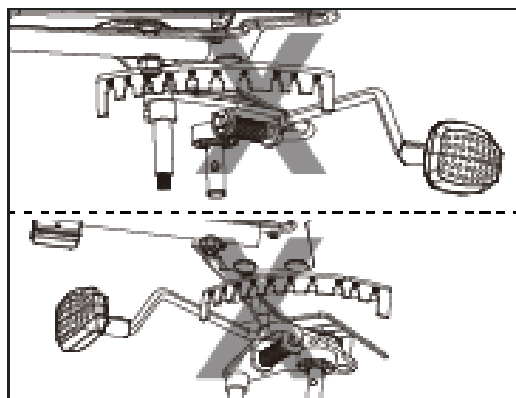


Nastavenie výšky kosenia

- Vytiahnite páčku na nastavenie výšky kosenia zo zárezu a posuňte ju dopredu alebo dozadu, aby ste nastavili požadovanú výšku kosenia (obr. 7a).
- Kosačka má 10 aretovaných polôh, pomocou ktorých je možné nastaviť výšku kosenia v rozmedzí približne 25 – 100 mm.
- Dávajte pozor, aby ste páku nezamykali mimo týchto 10 polôh (obr. 7b).



Obr. 7a



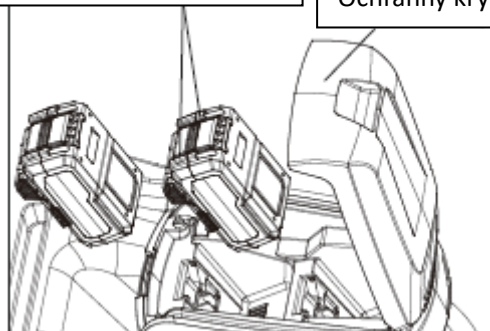
Obr. 7b

Vloženie batérie

- Otvorte ochranný kryt priestoru pre batériu.
- Vyrovnajte vyvýšenú časť akumulátorového modulu s vodiacimi lištami vo vnútri priestoru pre batériu a zasuňte akumulátorový modul do kosačky.
- Pred začatím prevádzky sa uistite, že tlačidlo na odistenie batérie na batériovom modulu zapadlo a batériový modul je bezpečne upevnený v zariadení.

Odomykacie tlačidlo batérie

Ochranný kryt



Poznámka:

Na spustenie kosačky je potrebné použiť dve batérie súčasne. Kosačka nemôže byť prevádzkovaná len s jednou batériou.

Upozornenie:

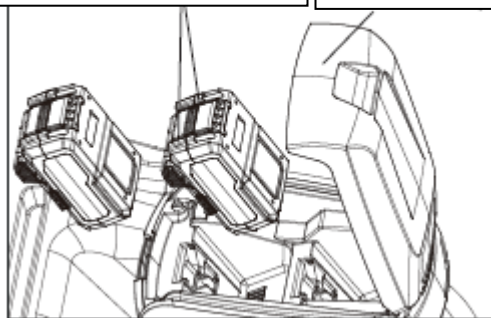
- Pri nastavovaní výšky kosenia držte nohy ďalej od žacieho ústrojenstva.
- Aby ste zabránili neúmyselnému spusteniu, vždy dbajte na to, aby ste neaktivovali štartovacie páku, keď vkladáte batériu alebo vykonávate iné nastavenia na zariadení.

Vyberanie batérie

- Otvorte ochranný kryt priestoru pre batériu.
- Stlačte odblokovacie tlačidlo batérie na prednej strane batérie, aby sa batéria uvoľnila.
- Batériový modul vytiahnite smerom dozadu, aby ste ho úplne vybrali.

Odomykacie tlačidlo batérie

Ochranný kryt



169. UVEDENIE DO PREVÁDZKY

Upozornenie:

Nezabudnite, že aj krátka chvíľka nepozornosti môže viesť k vážnym zraneniam.

Upozornenie:

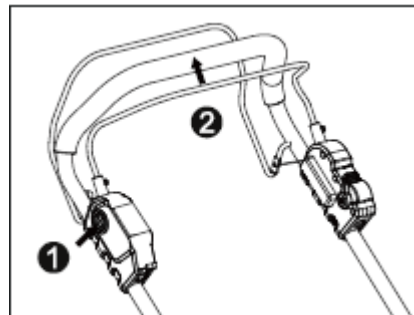
Vždy noste ochranné okuliare s bočnou ochranou, ktoré spĺňajú normu ANSI Z87.1, a ochranu sluchu. Ak tak neurobíte, môžu vám do očí vletieť predmety alebo dôjsť k iným vážnym zraneniam.

Varovanie:

Nepoužívajte žiadne nadstavce ani príslušenstvo, ktoré nie je odporúčané výrobcom tohto produktu. Použitie neschválených dielov môže viesť k vážnym zraneniam.

Spustenie/zastavenie kosačky

- Vložte batérie do kosačky.
- Najskôr stlačte bezpečnostné tlačidlo (1), potom potiahnite štartovaciu páku (2) dozadu až k rukoväti a potom uvoľnite bezpečnostné tlačidlo, aby sa motor naštartoval.
- Na zastavenie kosačky úplne uvoľnite štartovaciu páku. Elektrická brzda zastaví otáčanie noža do niekoľkých sekúnd po uvoľnení štartovacej páky.



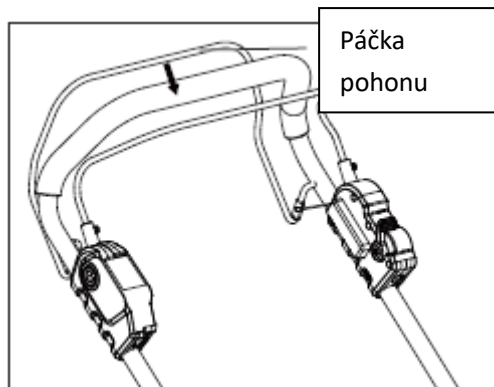
Aktivácia/deaktivácia pohonu kolies

Aktivácia pohonu kolies:

- Stlačte páku riadenia smerom k rukoväti.

Deaktivácia pohonu kolies:

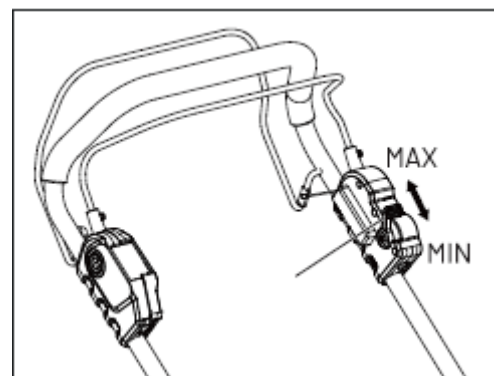
- Pustite jazdeckú páku.



Nastavenie rýchlosti pohonu kolies

Rýchlosť pohonu kolies môžete regulovať pomocou páčky rýchlosti na hornej rukoväti v rozmedzí od 0,6 m/s (MIN) do 1,3 m/s (MAX).

Posuňte páku rýchlosti dopredu, aby ste znížili rýchlosť, a dozadu, aby ste ju zvýšili.



Upozornenie:

- Rotujúce nože môžu spôsobiť vážne zranenia. Aby ste predišli zraneniam, vyberte bezpečnostný kľúč, ak je kosačka bez dozoru alebo ak vykonávate nastavovacie, čistiace, údržbové, prepravné alebo zdvíhacie práce.
- Pri prevádzke kosačky môžu cudzie predmety vyletieť do vašich očí alebo očí iných osôb a spôsobiť vážne poranenia očí. Pri prevádzke alebo práci s kosačkou vždy noste ochranné okuliare.
- Uistite sa, že sa iné osoby a zvieratá počas prevádzky zdržiavajú najmenej 30 m od kosačky.
- Nožnice sa po vypnutí kosačky ešte niekoľko sekúnd otáčajú. Pred opätovným spustením počkajte, kým sa motor a nožnice úplne zastavia. Kosačku nezapínajte a nevypínajte opakovane.

Ochrana pri preťažení kosačky

Aby ste predišli preťaženiu, nesnažte sa kosiť príliš veľa trávy naraz. Znížte rýchlosť kosenia alebo zvýšte výšku kosenia.

Váš kosačka je vybavená integrovanou ochranou proti preťaženiu. Ak dôjde k preťaženiu kosačky, motor sa zastaví a kosačka vydá varovný signál (bzučanie).

V takomto prípade vyberte batérie zo zariadenia. Skontrolujte, či sa pod krytom nahromadili zvyšky trávy, a v prípade potreby ich odstráňte.

Potom vložte batérie späť a znovu naštartujte kosačku.

Ochrana pri vysokej teplote batérie

Batéria počas prevádzky vytvára teplo. Pri horúcom počasí sa toto teplo odvádza pomalšie. Ak teplota batérie počas prevádzky prekročí 70 °C, ochranný obvod automaticky vypne kosačku, aby chránil

batériu pred poškodením teplotou.

Štyri LED indikátory na akumulátorovej batérii blikajú súčasne zelenou farbou.

Potom uvoľnite bezpečnostnú páčku a počkajte, kým sa batéria ochladí na približne 67 °C. Potom môžete kosačku opäť naštartovať.

Tipy na kosenie

Poznámka:

Ostrý nôž výrazne zlepšuje výkon kosačky, najmä pri kosení vysokej trávy. Pred kosením preto vždy skontrolujte stav a ostrosť noža.

Uistite sa, že trávnik je bez kameňov, palíc, drôtov a iných predmetov, ktoré by mohli poškodiť kosačku alebo motor. Takéto predmety by mohli byť kosačkou vymrštené v rôznych smeroch a spôsobiť vážne zranenia obsluhu alebo iným osobám.

Upozornenie:

Ak narazíte na cudzí predmet, okamžite zastavte motor a vyberte batériu.

Kosačku dôkladne skontrolujte, či nie je poškodená, a prípadné poškodenia opravte, než ju opäť uvediete do prevádzky.

Nadmerné vibrácie kosačky počas prevádzky sú známkou možného poškodenia. Zariadenie by sa malo okamžite skontrolovať a v prípade potreby opraviť.

- Pre dosiahnutie optimálnych výsledkov nekosite v kruhoch, ale dopredu a dozadu po ploche.
- Pri kosení hustého trávniku znížte rýchlosť chôdze, aby ste zabezpečili efektívnejšie kosenie a rovnomerné vyhadzovanie pokosenej trávy.
- Aby ste zachovali zdravý trávnik, nekosite viac ako tretinu výšky trávy na jedno kosenie.
- Ideálna výška trávniku je približne 3,8 – 5 cm v chladnejších mesiacoch a 5 – 8 cm v horúcich mesiacoch.

Držte deti v bezpečí

Ak obsluha nedáva pozor na prítomnosť detí, môže dôjsť k tragickým nehodám. Deti sú často priťahované kosačkou a kosením a nerozumejú s tým spojeným nebezpečenstvám. Nikdy nepredpokladajte, že deti zostanú tam, kde ste ich naposledy videli.

- Držte deti mimo pracovnej oblasti kosačky a uistite sa, že sú pod dohľadom zodpovedného dospelého, ktorý nie je obsluhou.
- Buďte ostražití a vypnite kosačku, ak dieťa vstúpi do pracovnej oblasti.
- Buďte obzvlášť opatrní v miestach s obmedzenou viditeľnosťou, napr. v rohoch domov, pri dverách, kríkoch, stromoch alebo iných prekážkach, ktoré by mohli brániť vo výhľade na deti, ktoré môžu vojsť do pracovnej oblasti.
- Nikdy nenechajte deti mladšie ako 14 rokov obsluhovať motorovú kosačku. Deti staršie ako 14 rokov smú obsluhovať kosačku len vtedy, ak si prečítali a pochopili návod na obsluhu a bezpečnostné pravidlá uvedené v tejto príručke a ak ich poučil a dohliada na ne dospelý.
- Toto zariadenie smú používať iba zodpovedné osoby, ktoré sú oboznámené s týmito bezpečnostnými pravidlami.

Kosenie na svahoch

Svahy predstavujú značné riziko pošmyknutia a pádu, ktoré môžu viesť k vážnym zraneniam. Pri kosení na svahoch je preto potrebná osobitná opatrnosť.

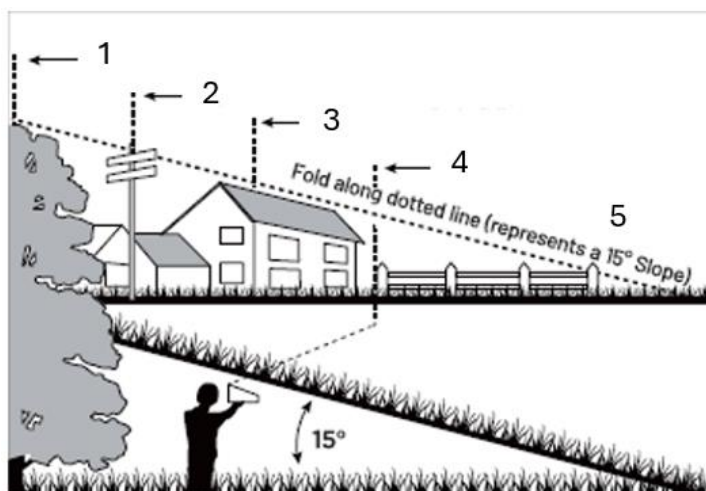
Ak sa na svahu necítite bezpečne, nekoste na ňom. Pre vašu vlastnú bezpečnosť použite sklonomer (obr. 13) na skontrolovanie uhla svahu pred použitím zariadenia. Nikdy nekoste na svahoch so sklonom väčším ako 15 stupňov.

Upozornenie:

- Koste priečne k svahu, nikdy hore a dole.
- Pri zmene smeru buďte obzvlášť opatrní.
- Dávajte pozor na diery, koľaje, kamene, skryté prekážky alebo nerovnosti terénu, ktoré môžu spôsobiť zakopnutie alebo pošmyknutie. Vysoká tráva môže takéto prekážky zakryť.

Vyhnite sa:

- Kosenie v blízkosti svahov, priekop alebo násypov, pretože tam môžete ľahko stratiť rovnováhu.
- Kosenie na svahoch so sklonom väčším ako 15 stupňov (výškový rozdiel približne 0,75 m na dĺžke 3 m) – pozri obrázok.
- Kosenie na mokrej trávě, pretože povrch môže byť klzký a hrozí nebezpečenstvo pádu.



1. Vyrovnajte líniu vodorovne na vertikálnom strome.
2. Alternatívne môžete líniu nastaviť podľa stĺpika.
3. Rovnako ju môžete nastaviť podľa rohu budovy alebo
4. k stĺpiku oplotenia.
5. Zložte list pozdĺž prerušovanej čiary – tá predstavuje sklon svahu 15°.

Obr. 13

170. ČISTENIE A ÚDRŽBA

Upozornenie:

Pri údržbe používajte výlučne identické náhradné diely. Použitie iných dielov môže predstavovať nebezpečenstvo alebo poškodiť zariadenie. Aby bola zaručená bezpečnosť a spoľahlivosť, všetky opravy by mali vykonávať kvalifikovaní odborníci.

Upozornenie:

Aby ste predišli vážnym zraneniam, pred vykonaním akýchkoľvek údržbových, čistiacich alebo opravárenských prác, ako aj pri výmene príslušenstva alebo odstraňovaní materiálu zo zariadenia, vyberte batériu.

Čistenie kosačky**Upozornenie:**

Pred údržbou alebo prepravou kosačky vždy vyberte akumulátor.

- Spodná časť žacieho ústrojenstva by sa mala čistiť po každom použití, pretože sa na nej môžu hromadiť zvyšky trávy, nečistoty a iné usadeniny.
- Kosačku utrite vlhkou handričkou.

Brúsenie nožov**Upozornenie:**

Pred vykonávaním údržby noža si chráňte ruky nosením ťažkých pracovných rukavíc alebo obalením rezacích hrán handričkou alebo iným materiálom.

Pred údržbou alebo prepravou kosačky vždy vyberte akumulátor.

Upozornenie:

Pri demontáži, brúsení alebo montáži noža noste vhodnú ochranu očí.

Upozornenie:

Opotrebovaný, prasknutý alebo poškodený nôž sa môže zlomiť a jeho časti sa môžu stať nebezpečnými projektilmi. Aby ste predišli vážnym zraneniam, pravidelne kontrolujte nôž a nepoužívajte kosačku s opotrebovaným alebo poškodeným nožom.

Poznámka:

Aby ste dosiahli najlepší rezací výkon, udržiavajte nôž ostrý. Tupý nôž nerezá trávu čistým rezom a zhoršuje mulčovanie.

Tupý nôž je možné prebrúsiť.

Silne opotrebované, ohnuté, popraskané alebo inak poškodené nože je však potrebné vymeniť.

Poškodený nôž sa môže zlomiť a jeho časti môžu odletieť.

Frekvencia brúsenia

Za normálnych podmienok je zvyčajne postačujúce brúsiť nôž dvakrát za sezónu.

Ak je váš trávnik piesčitý alebo sa na ňom tvorí veľa prachu, môže byť potrebné brúsiť čepeľ častejšie, pretože piesok rýchlejšie otupuje ostrie.

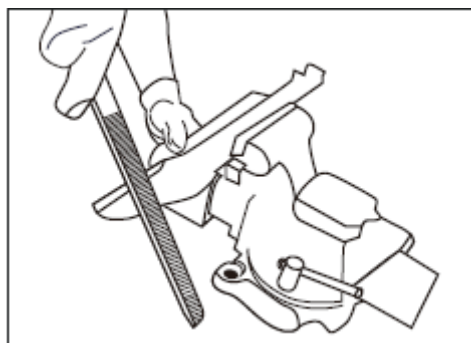
Pri brúsení noža:

- Dbajte na to, aby nôž zostal vyvážený.
- Brúste nôž v pôvodnom uhle rezu.
- Brúste obe reznú hranu rovnomerne tak, že z každej strany odstránite rovnaké množstvo

materiálu.

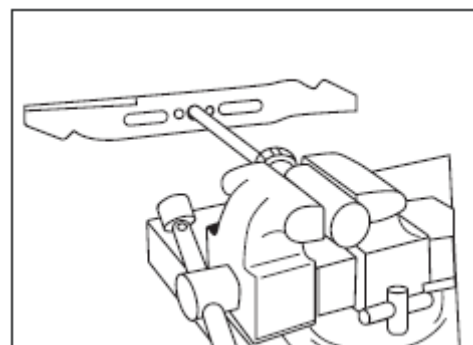
Brúsenie noža v zveráku

- Odstráňte nôž z kosačky (pozri časť Výmena noža).
- Upnite nôž do zveráka (pozri obr. 17).



Obr. 17

- Noste vhodné ochranné okuliare a rukavice a dávajte pozor, aby ste sa neporanili.
- Opatrne obrúste reznú hranu noža pilníkom s jemným ozubením alebo brúsnym kameňom, pričom je potrebné zachovať pôvodný uhol rezu.
- Skontrolujte vyváženie noža:
 - Zatláčajte do neho horizontálne kliniec alebo skrutkovač s okrúhlym hrotom.
 - Nôž položte tak, aby kliniec alebo skrutkovač prechádzal stredovým otvorom noža.
 - Nôž umiestnite do vodorovnej polohy.
 - Ak jeden koniec noža klesá, odstráňte z tejto strany trochu materiálu, až kým nebudú oba konce vyvážené.
 - Nôž je vyvážený, ak sa žiadny z koncov neponára (pozri obr. 18).
- Vložte nôž späť do kosačky a bezpečne ho utiahnite (pozri časť Výmena noža).



Obr. 18

Upozornenie:

Nevyvážený nôž spôsobuje pri vysokých otáčkach nadmerné vibrácie. To môže viesť k poškodeniu kosačky a v najhoršom prípade k zlomeniu noža a vážnym zraneniam.

Mazanie

Upozornenie:

Pred vykonaním mazacích prác vyberte akumulátor.

Odporúča sa nechať zariadenie namazať kvalifikovaným technikom alebo autorizovaným servisným strediskom.

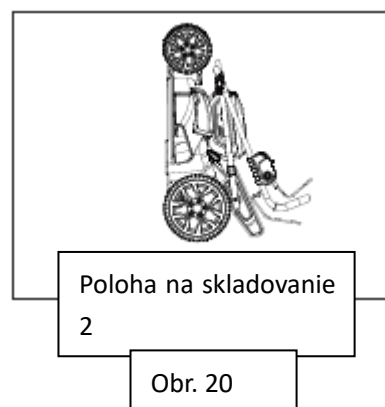
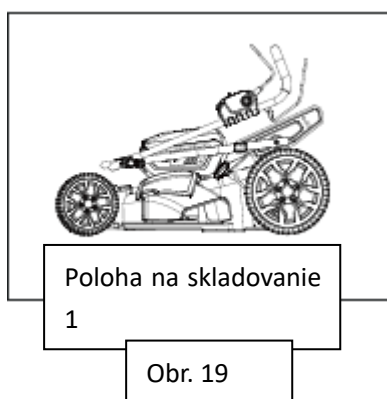
Skladovanie

Pri skladovaní kosačky postupujte takto:

- Vyberte batérie z priečinka na batérie.
- Odstráňte zberný koš na trávu. Nastavte páku výšky kosenia do najnižšej polohy.
- Kosačku očistite vlhkou handričkou alebo ručnou kefou.
- Kosačku starostlivo skontrolujte, či nie sú na nej opotrebované, uvoľnené alebo poškodené

časti. Skontrolujte skrutky a spoje a v prípade potreby ich dotiahnite.

- Venujte osobitnú pozornosť nožu – v prípade opotrebenia ho naostrite alebo vymeňte.
- Kosačku skladujte v suchom, čistom a chladnom priestore mimo dosahu detí.
- Neskladujte zariadenie v blízkosti korozívnych materiálov, ako sú hnojivá alebo posypová soľ.
- Kosačku nezakrývajte pevnou plastovou fóliou. Plast môže zadržiavať vlhkosť, ktorá môže poškodiť zariadenie.
- Rukoväť kosačky na trávnu je možné úplne sklopiť, aby sa ušetril priestor pri skladovaní:
 - Na to uvoľníte všetky gombíky na hornej rukoväti.
 - Najskôr sklopte hornú rukoväť a potom úplne sklopte spodnú rukoväť (pozri obr. 19 a 20).



Skladovanie akumulátora

- Chráňte batériu pred vlhkosťou a vodou.
- Batériu skladujte iba pri teplotách medzi 5 °C a 40 °C.
Nenechávajte batériu napríklad vo vozidle alebo v kosačke na trávnu na priamom slnku.
- Občas vyčistite ventilačné otvory batérie mäkkou, čistou a suchou kefkou.
Výrazne skrátená prevádzková doba po nabití naznačuje, že batéria je opotrebovaná a je potrebné ju vymeniť.
- Ak zariadenie nepoužívate dlhší čas, nabíjajte a vybíjajte batériu raz za mesiac.

171. ÚDRŽBA

Používajte iba originálne príslušenstvo a originálne náhradné diely.

Iba pravidelne udržiavané a ošetrované zariadenie môže slúžiť ako uspokojivá pomôcka.

Nedostatočná údržba a starostlivosť môžu viesť k nepredvídateľným nehodám a zraneniam.

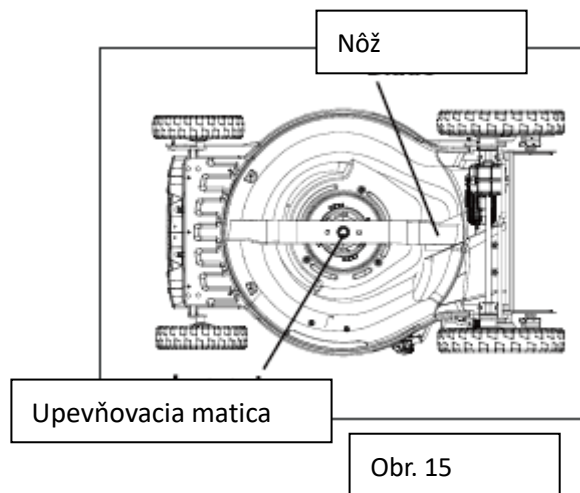
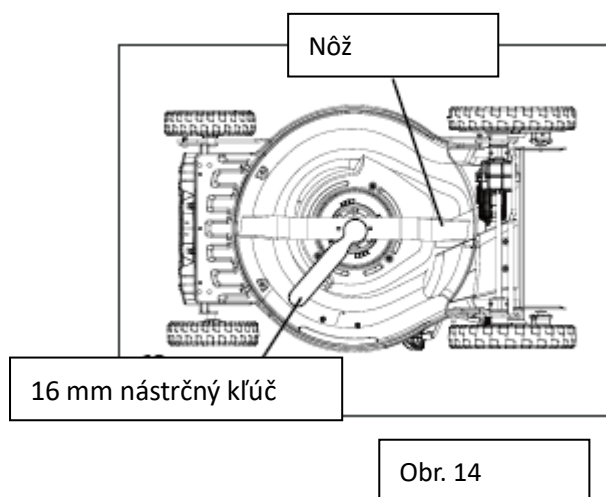
Výmena noža

Upozornenie:

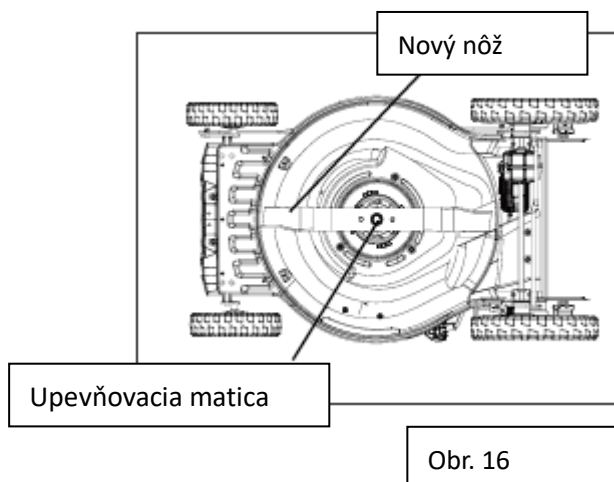
Pred vykonávaním údržby noža si chráňte ruky nosením ťažkých pracovných rukavíc alebo obalením rezacích hrán handrou alebo iným materiálom.

Pred údržbou alebo prepravou kosačky vždy vyberte akumulátor.

- Vyberte batérie z kosačky.
- Kosačku nakloňte na bok, aby ste odkryli spodnú časť žacieho mechanizmu.
- Na uchopenie noža použite handričku alebo si nasadte ťažké pracovné rukavice.
- Uvoľnite upevňovaciu maticu noža pomocou 16 mm kľúča (nie je súčasťou dodávky) otočením proti smeru hodinových ručičiek.
(Uťahovací moment: 20–25 Nm)
- Potom opatrne vyberte nôž (pozri obr. 14 a 15).



- Vložte nový nôž do rovnakej polohy a upevnite ho pôvodnou upevňovacou maticou.
(Požadovaný utiahnutý moment: 20–25 Nm) (pozri obr. 16)



Výmena kolesa

Upozornenie:

Pred vykonaním údržby vyberte batérie.

Na výmenu kolies odporúčame nechať zariadenie opraviť kvalifikovaným technikom alebo autorizovaným servisným strediskom.

172. ODSTRANOVANIE PORÚCH

Upozornenie:

Pred vykonaním údržby alebo prepravou kosačky vyberte batérie.

Pri vykonávaní údržby noža chráňte svoje ruky nosením ťažkých pracovných rukavíc alebo zakryte rezné hrany handričkou alebo iným materiálom.

Problém	Možná príčina	Riešenie
Kosačka sa nespustí.	Batéria je vybitá.	Nabite akumulátor.
	Motor alebo akumulátor je preťažený.	Zvýšte výšku kosenia a znovu naštartujte zariadenie.
	Batéria alebo zariadenie je príliš horúce.	Počkajte, kým sa batéria alebo zariadenie ochladí, a potom ho reštartujte.
	Bezpečnostný kľúč nie je zasunutý do priečinka batérie.	Vložte bezpečnostný kľúč do slotu.
Kosačka beží, ale výkon kosenia je nedostatočný.	Nôž je tupý. Skriňa alebo výstupný kanál je upchaný.	Naostrite nôž. Vyčistite kryt alebo výstupný kanál.
Kosačka je nezvyčajne hlučná alebo vibruje.	Nôž je ohnutý alebo poškodený.	Vymeňte nôž.
Zásobník na trávu neberie trávu.	Vyhadzovací kanál je upchaný. Zberný kôš je plný.	Odstráňte zvyšky trávy z výstupného kanála. Vysypávajte zberný kôš častejšie.

Poznámka:

Ak problém pretrváva aj po vykonaní vyššie uvedených kontrol, obráťte sa na zákaznícky servis alebo autorizované servisné stredisko.

173. PRÍSLUŠENSTVO A NÁHRADNÉ DIELY

Aby ste zaistili bezpečnosť a správnu funkciu zariadenia, používajte iba originálne príslušenstvo a náhradné diely. Ďalšie informácie nájdete na stránke www.FUXTEC.com.

174. VŠEOBECNÝ POPIS

Číslo výrobku: FX-E2RM46PROSet

Názov výrobku: Akumulátorová kosačka FUXTEC FX-E2RM46PROSet

175. TECHNICKÉ ÚDAJE

Typ	Špecifikácia
Model	FX-E2RM46PROSet
Čistá hmotnosť	22,5 kg
Dodávané zmontované	Balenie s odobratou hornou rukoväťou
Typ motora	bezkefový motor 1200 W
Typ pohonu	Akumulátor
Menovité napätie	36 V
Menovitá rýchlosť otáčania	2800 – 3100 ot/min $\pm 10\%$
Otáčky vo voľnobehu	4200 ot/min
Výkon v W	1200 W
Štartovací mechanizmus	Lankový štartér, elektrický štartér
Hladina akustického výkonu LWA meraná	96 dB (A)
Hladina akustického výkonu LWA garantovaná	99 dB (A)
Batéria súčasťou balenia	Áno
Technológia batérie	Li-Ion
Nabíjačka v cene	Áno
Typ sieťovej zástrčky	Európsky zástrčka
Napätie batérie	18 V
Počet batérií	2
Výdrž batérie až	Doba voľnobehu (so štandardnou 5 Ah batériou, bez pohonu): ≥ 64 min
Kapacita batérie	5 Ah
Doba nabíjania (cca)	120 min
Centrálne nastavenie výšky kosenia	Áno
Výška rezu	10 stupňov od 25 do 100 mm
Šírka rezu	46 cm
Samohybný	Áno, pohon zadných kolies
Bočný výhoz	Nie
Vysúvanie zozadu	Áno
Objem koša na trávu	50
Elektrický štart	Áno
FlexSpeed	Áno
Funkcia mulčovania	Áno
Otočná predná náprava	Nie
Vibrácie na rukoväti	4 m/s ² (nejasnosť K=1,5 m/s ²)
Priemer predného kolesa	8" (200 mm)
Priemer zadného kolesa	11" (280 mm)
Max. výška zariadenia	123 cm
Rozmery D*Š*V	164 x 54 x 123 cm
Trieda ochrany IP	Rukoväť: IPX1

Batériový priestor: IPX4

176. OBSAH BALENIA

Počet	Množstvo
Akumulátorová kosačka – FX-E2RM46PROSet	1
Akumulátor	2
Nabíjačka	1
Káblové svorky	2
Vrecko na trávu	1
Skrutky (čapy)	2
Gombíky	2
Zaisťovacie páčky	2
Podložky	2
Matice	2
Súprava na mulčovanie	1
Bočný výstupný kanál	1
Návod na obsluhu	1

177. ZÁRUKA

Záručná doba začína plynúť odo dňa zakúpenia. Doklad o kúpe si starostlivo uchovajte ako dôkaz. Záruka sa nevzťahuje na opotrebované diely a neplatí pre škody spôsobené nesprávnym používaním, nesprávnou manipuláciou, použitím sily, technickými zmenami, použitím neschválených príslušenstiev alebo náhradných dielov, ako aj pokusmi o opravu neoprávnenými osobami. Záručné práce smú vykonávať výlučne autorizované odborné firmy alebo servisní partneri. Tieto podmienky platia ako doplnok k zákonným záručným právam, ktoré sa môžu v jednotlivých krajinách líšiť.

178. LIKVIDÁCIA

Obalový materiál je z väčšej časti vyrobený z recyklovateľných materiálov. Všetky časti obalu likvidujte v súlade s miestnymi predpismi o triedení odpadu. Recykláciou obalu prispievate k ochrane životného prostredia a udržateľnému využívaniu zdrojov.

Tento produkt sa nesmie likvidovať spolu s bežným domovým odpadom. V súlade s európskou smernicou 2012/19/EÚ o odpade z elektrických a elektronických zariadení (WEEE – Waste Electrical and Electronic Equipment) musí byť zariadenie na konci svojej životnosti odovzdané na schválenom zbernom mieste pre odpad z elektrických a elektronických zariadení.

Správna likvidácia a recyklácia materiálov prispieva k ochrane životného prostredia a ľudského zdravia. Ďalšie informácie o vrátení a likvidácii získate od miestneho úradu pre odpadové hospodárstvo alebo od predajcu, u ktorého ste výrobok zakúpili.

179. ZÁKAZNÍCKY SERVIS

V prípade otázok týkajúcich sa záruky, opráv alebo náhradných dielov sa obráťte na:

FUXTEC GmbH
Kappstraße 69
71083 Herrenberg
Nemecko
Telefón: 070329560888
E-mail: info@fuxtec.de

Poznámka: Na túto adresu neposielajte žiadne vrátené tovary ani opravy. V prípade reklamácie sa obráťte na náš zákaznícky servis.

180. AUTORSKÉ PRÁVA

© 2025 By FUXTEC GmbH

Všetky práva vyhradené. Obsah tohto návodu je chránený autorskými právami. Jeho použitie je povolené v rámci obsluhy. Akékoľvek ďalšie použitie alebo rozmnožovanie bez písomného súhlasu spoločnosti FUXTEC GmbH je zakázané. Spoločnosť FUXTEC GmbH si vyhradzuje právo vykonávať zmeny v tomto návode na obsluhu aj bez predchádzajúceho oznámenia.

ČESKÁ VERZE

181. ÚVOD A BEZPEČNOST

Obecné pokyny

Před prvním použitím produktu si pečlivě přečtete tento originální návod k obsluze a dodržujte všechny pokyny. Dokument uschovejte pro pozdější použití nebo pro další majitele. Seznamte se s funkcemi a správným používáním produktu. Dodržujte všechny bezpečnostní pokyny uvedené v servisní příručce. Vždy jednejte zodpovědně a ohleduplně vůči třetím osobám. Provozovatel nese odpovědnost za nehody nebo ohrožení třetích osob.

Použití v souladu s určením

Produkt smí být používán pouze v souladu s jeho určeným účelem. Jakékoli jiné použití se považuje za použití v rozporu s určeným účelem. Za škody nebo zranění jakéhokoli druhu, které z toho vyplynou, nese výhradní odpovědnost uživatel nebo provozovatel; výrobce za ně nenesie žádnou odpovědnost. Vezměte prosím na vědomí, že produkt není určen pro komerční, řemeslné nebo průmyslové použití. Záruka nebo odpovědnost je vyloučena, pokud je produkt používán v takových oblastech použití nebo při srovnatelných činnostech.

Nedovoľte žádné osobě, která si tyto pokyny úplně nepřčetla a neporozuměla jim, aby produkt montovala, uváděla do provozu, nastavovala nebo obsluhovala. Tento produkt je určen výhradně pro dobře izolované prostory nebo pro dočasné použití.

Bezpečnostní pokyny

Přečtěte si všechny bezpečnostní pokyny, návody k obsluze, obrázky a technické údaje přiložené k produktu. Nedodržení těchto pokynů může vést k vážným zraněním nebo škodám. Obsluha je povinná používat produkt v souladu s jeho určením, dbát na okolí a věnovat zvláštní pozornost ostatním osobám, zejména dětem. Vždy dodržujte stanovené bezpečnostní pokyny.

182. OBECNÉ BEZPEČNOSTNÍ POKYNY

Obecné bezpečnostní pokyny

Nebezpečí:

Tento přístroj smí být provozován pouze v souladu s bezpečnostními pravidly uvedenými v tomto návodu. Stejně jako u všech motorových přístrojů může nedbalost nebo nesprávné použití vést k vážným zraněním. Tento přístroj může způsobit amputaci rukou a nohou a odhodit předměty. Nedodržení všech bezpečnostních pokynů může vést k vážným zraněním nebo dokonce ke smrti.

Varování:

Při používání elektrických sekaček na trávu je třeba dodržovat základní bezpečnostní opatření, aby se snížilo riziko požáru, úrazu elektrickým proudem a zranění. Patří sem zejména následující body:

- Vyhýbejte se vlhkému prostředí – sekačku nepoužívejte na mokřích nebo vlhkých plochách.
- Nepoužívejte za deště.
- Udržujte děti v bezpečné vzdálenosti – Návštěvníci a děti musí být udržováni v bezpečné vzdálenosti od pracovního prostoru.
- Noste vhodné oblečení – nenoste volné oblečení ani šperky, protože by se mohly zachytit o pohyblivé části. Pro práci venku se doporučují ochranné rukavice a pevná obuv.
- Používejte ochranné brýle – při práci v prašném prostředí vždy noste ochrannou masku nebo respirátor.
- Používejte zařízení pouze k určenému účelu – sekačka na trávu je určena výhradně k sekání trávy.
- Nepracujte násilím – sekačka pracuje efektivněji a bezpečněji při předepsané rychlosti.
- Nepřepínejte se – vždy dbejte na bezpečný postoj a rovnováhu.
- Buďte pozorní – pracujte soustředěně a používejte zdravý rozum. Nepoužívejte zařízení, pokud jste unavení.
- Skladování – Pokud sekačku nepoužíváte, vždy ji skladujte na suchém místě mimo dosah dětí.
- Údržba – Pro dosažení nejlepších výsledků udržujte řezné nástroje čisté a ostré. Všechny pohyblivé části pravidelně promazávejte a udržujte je bez oleje a nečistot.
- Nože udržujte vždy ostré.
- Ruce a nohy vždy držte mimo dosah řezacího prostoru.
- Předměty zasažené noži mohou být odhozeny – před každým použitím pečlivě zkontrolujte pracovní prostor, zda neobsahuje cizí předměty.
- Vždy používejte identické náhradní nože.
- Pokud sekačka narazí na cizí předmět, okamžitě ji zastavte:
 - Vypněte sekačku
 - Vyjměte akumulátor

- Zkontrolujte zařízení a nože
- Před opětovným spuštěním nechte opravit poškození

Důležité bezpečnostní pokyny před sečením

Varování:

Sběrný koš, kryt výhozu, boční výhoz, mulčovací a tažné štíty podléhají opotřebení a poškození. To může vést k vymrštění pohyblivých částí nebo předmětů a k nebezpečí zranění. Z bezpečnostních důvodů vždy zkontrolujte všechny poškozené součásti a okamžitě je vyměňte za identické náhradní díly.

- Před montáží nebo použitím sekačky si pečlivě přečtěte tento návod k obsluze. Seznamte se se všemi ovládacími prvky. Návod k obsluze si uschovejte pro budoucí použití a objednání náhradních dílů.
- Děti, domácí zvířata a osoby, které se nepodílejí na práci, vždy udržujte mimo pracovní prostor.
- Při couvání se sekačkou se vždy dívejte dolů a dozadu, abyste se vyhnuli dětem nebo překážkám.
- Vždy udržujte volný prostor kolem výhozu. Tato sekačka je přesný nástroj, nikoli hračka – je třeba dbát nejvyšší opatrnosti. Sekačka je určena výhradně k sekání trávy.
- Před každým použitím důkladně zkontrolujte pracovní prostor. Odstraňte kameny, klacky, dráty nebo jiné cizí předměty, které by mohly být zachyceny noži a odhozeny. Takové předměty mohou způsobit vážná zranění.
- Naplánujte si způsob sečení tak, aby žádný materiál nebyl odhazován směrem k silnicím, chodníkům nebo osobám. Vyhněte se překážkám, které by mohly odhazovat materiál zpět k obsluze.
- Abyste předešli zranění od odhozených předmětů, při sečení vždy stůjte za rukojetí a udržujte vzdálenost alespoň 10 m (30 stop) mezi sekačkou a ostatními osobami. Okamžitě zastavte zařízení, pokud někdo vstoupí do pracovní oblasti.
- Vždy noste ochranné brýle nebo protiprachovou masku, zejména v prašném prostředí. Odletující předměty mohou způsobit vážná poranění očí.
- Nikdy nedávejte ruce ani nohy do blízkosti rotujících nožů. Kontakt s nimi může způsobit amputaci.
- Chybějící nebo poškozené ochranné kryty mohou vést ke zranění odletujícími částmi – poškozené části okamžitě vyměňte.
- Mnoho zranění vzniká, když sekačka při pádu přejeđe uživatele. Pokud uklouznete nebo spadnete, nedržte se sekačky – okamžitě ji pusťte.
- Nepojeďte sekačkou pozadu, když jdete. Před pohybem sekačky pozadu se vždy podívejte dozadu, abyste se vyhnuli zakopnutí.
- Spínač motoru/nože na rukojeti je bezpečnostní spínač a nesmí být přemostěn.
- Nikdy nesekejte bez dostatečného osvětlení nebo za špatných viditelnostních podmínek.
- Nůž nepoužívejte na silnicích, cestách nebo šterkových plochách.
- Pokud sekačka neobvykle vibruje, okamžitě zastavte, vyjměte baterii a zkontrolujte příčinu. Vibrace jsou většinou známkou poškození.
- Před opuštěním ovládacího místa nebo před údržbou:

- Vypněte sekačku.
- Vyjměte baterii.
- Zastavte pohyb nožů.
- Před každým čištěním, výměnou nožů, mulčovacího klínu, bočního výhozu nebo sběrného koše a před odstraněním ucpání vypněte motor, vyjměte baterii a počkejte, až se všechny nože zcela zastaví.
- Nikdy se nedotýkejte částí v oblasti výhozu nebo nože, dokud se nože otáčejí. Vždy počkejte, až se všechny pohyblivé části zastaví.
- Pokud se často spouští pojistka proti přetížení, obraťte se na zákaznický servis.
- Nikdy nevystavujte sekačku dešti nebo vlhkosti. Motor a elektrické spoje udržujte vždy v suchu.
- Sekačku a baterii vždy skladujte na suchém a chráněném místě, pokud je nepoužíváte.
- Používejte výhradně originální náhradní díly. Odlišné díly mohou způsobit poruchy nebo bezpečnostní rizika.
- Pravidelně odstraňujte zbytky trávy, listí a nečistoty z krytu motoru, aby nedošlo k nebezpečí požáru.
- Pravidelně kontrolujte, zda jsou nůž a upevňovací šrouby pevně utažené. Poškozené nebo opotřebované nože nahrazujte výhradně identickými originálními náhradními noži.
- Šrouby, matice a upevňovací prvky vždy pevně utáhněte, aby byla zajištěna bezpečnost provozu.
- Nikdy nemanipulujte s bezpečnostními zařízeními a nevyřazujte je z provozu.
- Výšku nožů nebo kolečka nastavujte pouze při vypnutém motoru a zastavených nožích.
- Po nárazu okamžitě zastavte motor, vyjměte baterii, zkontrolujte, zda není poškozený nůž, a v případě potřeby jej opravte nebo vyměňte.
- Kosačku pravidelně udržujte a provádějte údržbu podle pokynů, abyste prodloužili její životnost.
- Všechny opravy, které nejsou popsány v tomto návodu, smí provádět pouze zákaznický servis.

Bezpečnostní pokyny pro akumulátor




- Baterii nerozebírejte, neotevírejte ani neničte.
- Nevystavujte baterii teplu nebo ohni. Vyvarujte se přímému slunečnímu záření. Články mohou explodovat. Informujte se o místních předpisech pro likvidaci.
- Baterii nezkratujte. Baterii neuchovávejte volně v zásuvce nebo krabici, kde by mohla dojít ke zkratu s jinými kovovými předměty. Pokud baterii nepoužíváte, uchovávejte ji mimo dosah kancelářských sponek, mincí, hřebíků, šroubů nebo jiných malých kovových předmětů, které by mohly způsobit spojení jednoho pólu s druhým. Zkrat může způsobit popáleniny nebo požár.
- Nevystavujte baterii mechanickým nárazům.
- Věnujte pozornost značkám plus (+) a minus (–) na baterii a zařízení a používejte je správně.
- Baterii uchovávejte mimo dosah dětí.
- Vždy používejte typ baterie doporučený výrobcem zařízení.
- Baterii udržujte čistou a suchou.
- Pokud jsou kontakty baterie znečištěné, očistěte je čistým suchým hadříkem.
- Baterii je nutné před použitím nabít. Vždy používejte správnou nabíječku a postupujte podle pokynů pro nabíjení v příručce.

- Baterii neskladujte delší dobu v vybitém stavu.
- Po delším skladování může být nutné baterii několikrát nabít a vy , aby se obnovil její maximální výkon.
- Baterie dosahuje nejlepšího výkonu při normální pokojové teplotě (20 °C ± 5 °C).
- Baterii používejte pouze pro účely, pro které je určena.
- Pokud baterii nepoužíváte, vyjměte ji ze zařízení.
- Baterii zlikvidujte správným způsobem.
- Nenabíjejte baterii v dešti, pod vodou nebo ve vlhkém prostředí. Nikdy se nedotýkejte baterie a nabíječky mokřýma rukama.
- Nenabíjejte baterii venku nebo ve vlhkém prostředí.
- Baterii nabíjejte pouze nabíječkou určenou výrobcem. Použití jiných nabíječek může představovat riziko požáru, výbuchu nebo zranění.
- Používejte pouze nářadí se speciálně určenými bateriemi. Použití jiných baterií může představovat riziko zranění nebo požáru.
- Pokud z akumulátoru uniká kapalina, vyhněte se kontaktu. V případě kontaktu s pokožkou důkladně opláchněte vodou. V případě kontaktu s očima okamžitě vyhledejte lékařskou pomoc. Unikající kapalina může způsobit podráždění nebo popáleniny.

Tyto pokyny si uschovejte pro budoucí použití! Pokud zařízení předáváte jiné osobě, předávejte jí také tyto pokyny, aby nedošlo k nesprávnému použití produktu a možnému zranění.

183. SYMBOLY NA PRODUKTU





V této příručce i na samotném produktu jsou použity symboly, které upozorňují na možné nebezpečí. Tyto bezpečnostní symboly a jejich vysvětlení je nutné plně pochopit. Upozornění: Varovné pokyny samy o sobě nebezpečí neodstraňují a nenahrazují nezbytná bezpečnostní opatření k prevenci úrazů.

Symbol	Signál	Význam
	Nebezpečí	Upozorňuje na nebezpečnou situaci, která, pokud nebude odvrácena, nevyhnutelně povede ke smrti nebo vážnému zranění.
	Varování	Upozorňuje na nebezpečnou situaci, která, pokud nebude odvrácena, může vést ke smrti nebo vážným zraněním.
	Pozor	Upozorňuje na nebezpečnou situaci, která, pokud nebude odvrácena, může vést k lehkým nebo středně těžkým zraněním.

	Poznámka	Obsahuje důležité informace, které nejsou spojeny s rizikem zranění (např. pokyny k ochraně majetku).
--	----------	---

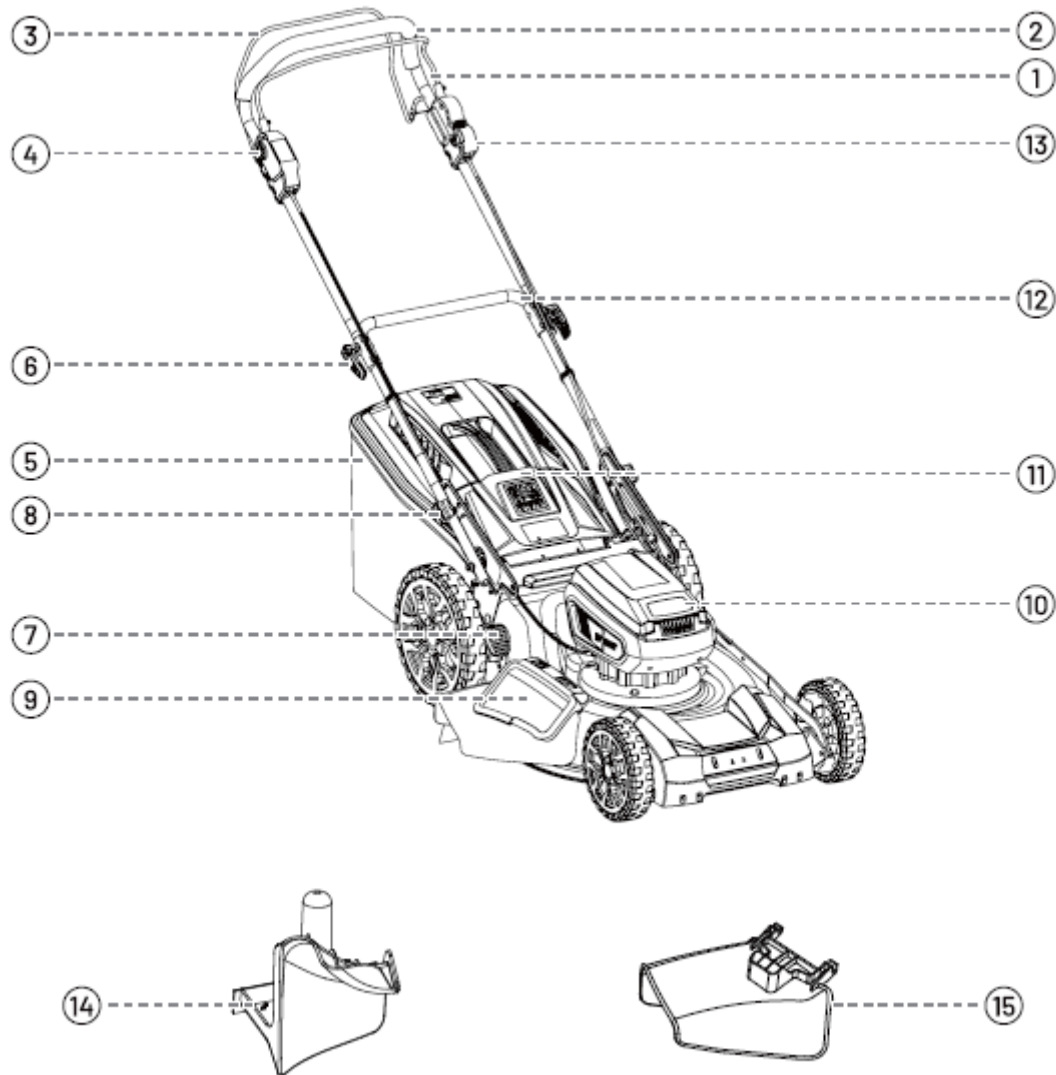
Některé z těchto symbolů se mohou vyskytovat na vašem zařízení. Seznamte se s jejich významem – přispěje to k bezpečnějšímu a lepšímu používání zařízení.

	Používejte ochranu očí – při používání tohoto produktu vždy noste ochranné brýle s bočními chrániči nebo celoobličejovou masku.
	Neodstraňujte bezpečnostní zařízení Neotvírejte ani neodstraňujte ochranné kryty, když je zařízení v provozu.
	Při couvání se dívejte dozadu Nejprve se podívejte dolů a dozadu, abyste se vyhnuli nebezpečí zakopnutí.
	Nebezpečí! Rotující nože Držte ruce a nohy v bezpečné vzdálenosti.
	Držte ruce a nohy v bezpečné vzdálenosti Nikdy nesať pod zařízení. Nepoužívejte stroj bez krytu nebo sběrného koše. V případě poruchy ihned vyměňte.
	Nebezpečí! Udržujte odstup od osob Nesečte, pokud jsou v blízkosti děti nebo jiné osoby.
	Nebezpečí! Odletující předměty Odstraňte z trávníku cizí předměty. Noste ochranné brýle.
	Nebezpečí! Strmé svahy Na svazích buďte opatrní. Nepoužívejte na svazích s sklonem větším než 15°.
	Čepel se otáčí Nože se otáčejí i po vypnutí stroje.
	Varování! Nepoužívejte za deště Nevystavujte zařízení vlhkosti ani mokru.
	Varování! Odpojte baterii Před údržbou vždy odpojte baterii.

	<p>Li-ionová baterie Baterie musí být likvidovány nebo recyklovány odděleně. Obsahují nebezpečné látky.</p>
	<p>Elektrické přístroje nevyhazujte do domovního odpadu Zlikvidujte je v recyklačních centrech nebo u specializovaných prodejců.</p>
	<p>Před uvedením produktu do provozu si pečlivě přečtěte tento návod k obsluze a uložte jej na bezpečném místě pro pozdější použití.</p>
	<p>Značka CE Produkt splňuje požadavky a předpisy Evropského společenství.</p>

184. POPIS PRODUKTU

Zkontrolujte, zda je výrobek kompletní podle popisu obsahu balení. V případě vadných dílů se obraťte na náš zákaznický servis FUXTEC.



1. Spouštěcí páka
2. Horní tyč
3. Hnací rám
4. Bezpečnostní vypínač
5. Sběrný vak na trávu
6. Páka zajištění
7. Nastavení výšky řezu
8. Rychloupínací páka

9. Ochrana proti nárazu na bočním výhozu
10. Přihrádka na akumulátor
11. Zadní kryt výhozu
12. Spodní nosník
13. Páčka rychlosti
14. Sada pro mulčování
15. Boční výhozový kanál

185. MANIPULACE S AKUMULÁTOREM

Indikátor stavu akumulátoru

Akumulátor je vybaven kontrolním tlačítkem, které zobrazuje stav nabití. Stisknutím tlačítka můžete zjistit stav nabití pomocí LED diod na akumulátoru:

LED indikátor	Stav nabití / provozní stav
4 LED diody svítí	75 % < stav nabití ≤ 100 %
3 LED diody svítí	50 % < stav nabití ≤ 75 %
2 LED diody svítí	25 % < stav nabití ≤ 50 %
1 LED svítí	10 % < stav nabití ≤ 25 %
1 LED bliká	Úroveň nabití ≤ 10 %

Varování:

Nabíječku nepoužívejte venku ani ve vlhkém prostředí. Vniknutí vlhkosti může způsobit úraz elektrickým proudem.

Poznámka:

Lithium-iontové akumulátory se dodávají částečně nabitě. Před prvním použitím akumulátor zcela nabijte.

Pokyny pro nabíjení baterie

- Připojte nabíječku k napájecímu zdroji (120 V–60 Hz). Červená kontrolka LED svítí a signalizuje, že nabíječka pracuje.
- Zasuňte vodící žebra baterie do příslušných kolejniček nabíječky a zasuňte baterii dovnitř.
- Jakmile je baterie správně zasunuta, zelená kontrolka LED pomalu bliká a signalizuje, že se baterie nabíjí. Červená kontrolka LED zůstává rozsvícená.
- Jakmile zelená kontrolka LED svítí nepřetržitě, je baterie plně nabitá.
- Baterie se plně nabije, pokud zůstane v nabíječce. Nedojde k jejímu přebití.
- Pokud však baterie zůstane v nabíječce delší dobu nepoužívaná, může dojít k samovybití a ztrátě kapacity. V takovém případě baterii vyjměte a znovu nabijte.
- Výrazně zkrácená doba provozu po úplném nabití naznačuje, že baterie jsou na konci své životnosti a je třeba je vyměnit.
- Nabíječka se během nabíjení může zahřívat – to je normální.
- Baterii nabíjejte pouze v dobře větraných prostorách.



LED indikátor nabíjení

LED indikátor	Možná příčina / význam
Červená svítí, zelená nesvítí	Žádná zátěž – není vložena baterie
Červená zhasnutá, zelená rychle bliká	Nízké napětí – baterie je silně vybitá. Nabíjení bude trvat déle.
Červená zhasnutá, zelená pomalu bliká	Normální nabíjení – baterie se nabíjí.
Červená zhasnutá, zelená svítí	Baterie je plně nabitá – nabíjení je dokončeno.
Červená bliká, zelená zhasnutá	Chyba teploty – baterie je příliš horká nebo příliš studená. Proces nabíjení se spustí znovu, jakmile se teplota vrátí do normálu.
Červená bliká rychle, zelená zhasnutá	Chyba nadproudu – odběr proudu překračuje mez nabíjení. Okamžitě přerušete nabíjení a kontaktujte zákaznický servis.

186. MONTÁŽ**Varování:**

- Aby se zabránilo nechtěnému spuštění, které může vést k vážným zraněním, vždy vyjměte baterii ze zařízení, než začnete s montáží dílů.
- Ne provádějte žádné změny na zařízení a nepoužívejte žádné příslušenství, které není výslovně určeno pro tuto sekačku. Jakékoli změny nebo úpravy jsou považovány za nesprávné použití a mohou vést k nebezpečným situacím s vážnými zraněními.

Vybalení

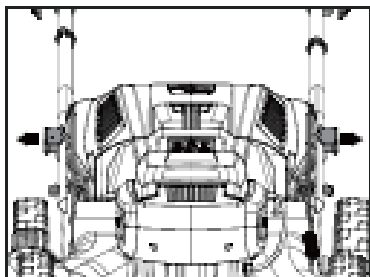
- Tento výrobek vyžaduje montáž.
- Nejprve vyjměte z krabice veškeré příslušenství. Poté uchopte přední kryt a zadní rukojeť současně a opatrně zvedněte sekačku z krabice. Ujistěte se, že jsou k dispozici všechny součásti uvedené v seznamu dílů.
- Zařízení pečlivě zkontrolujte, abyste se ujistili, že během přepravy nedošlo k žádnému poškození nebo zlomení.
- Uschovejte obalový materiál, dokud sekačku pečlivě nekontrolujete a úspěšně nezprovozníte.
- Pokud některé díly chybí nebo jsou poškozené, obraťte se na zákaznický servis.

Montáž rukojeti**Varování:**

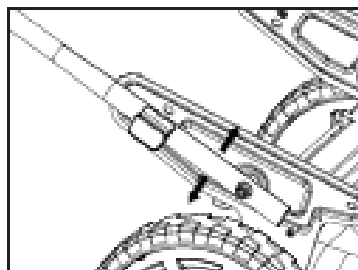
Nikdy nespouštějte sekačku, dokud není zcela smontována.

Rozložení spodní rukojeti (obr. 1a, obr. 1b)

1. Vyklopte spodní a horní rukojeť dozadu na stroj. Opatrně odtáhněte rychloupínací páčky od spodní rukojeti a poté je otočte doleva nebo doprava (možné na obou stranách).
2. Nastavte požadovanou výšku. K dispozici jsou tři polohy.
3. Poté otočte rychloupínací páčky zpět do výchozí polohy.



Obr. 1a



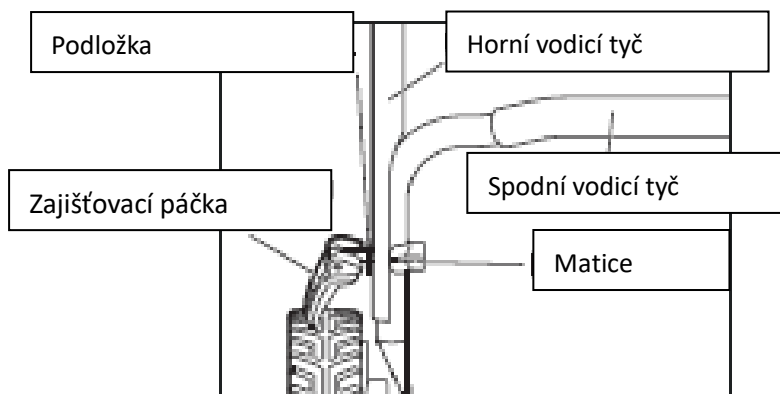
Obr. 1b

Poznámka:

Rychloupínací páčky musí zapadnout do příslušných otvorů na krytu.

Montáž horní rukojeti

1. Srovnejte otvory na horní rukojeti s otvory na spodní rukojeti.
2. Vložte zajišťovací páčky s podložkami do otvorů a matic. Poté otočte zajišťovací páčky ve směru hodinových ručiček, aby se horní rukojeť pevně spojila se spodní rukojetí.



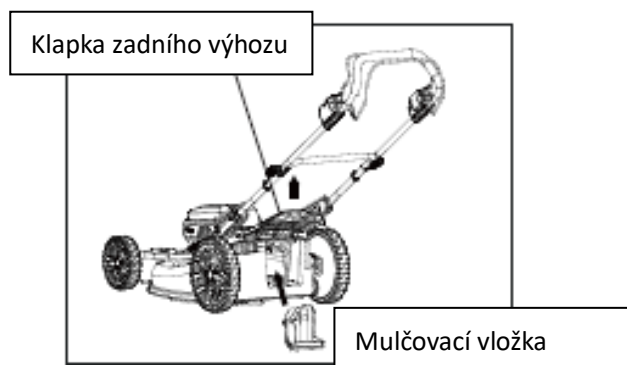
Kabelová svorka

Sekačka je vybavena dvěma kabelovými svorkami. Kabelové svorky jednoduše přitlačte na lištu, aby byl kabel bezpečně připevněn k horní liště.



Vložení/vyjmutí mulčovacího nástavce

1. Zvedněte zadní výhozový kryt a vložte mulčovací vložku do výhozu trávy sekačky. Poté zadní výhozový kryt opět uvolněte.
2. Chcete-li mulčovací vložku vyjmout, zvedněte zadní výhozový kryt a vložku rovně vytáhněte. Poté zadní výhozový kryt opět uvolněte.



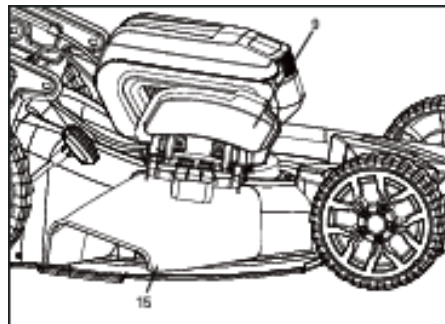
Poznámka:

- Oba čepy mulčovacího nástavce musí být zasunuty do obou výřezů na krytu.
- Mulčovací vložku je nutné vyjmout, aby bylo možné vložit a používat sběrný koš.
- Při použití mulčovacího nástavce získáte jemnější kousky trávy, které zůstanou na trávníku jako mulč.
- Během provozu pravidelně vyprazdňujte sběrný koš. Nečekejte, až bude zcela plný. Doporučujeme jej vyprazdňovat již v polovině naplnění.

Nasazení/odstranění bočního výhozu

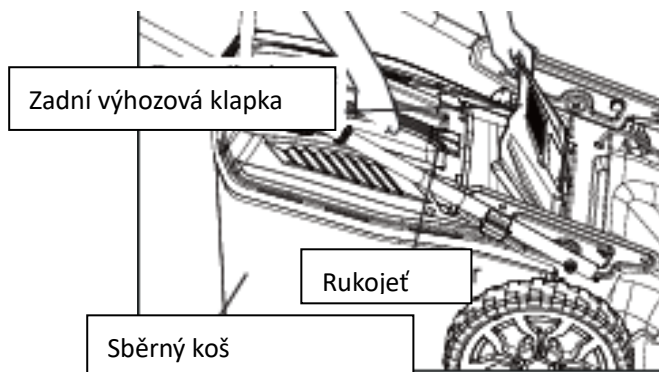
Při použití bočního výhozu je posekaná tráva vyhazována bočně na trávník.

- Odstraňte sběrný koš (viz kapitola Nasazení/odstranění sběrného koše).
- Vložte mulčovací vložku (viz kapitola Nasazení/odstranění mulčovací vložky).
- Zvedněte nárazník na bočním výhozu.
- Zahákněte boční výhoz.
- Namontujte boční ochranný kryt.



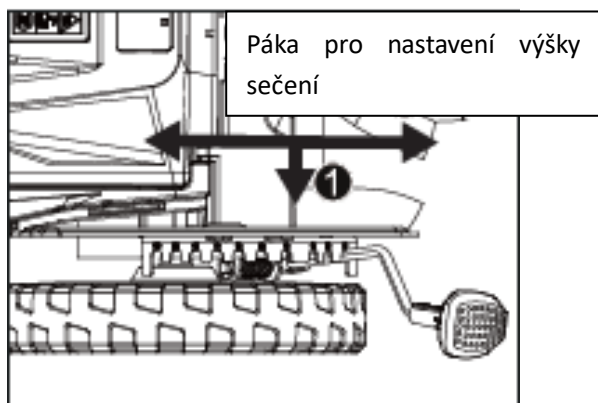
Nasazení/odstranění sběrného koše na trávu

- Jednou rukou zvedněte zadní výhozovou klapku. Druhou rukou uchopte rukojeť sběrného koše a nasuňte upevňovací tyče sběrného koše na úchyty sekačky, abyste jej mohli nasadit.
- Chcete-li sběrný koš na trávu sejmout, jednoduše zvedněte zadní výhozovou klapku a vyjměte upevňovací tyče sběrného koše na trávu.

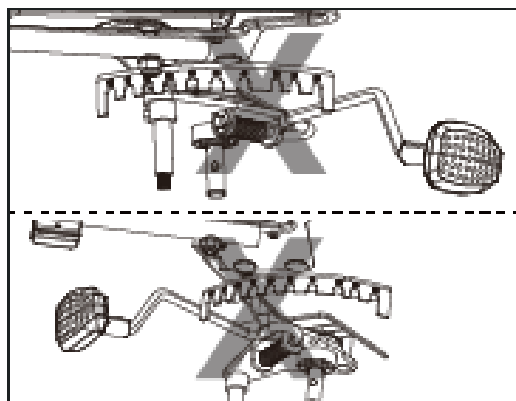


Nastavení výšky sečení

- Vytáhněte páčku pro nastavení výšky sečení ze západky a posuňte ji dopředu nebo dozadu, abyste nastavili požadovanou výšku sečení (obr. 7a).
- Sekačka má 10 aretačních poloh, pomocí kterých lze nastavit výšku sečení v rozmezí přibližně 25–100 mm.
- Dbejte na to, abyste páku nezajistili mimo těchto 10 poloh (obr. 7b).



Obr. 7a



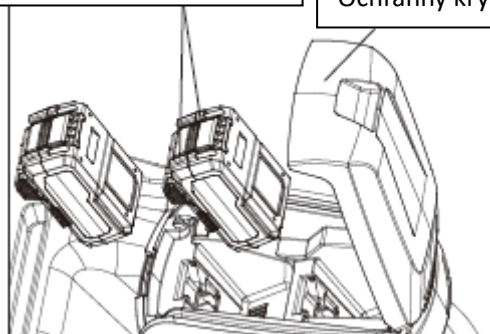
Obr. 7b

Vložení baterie

- Otevřete ochranný kryt přihrádky na baterii.
- Vyrovnejte vyvýšenou část akumulátorového modulu s vodítky uvnitř přihrádky na baterii a zasuňte akumulátorový modul do sekačky.
- Před zahájením provozu se ujistěte, že tlačítko pro odemknutí baterie na bateriovém modulu zapadlo a že je bateriový modul bezpečně upevněn v zařízení.

Odblokovací tlačítko akumulátoru

Ochranný kryt



Poznámka:

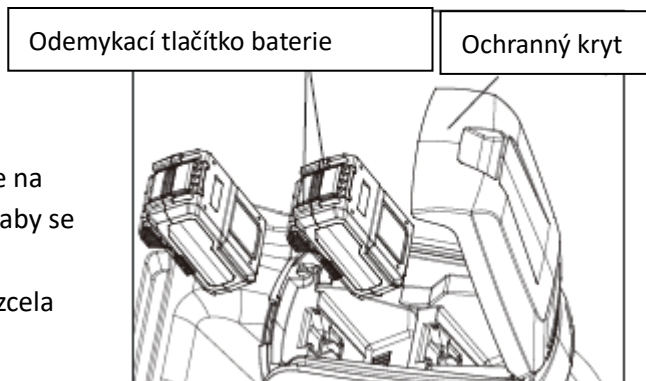
K nastartování sekačky je nutné použít současně dvě baterie.
Sekačka nemůže být provozována pouze s jednou baterií.

Varování:

- Při nastavování výšky sečení držte nohy v dostatečné vzdálenosti od žacího ústrojí.
- Aby nedošlo k nechtěnému spuštění, vždy dbejte na to, abyste při vkládání akumulátoru nebo provádění jiných nastavení na zařízení neaktivovali spouštěcí páku.

Vyjmutí baterie

- Otevřete ochranný kryt přihrádky na baterii.
- Stiskněte odjišťovací tlačítko baterie na přední straně bateriového modulu, aby se baterie uvolnila.
- Vytáhněte baterii dozadu, abyste ji zcela vyjmuli.



187. UVEDENÍ DO PROVOZU

Varování:

Neztrácejte ostražitost, i když jste s tímto výrobkem již dobře seznámeni. Pamatujte, že i krátký okamžik nepozornosti může vést k vážným zraněním.

Varování:

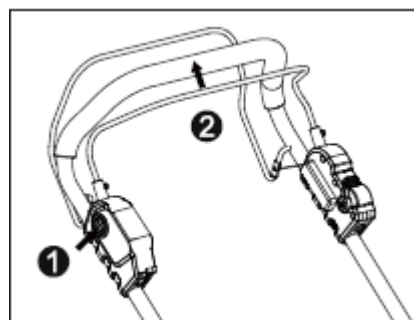
Vždy noste ochranné brýle s bočními chrániči, které odpovídají normě ANSI Z87.1, a chrániče sluchu. Pokud tak neučiníte, mohou vám do očí vletět předměty nebo může dojít k jiným vážným zraněním.

Varování:

Nepoužívejte žádné nástavce ani příslušenství, které nejsou doporučeny výrobcem tohoto produktu. Použití neschválených dílů může vést k vážným zraněním.

Spuštění / zastavení sekačky

- Vložte baterie do sekačky.
- Nejprve stiskněte bezpečnostní tlačítko (1), poté zatáhněte za startovací páku (2) dozadu až k rukojeti a poté uvolněte bezpečnostní tlačítko, aby se motor nastartoval.
- Chcete-li sekačku zastavit, zcela uvolněte startovací páku.
Elektrická brzda zastaví otáčení nožů během několika sekund po uvolnění startovací páky.



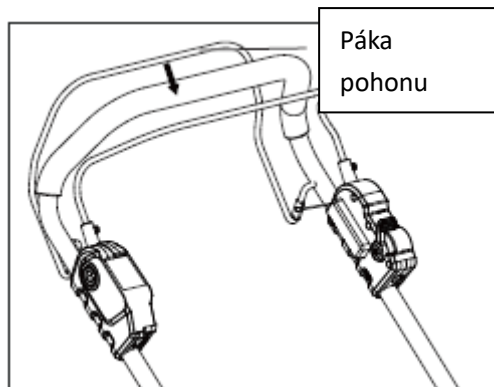
Aktivace / deaktivace pohonu kol

Aktivace pohonu kol:

- Stiskněte páku pohonu směrem k rukojeti.

Deaktivace pohonu kol:

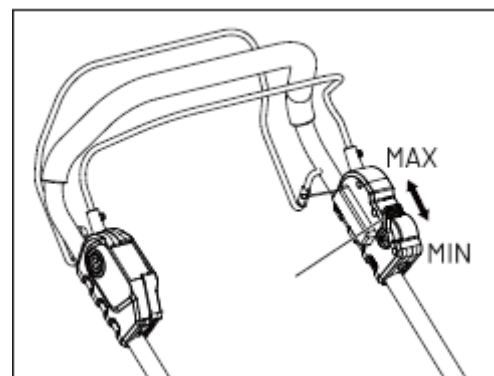
- Uvolněte páku řízení.



Nastavení rychlosti pohonu kol

Rychlost pohonu kol můžete měnit pomocí páčky rychlosti na horní rukojeti v rozmezí od 0,6 m/s (MIN) do 1,3 m/s (MAX).

Posunutím páčky rychlosti dopředu snížíte rychlost a posunutím dozadu ji zvýšíte.



Varování:

- Rotující nože mohou způsobit vážná zranění. Abyste předešli zranění, vyjměte bezpečnostní klíč, pokud je sekačka bez dozoru nebo pokud provádíte nastavení, čištění, údržbu, přepravu nebo zvedání.
- Při provozu sekačky na trávu mohou být cizí předměty vymrštěny do vašich očí nebo do očí jiných osob a způsobit vážná poranění očí. Při provozu nebo práci se sekačkou na trávu vždy noste ochranné brýle.
- Zajistěte, aby se během provozu jiné osoby a zvířata nacházely ve vzdálenosti minimálně 30 m od sekačky.
- Nož se po vypnutí sekačky ještě několik sekund otáčí. Před opětovným spuštěním počkejte, až se motor a nůž zcela zastaví. Nesnažte se sekačku opakovaně rychle zapínat a vypínat.

Ochrana při přetížení sekačky

Abyste předešli přetížení, nesnažte se sekat příliš mnoho trávy najednou. Snižte rychlost sečení nebo zvýšte výšku sečení.

Vaše sekačka je vybavena integrovanou ochranou proti přetížení. Pokud dojde k přetížení sekačky, motor se zastaví a sekačka vydá varovný signál (bzučení).

V takovém případě vyjměte baterie ze zařízení. Zkontrolujte, zda se pod krytem nahromadily zbytky trávy, a v případě potřeby je odstraňte.

Poté vložte baterie zpět a sekačku restartujte.

Ochrana při vysoké teplotě baterie

Baterie během provozu vydává teplo. Za horkého počasí se toto teplo odvádí pomaleji. Pokud teplota

baterie během provozu překročí 70 °C, ochranný obvod sekačku automaticky vypne, aby chránil baterii před poškozením teplem.

Čtyři LED indikátory na akumulátoru blikají současně zeleně.

Poté uvolněte bezpečnostní páčku a počkejte, až se baterie ochladí na přibližně 67 °C. Poté můžete sekačku znovu spustit.

Tipy pro sekání

Poznámka:

Ostrý nůž výrazně zlepšuje výkon sekačky, zejména při sekání vysoké trávy. Před sekáním proto vždy zkontrolujte stav a ostrost nože.

Ujistěte se, že na trávníku nejsou kameny, klacky, dráty a jiné předměty, které by mohly poškodit sekačku nebo motor. Tyto předměty by mohly být sekačkou vymrštěny různými směry a způsobit vážná zranění obsluze nebo jiným osobám.

Varování:

Pokud narazíte na cizí předmět, okamžitě zastavte motor a vyjměte akumulátor.

Kosačku důkladně zkontrolujte, zda není poškozená, a před obnovením provozu opravte případné poškození.

Nadměrné vibrace sekačky během provozu jsou známkou možného poškození. Zařízení by mělo být okamžitě zkontrolováno a v případě potřeby opraveno.

- Pro dosažení optimálních výsledků nesekejte v kruzích, ale dopředu a dozadu po celé ploše.
- Při sekání husté trávy snižte rychlost chůze, aby bylo sekání účinnější a posekaná tráva byla rovnoměrně vyhazována.
- Pro udržení zdravého trávníku nesekejte více než jednu třetinu výšky trávy při každém sekání.
- Ideální výška trávníku je přibližně 3,8–5 cm v chladnějších měsících a 5–8 cm v horkých měsících.

Držte děti v bezpečné vzdálenosti

K tragickým nehodám může dojít, pokud obsluha nevěnuje pozornost přítomnosti dětí. Děti jsou často přitahovány sekačkou a sekáním trávy a nechápou související nebezpečí. Nikdy nepředpokládejte, že děti zůstanou tam, kde jste je naposledy viděli.

- Držte děti mimo pracovní prostor sekačky a zajistěte, aby byly pod dohledem odpovědného dospělého, který není obsluhou.
- Buďte ostražití a vypněte sekačku, pokud dítě vstoupí do pracovní oblasti.
- Buďte obzvláště opatrní v místech s omezenou viditelností, např. u rohů domů, dveří, keřů, stromů nebo jiných překážek, které by mohly bránit ve výhledu na děti, které by mohly vběhnout do pracovní oblasti.
- Nikdy nenechávejte děti mladší 14 let obsluhovat motorovou sekačku. Děti starší 14 let smí sekačku obsluhovat pouze v případě, že si přečetly a porozuměly návodu k obsluze a bezpečnostním pravidlům v této příručce a jsou proškoleny a pod dohledem dospělé osoby.
- Tento stroj smí používat pouze zodpovědné osoby, které jsou seznámeny s těmito

bezpečnostními pravidly.

Sekání na svazích

Svahy představují značné riziko uklouznutí a pádu, které mohou vést k vážným zraněním. Při sekání na svazích je proto třeba dbát zvýšené opatrnosti.

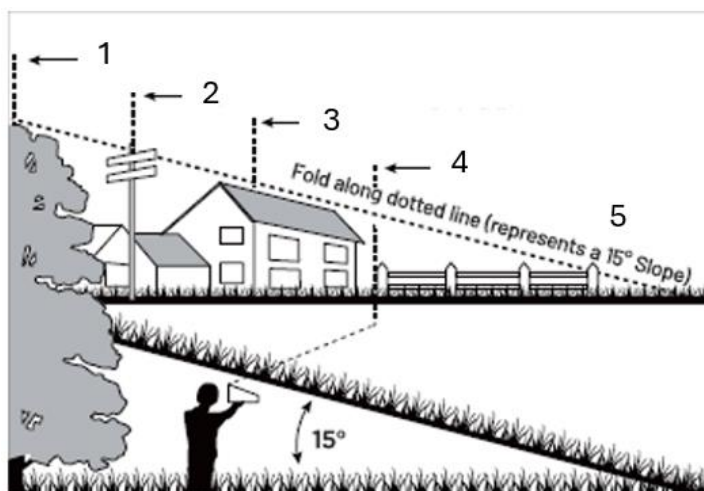
Pokud se na svahu necítíte dobře, nekošte tam. Pro svou vlastní bezpečnost použijte kartu pro měření sklonu (obr. 13) k ověření úhlu svahu před použitím zařízení. Nikdy nekošte na svazích se sklonem větším než 15 stupňů.

Upozornění:

- Sekejte napříč svahu, nikdy nahoru a dolů.
- Při změně směru buďte obzvláště opatrní.
- Dávejte pozor na díry, vyjeté koleje, kameny, skryté překážky nebo nerovnosti terénu, které mohou způsobit zakopnutí nebo uklouznutí. Vysoká tráva může takové překážky zakrývat.

Vyhnete se:

- Sekání v blízkosti svahů, příkopů nebo náspů, protože tam můžete snadno ztratit rovnováhu.
- Sekání na svazích s sklonem větším než 15 stupňů (výškový rozdíl přibližně 0,75 m na délce 3 m) – viz obrázek.
- Sekání na mokré trávě, protože povrch může být kluzký a hrozí nebezpečí pádu.



Obr. 13

1. Vyrovnajte strunu vodorovně podle svislého stromu.
2. Alternativně lze linii vyrovnat podle sloupku.
3. Stejně tak ji lze vyrovnat podle rohu budovy nebo
4. vyrovnat s plotovým sloupkem.
5. Přeložte list podél tečkované čáry – ta představuje sklon svahu 15°.

188. ČIŠTĚNÍ A ÚDRŽBA

Varování:

Při údržbě používejte výhradně identické náhradní díly. Použití jiných dílů může představovat nebezpečí nebo poškodit zařízení. Z důvodu zajištění bezpečnosti a spolehlivosti by všechny opravy měly provádět kvalifikovaní odborníci.

Varování:

Aby nedošlo k vážným zraněním, před prováděním údržby, čištění nebo oprav, při výměně příslušenství nebo při odstraňování materiálu ze zařízení vyjměte akumulátor.

Čištění sekačky**Varování:**

Před údržbou nebo přepravou sekačky vždy vyjměte akumulátor.

- Spodní část žacího ústrojí by měla být po každém použití vyčištěna, protože se na ní mohou hromadit zbytky trávy, nečistoty a jiné usazeniny.
- Sekačku otřete vlhkým hadříkem.

Broušení nožů**Varování:**

Před prováděním údržby nože chraňte své ruce nošením těžkých pracovních rukavic nebo omotáním řezných hran hadříkem nebo jiným materiálem.

Před údržbou nebo přepravou sekačky vždy vyjměte akumulátor.

Varování:

Při demontáži, broušení nebo montáži nože noste vhodnou ochranu očí.

Varování:

Opotřebovaný, popraskaný nebo poškozený nůž se může zlomit a jeho části se mohou stát nebezpečnými projektily. Abyste předešli vážným zraněním, pravidelně kontrolujte nůž a nepoužívejte sekačku s opotřebovaným nebo poškozeným nožem.

Poznámka:

Pro dosažení nejlepšího řezného výkonu udržujte nůž ostrý. Tupý nůž neřeže trávu čistě a zhoršuje mulčování.

Tupý nůž lze přebrousit.

Silně opotřebované, ohnuté, popraskané nebo jinak poškozené nože je však nutné vyměnit.

Poškozený nůž se může zlomit a jeho části mohou být vymrštěny.

Četnost broušení

Za normálních podmínek je obvykle dostačující brousit nůž dvakrát za sezónu.

Pokud je váš trávník písčitéjší nebo se na něm tvoří hodně prachu, může být nutné brousit častěji, protože písek nůž rychleji otupí.

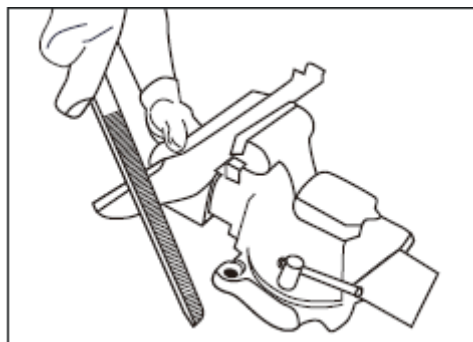
Při broušení nože:

- Dbejte na to, aby nůž zůstal vyvážený.
- Broušte nůž v původním úhlu řezu.
- Obrábějte obě řezná břity rovnoměrně tak, že z každé strany odstraňte stejné množství

materiálu.

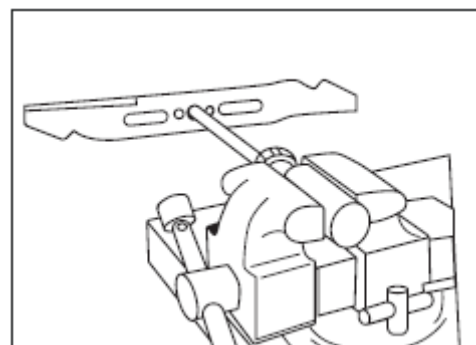
Broušení nože ve svěráku

- Demontujte nůž z sekačky (viz část Výměna nože).
- Upněte nůž do svěráku (viz obr. 17).



Obr. 17

- Noste vhodnou ochranu očí a rukavice a dávejte pozor, abyste se nepořezali.
- Opatrně nabruste břity nože pilníkem s jemným ozubením nebo brusným kamenem, přičemž je nutné zachovat původní úhel ostří.
- Zkontrolujte vyvážení nože:
 - Zatlačte do něj vodorovně hřebík nebo šroubovák s kulatou rukojetí.
 - Položte nůž tak, aby hřebík nebo šroubovák procházel středovým otvorem nože.
 - Nůž uveďte do vodorovné polohy.
 - Pokud jeden konec nože klesá dolů, odstraňte z této strany trochu materiálu, dokud nejsou oba konce v rovnováze.
 - Nůž je vyvážený, pokud žádný z konců neklesá (viz obr. 18).
- Vložte nůž zpět do sekačky a pevně jej utáhněte (viz část Výměna nože).



Obr. 18

Varování:

Nevyvážený nůž způsobuje při vysokých otáčkách nadměrné vibrace. To může vést k poškození sekačky a v nejhorším případě k zlomení nože a vážným zraněním.

Mazání

Varování:

Před prováděním mazacích prací vyjměte baterii.

Doporučujeme nechat zařízení namazat kvalifikovaným technikem nebo autorizovaným servisním střediskem.

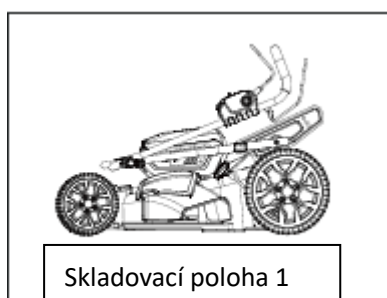
Skladování

Při skladování sekačky postupujte následovně:

- Vyjměte baterie z bateriového prostoru.
- Vyjměte sběrný koš na trávu. Nastavte páku výšky sečení do nejnižší polohy.
- Sekačku očistěte vlhkým hadříkem nebo ruční kartáčem.
- Pečlivě zkontrolujte, zda se na sekačce nenacházejí opotřebované, uvolněné nebo poškozené

díly. Zkontrolujte šrouby a spoje a v případě potřeby je utáhněte.

- Zvláštní pozornost věnujte noži – v případě opotřebení jej naostřete nebo vyměňte.
- Sekačku skladujte v suchém, čistém a chladném prostoru mimo dosah dětí.
- Neskladujte zařízení v blízkosti korozivních materiálů, jako jsou hnojiva nebo posypová sůl.
- Neskládejte sekačku na trávu pevnou plastovou fólií. Plast může zadržovat vlhkost, která může zařízení poškodit.
- Rukojeť sekačky lze pro úsporu místa při skladování zcela sklopit:
 - K tomu uvolněte všechny knoflíky na horní rukojeti.
 - Nejprve sklopte horní rukojeť a poté zcela sklopte spodní rukojeť (viz obr. 19 a 20).



Obr. 19



Obr. 20

Skladování akumulátoru

- Chraňte baterii před vlhkostí a vodou.
- Baterii skladujte pouze při teplotách mezi 5 °C a 40 °C.
Nenechávejte baterii například v automobilu nebo v sekačce na trávu na přímém slunci.
- Občas vyčistěte ventilační otvory akumulátoru měkkým, čistým a suchým kartáčem.
Výrazně zkrácená doba provozu po nabití naznačuje, že baterie je opotřebovaná a je třeba ji vyměnit.
- Pokud zařízení delší dobu nepoužíváte, nabíjejte a vybíjejte baterii jednou za měsíc.

189. ÚDRŽBA

Používejte pouze originální příslušenství a originální náhradní díly.

Pouze pravidelně udržované a ošetřované zařízení může sloužit jako uspokojivá pomůcka.

Nedostatečná údržba a péče mohou vést k nepředvídatelným nehodám a zraněním.

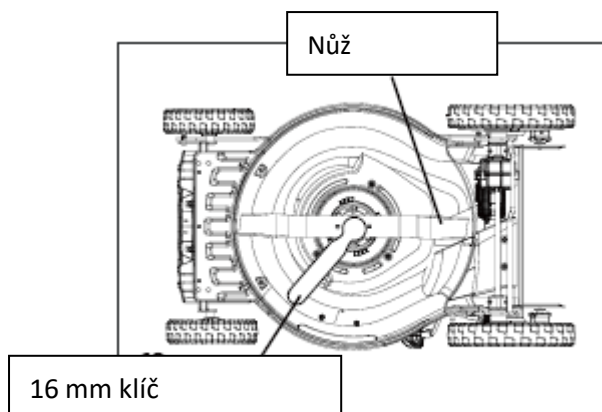
Výměna nože

Varování:

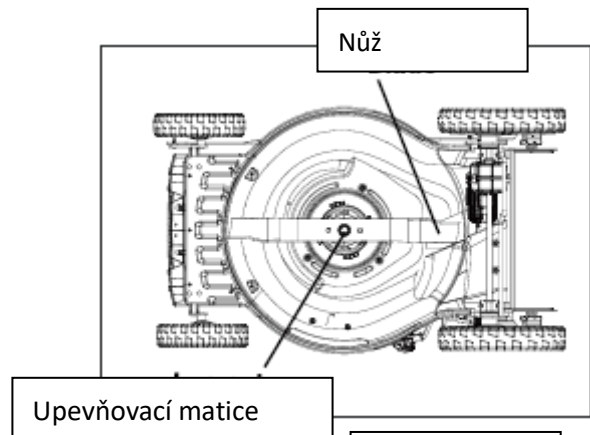
Před prováděním údržby nože chraňte své ruce nošením těžkých pracovních rukavic nebo obalením řezných hran hadrem nebo jiným materiálem.

Před údržbou nebo přepravou sekačky vždy vyjměte akumulátor.

- Vyjměte baterie z sekačky.
- Sklopte sekačku na bok, aby byla odkryta spodní strana žacího ústrojí.
- K uchopení nože použijte hadřík nebo si nasadte silné pracovní rukavice.
- Povolte upevňovací matici nože pomocí 16mm klíče (není součástí dodávky) otočením proti směru hodinových ručiček.
(Utahovací moment: 20–25 Nm)
- Poté opatrně vyjměte nůž (viz obr. 14 a 15).

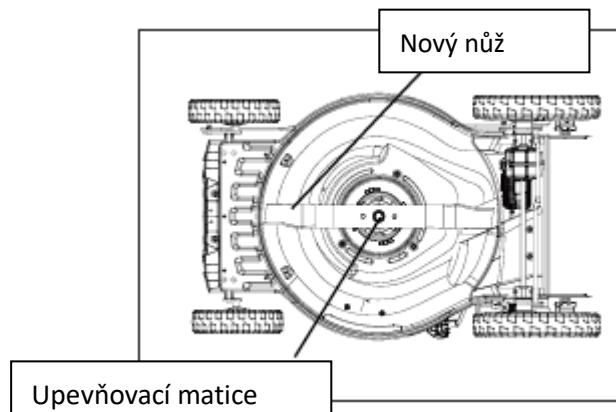


Obr. 14



Obr. 15

- Vložte nový nůž do stejné polohy a upevněte jej pomocí původní upevňovací matice.
(Požadovaný utahovací moment: 20–25 Nm) (viz obr. 16)



Obr. 16

Výměna kola

Varování:

Před prováděním údržby vyjměte akumulátory.

Pro výměnu kol doporučujeme nechat zařízení opravit kvalifikovaným technikem nebo autorizovaným servisem.

190. ODSTRAŇOVÁNÍ ZÁVAD

Varování:

Před prováděním údržby nebo přepravou sekačky vyjměte baterii.

Při provádění údržby nože chraňte své ruce nošením těžkých pracovních rukavic nebo zakrytím řezných hran hadrem nebo jiným materiálem.

Problém	Možná příčina	Řešení
Sekačka se nespustí.	Baterie je vybitá.	Nabijte baterii.
	Motor nebo akumulátor je přetížený.	Zvyšte výšku sečení a restartujte zařízení.
	Baterie nebo zařízení je příliš horké.	Počkejte, až se baterie nebo zařízení ochladí, a poté je restartujte.
	Bezpečnostní klíč není zasunutý do přihrádky na akumulátor.	Vložte bezpečnostní klíč do slotu.
Sekačka běží, ale výkon sekání je nedostatečný.	Nůž je tupý. Kryt nebo výhozový kanál je ucpaný.	Naostřete nůž. Vyčistěte kryt nebo výhozový kanál.
Sekačka je neobvykle hlučná nebo vibruje.	Nůž je ohnutý nebo poškozený.	Vyměňte nůž.
Sběrný koš na trávu nesbírá trávu.	Vypouštěcí kanál je ucpaný. Sběrný koš je plný.	Odstraňte zbytky trávy z výhozového kanálu. Vyprázdněte sběrný koš častěji.

Poznámka:

Pokud problém přetrvává i po provedení výše uvedených kontrol, obraťte se na zákaznický servis nebo autorizovaný servisní středisko.

191. PŘÍSLUŠENSTVÍ A NÁHRADNÍ DÍLY

Aby byla zajištěna bezpečnost a správná funkce zařízení, používejte pouze originální příslušenství a náhradní díly. Další informace najdete na stránkách www.FUXTEC.com.

192. OBECNÝ POPIS

Číslo položky: FX-E2RM46PROSet

Název produktu: Akumulátorová sekačka FUXTEC FX-E2RM46PROSet

193. TECHNICKÉ ÚDAJE

Typ	Specifikace
Model	FX-E2RM46PROSet
Čistá hmotnost	22,5 kg
Dodáváno smontované	Balení s odmontovaným horním madlem
Typ motoru	bezkartáčový motor 1200 W
Typ pohonu	Akumulátor
Jmenovité napětí	36 V
Jmenovitá rychlost otáčení	2800 – 3100 ot./min $\pm 10 \%$
Otáčky při volnoběhu	4200 ot./min
Výkon ve W	1200 W
Startovací zařízení	Ianový startér, elektrický startér
Hladina akustického výkonu LWA naměřená	96 dB (A)
Zaručená hladina akustického výkonu LWA	99 dB (A)
Baterie v balení	Ano
Technologie baterie	Li-Ion
Nabíječka v balení	Ano
Typ síťové zástrčky	Evropská zástrčka
Napětí baterie	18 V
Počet akumulátorů	2
Výdrž baterie až	Doba chodu na volnoběh (se standardním akumulátorem 5 Ah, bez pohonu): ≥ 64 min
Kapacita baterie	5 Ah
Doba nabíjení (cca)	120 min
Centrální nastavení výšky sečení	Ano
Výška sečení	10 stupňů od 25 do 100 mm
Šířka sečení	46 cm
Samohyb	Ano, pohon zadních kol
Boční výhoz	Ne
Zadní výhoz	Ano
Objem sběrného koše	50
Elektrický start	Ano
FlexSpeed	Ano
Funkce mulčování	Ano
Naklápěcí přední náprava	Ne
Vibrace na rukojeti	4 m/s ² (nejistota K=1,5 m/s ²)
Průměr předního kola	8" (200 mm)
Průměr zadního kola	11" (280 mm)

Max. výška zařízení	123 cm
Rozměry D*Š*V	164 x 54 x 123 cm
Třída ochrany IP	Rukojeť: IPX1 Bateriový prostor: IPX4

194. ROZSAH DODÁVKY

Počet kusů	Množství
Akumulátorová sekačka – FX-E2RM46PROSet	1
Akumulátor	2
Nabíječka	1
Kabelové svorky	2
Sběrný koš	1
Šrouby (čepy)	2
Knoflíky	2
Zajišťovací páčky	2
Podložky	2
Matice	2
Sada mulčování	1
Boční výhozový kanál	1
Návod k obsluze	1

195. ZÁRUKA

Záruční doba začíná dnem zakoupení. Účtenku o zakoupení si pečlivě uschovejte jako doklad. Záruka se nevztahuje na opotřebitelné díly a neplatí pro škody způsobené nesprávným používáním, nesprávnou manipulací, použitím síly, technickými úpravami, použitím neschválených příslušenství nebo náhradních dílů a pokusy o opravu neautorizovanými osobami. Záruční práce smí provádět výhradně autorizované odborné firmy nebo servisní partneři. Tyto podmínky platí jako doplněk k zákonným záručním právním, která se mohou v jednotlivých zemích lišit.

196. LIKVIDACE

Obalový materiál je převážně vyroben z recyklovatelných materiálů. Veškeré součásti obalu zlikvidujte v souladu s místními předpisy pro třídění odpadu. Recyklací obalu významně přispíváte k ochraně životního prostředí a udržitelnému využívání zdrojů.

Tento produkt nesmí být likvidován s běžným domovním odpadem. V souladu s evropskou směrnicí 2012/19/EU o odpadních elektrických a elektronických zařízeních (WEEE – Waste Electrical and Electronic Equipment) musí být zařízení na konci své životnosti odevzdáno v autorizovaném sběrném místě pro odpadní elektrická a elektronická zařízení.

Správná likvidace a recyklace materiálů přispívá k ochraně životního prostředí a lidského zdraví. Další informace o vrácení a likvidaci získáte u místního úřadu pro nakládání s odpady nebo u prodejce, u

kterého jste produkt zakoupili.

197. ZÁKAZNICKÝ SERVIS

V případě dotazů týkajících se záruky, oprav nebo náhradních dílů se obraťte na:

FUXTEC GmbH

Kappstraße 69

71083 Herrenberg

Německo

Telefon: 070329560888

E-mail: info@fuxtec.de

Upozornění: Na tuto adresu nezasílejte žádné vrácené zboží ani zboží k opravě. V případě reklamace se obraťte na náš zákaznický servis.

198. AUTORSKÁ PRÁVA

© 2025 By FUXTEC GmbH

Všechna práva vyhrazena. Obsah tohoto návodu je chráněn autorským právem. Jeho použití je povoleno v rámci obsluhy. Jakékoli další použití nebo rozmnožování bez písemného souhlasu společnosti FUXTEC GmbH je zakázáno. Společnost FUXTEC GmbH si vyhrazuje právo provádět změny v tomto návodu k obsluze i bez předchozího oznámení.



FUXTEC GmbH
Kappstraße 69
71083 Herrenberg | Germany
www.fuxtec.com | info@fuxtec.com



www.FUXTEC.com