

FUXTEC



FX-LBS126P



FUXTEC GmbH
Kappstraße 69 | 71083 Herrenberg | Germany
www.FUXTEC.com | info@FUXTEC.com

Inhalt

DEUTSCHE VERSION	9
ENGLISH VERSION	33
VERSION FRANCAISE	55
VERSIONE ITALIANA	80
VERSION ESPANOLA	103
VERSAO PORTUGUESA	126
NEDERLANDSE VERSIE	150
SVENSK VERSION	174
POLSKA WERSJA JEZYKOWA	198
Slovenská verzia	222
Česká verze	246

Inhalt

DEUTSCHE VERSION	9
1. Einleitung.....	10
2. Lieferumfang.....	10
3. Betriebszeiten	10
4. Sicherheitssymbole auf der Maschine und in der Betriebsanleitung.....	11
5. Bestimmungsgemäße/ nicht bestimmungsgemäße Verwendung.....	12
6. Restrisiken und sicheres Arbeiten	13
7. Umgang mit Kraftstoffen	16
8. Übersicht der Maschine.....	17
9. Montage als Laubbläser.....	19
10. Montage als Laubsauger.....	20
11. Inbetriebnahme – Tanken, 2-Takt Motoröl	22
12. Starten/Stoppen des Laubblägers	24
13. Arbeitshinweise	25
14. Wartung und Pflege.....	26
15. Technische Daten	29
16. Störungssuche.....	30
17. Kundendienst.....	31
18. Gewährleistung.....	31
19. Entsorgungshinweis.....	31
20. EU-Konformitätserklärung.....	32
ENGLISH VERSION	33
21. Introduction.....	34
22. Scope of delivery	34
23. Operating hours	34
24. Safety symbols on the device and in the operating manual	35
25. Intended/non-intended use.....	36
26. Residual risks and safe working	36
27. Fuel management.....	40
28. Overview of the device.....	41
29. Assembly as leaf blower	42
30. Assembly as leaf vacuum.....	42
31. Commissioning - refuelling, 2-stroke engine oil	44
32. Start/Stop the leaf blower	46
33. Working notes	47
34. Maintenance and care	48
35. Technical data.....	51
36. Troubleshooting.....	52
37. Customer Service	53
38. Warranty.....	53

39.	Disposal information.....	53
40.	EU Declaration of Conformity	54
VERSION FRANCAISE		55
41.	Introduction.....	56
42.	Contenu de la livraison.....	56
43.	Durée de fonctionnement	56
44.	Symboles de sécurité et symboles internationaux	57
45.	Utilisation conforme / non conforme - incorrecte.....	58
46.	Risques résiduels et travail en toute sécurité	59
47.	Manipulation des carburants	62
48.	Description de l'appareil	64
49.	Montage en mode souffleur de feuilles.....	66
50.	Montage en mode aspirateur de feuilles	66
51.	Mise en service – faire le plein, huile moteur 2 temps.....	68
52.	Mise en marche / arrêt du souffleur de feuilles.....	70
53.	Conseils d'utilisation	71
54.	Entretien et maintenance	72
55.	Données techniques	75
56.	Gestion des pannes	76
57.	Service après-vente	77
58.	Garantie	77
59.	Conseil de recyclage	78
60.	Déclaration de conformité UE	79
VERSIONE ITALIANA		80
61.	Introduzione	81
62.	Dettaglio fornitura.....	81
63.	Fasce orarie di utilizzo.....	81
64.	Pittogrammi di sicurezza sulla macchina e all'interno delle istruzioni.....	82
65.	Uso prescritto/non prescritto.....	83
66.	Rischi residui e sicurezza sul lavoro.....	84
67.	Uso del carburante	87
68.	Panoramica dell'apparecchio	88
69.	Configurazione modalità soffiaggio.....	89
70.	Configurazione modalità aspirazione	90
71.	Messa in funzione – Rifornimento, olio motore a 2 tempi	91
72.	Avvio/arresto del soffiatore	93
73.	Indicazioni operative.....	95
74.	Manutenzione e cura	96
75.	Dati tecnici	99
76.	Risoluzione dei problemi	100
77.	Servizio clienti.....	101
78.	Garanzia.....	101

79.	Istruzioni per lo smaltimento	101
80.	Dichiarazione di conformità UE	102
VERSION ESPANOLA		103
81.	Introducción	104
82.	Detalles del suministro.....	104
83.	Franjas horarias de uso	104
84.	Pictogramas de seguridad en la máquina y en las instrucciones	105
85.	Uso prescrito/no prescrito.....	106
86.	Riesgos residuales y seguridad en el trabajo	107
87.	Uso del combustible	110
88.	Visión general del aparato	111
89.	Configuración del modo de soplado.....	112
90.	Configuración del modo de aspiración	112
91.	Puesta en marcha - Repostaje, aceite de motor de 2 tiempos	114
92.	Arranque/parada del soplador	116
93.	Directrices operativas	117
94.	Mantenimiento y cuidado	118
95.	Datos técnicos.....	121
96.	Solución de problemas.....	122
97.	Servicio de atención al cliente	124
98.	Garantía	124
99.	Instrucciones de eliminación.....	124
100.	Declaración de conformidad de la UE.....	125
VERSAO PORTUGUESA		126
101.	Introdução.....	127
102.	Âmbito da entrega.....	127
103.	Horas de funcionamento	127
104.	Símbolos de segurança na máquina e no manual de instruções	128
105.	Utilização prevista/não prevista	129
106.	Riscos residuais e segurança no trabalho.....	129
107.	Manuseamento de combustíveis.....	133
108.	Visão geral da máquina	134
109.	Montagem como um soprador de folhas.....	136
110.	Montagem como aspirador de folhas.....	137
111.	Colocação em funcionamento - Reabastecimento, óleo de motor a 2 tempos	139
112.	Ligar/desligar o soprador de folhas s.....	141
113.	Instruções de trabalho	142
114.	Manutenção e cuidados	143
115.	Dados técnicos	146
116.	Resolução de problemas	147
117.	Serviço ao cliente	148
118.	Garantia	148

119.	Instruções de eliminação.....	148
120.	Declaração de Conformidade UE	149
NEDERLANDSE VERSIE		150
121.	Inleiding	151
122.	Omvang van de levering	151
123.	Bedrijfsuren	151
124.	Veiligheidssymbolen op de machine en in de gebruiksaanwijzing.....	152
125.	Bedoeld/onbedoeld gebruik	153
126.	Restrisico's en veilig werken	153
127.	Omgaan met brandstoffen	157
128.	Overzicht van de machine	158
129.	Montage als bladblazer	160
130.	Montage als bladzuiger	161
131.	Inbedrijfstelling - Tanken, 2-takt motorolie.....	163
132.	De bladblazer starten/stoppen s	165
133.	Werkinstructies.....	166
134.	Onderhoud en verzorging.....	167
135.	Technische gegevens	170
136.	Problemen oplossen	171
137.	Klantenservice	172
138.	Garantie	172
139.	Instructies voor verwijdering	172
140.	EU-conformiteitsverklaring.....	173
SVENSK VERSION.....		174
141.	Inledning	175
142.	Leveransens omfattning	175
143.	Driftstimmar	175
144.	Säkerhetssymboler på maskinen och i bruksanvisningen	176
145.	Avsedd/icke avsedd användning.....	177
146.	Kvarstående risker och säkert arbete	177
147.	Hantering av bränslen	180
148.	Översikt över maskinen.....	182
149.	Montering som lövblåsare	184
150.	Montering som lövsugare.....	185
151.	Idrifttagning - Tankning, 2-takts motorolja.....	187
152.	Starta/stoppa lövblåsaren s	189
153.	Arbetsinstruktioner	190
154.	Underhåll och skötsel.....	191
155.	Tekniska data	194
156.	Felsökning	195
157.	Kundservice	196
158.	Garanti.....	196

159.	Instruktioner för avfallshantering	196
160.	EU-försäkran om överensstämmelse.....	197
POLSKA WERSJA JEZYKOWA		198
161.	Wprowadzenie.....	199
162.	Zakres dostawy	199
163.	Godziny pracy	199
164.	Symbole bezpieczeństwa na urządzeniu i w instrukcji obsługi	200
165.	Zamierzone/niezamierzone użycie.....	201
166.	Ryzyko resztkowe i bezpieczna praca	201
167.	Obsługa paliw	205
168.	Przegląd urządzenia.....	206
169.	Montaż jako dmuchawa do liści.....	208
170.	Montaż jako odkurzacz do liści	209
171.	Uruchomienie - Uzupelnianie paliwa, olej do silników 2-suwowych	211
172.	Uruchamianie/zatrzymywanie dmuchawy do liści	213
173.	Instrukcje robocze	214
174.	Konserwacja i pielęgnacja.....	215
175.	Dane techniczne	218
176.	Rozwiązywanie problemów	219
177.	Obsługa klienta	220
178.	Gwarancja	220
179.	Instrukcje dotyczące utylizacji	220
180.	Deklaracja zgodności UE.....	221
Slovenská verzia		222
181.	Úvod	223
182.	Obsah balenia	223
183.	Prevádzkové časy	223
184.	Bezpečnostné symboly na stroji a v návode na obsluhu	224
185.	Určené/neurčené použitie	225
186.	Zvyškové riziká a bezpečná práca	225
187.	Zaobchádzanie s palivami	228
188.	Prehľad stroja	230
189.	Montáž ako fúkač lístia.....	232
190.	Montáž ako vysávač lístia	233
191.	Uvedenie do prevádzky – tankovanie, olej pre dvojtaktné motory.....	235
192.	Spustenie/vypnutie fúkača lístia s.....	237
193.	Pokyny pre prevádzku	238
194.	Údržba a starostlivosť	239
195.	Technické údaje	242
196.	Hľadanie porúch.....	243
197.	Servis	244
198.	Záruka.....	244

199.	Pokyny k likvidácii.....	244
200.	Vyhlasenie o zhode s EÚ	245
Česká verze		246
201.	Úvod.....	247
202.	Obsah balení.....	247
203.	Provozní doba	247
204.	Bezpečnostní symboly na stroji a v návodu k obsluze	248
205.	Určené/neurčené použití.....	249
206.	Zbytková rizika a bezpečná práce	249
207.	Manipulace s palivou	252
208.	Přehled stroje	254
209.	Montáž jako foukač listí.....	256
210.	Montáž jako vysavač listí	257
211.	Uvedení do provozu – plnění palivem, olej pro dvoutaktní motory	259
212.	Spuštění/vypnutí foukače listí s	261
213.	Pokyny k práci.....	262
214.	Údržba a péče	263
215.	Technické údaje	266
216.	Vyhledávání poruch	267
217.	Zákaznický servis	268
218.	Záruka.....	268
219.	Pokyny k likvidaci	268
220.	Prohlášení o shodě s normami EU	269

DEUTSCHE VERSION



FUXTEC

ORIGINALBETRIEBSANLEITUNG

Benzin-Laubbläser/-sauger

FUXTEC FX-LBS126P



Ihr neues Gerät wurde entwickelt und konstruiert, so dass es FUXTEC hohen Ansprüchen genügt, wie die einfache Bedienung und Benutzersicherheit. Ordentlich behandelt wird Ihnen dieses Gerät auf Jahre hinaus gute Dienste erweisen.



WARNUNG: Um das Risiko von Verletzungen zu verringern, muss der Benutzer diese Anleitung lesen und verstehen, bevor das Gerät in Betrieb genommen wird.

FUXTEC GmbH

Kappstrasse 69, 71083 Herrenberg – Germany

1. Einleitung

Wir bedanken uns für den Kauf eines Laubsaugers/-bläser unserer Firma. Die Ihnen vorliegende Bedienungsanleitung erläutert Ihnen, wie Sie den Laubsauger am besten bedienen. Bevor Sie diese benutzen, lesen Sie bitte die vorliegende Bedienungsanleitung sorgfältig durch, bedienen Sie die Maschine korrekt und arbeiten Sie sicher. Im Übrigen besteht die Möglichkeit, dass nicht alle Einzelheiten Ihrer Maschine, infolge der Weiterentwicklung der Maschine, mit der Bedienungsanleitung übereinstimmen. Wir bitten demzufolge um Ihr Verständnis.

2. Lieferumfang

- Benzin-Laubbläser/-sauger FX-LBS126P
- 1x Blasrohr Mittelstück
- 1x Blasrohr für befestigten Untergrund gerade Ausführung
- 2-tlg. Saugrohr
- Laubfangsack mit Tragegurt und zweiteilig gebogenes Anschlussrohr
- Werkzeugbeutel
- Bedienungsanleitung

Überprüfen Sie nach dem Auspacken den Inhalt des Kartons auf

- Vollständigkeit
- Eventuelle Transportschäden

Teilen Sie Beanstandungen umgehend dem Händler, Zulieferer bzw. Hersteller mit. Spätere Reklamationen können nicht anerkannt werden.

3. Betriebszeiten

Gemäß der Maschinenlärmschutzverordnung vom September 2002 dürfen Laubbläser in reinen, allgemeinen und besonderen Wohngebieten, Kleinsiedlungsgebieten, Sondergebieten, die der Erholung dienen, Kur- und Klinikgebieten und Gebieten für die Fremdenbeherbergung sowie auf dem Gelände von Krankenhäusern und Pflegeanstalten an Sonn- und Feiertagen sowie an Werktagen von 20 bis 7 Uhr nicht in Betrieb genommen werden. Bitte beachten Sie auch die regionalen Vorschriften zum Lärmschutz.

4. Sicherheitssymbole auf der Maschine und in der Betriebsanleitung

Sie vermitteln wichtige Informationen über das Produkt oder Hinweise zu ihrem Gebrauch.

	Vor Verwendung des Gerätes die Bedienungsanleitung ausführlich lesen und sich mit dem Gerät vertraut machen
	Augen-, Mund- und Gehörschutz tragen während der Benutzung des Gerätes
	Immer Sicherheitshandschuhe tragen
	Vorsicht beim Blasen gegen Widerstände wie bspw. Bäume können Gegenstände zurückfliegen
	Sicherstellen, dass sich um Arbeitsumkreis von 15m keine Personen aufhalten. Vorsicht Verletzungsgefahr!
	Achtung heiße Bauteile. Vorsicht Verbrennungsgefahr!
	Bei geöffneter Klappe nicht in das Häckselmesser greifen! Vorsicht Verletzungsgefahr!
	Keine spitzen oder metallischen Gegenstände aufsaugen! Vorsicht Verletzungsgefahr!
	Kein offenes Feuer. Vorsicht Brandgefahr!
	Der garantierte Geräuschpegel entspricht den gesetzlichen Geräuschrichtlinien



Gefährliche Situation oder drohende Gefahr. Nichtbeachten dieser Hinweise kann Verletzungen zur Folge haben oder zu Sachbeschädigung führen.

Wichtige Hinweise zum richtigen Umgang mit dem Gerät. Nichtbeachten dieser Hinweise kann zu Störungen an der Maschine führen.

 Benutzerhinweise. Diese Hinweise helfen Ihnen, alle Funktionen der Maschine optimal zu nutzen. Montage, Bedienung und Wartung des Gerätes. Hier wird Ihnen genau erklärt, was Sie vorgehen müssen.

5. Bestimmungsgemäße/ nicht bestimmungsgemäße Verwendung

Der benzinbetriebene Laubbläser/-sauger ist ausschließlich zum Blasen und Saugen von Laubblättern bestimmt. Zur bestimmungsgemäßen Verwendung gehört auch das Lesen und Einhalten der Bedienungsanleitung vor jedem Gebrauch. Vor und während des Gebrauches ist die Maschine auf mechanische Beschädigungen zu überprüfen. Bei erforderlichen Reparaturmaßnahmen treten Sie mit Ihrem Fachhändler in Kontakt.

Es dürfen nur die vom Hersteller freigegebenen bzw. originalen Ersatzteile verwendet werden. Die Maschine darf nur im offenen Gartenbereich in Betrieb genommen werden.

Bei Verwendung von nicht freigegebenen bzw. nicht originalen Ersatzteilen haftet der Bediener und nicht der Hersteller für entstandene Sach-/ Personenschäden.

Jegliche andere Verwendung als o.g. ist eine nicht bestimmungsgemäße Verwendung:

- Zur bestimmungsgemäßen Verwendung gehört auch das Lesen und Einhalten der Bedienungsanleitung
- Bei Verwendung von nicht freigegebenen bzw. nicht originalen Ersatzteilen haftet der Bediener und nicht der Hersteller für entstandene Sach-/Personenschäden
- Jegliche andere Verwendung als o.g. ist eine nicht bestimmungsgemäße Verwendung
- Zur bestimmungsgemäßen Verwendung gehört auch das Einhalten der vom Hersteller vorgeschriebenen Betriebs-, Wartungs- und Instandsetzungsbedingungen und das Befolgen der in der Anleitung enthaltenen Sicherheitshinweise
- Die geltenden einschlägigen Unfallverhütungsvorschriften, sowie die sonstigen allgemein anerkannten arbeitsmedizinischen und sicherheitstechnischen Regeln sind zu berücksichtigen
- Der darüber hinausgehende Gebrauch gilt als nicht bestimmungsgemäß. Für hieraus resultierende Schäden jeder Art haftet der Hersteller nicht: das Risiko trägt allein der Benutzer
- Eigene Veränderungen an der Maschine schließen eine Haftung des Herstellers für daraus entstehende Schäden jeder Art aus
- Das Gerät darf nur von Personen gerüstet, genutzt und gewartet werden, die damit vertraut und über die Gefahren informiert sind. Instandsetzungsarbeiten dürfen nur durch den Hersteller bzw. durch nur vom Hersteller empfohlene Kundendienststellen durchgeführt werden
- Die Maschine darf nicht in explosionsgefährdeter Umgebung verwendet oder Regen ausgesetzt werden

6. Restrisiken und sicheres Arbeiten

Auch bei bestimmungsgemäßer Verwendung können trotz Einhaltung aller einschlägigen Sicherheitsbestimmungen aufgrund der durch den Verwendungszweck bestimmten Konstruktion noch Restrisiken bestehen. Restrisiken können minimiert werden, wenn die Hinweise der „Bestimmungsgemäße/ nicht bestimmungsgemäße Verwendung“ in Kapitel 5 sowie die Betriebsanleitung insgesamt beachtet werden.

- Rücksichtnahme und Vorsicht verringern das Risiko von Personenverletzungen und Beschädigungen
- Verletzung durch weggeschleuderte Teile
- Gefahr einer Kohlenmonoxid Vergiftung bei Verwendung in geschlossenen oder schlecht belüfteten Räumen
- Verbrennungsgefahr durch heiße Bauteile
- Bei länger andauernden Arbeiten ohne Gehörschutz Beeinträchtigung des Gehörs

Des Weiteren können trotz aller Information und Vorkehrungen nicht offensichtliche Restrisiken bestehen.

Warnung: Der tatsächliche vorhandene Vibrationsemissionswert während der Benutzung der Maschine kann von dem in der Bedienungsanleitung bzw. vom Hersteller angegebenen abweichen. Dies kann von folgenden Einflussfaktoren verursacht werden, die vor jedem bzw. Während des Gebrauches beachtet werden sollen:

- Wird die Maschine richtig verwendet
- Ist der Gebrauchszustand von der Maschine in Ordnung
- Sind die Haltegriffe ggf. optionale Vibrationsgriffe montiert und sind diese fest am Maschinenkörper

Lesen Sie vor Inbetriebnahme dieses Erzeugnisses die folgenden Hinweise und die in Ihrem Land gültigen Sicherheitsbestimmungen, um sich selbst und andere vor möglichen Verletzungen zu schützen.

 Bewahren Sie diese Sicherheitshinweise (Bedienungsanleitung) immer bei der Maschine auf.



Die Maschine darf nur durch Personen mit ausreichender Erfahrung bedient werden.

 Reparaturen am Gerät haben durch den Hersteller bzw. von ihm empfohlene Firmen zu erfolgen.

Erste Schritte

- **Wer zum ersten Mal mit der Maschine arbeitet, muss eine praktische Einweisung in dem Gebrauch des Gerätes sowie Personenschutz ausrüstung von einem erfahrenen Bediener erhalten**
- **Seien Sie aufmerksam. Gehen Sie mit Vernunft an die Arbeit. Wenn Sie müde sind oder unter dem Einfluss von Drogen, Alkohol oder Medikamenten stehen, dürfen Sie das Gerät nicht verwenden. Unachtsamkeit beim Gebrauch des Gerätes kann zu ernsthaften Verletzungen führen**

- Machen Sie sich vor Gebrauch mit dem Gerät vertraut. Unzureichend informierte Bediener können sich oder andere Personen durch unsachgemäßen Gebrauch gefährden
- Sorgen Sie für sicheren Stand und halten Sie jederzeit das Gleichgewicht. Eine Benutzung von z.B. einer Leiter ist nicht erlaubt
- Benützen Sie das Gerät nicht für Zwecke, für die es nicht bestimmt ist (siehe Kapitel „5. Bestimmungsgemäße/ nicht bestimmungsgemäße Verwendung“)
- Tragen Sie geeignete Arbeitskleidung:
 - keinen Schmuck oder weite Kleidung, sie könnten erfasst werden
 - Handschuhe und rutschfestes Schuhwerk
 - bei langen Haaren ein Haarnetz
- Tragen Sie Schutzkleidung:
 - Gehörschutz
 - Schutzbrille oder Gesichtsschutz
 - Arbeitshandschuhe
 - Sicherheitsschuhe
 - geprüfter Helm in Situationen, bei denen mit Kopfverletzungen gerechnet werden muss
- Es wird das Tragen eines Beinschutzes und einer Sicherheitsjacke empfohlen
- Halten Sie Ihren Arbeitsbereich in Ordnung!
- Berücksichtigen Sie Umgebungseinflüsse:
 - Setzen Sie die Maschine nicht dem Regen aus
 - Verwenden Sie die Maschine nicht in nasser oder feuchter Umgebung
 - Verschieben Sie Arbeiten bei ungünstigem Wetter (Regen, Schnee, Eis, Wind) wegen erhöhter Unfallgefahr!
 - Sorgen Sie für gute Beleuchtung
 - Verwenden Sie die Maschine nicht in der Nähe von brennbaren Flüssigkeiten oder Gasen
- Wegen des Motorengeräusches können Sie Gefahren eventuell nicht hören. Machen Sie sich daher mit Ihrer Umgebung vertraut
- Lassen Sie die Maschine nie unbeaufsichtigt
- Bei Arbeitspausen ist die Maschine so abzulegen, dass niemand gefährdet wird. Maschine vor unbefugtem Zugriff sichern
- Personen unter 18 Jahren dürfen das Gerät nicht bedienen
- Halten Sie die Maschine von andere Personen und Kinder fern, wenn diese in Betrieb ist
- Der Bedienende ist verantwortlich für Unfälle oder Gefahren, die gegenüber anderen Personen oder deren Eigentum auftreten
- Lassen Sie andere Personen, insbesondere Kinder, nicht das Werkzeug oder den Motor berühren
- Achten Sie auf eine Überlastung des Geräts! Sie arbeiten besser und sicherer im angegebenen Leistungsbereich
- Betreiben Sie das Gerät nur mit kompletten und korrekt angebrachten Schutzeinrichtungen. Ändern Sie an der Maschine nichts, was die Sicherheit beeinträchtigen könnte
- Schalten Sie das Gerät ab und ziehen Sie den Zündkerzenstecker von der Zündkerze bei
 - Berühren der Maschine mit Erdreich, Steinen, Nägeln oder sonstigen Fremdkörpern

- kontrollieren Sie, ob das Gerät beschädigt ist
- Reparaturarbeiten, sowie Wartungs- und Reinigungsarbeiten
- Beseitigung von Störungen (z.B. Verstopfen des Blasrohres)
- Transport und Lagerung
- Verlassen des Arbeitsbereichs, auch bei kurzzeitigen Unterbrechungen
- Warnung vor der Gefahr rotierender Teile! Verletzungsgefahr!
- Warnung! Arbeiten Sie nicht in der Nähe offener Fenster usw.
- Warnung! Tragen Sie einen Gehörschutz! Diese Maschine ist äußerst laut
- Es ist empfohlen, die Maschine nur zu vernünftigen Zeiten zu betreiben - nicht frühmorgens oder spät abends, wenn andere gestört werden könnten
- Es ist empfohlen, vor Blas-/Saugbeginn mit Rechen und Besen Fremdkörper zu lösen
- Es ist empfohlen, bei staubigen Bedingungen die Oberfläche leicht zu befeuchten oder ein Bewässerungs-Anbauteil zu benutzen
- Es ist empfohlen, den gesamten Blasdüsenaufsatz zu wenden, damit der Luftstrom nah am Boden arbeiten kann

Pflegen Sie das Gerät mit Sorgfalt:

- Reinigen Sie die Maschine nach jeder Nutzung
- Entleeren Sie den Tank nach jeder Nutzung
- Halten Sie Handgriffe trocken und frei von Schmierstoffen.
- Befolgen Sie die Wartungsvorschriften.

Überprüfen Sie die Maschine auf Beschädigungen:

- Vor weiterem Gebrauch der Maschine müssen Schutzvorrichtungen sorgfältig auf ihre störungsfrei und bestimmungsgemäße Funktion geprüft werden.
- Überprüfen Sie, ob bewegliche Teile einwandfrei funktionieren und nicht blockieren, oder ob Teile beschädigt sind. Sämtliche Teile müssen richtig montiert sein und alle Bedingungen erfüllen, um einwandfreien Betrieb der Maschine sicherzustellen.
- Beschädigte Schutzvorrichtungen und Teile müssen sachgemäß durch uns oder eine anerkannte Fachwerkstatt repariert oder ausgewechselt werden, soweit nichts anderes in der Gebrauchsanweisung angegeben ist.
- Beschädigte oder nicht lesbare Sicherheitsaufkleber sind zu ersetzen.
- Lassen Sie nie Werkzeugschlüssel stecken!
- Überprüfen Sie stets vor dem Einschalten, dass Schlüssel und Werkzeuge entfernt sind.
- Bewahren Sie unbenutzte Geräte an einem trockenen, verschlossenen Ort außerhalb der Reichweite von Kindern auf.
- Nehmen Sie selbst keine Reparatur an der Maschine vor.



Nehmen Sie keine weiteren Reparaturen, als im Kapitel „Wartung und Pflege“ beschrieben sind, an der Maschine vor, sondern wenden Sie sich direkt an den Hersteller, bzw. autorisierten Kundendienst.



Reparaturen an anderen Teilen der Maschine haben durch den Hersteller bzw. einer von ihm genannten Fachwerkstatt zu erfolgen.



Nur Originalersatzteile verwenden! Durch den Gebrauch anderer Ersatzteile oder Zubehörs können Gefahren für den Benutzer entstehen. Für hieraus resultierende Schäden haftet der Hersteller nicht.



Achten Sie darauf die Betriebszeit zu begrenzen, um Schwingungsschäden und Gehörschäden zu vermeiden.



Warnung! Bei Unfall oder Störung wie bspw. Blockieren der Saugfunktion, stoppen Sie zuerst die Maschine, entfernen den Zündkerzenstecker und vergewissern Sie sich, dass alle beweglichen Teile vollkommen still stehen. Dann überprüfen Sie das Gerät usw. oder wenden Sie sich an unseren Kundendienst.

7. Umgang mit Kraftstoffen



Kraftstoffe und Kraftstoffdämpfe sind feuergefährlich und können beim Einatmen oder an der Haut schwere Schäden verursachen. Daher ist beim Umgang mit Kraftstoff Vorsicht geboten und für eine gute Belüftung zu sorgen.

- Schalten Sie vor dem Betanken den Motor aus und lassen Sie das Gerät abkühlen.
- Beim Tanken offenes Feuer vermeiden.
- Tragen Sie beim Tanken Handschuhe.
- Nicht in geschlossenen Räumen tanken (Explosionsgefahr).
- Verschütten Sie keinen Kraftstoff oder Öl. Säubern Sie die Maschine sofort, wenn Sie Kraftstoff oder Öl verschüttet haben. Wechseln Sie Ihre Kleidung, wenn Sie Kraftstoff oder Öl darüber verschüttet haben.
- Lassen Sie keinen Kraftstoff ins Erdreich gelangen.
- Schließen Sie den Tankverschluss nach dem Tanken wieder sorgfältig und kontrollieren Sie, dass er sich während des Betriebes nicht löst.
- Darauf achten, dass Tankdeckel und Benzinleitungen dicht sind. Bei Undichtigkeiten darf das Gerät nicht in Betrieb genommen werden.
- Transportieren und lagern Sie Kraftstoffe nur in dafür gekennzeichneten und zugelassenen Behältern.
- Transportieren und lagern Sie Kraftstoffe nicht in der Nähe von brennbaren oder leicht entzündlichen Stoffen sowie Funken bzw. offenem Feuer. Halten Sie Kinder von Kraftstoffen fern.
- Entfernen Sie sich zum Starten des Gerätes ausreichend vom Tankplatz.

8. Übersicht der Maschine

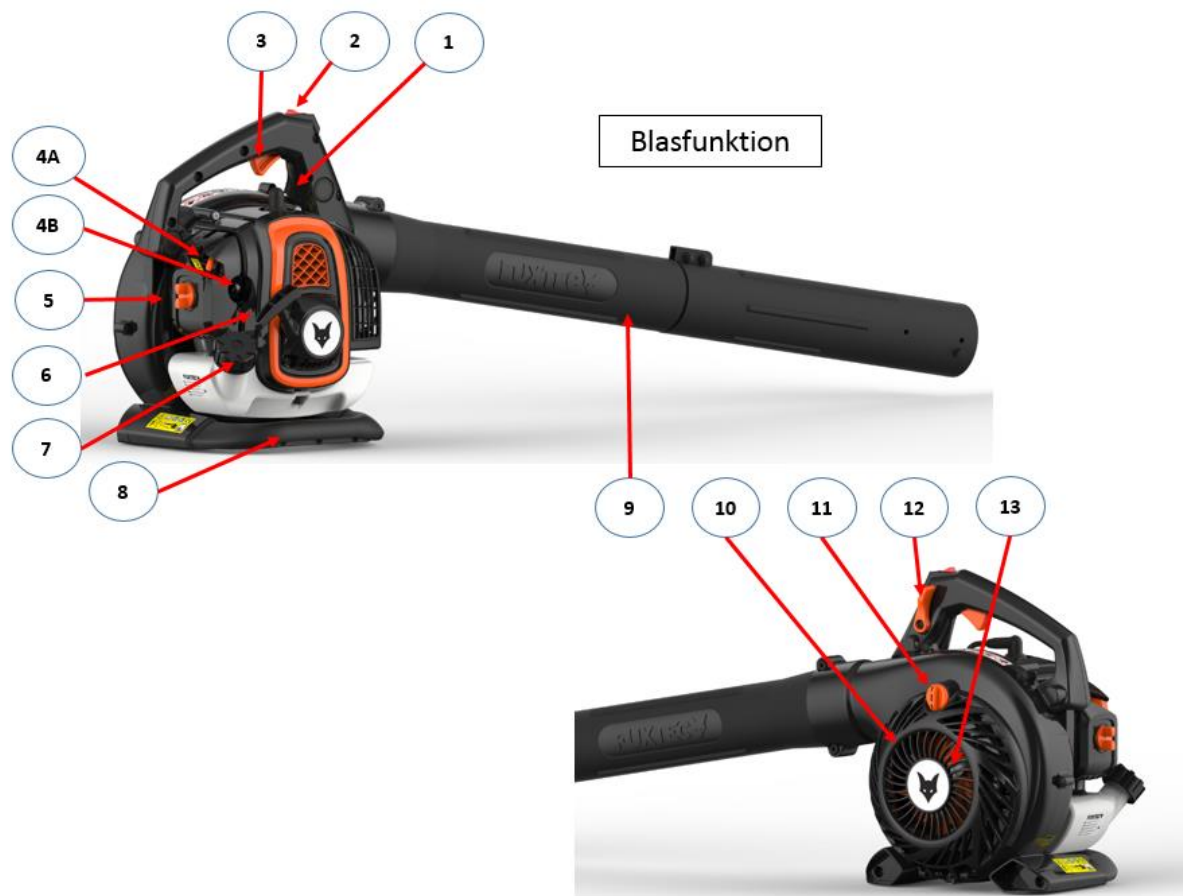

3. Gashebel
4A. Choke-Hebel
4B. Primerpumpe
5. Luftfilterdeckel
6. Seilzugstarter (Startseil)
7. Tank mit Deckel
8. Unterer Handgriff
9. Zweiteiliges Blasrohr
10. Luftansauggitter
11. Verriegelung Luftansauggitter
12. Gasarretierungshebel
13. Häckselkralle
14. Zweiteiliges Saugrohr (Saugrohreinheit)
15. Gebogenes Ansaugrohr
16. Laubfangsack

Saugfunktion



9. Montage als Laubbläser

Achtung: Schalten Sie bei Montagearbeiten und/oder Wartungsarbeiten immer den Motor aus!

Tragen Sie Schutzhandschuhe beim Montieren, um sich vor Schnittverletzungen zu schützen.

Montieren Sie die beiden Blasrohre ineinander und positionieren diese auf der Haupteinheit. Stellen Sie sicher, dass diese bis zum Anschlag angedreht sind und fixieren diese mit der Schraube A.

Verwendung der Blasaufsätze:



10. Montage als Laubsauger

- Führen Sie das kegelförmige Ansaugrohr 15A durch die große Öffnung des Laubfangsacks 16B und schieben die verjüngende Seite des Rohres durch die schmale Öffnung 16A (siehe Abbildung S.14)
- Verbinden Sie das gebogene Ansaugrohr 15B mit dem Kegelstutzen 15A wie in der Abbildung zu sehen. Führen Sie die beiden Teile zusammen und drehen das gebogene Ansaugrohr bis das Loch für die Schraube übereinstimmt. Verschrauben Sie die beiden Teile miteinander.

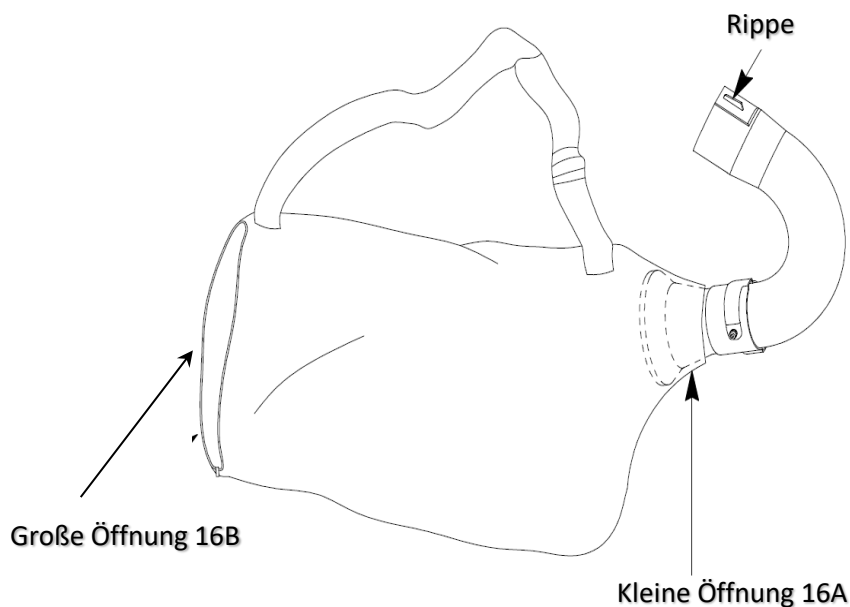
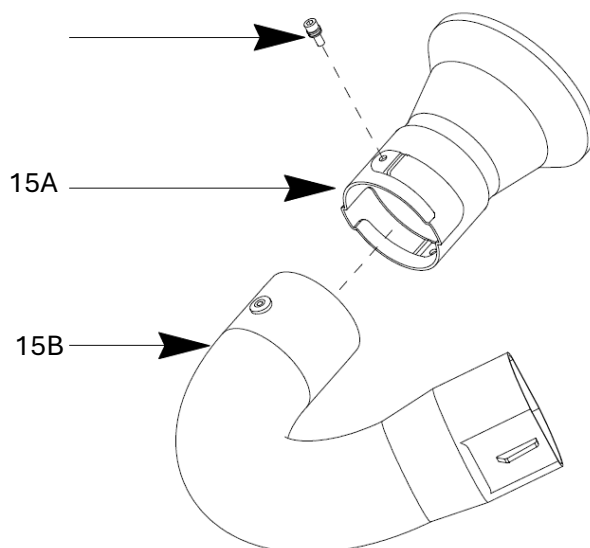

- Verdrehen Sie das nun mit Laubfangsack 16 verbundene gebogene Ansaugrohr 15 auf der Haupteinheit.
- Öffnen Sie nun die Verriegelung 11 des Luftansauggitters 10.

- Montieren Sie nun das zweiteilige Saugrohr 14 ineinander und positionieren diese auf der Haupteinheit bei geöffnetem Luftansauggitter 10.
- Achten Sie auf einen ordnungsgemäßen Sitz der Saugrohreinheit 14 und verdrehen diese bis zum Anschlag.



11. Inbetriebnahme – Tanken, 2-Takt Motoröl



Die Maschine wird nicht mit Kraftstoffgemisch befüllt ausgeliefert.



Befüllen Sie wie in diesem Kapitel unter „Inbetriebnahme - Tanken, 2-Takt Motoröl“ beschrieben das Gerät. Das Gerät wird mit einer **Mischung 40:1** aus Normal Benzin (bleifrei) und Zweitakt-Motoröl betrieben.



Beim Umgang mit Benzin ist erhöhte Aufmerksamkeit geboten. Rauchen und offenes Feuer wegen Explosionsgefahr unbedingt vermeiden.

Benzin:

Oktanzahl mindestens 91 ROZ, bleifrei

- Füllen Sie weder verbleites Benzin, Diesel oder andere nicht zugelassene Kraftstoffe ein.
- Verwenden Sie kein Benzin mit einer Oktanzahl kleiner als 91 ROZ. Dies kann durch erhöhte Motortemperaturen zu einem Motorschaden führen.
- Wenn Sie dauerhaft im höheren Drehzahlbereich arbeiten, Benzin mit einer höheren Oktanzahl verwenden.
- Aus Gründen des Umweltschutzes wird die Verwendung von bleifreiem Benzin empfohlen. Die Verwendung von E10-Kraftstoffen ist nicht zulässig.

2-Takt Motoröl



Verwenden Sie keine Viertaktöle oder Zweitaktöle für wassergekühlte Außenbordmotoren, sowie Fertiggemisch von Tankstellen.

Mischungsverhältnis 40:1

Benzin	Zweitaktmotoröl (40:1)	Benzin	Zweitaktmotoröl (40:1)
1 Liter	0,025 Liter	5 Liter	0,125 Liter
2 Liter	0,050 Liter	10 Liter	0,250 Liter

- Achten Sie auf eine exakte Abmessung der Ölmenge, da sich bei kleinen Mengen eine geringe Abweichung der Ölmenge stark auf das Mischungsverhältnis auswirken.
- Verändern Sie nicht das Mischungsverhältnis, dadurch entstehen vermehrt Verbrennungsrückstände, der Kraftstoffverbrauch steigt und die Leistung verringert sich, oder der Motor kann beschädigt werden.

Mischen Sie das Benzin und das Öl in einem sauberen, für Benzin zugelassenen und gekennzeichneten Behälter mit Überfüllungsschutz.

1. Füllen Sie zuerst die Hälfte des Benzins ein, das gemischt werden soll.
2. Füllen Sie danach die gesamte Menge Öl ein.

3. Schütteln Sie die Mischung.

4. Füllen Sie den Rest des Kraftstoffs ein.

Kraftstoffe sind nur begrenzt lagerfähig da sie altern. Überlagerte Kraftstoffe und Kraftstoffgemische können zu Problemen beim Starten führen. Mischen Sie deshalb nur soviel Kraftstoff, wie Sie in einem Monat verbrauchen.

Lagern Sie Kraftstoffe in dafür zugelassenen und gekennzeichneten Behältern trocken und sicher.

Darauf achten, dass die Kraftstoffbehälter für Kinder unzugänglich aufbewahrt werden.

Tanken des Laubblägers

Motor ausschalten, Gerät abkühlen lassen!



- **Schutzhandschuhe tragen!**

- **Haut- und Augenkontakt vermeiden (Schutzbrille tragen)!**

- **Unbedingt „Umgang mit Kraftstoff“ beachten.**

1. Betanken Sie die Maschine nur im Freien oder ausreichend belüfteten Räumen.
2. Säubern Sie die Umgebung des Einfüllbereiches. Schmutz im Tank verursacht Betriebsstörungen.
3. Schütteln Sie den Behälter mit dem Kraftstoffgemisch vor dem Tanken erneut.
4. Öffnen Sie den Tankdeckel (7) vorsichtig, damit evtl. vorhandener Überdruck abgebaut werden kann.
5. Füllen Sie das Gemisch vorsichtig bis zur Unterkante des Einfüllstutzens ein.
6. Verschließen Sie den Tankverschluss wieder.
7. Stellen Sie sicher, dass der Tankverschluss dicht ist.
8. Säubern Sie den Tankverschluss und die Umgebung.
9. Achten Sie auf Undichtigkeiten des Tanks und der Kraftstoffleitungen.
10. Betätigen Sie gegebenenfalls die Primer-Pumpe (4B).
11. Entfernen Sie sich vor dem Starten des Motors angemessen vom Tankplatz.

12. Starten/Stoppen des Laubbläusers





Das Gerät darf nicht in Betrieb genommen werden, bevor Sie diese Betriebsanleitung gelesen, alle angegebenen Hinweise beachtet haben sowie das Gerät vollständig und vorschriftsmäßig montiert ist!

- Nur starten, wenn die Maschine komplett zusammengebaut ist.
- Stützen Sie die Maschine zum Starten auf dem Boden ab und halten sie diese gut fest.



1. Abstand zu brennbaren Materialien einhalten.
2. Sicheren Stand einnehmen.
3. Legen Sie die Maschine vor sich auf den Boden.
4. Halten Sie mit der linken Hand das Gerät am oberen Bügel fest.
5. Umfassen Sie mit der rechten Hand den Seilzugstarter.

Start bei kaltem Motor



1. Schieben Sie den EIN / AUS-Schalter 2 auf die Position 1.
2. Drücken Sie mehrmals vorsichtig auf die Primer-Pumpe 4B unterhalb des Choke-Hebels 4A, bis Kraftstoff in die Pumpe gelangt.
3. Schieben Sie den Choke-Hebel 4A  auf .
4. Zur Unterstützung können Sie den  Gasarretierungshebel 12 nach hinten ziehen.
5. Ziehen Sie das Startseil 6 am Anwerfgriff langsam bis zum Widerstand heraus.
6. Ziehen Sie schnell am Startseil und lassen Sie es dann langsam los.



Ziehen Sie das Startseil nicht ganz heraus, und lassen Sie den Anwerfgriff nicht zurück auf den Motor schlagen.

7. Ziehen Sie den Gashebel leicht an und der Choke springt automatisch auf die Ausgangsposition zurück. 
8. Der Motor dreht im  Leerlauf.
9. Lassen Sie das Gerät vor Beginn der Arbeit ca. 2-3 Minuten im Leerlauf warmlaufen und beginnen Sie langsam den Gashebel 3 zu ziehen.

Starten bei warmem Motor

1. EIN / AUS-Schalter 2 auf die Position 1  schieben.
2. Belassen Sie den Choke-Hebel 4A auf  .
3. Ziehen Sie das Startseil am  Anwerfgriff, bis der Motor anspringt.

Motor stoppen

1. Gashebel 3 loslassen.
2. Stellen Sie den EIN / AUS-Schalter auf die Position 0.

13. Arbeitshinweise



Regelmäßig vor Inbetriebnahme und während des Arbeitens folgenden Überprüfungen durchführen:

- Halten Sie die Maschine immer mit beiden Händen jeweils am vorderen und hinteren Handgriff fest.
- Ist das Gerät komplett und vorschriftsmäßig montiert?
- Darauf achten, dass alle Muttern und Schrauben fest angezogen sind.
- Ist die Maschine in gutem und sicherem Zustand?
- Sind alle Sicherheitsfunktionen in Ordnung?
- Ist der Benzintank gefüllt?
- Sind Motor und Schalldämpfer frei von Ablagerungen, Laub oder Schmiermittel?
- Ist der Handgriff sauber und trocken (kein Öl, Fett oder Harz)?
- Ist der Arbeitsplatz frei von Hindernissen über die Sie stolpern könnten?
- Tragen Sie die erforderliche Schutzausrüstung?
- Haben Sie die Hinweise gelesen und verstanden?
- Sind Gashebel leichtgängig und Gasarretierungshebel funktionsfähig?
- Ist der EIN/AUS-Schalter funktionsfähig?
- Vergewissern Sie sich, dass das Getriebe ausreichend Schmierung hat (siehe unter „Wartung“).
- **WICHTIG:** Um Verbrennungen des Laubfangsackes durch das Abgasrohr zu vermeiden, achten Sie bitte darauf beim Verdrehen in der Saugposition den ganzen Körper zu drehen und nicht nur mit den Händen. Verdrehen der Hüfte führt dazu, dass die Hitze des Auspuffes zum Laubfangsack zeigt und die Gefahr eines Brandloches besteht.
- Achten Sie darauf, dass keine Fremtteile wie bspw. Steine im Arbeitsbereich liegen, welche weggeblasen oder aufgesaugt werden können. Dadurch können Personen durch umherfliegende Teile ernsthaft verletzt werden oder beim Saugen die Maschine beschädigt werden.



14. Wartung und Pflege

Vor jeder Wartungs- und Reinigungsarbeit

- Motor ausschalten
- Stillstand des Motors abwarten
- Zündkerzenstecker abziehen (außer bei Einstellung des Leerlaufs)



Achtung vor rotierenden Teile! Gefahr!

Führen Sie Wartungsarbeiten wegen Brandgefahr nicht in der Nähe von offenem Feuer durch. Wartungs- und Reinigungsarbeiten die in diesem Kapitel nicht beschrieben, dürfen nur vom Kundendienst durchgeführt werden.

Zum Warten und Reinigen entfernte Sicherheitseinrichtungen müssen vor Benutzung unbedingt wieder ordnungsgemäß überprüft und angebracht werden.

Nur Originalteile verwenden. Andere Teile können zu unvorhersehbaren Schäden führen, oder eine Gefahr für den Benutzer darstellen.

Wartung



Tragen Sie Handschuhe, um Verletzungen zu vermeiden.

Damit eine lange und zuverlässige Nutzung der Maschine gewährleistet ist, führen Sie folgende Wartungsarbeiten regelmäßig aus.

Überprüfen Sie die Maschine auf offensichtliche Mängel wie



- lose Befestigungen
- verschlissene oder beschädigte Bauteile
- Tankverschluss und Kraftstoffleitungen auf ihre Dichtigkeit

Überprüfen Sie die Maschine nach jedem Gebrauch auf Verschleiß.

Luftfilter reinigen bzw. auswechseln

Reinigen Sie den Luftfilter alle 25h Betriebsdauer oder alle 3 Monate von Staub und Schmutz, um
 --Leistungseinbußen,
 --Startschwierigkeiten,
 --zu hohem Kraftstoffverbrauch
 vorzubeugen.

Reinigen Sie den Luftfilter ca. alle 8 Betriebsstunden, bei besonders staubigen Verhältnissen noch öfter.

1. Starthebel (Choke) auf  stellen, damit kein Schmutz in den Vergaser gelangt.
2. Luftfilterdeckel 5 durch Öffnen  der Flügelmutter entfernen.
3. Nehmen Sie den Luftfilter aus Schaumstoff heraus.
4. Waschen Sie den Luftfilter in lauwarmer Seifenlauge aus.



Pusten Sie den Schmutz nicht aus, es besteht die Gefahr von Augenverletzungen!

5. Reinigen Sie den Luftfilterinnenraum mit einem Pinsel.

6. Lassen Sie den Luftfilter gut trocknen und setzen Sie ihn wieder ein.

7. Bringen Sie den Luftfilterdeckel wieder an.



Wechseln Sie den Luftfilter regelmäßig aus.

Beschädigte Luftfilter müssen vor Arbeitsbeginn ausgewechselt werden.

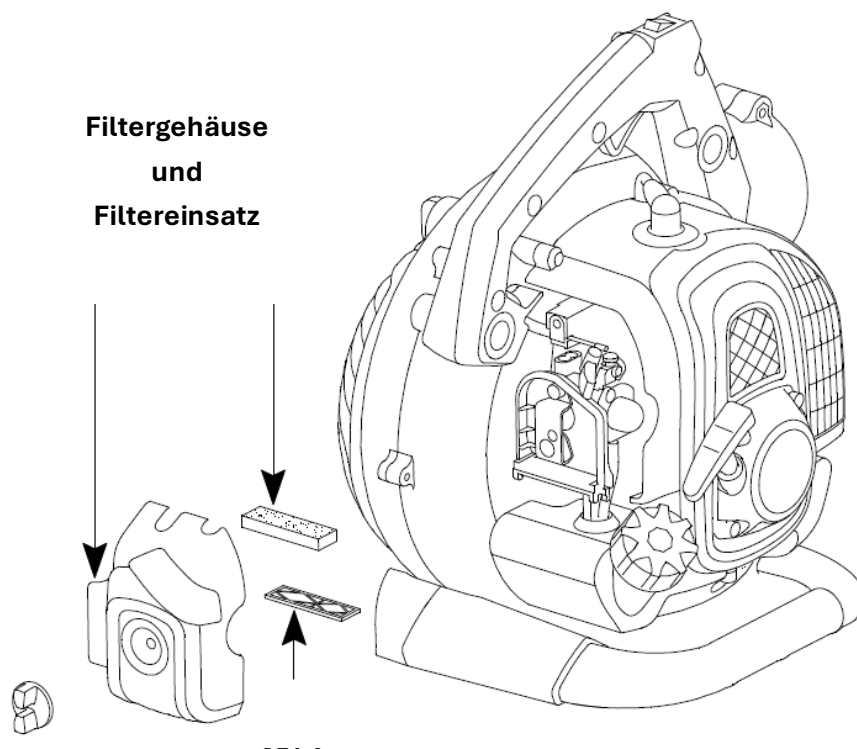

Benzinfilter reinigen bzw. auswechseln

Kontrollieren Sie den Benzinfilter alle 100h Betriebsdauer / alle 12 Monate. Ein verschmutzter Benzinfilter behindert die Kraftstoffzufuhr.

Öffnen Sie den Tankverschluss und ziehen Sie den Benzinfilter mit einem Drahthaken durch die Öffnung.

- leichte Verschmutzung → ziehen Sie den Benzinfilter von der Kraftstoffleitung ab und reinigen Sie den Filter in Reinigungsbenzin
- starke Verschmutzung → ersetzen Sie den Benzinfilter

Zündkerze wechseln bzw. überprüfen

Berühren Sie die Zündkerze oder den Zündkerzenstecker nicht bei laufendem Motor.

Hochspannung! Verbrennungsgefahr bei heißem Motor. Schutzhandschuhe tragen!

Kontrollieren Sie regelmäßig die Zündkerze und den Abstand der Elektroden alle 100h Betriebsdauer / alle 12 Monate.

Gehen Sie dazu folgendermaßen vor:

1. Ziehen Sie den Zündkerzenstecker von der Zündkerze ab.
2. Die Zündkerze mit dem mitgelieferten Zündkerzenschlüssel herausschrauben.

Der Elektrodenabstand sollte zwischen 0,6 bis 0,7 mm betragen.

Reinigen Sie die Zündkerze, wenn sie verschmutzt ist.

Wechseln Sie die Zündkerze aus:

- bei beschädigtem Isolationskörper
- bei starkem Abbrand der Elektroden
- bei stark verschmutzten oder verölten Elektroden
- jeden Monat bei regelmäßigem Betrieb

Verwenden Sie eine der folgenden Zündkerzen: Torch BMR6A

Zündfunken prüfen

1. Zündkerzenstecker von der Zündkerze abziehen.
2. Schrauben Sie die Zündkerze mit dem mitgelieferten Zündkerzenschlüssel aus.
3. Stecken Sie den Zündkerzenstecker fest auf.
4. Drücken Sie die Zündkerze mit einer isolierten Zange gegen das Motorgehäuse (nicht in der Nähe des Zündkerzenloches).
5. Schieben Sie den EIN / AUS-Schalter auf die Position „1“.
6. Ziehen Sie kräftig das Startseil am Anwerfgriff.

Bei einwandfreier Funktion muss ein Funke zwischen den Elektroden sichtbar sein.

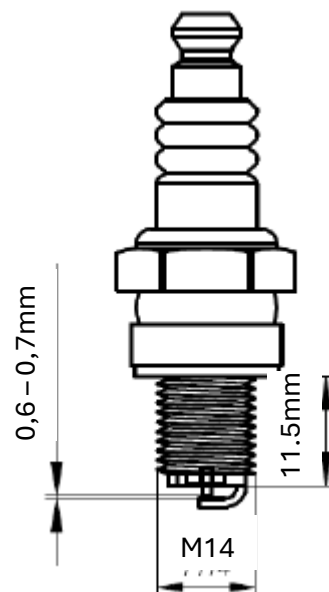

Schalldämpfer/Austrittsöffnung

Ziehen Sie die Schalldämpferschrauben nicht nach, wenn der Motor heiß ist.

1. Kontrollieren Sie alle 12h Betriebsdauer, ob sich die Schrauben des Schalldämpfers nicht gelöst haben. → Wenn sie locker sind, ziehen Sie diese handfest an.
2. Reinigen Sie regelmäßig die Austrittsöffnung nach jeder Nutzung.

Pflege

Reinigen Sie die Maschine sorgfältig nach jedem Gebrauch, damit die einwandfreie Funktion erhalten bleibt.

- Reinigen Sie das Gehäuse mit einer weichen Bürste oder einem trockenen Lappen. Wasser, Lösungsmittel und Poliermittel dürfen nicht verwendet werden.
- Achten Sie darauf, dass die Lüftungsschlitze für die Kühlung des Motors frei bleiben (Gefahr der Überhitzung).
- Reinigen und ölen Sie **regelmäßig** alle beweglichen Teile.
Verwenden Sie dabei kein Fett! Verwenden Sie umweltverträgliches Öl.

Warnung: Werden die Wartungen nicht regelmäßig durchgeführt, so kann dies zu ernsthaften Schäden der Maschine und Personen führen.

Warnung: Transport der Maschine nur in den ausgeschalteten Zustand. Sämtlich Saug-/Blasrohre sowie der Laubfangsack müssen demontiert sein zu Ihrer Sicherheit.

15. Technische Daten

Modell	FX-LBS126P
Bezeichnung	Benzin-Laubbläser /-sauger 3in1
Motor	1E34F-G1
Hubraum	25.4 cm ³
Leistung (kW)	0.75 kW bei 7500 U/min
Maximaldrehzahl	9000 U/min
Leerlauf	3000±200 U/min
Tankvolumen	500 ml
2-Takt Benzngemisch	40 : 1
Benzinverbrauch	390g/h
Schalldruckpegel L _{pA}	86,5dB(A), K= 3dB(A)
Gemessener Schalleistungspegel L _{WA}	106,3 dB(A), K=2dB(A)
Garantierter Schalleistungspegel, L _{WA} (2000/14/EC & 2005/88/EC)	108 dB(A)
Vibrationen Handgriff	2.194m/s ² , K=1.5 m/ ²
Gemessene Luftmengendurchsatz Blaufunktion	10.6m ³ /min
Laubsackvolumen	60 L
Gewicht (Tank leer)	4.7 kg

WARNUNG: Es dürfen nur zugelassene, wie in dieser Bedienungsanleitung genannt, Original-Ersatzteile verwendet werden. Bei nicht zugelassenen Ersatzteilen können schwere Verletzungen auftreten.

16. Störungssuche

1. Schwierigkeiten bei Inbetriebnahme

Situation		Ursache	Lösung
Kein Zündfunke	Zündkerze	Kohleablagerung zwischen den Dioden der Zündkerze	Säubern Sie die Zündkerze. Einstellung des Spaltes 0.6~0.7mm, Ersetze die Zündkerze
	andere	Zündspule defekt Schwungrad-Magnet zu schwach	Ersetzen Sie die Zündspule bzw. das Schwungrad
Schwacher Zündfunke	Kompression	Zu viel Benzin im Brennraum, schlechter Kraftstoff oder Wasser im Tank	Zündkerze ausbauen und trocknen lassen, Kraftstoff tauschen.
	Vergaser pumpt kein Öl mehr.	Ölleitung blockiert	Säubern des Vergasers und reinigen der Leitungen
	Normale Ölzufuhr jedoch schwache Kompression	Kolbenringe verschlissen, Zündkerze nicht festgeschraubt, Zylinderkopf nicht dicht falsches Ventilspiel oder Zündzeitpunkt.	austauschen festschrauben austauschen oder einstellen
	Normale Ölzufuhr und guter Zündfunke	Schlechter Kontakt zwischen Zündkappe und Zündkerze	austauschen oder überprüfen

2. Schwierigkeiten während des Betriebs

Situation	Ursache	Lösung
Motor kommt nicht auf Drehzahl	Choke ist in „KALT START“ Stellung, Abgasanlage verstopft, keine Luftzufuhr, bewegliche Elemente verschlissen, Zündfunke schwach, zu großes Ventilspiel, Zylinderkopf verrußt	Choke öffnen, Abgasanlage tauschen Zündspule überprüfen bzw. austauschen, Schwungrad, Zündkerze einstellen
Betriebsstoffe laufen aus	Leitungen zum Vergaser verstopft Zündkerzen-Abstand falsch	Ersetzen Sie Leitungen und Vergaser Spaltmaß einstellen
Motor-Geräusche	Falsche Choke Stellung, Nockenwelle beschädigt	Choke Hebel Position überprüfen auf Warmstellung, Nockenwelle überprüfen/austauschen
Vergaser undicht	Ausfall des Rückschlagventil am Tankdeckel	Ersetzen Sie den Tankdeckel
	Vergaserdichtung verschlissen	Vergaser oder Dichtung ersetzen

17. Kundendienst

Lassen Sie Ihr erworbenes Gerät nur von qualifiziertem Fachpersonal und nur mit Original-Ersatzteilen reparieren. Damit wird sichergestellt, dass die Sicherheit des Gerätes erhalten bleibt. Sollten Ihnen keine Adressen von autorisierten Servicestellen zur Verfügung stehen, wenden Sie sich bitte an die Vertriebsstelle, bei der Sie das Gerät erworben haben.

Kontakt: FUXTEC GmbH, Kappstraße 69, 71083 Herrenberg, info@fuxtec.de

18. Gewährleistung

Die Gewährleistungszeit beträgt 24 Monate ab Kaufdatum. Bewahren Sie Ihren Kaufbeleg gut auf. Ausgenommen von der Gewährleistung sind Verschleißteile und Schäden die auf nicht bestimmungsgemäße Verwendung, Gewaltanwendungen, technische Änderungen, Verwendung von falschen Zubehörteilen bzw. Nichtoriginalersatzteilen und Reparaturversuchen durch nicht qualifiziertes Personal. Gewährleistungsreparaturen dürfen nur vom autorisierten Fachhandel ausgeführt werden.

19. Entsorgungshinweis

Bitte kontaktieren Sie Ihre lokale Kommune für die Entsorgung des Gerätes. Dazu bitte im Vorfeld sämtliche Betriebsstoffe wie Benzin und Öl entsorgen.

20. EU-Konformitätserklärung

Hiermit erklären wir,

FUXTEC GmbH • Kappstraße 69 • 70183 Herrenberg • Germany

dass die nachfolgende bezeichnete Maschine aufgrund der Konzipierung und Bauart sowie in der von uns in Verkehr gebrachten Ausführung den einschlägigen, grundlegenden Sicherheits- und Gesundheitsanforderungen der EG- Richtlinien entspricht.

Diese Erklärung bezieht sich nur auf die Maschine in dem Zustand, in dem sie in Verkehr gebracht wurde, vom Endbenutzer nachträglich angebrachte Teile und / oder nachträglich vorgenommene Eingriffe bleiben unberücksichtigt.

- | | |
|-------------------------------------|--|
| 1. Produkt / Funktion: | Benzin-Laubbläser/-sauger |
| 2. Typenbezeichnung: | FX-LBS126P |
| 3. Einschlägige EG Richtlinien: | Maschinenrichtlinie 2006/42/EG
Geräuschrichtlinie 2000/14/EG
Elektromagnetische Verträglichkeit (EMV) 2014/30/EU |
| Gemessener Schallleistungspegel | LwA 106,3, K= 2,0dB (A) |
| Garantierter Schallleistungspegel | LwA 108 dB (A) |
| 5. Angewandte harmonisierte Normen: | EN15503:2009/A2:2015
EN ISO 14982:2009 |

Herrenberg, 09.05.2023



Leonhard Zirkler

Hersteller:

FUXTEC GmbH
Kappstraße 69
71083 Herrenberg
GERMANY

Aufbewahrung der technischen Unterlagen:

FUXTEC GmbH, Kappstraße 69, 71083 Herrenberg, Germany

Leonhard Zirkler, Geschäftsführung

ENGLISH VERSION



FUXTEC

ORIGINAL USER MANUAL

Petrol leaf vacuum cleaner / blower

FUXTEC FX-LBS126P



Your new device has been developed and designed to meet FUXTEC's high standards, such as easy operation and user safety. Properly treated, this device will serve you well for years to come.



WARNING: To reduce the risk of injury, the user must read and understand this manual before operating the device.

FUXTEC GmbH

Kappstrasse 69, 71083 Herrenberg - Germany

21. Introduction

We would like to thank you for purchasing a leaf vacuum cleaner/blower from our company. This user manual will explain how to use the vacuum in the best possible way. Before using it, please read this manual carefully, operate the device correctly and work safely. Furthermore, it is possible that not all details of your device comply with the operating manual due to further development of the device. Therefore, we ask for your understanding.

22. Scope of delivery

- Petrol leaf blower/vacuum cleaner FX-LBS126P
- 1x blowpipe middle piece
- 1x blowpipe for paved ground straight version
- 2-piece suction pipe
- Leaf trap bag and two-part bent connection pipe
- Tool bag
- Operating manual

After unpacking, check the contents of the carton for

- Completeness
- Possible transport damage











Please FUXTEX immediately of any complaints. Later complaints cannot be accepted.

23. Operating hours

According to the Device Noise Protection Ordinance of September 2002, leaf blowers may not be used in pure, general and special residential areas, small housing estates, special areas used for recreation, spa and clinic areas and areas for tourist accommodation, as well as on the premises of hospitals and nursing homes on Sundays and public holidays and on working days from 8 p.m. to 7 a.m. Please also observe the regional regulations on noise protection.

24. Safety symbols on the device and in the operating manual

They provide important information about the product or manual for its use.

	<p>Before using the device, read the operating manual in detail and become familiar with the device</p>
	<p>Wear eye, mouth and hearing protection while using the device</p>
	<p>Always wear safety gloves</p>
	<p>Be careful when blowing against obstacles such as trees, as objects can fly back</p>
	<p>Ensure that there are no people around the working area of 15m. Caution: Risk of injury!</p>
	<p>Attention hot components. Caution danger of burns!</p>
	<p>Do not reach into the chopper blade when the flap is open! Caution: Risk of injury!</p>
	<p>Do not suck up any pointed or metallic objects! Caution: Risk of injury!</p>
	<p>No open fire. Fire hazard!</p>
	<p>The guaranteed noise level complies with the legal noise guidelines</p>

 Dangerous situation or imminent danger. Failure to observe this manual may result in injury or damage to property.

Important information on the correct handling of the device. Non-observance of these manual can lead to malfunction of the device.



User manual. These hints will help you to make optimum use of all functions of the device.

Installation, operation and maintenance of the device. Here you will find detailed manual on how to proceed

25. Intended/non-intended use

The petrol leaf blower is designed exclusively for blowing leaves. Proper use also includes reading and adhering to the operating manual before each use. The device must be checked for mechanical damage before and during use. If repairs are necessary, contact your specialist dealer.

Only spare parts approved by the manufacturer or original spare parts may be used. The device may only be put into operation in open garden area.

If non-approved or non-original spare parts are used, the operator and not the manufacturer is liable for any damage to property or persons.

Any use other than that mentioned above is an unintended use:

- Proper use also includes reading and adhering to the operating manual.
- If non-approved or non-original spare parts are used, the operator and not the manufacturer is liable for any damage to property or persons.
- Any use other than that mentioned above is an unintended use.
- Intended use also includes compliance with the operating, maintenance and repair conditions specified by the manufacturer and the safety manual contained in the manual.
- The applicable relevant accident prevention regulations as well as the other generally accepted occupational health and safety rules must be observed.
- Any use beyond this is considered improper use. The manufacturer is not liable for damages of any kind resulting from this: the risk is borne solely by the user.
- Own modifications to the device preclude any liability of the manufacturer for damages of any kind resulting from such modifications.
- The device may only be set up, used and maintained by persons who are familiar with it and have been informed about the dangers. Repair work may only be carried out by the manufacturer or by service centres recommended by the manufacturer.
- The device must not be used in a potentially explosive environment or exposed to rain.

26. Residual risks and safe working

Even when used as intended, there may still be residual risks due to the design determined by the intended use, despite compliance with all relevant safety regulations.

Residual risks can be minimized if the "Intended Use" and the "Safety Manual" as well as the operating manual as a whole are observed.

- Consideration and caution reduce the risk of personal injury and damage.
- Injury due to disposal of parts.
- Risk of carbon monoxide poisoning when used in closed or poorly ventilated rooms.

- Danger of burns from hot components.
- Hearing is impaired if work is carried out over long periods without hearing protection.

Furthermore, despite all the information and precautions taken, there may be residual risks that are not obvious.

Warning: The actual vibration emission value present during use of the device may differ from that specified in the operating manual or by the manufacturer. This can be caused by the following influencing factors, which should be observed before or during use:

- If the device is used correctly
- Is the device in good working order
- If the handles are fitted with optional vibration grips and are firmly attached to the Device body

Read the following manual and the safety regulations applicable in your country before using this product to protect yourself and others from possible injury.

Always keep these safety manual (operating manual) with the device. The device may only be operated by persons with sufficient experience.



Repairs to the device must be carried out by the manufacturer or companies recommended by him.

Getting started

- **If you are working with the device for the first time, you must receive practical instruction in the use of the device and personal protection device from an experienced operator.**
- **Be alert. Work with common sense. If you are tired or under the influence of drugs, alcohol or medication you must not use the device. Failure to use the device properly may result in serious injury**
- Familiarize yourself with the device before use. Inadequately informed operators can endanger themselves or other persons through improper use.
- Make sure you are standing securely and keep your balance at all times. The use of e.g. A ladder is not permitted.
- Do not use the device for purposes for which it is not intended (see "Intended use").
- Wear suitable work clothing:
- No jewellery or loose clothing, they could be caught in the device
- Gloves and non-slip footwear
- For long hair a hair net
- Wear protective clothing:
 - Hearing protection
 - Safety goggles or face shield
 - Work gloves
 - Safety shoes
 - Tested helmet in situations where head injuries are to be expected.

- It is recommended to wear leg protection and a safety jacket.
- Keep your work area in order!
- Take environmental influences into account:
 - Do not expose the device to rain.
 - Do not use the device in a wet or humid environment.
 - Postpone work in unfavourable weather conditions (rain, snow, ice, wind) due to increased risk of accidents!
 - Ensure good lighting.
 - Do not use the device near flammable liquids or gases.
- You may not be able to hear danger because of the engine noise. Therefore, make yourself familiar with your surroundings.
- Never leave the device unattended.
- During breaks in work, the device must be laid down in such a way that nobody is endangered. Secure the device against unauthorized access.
- Persons under 18 years of age must not operate the device.
- Keep other people and children away.
- The operator is responsible for accidents or hazards that occur to other persons or their property.
- Do not let other persons, especially children, touch the tool or the engine.
- Make sure that the device is not overloaded! You will work better and safer in the specified power range.
- Only operate the device with complete and correctly fitted protective devices. Do not change anything on the device that could impair safety.
- Switch off the device and pull the spark plug connector from the spark plug:
 - If the device touches soil, stones, nails or other foreign bodies check whether the device is damaged.
 - Repair work, as well as maintenance and cleaning work
 - Elimination of malfunctions (e.g. Clogging of the blow tube)
 - Transport and storage
 - Leaving the working area, even during short interruptions.

Maintain your leaf blower with care:

- Clean the device after each use
- Empty the tank after each use
- Keep handles dry and free from lubricants.
- Follow the maintenance manual.

Check the device for damage:

- Before further use of the device, safety devices must be carefully checked for their trouble-free and proper function.

- Check that moving parts are working properly and are not jamming, or if parts are damaged. All parts must be correctly mounted and meet all conditions to ensure proper operation of the device.
- Damaged safety devices and parts must be properly repaired or replaced by us or a recognised specialist workshop, unless otherwise stated in the manual for use.
- Damaged or illegible security stickers must be replaced.
- Never leave a tool key in place!
- Always check that keys and tools are removed before switching on.
- Store unused devices in a dry, locked place out of the reach of children.
- Do not repair the device yourself.



Do not carry out any repairs on the device other than those described in the chapter "Maintenance", but contact the manufacturer or authorised customer service directly.



Repairs to other parts of the device must be carried out by the manufacturer or a specialist workshop specified by him.



Only use original spare parts! The use of other spare parts or accessories may cause danger to the user. The manufacturer is not liable for any damage resulting from this.

27. Fuel management



Fuels and fuel vapours are flammable and can cause serious damage if inhaled or on the skin.

Therefore, care must be taken when handling fuel and good ventilation must be provided.

- Before refuelling, switch off the engine and let the device cool down.
- Avoid open flame when refuelling.
- Wear gloves when refuelling.
- Do not refuel in closed rooms (danger of explosion).
- Do not spill fuel or oil. Clean the device immediately if you have spilled fuel or oil. Change your clothing if you have spilled fuel or oil on it.
- Do not let any fuel get into the ground.
- After refuelling, carefully close the fuel filler cap again and check that it does not become loose during operation.
- Make sure that the fuel filler cap and fuel lines are tight. If leaks occur, the device must not be put into operation.
- Transport and store fuels only in marked and approved containers.
- Do not transport or store fuel near flammable or highly inflammable materials or sparks or open fire. Keep children away from fuel.
- To start the device, move away sufficiently from the fuel station.

28. Overview of the device

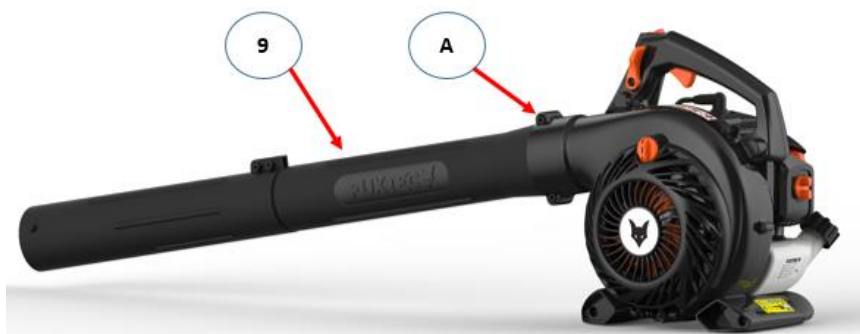

1. Spark plug
2. On / off switch
3. Throttle lever
4a. Choke lever
4b. Primer pump
5. Air filter cover
6. Pull starter (start rope)
7. Tank with lid
8. Lower handle
9. Two-piece blowpipe
10. Air intake grille
11. Air intake grille locking
12. Throttle lock lever
13. Chopper claw
14. Two-piece suction pipe (suction pipe device)
15. Curved intake pipe
16. Leaf bag

29. Assembly as leaf blower

Caution: Always switch off the engine when carrying out assembly and/or maintenance work! Wear protective gloves during assembly to protect yourself from cuts.

Mount the two blowpipes into each other and position them on the main device. Make sure that they are screwed on all the way and fix them with screw A. Using the blowing attachments:

30. Assembly as leaf vacuum

- Insert the conical suction pipe 15A through the large opening of the leaf bag 16B and push the tapered side of the pipe through the narrow opening 16A (see illustration on page 14)
- Connect the bent suction pipe 15B to the conical nipple 15A as shown in the figure. Bring the two parts together and turn the bent intake pipe until the hole for the screw matches. Screw the two parts together.

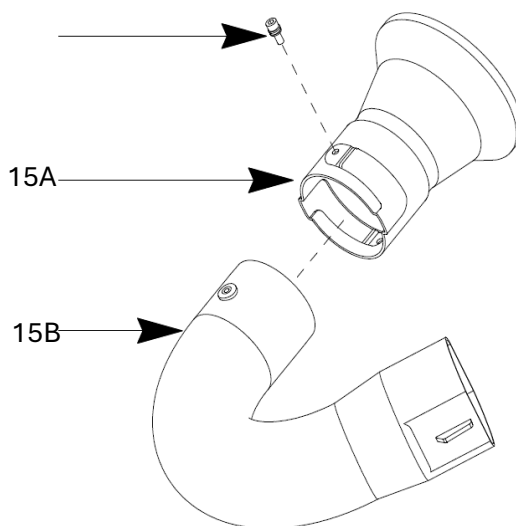

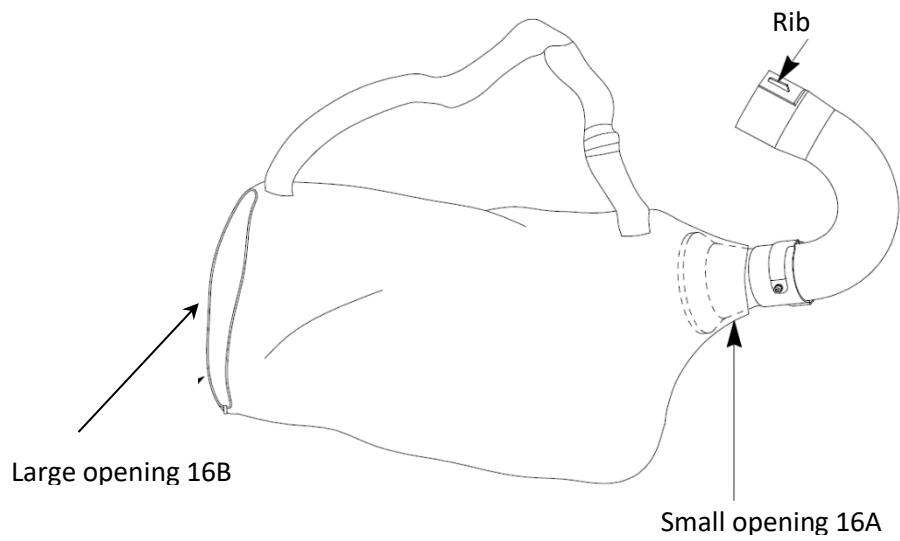

- Twist the bent suction pipe 15, now connected to the leaf collection bag 16, on the main device.
- Now open the lock 11 of the air intake grille 10.
- Now fit the two-part suction pipe 14 into each other and position it on the main device with the air intake grille 10 open.
- Ensure that the suction pipe device 14 is properly seated and turn it until it stops.



31. Commissioning - refuelling, 2-stroke engine oil



The device is not delivered filled with fuel mixture.

Fill the device as described in this chapter under "Refuelling".



The device is operated with a **40:1 mixture** of normal petrol (unleaded) and two-stroke engine oil.



When handling petrol, increased attention is required. Avoid smoking and naked flames at all costs because of the danger of explosion.

Gasoline:

Octane number at least 91 RON, lead free

- Do not fill with leaded petrol, diesel or other non-approved fuels.
- Do not use petrol with an octane number lower than 91 RON. This can lead to engine damage due to increased engine temperatures.
- If you work continuously in the higher speed range, use petrol with a higher octane rating.
- For environmental reasons, the use of unleaded petrol is recommended. The use of E10 fuels is not permitted.

2-stroke engine oil



Do not use four-stroke or two-stroke oils for water-cooled outboard engines, or ready-mixed fuel from petrol stations.

Mixing ratio 40:1

Gasoline	Two-stroke engine oil (40:1)	Gasoline	Two-stroke engine oil (40:1)
1 litre	0.025 litres	5 litres	0,125 litres
2 litres	0.050 litres	10 litres	0.250 litres

- Ensure that the oil quantity is measured exactly, as a small deviation in the oil quantity has a strong effect on the mixing ratio for small quantities.
- Do not change the mixing ratio, as this will result in increased combustion residues, increased fuel consumption and reduced performance, or damage to the engine.

Mix the petrol and oil in a clean, petrol approved and marked container with overfill protection.

1. First fill in half of the petrol to be mixed
2. Then fill in the entire quantity of oil.
3. Shake the mixture.
4. Fill in the rest of the fuel.

Fuels can only be stored for a limited time as they age. Superimposed fuels and fuel mixtures can cause problems when starting. Therefore, only mix as much fuel as you use in one month.

Store fuels in dry and safe conditions in approved and marked containers.

Ensure that the fuel tanks are kept out of the reach of children.

Refuelling the leaf blower

Switch off the engine, let the device cool down!



- **Wear protective gloves!**

- **Avoid skin and eye contact (wear protective goggles)!**

- **It is essential to observe "Handling of fuel".**

1. Only refuel the device outdoors or in sufficiently ventilated rooms.
2. Clean the area around the filling area. Dirt in the tank causes malfunctions.
3. Shake the container with the fuel mixture again before refuelling.
4. Open the closure (10) carefully so that any excess pressure can be released.
5. Carefully fill the mixture up to the lower edge of the filler neck.
6. Close the fuel filler cap again.
7. Make sure that the fuel filler cap is tight.
8. Clean the fuel cap and the surrounding area.
9. Check for leaks in the tank and fuel lines
10. Operate the primer pump (24) if necessary.
11. Remove yourself appropriately from the fuelling station before starting the engine

32. Start/Stop the leaf blower



The device must not be put into operation until you have read this operating manual, observed all the manual given and the device has been completely and correctly installed!

- Only start the device when it is completely assembled.
- Support the device on the ground for starting and hold it firmly.



1. Maintain a distance from flammable materials.
2. Take a safe stand.
3. Place the device on the ground in front of you
4. Hold the device by the upper bracket with your left hand.
5. Grasp the pull starter with your right hand

Starting with cold engine



1. Slide the ON / OFF switch 2 to position 1.
2. Gently press the primer pump 4B below the choke lever 4A several times until fuel enters the pump.
3. Slide the choke lever 4A to 
4. You can pull the throttle lock lever 12 to the rear for assistance.
5. Pull out the starting cord 6 at the starting handle slowly until the resistance is reached.
6. Pull quickly on the start cord and then release it slowly.



Do not pull out the starting cord completely and do not let the starting handle snap back on the engine.

7. Pull the throttle slightly and the choke will automatically return to its original position.
8. The engine rotates at idle speed. 
9. Before starting work, let the  appliance warm up at idle for about 2-3 minutes and slowly start to pull the throttle lever 3.

Starting with warm engine

1. Move ON / OFF switch 2 to position 1.
2. Leave the choke lever 4A on 
3. Pull the starting cable on the starting  handle until the engine starts.

Stop the engine

1. Release throttle 3.
2. Set the ON / OFF switch to position 0

33. Working notes



Perform the following checks regularly before commissioning and during operation:

- Always hold the device with both hands on the front and rear handle.
- Is the device complete and correctly installed?
- Make sure that all nuts and bolts are tightened.
- Is the device in good and safe condition?
- Are all safety functions in order?
- Is the gas tank full?
- Are the engine and muffler free of deposits, leaves or lubricants?
- Is the handle clean and dry (no oil, grease or resin)?
- Is the workplace free of obstacles that you could trip over?
- Are you wearing the necessary protective device?
- Have you read and understood the manual?
- Are throttle levers smooth and throttle lock levers functional?
- Is the ON/OFF switch functional?
- Make sure that the gear device has sufficient lubrication (see "Maintenance").
- **IMPORTANT:** To avoid burning the leaf bag with the exhaust pipe, make sure to turn the whole body when turning in the suction position and not only with your hands. Twisting the hip will cause the heat of the exhaust to point towards the leaf bag, creating the risk of a burn hole.
- Ensure that there are no foreign objects such as stones in the working area which could be blown away or sucked up. This can cause serious injury to persons due to flying parts or damage to the device when vacuuming.

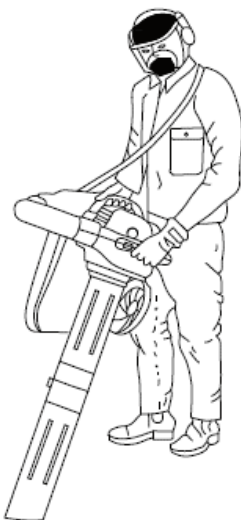

34. Maintenance and care

Before any maintenance and cleaning work

- Switch off the engine
- Wait until the engine has come to a standstill
- Disconnect spark plug connector (except when adjusting the idle speed)



Beware of rotating parts! Danger!

Due to the risk of fire, do not carry out maintenance work in the vicinity of open flame.

Maintenance and cleaning work not described in this chapter may only be carried out by customer service.

Safety devices that have been removed for maintenance and cleaning must be properly checked and reattached before use.

Only use original parts. Other parts may cause unforeseeable damage or pose a danger to the user.

Maintenance



Wear gloves to avoid injury.

To ensure a long and reliable use of the device, carry out the following maintenance work regularly.

Check the device for obvious defects such as

- loose fastenings
- worn or damaged components
- Tank cap and fuel lines for their tightness



Check the device for wear after each use.

Clean or replace the air filter

Clean the air filter every 25 hours of operation or every 3 months to remove dust and dirt and to prevent:

- performance losses,
- startup problems,
- too high fuel consumption

Clean the air filter approx. every 8 operating hours, or even more often in particularly dusty conditions.

1. Set the starting lever (choke)  to open, so that no dirt gets into the carburettor.
2. Remove the air filter cover  by opening the wing nut
3. Remove the foam air filter
4. Wash the air filter in lukewarm soapy water



Do not blow out the dirt, there is a danger of eye injuries!

5. Clean the inside of the air filter with a brush.
6. Allow the air filter to dry thoroughly and replace it.
7. Replace the air filter cover



replace the air filter regularly.

Damaged air filters must be replaced before starting work.

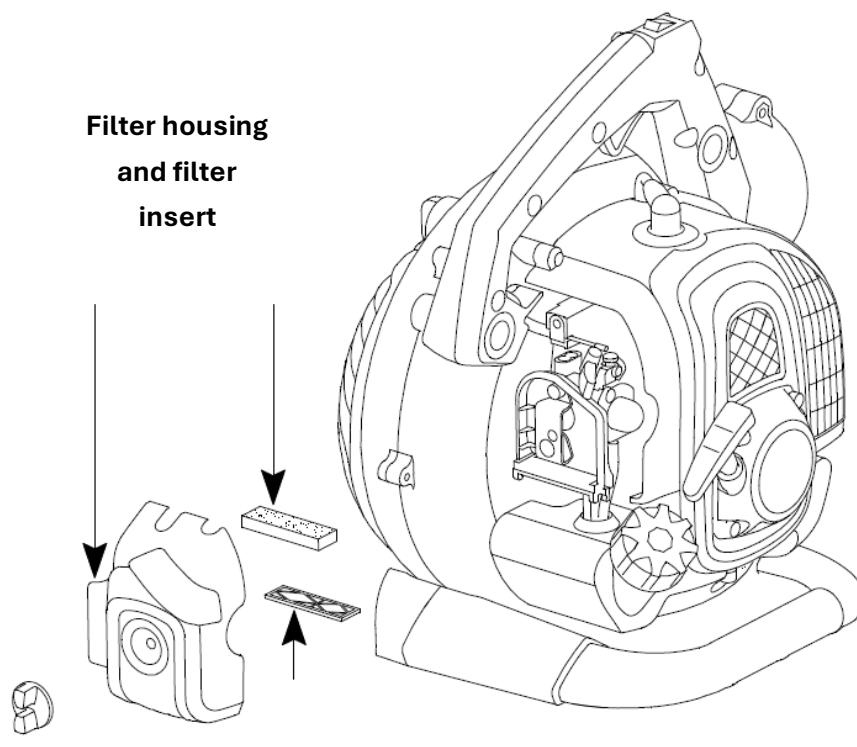

Clean or replace the fuel filter

Check the fuel filter every 100 hours of operation / every 12 months. A dirty fuel filter hinders the fuel supply.

Open the fuel filler cap and pull the fuel filter through the opening with a wire hook.

- light soiling → remove the fuel filter from the fuel line and clean the filter in cleaning gasoline
- heavy dirt → replace the fuel filter

Change or check spark plug

High voltage! Do not touch the spark plug or the spark plug connector while the engine is running.

Danger of burns when the engine is hot. Wear protective gloves!

Check the spark plug and the distance between the electrodes regularly.

Proceed as follows:

1. remove the spark plug connector from the spark plug
2. unscrew the spark plug with the spark plug wrench provided.

The electrode gap should be between 0.6 and 0.7 mm.

Clean the spark plug if it is dirty.

Replace the spark plug:

- if it has a damaged insulation body
- in case of heavy burn-up of the electrodes
- for very dirty or oily electrodes
- every month in regular operation

Use one of the following spark plugs: Torch BMR6A

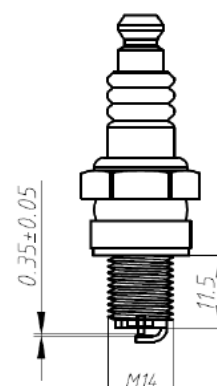

Check ignition sparks

1. Remove the spark plug connector from the spark plug
2. Unscrew the spark plug with the spark plug wrench provided.
3. Insert the spark plug connector firmly.
4. Press the spark plug against the engine casing (not near the spark plug hole) with insulated pliers.
5. Slide the on / off switch to the "start" position.
6. Pull strongly the starting rope at the starting handle.

A spark must be visible between the electrodes if the system is functioning properly.

Muffler/outlet opening

Do not tighten the muffler screws when the engine is hot.

1. Check regularly that the screws (D) of the muffler have not become loose → If they are loose, hand-tighten them.
2. Regularly clean the outlet opening (E).

Care

Clean the device carefully after each use to ensure that it continues to function properly.

- Clean the housing with a soft brush or dry cloth.
Water, solvents and polishing agents must not be used.
- Make sure that the ventilation slots for cooling the engine remain free (danger of overheating).
- Clean and oil all moving parts **regularly**.
Do not use grease! Use environmentally friendly oil.

Warning: failure to carry out maintenance regularly can cause serious damage to the device and persons.

Warning: Transport the device only in the switched off state. All suction/blowing pipes as well as the leaf bag must be dismantled for your safety.

35. Technical data

Model	FX-LBS126P
Designation	Petrol leaf blower / vacuum cleaner 3in1
Engine	1E34F-G1
Cubic capacity	25.4 cc
Capacity (kW)	0.75 kW at 7500 rpm
Maximum speed	9000 rpm
Idle speed	3000±200 rpm
Fuel capacity	500 ml
2-stroke petrol mixture	40:1
Fuel consumption	390g/h
Sound pressure level LpA	86.5dB(A), K= 3dB(A)
Measured sound power level LWA	106.3 dB(A), K=2dB(A)
Guaranteed sound power level, LWA (2000/14/EC & 2005/88/EC)	108 dB(A)
Vibrations Handle	2.194m/s ² , K=1.5 m/s ²
Measured air flow rate Blowing function	10.6m ³ /min
Foliage bag volume	60 L
Weight (tank empty)	4.7 kg

WARNING: Only approved, original spare parts as mentioned in this manual may be used. Unauthorized spare parts may cause serious injury.

36. Troubleshooting

1. Difficulties with commissioning

Situation		Cause	Solution
No ignition spark	Spark plug	Carbon deposit between the diodes of the spark plug	Clean the spark plug. Adjust the gap 0.6~0.7mm, replace the spark plug
	other	ignition coil defective flywheel magnet too weak	Replace the ignition coil or flywheel
Weak ignition spark	Compression	Too much petrol in the combustion chamber, poor fuel or water in the tank	Remove spark plug and allow to dry, replace fuel.
	Carburettor no longer pumps oil.	Oil line blocked	Cleaning the carburettor and cleaning the pipes
	Normal oil supply but weak compression	Piston rings worn, spark plug not screwed down, cylinder head not tight wrong valve clearance or ignition timing.	replace tighten screws replace or adjust
	Normal oil supply and good ignition spark	Poor contact between ignition cap and spark plug	Replace or check

2. Difficulties during operation

Situation	Cause	Solution
Engine does not reach speed	Choke is in "COLD START" position, exhaust system clogged, no air supply, moving elements worn, ignition spark weak, valve clearance too high, cylinder head sooty	Open choke, replace exhaust system Check or replace ignition coil, adjust flywheel, spark plug
Operating materials are leaking	Lines to carburettor blocked Spark plug spacing incorrect	Replace lines and carburettor Adjust gap dimension
Engine- Noises	Wrong choke position, Camshaft damaged	Check choke lever position for warm position, Check/replace camshaft
Carburettor leaking	Failure of the check valve on the tank cap	Replace the fuel filler cap
	Carburettor gasket worn out	Replace carburettor or gasket

37. Customer Service

Have your purchased device repaired only by qualified personnel and only with original spare parts. This will ensure that the safety of the device is maintained.

Contact: FUXTEC GmbH, Kappstrasse 69, 71083 Herrenberg, info@fuxtec.de

38. Warranty

The warranty period is 24 months from date of purchase. Please keep your proof of purchase in a safe place. Excluded from the warranty are wearing parts and damage caused by improper use, use of force, technical modifications, use of incorrect accessories or non-original spare parts and repair attempts by non-qualified personnel. Warranty repairs may only be carried out by FUXTEC.

39. Disposal information

Please contact your local council for the disposal of the device. Please dispose of all operating materials such as petrol and oil in advance.

40. EU Declaration of Conformity

We,

FUXTEC GmbH - Kappstraße 69 - 70183 Herrenberg - Germany

hereby declare that the following designated device corresponds to the relevant, fundamental safety and health requirements of the EC directives due to its design and construction and in the version marketed by us.

This declaration relates only to the device in the condition in which it was placed on the market, and does not take account of parts added and/or interventions carried out subsequently by the end user.

- | | |
|----------------------------------|---|
| 1. Product / function: | Petrol leaf blower/vacuum cleaner |
| 2. Type designation: | FX-LBS126P |
| 3. Serial number: | FU-YY-MM1234 |
| 4. Relevant EC Directives: | Devicery Directive 2006/42/EC
Noise Directive 2000/14/EC
Electromagnetic compatibility (EMC) 2014/30/EU |
| Measured sound power level | lwa 106.3, K= 2.0db (A) |
| Guaranteed sound power level | lwa 108 db (A) |
| 5. Harmonised standards applied: | EN15503:2009/A2:2015
EN ISO 14982:2009 |

Herrenberg, 09.05.2023



L. Zirkler

manufacturer:

FUXTEC GmbH
Kappstrasse 69
71083 Herrenberg
GERMANY

Storage of technical documentation:

FUXTEC GmbH, Kappstrasse 69, 71083 Herrenberg, Germany
Leonhard Zirkler, Management

VERSION FRANCAISE



FUXTEC

MODE D'EMPLOI ORIGINAL

Souffleur-Aspirateur de feuilles thermique

FUXTEC FX-LBS126P



Votre nouvel appareil a été développé et conçu de manière à répondre au cahier des charges strict de FUXTEC, afin de garantir la facilité d'utilisation et la sécurité de l'utilisateur. S'il est correctement entretenu, cet appareil vous sera utile pendant de nombreuses années.



AVERTISSEMENT: Pour réduire le risque de blessure, il est important que l'utilisateur lise et comprenne ce manuel avant d'utiliser l'équipement.

FUXTEC GmbH

Kappstrasse 69, 71083 Herrenberg – Allemagne

Nous nous efforçons constamment d'améliorer nos produits. Par conséquent, les données techniques et les illustrations peuvent évoluer au cours du temps ! Cependant, nous actualisons régulièrement le contenu de nos manuels d'utilisation.

41. Introduction

Nous vous remercions d'avoir acheté ce produit de qualité. Le présent mode d'emploi vous explique comment utiliser au mieux le souffleur de feuilles. Avant de l'utiliser, veuillez lire attentivement ce manuel d'instructions. Par la suite, vous pourrez faire fonctionner la machine correctement et ainsi travailler en toute sécurité. En raison d'un développement en perpétuelle évolution, il est également possible que tous les détails concernant votre appareil ne correspondent pas au contenu du mode d'emploi. Nous vous remercions donc pour votre compréhension.

42. Contenu de la livraison

- Souffleur / aspirateur de feuilles à essence FX-LBS126P
- Tube du souffleur / aspirateur pour la partie centrale
- Tube du souffleur / aspirateur pour sol cimenté
- Tuyau d'aspiration en deux parties
- Sac d'aspirateur et tuyaux de raccordement courbés en deux parties
- Sac à outils
- Mode d'emploi

Lors de l'ouverture du carton, veuillez passer en revue les pièces qu'il contient : les éléments précités sont-ils tous dans le carton ? Peut-on constater d'éventuels dommages liés au transport ?



Contactez immédiatement FUXTEC si une pièce est manquante ou endommagée. Les réclamations formulées trop tard ne peuvent être acceptées.

43. Durée de fonctionnement

Selon l'ordonnance de septembre 2002 sur la protection contre le bruit des machines, les souffleuses à feuilles ne sont pas autorisées dans les zones résidentielles spéciales, les petites zones de peuplement, les zones de loisirs, de spa et de clinique et les zones d'hébergement touristique ainsi que dans les locaux des hôpitaux et des maisons de soins le dimanche et les jours fériés ainsi que les jours ouvrables de 20 h à 7 h. Veuillez également prendre en compte les réglementations régionales sur la protection contre le bruit.

44. Symboles de sécurité et symboles internationaux

Le présent manuel d'utilisation décrit les symboles et pictogrammes de sécurité et internationaux susceptibles d'apparaître sur cet outil. Ils fournissent des informations importantes à propos de l'appareil ou de son utilisation.

	<p>Veillez lire attentivement le manuel d'utilisation avant utilisation et familiarisez-vous les commandes de l'appareil.</p> <p>Le non-respect de ces instructions peut entrainer de graves blessures pour l'utilisateur et / ou les personnes se trouvant à proximité.</p>
	<p>Port obligatoire de protections pour les yeux, les oreilles et la tête.</p>
	<p>Port de gants de sécurité obligatoire.</p>
	<p>Tenez-vous à l'écart de la sortie du souffleur. Ne dirigez jamais le souffleur vers vous ou vers des tiers. Le souffleur peut provoquer des projections. Soyez donc prudent lorsque vous soufflez contre un obstacle fixe tel qu'un arbre. N'utilisez l'appareil que si les équipements et carters appropriés sont en place.</p>
	<p>Toutes les personnes se trouvant à proximité, notamment les enfants, ainsi que les animaux, doivent se trouver à une distance d'au moins 15 mètres de la zone dans laquelle est utilisé l'appareil. Attention, risque de blessure!</p>
	<p>Attention surface chaude. Ne touchez pas au pot d'échappement ou au cylindre chaud. Vous risqueriez de vous brûler. Lorsque l'appareil est en fonctionnement, ces éléments peuvent énormément chauffer. Une fois qu'il est arrêté, ils restent chaud un court moment.</p>
	<p>La turbine et les lames de broyage peuvent provoquer des blessures graves. Attention, éteignez le moteur et laissez le rotor s'arrêter avant d'installer ou de changer le tube ou le sac, ou avant toute opération de nettoyage ou d'entretien.</p>
	<p>N'aspirez pas d'objets tranchants ou métalliques! Attention, risque de blessure!</p>
	<p>Attention aux risques d'incendies !</p>

	Le niveau sonore garanti correspond aux directives légales sur le bruit.
---	--

 Ce symbole associé au mot « DANGER » signale une action ou une situation présentant un risque de blessure corporelle pouvant être grave voire d'accident mortel pour l'utilisateur et les personnes à proximité.

 Informations-utilisateur. Ces informations précises vous aident à utiliser toutes les fonctions de l'appareil en termes d'installation, d'utilisation et de maintenance de l'appareil.

45. Utilisation conforme / non conforme - incorrecte

Le souffleur / aspirateur de feuilles à essence est uniquement destiné au soufflage et à l'aspiration des feuilles. L'utilisation prévue comprend également la lecture et le respect du mode d'emploi avant chaque utilisation. Prêtez attention aux éventuels dommages mécaniques avant et pendant l'utilisation de l'appareil. Si des réparations sont nécessaires, contactez votre revendeur spécialisé. Seules des pièces de rechange approuvées ou originales par le fabricant peuvent être utilisées. La machine ne doit être utilisée que dans un jardin à l'air libre.

Si des pièces détachées non approuvées ou non originales sont utilisées, c'est l'utilisateur et non le fabricant qui est responsable des dommages matériels / corporels.

Toute autre utilisation que celle expliquée ci-dessus est considérée comme une utilisation non conforme :

- Lire attentivement le manuel d'utilisation avant d'utiliser l'appareil **pour la première fois** afin d'éviter toute erreur d'utilisation. La lecture de ce document fait partie de l'utilisation conforme de l'appareil. Le non-respect de cette mesure de précaution entraîne un risque d'accident ou de blessure grave.
- Si des pièces de rechange non approuvées ou non d'origine sont utilisées, l'utilisateur et non le fabricant est responsable des dommages matériels / corporels
- Ne pas détourner l'appareil de son utilisation normale. Utiliser l'appareil uniquement pour les tâches décrites dans ce manuel d'utilisation. Le non-respect de cette règle de sécurité entraîne un risque d'accident ou de blessure grave.
- L'utilisation conforme comprend également le respect des conditions de fonctionnement, d'entretien et de réparation spécifiées par le fabricant et le respect des consignes de sécurité contenues dans les instructions
- Les réglementations applicables en matière de prévention des accidents ainsi que les autres réglementations de médecine du travail et de sécurité généralement reconnues doivent être prises en compte
- Ne pas modifier l'appareil : Aucune modification ne doit être apportée à l'appareil. Le non-respect de cette règle de sécurité entraîne un risque d'accident ou de blessure grave. Tout

dysfonctionnement dû à une modification de l'appareil n'est pas couvert par la garantie du fabricant.

- L'appareil ne doit être installé, utilisé et entretenu que par des personnes ayant une connaissance de son fonctionnement via son manuel d'utilisation ainsi que des dangers potentiels. Les travaux de réparation ne peuvent être effectués que par le fabricant ou par les points de service client recommandés par le fabricant.
- La machine ne doit pas être utilisée dans des environnements potentiellement explosifs ou exposée à la pluie

46. Risques résiduels et travail en toute sécurité

Même lorsque l'appareil est utilisé conformément, il peut exister des risques résiduels. Ceux-ci peuvent être minimisés si les informations dans le chapitre 5 "Utilisation non-conforme / incorrecte" ainsi que le mode d'emploi dans son ensemble sont respectés. La prévenance et la prudence réduisent le risque de blessures et de dommages corporels.

Voici une liste incomplète de risques résiduels :

- Blessures causées par des débris projetés
- Risque d'intoxication au monoxyde de carbone en cas d'utilisation dans des pièces fermées ou mal ventilées
- Risque de brûlures par des composants chauds
- Déficience auditive pendant un travail de longue durée sans protection auditive

De plus, malgré toutes les informations et précautions, il peut toujours exister des risques résiduels.

Avertissement : le niveau d'émission vibratoire existant lors de l'utilisation de l'appareil peut différer de celle spécifiée dans le mode d'emploi ou communiquée par le fabricant. Cela peut être dû aux facteurs d'influence suivants, qui doivent être pris en compte avant ou pendant l'utilisation :

- La machine est-elle utilisée correctement ?
- La machine est-elle en bon état ?
- Est-ce que les poignées classiques voire vibrantes sont montées sur l'appareil ? Sont-elles solidement fixées au corps de la machine ?

Avant d'utiliser ce produit, lisez les informations suivantes et les règles de sécurité applicables dans votre pays pour vous protéger et protéger les tiers contre d'éventuelles blessures.



Conservez toujours ces consignes de sécurité (mode d'emploi) avec la machine



La machine ne doit être utilisée que par des personnes possédant une expérience suffisante.



Les réparations de l'appareil doivent être effectuées par le fabricant ou les entreprises recommandées par ce fabricant.

Premiers pas

- **Toute personne qui travaille avec la machine pour la première fois doit recevoir des instructions pratiques de la part d'un utilisateur expérimenté concernant l'utilisation de l'appareil et de l'équipement de protection individuelle**
- **Soyez prudent et raisonnable. Toute personne n'ayant pas lu attentivement ce manuel d'utilisation, enrhumée, fatiguée ou en mauvaise condition physique ou droguée ne doit pas utiliser cet appareil. Ne pas laisser un enfant manipuler l'appareil.**
- **L'utilisateur est tenu pour responsable en cas d'accidents ou de risques pouvant entraîner des blessures corporelles ou des dommages matériels**

- Familiarisez-vous avec l'appareil avant utilisation. Des opérateurs insuffisamment informés peuvent se mettre en danger ou compromettre autrui par une mauvaise utilisation
- Assurez une bonne tenue au sol (campez solidement sur vos jambes) et gardez une bonne stabilité en tout temps. Utiliser une échelle n'est pas autorisée par exemple.
- N'utilisez pas l'appareil à des fins non prévues ou pour lesquelles il n'est pas destiné (voir chapitre « 5. Utilisation conforme / non conforme »)
- Portez des vêtements de travail appropriés :
 - Pas de bijoux ou de vêtements amples, ils pourraient être soufflés ou aspirés
 - Gants et chaussures antidérapantes obligatoires
 - Filet à cheveux pour cheveux longs
- Portez des vêtements de protection :
 - Protection auditive
 - Lunettes de sécurité ou protection faciale
 - Gants de travail
 - Chaussures de sécurité
 - Casque testé dans des situations où il existe un risque de blessures à la tête
 - Recommandation : Protection des jambes et une veste de sécurité

- Veiller à l'ordre et à la propreté dans la zone de travail !
- Prendre en compte des facteurs environnementaux :
 - N'exposez pas la machine à la pluie
 - N'utilisez pas la machine dans un environnement humide
 - Différez le travail par mauvais temps (pluie, neige, glace, vent) en raison du risque accru d'accidents !
 - Assurez-vous d'un bon éclairage de la zone de travail
 - N'utilisez pas la machine à proximité de liquides ou de gaz inflammables
- Il se peut que vous ne puissiez pas entendre les dangers dus au bruit du moteur. C'est la raison pour laquelle nous vous recommandons de vous familiariser avec votre environnement
- Ne laissez jamais la machine sans surveillance
- Pendant les pauses, la machine doit être rangée de manière à ce que personne ne soit mis en danger. Sécurisez la machine contre les accès non autorisés
- Les personnes de moins de 18 ans ne peuvent pas utiliser l'appareil
- Gardez la machine à l'écart des autres personnes et des enfants lorsqu'elle est en marche
- L'utilisateur est responsable des accidents ou des dangers qui surviennent à d'autres personnes ou à leurs biens
- Ne laissez pas d'autres personnes, en particulier des enfants, toucher l'outil ou le moteur
- Faites attention à ne pas surcharger l'appareil !
- **N'utilisez** l'appareil qu'avec des dispositifs de protection complets et correctement installés. Ne modifiez rien sur la machine car cela pourrait nuire à la sécurité
- Éteignez l'appareil et débranchez le fil de la bougie d'allumage en cas de :
 - Contact de la machine avec de la terre, des pierres, des clous ou d'autres objets étrangers
 - Vérification de l'appareil (en cas de potentiel endommagement)
 - Travaux de réparation, ainsi que travaux d'entretien et de nettoyage
 - Tentative de résolution des problèmes techniques (par ex. blocage du chalumeau)
 - Transport et stockage
 - Sortie de la zone de travail, même pour de brèves interruptions
- Attention au danger relatif aux pièces rotatives ! Risque de blessure !
- Attention ! Ne travaillez pas à proximité de fenêtres ouvertes, etc.
- Attention ! Portez une protection auditive ! Cette machine est extrêmement bruyante
- Il est recommandé de faire fonctionner la machine uniquement à des heures raisonnables - pas tôt le matin ni tard le soir lorsque des tiers peuvent être dérangés
- Il est recommandé d'enlever les corps étrangers de la zone de travail avec un râteau et un balai avant de commencer à souffler / passer l'aspirateur
- Dans un environnement poussiéreux, il est recommandé d'humidifier légèrement la surface ou d'utiliser un accessoire d'irrigation
- Il est recommandé de maintenir le bec du souffleur à plusieurs centimètres au-dessus du sol.

Entretenez l'appareil avec soin:

- Nettoyez la machine après chaque utilisation
- Videz le réservoir après chaque utilisation
- Gardez les poignées sèches et sans présence de lubrifiant.
- Suivez les instructions de maintenance.

Vérifiez que la machine n'est pas endommagée :

- Avant de continuer à utiliser la machine, les dispositifs de protection doivent être soigneusement vérifiés.
- Vérifiez si les pièces amovibles fonctionnent correctement et ne sont pas bloquées ou si elles sont endommagées. Toutes les pièces doivent être correctement assemblées et répondre à toutes les conditions de sécurité pour garantir le bon fonctionnement de la machine.
- Les dispositifs et pièces de protection endommagés doivent être correctement réparés ou remplacés par le fabricant ou par un atelier spécialisé agréé, sauf indication contraire dans les instructions d'utilisation.
- Les autocollants de sécurité endommagés ou illisibles doivent être remplacés.
- Vérifiez toujours que les clés et les outils soient absents de la zone de travail avant d'allumer l'appareil.
- Rangez les appareils inutilisés dans un endroit sec et verrouillé hors de la portée des enfants.
- Ne réparez pas la machine par vous-même.



N'effectuez aucune réparation sur la machine comme décrit dans le chapitre "Maintenance et entretien", mais contactez directement le fabricant ou le service client agréé.



Les réparations sur d'autres parties de la machine doivent être effectuées par le fabricant ou un atelier spécialisé nommé par le fabricant.



Utilisez uniquement des pièces détachées d'origine ! L'utilisation d'autres pièces de rechange ou accessoires peut mettre l'utilisateur en danger. Le fabricant n'est pas responsable des dommages en résultant.



Assurez-vous de limiter la durée d'utilisation afin d'éviter des dommages vibratoires et auditifs.



Attention! En cas d'accident ou de dysfonctionnement, comme le blocage de la fonction d'aspiration, arrêtez d'abord la machine, retirez le connecteur de la bougie et assurez-vous que toutes les pièces mobiles soient complètement immobiles. Vérifiez ensuite l'appareil, etc. ou contactez notre service client.

47. Manipulation des carburants

Les carburants et les vapeurs de carburant sont inflammables et peuvent causer de graves dommages s'ils sont inhalés ou entrent en contact avec la peau. Par conséquent, la



prudence est requise lors de la manipulation du carburant et une bonne ventilation doit être assurée.

- Avant de faire le plein, éteignez le moteur et laissez l'appareil refroidir.
- Évitez les flammes nues lors du ravitaillement.
- Portez des gants lors du ravitaillement.
- Ne pas faire le plein dans des pièces fermées (risque d'explosion).
- Ne renversez pas de carburant ou d'huile. Nettoyez la machine immédiatement si vous renversez du carburant ou de l'huile. Changez vos vêtements si vous renversez du carburant ou de l'huile dessus.
- Ne laissez pas le carburant pénétrer dans le sol.
- Après avoir fait le plein, fermez soigneusement le bouchon de remplissage et vérifiez qu'il ne se détache pas pendant le fonctionnement.
- Assurez-vous que le bouchon de remplissage de carburant et les conduites de carburant sont bien serrés. En cas de fuite, l'appareil ne doit pas être mis en service.
- Transportez et stockez les carburants uniquement dans des conteneurs étiquetés et approuvés.
- Ne transportez pas et ne stockez pas de carburants à proximité de substances inflammables ou hautement inflammables ainsi que d'étincelles ou de flammes nues. Éloignez les enfants du carburant.
- Éloignez-vous suffisamment du lieu où vous avez approvisionner l'appareil avant de le démarrer.

48. Description de l'appareil

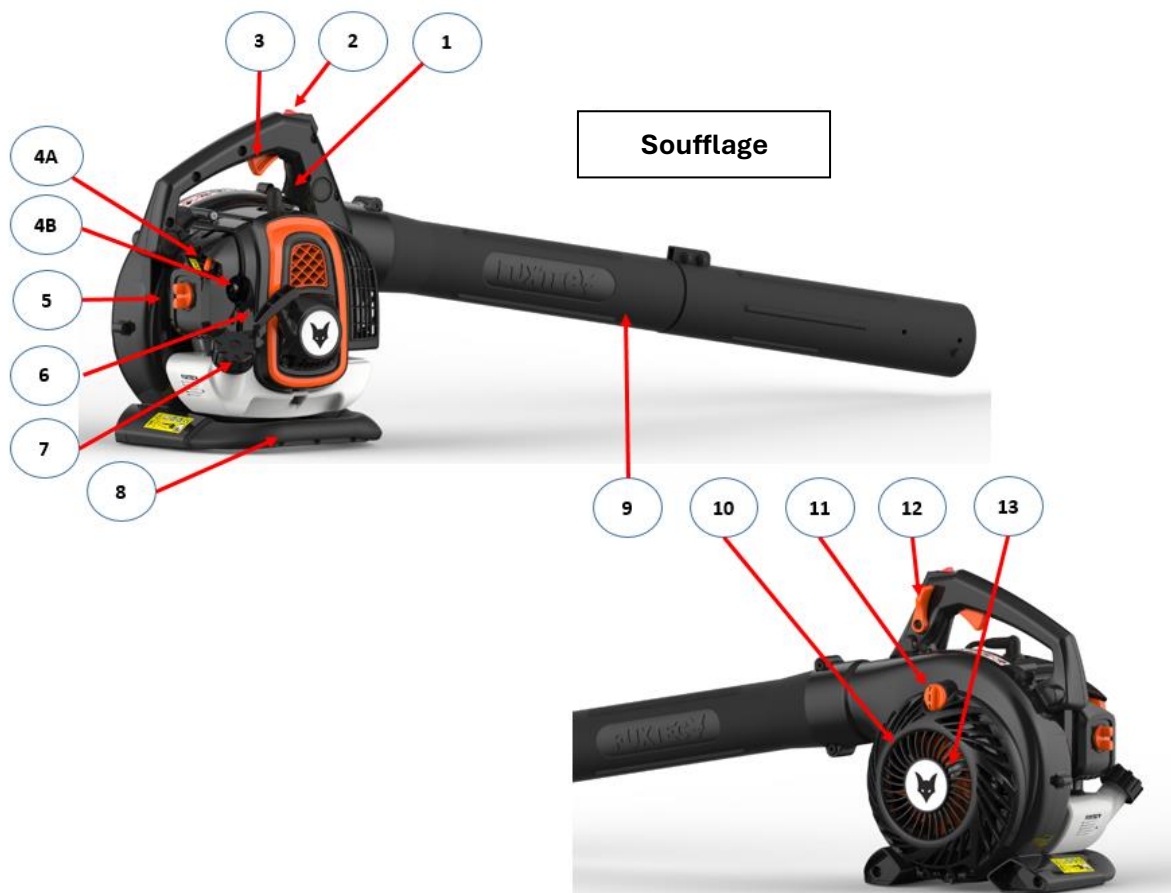

4A. Levier du starter
4B. Pompe d'amorçage
5. Couvercle du filtre à air
6. Poignée du lanceur
7. Bouchon du réservoir
8. Poignée inférieure
9. Tube du souffleur en 2 parties
10. Grille d'aspiration
11. Verrouillage grille d'aspiration
12. Levier de verrouillage des gaz
13. Griffes de hachage
14. Tube de l'aspirateur en 2 parties
15. Tuyau flexible
16. Sac de l'aspirateur

Aspiration



49. Montage en mode souffleur de feuilles

Attention: Coupez toujours le moteur lors des travaux de montage et / ou de maintenance! Portez des gants de protection lors du montage pour vous protéger des coupures.

Assemblez les deux tubes et positionnez-les sur l'unité principale. Assurez-vous qu'ils sont aussi serrés que possible et fixez-les avec la vis A. Illustration :



50. Montage en mode aspirateur de feuilles

- Faites passer le connecteur d'aspiration conique (15A) dans la grande ouverture du sac d'évacuation des débris (16B) et ressortez le côté effilé à travers l'ouverture étroite (16A) (voir figure p.14)
- Connectez le tuyau d'admission flexible (15B) au connecteur conique (15A) comme indiqué sur la figure ci-dessous. Rassemblez les deux parties et tournez le tuyau d'admission flexible jusqu'à ce que les trous de la vis correspondent. Vissez les deux pièces ensemble à l'aide de la vis (15C).

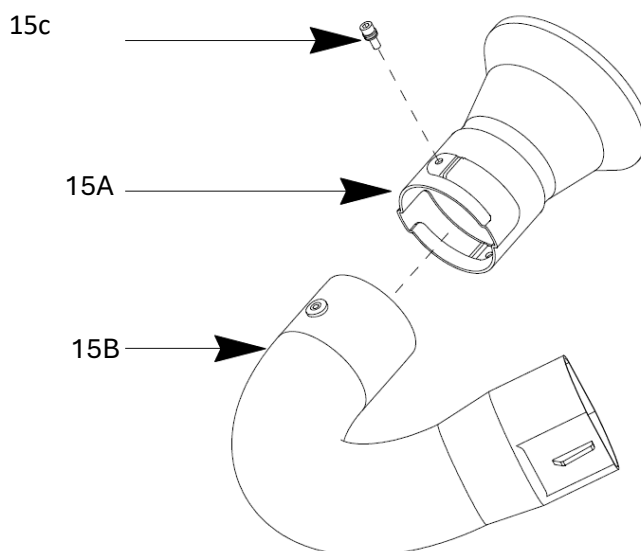

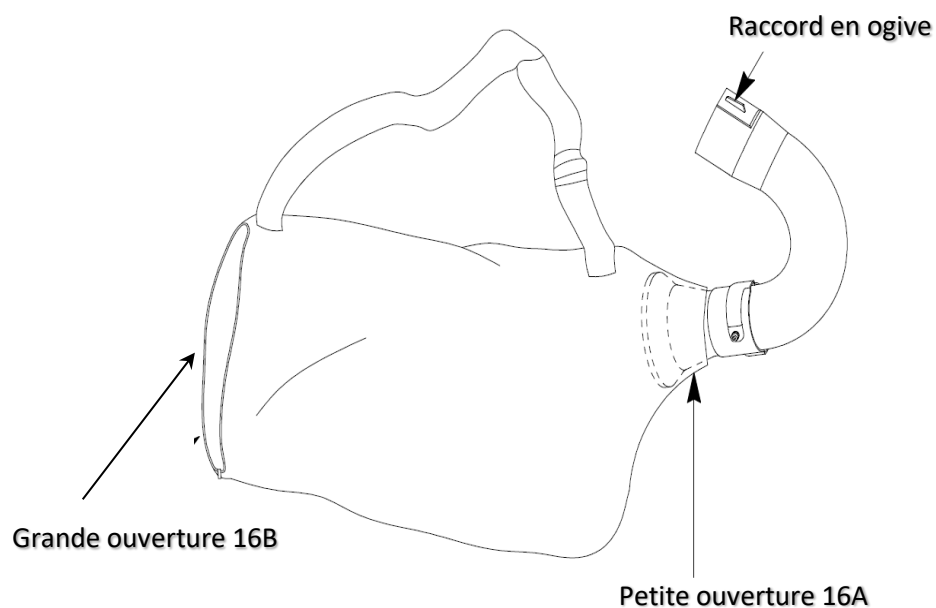

- Connectez maintenant le sac de collecte de l'aspirateur (16) lui-même désormais relié au tuyau d'admission flexible (15) à l'unité centrale.
- Ouvrez maintenant le verrouillage (11) de la grille d'aspiration (10).
- Assemblez maintenant le tuyau d'aspiration en deux parties (14) et positionnez-le sur l'unité principale avec la grille d'aspiration (10) ouverte.
- Assurez-vous que le tube d'aspiration soit correctement installé et aussi serré que possible.



51. Mise en service – faire le plein, huile moteur 2 temps



L'appareil n'est pas livré rempli de mélange de carburant.



Remplissez l'appareil comme décrit dans ce chapitre sous "Mise en service - faire le plein, huile moteur 2 temps". L'appareil fonctionne avec un **mélange 40:1** d'essence normale (sans plomb) et d'huile pour moteur à deux temps.



Une attention accrue est requise lors de la manipulation de l'essence. Évitez de fumer et évitez également les flammes nues en raison du risque d'explosion.

MÉLANGE DE CARBURANT

Carburant recommandé

Pour garantir des performances optimales et prolonger la durée de vie de votre appareil, utilisez exclusivement de l'essence sans plomb SP98.

Mélange pour moteurs deux temps

Nous vous conseillons de préparer vous-même le mélange huile/essence pour les moteurs deux temps en suivant le ratio spécifié dans ce manuel. L'utilisation de mélanges tout prêts est déconseillée car elle peut affecter le bon fonctionnement de l'appareil.

Huile moteur 2 temps



N'utilisez pas d'huiles pour moteurs de véhicules nautiques à quatre temps ou à deux temps refroidis par eau, ni de mélanges prêts à l'emploi provenant de stations-service.

Rapport de mélange 40:1

Essence	Huile moteur 2 temps (40:1)	Essence	Huile moteur 2 temps (40:1)
1 litre	0,025 litre	5 litres	0,125 litre
2 litres	0,050 litre	10 litres	0,250 litre

- Assurez-vous que la quantité d'huile est mesurée avec précision, car un petit écart dans la quantité d'huile a un effet important sur le rapport de mélange pour les petites quantités.
- Ne modifiez pas le rapport de mélange, car cela entraînera une augmentation des résidus de combustion, une augmentation de la consommation de carburant et une réduction des performances, ou des dommages au moteur

Mélangez l'essence et l'huile dans un récipient propre, approuvé et marqué, muni d'une protection anti-débordement.

1. Remplissez d'abord la moitié de l'essence à mélanger
2. Remplissez ensuite la totalité de la quantité d'huile.

3. Agitez le mélange.

Versez le reste du carburant.

Les carburants ont une durée de vie limitée en vieillissant. Les combustibles superposés et les mélanges de combustibles peuvent poser des problèmes au démarrage. Par conséquent, ne mélangez que la quantité de carburant que vous utilisez en un mois.

Stockez les carburants dans des conditions sèches et sûres dans des conteneurs agréés et marqués.

Veillez à ce que les réservoirs de carburant soient tenus hors de portée des enfants

Faire le plein du souffleur de feuilles

Éteignez le moteur, laissez l'appareil refroidir !



- Portez des gants de protection !

- Évitez le contact avec la peau et les yeux (portez des lunettes de protection) !

- Observez la « manipulation des carburants » dans tous les cas.

1. Ne faites le plein de la machine qu'à l'extérieur ou dans des locaux suffisamment aérés.
2. Nettoyez les alentours de la zone de travail. La saleté dans le réservoir provoque des dysfonctionnements.
3. Secouez le réservoir avec le mélange de carburant avant de faire le plein.
4. Ouvrez le bouchon de remplissage du carburant (7) avec précaution afin de pouvoir évacuer toute surpression.
5. Remplissez soigneusement le mélange jusqu'au bord inférieur du goulot de remplissage.
6. Refermez le bouchon du réservoir.
7. Assurez-vous que le bouchon de remplissage du carburant est étanche.
8. Nettoyez le bouchon de remplissage et les alentours.
9. Vérifiez s'il y a des fuites dans le réservoir et les conduites de carburant.
10. Faites fonctionner la pompe d'amorçage (4B) si nécessaire.
11. Éloignez-vous du réservoir de carburant d'une manière appropriée avant de démarrer le moteur.

52. Mise en marche / arrêt du souffleur de feuilles





L'appareil ne doit pas être mis en service tant que vous n'avez pas lu ce mode d'emploi, respecté toutes les instructions données et que l'appareil n'a pas été complètement et correctement monté !

- Ne démarrez l'appareil que lorsqu'il est complètement assemblé.
- Pour démarrer l'appareil, appuyez-le sur le sol et tenez-le fermement.



1. Tenez-vous à distance des matériaux inflammables
2. Maintenez une position stable.
3. Placez l'appareil sur le sol devant vous.
4. Tenez l'appareil par la poignée supérieure avec la main gauche.
5. Saisissez le câble de démarrage avec votre main droite.

Démarrage par moteur froid



1. Placez l'interrupteur MARCHE/ARRÊT 2 sur la  position 1.
2. Poussez le levier de starter 4A en position KALT 
3. Appuyez doucement sur la pompe d'amorçage 4B  sous le levier de starter 4A plusieurs fois jusqu'à ce que le carburant entre dans la pompe.
4. Tirez lentement le câble de démarrage 6 sur la poignée de démarrage jusqu'à ce que vous sentiez une résistance.
5. Tirez rapidement sur le câble de démarrage, puis relâchez-le lentement.



Ne tirez pas complètement sur le câble de démarrage et ne laissez pas la poignée de démarrage frapper le moteur en retour.

6. Appuyez légèrement sur l'accélérateur et le starter revient automatiquement à sa position initiale. 
7. Le moteur tourne  au ralenti.
8. Avant de commencer à travailler, laissez l'appareil se réchauffer au ralenti pendant environ 2 à 3 minutes et commencez lentement à tirer sur la manette des gaz 3.

Démarrage par moteur chaud

1. Placez l'interrupteur  MARCHE/ARRÊT 2 en position 1.
2. Laissez le levier de starter 4A sur 
3. Tirez le câble de démarrage sur la  poignée de démarrage jusqu'à ce que le moteur démarre.

Arrêt du moteur

1. Relâchez l'accélérateur 3.
2. Placez l'interrupteur MARCHE / ARRÊT sur la position 0.

53. Conseils d'utilisation



Effectuez régulièrement les contrôles suivants avant la mise en service et pendant le fonctionnement :

- Tenez toujours l'appareil avec les deux mains sur la poignée avant et arrière.
- L'appareil est-il complet et correctement assemblé ?
- Assurez-vous que tous les écrous et boulons soient bien serrés.
- La machine est-elle en bon état et sûre ?
- Toutes les fonctions de sécurité sont-elles en ordre ?
- Le réservoir de carburant est-il plein ?
- Le moteur et le silencieux sont-ils exempts de débris, de feuilles ou de lubrifiants ?
- La poignée est-elle propre et sèche (pas d'huile, de graisse ou de résine) ?
- Le lieu de travail est-il exempt d'obstacles que vous pourriez rencontrer ?
- Portez-vous l'équipement de protection nécessaire ?
- Avez-vous lu et compris les instructions ?
- La manette des gaz et le levier de verrouillage des gaz sont-ils facilement maniables et fonctionnels ?
- L'interrupteur marche/arrêt est-il fonctionnel ?
- Veillez à ce que la boîte de vitesses soit suffisamment lubrifiée (voir sous "Entretien").
- **IMPORTANT** : Pour éviter de brûler le sac de feuilles par le tuyau d'échappement, veillez à tourner tout le corps lorsque vous pivotez en position d'aspiration et pas seulement avec vos mains. En tournant la hanche, la chaleur de l'échappement sera dirigée vers le sac de feuilles et il y aura un risque de trou de brûlure.
- Assurez-vous qu'il n'y a pas de corps étrangers dans la zone de travail, tels que des pierres, qui pourraient être emportés par le vent ou aspirés. Cela peut causer des blessures graves aux personnes en raison de pièces qui volent ou d'un endommagement de la machine lors de l'aspiration.



54. Entretien et maintenance

Avant tout travail d'entretien et de nettoyage

- Éteignez le moteur
- Attendez l'arrêt du moteur
- Retirez le connecteur de la bougie d'allumage (sauf pour le réglage du régime de ralenti)



Méfiez-vous des pièces en rotation ! Danger !

En raison des risques d'incendie, n'effectuez pas de travaux d'entretien à proximité de flammes nues. Les travaux d'entretien et de nettoyage non décrits dans ce chapitre ne peuvent être effectués que par le service clientèle.

Les dispositifs de sécurité qui ont été retirés pour l'entretien et le nettoyage doivent être vérifiés et remis en place correctement avant d'être utilisés.

N'utilisez que des pièces d'origine. D'autres pièces peuvent causer des dommages imprévisibles ou constituer un danger pour l'utilisateur.

Maintenance



Portez des gants pour éviter de vous blesser.

Pour garantir une utilisation longue et fiable de la machine, effectuez régulièrement les travaux d'entretien suivants.

Vérifiez que la machine ne présente pas de défauts évidents tels que

- Des fermetures desserrées
- Des composants usés ou endommagés
- Un bouchon de réservoir et des conduites de carburant étanches

Vérifiez l'usure de la machine après chaque utilisation.

Nettoyage ou remplacement du filtre à air

Nettoyez les poussières et les impuretés du filtre à air toutes les 25 heures de fonctionnement ou tous les 3 mois pour éviter

- les pertes de performance,
- les difficultés de démarrage,
- la consommation excessive de carburant

Nettoyez le filtre à air environ toutes les 8 heures de fonctionnement, ou même plus souvent dans des conditions particulièrement poussiéreuses.

1. Placez le levier de starter en position ouverte pour  éviter que des impuretés ne pénètrent dans le carburateur.
2. Retirez le couvercle du filtre à air 5 en ouvrant l'écrou papillon.
3. Retirez le filtre à air en mousse.
4. Lavez le filtre à air à l'eau savonneuse tiède.



Ne soufflez pas la poussière, il y a un risque de blessures aux yeux !

5. Nettoyez l'intérieur du filtre à air avec une brosse.

6. Laissez le filtre à air sécher complètement et remplacez-le.

7. Remplacez le couvercle du filtre à air.



Remplacez régulièrement le filtre à air.

Les filtres à air endommagés doivent être remplacés avant de commencer les travaux.

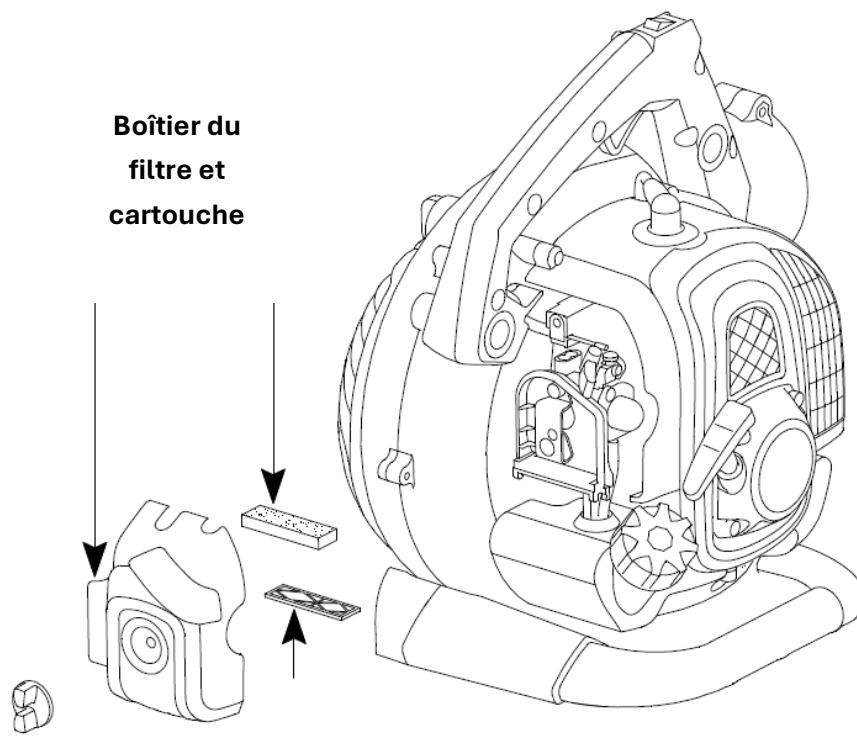

Nettoyage ou remplacement du filtre à carburant

Vérifiez le filtre à carburant toutes les 100 heures de fonctionnement / tous les 12 mois. Un filtre à carburant encrassé entrave l'approvisionnement en carburant.

Ouvrez le bouchon du réservoir de carburant et tirez le filtre à carburant par l'ouverture avec un crochet en fil de fer.

- Léger encrassement → retirez le filtre à carburant de la conduite de carburant et nettoyez le filtre dans de l'essence de nettoyage
- Encrassement important → remplacez le filtre à carburant

Changement ou vérification d'une bougie d'allumage

Ne touchez pas la bougie ou le connecteur de la bougie lorsque le moteur tourne. Haute tension !

Danger de brûlures lorsque le moteur est chaud. Portez des gants de protection !

Vérifiez régulièrement la bougie d'allumage et la distance entre les électrodes toutes les 100 heures de fonctionnement / tous les 12 mois.

Procédez comme suit :

1. Retirez le connecteur de la bougie d'allumage

2. Dévissez la bougie d'allumage à l'aide de la clé à bougie fournie.
L'écartement des électrodes doit être compris entre 0,6 et 0,7 mm.
Nettoyez la bougie d'allumage si elle est sale.

Remplacez la bougie d'allumage :

- En cas de corps d'isolation endommagé
- En cas de brûlure grave des électrodes
- En cas d'électrodes très sales ou huileuses
- Chaque mois en cas de fonctionnement régulier

M14

Utilisez une des bougies suivantes : Torche BMR6A

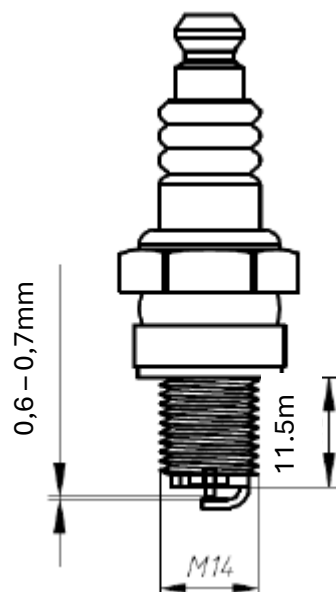

Vérifier les étincelles d'allumage

1. Retirez le connecteur de la bougie d'allumage
2. Dévissez la bougie d'allumage à l'aide de la clé à bougie fournie.
3. Appuyez fermement sur le connecteur de la bougie d'allumage.
4. Appuyez la bougie contre le carter du moteur (pas près du trou de la bougie) avec une pince isolée.

Placez l'interrupteur MARCHE / ARRÊT en position « 1 ».

6. Tirez fortement sur le câble de démarrage de la poignée de démarrage.

Si elle fonctionne correctement, une étincelle doit être visible entre les électrodes.

Silencieux / ouverture de la sortie

Ne serrez pas les vis du silencieux lorsque le moteur est chaud.

1. Vérifiez toutes les 12 heures de fonctionnement si les vis du silencieux ne se sont pas desserrées.
→ Si elles sont desserrées, serrez-les à la main.
2. Nettoyez régulièrement l'orifice de sortie après chaque utilisation.

Entretien

Nettoyez soigneusement l'appareil après chaque utilisation pour vous assurer qu'elle continue à fonctionner correctement.

- Nettoyez le boîtier avec une brosse douce ou un chiffon sec.
L'eau, les solvants et les agents de polissage ne doivent pas être utilisés.
- Veillez à ce que les fentes de ventilation pour le refroidissement du moteur restent libres (risque de surchauffe).
- Nettoyez et lubrifiez **régulièrement** toutes les pièces mobiles.

N'utilisez pas de graisse ! Utiliser du carburant respectueux de l'environnement.

Attention : le fait de ne pas effectuer régulièrement l'entretien peut causer de graves dommages à l'appareil et aux personnes.

Attention : ne transportez la machine qu'à l'état éteint. Pour votre sécurité, tous les tuyaux d'aspiration/soufflage et le sac de collecte des feuilles doivent être démontés.

55. Données techniques

Modèle	FX-LBS126P
Dénomination	Souffleur/aspirateur de feuilles à essence 3 en 1
Moteur	1E34F-G1
Cylindrée	25.4 cm ³
Puissance (kW)	0.75 kW bei 7500 U/min
Vitesse de rotation maximale	9000 U/min
Régime au ralenti	3000±200 U/min
Volume du réservoir	500 ml
Mélange carburant moteur 2 temps	40 : 1
Consommation de carburant	390g/h
Pression acoustique L _{pA}	86,5dB(A), K= 3dB(A)
Puissance acoustique mesurée L _{WA}	106,3 dB(A), K=2dB(A)
Puissance acoustique garantie, L _{WA} (2000/14/EC & 2005/88/EC)	108 dB(A)
Vibrations à la poignée	2.194m/s ² , K=1.5 m/ ²
Débit d'air mesuré Fonction de soufflage	10.6m ³ /min
Volume du sac de feuilles	60 L
Poids (réservoir vide)	4.7 kg

AVERTISSEMENT : Seules les pièces de rechange originales approuvées, telles que mentionnées dans ce manuel, peuvent être utilisées. Les pièces de rechange non approuvées peuvent causer des blessures graves.

56. Gestion des pannes

1. Difficultés à la mise en service

Situation		Cause	Solution
Pas d'étincelle d'allumage	Bougie d'allumage	Dépôt de carbone entre les diodes de la bougie d'allumage	Nettoyez la bougie d'allumage. Ajustez l'écart à 0,6~0,7 mm, remplacez la bougie
	Autre	Bobine d'allumage défectueuse aimant de volant d'inertie trop faible	Remplacer la bobine d'allumage ou le volant d'inertie
Faible étincelle d'allumage	Compression	Trop de carburant dans la chambre de combustion, mauvais carburant ou eau dans le réservoir	Retirez la bougie et laissez sécher, remplacez le carburant.
	Le carburateur n'est plus alimenté en carburant.	Conduite de carburant bloquée	Nettoyez le carburateur et nettoyez les conduites.
	Alimentation normale en carburant mais faible compression	Segments de piston usés, bougie d'allumage non vissée, culasse non étanche. Jeu de soupapes ou calage de l'allumage incorrects.	Remplacez Serrez les vis Remplacez ou ajustez
	Alimentation normale en carburant et bonne étincelle d'allumage	Mauvais contact entre le culot d'allumage et la bougie d'allumage	Remplacez ou contrôlez

2. Difficultés pendant le fonctionnement

Situation	Cause	Solution
Le moteur n'atteint pas sa vitesse	Starter en position "Démarrage à froid", système d'échappement bouché, pas d'alimentation en air, éléments mobiles usés, étincelle d'allumage faible, jeu de soupapes trop important, culasse suintante	Ouvrez le starter, remplacez le système d'échappement Vérifiez ou remplacez la bobine d'allumage, réglez le volant moteur, la bougie d'allumage
Fuites de fluides d'exploitation	Conduites vers le carburateur bouchées Espacement incorrect des bougies d'allumage	Remplacez les conduites et le carburateur Ajustez la dimension de l'espace.
Bruits de moteur	Mauvaise position du starter, Arbre à cames endommagé	Vérifiez la position du levier de starter en position chaude, Vérifiez/remplacez l'arbre à cames
Fuites carburateur	Défaillance du clapet anti-retour sur le bouchon du réservoir	Remplacez le bouchon du réservoir
	Le joint du carburateur est usé	Remplacez le carburateur ou le joint d'étanchéité

57. Service après-vente

Ne faites réparer votre appareil acheté que par du personnel qualifié et uniquement avec des pièces de rechange d'origine. La sécurité de l'appareil sera ainsi maintenue.

Si vous ne disposez pas des adresses des points de service autorisés, veuillez contacter le bureau de vente où vous avez acheté l'appareil. Pour les travaux de maintenance et l'achat de pièces de rechange, veuillez contacter directement le fabricant FUXTEC GmbH à tout moment à l'adresse suivante info@fuxtec.fr

58. Garantie

La période de garantie est de 24 mois à compter de la date d'achat. Conservez votre ticket de caisse dans un endroit sûr. Sont exclus de la garantie les pièces d'usure et les dommages causés par une utilisation inappropriée, l'usage de la force, les modifications techniques, l'utilisation d'accessoires incorrects ou de pièces de rechange non originales et les tentatives de réparation par du personnel non qualifié. Les réparations sous garantie ne peuvent être effectuées que par des revendeurs spécialisés agréés.

59. Conseil de recyclage

Veillez contacter les autorités locales pour la mise au rebut de l'appareil. Veuillez-vous débarrasser à l'avance de tout le matériel combustible tel que l'essence ou l'huile.

Le 1er janvier 2015, est **entré en application le décret 2014-1577** du 23 décembre 2014 relatif à la **signalétique commune des produits recyclables** qui relèvent d'une consigne de tri. Ce décret entérine utilisation du **logo TRIMAN** qui s'applique aux produits recyclables. **Le TRIMAN est une signalétique qui répond à une obligation réglementaire** et fait l'objet d'une diffusion auprès des consommateurs. Conformément au décret d'application relatif à la signalétique commune des produits recyclables qui relèvent d'une consigne de tri précise, tout metteur sur le marché de produits recyclables soumis à un dispositif de **responsabilité élargie des producteurs** doit apposer une signalétique commune sur ses produits, ou à défaut sur l'emballage, la notice ou tout autre support y compris dématérialisé, informant le consommateur que ceux-ci relèvent d'une **consigne de tri**.

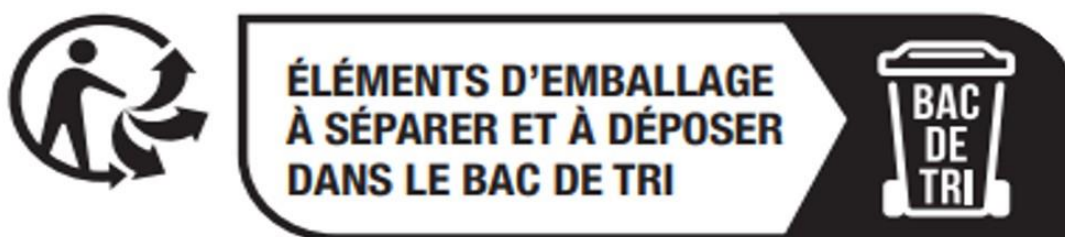

60. Déclaration de conformité UE

Nous déclarons par la présente,

FUXTEC GmbH • Kappstraße 69 • 70183 Herrenberg • Allemagne

que la conception et la construction de la machine désignée ci-après, ainsi que la version commercialisée par nos soins, sont conformes aux exigences fondamentales de sécurité et de santé pertinentes des directives CE.

Cette déclaration ne concerne que l'appareil dans l'état où il a été mis sur le marché, et ne couvre pas les pièces ajoutées et/ou les interventions effectuées ultérieurement par l'utilisateur final.

- | | |
|-------------------------------------|--|
| 1. Produit / Fonction : | Souffleur/aspirateur de feuilles thermique |
| 2. Dénomination : | FX-LBS126P |
| 3. Numéro de série : | FU-YY-MM1234 |
| 4. Normes CE pertinentes : | Directive Machines 2006/42/EG
Directive sur le bruit 2000/14/EG
Directive sur la compatibilité électromagnétique (EMV)
2014/30/EU |
| Puissance acoustique mesurée | LwA 106,3, K= 2,0dB (A) |
| Puissance acoustique garantie | LwA 108 dB (A) |
| 5. Normes harmonisées applicables : | EN15503:2009/A2:2015
EN ISO 14982:2009 |

Herrenberg, 09.05.2023



L. Zirkler

Fabricant :

FUXTEC GmbH
Kappstraße 69
71083 Herrenberg
ALLEMAGNE

Conservation de la documentation technique :

FUXTEC GmbH, Kappstraße 69, 71083 Herrenberg, Allemagne
Leonhard Zirkler, Direction

VERSIONE ITALIANA



FUXTEC

MANUALE ORIGINALE DI ISTRUZIONI

Soffiatore/aspiratore a scoppio

FUXTEC FX-LBS126P



Il tuo nuovo dispositivo è stato sviluppato e realizzato per soddisfare gli elevati standard di FUXTEC, quali la semplicità di utilizzo e la sicurezza d'uso. Questo dispositivo, se trattato in modo adeguato, sarà in grado di fornire ottime prestazioni negli anni a venire.



ATTENZIONE: per ridurre il rischio di lesioni, l'utilizzatore deve leggere attentamente questo manuale prima di utilizzare l'apparecchio

FUXTEC GmbH

Kappstrasse 69, 71083 Herrenberg – Germany

61. Introduzione

Desideriamo ringraziarvi per l'acquisto di questo soffiatore prodotto dalla nostra azienda. Le istruzioni qui presenti vi mostreranno come utilizzare al meglio l'apparecchio. Prima del suo utilizzo raccomandiamo di leggere attentamente il seguente manuale d'uso, di utilizzare l'apparecchio correttamente e di lavorare in sicurezza. In ragione dei continui interventi di sviluppo attuati sull'apparecchio, segnaliamo inoltre l'eventualità che non tutti i particolari della macchina coincidano con quelli esposti nel manuale d'utilizzo, pertanto ci scusiamo per il disagio arrecato.

62. Dettaglio fornitura

- Soffiatore/aspiratore a scoppio FX-LBS126P
- 1x tubo di soffiaggio (elemento centrale)
- 1x tubo di soffiaggio per superfici rigide (versione dritta)
- Tubo di aspirazione a doppia sezione
- Sacco di raccolta e gomito di aspirazione a doppia sezione
- Borsa attrezzi
- Manuale d'istruzioni

Controllare il contenuto della scatola dopo avere rimosso gli imballaggi, al fine di verificare:

- La completezza del materiale fornito
- Eventuali danni causati dal trasporto

Presentare immediatamente reclamo alla ditta venditrice, fornitrice o al produttore. Ritardati reclami non possono essere accettati.

63. Fasce orarie di utilizzo

Conformemente alla direttiva europea sul contenimento del rumore ambientale del settembre 2002, i soffiatori non possono essere utilizzati in quartieri esclusivamente residenziali, piccoli insediamenti, aree di ricreazione, cliniche e strutture termali, strutture ricettive, nonché in ospedali e strutture di ricovero nelle giornate domenicali e nei giorni festivi, così come nei giorni feriali, dalle ore 20 alle ore 7. Si raccomanda di prestare attenzione anche alle disposizioni locali in materia di protezione dal rumore.

64. Pittogrammi di sicurezza sulla macchina e all'interno delle istruzioni

I simboli sottostanti forniscono importanti informazioni sul prodotto o avvertenze di utilizzo.

	Prima dell'utilizzo dell'apparecchio leggere attentamente il manuale di istruzioni e familiarizzare con il dispositivo
	Durante l'utilizzo dell'apparecchio indossare dispositivi di protezione per gli occhi, la bocca e le orecchie.
	Indossare sempre guanti da lavoro
	Prestare attenzione a indirizzare il getto contro superfici solide resistenti, come ad esempio alberi, in quanto potrebbero essere scagliati all'indietro frammenti vari
	Accertarsi che in un raggio di 15 m dall'area di lavoro non si trovino astanti. Pericolo di lesioni!
	Fare attenzioni alle parti roventi! Rischio di ustioni!
	Non toccare la lama quando la protezione è aperta! Rischio di lesioni!
	Non aspirare oggetti appuntiti o metallici! Rischio di lesioni!
	Vietato l'uso di fiamme libere! Rischio d'incendio!
	Il livello acustico garantito rispetta le direttive sul rumore vigenti



Situazione di pericolo o pericolo imminente. La mancata osservanza di tali avvertenze può comportare lesioni o provocare danni materiali.

Avvertenze importanti per il corretto utilizzo dell'apparecchio. La mancata osservanza di tali avvertenze può causare guasti all'apparecchio.

 Avvertenze di utilizzo. Queste avvertenze aiutano l'utilizzatore a sfruttare in maniera ottimale tutte le funzioni dell'apparecchio. Tale simbolo può apparire nelle istruzioni per il montaggio, l'utilizzo e la manutenzione dell'apparecchio. In questi casi vengono fornite spiegazioni su come procedere.

65. Uso prescritto/non prescritto

Il soffiatore/aspiratore alimentato a benzina è destinato esclusivamente al soffiaggio e all'aspirazione di foglie e fogliame. L'uso prescritto dell'apparecchio non può prescindere dalla lettura e relativa messa in pratica delle istruzioni contenute nel manuale d'uso. Prima e dopo l'utilizzo è necessario ispezionare l'apparecchio per verificare la presenza di danni meccanici sullo stesso. In caso di riparazioni indispensabili, rivolgersi al rivenditore specializzato di fiducia. Possono essere impiegate esclusivamente parti di ricambio autorizzate dal produttore e/o parti originali. L'apparecchio può essere utilizzato solo in aree all'aperto.

In caso di utilizzo di parti di ricambio non autorizzate dal produttore e/o non originali, l'utilizzatore risponde totalmente dei danni eventualmente cagionati a cose e/o a persone. Si esclude pertanto in tale ambito qualsiasi responsabilità a carico del produttore.

Qualsiasi altro impiego che differisce da quelli sopra indicati configura un uso non prescritto:

- L'uso prescritto dell'apparecchio è dettato anche dalla lettura e relativa messa in pratica delle istruzioni contenute nel manuale
- In caso di utilizzo di parti di ricambio non autorizzate e/o non originali, l'utilizzatore risponde totalmente dei danni eventualmente cagionati a cose e/o persone, escludendo qualsiasi tipo di responsabilità da parte del produttore
- Qualsiasi altro impiego che differisce da quelli sopra indicati configura un uso non prescritto
- Leggere e attenersi alle istruzioni del produttore per l'utilizzo, la manutenzione e la riparazione dell'apparecchio e seguire le disposizioni di sicurezza contenute nel manuale
- Devono essere tenute in considerazione le disposizioni in materia di prevenzione degli infortuni, nonché i vari regolamenti vigenti in tema di igiene e sicurezza sul luogo di lavoro
- Ulteriori utilizzi non sono ritenuti utilizzi prescritti. Il produttore non risponde per danni di qualsiasi natura risultanti da tali utilizzi impropri. In dette circostanze il rischio ricade totalmente sull'utilizzatore
- Modifiche personali apportate all'apparecchio escludono la responsabilità da parte del produttore in relazione ai danni di qualsiasi natura potenzialmente procurati
- Il dispositivo può essere equipaggiato, utilizzato e mantenuto solo da persone aventi familiarità con esso e che sono a conoscenza dei rischi derivanti dal relativo utilizzo. Gli interventi di manutenzione possono essere effettuati esclusivamente dal produttore o dai centri di assistenza autorizzati

- L'apparecchio non può essere utilizzato in aree caratterizzate da rischio esplosione o essere esposto alla pioggia

66. Rischi residui e sicurezza sul lavoro

Anche in caso di utilizzo prescritto e nonostante il rispetto di tutte le disposizioni in materia di sicurezza per l'utilizzo conforme alle caratteristiche costruttive dell'apparecchio, possono tuttavia sussistere rischi residui. I rischi residui possono essere ridotti al minimo se ci si attiene alle avvertenze contenute nel capitolo 5 "Uso prescritto/non prescritto", nonché alle istruzioni per l'uso nella loro globalità.



- Il rispetto delle istruzioni e la cautela riducono il rischio di lesioni personali e danneggiamenti
- Lesioni a causa di frammenti scagliati in aria
- Pericolo di avvelenamento da monossido di carbonio in caso di utilizzo in ambienti chiusi o non ben areati
- Pericolo di ustioni a causa di parti roventi
- In caso di attività prolungata senza ricorrere all'uso di protezioni acustiche si verificano danni all'udito

Peraltro, nonostante tutte le informazioni fornite e le precauzioni adottate, possono sussistere rischi residui non prevedibili.

Attenzione: Il valore di vibrazioni effettivamente rilevato durante l'utilizzo dell'apparecchio può differire dal dato contenuto nelle istruzioni d'uso e/o indicato dal produttore. Ciò può essere causato dai seguenti fattori, i quali devono essere considerati prima e durante l'utilizzo:

- L'apparecchio è utilizzato in modo idoneo
- Lo stato d'utilizzo dell'apparecchio è ottimale
- Le impugnature e le impugnature opzionali, ove previste, sono montate saldamente al corpo macchina

Prima della messa in funzione di questo prodotto, leggere le seguenti avvertenze e le disposizioni di sicurezza vigenti all'interno del proprio stato di residenza, al fine di proteggere sé stessi e gli altri da eventuali lesioni.

  Conservare sempre le presenti disposizioni di sicurezza (istruzioni d'uso) unitamente all'apparecchio



L'apparecchio può essere manovrato esclusivamente da persone con sufficiente grado di esperienza. Le riparazioni dell'apparecchio devono essere effettuate dal produttore o da



ditte autorizzate.

Primi passi

- **Coloro che utilizzano il macchinario per la prima volta, devono ricevere da un operatore esperto istruzioni pratiche di utilizzo e dispositivi di protezione personale**
- **Prestare la massima attenzione e agire con criterio nell'utilizzo del macchinario. Se si è stanchi o sotto l'effetto di droghe, alcool o medicinali, non è consentito l'utilizzo del dispositivo. Un momento di disattenzione nell'utilizzo dell'apparecchio può provocare gravi lesioni**

- Familiarizzare con l'apparecchio prima dell'utilizzo dello stesso. Utilizzatori non adeguatamente formati possono mettere a rischio la propria incolumità e quella altrui a causa dell'impiego scorretto del dispositivo
- Fare in modo di avere una posizione stabile e mantenere sempre l'equilibrio. L'utilizzo su una scala, ad esempio, non è consentito
- Non utilizzare l'apparecchio per scopi non prescritti (vedasi capitolo 5 "Uso prescritto/non prescritto")
- Indossare indumenti idonei:
 - evitare di indossare gioielli o indumenti larghi che possono rimanere impigliati nell'apparecchio
 - guanti da lavoro e scarpe antinfortunistiche antiscivolo
 - retina per capelli in caso di capelli lunghi
- Indossare dispositivi di protezione:
 - protezioni acustiche
 - occhiali protettivi o protezioni per il viso
 - guanti da lavoro
 - scarpe antinfortunistiche
 - caschetto antinfortunistico certificato, per l'utilizzo in circostanze che possono comportare lesioni al capo
- E' raccomandabile indossare protezioni per le ginocchia e giacca di sicurezza
- Mantenere l'area di lavoro ordinata!
- Tenere in considerazione i vari agenti atmosferici:
 - non utilizzare l'apparecchio in presenza di pioggia
 - non utilizzare l'apparecchio in ambienti bagnati o umidi
 - posticipare i lavori in caso di condizioni atmosferiche sfavorevoli (pioggia, neve, ghiaccio, vento), in quanto in tali contesti il rischio di incidenti aumenta notevolmente
 - fare in modo di avere una buona illuminazione
 - non utilizzare l'apparecchio in prossimità di liquidi infiammabili o gas
- Il rumore del motore può impedire di percepire con l'udito eventuali pericoli presenti nelle zone circostanti, pertanto familiarizzare con tali aree per evitare inconvenienti
- Non lasciare mai l'apparecchio incustodito
- Durante le pause di lavoro posizionare l'apparecchio in modo tale che non rappresenti pericolo per gli altri. Assicurarsi che il dispositivo non venga utilizzato da soggetti non autorizzati.
- L'utilizzo dell'apparecchio non è consentito a minorenni
- Tenere l'apparecchio a distanza da persone e bambini durante il suo utilizzo
- L'utilizzatore è responsabile per incidenti o pericoli gravanti su altre persone e loro proprietà
- Non consentire ad altre persone, in particolare a bambini, di toccare l'apparecchio o il motore
- Prestare attenzione a non sovraccaricare il dispositivo! Il rispetto dell'adeguato livello prestazionale permette di lavorare più efficacemente e in sicurezza

- Utilizzare l'apparecchio esclusivamente con dispositivi di sicurezza completi di ogni loro parte e correttamente installati. Non apportare modifiche all'apparecchio che possono pregiudicarne la sicurezza d'uso.
- Arrestare l'apparecchio ed estrarre il connettore dalla candela nei seguenti casi:
 - contatto dell'apparecchio con suolo, rocce, chiodi o altri corpi estranei, a seguito del quale è necessario controllare il dispositivo per verificare la presenza di danni
 - lavori di riparazione, di manutenzione e di pulizia
 - risoluzione di inconvenienti (es. ostruzione del tubo di soffiaggio)
 - trasporto e stoccaggio
 - abbandono del luogo di lavoro, anche in caso di brevi pause
- Fare attenzione alle parti rotanti! Rischio di lesioni!
- Attenzione! Non lavorare in prossimità di finestre aperte, ecc.
- Attenzione! Indossare dispositivi di protezione acustica! Questo apparecchio emette livelli di suono elevati
- Si raccomanda di utilizzare l'apparecchio esclusivamente in orari consoni, ovvero non di primo mattino o a sera inoltrata, poiché in queste fasce orarie si arreca disturbo ad altri
- Si raccomanda di rimuovere con strumenti adatti (rastrello, scopa) corpi estranei dall'area di lavoro prima di iniziare le operazioni di soffiaggio/aspirazione.
- Si raccomanda di inumidire leggermente le superfici o di utilizzare strumenti di irrigazione quando si opera in ambienti caratterizzati da forte presenza di sostanze polverose
- Si raccomanda di predisporre il tubo di soffiaggio in modo da indirizzare il flusso d'aria esclusivamente sul terreno

Curare scrupolosamente l'apparecchio:

- Pulire l'apparecchio dopo ogni utilizzo
- Svuotare il serbatoio dopo ogni impiego
- Mantenere le impugnature pulite e prive di residui di lubrificante.
- Seguire le prescrizioni per la manutenzione.

Controllare l'apparecchio per rilevare presenza di danni:

- Prima di riutilizzare l'apparecchio deve essere scrupolosamente verificata la piena funzionalità e integrità dei dispositivi di protezione.
- Verificare che le parti mobili funzionino ottimamente, che non si inceppino e che non siano danneggiate. Tutte le parti devono essere montate correttamente e devono soddisfare tutti i requisiti per poter assicurare l'utilizzo in piena sicurezza dell'apparecchio.
- Dispositivi di protezione e parti danneggiate devono essere fatte adeguatamente riparare o sostituire dal produttore o da un'officina autorizzata, salvo la presenza di indicazioni specifiche a riguardo presenti nel manuale d'istruzioni.
- Adesivi di sicurezza danneggiati o non leggibili devono essere sostituiti.
- Non inserire mai chiavi nell'apparecchio!
- Verificare sempre prima dell'accensione di aver rimosso chiavi o attrezzi.
- Stoccare i dispositivi inutilizzati in un luogo asciutto e non accessibile a bambini.
- Non effettuare in autonomia riparazioni sulla macchina.



Non effettuare riparazioni ulteriori rispetto a quelle descritte nel capitolo “Manutenzione e cura”, bensì rivolgersi direttamente al produttore o ad un’officina autorizzata.



Le riparazioni da eseguire su altre parti dell’apparecchio devono essere effettuate dal produttore o da un’officina autorizzata.



Utilizzare esclusivamente parti originali! L’utilizzo di altre parti di ricambio o accessori può comportare pericoli per l’utilizzatore. Il produttore non risponde di eventuali danni risultanti da tali utilizzi.



Limitare il tempo di utilizzo per evitare danni da vibrazioni o all’udito.



Attenzione! In caso di incidente o guasto, come ad esempio il bloccaggio della funzione di aspirazione, spegnere per prima cosa l’apparecchio, rimuovere il connettore della candela e accertarsi che tutte le parti in movimento si siano arrestate. Controllare successivamente l’apparecchio o rivolgersi al nostro servizio di assistenza.

67. Uso del carburante



Il carburante e i vapori da esso rilasciati sono facilmente infiammabili e, a seguito di inalazione o contatto con la pelle, possono provocare gravi conseguenze. Pertanto, è necessario adottare prudenza nel maneggio di carburante e provvedere ad una buona areazione.

- Arrestare il motore prima del rifornimento e lasciare raffreddare l’apparecchio.
- Evitare di usare fiamme libere durante la procedura di rifornimento.
- Indossare guanti durante il rifornimento.
- Non effettuare rifornimenti in ambienti chiusi (pericolo d’esplosione).
- Non rovesciare a terra carburante o olio. Pulire immediatamente l’apparecchio in caso di rovesciamento di carburante o olio. Sostituire gli indumenti se gli stessi sono entrati in contatto con carburante o olio.
- Non far penetrare carburante nel terreno.
- Dopo il rifornimento, richiudere accuratamente il tappo del serbatoio e controllare che lo stesso non si allenti durante il funzionamento.
- Assicurarsi che il tappo del serbatoio e i condotti del carburante non presentino perdite. In caso di perdite l’apparecchio non può essere messo in uso.
- Trasportare e stoccare il carburante esclusivamente in taniche contrassegnate e previste per l’uso specifico.
- Non trasportare o stoccare carburante in prossimità di materiali parzialmente o altamente infiammabili, nonché vicino a scintille e/o a fiamme libere. Tenere i bambini a distanza dal carburante.
- Effettuare l’avvio dell’apparecchio collocandosi a debita distanza dal punto in cui è stato effettuato il rifornimento.

68. Panoramica dell'apparecchio



1. Candela di accensione
2. Interruttore accensione/spengimento
3. Leva del gas
4A. Leva starter
4B. Primer
5. Tappo filtro aria
6. Dispositivo d'avviamento (corda d'avviamento)
7. Serbatoio con tappo
8. Impugnatura inferiore
9. Tubo di soffiaggio a doppia sezione
10. Griglia di protezione aspiratore
11. Blocco presa di aspirazione
12. Leva blocco gas
13. Lama di trinciatura
14. Tubo di aspirazione a doppia sezione (unità di aspirazione)
15. Gomito di aspirazione
16. Sacco di raccolta

Modalità aspirazione



69. Configurazione modalità soffiaggio

Attenzione: spegnere sempre il motore prima di effettuare lavori di montaggio o di riparazione!

Indossare guanti da lavoro durante le operazioni di montaggio per proteggersi da lesioni da taglio.

Collegare le due sezioni del tubo di soffiaggio e posizionarle sull'unità principale.

Assicurarsi di avere stretto il tubo fino in fondo e fissarlo con la vite A. Utilizzo del tubo a doppia sezione:

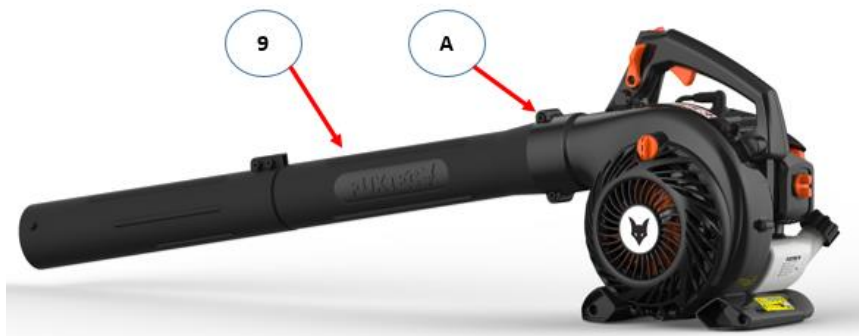

70. Configurazione modalità aspirazione

- Far passare il bocchettone di aspirazione a forma di cono 15A attraverso l'apertura grande del sacco di raccolta 16B e infilare la parte più sottile del tubo di aspirazione nell'apertura piccola 16A (vedi illustrazione pag. 14)
- Collegare il gomito di aspirazione 15B al bocchettone di aspirazione 15A, come mostrato nell'illustrazione. Unire le due sezioni e girare il gomito di aspirazione fino a far coincidere il suo foro con quello presente sul bocchettone, in modo tale da potere inserire la vite. Fissare infine le due sezioni con la vite.

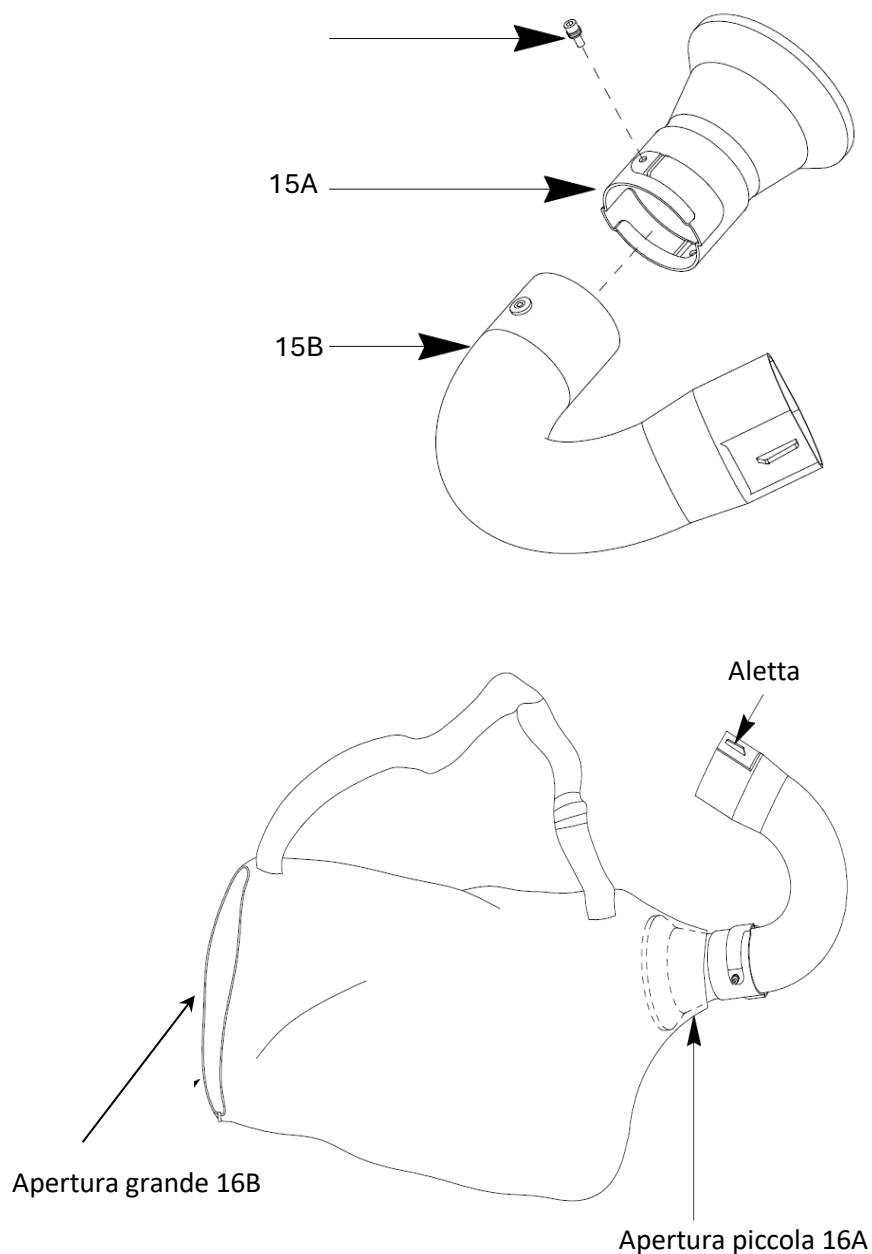

- Congiungere quindi il sacco di raccolta 16, precedentemente collegato al gomito di aspirazione 15, con l'unità principale.
- Aprire il dispositivo di bloccaggio 11 della griglia di protezione 10.

- Unire le due sezioni del tubo di aspirazione 14 e posizionare quest'ultimo sull'unità principale con la griglia di protezione aperta 10.
- Prestare attenzione al corretto fissaggio del tubo di aspirazione 14 e girare quest'ultimo fino in fondo.



71. Messa in

funzione –

Rifornimento, olio motore a 2 tempi



L'apparecchio non viene consegnato con miscela di carburante al suo interno.



Effettuare il rifornimento dell'apparecchio come descritto nel presente capitolo "Messa in funzione – rifornimento, olio motore a 2 tempi". Il dispositivo è alimentato con miscela **40:1** a base di benzina normale (senza piombo) e olio motore a 2 tempi.



Quando si maneggia benzina è necessario un più elevato grado di attenzione. Evitare assolutamente di fumare e di utilizzare fiamme libere, in quanto sussiste pericolo di esplosione.

Benzina:

Numero minimo di ottani: 91 RON, senza piombo

- Non effettuare rabbocchi con benzina al piombo, gasolio o altri carburanti non consentiti.
- Non utilizzare benzina con numero di ottani inferiore a 91 RON. Ciò può far surriscaldare il motore e provocare danni allo stesso.
- Se si impiega l'apparecchio costantemente ad elevato numero di giri, utilizzare benzina con numero di ottani più elevato.
- Per ragioni di carattere ambientale si raccomanda l'uso di benzina senza piombo. L'utilizzo di carburanti E10 non è consentito.

Olio motore a 2 tempi



Non utilizzare olio motore a quattro tempi oppure olio motore a 2 tempi per motori fuoribordo raffreddati ad acqua, nonché miscela pronta reperibile presso stazioni di rifornimento.

Rapporto di miscelazione 40:1

Benzina	Olio motore a 2 tempi (40:1)	Benzina	Olio motore a 2 tempi (40:1)
1 litro	0,025 litri	5 litri	0,125 litri
2 litri	0,050 litri	10 litri	0,250 litri

- Prestare attenzione alla corretta misurazione della quantità d'olio, in quanto piccoli aggiustamenti di quantità dello stesso nella miscela si ripercuotono fortemente sul rapporto di miscelazione.
- Non modificare il rapporto di miscelazione, in quanto ciò provoca formazione maggiore di residui di combustione, aumento del consumo di carburante, peggioramento delle prestazioni e possibile danneggiamento del motore.

Miscelare la benzina e l'olio in una tanica contrassegnata specifica per tali usi e dotata di protezione di sovrappieno.

1. Introdurre inizialmente metà della quantità di benzina da miscelare.
2. Introdurre di seguito tutta la quantità d'olio da utilizzare.
3. Agitare la miscela.
4. Versare all'interno il carburante residuo.

I carburanti possono essere stoccati per un periodo di tempo limitato, in quanto soggetti ad invecchiamento. Carburanti e miscele conservate a lungo possono provocare problemi di accensione. Per questo motivo, si raccomanda di miscelare solo la quantità di carburante necessaria per coprire gli utilizzi da effettuare nell'arco di un mese.

Tenere le taniche di carburante fuori dalla portata dei bambini.

Rifornimento del soffiatore

Spegnere il motore, far raffreddare il dispositivo!



- Indossare guanti da lavoro!
- Evitare il contatto con pelle e occhi (indossare occhiali protettivi)!
- Fare attenzione assolutamente al "maneggio di carburante"

1. Effettuare i rifornimenti esclusivamente all'aperto o in ambienti sufficientemente areati.
2. Effettuare la pulizia dell'area circostante a quella in cui si effettua il rifornimento. Residui di sporcizia nel serbatoio provocano malfunzionamenti.
3. Agitare la tanica contenente la miscela di carburante prima del rifornimento.

4. Aprire attentamente il tappo del serbatoio (7), in modo da poter scaricare l'eventuale sovrappressione creatasi all'interno del serbatoio.
5. Versare la miscela attentamente fino a raggiungere la base inferiore del bocchettone di riempimento.
6. Chiudere nuovamente il tappo del serbatoio.
7. Assicurarsi che il tappo del serbatoio non presenti perdite.
8. Pulire il tappo del serbatoio e le superfici circostanti.
9. Verificare che non vi siano perdite nel serbatoio e nelle tubazioni del carburante.
10. Azionare eventualmente il primer (4B).
11. Allontanarsi opportunamente dal punto di rifornimento prima di avviare il motore.

72. Avvio/arresto del soffiatore





Il dispositivo non deve essere messo in funzione prima di aver letto il presente manuale di istruzioni, ovvero prima di poter essere in grado di rispettare tutte le avvertenze e aver montato l'apparecchio completamente e conformemente alle disposizioni!

- Avviare il dispositivo solo quando l'apparecchio è completamente assemblato.
- Poggiare l'apparecchio a terra per procedere con l'avviamento e tenerlo saldamente.



1. Mantenersi a distanza da materiali infiammabili.
2. Mantenere una posizione stabile.
3. Poggiare la macchina a terra di fronte a sé.
4. Afferrare l'apparecchio con la mano sinistra servendosi dell'impugnatura superiore.
5. Afferrare la corda d'avviamento con l'intera mano destra.

Avviamento a freddo

1. Spostare l'interruttore di ACCENSIONE/SPEGNIMENTO (2) sulla posizione 1.
2. Premere più volte dolcemente il primer (4B) posizionato sotto la leva del gas (4A) e attendere che il carburante raggiunga la pompa.
3. Spostare verso l'alto la leva dello starter  (4A).
4. Per aiutarsi è possibile spostare la leva di  blocco del gas all'indietro (12).
5. Tirare lentamente la corda di avviamento (6) tramite la relativa impugnatura fino ad avvertire resistenza.
6. Tirare rapidamente la corda di avviamento e rilasciarla poi lentamente.



Non estrarre la corda di avviamento completamente e non far scorrere all'indietro la stessa lasciando la presa sull'impugnatura.

7. Premere dolcemente la  leva del gas facendo tornare automaticamente la leva dello starter nella posizione  di partenza.
8. Il motore gira al minimo.
9. Prima dell'inizio dei lavori, lasciare girare al minimo il motore per circa 2-3 minuti per farlo riscaldare e iniziare poi a premere dolcemente la leva del gas.

Avviamento a caldo

1. Spostare l'interruttore di ACCENSIONE/SPEGNIMENTO (2) sulla posizione 1.
2. Non agire sulla leva dello starter  (4A)
3. Tirare la corda di avviamento per avviare il motore.

Arresto del motore

1. Rilasciare la leva del gas (3)
2. Spostare l'interruttore di ACCENSIONE/SPEGNIMENTO sulla posizione 0.

73. Indicazioni operative



Effettuare regolarmente le seguenti verifiche prima della messa in funzione dell'apparecchio e durante lo svolgimento del lavoro:

- Afferrare saldamente l'apparecchio con entrambe le mani posizionandole rispettivamente sull'impugnatura anteriore e posteriore.
- L'apparecchio è montato completamente e conformemente alle disposizioni?
- Verificare che tutti bulloni e le viti siano fissate saldamente.
- L'apparecchio è in buono stato e consente di lavorare in sicurezza?
- Tutte le funzioni di sicurezza forniscono la protezione prevista?
- Il serbatoio del carburante è pieno?
- Il motore e la marmitta sono privi di depositi, foglie o sostanze lubrificanti?
- L'impugnatura è pulita e asciutta (non sono presenti residui di olio, grasso o resine)?
- Sul luogo di lavoro non vi sono ostacoli in cui è possibile inciampare?
- Si indossano i dispositivi di protezione richiesti?
- Si ha letto e compreso le disposizioni?
- La leva del gas è azionabile facilmente e il blocco acceleratore funziona correttamente?
- L'interruttore di ACCENSIONE/SPEGNIMENTO funziona correttamente?
- Assicurarsi che gli ingranaggi siano lubrificati a sufficienza (vedasi sezione "Manutenzione").
- **IMPORTANTE:** per evitare che il sacco di raccolta si bruci a causa del tubo di scarico, posizionarsi completamente con il proprio corpo in direzione del tubo di aspirazione. Evitare perciò di ruotare solo le mani. La rotazione dei fianchi può far sì che il calore emesso dalla marmitta venga indirizzato verso il sacco di raccolta, determinandone la bruciatura.
- Verificare che nell'area di lavoro non vi siano corpi estranei, ad esempio pietre, le quali potrebbero essere soffiate o aspirate. In caso di operazioni di soffiaggio potrebbero infatti essere scagliati in aria frammenti in grado di provocare serie lesioni alle persone presenti nei paraggi, mentre se si effettuano operazioni di aspirazione potrebbero generarsi danni alla macchina.

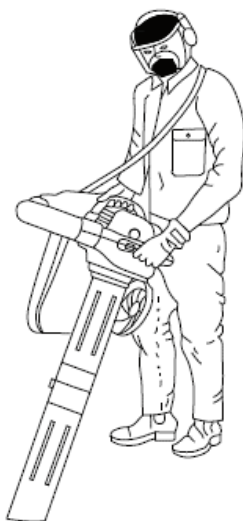

74. Manutenzione e cura

Prima di qualsiasi intervento di manutenzione e pulizia

- Arrestare il motore
- Attendere che il motore si spenga completamente
- Estrarre il connettore della candela (oltre ad impostare il numero di giri al minimo)



Attenzione alle parti rotanti! Pericolo!

Non effettuare lavori di manutenzione in prossimità di fiamme libere, in quanto sussiste rischio d'incendio. Gli interventi di manutenzione e pulizia non indicati nel presente capitolo devono essere eseguiti esclusivamente dal servizio di assistenza.

I dispositivi di sicurezza rimossi per effettuare gli interventi di manutenzione e pulizia devono essere necessariamente ispezionati a fondo e riposizionati sull'apparecchio, prima di utilizzare nuovamente lo stesso.

Manutenzione



Indossare guanti da lavoro per evitare lesioni.

Affinché venga garantita la longevità e l'affidabilità dell'apparecchio, eseguire regolarmente i seguenti interventi di manutenzione.

Verificare la presenza di difetti evidenti come:

- Fissaggi allentati
- Parti usurate o danneggiate
- Perdite di carburante dal tappo del serbatoio e dalle condutture.

Controllare dopo ogni utilizzo l'apparecchio per verificare la presenza di segni d'usura.

Pulizia del filtro dell'aria/sostituzione

Effettuare la pulizia del filtro dell'aria ogni 25 ore di utilizzo oppure ogni 3 mesi, avendo cura di rimuovere polvere o residui di sporco, al fine di prevenire:

- perdita di performance,
- difficoltà d'avviamento,
- eccessivo consumo di carburante.

Pulire il filtro ogni 8 ore in caso di utilizzo in ambienti caratterizzati da presenza di sostanze polverose; se vi fosse una concentrazione di polveri particolarmente elevata, eseguire la pulizia ancor più di frequente.

1. Posizionare la leva dello starter su  per evitare che residui di sporco raggiungano il carburatore.
2. Rimuovere il filtro dell'aria (5) svitando la vite ad alette.
3. Estrarre il filtro dell'aria in schiuma.
4. Lavare il filtro dell'aria in soluzione tiepida a base di sapone e acqua.



Non tentare di rimuovere lo sporco soffiando, sussiste rischio di lesioni agli occhi!

5. Pulire la parte interna del filtro dell'aria utilizzando un pennello.

6. Far asciugare adeguatamente il filtro dell'aria e inserirlo nuovamente.

7. Apporre nuovamente il tappo del filtro.



Sostituire regolarmente il filtro dell'aria.

Filtri dell'aria danneggiati devono essere sostituiti prima di iniziare l'attività.

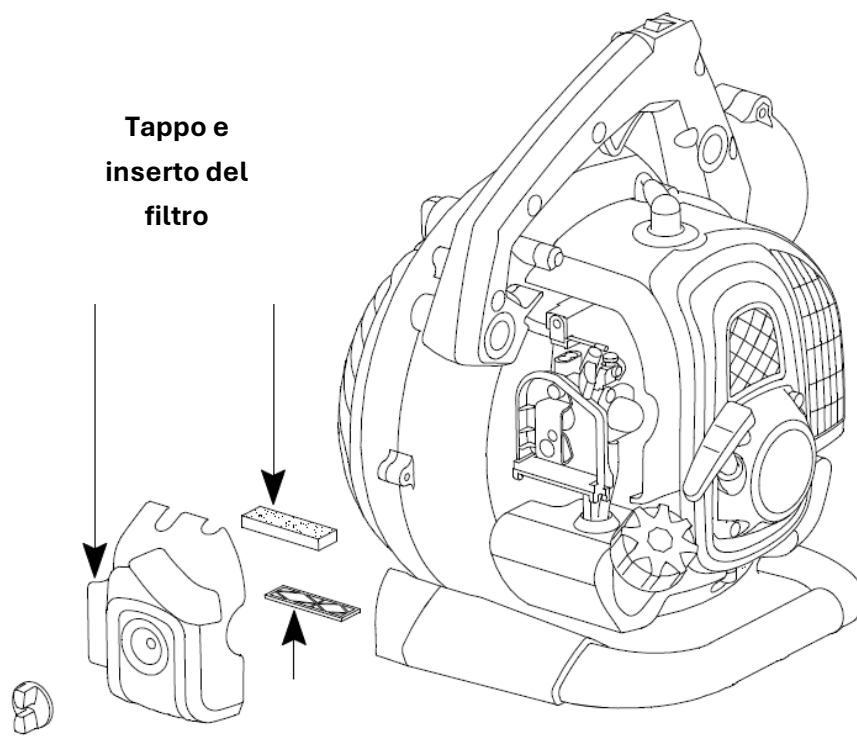

Pulizia del filtro del carburante/sostituzione

Effettuare il controllo del filtro del carburante ogni 100 ore di utilizzo/12 mesi. Un filtro del carburante sporco ostacola il flusso di carburante.

Svitare il tappo del serbatoio ed estrarre il filtro del carburante servendosi di un filo con estremità ad uncino.

- Sporco lieve → separare il filtro del carburante dal condotto e pulire il filtro utilizzando della benzina
- Sporco intenso → sostituire il filtro del carburante

Sostituzione candela di accensione/controllo

Non toccare la candela di accensione o il relativo connettore quando il motore è in funzione. Alta tensione! Rischio di ustioni in presenza di motore caldo. Indossare guanti da lavoro!

Effettuare controlli periodici della candela di accensione, compresa la verifica della distanza tra gli elettrodi. Tali controlli devono essere eseguiti ogni 100 ore di utilizzo/12 mesi.

Procedere come di seguito descritto:

1. Estrarre il connettore dalla candela di accensione.
2. Estrarre la candela di accensione con l'apposita chiave fornita in dotazione.

La distanza tra gli elettrodi deve essere compresa tra 0,6 e 0,7 mm.
Effettuare la pulizia della candela se vi sono depositi di sporco su di essa.

Sostituire la candela di accensione:

- se l'isolatore è danneggiato
- se gli elettrodi sono usurati
- se gli elettrodi presentano forti depositi di sporco o olio
- ogni mese, in caso di utilizzo frequente

Utilizzare le seguenti candele: Torch BMR6A

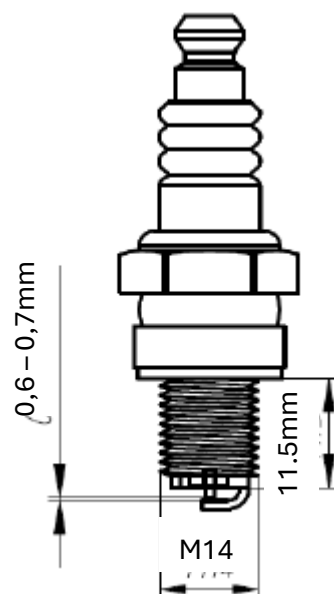

Verifica scintilla d'accensione

1. Estrarre il connettore dalla candela di accensione.
 2. Estrarre la candela con la chiave fornita in dotazione.
 3. Posizionare il connettore sulla candela.
 4. Premere la candela di accensione contro il vano motore servendosi di una tenaglia isolata (non eseguire tale operazione vicino all'alloggiamento della candela)
 5. Spostare l'interruttore di ACCENSIONE/SPEGNIMENTO in posizione "1".
 6. Tirare con forza la corda di avviamento tramite la relativa impugnatura.
- Se la candela funziona correttamente verrà prodotta una scintilla visibile tra gli elettrodi.

Marmitta/scarico

Non stringere le viti della marmitta quando il motore è caldo.

1. Controllare ogni 12 ore di utilizzo che le viti della marmitta non si siano allentate. → Se sono allentate, serrarle saldamente.
2. Pulire lo scarico regolarmente dopo ogni utilizzo.

Cura

Pulire minuziosamente l'apparecchio dopo ogni utilizzo, al fine di garantirne l'ottima funzionalità.

- Pulire il guscio esterno con una spazzola morbida o un panno asciutto.
L'utilizzo di acqua, solventi e prodotti di lucidatura non è consentito.
- Verificare che le prese di ventilazione per il raffreddamento del motore non siano ostruite (pericolo di surriscaldamento).
- Pulire e oliare **regolarmente** tutte le parti mobili.

Non utilizzare grasso in questa fase! Utilizzare esclusivamente olio ecologico.

Attenzione: le manutenzioni non eseguite regolarmente potrebbero causare gravi danni alla macchina e nuocere gravemente alla salute delle persone.

Attenzione: effettuare il trasporto dell'apparecchio solo a dispositivo spento. I tubi di aspirazione/soffiaggio e il sacco di raccolta devono essere smontati per questioni di sicurezza.

75. Dati tecnici

Modello	FX-LBS126P
Denominazione	Soffiatore/aspiratore a scoppio 3in1
Motore	1E34F-G1
Cilindrata	25.4 cm ³
Potenza (kW)	0.75 kW a 7500 giri/min
Numero massimo di giri	9000 giri/min
Funzionamento a vuoto	3000±200 giri/min
Capacità serbatoio carburante	500 ml
Miscela benzina a 2 tempi	40 : 1
Consumo carburante	390g/h
Livello pressione acustica L _{pA}	86,5dB(A), K= 3dB(A)
Livello potenza acustica misurato L _{WA}	106,3 dB(A), K=2dB(A)
Livello potenza acustica garantito, L _{WA} (2000/14/CE & 2005/88/CE)	108 dB(A)
Vibrazioni sull'impugnatura	2.194m/s ² , K=1.5 m/ ²
Portata d'aria misurata (modalità soffiaggio)	10.6m ³ /min
Volume sacco di raccolta	60 L
Peso (serbatoio vuoto)	4.7 kg

ATTENZIONE: è possibile utilizzare esclusivamente pezzi di ricambio originali certificati, come indicato in queste istruzioni per l'uso. Pezzi di ricambio non certificati possono causare gravi lesioni.

76. Risoluzione dei problemi

1. Problemi durante l'accensione

Situazione		Causa	Soluzione
Nessuna scintilla di accensione	Candela di accensione	Deposito di carbonio tra i diodi della candela di accensione	Pulizia candela di accensione. Regolazione distanza elettrodi: 0,6 - 0,7 mm Sostituzione candela
	Altro	Bobina di accensione difettosa o magnete del volano troppo debole	Sostituzione della bobina di accensione e/o del volano
Scintilla di accensione debole	Compressione	Troppa benzina nella camera di combustione, carburante di bassa qualità o acqua nel serbatoio	Togliere la candela e lasciarla asciugare, sostituire il carburante.
	Il carburatore non pompa più olio	Condotto dell'olio bloccato	Pulizia del carburatore e dei condotti
	Flusso olio regolare, ma compressione debole	<i>Fascia elastica del pistone usurata, candela di accensione non stretta saldamente*, testata del cilindro non serrata, errato gioco della valvola o errata fasatura accensione</i>	<i>Sostituzione</i> <i>*Avvitamento</i> <i>Sostituzione o regolazione</i>
	Flusso olio regolare e buona scintilla di accensione	Cattivo contatto tra la candela e il connettore	Sostituire o verificare

2. Problemi durante il funzionamento

Situazione	Causa	Soluzione
Il motore non si avvia	Lo starter è in posizione "AVVIAMENTO A FREDDO", il sistema di scarico è bloccato, afflusso di aria assente, gli elementi mobili sono usurati, la scintilla di accensione è debole, gioco eccessivo delle valvole, la testata del cilindro è sporca	Aprire lo starter, sostituire il sistema di scarico, controllare e/o sostituire la bobina di accensione, regolare il volano e la candela di accensione
Fuoriuscita carburante	Condotti del carburante ostruiti o distanza elettrodi candela non corretta	Sostituire i condotti del carburante e, se necessario, il carburatore; regolare la distanza degli elettrodi
Motore rumoroso	Posizione errata dello starter, albero a camme danneggiato	Controllare che la leva dello starter si trovi nella posizione per l'avviamento a freddo Controllare/sostituire l'albero a camme
Perdite dal carburatore	Guasto della valvola di ritegno sul tappo del serbatoio	Sostituire il tappo del serbatoio del carburante
	Guarnizione carburatore consumata	Sostituire il carburatore o la guarnizione

77. Servizio clienti

Far riparare l'apparecchio solo da personale qualificato ed esclusivamente con ricambi originali, al fine di garantire l'utilizzo in sicurezza dell'apparecchio.

Se non si dispone degli indirizzi dei centri di assistenza autorizzati, si prega di contattare il punto vendita dove è stato acquistato l'apparecchio.

Contatti: FUXTEC GmbH, Kappstraße 69, 71083 Herrenberg, info@fuxtec.de

78. Garanzia

La garanzia ha una validità di 24 mesi a partire dalla data di acquisto. Conservare la ricevuta d'acquisto in un luogo sicuro. Sono esclusi dalla garanzia i componenti soggetti ad usura e i danni causati da uso improprio, sovraccarico, modifiche tecniche, uso di accessori non idonei e/o di parti di ricambio non originali e tentativi di riparazione da parte di personale non qualificato. Le riparazioni in garanzia possono essere effettuate esclusivamente da rivenditori specializzati autorizzati.

79. Istruzioni per lo smaltimento

Contattare il proprio comune per lo smaltimento dell'apparecchio. Smaltire preventivamente tutti i materiali di consumo come benzina e olio.

80. Dichiarazione di conformità UE

Con la presente,

FUXTEC GmbH • Kappstraße 69 • 70183 Herrenberg • Germany

dichiara che la macchina descritta di seguito, nello stato costruttivo e nella versione commercializzata, è conforme ai requisiti fondamentali e alle disposizioni in materia di sicurezza e salute delle direttive CE elencate.

La presente dichiarazione si riferisce esclusivamente all'apparecchio nelle condizioni in cui è stato immesso sul mercato, e non riguarda le parti aggiunte e/o gli interventi effettuati successivamente dall'utente finale.

1. Prodotto / Funzione:	Soffiatore/aspiratore a scoppio
2. Modello della macchina:	FX-LBS126P
3. Numero di serie:	FU-YY-MM1234
4. Direttive CE applicabili:	Direttiva CE sui macchinari 2006/42/CE Direttiva CE sulle emissioni acustiche 2000/14/CE Direttiva CE sulla compatibilità elettromagnetica (EMC) 2014/30/UE
Livello potenza acustica misurato	LwA 106,3, K= 2,0dB (A)
Livello potenza acustica garantito	LwA 108 dB (A)
5. Norme armonizzate applicabili:	EN15503:2009/A2:2015 EN ISO 14982:2009

Herrenberg, 09/05/2023



L. Zirkler

Produttore:

FUXTEC GmbH
Kappstraße 69
71083 Herrenberg
GERMANY

Conservazione della documentazione tecnica:

FUXTEC GmbH, Kappstraße 69, 71083 Herrenberg, Germany
Leonhard Zirkler, Amministratore Delegato

VERSION ESPANOLA



FUXTEC

MANUAL DE INSTRUCCIONES ORIGINAL

Soplador/aspirador de gasolina

FUXTEC FX-LBS126P



Año de fabricación 2018

Su nuevo dispositivo ha sido desarrollado y fabricado para cumplir con los altos estándares de FUXTEC, como la facilidad de uso y la seguridad en el funcionamiento. Este aparato, si se cuida adecuadamente, podrá ofrecer un excelente rendimiento durante años.



ATENCIÓN: para reducir el riesgo de lesiones, el usuario debe leer atentamente este manual antes de utilizar el aparato

FUXTEC GmbH

Kappstrasse 69, 71083 Herrenberg – Alemania

81. Introducción

Nos gustaría agradecerle la compra de este soplador fabricado por nuestra empresa. Las presentes instrucciones le mostrarán cómo utilizar el aparato de la mejor manera posible. Antes de utilizarlo, le recomendamos que lea atentamente el siguiente manual de instrucciones, que utilice el aparato correctamente y que trabaje con seguridad. Debido al continuo trabajo de desarrollo de la máquina, también queremos señalar que no todos los detalles de la máquina coinciden con los mostrados en el manual de usuario, y pedimos disculpas por las molestias ocasionadas.

82. Detalles del suministro

- Soplador/aspirador de gasolina FX-LBS126P
- 1x tubo de soplado (elemento central)
- 1x tubo de soplado para superficies duras (versión recta)
- Tubo de aspiración de doble sección
- Bolsa de recogida y codo de aspiración de doble sección
- Bolsa de herramientas
- Instrucciones de uso

Compruebe el contenido de la caja después de retirar el embalaje, con el fin de verificar:

- La presencia de todo el material
- Cualquier daño causado por el transporte

Presente inmediatamente una reclamación al vendedor, proveedor o fabricante. No se aceptan reclamaciones tardías.

83. Franjas horarias de uso

De acuerdo con la Directiva Europea de Ruido Ambiental de septiembre de 2002, los sopladores no pueden utilizarse en barrios exclusivamente residenciales, pequeños asentamientos, zonas de recreo, clínicas y balnearios, así como en hospitales e instalaciones de hospitalización los domingos y días festivos, así como los días laborables, de 20 a 7 horas. También debe prestarse atención a la normativa local de protección contra el ruido.

84. Pictogramas de seguridad en la máquina y en las instrucciones

Los símbolos que aparecen a continuación proporcionan información importante sobre el producto o advertencias de uso.

	Antes de utilizar el aparato, lea atentamente el manual de instrucciones y familiarícese con el aparato
	Llevar equipo de protección para los ojos, la boca y los oídos cuando se utilice el aparato.
	Utilice siempre guantes de trabajo
	Tenga cuidado de dirigir el chorro contra superficies sólidas y duras, como árboles, ya que podrían salir despedidos varios fragmentos hacia atrás
	Asegúrese de que no hay transeúntes a menos de 15 m de la zona de trabajo. ¡Peligro de lesiones!
	¡Cuidado con las partes calientes! ¡Riesgo de quemaduras!
	No toque la cuchilla cuando el protector esté abierto. Riesgo de lesiones.
	No aspirar objetos afilados o metálicos. Riesgo de lesiones.
	¡Está prohibido el uso de llamas libres! ¡Riesgo de incendio!
	El nivel de ruido garantizado cumple con las directivas vigentes sobre el ruido



Situación peligrosa o peligro inminente. La inobservancia de estas advertencias puede provocar lesiones o causar daños materiales.

Advertencias importantes para el uso correcto del aparato. El incumplimiento de estas advertencias puede provocar un mal funcionamiento del aparato.

 Advertencias de uso. Estas advertencias ayudan al usuario a hacer un uso óptimo de todas las funciones del aparato. Este símbolo puede aparecer en las instrucciones de instalación, funcionamiento y mantenimiento del aparato. En estos casos, se dan explicaciones sobre cómo proceder.

85. Uso prescrito/no prescrito

El soplador/aspirador de gasolina está destinado exclusivamente a soplar y aspirar hojas y follaje. No se puede prescindir del uso prescrito del aparato sin leer y seguir las instrucciones del manual de uso. El aparato debe ser inspeccionado en busca de daños mecánicos antes y después de su uso. En caso de reparaciones esenciales, diríjase a su distribuidor especializado.

Sólo se pueden utilizar piezas de recambio autorizadas por el fabricante y/o piezas originales. El aparato sólo puede utilizarse en zonas exteriores.

En caso de utilización de piezas de recambio no autorizadas por el fabricante y/o de piezas no originales, el usuario es plenamente responsable de los daños causados a los bienes y/o a las personas. Por lo tanto, queda excluida cualquier responsabilidad del fabricante a este respecto.

Cualquier otro uso que difiera del anterior constituye un uso no prescrito:

- El uso prescrito del aparato también se dicta leyendo y poniendo en práctica las instrucciones del manual
- En caso de utilización de piezas de recambio no autorizadas y/o no originales, el usuario será plenamente responsable de los daños causados a los bienes y/o a las personas, excluyendo cualquier responsabilidad del fabricante
- Cualquier otro uso que difiera del anterior constituye un uso no prescrito
- Lea y siga las instrucciones del fabricante para el uso, mantenimiento y reparación del aparato y siga las instrucciones de seguridad del manual
- Hay que tener en cuenta la normativa de prevención de accidentes, así como las diferentes normativas vigentes en materia de seguridad y salud laboral
- Otros usos no se consideran prescritos. El fabricante no se responsabiliza de los daños de cualquier tipo que se deriven de dicho uso indebido. En tales circunstancias, el riesgo recae enteramente en el usuario
- Las modificaciones personales realizadas en el aparato excluyen la responsabilidad del fabricante por los daños de cualquier tipo potencialmente causados
- El aparato sólo puede ser equipado, manejado y mantenido por personas familiarizadas con él y que conozcan los riesgos que conlleva su uso. Los trabajos de mantenimiento sólo pueden ser realizados por el fabricante o por centros de servicio autorizados
- El aparato no debe utilizarse en zonas con riesgo de explosión ni estar expuesto a la lluvia

86. Riesgos residuales y seguridad en el trabajo

Incluso en el caso de un uso prescrito y a pesar del cumplimiento de todas las instrucciones de seguridad para el uso de acuerdo con el diseño del dispositivo, pueden existir riesgos residuales. Los riesgos residuales pueden minimizarse si se respetan las advertencias del capítulo 5 "Uso prescrito/no prescrito", así como las instrucciones de uso en su totalidad.

- El cumplimiento de las instrucciones y la precaución reducen el riesgo de lesiones y daños personales
- Lesiones debidas a los fragmentos lanzados al aire
- Peligro de intoxicación por monóxido de carbono si se utiliza en locales cerrados o mal ventilados
- Peligro de quemaduras por piezas calientes
- La actividad prolongada sin el uso de protectores auditivos provoca daños auditivos

Sin embargo, a pesar de toda la información proporcionada y las precauciones tomadas, pueden quedar riesgos residuales imprevisibles.

Atención: El valor de vibración realmente medido al utilizar el aparato puede diferir de la cifra indicada en las instrucciones de uso y/o indicada por el fabricante. Esto puede ser causado por los siguientes factores, que deben ser considerados antes y durante el uso:

- El dispositivo se utiliza de forma adecuada
- El estado de uso del dispositivo es óptimo
- Las asas y empuñaduras opcionales, si las hay, se montan de forma segura en el cuerpo del aparato

Antes de utilizar este producto, lea las siguientes advertencias y las normas de seguridad vigentes en su estado de residencia para protegerse a sí mismo y a los demás de las lesiones.

 Conserve siempre estas instrucciones de seguridad (instrucciones de uso) junto al aparato



El aparato sólo puede ser manejado por personas con suficiente experiencia.



Las reparaciones del aparato deben ser realizadas por el fabricante o por empresas autorizadas.

Primeros pasos

- **Las personas que utilicen la máquina por primera vez deben recibir instrucciones prácticas de manejo y equipo de protección personal de un operador experimentado**
Tenga cuidado y sea prudente al utilizar la máquina. Si está cansado o bajo la influencia de drogas, alcohol o medicamentos, no debe utilizar el dispositivo. Un momento de desatención al utilizar la máquina puede provocar lesiones graves
- Familiarícese con el dispositivo antes de utilizarlo. Los usuarios con una formación inadecuada pueden poner en peligro su propia seguridad y la de los demás por un uso incorrecto del dispositivo

-
- Asegurar una posición estable y mantener el equilibrio en todo momento. El uso en una escalera, por ejemplo, no está permitido
 - No utilice el aparato para fines no prescritos (véase el capítulo 5 "Uso prescrito/no prescrito")
 - Llevar ropa adecuada:
 - evitar el uso de joyas o ropa suelta que pueda quedar atrapada en el dispositivo
 - guantes de trabajo y calzado de seguridad antideslizante
 - redecilla para el pelo largo
 - Uso de equipos de protección:
 - protectores auditivos
 - gafas de protección o protección facial
 - guantes de trabajo
 - zapatos de seguridad
 - casco de seguridad certificado para su uso en circunstancias que puedan provocar lesiones en la cabeza
 - Se recomienda llevar rodilleras y un chaleco de seguridad
 - Mantenga el área de trabajo ordenada.
 - Tener en cuenta los diferentes agentes atmosféricos:
 - no utilice el aparato bajo la lluvia
 - no utilice el dispositivo en ambientes húmedos o mojados
 - posponer el trabajo en caso de condiciones meteorológicas desfavorables (lluvia, nieve, hielo, viento), ya que el riesgo de accidentes aumenta considerablemente en estos contextos
 - asegúrese de tener una buena iluminación
 - no utilice el aparato cerca de líquidos o gases inflamables
 - El ruido del motor puede impedirle escuchar cualquier peligro en los alrededores, así que familiarícese con estas zonas para evitar inconvenientes
 - No deje nunca el aparato sin vigilancia
 - Durante las pausas de trabajo, coloque el aparato de manera que no ponga en peligro a los demás. Asegúrese de que el dispositivo no sea utilizado por personas no autorizadas.
 - Los menores no pueden utilizar el dispositivo
 - Mantenga el aparato alejado de personas y niños cuando lo utilice
 - El usuario es responsable de los accidentes o peligros para otras personas y sus bienes
 - No permita que otras personas, especialmente los niños, toquen el aparato o el motor
 - Tenga cuidado de no sobrecargar el aparato. El cumplimiento del nivel de rendimiento adecuado le permite trabajar de forma más eficiente y segura
 - Utilice el aparato sólo con los dispositivos de seguridad completos y correctamente instalados. No realice ninguna modificación en el aparato que pueda afectar a su funcionamiento seguro.
 - Detenga el aparato y saque el conector de la bujía en los siguientes casos:
 - el contacto del dispositivo con tierra, piedras, clavos u otros cuerpos extraños, a consecuencia de lo cual debe comprobarse si el dispositivo está dañado
 - trabajos de reparación, mantenimiento y limpieza
 - solución de problemas (por ejemplo, obstrucción del tubo del soplador)

- transporte y almacenamiento
- abandonar el lugar de trabajo, aunque sea en breves descansos
- ¡Cuidado con las piezas giratorias! Riesgo de lesiones.
- ¡Atención! No trabaje cerca de ventanas abiertas, etc.
- ¡Atención! Use protección auditiva. Este aparato emite altos niveles de sonido
- Se recomienda que el dispositivo sólo se utilice a las horas adecuadas, es decir, no a primera hora de la mañana ni a última hora de la noche, ya que a esas horas se producen molestias a los demás.
- Se recomienda retirar los cuerpos extraños de la zona de trabajo con herramientas adecuadas (rastrillo, escoba) antes de iniciar las operaciones de soplado/aspiración.
- Se recomienda humedecer ligeramente las superficies o utilizar herramientas de riego cuando se trabaje en ambientes polvorientos
- Se recomienda disponer el tubo de soplado de manera que el flujo de aire se dirija exclusivamente al suelo

Cuidado escrupuloso del dispositivo:

- Limpiar el aparato después de cada uso
- Vaciar el depósito después de cada uso
- Mantenga las asas limpias y sin residuos de lubricante
- Cumplir con los requisitos de mantenimiento.

Compruebe si el dispositivo está dañado:

- La plena funcionalidad e integridad de los dispositivos de protección debe comprobarse escrupulosamente antes de su reutilización.
- Compruebe que las piezas móviles funcionan de forma óptima, no se atascan y no están dañadas. Todas las piezas deben estar ensambladas correctamente y cumplir todos los requisitos para garantizar un uso seguro del aparato.
- Los dispositivos de protección y las piezas dañadas deben ser reparados o sustituidos adecuadamente por el fabricante o un taller autorizado, a menos que existan instrucciones específicas para ello en el manual de instrucciones.
- Los adhesivos de seguridad dañados o no legibles deben ser sustituidos.
- No introduzca nunca las llaves en el aparato.
- Antes de encenderlo, compruebe siempre que ha retirado todas las llaves o herramientas.
- Guarde los dispositivos no utilizados en un lugar seco y no accesible a los niños.
- No realice reparaciones en la máquina usted mismo.



No realice más reparaciones que las descritas en el capítulo "Mantenimiento y cuidado", sino que diríjase directamente al fabricante o a un taller autorizado.



Las reparaciones de otras partes del aparato deben ser realizadas por el fabricante o un taller autorizado.



Utilice únicamente piezas originales. El uso de otras piezas o accesorios puede suponer un peligro para el usuario. El fabricante no se hace responsable de los daños derivados de dicho uso.



Limitar el tiempo de uso para evitar vibraciones o daños auditivos.



¡Atención! En caso de accidente o avería, como el bloqueo de la función de aspiración, apague primero el aparato, retire el conector de la bujía y asegúrese de que todas las piezas móviles se han detenido. Compruebe después el aparato o póngase en contacto con nuestro servicio técnico.

87. Uso del combustible



El combustible y los vapores que desprende son altamente inflamables y pueden tener graves consecuencias si se inhalan o si entran en contacto con la piel. Por lo tanto, se debe tener precaución al manipular el combustible y se debe proporcionar una buena ventilación.

- Detenga el motor antes de repostar y deje que la unidad se enfríe.
- Evite el uso de llamas desnudas durante el procedimiento de repostaje.
- Usar guantes durante el repostaje.
- No repostar en locales cerrados (peligro de explosión).
- No derrame combustible o aceite en el suelo. Limpie la unidad inmediatamente si se derrama combustible o aceite. Reemplace la ropa si ha estado en contacto con combustible o aceite.
- No permita que el combustible penetre en el suelo.
- Después de repostar, cierre con cuidado el tapón del depósito y compruebe que el tapón no se suelta durante el funcionamiento.
- Asegúrese de que el tapón del depósito y los conductos de combustible no tienen fugas. En caso de fugas, el aparato no puede ponerse en funcionamiento.
- Transportar y almacenar el combustible sólo en bidones marcados y destinados al uso específico.
- No transporte ni almacene el combustible cerca de materiales parcial o altamente inflamables, así como cerca de chispas y/o llamas abiertas. Mantenga a los niños alejados del combustible.
- Ponga en marcha el aparato desde una distancia segura del punto de repostaje.

88. Visión general del aparato



1. Bujía
2. Interruptor ON/OFF
3. Palanca de gas
4A. Palanca de arranque
4B. Primer
5. Tapa del filtro de aire
6. Dispositivo de arranque (cuerda de arranque)
7. Tanque con tapa
8. Asa inferior
9. Tubo de soplado de doble sección
10. Rejilla de protección del aspirador
11. Bloque de entrada de aspiración
12. Palanca de bloqueo de gas
13. Cuchilla de trituración
14. Tubo de aspiración de doble sección (unidad de aspiración)
15. Codo de aspiración
16. Bolsa de recogida



89. Configuración del modo de soplado

Atención: Apague siempre el motor antes de realizar trabajos de montaje o reparación. Utilice guantes de trabajo durante las operaciones de montaje para protegerse de las lesiones por corte. Conecte las dos secciones del tubo de soplado y colóquelas en la unidad principal.

Asegúrese de que ha apretado el tubo hasta el final y fíjelo con el tornillo A. Utilizando el tubo de doble sección:



90. Configuración del modo de aspiración

- Pase la boquilla de aspiración en forma de cono 15A por la abertura grande de la bolsa de recogida 16B e introduzca la parte más fina del tubo de aspiración en la abertura pequeña 16A (véase la ilustración de la página 14)
- Conecte el codo de aspiración 15B a la boquilla de aspiración 15A, como se muestra en la ilustración. Unir las dos secciones y girar el codo de aspiración hasta que su orificio coincida con el de la unión, para poder introducir el tornillo. Por último, asegure las dos secciones con el tornillo.

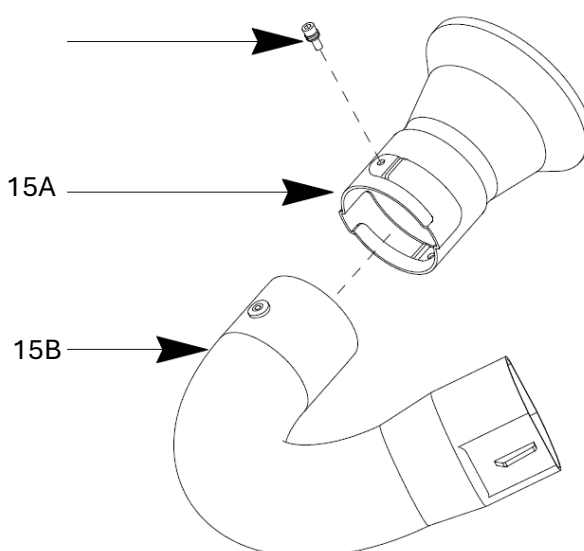

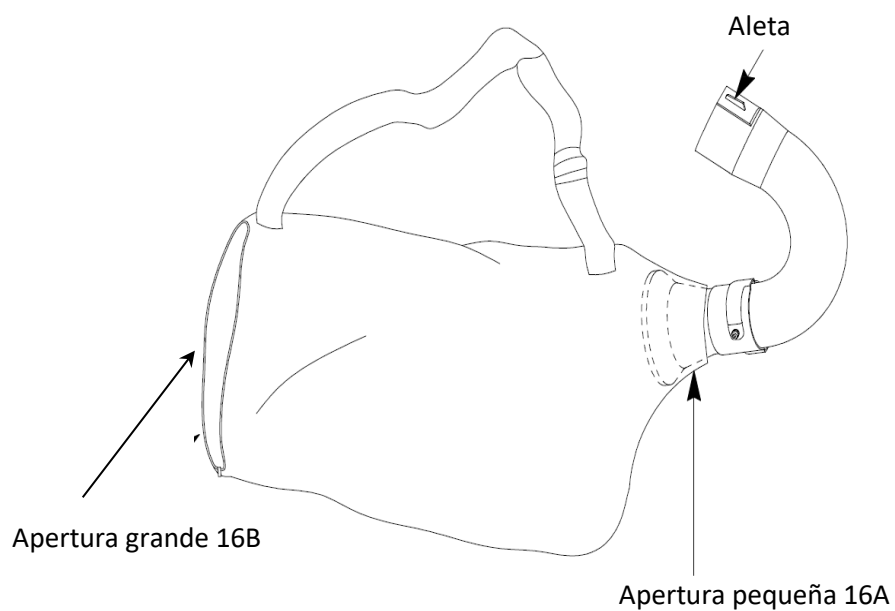

- A continuación, conecte la bolsa de recogida 16, previamente conectada al codo de aspiración 15, con la unidad principal.
- Abra el dispositivo de bloqueo 11 de la rejilla de protección 10.
- Unir los dos tramos del tubo de aspiración 14 y colocar este último en la unidad principal con la rejilla de protección abierta 10.
- Preste atención a la fijación correcta del tubo de aspiración 14 y gírelo completamente.



91. Puesta en marcha - Repostaje, aceite de motor de 2 tiempos



La unidad no viene con la mezcla de combustible en su interior.



Repostar el aparato como se describe en este capítulo "Puesta en marcha - Repostar, aceite de motor de 2 tiempos". El dispositivo se alimenta con una mezcla de **40:1** de gasolina normal (sin plomo) y aceite de motor de 2 tiempos.



Se requiere un mayor grado de cuidado al manipular la gasolina. Hay que evitar a toda costa fumar y las llamas abiertas, ya que existe el peligro de explosión.

Gasolina:

Octanaje mínimo: 91 RON, sin plomo

- No rellene con gasolina con plomo, diésel u otros combustibles no permitidos.
- No utilice gasolina con un octanaje inferior a 91 RON. Esto puede hacer que el motor se sobrecaliente y se dañe.
- Si utiliza el aparato constantemente a altas velocidades, utilice gasolina de mayor octanaje.
- Por razones medioambientales, se recomienda el uso de gasolina sin plomo. No se permite el uso de combustibles E10.

Aceite de motor de 2 tiempos



No utilice aceite de motor de cuatro tiempos o aceite de motor de dos tiempos para motores fuera de borda refrigerados por agua, así como la mezcla preparada disponible en las estaciones de servicio.

Proporción de mezcla 40:1

Gasolina	Aceite de motor de 2 tiempos (40:1)	Gasolina	Aceite de motor de 2 tiempos (40:1)
1 litro	0,025 litros	5 litros	0,125 litros
2 litros	0,050 litros	10 litros	0,250 litros

- Preste atención a la medición correcta de la cantidad de aceite, ya que los pequeños ajustes de la cantidad de aceite en la mezcla afectan en gran medida a la proporción de mezcla.
- No modifique la proporción de mezcla, ya que esto provocará un aumento de la formación de residuos de combustión, un mayor consumo de combustible, un empeoramiento del rendimiento y posibles daños en el motor.

Mezcle la gasolina y el aceite en un bidón marcado específicamente para estos usos y equipado con una protección contra el sobrellenado.

1. Introducir inicialmente la mitad de la cantidad de gasolina a mezclar.
2. Introducir la cantidad de aceite que se utilizará a continuación.

3. Agitar la mezcla.

4. Vierta el combustible restante.

Los combustibles pueden almacenarse durante un tiempo limitado, ya que están sujetos a envejecimiento. Los combustibles y las mezclas almacenadas durante mucho tiempo pueden causar problemas de encendido. Por ello, se recomienda mezclar sólo la cantidad de combustible necesaria para cubrir los usos que se van a realizar en un mes. Mantenga los botes de combustible fuera del alcance de los niños.

Repostaje del soplador

Apague el motor y deje que el aparato se enfríe.



- ¡Usar guantes de trabajo!

- Evitar el contacto con la piel y los ojos (usar gafas protectoras).

- Tener mucho cuidado con el "manejo de combustible"

1. Repostar sólo al aire libre o en locales suficientemente ventilados.
2. Limpiar el área alrededor de la zona de repostaje. Los residuos de suciedad en el depósito provocan fallos de funcionamiento.
3. Agitar el bidón que contiene la mezcla de combustible antes de repostar.
4. Abrir con cuidado el tapón del tanque (7) para poder liberar el exceso de presión creado en el interior del depósito.
5. Verter la mezcla con cuidado hasta llegar al fondo de la boca de llenado.
6. Volver a cerrar el tapón del tanque.
7. Asegúrese de que el tapón del tanque no tiene fugas.
8. Limpiar la tapa del tanque y las superficies circundantes.
9. Comprobar si el tanque y los conductos de combustible tienen fugas.
10. Activar el primer si es necesario (4B).
11. Alejarse adecuadamente del punto de repostaje antes de poner en marcha el motor.

92. Arranque/parada del soplador



El aparato no debe ponerse en funcionamiento antes de haber leído este manual de instrucciones, es decir, antes de poder cumplir con todas las advertencias y de haber montado el aparato completamente y de acuerdo con las instrucciones.

- Ponga en marcha el aparato sólo cuando esté completamente montado.
- Coloque el aparato en el suelo para el arranque y sujételo firmemente.



1. Mantener alejado de materiales inflamables.
2. Mantener una posición estable.
3. Colocar la máquina en el suelo delante de ti.
4. Agarrar el aparato con la mano izquierda utilizando el asa superior.
5. Agarrar la cuerda de arranque con toda la mano derecha.

Arranque en frío

1. Poner el interruptor ON/OFF (2) en la posición 1.
2. Presione suavemente el primer botón (4B) situado bajo la palanca del acelerador (4A) varias veces y espere a que el combustible llegue a la bomba.
3. Mueve la palanca del estrangulador hacia arriba  (4A).
4. Para ayudar, puede mover la palanca de bloqueo del acelerador hacia atrás (12).
5. Tire lentamente de la cuerda de arranque (6) por su asa hasta que sienta resistencia.
6. Tire rápidamente de la cuerda de arranque y luego suéltela lentamente.



No tire de la cuerda de arranque completamente y no la deslice hacia atrás dejando la empuñadura en el asa.

7. Presione suavemente la palanca del acelerador,  haciendo que la palanca del estrangulador vuelva automáticamente a la  posición inicial.
8. El motor está al ralentí.
9. Antes de empezar a trabajar, deje el motor al ralentí durante unos 2 ó 3 minutos para que se caliente y luego empiece a pisar suavemente la palanca del acelerador.

Arranque en caliente

1. Poner el interruptor ON/OFF (2) en la posición 1.
2. No accione la palanca del estrangulador  (4A)
3. Tirar de la cuerda de arranque para arrancar el motor.

Parada del motor

1. Soltar la palanca de gas (3)
2. Poner el interruptor ON/OFF en la posición 0.

93. Directrices operativas



Realizar regularmente las siguientes comprobaciones antes de la puesta en marcha del aparato y durante el trabajo:

- Sujete firmemente el aparato con ambas manos colocándolas en el asa delantera y trasera respectivamente.
- ¿Está el aparato montado completamente y de acuerdo con la normativa?
- Compruebe que todos los pernos y tornillos están bien fijados.
- ¿Está el aparato en buen estado y le permite trabajar con seguridad?
- ¿Proporcionan todas las funciones de seguridad la protección esperada?
- ¿Está lleno el depósito de combustible?
- ¿Están el motor y el silenciador libres de depósitos, hojas o lubricantes?
- ¿Está limpia y seca la empuñadura (sin restos de aceite, grasa o resina)?
- ¿No hay obstáculos en el lugar de trabajo con los que puedas tropezar?
- ¿Se lleva el equipo de protección requerido?
- ¿Ha leído y comprendido las disposiciones?
- ¿La palanca del acelerador se acciona con facilidad y el bloqueo del acelerador funciona correctamente?
- ¿Funciona bien el interruptor ON/OFF?
- Asegúrese de que los engranajes están suficientemente lubricados (véase el apartado "Mantenimiento").
- **IMPORTANTE:** Para evitar que la bolsa de recogida se queme con el tubo de aspiración, colóquese completamente con el cuerpo en dirección al tubo de aspiración. Por lo tanto, evite girar sólo las manos. Girar las caderas puede hacer que el calor emitido por el silenciador se dirija hacia la bolsa de recogida, haciendo que se queme.
- Asegúrese de que no hay cuerpos extraños en la zona de trabajo, por ejemplo, piedras, que puedan ser sopladas o aspiradas. En el caso de las operaciones de soplado, podrían lanzarse fragmentos al aire que podrían causar lesiones graves a las personas cercanas, y si se realizan operaciones de aspiración, podrían producirse daños en la máquina.



94. Mantenimiento y cuidado

Antes de cualquier trabajo de mantenimiento y limpieza

- Parar el motor
- Esperar a que el motor se apague completamente
- Sacar el conector de la bujía (además de ajustar el ralentí)



¡Cuidado con las piezas giratorias! ¡Peligro!

No realice trabajos de mantenimiento cerca de llamas abiertas, ya que existe riesgo de incendio. Los trabajos de mantenimiento y limpieza no mencionados en este capítulo deben ser realizados únicamente por el servicio técnico.

Los dispositivos de seguridad que han sido retirados para su mantenimiento y limpieza deben ser necesariamente inspeccionados a fondo y colocados de nuevo en el aparato antes de volver a utilizarlo.

Mantenimiento



Utilice guantes de trabajo para evitar lesiones.

Para garantizar la longevidad y la fiabilidad del aparato, realice regularmente las siguientes tareas de mantenimiento.

Compruebe si hay defectos evidentes como:

- Cierres sueltos
- Piezas desgastadas o dañadas
- Fugas de combustible en el tapón del depósito y en las tuberías.

Compruebe el dispositivo después de cada uso para ver si hay signos de desgaste.



Limpieza/sustitución del filtro de aire

Limpie el filtro de aire cada 25 horas de uso o cada 3 meses, teniendo cuidado de eliminar el polvo o los restos de suciedad, para evitar:

- pérdida de rendimiento,
- dificultades de puesta en marcha,
- consumo excesivo de combustible.

Limpie el filtro cada 8 horas cuando lo utilice en entornos polvorientos; si hay una concentración de polvo especialmente alta, límpielo incluso con más frecuencia.



1. Poner la palanca del estrangulador en  para evitar que la suciedad llegue al carburador.
2. Retire el filtro de aire (5)  desenroscando el tornillo de mariposa.
3. Saque el filtro de aire de espuma.
4. Lavar el filtro de aire en una solución de agua y jabón tibia.



No intente eliminar la suciedad soplando, ¡peligro de lesiones en los ojos!

5. Limpie el interior del filtro de aire con un cepillo.
6. Deje que el filtro de aire se seque bien y vuelva a colocarlo.

7. Vuelva a colocar la tapa del filtro.



Cambie el filtro de aire regularmente.

Los filtros de aire dañados deben ser sustituidos antes de comenzar el trabajo.

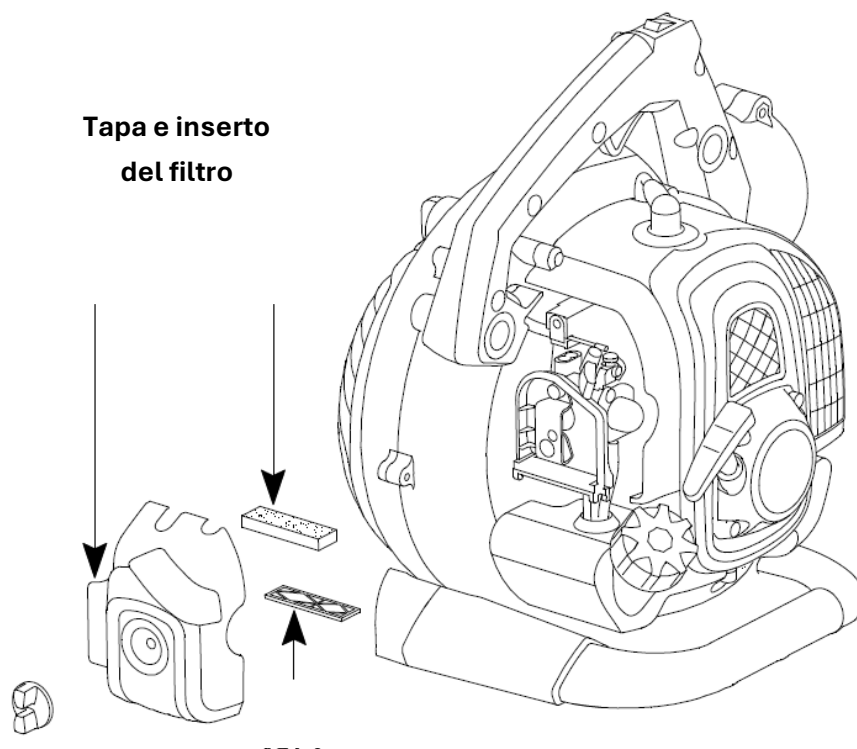

Limpieza/sustitución del filtro de combustible

Compruebe el filtro de combustible cada 100 horas de uso/12 meses. Un filtro de combustible sucio impide el flujo de combustible.

Desenrosque el tapón del depósito y retire el filtro de combustible con un alambre con extremos enganchados.

- Ligera suciedad → separar el filtro de combustible del conducto y limpiar el filtro con gasolina
- Suciedad intensa → reemplazar el filtro de combustible

Cambio de bujías

No toque la bujía ni su conector cuando el motor esté en marcha. ¡Alto voltaje! Riesgo de quemaduras cuando el motor está caliente. Usa guantes de trabajo.

Realice comprobaciones periódicas de la bujía, incluyendo la comprobación de la separación entre los electrodos. Estas comprobaciones deben realizarse cada 100 horas de funcionamiento/12 meses.

Proceda de la siguiente manera:

1. Sacar el conector de la bujía.
2. Extraiga la bujía con la llave de bujías suministrada.

La distancia entre los electrodos debe estar entre 0,6 y 0,7 mm.

Limpie la bujía si hay depósitos de suciedad en ella.

Sustitución de la bujía:

- si el aislador está dañado
- si los electrodos están desgastados
- si los electrodos tienen fuertes depósitos de suciedad o aceite
- cada mes, en caso de uso frecuente

Utilice las siguientes bujías: Torch BMR6A

Comprobación de la chispa de encendido

1. Sacar el conector de la bujía.
 2. Extraiga la bujía con la llave suministrada.
 3. Colocar el conector en la bujía.
 4. Presione la bujía contra el compartimento del motor con unos alicates aislados (no lo haga cerca del alojamiento de la bujía)
 5. Ponga el interruptor ON/OFF en la posición "1".
 6. Tire firmemente de la cuerda de arranque a través de su asa.
- i la bujía funciona correctamente, se producirá una chispa visible entre los electrodos.

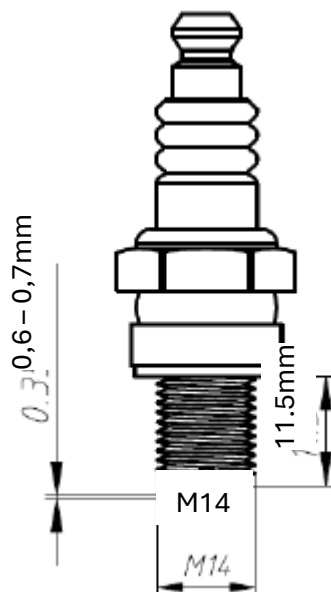

Silenciador/escape

No apriete los tornillos del silenciador cuando el motor esté caliente.

1. Compruebe cada 12 horas de uso que los tornillos del silenciador no se han aflojado. → Si están flojos, apriételos bien.
2. Limpie el escape regularmente después de cada uso.

Cuidado

Limpie a fondo el aparato después de cada uso para garantizar un funcionamiento óptimo.

- Limpie la carcasa exterior con un cepillo suave o un paño seco.
No está permitido el uso de agua, disolventes y productos de pulido.
- Compruebe que las entradas de ventilación para la refrigeración del motor no están obstruidas (peligro de sobrecalentamiento).
- Limpie y engrase **regularmente** todas las piezas móviles.
No utilice grasa en esta fase. Utilice sólo aceite ecológico.

Atención: el mantenimiento no realizado con regularidad podría causar graves daños a la máquina y perjudicar seriamente la salud de las personas.

Atención: Transportar el aparato sólo cuando esté apagado. Los tubos de aspiración/soplado y la bolsa de recogida deben retirarse por razones de seguridad.

95. Datos técnicos

Modelo	FX-LBS126P
Nombre	Soplador/aspirador de gasolina 3en1
Motor	1E34F-G1
Cilindrada	25.4 cm ³
Potencia (kW)	0.75 kW a 7500 rpm
Número máximo de revoluciones	9000 rpm
Funcionamiento en vacío	3000±200 rpm
Capacidad del tanque de combustible	500 ml
Mezcla de gasolina de 2 tiempos	40 : 1
Consumo de combustible	390g/h
Nivel de presión sonora L _{pA}	86,5dB(A), K= 3dB(A)
Nivel de potencia sonora medido L _{WA}	106,3 dB(A), K=2dB(A)
Nivel de potencia sonora garantizado , L _{WA} (2000/14/CE & 2005/88/CE)	108 dB(A)
Vibraciones en el asa	2.194m/s ² , K=1.5 m/ ²
Caudal de aire medido (modo de soplado)	10.6m ³ /min
Volumen de la bolsa de recogida	60 L
Peso (tanque vacío)	4.7 kg

ATENCIÓN: Sólo se pueden utilizar piezas de recambio originales certificadas, tal y como se especifica en estas instrucciones de uso. Las piezas de repuesto no certificadas pueden causar lesiones graves.

96. Solución de problemas

1. Problemas durante la puesta en marcha

Situación		Causa	Solución
No hay chispa de encendido	Bujía	Depósito de carbón entre los diodos de las bujías	Limpieza de bujías. Ajuste de la separación de los electrodos: 0,6 - 0,7 mm Cambio de bujías
	Más	Bobina de encendido defectuosa o imán del volante demasiado débil	Sustitución de la bobina de encendido y/o del volante de inercia
Chispa de encendido débil	Compresión	Demasiada gasolina en la cámara de combustión, combustible de baja calidad o agua en el tanque	Retirar la bujía y dejarla secar, sustituir el combustible.
	El carburador ya no bombea aceite	Tubo de aceite obstruido	Limpieza de carburadores y conductos
	Flujo de aceite suave, pero compresión débil	<i>Anillo de pistón desgastado</i> , la bujía no está bien apretada *, culata no apretada, juego de válvulas incorrecto o sincronización de encendido incorrecta	<i>Sustitución</i> *Atornillar <i>Sustitución o ajuste</i>
	Flujo de aceite suave y buena chispa de encendido	Mal contacto entre la bujía y el conector	Sustituir o verificar

2. Problemas durante el funcionamiento

Situación	Causa	Solución
-----------	-------	----------

El motor no arranca	El motor de arranque está en posición "ARRANQUE EN FRÍO", el sistema de escape está bloqueado, no hay suministro de aire, las piezas móviles están desgastadas, la chispa de encendido es débil, el juego de las válvulas es excesivo, la culata está sucia	Abrir el estrangulador, sustituir el sistema de escape, comprobar y/o sustituir la bobina de encendido, ajustar el volante y la bujía
Derrame de combustible	Conductos de combustible obstruidos o distancia incorrecta de los electrodos de la bujía	Sustituir los conductos de combustible y, si es necesario, el carburador; ajustar la separación de los electrodos
Motor ruidoso	Posición incorrecta del estrangulador, árbol de levas dañado	Compruebe que la palanca del estrangulador está en la posición de arranque en frío Comprobar/sustituir el árbol de levas
Fugas en el carburador	Fallo de la válvula de retención en la tapa del tanque	Sustituir el tapón del tanque de combustible
	Junta del carburador desgastada	Sustituir el carburador o la junta

97. Servicio de atención al cliente

Haga reparar el aparato sólo por personal cualificado y sólo con piezas de repuesto originales, para garantizar un funcionamiento seguro del aparato.

Si no dispone de las direcciones de los centros de servicio autorizados, diríjase al punto de venta donde adquirió el aparato.

Contactos: FUXTEC GmbH, Kappstraße 69, 71083 Herrenberg, info@fuxtec.de

98. Garantía

La garantía es válida durante 24 meses a partir de la fecha de compra. Guarde el recibo de compra en un lugar seguro. Quedan excluidos de la garantía los componentes sometidos a desgaste y los daños causados por el uso indebido, la sobrecarga, las modificaciones técnicas, el uso de accesorios inadecuados y/o de piezas de recambio no originales y los intentos de reparación por parte de personal no cualificado. Las reparaciones en garantía sólo pueden ser realizadas por distribuidores especializados autorizados.

99. Instrucciones de eliminación

Póngase en contacto con su municipio para deshacerse del aparato. Elimine previamente todos los consumibles, como la gasolina y el aceite.

100. Declaración de conformidad de la UE

Por la presente,

FUXTEC GmbH • Kappstraße 69 • 70183 Herrenberg • Alemania

declara que la máquina descrita a continuación, en su diseño y versión comercializada, cumple los requisitos básicos y las disposiciones de salud y seguridad de las directivas CE enumeradas.

Esta declaración se refiere exclusivamente al aparato en el estado en que fue comercializado, y no cubre las piezas añadidas y/o las intervenciones realizadas posteriormente por el usuario final

- | | |
|--------------------------------------|---|
| 1. Producto / Función: | Soplador/aspirador de gasolina |
| 2. Modelo de máquina: | FX-LBS126P |
| 3. Número de serie:: | FU-YY-MM1234 |
| 4. Directivas CE aplicables: | Directiva CE sobre máquinas 2006/42/CE
Directiva comunit. sobre emisiones sonoras 2000/14/CE
Directiva CE de Compatibilidad Electromagnética (CEM) 2014/30/UE |
| Nivel de potencia sonora medido | L _{WA} 106,3, K= 2,0dB (A) |
| Nivel de potencia sonora garantizado | L _{WA} 108 dB (A) |
| 5. Normas armonizadas aplicables: | EN15503:2009/A2:2015
EN ISO 14982:2009 |

Herrenberg, 09/05/2023



L. Zirkler

Fabricante:

FUXTEC GmbH
Kappstraße 69
71083 Herrenberg
ALEMANIA

Conservación de la documentación técnica:

FUXTEC GmbH, Kappstraße 69, 71083 Herrenberg, Alemania
Leonhard Zirkler, Director General

VERSAO PORTUGUESA

MANUAL DE INSTRUÇÕES ORIGINAL

Soprador de folhas/aspirador de pó a gasolina

FUXTEC FX-LBS126P



O seu novo aparelho foi desenvolvido e concebido de acordo com os elevados padrões da FUXTEC, tais como a facilidade de utilização e a segurança do utilizador. Se for corretamente tratado, este aparelho irá servir-lhe bem durante muitos anos.



AVISO: Para reduzir o risco de ferimentos, o utilizador deve ler e compreender este manual antes de utilizar o aparelho.

FUXTEC GmbH

Kappstrasse 69, 71083 Herrenberg - Alemanha

101. Introdução

Obrigado por ter adquirido um aspirador/soprador de folhas da nossa empresa. Este manual de instruções explica a melhor forma de utilizar o aspirador de folhas. Antes de o utilizar, leia atentamente este manual de instruções, opere a máquina corretamente e trabalhe com segurança. Também é possível que nem todos os pormenores da sua máquina correspondam ao manual de instruções, devido ao desenvolvimento da máquina. Por isso, pedimos a sua compreensão.

102. Âmbito da entrega

- Soprador de folhas/aspirador a gasolina FX-LBS126P
- 1x centro de mesa com maçarico
- 1x zarabatana para superfície pavimentada, versão reta
- Tubo de aspiração de 2 peças
- Saco de folhas com alça de transporte e tubo de ligação dobrado em duas peças
- Saco de ferramentas
- Instruções de utilização

Depois de desembalar, verificar o conteúdo da caixa para

- Integralidade
- Possíveis danos de transporte

Comunicar imediatamente qualquer reclamação ao comerciante, fornecedor ou fabricante. As reclamações posteriores não podem ser reconhecidas.

103. Horas de funcionamento

De acordo com o regulamento sobre a proteção contra o ruído das máquinas, de setembro de 2002, os sopradores de folhas não podem ser utilizados em zonas residenciais puras, gerais e especiais, pequenas zonas residenciais, zonas especiais de recreio, zonas de termas e clínicas e zonas de alojamento turístico, bem como nos recintos de hospitais e lares de idosos, aos domingos e feriados e nos dias úteis das 20 às 7 horas. Respeite também os regulamentos regionais relativos à proteção contra o ruído.

104. Símbolos de segurança na máquina e no manual de instruções

Fornecem informações importantes sobre o produto ou instruções para a sua utilização.

	Antes de utilizar o aparelho, leia atentamente o manual de instruções e familiarize-se com o aparelho
	Usar proteção para os olhos, boca e ouvidos durante a utilização do aparelho
	Usar sempre luvas de segurança
	Tenha cuidado ao soprar contra obstáculos, como árvores, pois os objectos podem voar para trás
	Certifique-se de que não se encontram pessoas num raio de trabalho de 15 metros. Cuidado: Risco de ferimentos!
	Atenção aos componentes quentes. Cuidado, risco de queimaduras!
	Não tocar na lâmina de corte quando a tampa está aberta! Cuidado - risco de ferimentos!
	Não pegar em objectos afiados ou metálicos! Atenção: Risco de ferimentos!
	Não há fogo aberto. Cuidado com o risco de incêndio!
	O nível de ruído garantido está em conformidade com as diretrizes legais em matéria de ruído



Situação perigosa ou perigo iminente. A inobservância destas instruções pode resultar em ferimentos ou danos materiais.

Instruções importantes para o manuseamento correto do aparelho. A inobservância destas instruções pode provocar avarias no aparelho.

 Benutzerhinweise. Estas instruções ajudá-lo-ão a utilizar da melhor forma todas as funções do aparelho. Instalação, funcionamento e manutenção do aparelho. Esta secção explica exatamente o que é necessário fazer.

105. Utilização prevista/não prevista

O soprador/aspirador de folhas a gasolina destina-se exclusivamente a soprar e aspirar folhas. A utilização prevista inclui também a leitura e o cumprimento do manual de instruções antes de cada utilização. Antes e durante a utilização, a máquina deve ser verificada quanto a danos mecânicos. Se forem necessárias reparações, contacte o seu revendedor especializado.

Só podem ser utilizadas peças sobressalentes originais aprovadas pelo fabricante. A máquina só pode ser utilizada numa área de jardim aberta.

Se forem utilizadas peças sobressalentes não aprovadas ou não originais, a responsabilidade por eventuais danos materiais ou pessoais é do operador e não do fabricante.

Qualquer utilização diferente da descrita acima constitui uma utilização incorrecta:

- A utilização prevista inclui também a leitura e o cumprimento do manual de instruções
- Em caso de utilização de peças sobressalentes não aprovadas ou não originais, a responsabilidade pelos danos materiais e pessoais causados é do operador e não do fabricante
- Qualquer utilização diferente da descrita acima constitui uma utilização incorrecta
- A utilização prevista inclui também a observância das condições de funcionamento, manutenção e reparação prescritas pelo fabricante e o cumprimento das instruções de segurança contidas no manual
- Devem ser observados os regulamentos pertinentes aplicáveis em matéria de prevenção de acidentes e outras regras de segurança e saúde no trabalho geralmente reconhecidas
- Qualquer outra utilização é considerada incorrecta. O fabricante não se responsabiliza por danos de qualquer tipo daí resultantes: o risco é suportado exclusivamente pelo utilizador
- O fabricante não pode ser responsabilizado por quaisquer danos de qualquer tipo resultantes de modificações não autorizadas na máquina
- A instalação, utilização e manutenção do aparelho só podem ser efectuadas por pessoas que estejam familiarizadas com o mesmo e que tenham sido informadas dos perigos existentes. Os trabalhos de reparação só podem ser efectuados pelo fabricante ou por centros de assistência recomendados pelo fabricante
- A máquina não deve ser utilizada em atmosferas potencialmente explosivas ou exposta à chuva

106. Riscos residuais e segurança no trabalho

Mesmo em caso de utilização correcta, podem existir riscos residuais, apesar do cumprimento de todas as normas de segurança relevantes, devido à conceção determinada pela utilização prevista. Os riscos residuais podem ser minimizados se forem respeitadas as indicações em "Utilização correcta/ não correcta" no capítulo 5 e o manual de instruções na sua totalidade.

- A atenção e o cuidado reduzem o risco de lesões e danos pessoais

- Lesões causadas por peças ejectadas
- Perigo de envenenamento por monóxido de carbono quando utilizado em compartimentos fechados ou mal ventilados
- Risco de queimaduras devido a componentes quentes
- Deficiência auditiva durante um trabalho prolongado sem proteção auditiva

Além disso, apesar de todas as informações e precauções, podem existir riscos residuais não óbvios.

Aviso: O valor real da emissão de vibrações presente durante a utilização do

A máquina pode desviar-se do valor indicado no manual de instruções ou pelo fabricante. Isto pode ser causado pelos seguintes factores de influência, que devem ser tidos em conta antes e durante a utilização:

- Se a máquina for utilizada corretamente
- A máquina está em bom estado de funcionamento?
- As barras de apoio estão equipadas com pegas de vibração opcionais e estão firmemente fixas ao
Corpo da máquina

Antes de utilizar este produto, leia as seguintes instruções e os regulamentos de segurança aplicáveis no seu país para se proteger a si e a outros de possíveis ferimentos.

 Bewahren Guarde estas instruções de segurança (instruções de funcionamento) sempre com a máquina. A máquina só pode ser operada por pessoas com experiência suficiente.



As reparações do aparelho devem ser efectuadas pelo fabricante ou por empresas por ele recomendadas.

Primeiros passos

- **Qualquer pessoa que trabalhe com a máquina pela primeira vez deve receber instruções práticas sobre a utilização do aparelho e do equipamento de proteção individual de um operador experiente**
- **Estar atento. Vá para o trabalho com bom senso. Se estiver cansado ou sob a influência de drogas, álcool ou medicamentos, não se deve utilizar o aparelho. A utilização descuidada do aparelho pode provocar ferimentos graves**
- Familiarize-se com o aparelho antes de o utilizar. Os operadores mal informados podem pôr-se a si próprios ou a outros em perigo devido a uma utilização incorrecta
- Assegure-se de que está de pé de forma segura e que mantém o seu equilíbrio a todo o momento. A utilização de uma escada, por exemplo, não é permitida
- Não utilizar o aparelho para fins para os quais não foi concebido (ver capítulo "Utilização prevista/não prevista")
- Usar vestuário de trabalho adequado:
 - não usar jóias ou roupas largas, pois podem ser apanhadas
 - Luvas e calçado antiderrapante
 - uma rede de cabelo para cabelos compridos
- Usar vestuário de proteção:

- Proteção auditiva
- Óculos de segurança ou proteção facial
- Luvas de trabalho
- Calçado de segurança
- Capacete aprovado em situações em que são de esperar ferimentos na cabeça
- Recomenda-se a utilização de proteção para as pernas e de um colete de segurança
- Mantenha o seu espaço de trabalho arrumado!
- Ter em conta as influências ambientais:
 - Não expor a máquina à chuva
 - Não utilizar a máquina num ambiente húmido ou molhado
 - Adiar os trabalhos em condições climatéricas desfavoráveis (chuva, neve, gelo, vento) devido ao aumento do risco de acidentes!
 - Assegurar uma boa iluminação
 - Não utilizar a máquina nas proximidades de líquidos ou gases inflamáveis
- Pode não ser capaz de ouvir os perigos devido ao ruído do motor. Por isso, familiarize-se com o ambiente que o rodeia
- Nunca deixar a máquina sem vigilância
- Durante as pausas de trabalho, a máquina deve ser estacionada de forma a não pôr ninguém em perigo. Proteger a máquina contra o acesso de pessoas não autorizadas
- As pessoas com menos de 18 anos não devem utilizar o aparelho
- Manter a máquina afastada de outras pessoas e crianças quando está a funcionar
- O operador é responsável por acidentes ou perigos que ocorram a outras pessoas ou aos seus bens
- Não permitir que outras pessoas, especialmente crianças, toquem na ferramenta ou no motor
- Cuidado para não sobrecarregar o aparelho! Trabalhará melhor e com mais segurança na gama de potência especificada
- Utilizar o aparelho apenas com os dispositivos de proteção completos e corretamente montados. Não efetuar alterações no aparelho que possam comprometer a segurança
- Desligar o aparelho e retirar o tampão da vela de ignição no
 - Tocar na máquina com terra, pedras, pregos ou outros objectos estranhos
 - verificar se o dispositivo está danificado
 - Trabalhos de reparação, bem como trabalhos de manutenção e limpeza
 - Eliminação de falhas (por exemplo, entupimento do tubo de sopro)
 - Transporte e armazenamento
 - Abandonar a área de trabalho, mesmo que por breves interrupções
- Aviso de perigo de peças rotativas! Perigo de ferimentos!
- Aviso! Não trabalhar perto de janelas abertas, etc.
- Aviso! Usar proteção auditiva! Esta máquina é extremamente ruidosa
- Recomenda-se que a máquina seja utilizada apenas a horas razoáveis - não de manhã cedo ou ao fim da tarde, quando outras pessoas podem ser incomodadas
- Recomenda-se a remoção de objectos estranhos com um ancinho e uma vassoura antes de começar a soprar/aspisar

- Recomenda-se humedecer ligeiramente a superfície em condições de poeira ou utilizar um acessório de rega
- Recomenda-se a inversão de todo o acessório do bocal do soprador para que o fluxo de ar possa trabalhar junto ao chão

Conservar o aparelho com cuidado:

- Limpar a máquina após cada utilização
- Esvaziar o depósito após cada utilização
- Manter os punhos secos e sem lubrificantes.
- Seguir as instruções de manutenção.

Verificar se a máquina apresenta danos:

- Antes de continuar a utilizar a máquina, é necessário verificar cuidadosamente se os dispositivos de segurança funcionam corretamente e como previsto.
- Verificar se os elementos móveis estão a funcionar corretamente e se não estão encravados ou danificados. Todas as peças devem estar corretamente montadas e satisfazer todas as condições para garantir o bom funcionamento da máquina.
- Os dispositivos de proteção e as peças danificadas devem ser reparados ou substituídos adequadamente por nós ou por uma oficina especializada reconhecida, salvo indicação em contrário nas instruções de utilização.
- Os autocolantes de segurança danificados ou ilegíveis devem ser substituídos.
- Nunca deixar uma chave de porcas na tomada!
- Verificar sempre se as chaves e as ferramentas foram retiradas antes de ligar o aparelho.
- Guarde os dispositivos não utilizados num local seco e fechado, fora do alcance das crianças.
- Não reparar a máquina por si próprio.



Não efetuar reparações na máquina para além das descritas no capítulo "Manutenção e conservação", mas contactar diretamente o fabricante ou o serviço de assistência autorizado.



As reparações noutras partes da máquina devem ser efectuadas pelo fabricante ou por uma oficina especializada por ele indicada.



Utilizar apenas peças sobresselentes originais! A utilização de outras peças sobresselentes ou acessórios pode ser perigosa para o utilizador. O fabricante não se responsabiliza por quaisquer danos daí resultantes.



Certifique-se de que limita o tempo de funcionamento para evitar danos por vibração e perda de audição.



Atenção! Em caso de acidente ou de avaria, como o bloqueio da função de aspiração, pare primeiro a máquina, retire o conector da vela de ignição e certifique-se de que todas as peças móveis estão completamente paradas. Em seguida, verifique o aparelho, etc., ou contacte o nosso serviço de apoio ao cliente.

107. Manuseamento de combustíveis



Os combustíveis e os vapores de combustível são inflamáveis e podem causar danos graves se forem inalados ou entrarem em contacto com a pele. Por conseguinte, é necessário ter cuidado ao manusear o combustível e assegurar uma boa ventilação.

- Desligar o motor e deixar arrefecer o aparelho antes de o reabastecer.
- Evitar as chamas nuas durante o reabastecimento.
- Usar luvas para reabastecer.
- Não reabastecer em locais fechados (risco de explosão).
- Não derramar combustível ou óleo. Limpar imediatamente a máquina em caso de derrame de combustível ou de óleo. Mude de roupa se tiver derramado combustível ou óleo.
- Não permitir que o combustível penetre no solo.
- Fechar cuidadosamente a tampa do depósito de combustível após o reabastecimento e verificar que não se solta durante o funcionamento.
- Certificar-se de que a tampa do depósito e os tubos de gasolina estão bem apertados. Se houver fugas, o aparelho não deve ser colocado em funcionamento.
- Transportar e armazenar os combustíveis apenas em contentores rotulados e aprovados para o efeito.
- Não transportar ou armazenar combustíveis na proximidade de substâncias inflamáveis ou altamente inflamáveis, faíscas ou chamas abertas. Manter as crianças afastadas dos combustíveis.
- Afastar-se o suficiente da zona de abastecimento de combustível para pôr o aparelho em funcionamento.

108. Visão geral da máquina

1ª vela de ignição
2. Interruptor de ligar/desligar
3. alavanca do acelerador
4A. Alavanca do estrangulador
4B. Bomba de escorva
5. tampa do filtro de ar
6. corda de arranque (corda de arranque)
7. depósito com tampa
8. Pega inferior
9. Cachimbo de duas peças
10. grelha de entrada de ar
11. Bloqueio da grelha de entrada de ar
12. Alavanca de bloqueio do acelerador
13. Garra de palha
14. Tubo de sucção de duas partes (unidade de tubo de sucção)
15. coletor de admissão dobrado

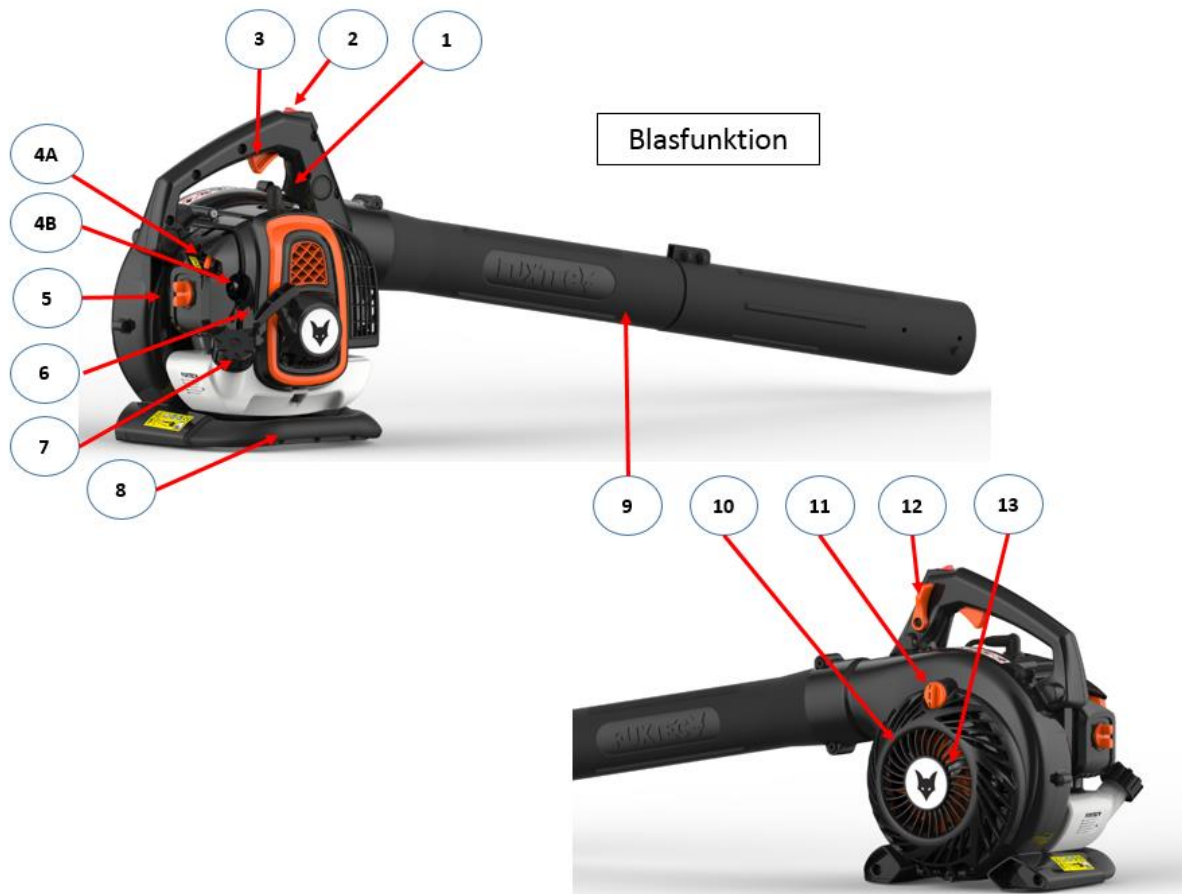

109. Montagem como um soprador de folhas

Atenção: Desligue sempre o motor durante os trabalhos de instalação e/ou manutenção! Usar luvas de proteção durante a instalação para se proteger de cortes.

Encaixe os dois tubos de insuflação um no outro e coloque-os na unidade principal. Assegure-se de que estão aparafusadas até ao limite e fixe-as com o parafuso A. Utilizar os acessórios de sopro:



110. Montagem como aspirador de folhas

- Guie o tubo de sucção cônico 15A através da abertura grande do saco de recolha de folhas 16B e empurre o lado cônico do tubo através da abertura estreita 16A (ver ilustração na página 14)
- Ligar o tubo de aspiração dobrado 15B à peça de ligação cônica 15A, como indicado na figura. Juntar as duas peças e rodar o tubo de admissão dobrado até que o orifício para o parafuso esteja alinhado. Aparafusar as duas peças.

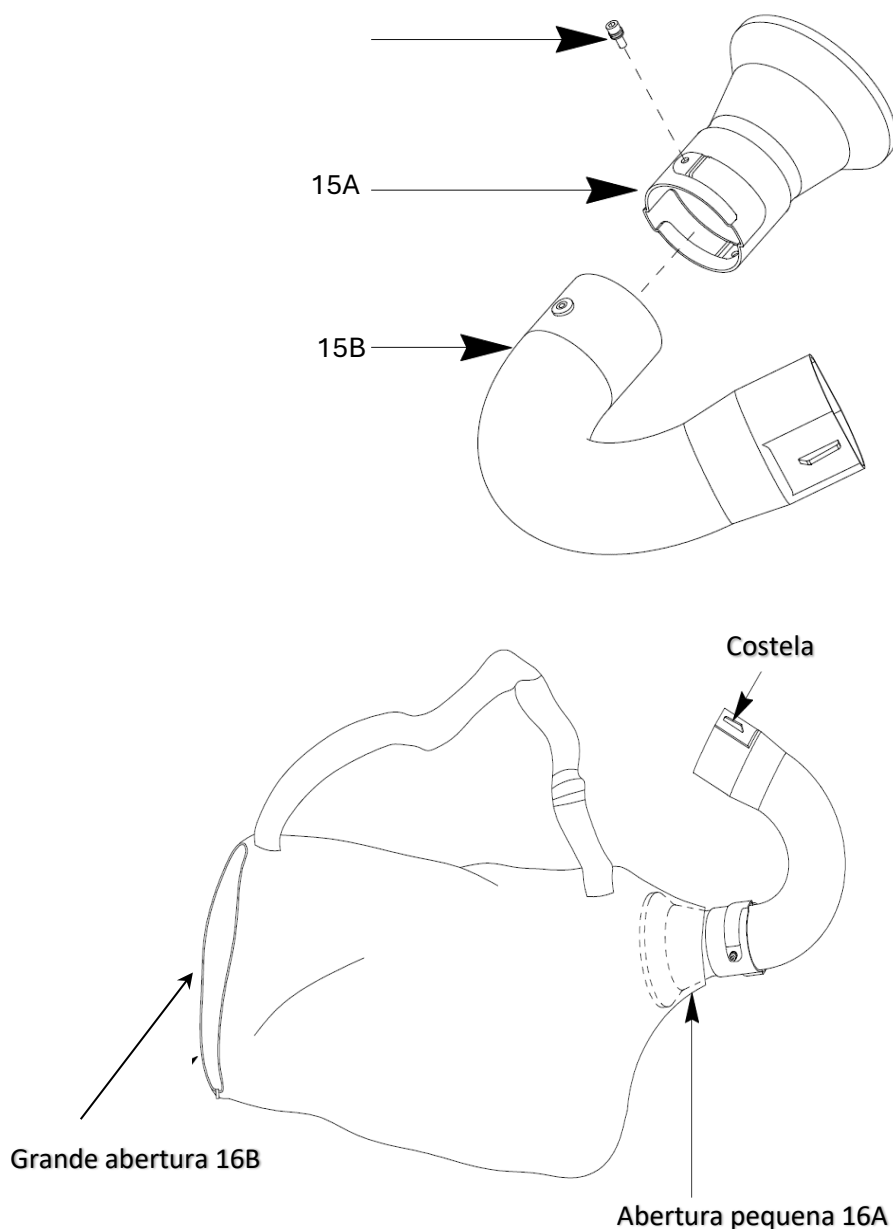

- Rodar o tubo de aspiração dobrado 15, que está agora ligado ao saco de recolha de folhas 16, para a unidade principal.
- Abrir agora o mecanismo de bloqueio 11 da grelha de entrada de ar 10.
- Agora, encaixe o tubo de sucção de duas partes 14 um no outro e coloque-os na unidade principal com a grelha de entrada de ar 10 aberta.

- Assegurar-se de que a unidade do coletor de admissão 14 está corretamente encaixada e rodá-la até ao batente.



111. Colocação em funcionamento - Reabastecimento, óleo de motor a 2 tempos



A máquina não é fornecida com uma mistura de combustível.



Encher o aparelho como descrito no capítulo "Colocação em funcionamento - Reabastecimento, óleo de motor a 2 tempos". O aparelho funciona com uma **mistura de 40:1** de gasolina normal (sem chumbo) e óleo de motor a dois tempos.



Prestar especial atenção ao manuseamento da gasolina. Evitar a todo o custo fumar e evitar chamas livres devido ao risco de explosão.

Gasolina:

Índice de octanas de pelo menos 91 RON, sem chumbo

- Não encher com gasolina com chumbo, gasóleo ou outros combustíveis não autorizados.
- Não utilizar gasolina com um índice de octanas inferior a 91 RON. Isto pode provocar danos no motor devido ao aumento da temperatura do motor.
- Se trabalhar continuamente na gama de velocidades mais elevada, utilize gasolina com um índice de octanas mais elevado.
- Por razões ambientais, recomenda-se a utilização de gasolina sem chumbo. Não é permitida a utilização de gasolina E10.

Óleo para motores a 2 tempos



Não utilizar óleos a quatro tempos ou óleos a dois tempos para motores fora de borda arrefecidos a água ou óleos pré-misturados de estações de serviço.

Rácio de mistura 40:1

Gasolina	Óleo para motores a dois tempos (40:1)	Gasolina	Óleo para motores a dois tempos (40:1)
1 litro	0,025 litros	5 litros	0,125 litros
2 litros	0,050 litros	10 litros	0,250 litros

- Certifique-se de que a quantidade de óleo é medida com exatidão, uma vez que um ligeiro desvio na quantidade de óleo pode ter um efeito significativo na relação de mistura com pequenas quantidades.
- Não alterar a relação de mistura, pois tal resultará no aumento dos resíduos de combustão, no aumento do consumo de combustível e na redução do desempenho, ou o motor poderá ficar danificado.

Misturar a gasolina e o óleo num recipiente limpo, homologado para gasolina e rotulado com proteção contra transbordo.

1. encher primeiro com metade da gasolina a misturar.
- 2 Em seguida, encher com a quantidade total de óleo.

3. agitar a mistura.

4 Encher o resto do combustível.

Os combustíveis só podem ser armazenados durante um período de tempo limitado à medida que envelhecem. Combustíveis e misturas de combustível armazenados em excesso podem causar problemas no arranque. Por conseguinte, misture apenas a quantidade de combustível que utiliza num mês.

Armazenar os combustíveis em contentores aprovados e rotulados, num local seco e seguro.

Assegurar que os recipientes de combustível são mantidos fora do alcance das crianças.

Reabastecimento do soprador de folhas

Desligar o motor e deixar arrefecer o aparelho!



- Usar luvas de proteção!

- Evitar o contacto com a pele e os olhos (usar óculos de proteção)!

- Respeitar sempre a secção "Manuseamento do combustível".

1 Abastecer a máquina apenas ao ar livre ou em locais suficientemente ventilados.

2 Limpe a área à volta da zona de enchimento. A sujidade no depósito provoca mau funcionamento.

3. agitar novamente o recipiente com a mistura de combustível antes de o reabastecer.

4 Abrir cuidadosamente a tampa do depósito (7) para libertar o excesso de pressão.

5 Encher cuidadosamente a mistura até ao bordo inferior do tubo de enchimento.

6. voltar a fechar o tampão do depósito de combustível.

7. certifique-se de que o tampão do depósito de combustível está bem apertado.

8 Limpe o tampão do depósito de combustível e a área circundante.

9. verificar se existem fugas no depósito e nos tubos de combustível.

10 Acionar a bomba de escorva (4B), se necessário.

11. Afastar-se adequadamente da zona de abastecimento de combustível antes de ligar o motor.

112. Ligar/desligar o soprador de folhas





O aparelho só deve ser colocado em funcionamento depois de ter lido este manual de instruções, de ter respeitado todas as indicações e de o aparelho ter sido completamente instalado de acordo com as instruções!

- Só iniciar quando a máquina estiver completamente montada.
- Apoiar a máquina no solo para a pôr a funcionar e segurá-la com firmeza.

1. manter uma distância de materiais combustíveis.
2. ocupar uma posição segura.
3. colocar a máquina no chão à sua frente.
4. Segure o aparelho pelo suporte superior com a mão esquerda.
- 5 Pegue no arrancador de cabo de tração com a sua mão direita.

Arranque com o motor frio



1. Colocar o interruptor ON/OFF 2 na posição 1.
2. premir cuidadosamente a bomba de escorva 4B por baixo da alavanca do estrangulador 4A várias vezes até que o combustível entre na bomba.
3. mover a alavanca do estrangulador  4A para .
- 4 Pode puxar a alavanca de bloqueio  do acelerador 12 para trás para obter apoio.
- 5 Puxe lentamente o cabo de arranque 6 para fora da pega de arranque até sentir resistência.
6. puxar rapidamente a corda de arranque e depois soltá-la lentamente.



Não puxar a corda de arranque até ao fim e não deixar que a pega de arranque bata no motor.

7. puxe ligeiramente a alavanca do acelerador e o estrangulador volta automaticamente à posição de arranque. 
8. o motor está ao ralenti.
- 9 Antes de iniciar o trabalho, deixe o aparelho aquecer durante cerca de 2-3 minutos ao ralenti e comece a puxar lentamente a alavanca do acelerador 3.

Arranque com o motor quente

1. Colocar o interruptor ON/OFF 2 na posição 1.
2. deixar a alavanca do estrangulador 4A  na posição
3. puxar o cabo de arranque no punho  de arranque até o motor arrancar.

Parar o motor

1. libertar a alavanca do acelerador 3.
2. Colocar o interruptor ON/OFF na posição 0.

113. Instruções de trabalho



Efetuar regularmente os seguintes controlos antes da colocação em funcionamento e durante o funcionamento:

- Segurar sempre a máquina com as duas mãos pelos punhos dianteiro e traseiro.
- O aparelho está completo e corretamente instalado?
- Certifique-se de que todas as porcas e parafusos estão apertados.
- A máquina está em boas condições de segurança?
- Todas as funções de segurança estão em ordem?
- O depósito de gasolina está cheio?
- O motor e o silenciador estão isentos de depósitos, folhas ou lubrificantes?
- O punho está limpo e seco (sem óleo, gordura ou resina)?
- O local de trabalho está livre de obstáculos em que possa tropeçar?
- Está a usar o equipamento de proteção necessário?
- Leu e compreendeu as instruções?
- As alavancas do acelerador movem-se suavemente e as alavancas de bloqueio do acelerador estão funcionais?
- O interruptor ON/OFF está a funcionar?
- Assegurar-se de que a caixa de velocidades está suficientemente lubrificada (ver "Manutenção").
- **IMPORTANTE:** Para evitar queimaduras no saco de recolha de folhas provocadas pelo tubo de escape, certifique-se de que roda todo o corpo e não apenas as mãos quando rodar na posição de aspiração. Rodar as ancas faz com que o calor do tubo de escape seja direcionado para o saco de recolha de folhas e existe o risco de um buraco de queimadura.
- Certifique-se de que não existem objectos estranhos, tais como pedras, na área de trabalho, que possam ser soprados ou aspirados. Isto pode provocar ferimentos graves em pessoas devido à projecção de peças ou danos na máquina durante a aspiração.

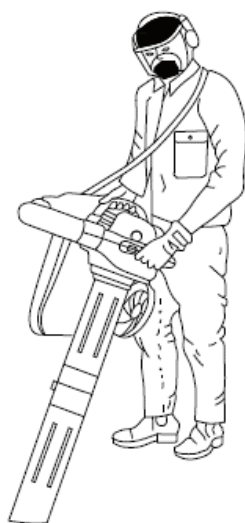

114. Manutenção e cuidados

Antes de qualquer trabalho de manutenção e limpeza

- Desligar o motor
- Aguardar a paragem do motor
- Retirar a tampa da vela de ignição (exceto quando se regula a velocidade de ralenti)



Cuidado com as peças rotativas! Perigo!

Não efetuar os trabalhos de manutenção na proximidade de chamas, devido ao risco de incêndio. Os trabalhos de manutenção e limpeza não descritos neste capítulo só podem ser efectuados pelo serviço de apoio ao cliente.

Os dispositivos de segurança removidos para manutenção e limpeza devem ser corretamente verificados e novamente montados antes de serem utilizados.

Utilizar apenas peças originais. Outras peças podem provocar danos imprevisíveis ou representar um perigo para o utilizador.

Manutenção



Usar luvas para evitar ferimentos.

Para garantir uma utilização longa e fiável da máquina, efetuar regularmente os seguintes trabalhos de manutenção.

Verificar se a máquina apresenta defeitos evidentes, tais como

- Fechos soltos
- Componentes desgastados ou danificados
- Verificar se há fugas na tampa do depósito de combustível e nos tubos de combustível

Verificar o desgaste da máquina após cada utilização.

Limpar ou substituir o filtro de ar

Limpar o filtro de ar do pó e da sujidade de 25 em 25 horas de funcionamento ou de 3 em 3 meses para

- Perdas de rendimento,
 - Dificuldades de arranque,
 - Consumo de combustível demasiado elevado
- para evitar.

Limpar o filtro de ar aprox. de 8 em 8 horas de funcionamento ou mais frequentemente em condições particularmente poeirentas.

1. abrir a alavanca de arranque  (estrangulador) para que não entre sujidade no carburador.
- 2 Retirar a tampa do filtro de ar 5 abrindo o parafuso de orelhas.
- 3 Retirar o filtro de ar de espuma.
- 4 Lave o filtro de ar em água morna com sabão.



Não soprar a sujidade, pois existe o risco de ferimentos nos olhos!

5 Limpe o interior do filtro de ar com uma escova.

6. deixar secar bem o filtro de ar e substituí-lo.

7 Voltar a colocar a tampa do filtro de ar.



Substituir regularmente o filtro de ar.

Os filtros de ar danificados devem ser substituídos antes do início dos trabalhos.

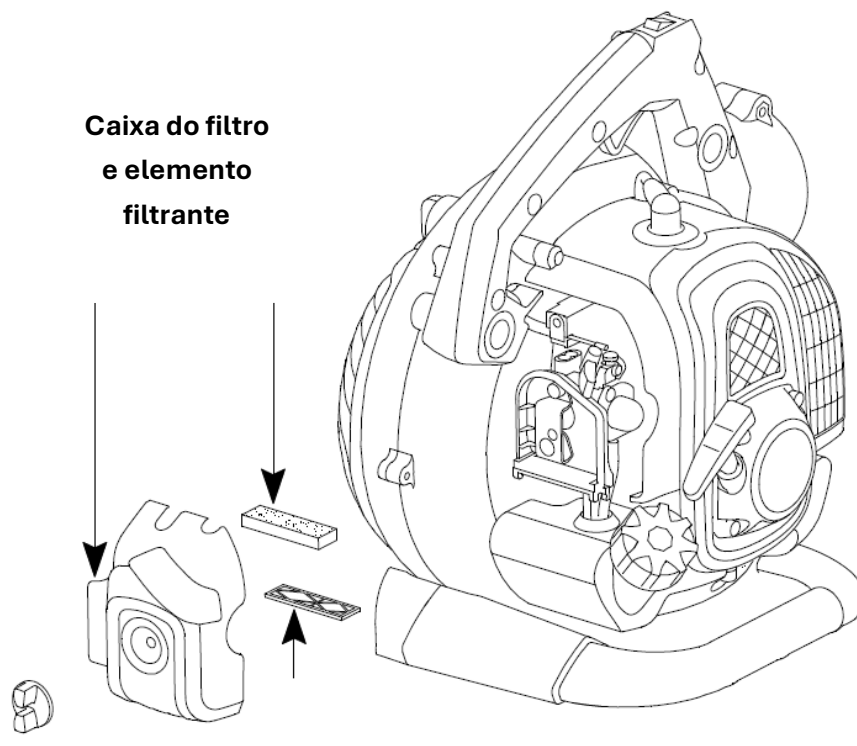

Limpar ou substituir o filtro de gasolina

Verificar o filtro de gasolina a cada 100 horas de funcionamento / a cada 12 meses. Um filtro de gasolina sujo impede a alimentação de combustível.

Abrir o tampão do depósito de combustível e puxar o filtro de gasolina através da abertura, utilizando um gancho de arame.

- Ligeira sujidade → Retirar o filtro de gasolina do tubo de combustível e limpar o filtro com gasolina de limpeza
- Sujidade intensa → Substituir o filtro de gasolina

Substituir ou verificar a vela de ignição

Não tocar na vela de ignição ou no conector da vela de ignição com o motor em funcionamento. Alta tensão! Risco de queimaduras quando o motor está quente. Usar luvas de proteção!

Verificar regularmente a vela de ignição e a distância entre os eléctrodos a cada 100 horas de funcionamento / a cada 12 meses.

Proceder da seguinte forma:

1. retirar a tampa da vela de ignição da vela de ignição.
- 2 Desaparafusar a vela de ignição com a chave de velas fornecida.

A distância entre os eléctrodos deve situar-se entre 0,6 e 0,7 mm.

Limpar a vela de ignição se estiver suja.

Substituir a vela de ignição:

- com o corpo de isolamento danificado
- Se os eléctrodos estiverem muito queimados
- para eléctrodos muito sujos ou oleosos
- todos os meses com funcionamento regular

Utilizar uma das seguintes velas de ignição: Torch BMR6A

Verificar a faísca da ignição

1. retirar a tampa da vela de ignição da vela de ignição.
2. Desaparafusar a vela de ignição com a chave de velas fornecida.
3. inserir firmemente o conector da vela de ignição.
4. Pressionar a vela de ignição contra a caixa do motor com um alicate isolado (não perto do orifício da vela de ignição).
5. fazer deslizar o interruptor ON/OFF para a posição "1".
6. puxar o cabo de arranque firmemente pela pega de arranque.

Deve ser visível uma faísca entre os eléctrodos quando o dispositivo estiver a funcionar corretamente.

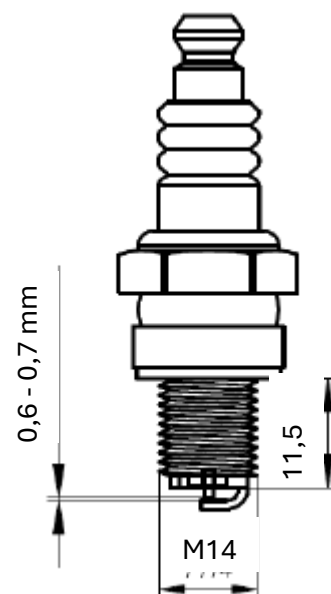

Silenciador/porta de escape

Não apertar os parafusos do silenciador quando o motor estiver quente.

1. A cada 12 horas de funcionamento, verifique se os parafusos do silenciador não se soltaram. Se estiverem soltos, aperte-os à mão.
- 2 Limpar regularmente o orifício de saída após cada utilização.

Cuidados

Limpe cuidadosamente a máquina após cada utilização para garantir que continua a funcionar corretamente.

- Limpar a caixa com uma escova macia ou um pano seco.
Não devem ser utilizados água, solventes e agentes de polimento.
- Assegure-se de que as ranhuras de ventilação para arrefecimento do motor não estão obstruídas (risco de sobreaquecimento).
- Limpar e lubrificar **regularmente** todas as peças móveis.
Não utilizar massa lubrificante! Utilizar óleo amigo do ambiente.

Atenção: Se a manutenção não for efectuada regularmente, podem ocorrer danos graves na máquina e nas pessoas.

Atenção: Transportar a máquina apenas quando esta estiver desligada. Todos os tubos de aspiração/sopro e o saco de recolha de folhas devem ser desmontados para sua segurança.

115. Dados técnicos

Modelo	FX-LBS126P
Designação	Soprador de folhas a gasolina / aspirador 3 em 1
Motor	1E34F-G1
Deslocação	25,4 cm ³
Potência (kW)	0,75 kW a 7500 rpm
Velocidade máxima	9000 rpm
Inativo	3000±200 rpm
Volume do depósito	500 ml
Mistura de gasolina a 2 tempos	40 : 1
Consumo de gasolina	390g/h
Nível de pressão sonora L_{pA}	86,5dB(A), K= 3dB(A)
Nível de potência sonora medido L_{WA}	106,3 dB(A), K=2dB(A)
Nível de potência sonora garantida, L_{WA} (2000/14/CE & 2005/88/CE)	108 dB(A)
Pega de vibrações	2,194m/s ² , K=1,5 m/ ²
Caudal volúmico de ar medido Função de sopro	10,6 m ³ /min
Volume dos sacos de folhas	60 L
Peso (depósito vazio)	4,7 kg

AVISO: Só podem ser utilizadas peças sobressalentes originais autorizadas, conforme especificado nestas instruções de funcionamento. Se forem utilizadas peças sobressalentes não autorizadas, podem ocorrer ferimentos graves.

116. Resolução de problemas

1. dificuldades durante a entrada em funcionamento

Situação		Causa	Solução
Sem faísca de ignição	Vela de ignição	Depósito de carbono entre os díodos da vela de ignição	Limpar a vela de ignição. Ajustar a folga 0,6~0,7mm, substituir a vela de ignição
	outros	Bobina de ignição defeituosa Íman do volante demasiado fraco	Substituir a bobina de ignição ou o volante do motor
Faísca fraca	Compressão	Demasiada gasolina na câmara de combustão, combustível defeituoso ou água no depósito	Retirar a vela de ignição e deixar secar, substituir o combustível.
	O carburador já não bombeia óleo.	Tubo de óleo bloqueado	Limpar o carburador e limpar os tubos
	Alimentação de óleo normal mas compressão baixa	Anéis do pistão desgastados, vela de ignição mal apertada, cabeça do cilindro mal apertada, folga incorrecta das válvulas ou regulação da ignição.	Substituir os parafusos apertados Substituir ou ajustar
	Alimentação normal de óleo e boa faísca de ignição	Mau contacto entre a vela de ignição e o casquilho	Substituir ou verificar

2. dificuldades durante o funcionamento

Situação	Causa	Solução
O motor não acelera	O estrangulador está na posição "COLD START", o sistema de escape está entupido, não há fornecimento de ar, as peças móveis estão gastas, a faísca da ignição é fraca, a folga das válvulas é excessiva, a cabeça do cilindro está suja	Abrir o estrangulador, substituir o sistema de escape Verificar ou substituir a bobina de ignição, ajustar o volante, a vela de ignição
Fuga de fluidos de serviço	Linhas para o carburador entupidas Folga da vela de ignição incorrecta	Substituir as tubagens e o carburador Ajustar a dimensão da folga
Motor Ruídos	Posição incorrecta do estrangulador, Eixo de cames danificado	Verificar se a posição da alavanca do estrangulador está quente, Verificar/substituir a árvore de cames
Fuga no carburador	Falha da válvula anti-retorno na tampa do reservatório	Substituir o tampão do depósito de combustível
	Junta do carburador gasta	Substituir o carburador ou a junta

117. Serviço ao cliente

A reparação do aparelho adquirido deve ser efectuada por pessoal qualificado e apenas com peças sobressalentes originais. Deste modo, garante-se a segurança do aparelho.

Se não tiver os endereços dos pontos de assistência autorizados, contacte o serviço de vendas onde adquiriu o aparelho.

Contacto: FUXTEC GmbH, Kappstraße 69, 71083 Herrenberg, info@fuxtec.de

118. Garantia

O período de garantia é de 24 meses a partir da data de compra. Guarde o comprovativo de compra num local seguro. Estão excluídas da garantia as peças de desgaste e os danos causados por utilização indevida, utilização de força, modificações técnicas, utilização de acessórios incorrectos ou peças sobressalentes não originais e tentativas de reparação por pessoal não qualificado. As reparações ao abrigo da garantia só podem ser efectuadas por pessoal especializado autorizado.

119. Instruções de eliminação

Para a eliminação do aparelho, contacte o seu município. Elimine antecipadamente todos os materiais de utilização, como gasolina e óleo.

120. Declaração de Conformidade UE

Declaramos o seguinte,

FUXTEC GmbH - Kappstraße 69 - 70183 Herrenberg - Alemanha

que a máquina abaixo designada está em conformidade com os requisitos básicos de segurança e de saúde relevantes das diretivas CE, devido à sua conceção e construção e à versão por nós colocada no mercado.

Esta declaração refere-se apenas à máquina no estado em que foi colocada no mercado; não são tidas em conta as peças e/ou modificações posteriormente instaladas pelo utilizador final.

1º produto / função: soprador de folhas a gasolina / aspirador de pó

2. Designação do tipo: FX-LBS126P

Diretivas CE relevantes: Diretiva Máquinas 2006/42/CE

Diretiva Ruído 2000/14/CE

Compatibilidade electromagnética (CEM) 2014/30/UE

nível de potência sonora do parmedido 106,3, K= 2,0dB (A)

nível de potência sonoragarantida 108dB (A)

. Normas harmonizadas aplicadas:EN15503:2009/A2:2015

EN ISO 14982:2009

Herrenberg, 09.05.2023



Leonhard Zirkler

Fabricante:

FUXTEC GmbH

Kappstrasse 69

71083 Herrenberg

ALEMANHA

Armazenamento de documentos técnicos:

FUXTEC GmbH, Kappstraße 69, 71083 Herrenberg, Alemanha

Leonhard Zirkler, Diretor Geral

NEDERLANDSE VERSIE

ORIGINELE GEBRUIKSAANWIJZING

Benzine bladblazer/stofzuiger

FUXTEC FX-LBS126P



Uw nieuwe toestel is ontwikkeld en ontworpen om te voldoen aan de hoge normen van FUXTEC, zoals bedieningsgemak en gebruiksveiligheid. Als u dit toestel op de juiste manier behandelt, zal het u jarenlang goede diensten bewijzen.



WAARSCHUWING: Om het risico op letsel te beperken, moet de gebruiker deze handleiding lezen en begrijpen voordat het apparaat wordt gebruikt.

FUXTEC GmbH

Kappstrasse 69, 71083 Herrenberg - Duitsland

121. Inleiding

Bedankt voor de aankoop van een bladzuiger/blazer van ons bedrijf. In deze gebruiksaanwijzing wordt uitgelegd hoe u de bladzuiger het beste kunt bedienen. Lees voor gebruik deze gebruiksaanwijzing zorgvuldig door, bedien het apparaat op de juiste manier en werk veilig. Het is ook mogelijk dat niet alle details van uw machine overeenkomen met de gebruiksaanwijzing door de verdere ontwikkeling van de machine. Daarom vragen wij om uw begrip.

122. Omvang van de levering

- Benzine bladblazer/stofzuiger FX-LBS126P
- 1x blaaspijp middenstuk
- 1x blaaspijp voor verhard oppervlak, rechte versie
- 2-delige aanzuigbuis
- Bladzak met draagriem en tweedelige gebogen verbindingspijp
- Gereedschapstas
- Bedieningsinstructies

Controleer na het uitpakken de inhoud van de doos op

- Volledigheid
- Mogelijke transportschade

Stel de dealer, leverancier of fabrikant onmiddellijk op de hoogte van eventuele klachten. Latere klachten kunnen niet worden erkend.

123. Bedrijfsuren

Volgens de verordening ter bescherming tegen lawaai van machines van september 2002 mogen bladblazers niet worden gebruikt in zuivere, algemene en speciale woongebieden, kleine woongebieden, speciale gebieden die worden gebruikt voor recreatie, kuur- en kliniekgebieden en gebieden voor toeristische accommodatie, evenals op het terrein van ziekenhuizen en verpleeghuizen op zon- en feestdagen en op werkdagen van 20.00 tot 07.00 uur. Houd ook rekening met de regionale voorschriften voor geluidsbescherming.

124. Veiligheidssymbolen op de machine en in de gebruiksaanwijzing

Ze geven belangrijke informatie over het product of instructies voor het gebruik ervan.

	Lees voor gebruik van het apparaat de gebruiksaanwijzing zorgvuldig door en maak uzelf vertrouwd met het apparaat.
	Draag oog-, mond- en oorbescherming tijdens het gebruik van het apparaat
	Draag altijd veiligheidshandschoenen
	Pas op bij het blazen tegen obstakels zoals bomen, want voorwerpen kunnen terugvliegen
	Zorg ervoor dat er zich geen personen binnen een werkbereik van 15 meter bevinden. Let op: kans op letsel!
	Let op hete onderdelen. Voorzichtig, gevaar voor brandwonden!
	Grijp niet in het hakmes als de klep open is! Voorzichtig - kans op letsel!
	Pak geen scherpe of metalen voorwerpen op! Let op: kans op letsel!
	Geen open vuur. Pas op voor brandgevaar!
	Het gegarandeerde geluidsniveau voldoet aan de wettelijke geluidsrichtlijnen



Gevaarlijke situatie of dreigend gevaar. Het niet opvolgen van deze instructies kan leiden tot letsel of schade aan eigendommen.

Belangrijke instructies voor een correcte omgang met het apparaat. Het niet in acht nemen van deze instructies kan leiden tot defecten aan het apparaat.

 **Benutzerhinweise.** Deze instructies helpen u om alle functies van het apparaat optimaal te gebruiken. Installatie, bediening en onderhoud van het apparaat. In dit hoofdstuk wordt precies uitgelegd wat u moet doen.

125. Bedoeld/onbedoeld gebruik

De bladblazer/stofzuiger op benzine is uitsluitend bedoeld voor het blazen en zuigen van bladeren. Tot het bedoelde gebruik behoort ook het lezen en in acht nemen van de gebruiksaanwijzing voor elk gebruik. Het apparaat moet voor en tijdens het gebruik worden gecontroleerd op mechanische schade. Als reparaties nodig zijn, neem dan contact op met uw vakhandelaar.

Er mogen alleen originele, door de fabrikant goedgekeurde reserveonderdelen worden gebruikt. De machine mag alleen in de open tuin worden gebruikt.

Als niet-goedgekeurde of niet-originele reserveonderdelen worden gebruikt, is de gebruiker en niet de fabrikant aansprakelijk voor materiële schade of persoonlijk letsel.

Elk ander gebruik dan hierboven beschreven is onjuist gebruik:

- Bedoeld gebruik omvat ook het lezen en naleven van de gebruiksaanwijzing
- Als niet-goedgekeurde of niet-originele reserveonderdelen worden gebruikt, is de gebruiker en niet de fabrikant aansprakelijk voor eventuele materiële schade of persoonlijk letsel dat wordt veroorzaakt.
- Elk ander gebruik dan hierboven beschreven is onjuist gebruik.
- Bedoeld gebruik houdt ook in dat de door de fabrikant voorgeschreven bedienings-, onderhouds- en reparatievoorwaarden worden nageleefd en dat de veiligheidsinstructies in de handleiding worden opgevolgd.
- De toepasselijke relevante voorschriften ter voorkoming van ongevallen en andere algemeen erkende gezondheids- en veiligheidsregels op het werk moeten worden nageleefd.
- Elk ander gebruik wordt beschouwd als oneigenlijk gebruik. De fabrikant is niet aansprakelijk voor schade van welke aard dan ook die hieruit voortvloeit: het risico wordt uitsluitend gedragen door de gebruiker.
- De fabrikant is niet aansprakelijk voor schade van welke aard dan ook die voortvloeit uit ongeoorloofde wijzigingen aan de machine.
- Het apparaat mag alleen worden opgesteld, gebruikt en onderhouden door personen die ermee vertrouwd zijn en over de gevaren zijn geïnformeerd. Reparatiewerkzaamheden mogen alleen worden uitgevoerd door de fabrikant of door servicecentra die door de fabrikant worden aanbevolen.
- De machine mag niet worden gebruikt in een explosiegevaarlijke omgeving of worden blootgesteld aan regen.

126. Restrisico's en veilig werken

Zelfs wanneer het apparaat wordt gebruikt waarvoor het is bedoeld, kunnen er ondanks het voldoen aan alle relevante veiligheidsvoorschriften restrisico's bestaan als gevolg van het ontwerp dat is

bepaald door het beoogde gebruik. Restrisico's kunnen worden geminimaliseerd als de instructies in "Beoogd/onbedoeld gebruik" in hoofdstuk 5 en de gebruiksaanwijzing als geheel worden opgevolgd.

- Aandacht en voorzichtigheid verminderen het risico op persoonlijk letsel en schade
- Letsel door wegschietende onderdelen
- Gevaar van koolmonoxidevergiftiging bij gebruik in gesloten of slecht geventileerde ruimtes
- Risico op brandwonden door hete onderdelen
- Gehoorbeschadiging bij langdurig werken zonder gehoorbescherming

Bovendien kunnen er, ondanks alle informatie en voorzorgsmaatregelen, niet voor de hand liggende restrisico's zijn.

Waarschuwing: De werkelijke trillingsemisiewaarde die aanwezig is tijdens het gebruik van de machine kan afwijken van de specificaties in de gebruiksaanwijzing of door de fabrikant. Dit kan worden veroorzaakt door de volgende invloedsfactoren, waarmee rekening moet worden gehouden voor en tijdens het gebruik:

- Als de machine correct wordt gebruikt
- Werkt de machine goed?
- Zijn de handrails uitgerust met optionele trilhandgrepen en zijn deze stevig bevestigd aan de Machinelichaam

Lees de volgende instructies en de veiligheidsvoorschriften die in uw land van toepassing zijn voordat u dit product gebruikt om uzelf en anderen te beschermen tegen mogelijk letsel.

 Bewaren Bewaar deze veiligheidsinstructies (bedieningshandleiding) altijd bij de machine. De machine mag alleen worden bediend door personen met voldoende ervaring.



Reparaties aan het apparaat moeten worden uitgevoerd door de fabrikant of door bedrijven die door de fabrikant worden aanbevolen.

Eerste stappen

- **Iedereen die voor het eerst met de machine werkt, moet van een ervaren bediener praktische instructie krijgen over het gebruik van het apparaat en de persoonlijke beschermingsmiddelen.**
- **Wees aandachtig. Ga met gezond verstand naar je werk. Als je moe bent of onder invloed van drugs, alcohol of medicijnen, mag u het apparaat niet gebruiken. Onvoorzichtigheid bij het gebruik van het apparaat kan leiden tot ernstig letsel.**
- Maak uzelf vertrouwd met het apparaat voordat u het gebruikt. Onvoldoende geïnformeerde gebruikers kunnen zichzelf of anderen in gevaar brengen door onjuist gebruik.
- Zorg ervoor dat je stevig staat en altijd je evenwicht bewaart. Het gebruik van een ladder is bijvoorbeeld niet toegestaan.
- Gebruik het apparaat niet voor doeleinden waarvoor het niet bedoeld is (zie hoofdstuk 5. Bedoeld/onbedoeld gebruik")
- Draag geschikte werkkleding:
 - geen sieraden of losse kleding, ze kunnen worden betrap
 - Handschoenen en antislipschoenen

- een haarnetje voor lang haar
- Draag beschermende kleding:
 - Gehoorbescherming
 - Veiligheidsbril of gelaatsscherm
 - Werkhandschoenen
 - Veiligheidsschoenen
 - Goedgekeurde helm in situaties waar hoofdletsel te verwachten is
- Het dragen van beenbescherming en een veiligheidsvest wordt aanbevolen
- Houd je werkruimte opgeruimd!
- Houd rekening met omgevingsinvloeden:
 - Stel het apparaat niet bloot aan regen
 - Gebruik het apparaat niet in een natte of vochtige omgeving
 - Stel het werk uit bij ongunstige weersomstandigheden (regen, sneeuw, ijs, wind) vanwege het verhoogde risico op ongevallen!
 - Zorg voor goede verlichting
 - Gebruik het apparaat niet in de buurt van ontvlambare vloeistoffen of gassen
- Het is mogelijk dat je gevaren niet hoort door het motorgeluid. Raak daarom vertrouwd met uw omgeving
- Laat het apparaat nooit onbeheerd achter
- Tijdens werkpauses moet de machine zo worden neergezet dat niemand in gevaar wordt gebracht. Beveilig de machine tegen toegang door onbevoegden
- Personen jonger dan 18 jaar mogen het apparaat niet bedienen
- Houd het apparaat uit de buurt van andere mensen en kinderen wanneer het in werking is
- De operator is verantwoordelijk voor ongevallen of gevaren die andere personen of hun eigendommen overkomen
- Zorg dat andere mensen, vooral kinderen, het apparaat of de motor niet aanraken.
- Let op dat u het apparaat niet overbelast! U werkt beter en veiliger in het opgegeven vermogensbereik
- Gebruik het apparaat alleen met volledige en correct gemonteerde beschermingsmiddelen. Breng geen wijzigingen aan het apparaat aan die de veiligheid in gevaar kunnen brengen.
- Schakel het apparaat uit en verwijder de bougie van de bougie op
 - De machine aanraken met aarde, stenen, spijkers of andere vreemde voorwerpen
 - controleer of het apparaat beschadigd is
 - Reparatiewerk en onderhouds- en schoonmaakwerk
 - Elimineren van storingen (bijv. verstopping van de blaaspijp)
 - Transport en opslag
 - Het werkgebied verlaten, zelfs voor korte onderbrekingen
- Waarschuwing voor het gevaar van draaiende onderdelen! Gevaar voor letsel!
- Waarschuwing! Werk niet in de buurt van open ramen, enz.
- Waarschuwing! Draag gehoorbescherming! Deze machine is extreem luid
- Het wordt aanbevolen de machine alleen op redelijke tijden te gebruiken - niet 's ochtends vroeg of 's avonds laat wanneer anderen gestoord kunnen worden.

- Het wordt aanbevolen om vreemde voorwerpen te verwijderen met een hark en bezem voordat u begint met blazen/zuigen.
- In stoffige omstandigheden is het aan te raden het oppervlak lichtjes te bevochtigen of een besproeiingshulpstuk te gebruiken.
- Het wordt aanbevolen om het volledige mondstuk van de blazer om te keren, zodat de luchtstroom dicht bij de vloer kan werken.

Onderhoud het apparaat met zorg:

- Reinig het apparaat na elk gebruik
- Leeg de tank na elk gebruik
- Houd de handgrepen droog en vrij van smeermiddelen.
- Volg de onderhoudsinstructies.

Controleer de machine op schade:

- Voordat de machine verder wordt gebruikt, moet zorgvuldig worden gecontroleerd of de veiligheidsvoorzieningen correct en naar behoren functioneren.
- Controleer of bewegende delen goed werken en niet vastzitten of beschadigd zijn. Alle onderdelen moeten correct gemonteerd zijn en aan alle voorwaarden voldoen om een goede werking van de machine te garanderen.
- Beschadigde beveiligingen en onderdelen moeten op de juiste manier worden gerepareerd of vervangen door ons of een erkende gespecialiseerde werkplaats, tenzij anders aangegeven in de gebruiksaanwijzing.
- Beschadigde of onleesbare veiligheidsstickers moeten worden vervangen.
- Laat nooit een gereedschapssleutel in het stopcontact zitten!
- Controleer altijd of sleutels en gereedschap verwijderd zijn voordat u het apparaat inschakelt.
- Bewaar ongebruikte apparaten op een droge, afgesloten plaats buiten het bereik van kinderen.
- Repareer het apparaat niet zelf.



Voer geen andere reparaties aan het apparaat uit dan beschreven in het hoofdstuk "Onderhoud en verzorging", maar neem direct contact op met de fabrikant of de geautoriseerde klantenservice.



Reparaties aan andere onderdelen van de machine moeten worden uitgevoerd door de fabrikant of een door de fabrikant aangewezen gespecialiseerde werkplaats.



Gebruik alleen originele reserveonderdelen! Het gebruik van andere reserveonderdelen of accessoires kan gevaar opleveren voor de gebruiker. De fabrikant is niet aansprakelijk voor schade die hieruit voortvloeit.



Zorg ervoor dat u de bedieningstijd beperkt om trillingsschade en gehoorverlies te voorkomen.



Waarschuwing! In geval van een ongeluk of storing, zoals een blokkering van de zuigfunctie, moet u eerst de machine stoppen, de bougiestekker verwijderen en ervoor zorgen dat alle bewegende onderdelen volledig stilstaan. Controleer vervolgens het apparaat enz. of neem contact op met onze klantenservice.

127. Omgaan met brandstoffen



Brandstoffen en brandstofdampen zijn ontvlambaar en kunnen ernstige schade veroorzaken bij inademing of op de huid. Wees daarom voorzichtig bij het omgaan met brandstof en zorg voor goede ventilatie.

- Schakel de motor uit en laat het apparaat afkoelen voordat u gaat tanken.
- Vermijd open vuur tijdens het tanken.
- Draag handschoenen bij het tanken.
- Niet tanken in gesloten ruimtes (explosiegevaar).
- Mors geen brandstof of olie. Maak het apparaat onmiddellijk schoon als u brandstof of olie hebt gemorst. Trek andere kleding aan als er brandstof of olie op gemorst is.
- Zorg dat er geen brandstof in de grond komt.
- Sluit de tankdop na het tanken zorgvuldig en controleer of de dop tijdens het gebruik niet losraakt.
- Controleer of de tankdop en de benzineleidingen goed vastzitten. Als er lekken zijn, mag het apparaat niet in gebruik worden genomen.
- Vervoer en bewaar brandstoffen alleen in houders die voor dit doel gelabeld en goedgekeurd zijn.
- Vervoer of bewaar brandstoffen niet in de buurt van ontvlambare of licht ontvlambare stoffen, vonken of open vuur. Houd kinderen uit de buurt van brandstoffen.
- Ga voldoende uit de buurt van het tankstation staan om het apparaat te kunnen starten.

128. Overzicht van de machine

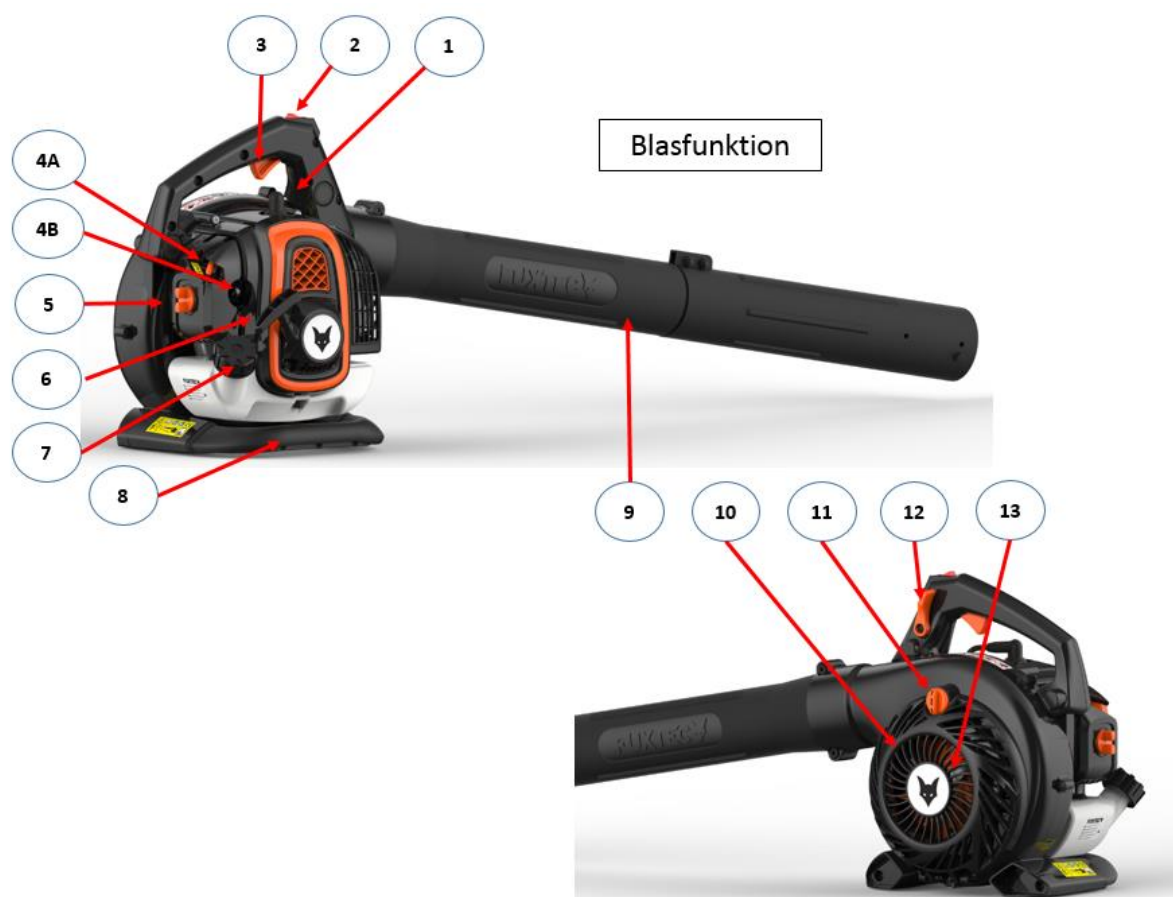

3. gashendel
4A. Chokehendel
4B. Primerpomp
5. luchtfilterafdekking
6. trekkoord starter (starterkoord)
7. tank met deksel
8. onderste handgreep
9. tweedelige blaaspijp
10. luchtinlaatrooster
11. vergrendeling luchtinlaatrooster
12. gashendel
13. kafklauw
14. tweedelige aanzuigpijp (aanzuigpijpeenheid)
15. verbogen inlaatspruitstuk
16. bladzak

Saugfunktion



129. Montage als bladblazer

Let op: Schakel de motor altijd uit tijdens installatie- en/of onderhoudswerkzaamheden! Draag tijdens de installatie beschermende handschoenen om uzelf te beschermen tegen snijwonden. Plaats de twee blaaspijpen in elkaar en plaats ze op de hoofdeenheid. Zorg ervoor dat ze zo ver mogelijk vastgeschroefd zijn en zet ze vast met schroef A. De blaashulpstukken gebruiken:

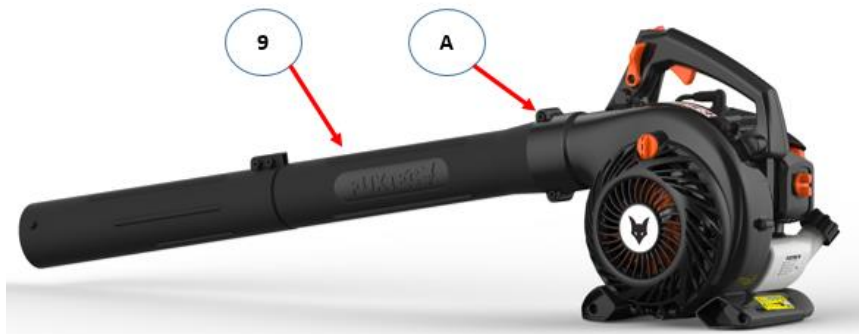

130. Montage als bladzuiger

- Leid de conische aanzuigbuis 15A door de grote opening van de bladopvangzak 16B en duw de taps toelopende kant van de buis door de smalle opening 16A (zie afbeelding op pagina 14).
- Sluit de gebogen aanzuigbuis 15B aan op het conische verbindingsstuk 15A zoals aangegeven in de afbeelding. Breng de twee delen samen en draai de gebogen aanzuigbuis totdat het gat voor de schroef op één lijn ligt. Schroef de twee delen aan elkaar.

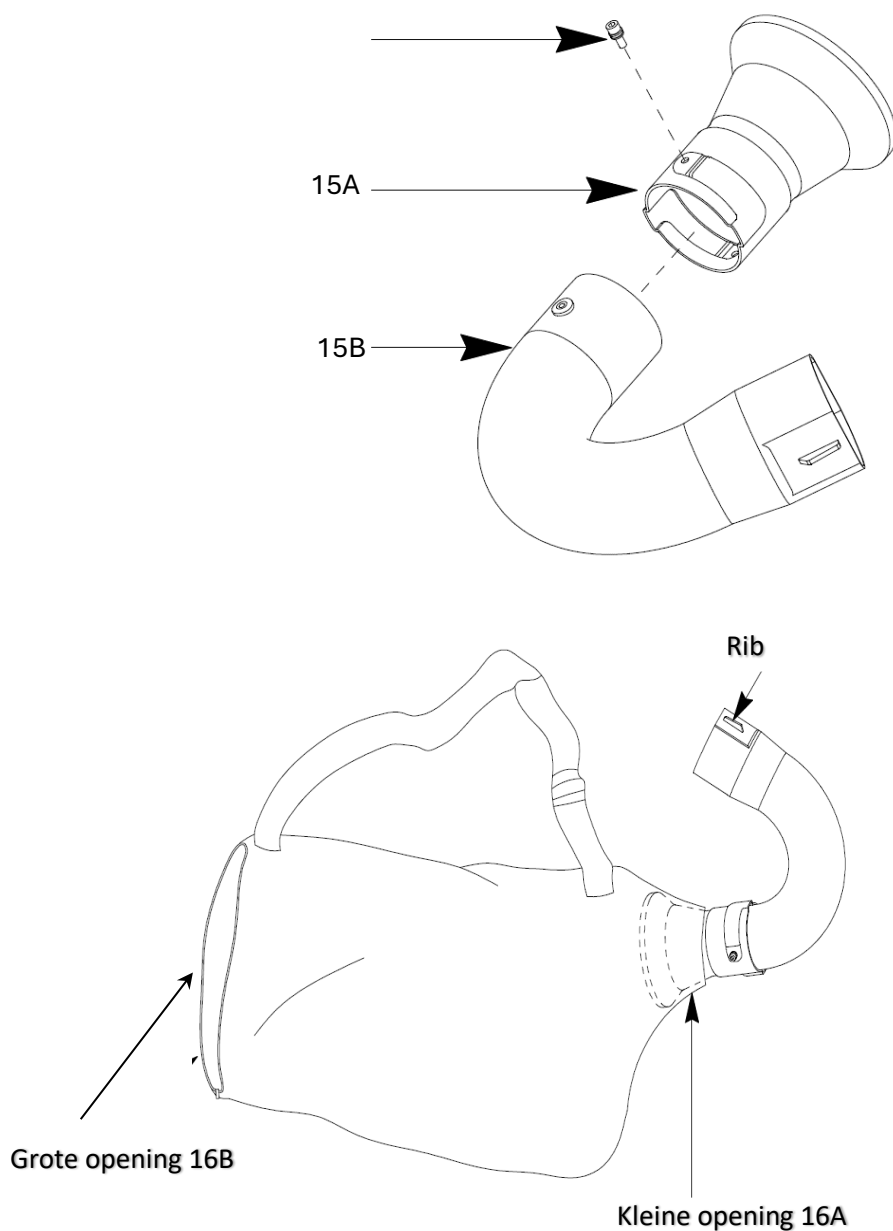

- Draai de gebogen zuigbuis 15, die nu verbonden is met de bladopvangzak 16, op de hoofdeenheid.
- Open nu de vergrendeling 11 van het luchtinlaatrooster 10.
- Monteer nu de tweedelige aanzuigbuis 14 in elkaar en plaats ze op het hoofdtoestel met het luchtinlaatrooster 10 open.

- Controleer of de inlaatspruitstuk eenheid 14 goed op zijn plaats zit en draai hem zo ver mogelijk door.



131. Inbedrijfstelling - Tanken, 2-takt motorolie



De machine wordt niet geleverd met een brandstofmengsel.



Vul het apparaat zoals beschreven in dit hoofdstuk onder "Inbedrijfstelling - Tanken, tweetaktmotorolie". Het apparaat werkt met een **40:1-mengsel van** normale benzine (loodvrij) en tweetaktmotorolie.



Let bijzonder goed op bij het omgaan met benzine. Vermijd roken en open vuur vanwege het explosiegevaar.

Benzine:

Octaangehalte ten minste 91 RON, loodvrij

- Niet vullen met loodhoudende benzine, diesel of andere niet-toegestane brandstoffen.
- Gebruik geen benzine met een octaangehalte lager dan 91 RON. Dit kan leiden tot motorschade als gevolg van verhoogde motortemperaturen.
- Als je continu in het hogere snelheidsbereik werkt, gebruik dan benzine met een hoger octaangetal.
- Om milieuredenen wordt het gebruik van loodvrije benzine aanbevolen. Het gebruik van E10-benzine is niet toegestaan.

2-takt motorolie



Gebruik geen viertakt- of tweetaktolie voor watergekoelde buitenboordmotoren of kant-en-klare olie van benzinstations.

Mengverhouding 40:1

Benzine	Tweetakt motorolie (40:1)	Benzine	Tweetakt motorolie (40:1)
1 liter	0,025 liter	5 liter	0,125 liter
2 liter	0,050 liter	10 liter	0,250 liter

- Zorg ervoor dat de oliehoeveelheid exact wordt gemeten, want een kleine afwijking in de oliehoeveelheid kan een aanzienlijk effect hebben op de mengverhouding bij kleine hoeveelheden.
- Verander de mengverhouding niet, want dat leidt tot meer verbrandingsresten, een hoger brandstofverbruik en verminderde prestaties, of de motor kan beschadigd raken.

Meng de benzine en olie in een schone, door benzine goedgekeurde en gelabelde container met overvulbeveiliging.

1. Vul eerst met de helft van de benzine die gemengd moet worden.
2. Vul vervolgens de volledige hoeveelheid olie bij.
3. Schud het mengsel.

4 Vul de rest van de brandstof bij.

Brandstoffen kunnen maar een beperkte tijd worden opgeslagen omdat ze verouderen. Te lang opgeslagen brandstoffen en brandstofmengsels kunnen leiden tot startproblemen. Meng daarom slechts zoveel brandstof als je in een maand gebruikt.

Bewaar brandstoffen in goedgekeurde en geëtiketteerde containers op een droge en veilige plaats. Zorg ervoor dat de brandstoftanks buiten het bereik van kinderen worden gehouden.

De bladblazer bijvullen

Schakel de motor uit en laat het apparaat afkoelen!



- Draag beschermende handschoenen!
- Vermijd contact met huid en ogen (draag een veiligheidsbril)!
- Neem altijd "Omgaan met brandstof" in acht.

- 1 Tank de machine alleen buiten of in voldoende geventileerde ruimten.
- 2 Reinig het gebied rond de vulopening. Vuil in de tank veroorzaakt storingen.
3. Schud de tank nogmaals met het brandstofmengsel voordat u gaat tanken.
- 4 Open de tankdop (7) voorzichtig zodat eventuele overdruk kan ontsnappen.
- 5 Vul het mengsel voorzichtig tot aan de onderkant van de vulopening.
6. Sluit de tankdop weer.
7. Controleer of de tankdop goed vastzit.
- 8 Reinig de tankdop en de omgeving.
9. controleer op lekken in de tank en de brandstofleidingen.
- 10 Activeer indien nodig de aanzuigpomp (4B).
11. Ga op gepaste afstand weg van de plaats waar getankt wordt voordat u de motor start.

132. De bladblazer starten/stoppen





Het apparaat mag pas in gebruik worden genomen nadat u deze gebruiksaanwijzing heeft gelezen, alle aanwijzingen heeft opgevolgd en het apparaat volledig volgens de voorschriften is geïnstalleerd!

- Begin pas als de machine volledig gemonteerd is.
- Steun de machine op de grond om hem te starten en houd hem stevig vast.



1. houd afstand van brandbare materialen.
2. een veilige positie innemen.
3. Zet het apparaat voor je op de grond.
4. Houd het apparaat bij de bovenste beugel vast met uw linkerhand.
- 5 Pak de trekkabelstarter met je rechterhand vast.

Starten met koude motor



1. schuif de AAN/UIT-schakelaar 2 naar positie 1.
2. Druk de aanzuigpomp 4B voorzichtig enkele keren onder de chokehendel 4A tot er brandstof in de pomp komt.
3. Zet de chokehendel 4A op . 
- 4 U kunt de gashendel 12 naar  achteren trekken voor ondersteuning.
- 5 Trek het starterkoord 6 langzaam uit aan de starthendel totdat u weerstand voelt.
6. Trek snel aan het starttouw en laat het dan langzaam los.



Trek het starterkoord niet helemaal uit en laat de starthendel niet terugslaan op de motor.

- 7 Trek lichtjes aan de gashendel en de choke keert automatisch terug naar de startpositie.
8. de motor stationair  draait.
- 9 Laat de machine  voor het begin van de werkzaamheden ca. 2-3 minuten op stationair toerental warmdraaien en begin langzaam aan de gashendel 3 te trekken.

Starten met een warme motor

1. schuif de AAN/UIT-schakelaar 2 naar  positie 1.
2. Laat de chokehendel 4A in de 
- 3 Trek aan het starterkoord aan de  starthendel totdat de motor start.

Motor stoppen

1. laat de gashendel los 3.
2. zet de AAN/UIT-schakelaar in stand 0.

133. Werkinstructies



Voer de volgende controles regelmatig uit voor ingebruikname en tijdens gebruik:

- Houd de machine altijd met beide handen vast bij de voor- en achterhandgrepen.
- Is het apparaat compleet en correct geïnstalleerd?
- Zorg ervoor dat alle bouten en moeren goed vastzitten.
- Is de machine in goede en veilige staat?
- Zijn alle veiligheidsfuncties in orde?
- Is de benzinetank vol?
- Zijn de motor en de geluiddemper vrij van afzettingen, bladeren of smeermiddelen?
- Is het handvat schoon en droog (geen olie, vet of hars)?
- Is de werkplek vrij van obstakels waarover je zou kunnen struikelen?
- Draag je de vereiste beschermende uitrusting?
- Heb je de instructies gelezen en begrepen?
- Bewegen de gashendels soepel en werken de gashendelvergrendelingshendels?
- Werkt de AAN/UIT-schakelaar?
- Zorg voor voldoende smering van de tandwielkast (zie "Onderhoud").
- **BELANGRIJK:** Om brandwonden aan de bladzak door de uitlaatpijp te voorkomen, moet u ervoor zorgen dat u uw hele lichaam draait en niet alleen uw handen wanneer u draait in de zuigstand. Door de heupen te draaien wordt de hitte van de uitlaatpijp naar de bladzak gericht en bestaat er een risico op een brandgat.
- Zorg ervoor dat er zich geen vreemde voorwerpen zoals stenen in het werkgebied bevinden die weggeblazen of opgezogen kunnen worden. Dit kan leiden tot ernstig letsel bij personen door rondvliegende onderdelen of schade aan de machine tijdens het stofzuigen.



134. Onderhoud en verzorging

Vóór alle onderhouds- en schoonmaakwerkzaamheden

- Schakel de motor uit
- Wacht tot de motor tot stilstand is gekomen
- Verwijder de bougiekop (behalve bij het instellen van het stationair toerental)



Pas op voor draaiende onderdelen! Gevaar!

Voer geen onderhoudswerkzaamheden uit in de buurt van open vuur vanwege het risico op brand. Onderhouds- en reinigingswerkzaamheden die niet in dit hoofdstuk worden beschreven, mogen alleen door de klantenservice worden uitgevoerd.

Veiligheidsvoorzieningen die voor onderhoud en reiniging zijn verwijderd, moeten voor gebruik goed worden gecontroleerd en weer worden aangebracht.

Gebruik alleen originele onderdelen. Andere onderdelen kunnen leiden tot onvoorziene schade of gevaar opleveren voor de gebruiker.

Onderhoud



Draag handschoenen om letsel te voorkomen.

Voer de volgende onderhoudswerkzaamheden regelmatig uit om een lang en betrouwbaar gebruik van de machine te garanderen.

Controleer de machine op duidelijke defecten zoals

- Losse sluitingen
- Versleten of beschadigde onderdelen
- Controleer de tankdop en brandstofleidingen op lekkage

Controleer de machine na elk gebruik op slijtage.

Reinig of vervang het luchtfilter

Verwijder stof en vuil van het luchtfilter elke 25 bedrijfsuren of elke 3 maanden om

--prestatieverliezen,

-Startmoeilijkheden,

-te hoog brandstofverbruik

te voorkomen.

Reinig het luchtfilter ongeveer elke 8 bedrijfsuren, of vaker in bijzonder stoffige omstandigheden.

1. open de starthendel (choke)



zodat er geen vuil in de carburateur komt.

2 Verwijder het luchtfilterdeksel

5 door de vleugelmoer te openen.

3 Verwijder het schuimrubberen luchtfilter.

4 Was het luchtfilter in een lauw sopje.



Blaas het vuil er niet uit, er is kans op oogletsel!

5 Reinig de binnenkant van het luchtfilter met een borstel.

6. Laat het luchtfilter goed drogen en plaats het terug.

7 Plaats het luchtfilterdeksel terug.



Vervang het luchtfilter regelmatig.

Beschadigde luchtfilters moeten worden vervangen voordat met het werk wordt begonnen.

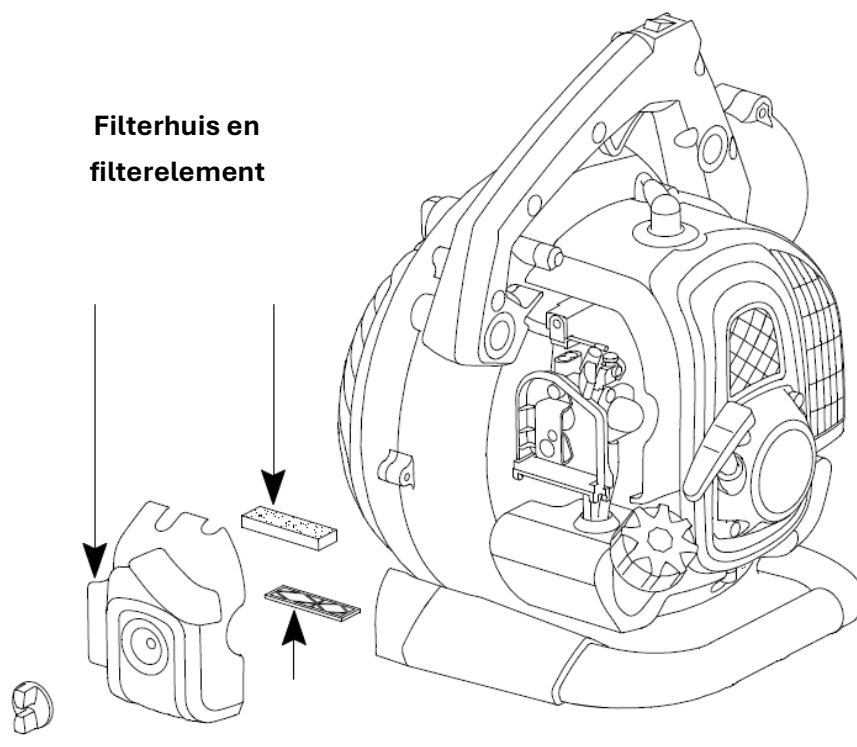

Reinig of vervang het benzinefilter

Controleer het benzinefilter elke 100 bedrijfsuren / elke 12 maanden. Een vuil benzinefilter belemmert de brandstoftoevoer.

Open de tankdop en trek het benzinefilter door de opening met behulp van een draadhaak.

- Lichte vervuiling → Verwijder het benzinefilter van de brandstofleiding en reinig het filter in reinigingsbenzine
- Sterke vervuiling → Vervang het benzinefilter

Vervang of controleer de bougie

Raak de bougie of bougiestekker niet aan terwijl de motor draait. Hoge spanning!

Verbrandingsgevaar als de motor heet is. Draag beschermende handschoenen!

Controleer de bougie en de afstand tussen de elektroden regelmatig, om de 100 bedrijfsuren / om de 12 maanden.

Ga als volgt te werk:

1. Verwijder de bougiedop van de bougie.
2. Draai de bougie los met de meegeleverde bougiesleutel.

De elektrodenafstand moet tussen 0,6 en 0,7 mm zijn.

Maak de bougie schoon als deze vuil is.

Vervang de bougie:

- met beschadigd isolatielichaam
- Als de elektroden sterk zijn afgebrand
- voor sterk vervuilde of vette elektroden
- elke maand met regelmatige werking

Gebruik een van de volgende bougies: Torch BMR6A

Ontstekingsvonk controleren

1. Verwijder de bougiedop van de bougie.
2. Draai de bougie los met de meegeleverde bougiesleutel.
3. Steek de bougiestekker er stevig in.
4. Druk de bougie tegen de motorbehuizing met een geïsoleerde tang (niet in de buurt van het bougiegat).
5. schuif de AAN/UIT-schakelaar in de stand "1".
6. Trek stevig aan het starterkoord aan de starthendel.

Als het apparaat goed werkt, moet er een vonk zichtbaar zijn tussen de elektroden.

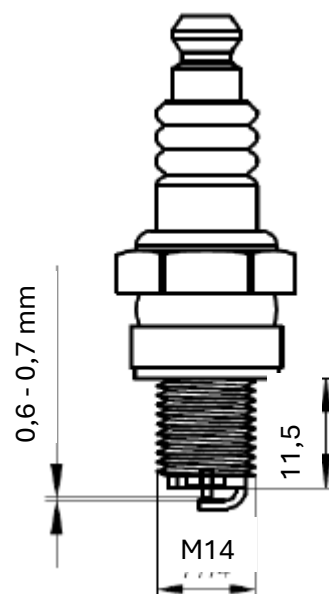

Geluiddemper/uitlaatpoort

Draai de schroeven van de geluiddemper niet vast als de motor heet is.

1. Controleer elke 12 bedrijfsuren of de schroeven van de geluiddemper niet zijn losgekomen. Als ze loszitten, draait u ze handvast aan.
- 2 Maak de uitstroomopening regelmatig schoon na elk gebruik.

Zorg

Reinig het apparaat zorgvuldig na elk gebruik om ervoor te zorgen dat het goed blijft functioneren.

- Reinig de behuizing met een zachte borstel of een droge doek.
Water, oplosmiddelen en polijstmiddelen mogen niet worden gebruikt.
- Zorg ervoor dat de ventilatiesleuven voor het koelen van de motor vrij blijven (risico op oververhitting).
- Reinig en smeer alle bewegende onderdelen **regelmatig**.
Gebruik geen vet! Gebruik milieuvriendelijke olie.

Waarschuwing: Als het onderhoud niet regelmatig wordt uitgevoerd, kan dit leiden tot ernstige schade aan de machine en personen.

Waarschuwing: Transporteer het apparaat alleen als het uitgeschakeld is. Alle zuig- en blaaspipen en de bladopvangzak moeten worden gedemonteerd voor uw veiligheid.

135. Technische gegevens

Model	FX-LBS126P
Aanwijzing	Benzine bladblazer / stofzuiger 3in1
Motor	1E34F-G1
Verplaatsing	25,4 cm ³
Vermogen (kW)	0,75 kW bij 7500 tpm
Maximale snelheid	9000 tpm
Inactief	3000±200 tpm
Tankinhoud	500 ml
2-takt benzinemengsel	40 : 1
Benzineverbruik	390g/u
Geluidsdrukniveau _{LpA}	86,5 dB(A), K= 3dB(A)
Gemeten geluidsvermogen _{LWA}	106,3 dB(A), K=2dB(A)
Gegarandeerd geluidsvermogensniveau, _{LWA} (2000/14/EG & 2005/88/EG)	108 dB(A)
Trillingen Handvat	2,194m/s ² , K=1,5 m ²
Gemeten luchthoeveelheid Blaasfunctie	10,6m ³ /min
Volume bladzakken	60 L
Gewicht (lege tank)	4,7 kg

WAARSCHUWING: Alleen geautoriseerde originele reserveonderdelen zoals gespecificeerd in deze gebruiksaanwijzing mogen worden gebruikt. Het gebruik van niet-goedgekeurde reserveonderdelen kan ernstig letsel veroorzaken.

136. Problemen oplossen

1. moeilijkheden tijdens inbedrijfstelling

Situatie		Oorzaak	Oplossing
Geen ontstekingsvonk	Bougie	Koolafzetting tussen de diodes van de bougie	Maak de bougie schoon. Stel de opening af op 0,6 ~ 0,7 mm, vervang de bougie.
	andere	Bobine defect Vliegwielmagneet te zwak	Vervang de bobine of het vlieg wiel
Zwakke vonk	Compressie	Te veel benzine in de verbrandingskamer, slechte brandstof of water in de tank	Verwijder de bougie en laat drogen, vervang de brandstof.
	Carburateur pompt geen olie meer.	Olieleiding verstopt	Reinig de carburateur en reinig de leidingen
	Normale olietoevoer maar lage compressie	Zuigerveren versleten, bougie niet vastgedraaid, cilinderkop niet vastgedraaid, verkeerde klepspeling of verkeerd ontstekingsstijdstip.	Schroeven vastdraaien Vervangen of afstellen
	Normale olietoevoer en goede ontstekingsvonk	Slecht contact tussen bougiedop en bougie	Vervangen of controleren

2. moeilijkheden tijdens het gebruik

Situatie	Oorzaak	Oplossing
Motor komt niet op snelheid	Choke staat in de stand "COLD START", uitlaatsysteem verstopt, geen luchttoevoer, bewegende onderdelen versleten, ontstekingsvonk zwak, te veel klepspeling, cilinderkop vervuild	Choke openen, uitlaatsysteem vervangen Bobine controleren of vervangen, vlieg wiel afstellen, bougie
Bedrijfsvloeistoffen lekken weg	Leidingen naar carburateur verstopt Bougieafstand onjuist	Leidingen en carburateur vervangen Spleetafmeting aanpassen
Motor Geluiden	Verkeerde choke positie, Nokkenas beschadigd	Controleer of de chokehendel warm staat, Nokkenas controleren/vervangen
Lekkende carburateur	Defecte terugslagklep op de tankdop	Vervang de tankdop
	Carburateurpakking versleten	Carburateur of pakking vervangen

137. Klantenservice

Laat uw gekochte apparaat alleen repareren door gekwalificeerde specialisten en alleen met originele reserveonderdelen. Zo blijft de veiligheid van het apparaat gegarandeerd.

Als u niet beschikt over de adressen van geautoriseerde servicepunten, neem dan contact op met het verkoopkantoor waar u het apparaat hebt gekocht.

Contact: FUXTEC GmbH, Kappstraße 69, 71083 Herrenberg, info@fuxtec.de

138. Garantie

De garantieperiode is 24 maanden vanaf de aankoopdatum. Bewaar uw aankoopbewijs op een veilige plaats. Uitgesloten van garantie zijn slijtageonderdelen en schade veroorzaakt door onjuist gebruik, gebruik van geweld, technische wijzigingen, gebruik van onjuiste accessoires of niet-originele reserveonderdelen en reparatiepogingen door ongekwalificeerd personeel.

Garantiereparaties mogen alleen worden uitgevoerd door erkende vakhandelaren.

139. Instructies voor verwijdering

Neem contact op met uw gemeente voor de verwijdering van het apparaat. Voer alle bedrijfsmaterialen zoals benzine en olie van tevoren af.

140. EU-conformiteitsverklaring

Hierbij verklaren wij,

FUXTEC GmbH - Kappstraße 69 - 70183 Herrenberg - Duitsland

dat de hieronder aangegeven machine voldoet aan de relevante basisveiligheids- en gezondheidseisen van de EG-richtlijnen op grond van het ontwerp en de constructie en de door ons op de markt gebrachte versie.

Deze verklaring heeft alleen betrekking op de machine in de staat waarin deze op de markt is gebracht; onderdelen en/of wijzigingen die later door de eindgebruiker zijn aangebracht, worden niet in aanmerking genomen.

1e product / functie: Benzine bladblazer / stofzuiger

2. typeaanduiding: FX-LBS126P

Relevante EG-richtlijnen: Machinerichtlijn 2006/42/EG

Richtlijn 2000/14/EG inzake geluidshinder

Elektromagnetische compatibiliteit (EMC) 2014/30/EU

emeten ener Geluidsvermogensniveau106,3, K= 2,0dB (A)

egarandeerd geluidsvermogensniveau108dB (A)

. toegepaste geharmoniseerde normen:EN15503:2009/A2:2015

EN ISO 14982:2009

Herrenberg, 09.05.2023



Leonhard Zirkler

Fabrikant:

FUXTEC GmbH

Kappstrasse 69

71083 Herrenberg

DUITSLAND

Opslag van technische documenten:

FUXTEC GmbH, Kappstraße 69, 71083 Herrenberg, Duitsland

Leonhard Zirkler, algemeen directeur

SVENSK VERSION

ORIGINAL BRUKSANVISNING

Bensindriven lövblås/dammsugare

FUXTEC FX-LBS126P



Din nya apparat har utvecklats och konstruerats för att uppfylla FUXTEC:s höga krav, t.ex. när det gäller användarvänlighet och säkerhet. Rätt behandlad kommer denna apparat att tjäna dig väl under många år framöver.



WARNING: För att minska risken för personskador måste användaren läsa och förstå denna bruksanvisning innan apparaten används.

FUXTEC GmbH

Kappstrasse 69, 71083 Herrenberg - Tyskland

141. Inledning

Tack för att du har köpt en lövsug/blås från vårt företag. I denna bruksanvisning förklaras hur du bäst använder lövsugen. Läs igenom bruksanvisningen noggrant, använd maskinen på rätt sätt och arbeta på ett säkert sätt innan du använder den. Det är också möjligt att inte alla detaljer på din maskin överensstämmer med bruksanvisningen på grund av vidareutveckling av maskinen. Vi ber därför om din förståelse.

142. Leveransens omfattning

- Bensindriven lövblås/vakuum FX-LBS126P
- 1x blåspipa mittstycke
- 1x blåsrör för asfalterad yta, rak version
- 2-delat insugningsrör
- Bladpåse med bärrem och tvådelat böjt anslutningsrör
- Verktygsväska
- Bruksanvisning

Efter uppackning, kontrollera innehållet i lådan för

- Fullständighet
- Möjliga transportskador

Meddela omedelbart återförsäljaren, leverantören eller tillverkaren om eventuella reklamationer. Senare reklamationer kan inte godkännas.

143. Driftstimmar

Enligt förordningen om skydd mot maskinbuller från september 2002 får lövblåsare inte användas i rena, allmänna och särskilda bostadsområden, små bostadsområden, särskilda områden som används för rekreation, spa- och klinikområden och områden för turistboende samt på sjukhus och vårdhem på söndagar och helgdagar och på arbetsdagar från 20:00 till 07:00. Beakta även de regionala bestämmelserna om bullerskydd.

144. Säkerhetssymboler på maskinen och i bruksanvisningen

De innehåller viktig information om produkten eller anvisningar för hur den ska användas.

	Läs igenom bruksanvisningen noggrant och bekanta dig med apparaten innan du börjar använda den
	Använd ögon-, mun- och hörselskydd när du använder apparaten
	Använd alltid skyddshandskar
	Var försiktig när du blåser mot hinder, t.ex. träd, eftersom föremål kan flyga tillbaka
	Se till att det inte finns några personer inom en arbetsradie på 15 meter. Varning: Risk för personskador!
	Akta heta komponenter. Försiktighet, risk för brännskador!
	Stick inte in handen i skärbladet när luckan är öppen! Försiktighet - risk för personskada!
	Ta inte upp några vassa eller metalliska föremål! Varning: Risk för personskada!
	Ingen öppen eld. Försiktighet, brandrisk!
	Den garanterade ljudnivån överensstämmer med de lagstadgade riktlinjerna för buller



Farlig situation eller överhängande fara. Om dessa anvisningar inte följs kan det leda till person- eller sakskador.

Viktiga anvisningar för korrekt hantering av apparaten. Om du inte följer dessa anvisningar kan det leda till fel på maskinen.

☒☒ Benutzerhinweise. Denna bruksanvisning hjälper dig att utnyttja maskinens alla funktioner på bästa möjliga sätt. Installation, drift och underhåll av apparaten. I detta avsnitt förklaras exakt vad du behöver göra.

145. Avsedd/icke avsedd användning

Den bensindrivna lövblåsen/lövsugen är uteslutande avsedd för blåsning och dammsugning av löv. Till avsedd användning hör också att läsa och följa bruksanvisningen före varje användningstillfälle. Före och under användningen måste maskinen kontrolleras med avseende på mekaniska skador. Kontakta din fackhandlare om reparationer är nödvändiga.

Endast originalreservdelar som är godkända av tillverkaren får användas. Maskinen får endast användas i det öppna trädgårdsområdet.

Om reservdelar som inte är godkända eller originaldelar används är det användaren och inte tillverkaren som är ansvarig för eventuella skador på egendom eller personer.

All annan användning än den som beskrivs ovan utgör felaktig användning:

- Till avsedd användning hör också att läsa och följa bruksanvisningen
- Om icke-godkända eller icke-originalreservdelar används är det operatören och inte tillverkaren som är ansvarig för eventuella skador på egendom/personskador som orsakas
- All annan användning än den som beskrivs ovan utgör felaktig användning
- I avsedd användning ingår också att iaktta de drifts-, underhålls- och reparationsvillkor som föreskrivs av tillverkaren och att följa de säkerhetsinstruktioner som finns i bruksanvisningen
- De tillämpliga relevanta föreskrifterna om förebyggande av olyckor och andra allmänt erkända regler för hälsa och säkerhet på arbetsplatsen måste följas
- All annan användning betraktas som felaktig användning. Tillverkaren ansvarar inte för skador av något slag som uppstår till följd av detta: risken bärs enbart av användaren
- Tillverkaren ansvarar inte för skador av något slag som uppkommer till följd av otillåtna ändringar av maskinen
- Apparaten får endast ställas upp, användas och underhållas av personer som är förtrogna med den och som har informerats om farorna. Reparationsarbeten får endast utföras av tillverkaren eller av servicecenter som rekommenderas av tillverkaren.
- Maskinen får inte användas i explosionsfarliga miljöer eller utsättas för regn

146. Kvarstående risker och säkert arbete

Även om alla relevanta säkerhetsbestämmelser har följts kan det finnas kvarstående risker vid ändamålsenlig användning på grund av den konstruktion som har bestämts av den avsedda användningen. Restriskerna kan minimeras om anvisningarna i kapitel 5 "Avsedd/icke avsedd användning" och hela bruksanvisningen följs.

- Hänsyn och försiktighet minskar risken för person- och sakskador
- Skada på grund av utslungade delar
- Risk för kolmonoxidförgiftning vid användning i slutna eller dåligt ventilerade rum

- Risk för brännskador från heta komponenter
- Hörselnedsättning vid långvarigt arbete utan hörselskydd

Trots all information och alla försiktighetsåtgärder kan det dessutom finnas kvarstående risker som inte är uppenbara.

Varning: Det faktiska vibrationsutsläppsvärdet som uppstår under användning av maskinen kan avvika från vad som anges i bruksanvisningen eller av tillverkaren. Detta kan orsakas av följande påverkansfaktorer, som bör beaktas före och under användningen:

- Om maskinen används på rätt sätt
- Är maskinen i gott skick och fungerar som den ska?
- Är stödhandtagen utrustade med vibrationshandtag (tillval) och är dessa ordentligt fastsatta i

Maskinkropp

Innan du använder den här produkten ska du läsa följande anvisningar och de säkerhetsföreskrifter som gäller i ditt land för att skydda dig själv och andra från eventuella skador.

 Bewahren Förvara alltid dessa säkerhetsanvisningar (bruksanvisningar) tillsammans med maskinen. Maskinen får endast användas av personer med tillräcklig erfarenhet.



Reparationer av apparaten får endast utföras av tillverkaren eller av företag som rekommenderas av tillverkaren.

De första stegen

- **Alla som arbetar med maskinen för första gången måste få praktiska instruktioner om användningen av apparaten och personlig skyddsutrustning av en erfaren operatör**
- **Var uppmärksam. Gå till jobbet med sunt förnuft. Om du är trött eller påverkad av droger, alkohol eller läkemedel, Du får inte använda apparaten. Ovarsamhet vid användning av apparaten kan leda till allvarliga skador**
- Bekanta dig med apparaten innan du börjar använda den. Otillräckligt informerade användare kan utsätta sig själva eller andra för fara genom felaktig användning
- Se till att du står stadigt och behåller balansen hela tiden. Det är t.ex. inte tillåtet att använda stege.
- Använd inte apparaten för ändamål som den inte är avsedd för (se kapitel 5. Avsedd/icke avsedd användning")
- Använd lämpliga arbetskläder:
 - inga smycken eller löst sittande kläder, de kan bli påkomna
 - Handskar och halkfria skor
 - ett hårnät för långt hår
- Använd skyddskläder:
 - Hörselskydd
 - Skyddsglasögon eller ansiktsskydd
 - Arbetshandskar
 - Skyddsskor

- Godkänd hjälm i situationer där man kan förvänta sig huvudskador
- Användning av benskydd och skyddsjacka rekommenderas
- Håll ordning på din arbetsyta!
- Ta hänsyn till miljöpåverkan:
 - Utsätt inte maskinen för regn
 - Använd inte maskinen i våta eller fuktiga miljöer
 - Skjut upp arbetet vid ogynnsamma väderförhållanden (regn, snö, is, vind) på grund av den ökade olycksrisken!
 - Säkerställ god belysning
 - Använd inte maskinen i närheten av brandfarliga vätskor eller gaser
- På grund av motorljudet kan det hända att du inte hör några faror. Bekanta dig därför med din omgivning
- Lämna aldrig maskinen utan uppsikt
- Under arbetspauser måste maskinen ställas undan så att ingen utsätts för fara. Säkra maskinen mot obehörig åtkomst
- Personer under 18 år får inte använda apparaten
- Håll maskinen på avstånd från andra personer och barn när den är i drift
- Operatören är ansvarig för olyckor eller faror som drabbar andra personer eller deras egendom
- Låt inte andra personer, särskilt inte barn, röra vid verktyget eller motorn
- Var försiktig så att du inte överbelastar apparaten! Du kommer att arbeta bättre och säkrare inom det angivna effektområdet
- Använd endast apparaten med kompletta och korrekt monterade skyddsanordningar. Gör inga ändringar på maskinen som kan försämra säkerheten.
- Stäng av apparaten och ta bort tändstiftslocket från tändstiftet vid
 - Vidrör maskinen med jord, stenar, spikar eller andra främmande föremål
 - kontrollera om enheten är skadad
 - Reparationsarbeten samt underhålls- och rengöringsarbeten
 - Eliminering av fel (t.ex. igensättning av blåsröret)
 - Transport och förvaring
 - Lämna arbetsområdet, även för korta avbrott
- Varning för fara på grund av roterande delar! Risk för personskador!
- Varning! Arbeta inte i närheten av öppna fönster etc.
- Varning för hörselskador! Använd hörselskydd! Denna maskin är extremt högljudd
- Vi rekommenderar att maskinen endast används vid rimliga tidpunkter - inte tidigt på morgonen eller sent på kvällen när andra kan störas
- Vi rekommenderar att du lossar främmande föremål med en kratta och kvast innan du påbörjar blåsnings-/sugprocessen
- Vi rekommenderar att du fuktar ytan lätt under dammiga förhållanden eller använder ett bevattningsredskap
- Vi rekommenderar att du vänder på hela munstycksfästet så att luftflödet kan arbeta nära golvet

Underhåll apparaten med försiktighet:

- Rengör maskinen efter varje användningstillfälle
- Töm tanken efter varje användning
- Håll handtagen torra och fria från smörjmedel.
- Följ underhållsinstruktionerna.

Kontrollera om maskinen är skadad:

- Innan du fortsätter att använda maskinen måste säkerhetsanordningarna kontrolleras noggrant för att säkerställa att de fungerar korrekt och på avsett sätt.
- Kontrollera att de rörliga delarna fungerar som de ska och att de inte sitter fast eller är skadade. Alla delar måste vara korrekt monterade och uppfylla alla villkor för att säkerställa att maskinen fungerar korrekt.
- Skadade skyddsanordningar och delar måste repareras eller bytas ut på rätt sätt av oss eller en auktoriserad fackverkstad, om inte annat anges i bruksanvisningen.
- Skadade eller oläsliga säkerhetsdekaler måste bytas ut.
- Lämna aldrig en verktygsnyckel i uttaget!
- Kontrollera alltid att nycklar och verktyg är borttagna innan du slår på maskinen.
- Förvara oanvända enheter på en torr, låst plats utom räckhåll för barn.
- Reparera inte maskinen själv.



Utför inga andra reparationer på maskinen än de som beskrivs i kapitlet "Underhåll och skötsel", utan kontakta tillverkaren eller auktoriserad kundtjänst direkt.



Reparationer av andra delar av maskinen får endast utföras av tillverkaren eller en av tillverkaren anvisad fackverkstad.



Använd endast originalreservdelar! Användning av andra reservdelar eller tillbehör kan



medföra fara för användaren. Tillverkaren ansvarar inte för eventuella skador som uppstår.



Se till att begränsa drifttiden för att undvika vibrationskador och hörselnedsättning.



Varning för fel! I händelse av olycka eller funktionsfel, t.ex. blockering av sugfunktionen, ska du först stoppa maskinen, ta bort tändstiftskontakten och se till att alla rörliga delar står helt stilla. Kontrollera sedan apparaten etc. eller kontakta vår kundtjänst.

147. Hantering av bränslen



Bränslen och bränsleångor är brandfarliga och kan orsaka allvarliga skador vid inandning eller hudkontakt. Var därför försiktig vid hantering av bränsle och se till att ventilationen är god.

- Stäng av motorn och låt apparaten svalna innan du fyller på bränsle.
- Undvik öppen eld vid tankning.
- Använd handskar vid tankning.
- Fyll inte på bränsle i slutna rum (explosionsrisk).
- Spill inte ut något bränsle eller olja. Rengör omedelbart maskinen om du har spillt bränsle eller olja. Byt kläder om du har spillt bränsle eller olja på dem.
- Låt inte bränsle tränga ner i marken.
- Stäng tanklocket omsorgsfullt efter tankning och kontrollera att det inte lossnar under drift.

- Se till att tanklocket och bensinslangarna är täta. Om det finns läckage får apparaten inte tas i drift.
- Transportera och förvara bränslen endast i behållare som är märkta och godkända för detta ändamål.
- Transportera eller förvara inte bränslen i närheten av brandfarliga eller mycket brandfarliga ämnen, gnistor eller öppen eld. Håll barn borta från bränslen.
- Flytta dig tillräckligt långt bort från påfyllningsområdet för att kunna starta apparaten.

148. Översikt över maskinen

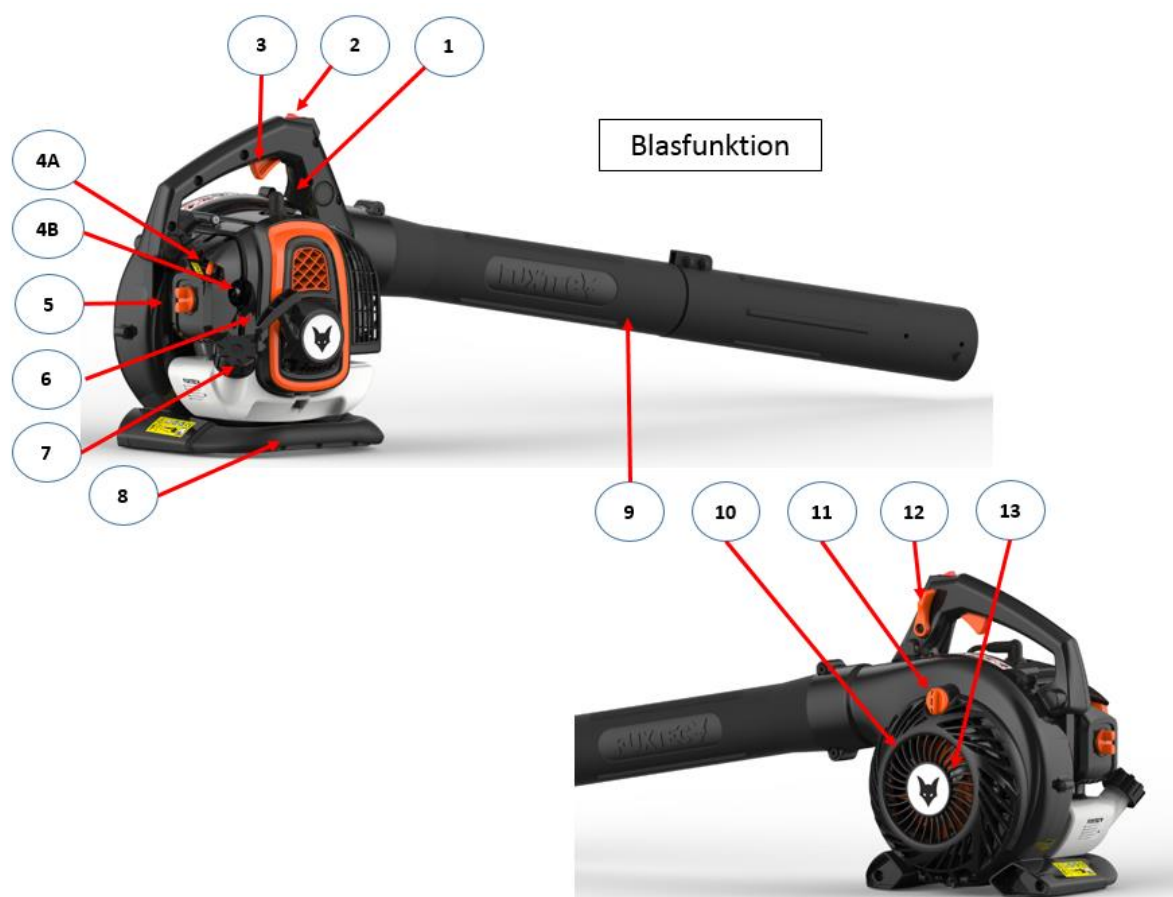

3. Gassjällsspak
4A. Choke-spak
4B. Primerpump
5. Luftfilterkåpa
6. dragrep start (startrep)
7. Tank med lock
8. nedre handtag
9. tvådelat blåsrör
10. Luftintagsgaller
11. Lås för luftintagsgaller
12. Spak för gasreglagelåsning
13. agnar klo
14. Tvådelat insugningsrör (insugningsrörsenhet)
15. böjt insugningsrör
16. Bladpåse

Saugfunktion



149. Montering som lövblåsare

Varning: Stäng alltid av motorn under installations- och/eller underhållsarbeten! Använd skyddshandskar under monteringen för att skydda dig mot skärskador.

Passa in de två blåsrören i varandra och placera dem på huvudenheten. Se till att de är fastskruvade så långt det går och skruva fast dem med skruv A. Använda blåstillbehören:

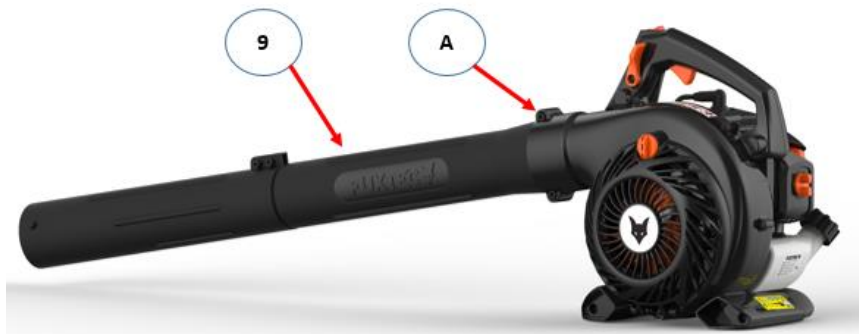

150. Montering som lövsugare

- För det koniska sugröret 15A genom den stora öppningen på lövuppsamlingspåsen 16B och tryck den avsmalnande sidan av röret genom den smala öppningen 16A (se illustration på sidan 14)
- Anslut det böjda insugningsröret 15B till den koniska anslutningen 15A enligt bilden. För ihop de två delarna och vrid det böjda insugningsröret tills hålet för skruven är i linje. Skruva ihop de två delarna.

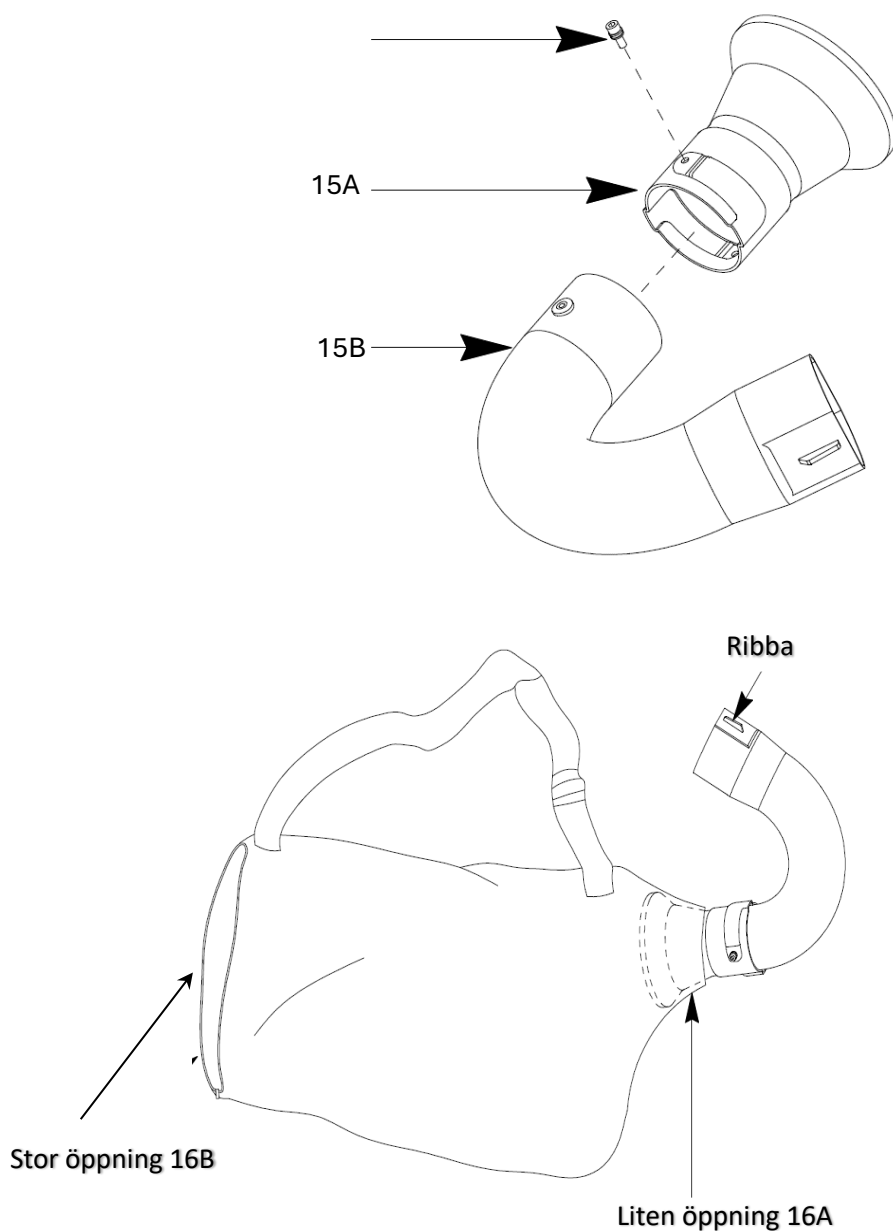

- Vrid det böjda sugröret 15, som nu är anslutet till lövuppsamlingspåsen 16, på huvudenheten.
- Öppna nu låsmekanismen 11 på luftintagsgallret 10.
- Passa nu in det tvådelade sugröret 14 i varandra och placera dem på huvudenheten med luftintagsgallret 10 öppet.

- Se till att insugningsröret 14 sitter ordentligt på plats och vrid det så långt det går.



151. Idrifttagning - Tankning, 2-takts motorolja



Maskinen levereras inte fylld med en bränsleblandning.



Fyll på apparaten enligt beskrivningen i detta kapitel under "Idrifttagning - Påfyllning, 2-takts motorolja". Apparaten drivs med en **40:1 blandning** av vanlig bensin (blyfri) och tvåtaktsmotorolja.



Var särskilt uppmärksam vid hantering av bensin. Undvik rökning och öppen eld till varje pris på grund av explosionsrisken.

Bensin:

Oktantal minst 91 RON, blyfri

- Fyll inte på blyhaltig bensin, diesel eller andra otillåtna bränslen.
- Använd inte bensin med ett oktantal som understiger 91 RON. Detta kan leda till motorskador på grund av förhöjd motortemperatur.
- Om du arbetar kontinuerligt i det högre hastighetsområdet ska du använda bensin med högre oktantal.
- Av miljöskäl rekommenderas användning av blyfri bensin. Användning av E10-bensin är inte tillåten.

2-takts motorolja



Använd inte fyrtaktsoljor eller tvåtaktsoljor för vattenkylda utombordsmotorer eller färdigblandade oljor från bensinstationer.

Blandningsförhållande 40:1

Bensin	Tvåtakts motorolja (40:1)	Bensin	Tvåtakts motorolja (40:1)
1 liter	0,025 liter	5 liter	0,125 liter
2 liter	0,050 liter	10 liter	0,250 liter

- Se till att oljemängden mäts exakt, eftersom en liten avvikelse i oljemängden kan ha en betydande inverkan på blandningsförhållandet vid små mängder.
- Ändra inte blandningsförhållandet, eftersom det leder till ökad mängd förbränningsrester, ökad bränsleförbrukning och försämrad prestanda, eller så kan motorn skadas.

Blanda bensin och olja i en ren, bensingodkänd och märkt behållare med överfyllnadsskydd.

1. Fyll först på med hälften av den bensin som ska blandas.
- 2 Fyll sedan på hela mängden olja.
3. Skaka om blandningen.
- 4 Fyll på resten av bränslet.

Bränslen kan bara lagras under en begränsad tid eftersom de åldras. Överlagrade bränslen och bränsleblandningar kan leda till problem vid start. Blanda därför bara så mycket bränsle som du använder under en månad.

Förvara bränslen i godkända och märkta behållare på en torr och säker plats.

Se till att bränslebehållarna förvaras oåtkomligt för barn.

Påfyllning av bränsle till lövblåsaren

Stäng av motorn och låt apparaten svalna!



- Använd skyddshandskar!

- Undvik hud- och ögonkontakt (använd skyddsglasögon)!

- Observera alltid "Hantering av bränsle".

- 1 Tanka endast maskinen utomhus eller i tillräckligt ventilerade utrymmen.
- 2 Rengör området runt påfyllningsstället. Smuts i tanken orsakar funktionsstörningar.
3. Skaka behållaren med bränsleblandningen igen före tankning.
- 4 Öppna tanklocket (7) försiktigt så att eventuellt övertryck kan släppas ut.
- 5 Fyll försiktigt på blandningen upp till påfyllningsrörets nedre kant.
6. Stäng påfyllningslocket igen.
7. Kontrollera att tanklocket är ordentligt åtdraget.
- 8 Rengör tanklocket och dess omgivning.
9. Kontrollera om det finns läckage i tank och bränsleledningar.
- 10 Aktivera vid behov primerpumpen (4B).
11. avlägsna dig från tankningsområdet på lämpligt sätt innan du startar motorn.

152. Starta/stoppa lövblåsaren s





Apparaten får inte tas i drift förrän du har läst denna bruksanvisning, följt alla anvisningar och apparaten har installerats i enlighet med anvisningarna!

- Börja först när maskinen är helt färdigmonterad.
- Stöd maskinen på marken för att starta den och håll den stadigt.



1. Håll avstånd till brandfarliga material.
2. inta en säker position.
3. Placera maskinen på golvet framför dig.
4. Håll enheten i det övre fästet med vänster hand.
- 5 Ta tag i startkabeln med höger hand.

Starta med kall motor



1. Skjut ON/OFF-omkopplaren 2 till läge 1.
2. Tryck försiktigt ner primerpumpen 4B under chokereglaget 4A flera gånger tills bränsle kommer in i pumpen.
3. Flytta chokereglaget 4A till . 
- 4 Du kan dra gasreglagespaken 12  bakåt för att få stöd.
- 5 Dra sakta ut startlinan 6 på starthandtaget tills du känner ett motstånd.
6. Dra snabbt i startlinan och släpp den sedan långsamt.



Dra inte ut startlinan helt och hållet och låt inte starthandtaget slå tillbaka mot motorn.

7. Dra något i gasreglaget och choken återgår automatiskt till startläget.
8. Motorn går på  tomgång.
- 9 Innan arbetet  påbörjas ska du låta maskinen värmas upp i ca 2-3 minuter på tomgång och sedan långsamt börja dra i gasreglaget 3.

Starta med varm motor

1. Skjut ON/OFF-omkopplare 2 till läge 1.
2. Låt chokereglaget 4A vara i läge 
3. Dra i startsnöret på starthandtaget  tills motorn startar.

Stoppa motorn

1. Släpp gasreglaget 3.
2. Ställ ON/OFF-omkopplaren i läge 0.

153. Arbetsinstruktioner



Utför följande kontroller regelbundet före idrifttagning och under drift:

- Håll alltid maskinen med båda händerna i de främre och bakre handtagen.
- Är apparaten komplett och korrekt installerad?
- Se till att alla muttrar och bultar är åtdragna.
- Är maskinen i gott och säkert skick?
- Är alla säkerhetsfunktioner i ordning?
- Är bensintanken full?
- Är motorn och ljuddämparen fria från avlagringar, löv eller smörjmedel?
- Är handtaget rent och torrt (utan olja, fett eller harts)?
- Är arbetsplatsen fri från hinder som du kan snubbla över?
- Använder du den skyddsutrustning som krävs?
- Har du läst och förstått instruktionerna?
- Rör sig gasreglaget mjukt och fungerar gasreglagets låsspakar?
- Är ON/OFF-brytaren funktionell?
- Se till att växellådan är tillräckligt smord (se "Underhåll").
- **VIKTIGT:** För att undvika brännskador på lövuppsamlingspåsen från avgasröret, se till att du vrider hela kroppen och inte bara händerna när du vrider dig i sugpositionen. Vridning av höfterna gör att värmen från avgasröret riktas mot lövpåsen och det finns risk för brännhål.
- Se till att det inte finns några främmande föremål, t.ex. stenar, i arbetsområdet som kan blåsa iväg eller sugas upp. Detta kan leda till att personer skadas allvarligt av kringflygande delar eller att maskinen skadas under dammsugningen.

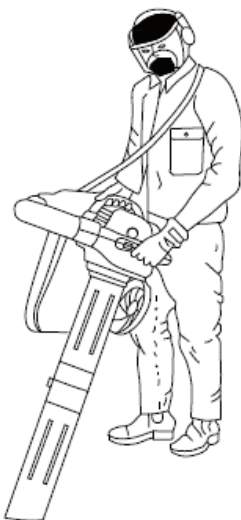

154. Underhåll och skötsel

Före alla underhålls- och rengöringsarbeten

- Stäng av motorn
- Vänta tills motorn stannar
- Ta bort tändstiftslocket (utom vid inställning av tomgångsvarvtal)



Akta dig för roterande delar! Varning för fara!

Utför inte underhållsarbeten i närheten av öppen eld på grund av brandrisken.

Underhålls- och rengöringsarbeten som inte beskrivs i detta kapitel får endast utföras av kundtjänst. Säkerhetsanordningar som tas bort för underhåll och rengöring måste kontrolleras ordentligt och återmonteras innan de används.

Använd endast originaldelar. Andra delar kan leda till oförutsedda skador eller utgöra en fara för användaren.

Underhåll



Använd handskar för att undvika skador.

För att säkerställa en lång och tillförlitlig användning av maskinen ska följande underhållsarbeten utföras regelbundet.

Kontrollera maskinen för uppenbara defekter som t.ex.

- Lösa fästanordningar
- Slitna eller skadade komponenter
- Kontrollera tanklocket och bränsleledningarna med avseende på läckage

Kontrollera maskinens slitage efter varje användningstillfälle.

Rengör eller byt ut luftfiltret

Rengör luftfiltret från damm och smuts var 25:e drifttimme eller var 3:e månad för att

-- Prestationsförluster,

-Startsvårigheter,

--för hög bränsleförbrukning

för att förhindra.

Rengör luftfiltret ca var 8:e drifttimme, eller oftare vid särskilt dammiga förhållanden.

1. Öppna startspaken (choken)  så att det inte kommer in smuts i förgasaren.

2 Ta bort luftfilterkåpan 5 genom  att öppna vingmuttern.

3 Ta bort luftfiltret av skumplast.

4 Tvätta luftfiltret i ljummet tvålatten.



Blås inte ut smutsen, eftersom det finns risk för ögonskador!

5 Rengör luftfiltret invändigt med en borste.

6. Låt luftfiltret torka ordentligt och byt sedan ut det.

7 Sätt tillbaka luftfilterkåpan.



Byt ut luftfiltret regelbundet.

Skadade luftfilter måste bytas ut innan arbetet påbörjas.

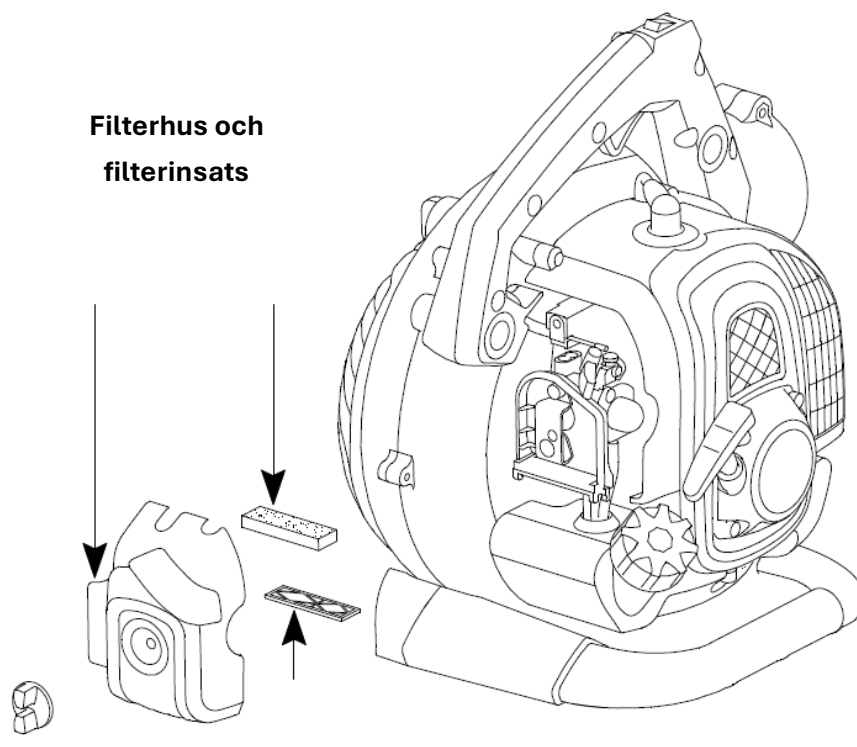

Rengör eller byt bensinfilter

Kontrollera bensinfiltret var 100:e drifttimme / var 12:e månad. Ett smutsigt bensinfilter hindrar bränsletillförseln.

Öppna tanklocket och dra ut bensinfiltret genom öppningen med hjälp av en stålkrok.

- Lätt nedsmutsning → Ta bort bensinfiltret från bränsleledningen och rengör filtret med rengöringsbensin
- Kraftig nedsmutsning → Byt ut bensinfiltret

Byt eller kontrollera tändstiftet

Rör inte vid tändstiftet eller tändstiftskontakten när motorn är igång. Hög spänning! Risk för brännskador när motorn är varm. Använd skyddshandskar!

Kontrollera regelbundet tändstiftet och avståndet mellan elektroderna var 100:e drifttimme / var 12:e månad.

Gör på följande sätt:

1. Ta bort tändstiftslocket från tändstiftet.
2. Skruva loss tändstiftet med hjälp av den medföljande tändstiftsnyckeln.

Elektroavståndet bör vara mellan 0,6 och 0,7 mm.

Rengör tändstiftet om det är smutsigt.

Byt ut tändstiftet:

- med skadat isoleringshus
- Om elektroderna är kraftigt avbrända
- för kraftigt nedsmutsade eller oljiga elektroder
- varje månad med regelbunden drift

Använd ett av följande tändstift: Torch BMR6A

Kontrollera tändningsgnistan

1. Ta bort tändstiftslocket från tändstiftet.
2. Skruva loss tändstiftet med hjälp av den medföljande tändstiftsnyckeln.
3. Sätt fast tändstiftskontakten ordentligt.
4. Tryck tändstiftet mot motorhuset med en isolerad tång (inte nära tändstiftshålet).
5. Skjut ON/OFF-omkopplaren till läge "1".
6. Dra startlinan stadigt i starthandtaget.

En gnista måste synas mellan elektroderna när enheten fungerar korrekt.

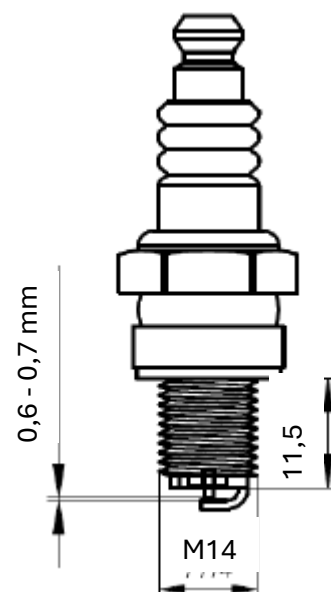

Ljuddämpare/avgasport

Dra inte åt ljuddämparens skruvar när motorn är varm.

1. Var 12:e drifttimme ska du kontrollera att ljuddämparens skruvar inte har lossnat. → Om de har lossnat, dra åt dem för hand.
- 2 Rengör utloppsöppningen regelbundet efter varje användning.

Vård

Rengör maskinen noggrant efter varje användning för att säkerställa att den fortsätter att fungera korrekt.

- Rengör höljet med en mjuk borste eller en torr trasa. Vatten, lösningsmedel och polermedel får inte användas.
- Se till att ventilationsöppningarna för kylning av motorn inte blockeras (risk för överhettning).
- Rengör och olja in alla rörliga delar **regelbundet**.
Använd inte fett! Använd miljövänlig olja.

Varning: Om underhållet inte utförs regelbundet kan det leda till allvarliga maskin- och personskador.

Varning: Transportera endast maskinen när den är avstängd. Alla sug-/blåsrör och lövuppsamlingspåsen måste demonteras för din egen säkerhets skull.

155. Tekniska data

Modell	FX-LBS126P
Beteckning	Bensindriven lövblås / dammsugare 3in1
Motor	1E34F-G1
Förskjutning	25,4 cm ³
Effekt (kW)	0,75 kW vid 7500 rpm
Maximal hastighet	9000 varv per minut
Inaktiv	3000±200 rpm
Tankens volym	500 ml
2-takts bensinblandning	40 : 1
Bensinförbrukning	390g/h
Ljudtrycksnivå L_{pA}	86,5dB(A), K= 3dB(A)
Uppmätt ljudeffektnivå L_{WA}	106,3 dB(A), K=2dB(A)
Garanterad ljudeffektnivå, L_{WA} (2000/14/EG & 2005/88/EG)	108 dB(A)
Vibrationshandtag	2,194m/s ² , K=1,5 m/s ²
Uppmätt luftvolymflöde Blåsfunktion	10,6m ³ /min
Volym av lövsäckar	60 L
Vikt (tom tank)	4,7 kg

WARNING: Endast godkända originalreservdelar som anges i denna bruksanvisning får användas. Icke-godkända reservdelar kan orsaka allvarliga skador.

156. Felsökning

1. Svårigheter under idrifttagningen

Situation		Orsak	Lösning
Ingen tändgnista	Tändstift	Kolavlagringar mellan tändstiftets dioder	Rengör tändstiftet. Justera gapet 0,6 ~ 0,7 mm, byt ut tändstiftet
	andra	Tändspolen defekt Svänghjuls magneten för svag	Byt ut tändspolen eller svänghjulet
Svag gnista	Kompression	För mycket bensin i förbränningskammaren, dåligt bränsle eller vatten i tanken	Ta bort tändstiftet och låt det torka, byt bränsle.
	Förgasaren pumpar inte längre olja.	Oljeröret blockerat	Rengör förgasaren och rengör ledningarna
	Normal oljetillförsel men låg kompression	Slitna kolvringar, tändstiftet inte fastskruvat, topplocket inte fastskruvat, felaktigt ventilspel eller tändinställning.	Byt ut skruvarna och dra åt dem Byt ut eller justera
	Normal oljetillförsel och god tändgnista	Dålig kontakt mellan tändhatt och tändstift	Byt ut eller kontrollera

2. svårigheter under drift

Situation	Orsak	Lösning
Motorn kommer inte upp i varvtal	Choken är i läge "COLD START", avgassystemet igensatt, ingen lufttillförsel, rörliga delar slitna, tändgnistan svag, för stort ventilspel, topplocket nedsmutsat	Öppna choken, byt avgassystem Kontrollera eller byt tändspolen, justera svänghjulet, tändstiftet
Driftvätskor läcker ut	Ledningarna till förgasaren igensatta Tändstiftsgapet felaktigt	Byt ut ledningar och förgasare Justera spaltmåtten
Motor Ljuden	Fel chokeposition, Kamaxeln skadad	Kontrollera chokeregulärets position för varm inställning, Kontrollera/byt ut kamaxeln
Läckage i förgasaren	Fel på backventilen på tanklocket	Byt ut tanklocket
	Förgasarpackningen sliten	Byt ut förgasare eller packning

157. Kundservice

Låt endast kvalificerad fackpersonal reparera din köpta apparat och endast med originalreservdelar. På så sätt säkerställs att apparatens säkerhet bibehålls.

Om du inte har adresserna till auktoriserade serviceställen kan du kontakta det försäljningsställe där du köpte enheten.

Kontakt: FUXTEC GmbH FUXTEC GmbH, Kappstraße 69, 71083 Herrenberg, info@fuxtec.de

158. Garanti

Garantitiden är 24 månader från inköpsdatumet. Förvara inköpsbeviset på ett säkert ställe. Garantin omfattar inte slitdelar och skador som orsakats av felaktig användning, våld, tekniska ändringar, användning av felaktiga tillbehör eller reservdelar som inte är originaldelar samt reparationsförsök av okvalificerad personal. Garantireparationer får endast utföras av auktoriserade fackhandlare.

159. Instruktioner för avfallshantering

Kontakta din lokala kommun för avfallshantering av apparaten. Gör dig av med alla driftsmaterial som bensin och olja i förväg.

160. EU-försäkran om överensstämmelse

Vi förklarar härmed,

FUXTEC GmbH - Kappstraße 69 - 70183 Herrenberg - Tyskland

att den nedan angivna maskinen på grund av sin konstruktion och tillverkning och i den version som vi har släppt ut på marknaden uppfyller de relevanta grundläggande säkerhets- och hälsokraven i EG-direktiven.

Denna försäkran avser endast maskinen i det skick den släpptes ut på marknaden; delar och/eller ändringar som senare monterats av slutanvändaren beaktas inte.

1st product / function: Bensindriven lövblås/vacuum cleaner

2. typbeteckning: FX-LBS126P

Relevanta EG-direktiv Maskindirektivet 2006/42/EG

Direktiv 2000/14/EG om buller

Elektromagnetisk kompatibilitet (EMC) 2014/30/EU

ppmätt ener Ljudeffektnivå106,3, K= 2,0dB (A)

aranterad ljudeffektnivå108dB (A)

. Tillämpade harmoniserade standarder:EN15503:2009/A2:2015

EN ISO 14982:2009

Herrenberg, 09.05.2023



Leonhard Zirkler

Tillverkare:

FUXTEC GmbH

Kappstrasse 69

71083 Herrenberg

TYSKLAND

Förvaring av tekniska dokument:

FUXTEC GmbH, Kappstraße 69, 71083 Herrenberg, Tyskland

Leonhard Zirkler, verkställande direktör

POLSKA WERSJA JEZYKOWA

ORYGINALNA INSTRUKCJA OBSŁUGI

Spalinowa dmuchawa do liści/odkurzacz

FUXTEC FX-LBS126P



Twoje nowe urządzenie zostało opracowane i zaprojektowane tak, aby spełniało wysokie standardy firmy FUXTEC, takie jak łatwość obsługi i bezpieczeństwo użytkownika. Odpowiednio traktowane urządzenie będzie dobrze służyć przez wiele lat.



OSTRZEŻENIE: Aby zmniejszyć ryzyko obrażeń, użytkownik musi przeczytać i zrozumieć niniejszą instrukcję przed przystąpieniem do obsługi urządzenia.

FUXTEC GmbH

Kappstrasse 69, 71083 Herrenberg - Niemcy

161. Wprowadzenie

Dziękujemy za zakup odkurzacza/dmuchały do liści naszej firmy. Niniejsza instrukcja obsługi wyjaśnia, jak najlepiej obsługiwać odkurzacz do liści. Przed przystąpieniem do użytkowania należy uważnie przeczytać niniejszą instrukcję obsługi, aby zapewnić prawidłową i bezpieczną obsługę urządzenia. Możliwe jest również, że ze względu na dalszy rozwój maszyny nie wszystkie szczegóły dotyczące urządzenia będą zgodne z instrukcją obsługi. Dlatego prosimy o wyrozumiałość.

162. Zakres dostawy

- Spalinowa dmuchawa do liści/odkurzacz FX-LBS126P
- 1x centralny element dmuchały
- 1x rura wydmuchowa do nawierzchni utwardzonej, wersja prosta
- 2-częściowa rura ssąca
- Torba na liście z paskiem do przenoszenia i dwuczęściową wygiętą rurą łączącą
- Torba na narzędzia
- Instrukcja obsługi

Po rozpakowaniu sprawdź zawartość pudełka pod kątem

- Kompletność
- Możliwe uszkodzenia transportowe

O wszelkich reklamacjach należy niezwłocznie powiadomić sprzedawcę, dostawcę lub producenta. Późniejsze reklamacje nie będą uznawane.

163. Godziny pracy

Zgodnie z rozporządzeniem w sprawie ochrony przed hałasem maszyn z września 2002 r., dmuchały do liści nie mogą być używane w czystych, ogólnych i specjalnych obszarach mieszkalnych, małych obszarach mieszkalnych, specjalnych obszarach wykorzystywanych do rekreacji, obszarach uzdrowiskowych i klinicznych oraz obszarach zakwaterowania turystycznego, a także na terenie szpitali i domów opieki w niedziele i święta oraz w dni robocze od 20:00 do 7:00 rano. Należy również przestrzegać regionalnych przepisów dotyczących ochrony przed hałasem.

164. Symbole bezpieczeństwa na urządzeniu i w instrukcji obsługi

Zawierają one ważne informacje o produkcie lub instrukcje dotyczące jego użytkowania.

	Przed rozpoczęciem korzystania z urządzenia należy uważnie przeczytać instrukcję obsługi i zapoznać się z urządzeniem
	Podczas korzystania z urządzenia należy nosić ochronę oczu, ust i uszu.
	Zawsze noś rękawice ochronne
	Zachowaj ostrożność podczas uderzania w przeszkody, takie jak drzewa, ponieważ przedmioty mogą odlecieć do tyłu
	Upewnić się, że w promieniu 15 metrów od urządzenia nie znajdują się żadne osoby. Uwaga: Ryzyko obrażeń!
	Uwaga na gorące elementy. Uwaga, ryzyko poparzenia!
	Nie sięgać do ostrza tnącego, gdy klapka jest otwarta! Uwaga - ryzyko obrażeń!
	Nie podnoś żadnych ostrych ani metalowych przedmiotów! Uwaga: Ryzyko obrażeń!
	Zakaz używania otwartego ognia. Uwaga na zagrożenie pożarowe!
	Gwarantowany poziom hałasu jest zgodny z ustawowymi wytycznymi dotyczącymi hałasu



Niebezpieczna sytuacja lub bezpośrednie zagrożenie. Nieprzestrzeganie tych instrukcji może spowodować obrażenia ciała lub uszkodzenie mienia.

Ważne instrukcje dotyczące prawidłowej obsługi urządzenia. Nieprzestrzeganie tych instrukcji może prowadzić do usterek urządzenia.

Benutzerhinweise. Niniejsza instrukcja pomoże w optymalnym wykorzystaniu wszystkich funkcji urządzenia. Instalacja, obsługa i konserwacja urządzenia. W tej sekcji wyjaśniono dokładnie, co należy zrobić.

165. Zamierzone/niezamierzone użycie

Spalinowa dmuchawa/odkurzacz do liści jest przeznaczona wyłącznie do dmuchania i odkurzania liści. Użytkowanie zgodne z przeznaczeniem obejmuje również przeczytanie i przestrzeganie instrukcji obsługi przed każdym użyciem. Przed rozpoczęciem użytkowania i w jego trakcie należy sprawdzić maszynę pod kątem uszkodzeń mechanicznych. W razie konieczności naprawy należy skontaktować się ze sprzedawcą.

Należy używać wyłącznie oryginalnych części zamiennych zatwierdzonych przez producenta.

Maszyna może być użytkowana wyłącznie w otwartym ogrodzie.

W przypadku użycia niezatwierdzonych lub nieoryginalnych części zamiennych, odpowiedzialność za wszelkie uszkodzenia mienia lub obrażenia ciała ponosi operator, a nie producent.

Każde użycie inne niż opisane powyżej stanowi niewłaściwe użycie:

- Użytkowanie zgodne z przeznaczeniem obejmuje również czytanie i przestrzeganie instrukcji obsługi
- W przypadku użycia niezatwierdzonych lub nieoryginalnych części zamiennych, odpowiedzialność za wszelkie uszkodzenia mienia/obrażenia ciała ponosi operator, a nie producent.
- Każde użycie inne niż opisane powyżej stanowi niewłaściwe użycie
- Użytkowanie zgodne z przeznaczeniem obejmuje również przestrzeganie warunków obsługi, konserwacji i napraw zalecanych przez producenta oraz stosowanie się do instrukcji bezpieczeństwa zawartych w podręczniku.
- Należy przestrzegać odpowiednich przepisów dotyczących zapobiegania wypadkom i innych ogólnie uznanych zasad bezpieczeństwa i higieny pracy.
- Każde inne użycie jest uważane za niewłaściwe. Producent nie ponosi odpowiedzialności za jakiegokolwiek szkody z tego wynikające: ryzyko ponosi wyłącznie użytkownik.
- Producent nie ponosi odpowiedzialności za jakiegokolwiek szkody wynikające z nieautoryzowanych modyfikacji urządzenia.
- Urządzenie może być instalowane, używane i konserwowane wyłącznie przez osoby, które są z nim zaznajomione i zostały poinformowane o zagrożeniach. Prace naprawcze mogą być wykonywane wyłącznie przez producenta lub punkty serwisowe zalecane przez producenta.
- Urządzenie nie może być używane w strefach zagrożonych wybuchem lub narażonych na działanie deszczu.

166. Ryzyko resztkowe i bezpieczna praca

Nawet w przypadku użytkowania zgodnego z przeznaczeniem, ryzyko resztkowe może nadal istnieć pomimo przestrzegania wszystkich odpowiednich przepisów bezpieczeństwa ze względu na

konstrukcję określoną przez zamierzone zastosowanie. Ryzyko resztkowe można zminimalizować, jeśli przestrzegane będą instrukcje zawarte w rozdziale 5 "Użytkowanie zgodne z przeznaczeniem/niezgodne z przeznaczeniem" oraz cała instrukcja obsługi.

- Rozwaga i ostrożność zmniejszają ryzyko obrażeń ciała i uszkodzeń.
- Obrażenia spowodowane przez wyrzucone części
- Niebezpieczeństwo zatrucia tlenkiem węgla w przypadku używania w zamkniętych lub słabo wentylowanych pomieszczeniach.
- Ryzyko poparzenia gorącymi elementami
- Uszkodzenie słuchu podczas długotrwałej pracy bez ochrony słuchu

Ponadto, pomimo wszystkich informacji i środków ostrożności, może istnieć nieoczywiste ryzyko szczątkowe.

Ostrzeżenie: Rzeczywista wartość emisji drgań występująca podczas użytkowania może odbiegać od podanego w instrukcji obsługi lub przez producenta. Może to być spowodowane następującymi czynnikami, które należy wziąć pod uwagę przed i w trakcie użytkowania:

- Jeśli urządzenie jest używane prawidłowo
- Czy urządzenie jest w dobrym stanie technicznym?
- Czy poręcze są wyposażone w opcjonalne uchwyty wibracyjne i czy są one solidnie przymocowane do Korpus maszyny

Przed użyciem tego produktu należy zapoznać się z poniższymi instrukcjami oraz przepisami bezpieczeństwa obowiązującymi w danym kraju, aby chronić siebie i inne osoby przed możliwymi obrażeniami.

 Bewahren Niniejsze instrukcje bezpieczeństwa (instrukcje obsługi) należy zawsze przechowywać wraz z maszyną. Urządzenie może być obsługiwane wyłącznie przez osoby z odpowiednim doświadczeniem.



 Naprawy urządzenia muszą być wykonywane przez producenta lub firmy zalecane przez producenta.

Pierwsze kroki

- **Każda osoba pracująca z maszyną po raz pierwszy musi otrzymać praktyczny instruktaż w zakresie obsługi urządzenia i środków ochrony osobistej od doświadczonego operatora.**
- **Bądź uważny. Podchodź do pracy z rozsądkiem. Jeśli jesteś zmęczony lub pod wpływem narkotyków, alkoholu lub leków, nie wolno używać urządzenia. Nieostrożne korzystanie z urządzenia może prowadzić do poważnych obrażeń ciała**
- Przed rozpoczęciem użytkowania należy zapoznać się z urządzeniem. Nieodpowiednio poinformowani operatorzy mogą narazić siebie lub innych na niebezpieczeństwo w wyniku niewłaściwego użytkowania.
- Upewnij się, że stoisz bezpiecznie i przez cały czas utrzymujesz równowagę. Niedozwolone jest na przykład korzystanie z drabiny
- Nie używaj urządzenia do celów, do których nie jest przeznaczone (patrz rozdział

5.zamierzone/niezamierzone użycie")

- Nosić odpowiednią odzież roboczą:
 - bez biżuterii lub luźnych ubrań, mogą zostać złapani
 - Rękawice i obuwie antypoślizgowe
 - siatka na długie włosy
- Nosić odzież ochronną:
 - Ochrona słuchu
 - Okulary ochronne lub osłona twarzy
 - Rękawice robocze
 - Obuwie ochronne
 - Zatwierdzony kask w sytuacjach, w których można spodziewać się urazów głowy
- Zaleca się noszenie ochraniaczy na nogi i kamizelki ochronnej.
- Utrzymuj porządek w miejscu pracy!
- Weź pod uwagę wpływ środowiska:
 - Nie wystawiać urządzenia na działanie deszczu
 - Nie używaj urządzenia w mokrym lub wilgotnym otoczeniu.
 - Odłożyć prace w niekorzystnych warunkach pogodowych (deszcz, śnieg, lód, wiatr) ze względu na zwiększone ryzyko wypadków!
 - Zadbaj o dobre oświetlenie
 - Nie używaj urządzenia w pobliżu łatwopalnych cieczy lub gazów.
- Hałas silnika może uniemożliwić usłyszenie zagrożeń. Dlatego należy zapoznać się z otoczeniem
- Nigdy nie zostawiaj urządzenia bez nadzoru
- Podczas przerw w pracy maszyna musi być odstawiona w taki sposób, aby nikt nie był narażony na niebezpieczeństwo. Zabezpiecz maszynę przed dostępem osób nieupoważnionych
- Osoby poniżej 18 roku życia nie mogą obsługiwać urządzenia.
- Podczas pracy urządzenie należy trzymać z dala od innych osób i dzieci.
- Operator jest odpowiedzialny za wypadki lub zagrożenia dla innych osób lub ich mienia.
- Nie należy pozwalać innym osobom, zwłaszcza dzieciom, na dotykanie narzędzia lub silnika.
- Należy uważać, aby nie przeciążyć urządzenia! Lepiej i bezpieczniej pracuje się w określonym zakresie mocy
- Urządzenie należy użytkować wyłącznie z kompletnymi i prawidłowo zamontowanymi urządzeniami ochronnymi. Nie należy dokonywać żadnych zmian w urządzeniu, które mogłyby negatywnie wpłynąć na bezpieczeństwo.
- Wyłącz urządzenie i zdejmij nasadkę świecy zapłonowej ze świecy zapłonowej.
 - Dotykanie urządzenia ziemią, kamieniami, gwoździami lub innymi ciałami obcymi
 - sprawdzić, czy urządzenie nie jest uszkodzone
 - Prace naprawcze, konserwacyjne i porządkowe
 - Eliminacja usterek (np. zatkanie rury wydechowej)
 - Transport i przechowywanie
 - Opuszczanie miejsca pracy, nawet na krótkie przerwy
- Ostrzeżenie o niebezpieczeństwie związanym z obracającymi się częściami! Ryzyko obrażeń!
- Ostrzeżenie! Nie wolno pracować w pobliżu otwartych okien itp.

- Ostrzeżenie! Należy nosić środki ochrony słuchu! Ta maszyna jest niezwykle głośna
- Zaleca się, aby urządzenie było obsługiwane tylko w rozsądnych porach - nie wcześnie rano lub późnym wieczorem, gdy inni mogą przeszkadzać.
- Zaleca się poluzowanie ciał obcych za pomocą grabi i miotły przed rozpoczęciem procesu odmuchiwania/odsysania.
- Zaleca się lekkie zwilżenie powierzchni w warunkach dużego zapylenia lub użycie przystawki do podlewania
- Zaleca się odwrócenie całej nasadki dyszy dmuchawy, aby strumień powietrza mógł działać blisko podłogi.

Urządzenie należy konserwować z należytą starannością:

- Czyść urządzenie po każdym użyciu
- Opróżnij zbiornik po każdym użyciu
- Uchwyty powinny być suche i wolne od smarów.
- Postępuj zgodnie z instrukcjami konserwacji.

Sprawdź urządzenie pod kątem uszkodzeń:

- Przed dalszym użytkowaniem maszyny należy dokładnie sprawdzić urządzenia zabezpieczające, aby upewnić się, że działają one prawidłowo i zgodnie z przeznaczeniem.
- Sprawdzić, czy ruchome części działają prawidłowo i nie są zablokowane lub uszkodzone. Wszystkie części muszą być prawidłowo zamontowane i spełniać wszystkie warunki, aby zapewnić prawidłowe działanie urządzenia.
- Uszkodzone urządzenia ochronne i części muszą zostać prawidłowo naprawione lub wymienione przez nas lub uznany specjalistyczny warsztat, chyba że w instrukcji obsługi określono inaczej.
- Uszkodzone lub nieczytelne naklejki bezpieczeństwa należy wymienić.
- Nigdy nie zostawiaj klucza narzędziowego w gnieździe!
- Przed włączeniem należy zawsze sprawdzić, czy klucze i narzędzia zostały wyjęte.
- Nieużywane urządzenia należy przechowywać w suchym, zamkniętym miejscu niedostępnym dla dzieci.
- Nie naprawiaj urządzenia samodzielnie.



Nie należy wykonywać żadnych napraw urządzenia innych niż opisane w rozdziale "Konserwacja i pielęgnacja", lecz skontaktować się bezpośrednio z producentem lub autoryzowanym serwisem.



Naprawy innych części urządzenia muszą być wykonywane przez producenta lub specjalistyczny warsztat wskazany przez producenta.



Należy używać wyłącznie oryginalnych części zamiennych! Użycie innych części zamiennych lub akcesoriów może spowodować zagrożenie dla użytkownika. Producent nie ponosi odpowiedzialności za powstałe szkody.



Upewnij się, że czas pracy jest ograniczony, aby uniknąć uszkodzeń spowodowanych wibracjami i utraty słuchu.



Ostrzeżenie! W razie wypadku lub awarii, takiej jak zablokowanie funkcji zasysania, należy najpierw zatrzymać urządzenie, wyjąć wtyczkę świecy zapłonowej i upewnić się, że wszystkie ruchome części są całkowicie nieruchome. Następnie sprawdź urządzenie itp. lub skontaktuj się z naszym działem obsługi klienta.

167. Obsługa paliw



Paliwa i opary paliwa są łatwopalne i mogą spowodować poważne szkody w przypadku wdychania lub kontaktu ze skórą. Dlatego podczas obchodzenia się z paliwem należy zachować ostrożność i zapewnić dobrą wentylację.

- Przed uzupełnieniem paliwa należy wyłączyć silnik i odczekać, aż urządzenie ostygnie.
- Podczas tankowania należy unikać otwartego ognia.
- Podczas tankowania należy nosić rękawice.
- Nie tankować w zamkniętych pomieszczeniach (ryzyko wybuchu).
- Nie rozlewać paliwa ani oleju. W przypadku rozlania paliwa lub oleju należy natychmiast wyczyścić urządzenie. W przypadku rozlania paliwa lub oleju należy zmienić ubranie.
- Nie dopuścić do przedostania się paliwa do gleby.
- Po zatankowaniu należy dokładnie zamknąć korek wlewu paliwa i sprawdzić, czy nie poluzował się podczas pracy.
- Upewnij się, że korek zbiornika i przewody paliwowe są szczelne. Jeśli występują nieszczelności, nie wolno uruchamiać urządzenia.
- Paliwa należy transportować i przechowywać wyłącznie w pojemnikach oznakowanych i zatwierdzonych do tego celu.
- Nie transportować ani nie przechowywać paliwa w pobliżu łatwopalnych lub wysoce łatwopalnych substancji, iskier lub otwartego ognia. Dzieci należy trzymać z dala od paliwa.
- Odsuń się wystarczająco od miejsca tankowania, aby uruchomić urządzenie.

168. Przegląd urządzenia

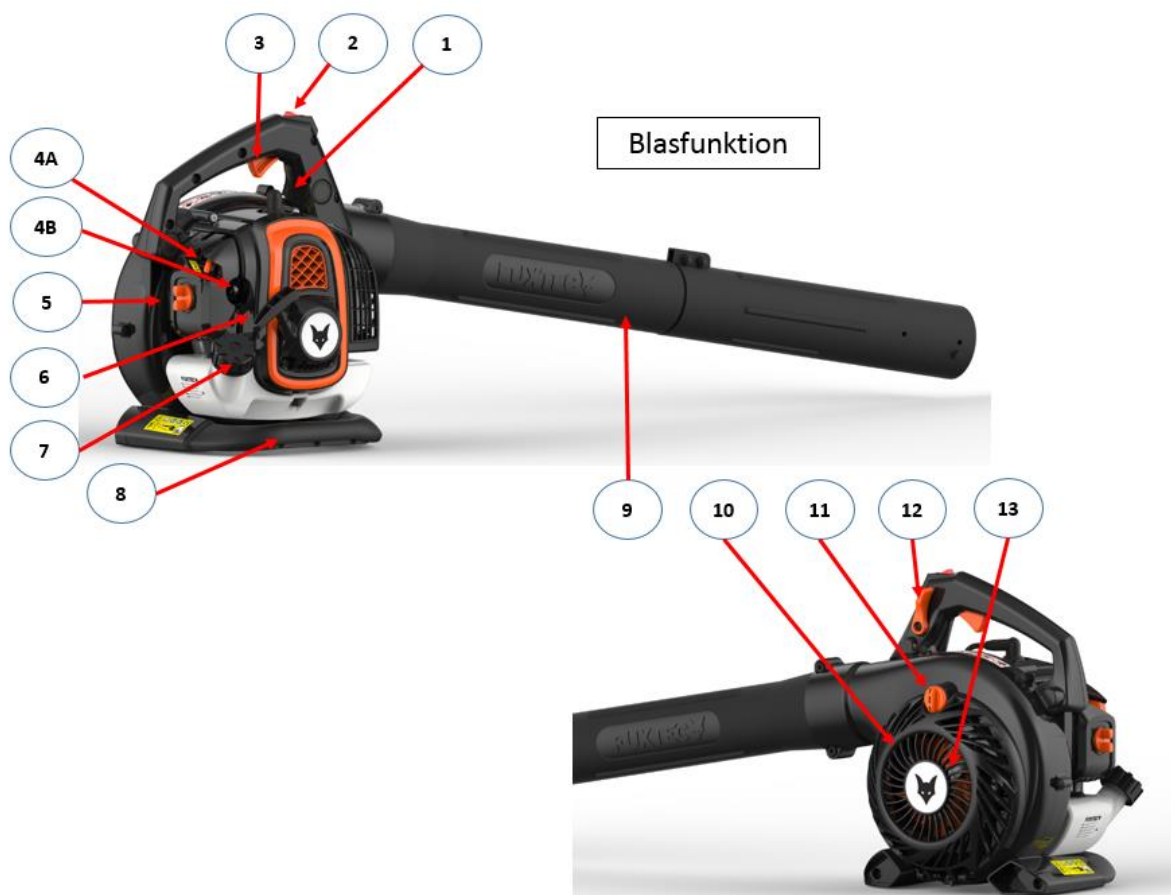

3. dźwignia przepustnicy
4A. Dźwignia ssania
4B. Pompa zalewowa
5. pokrywa filtra powietrza
6. rozrusznik linkowy (linka rozrusznika)
7. zbiornik z pokrywą
8. dolny uchwyt
9. dwuczęściowa dmuchawa
10. kratka wlotu powietrza
11. blokada kratki wlotu powietrza
12. dźwignia blokady przepustnicy
13. pazur do sieczki
14. dwuczęściowa rura ssąca (zespół rury ssącej)
15. wygięty kolektor dolotowy
16. worek na liście

Saugfunktion



169. Montaż jako dmuchawa do liści

Uwaga: Podczas instalacji i/lub prac konserwacyjnych należy zawsze wyłączać silnik! Podczas instalacji należy nosić rękawice ochronne, aby zabezpieczyć się przed skaleczeniami.

Dopasuj do siebie dwie rury wydechowe i umieść je na jednostce głównej. Upewnij się, że są przykręcone do oporu i zabezpiecz je śrubą A. Korzystanie z akcesoriów do wydmuchiwania:

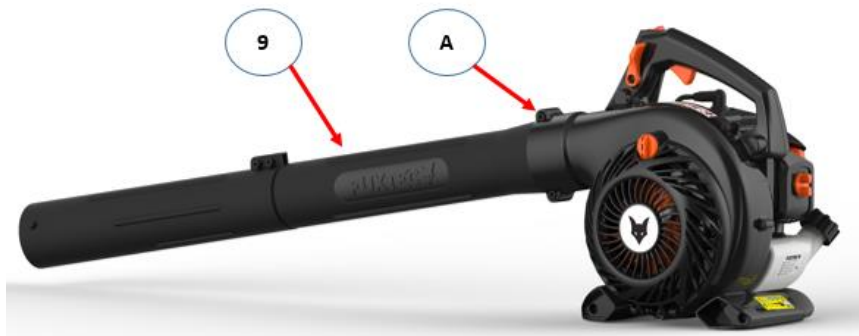

170. Montaż jako odkurzacz do liści

- Przeprowadzić stożkową rurę ssącą 15A przez duży otwór worka do zbierania liści 16B i przepchnąć zwężającą się stronę rury przez wąski otwór 16A (patrz ilustracja na stronie 14).
- Połącz wygiętą rurę wlotową 15B ze stożkowym elementem łączącym 15A, jak pokazano na ilustracji. Złącz obie części i obracaj wygiętą rurę wlotową, aż otwór na śrubę zostanie wyrównany. Skręć obie części razem.

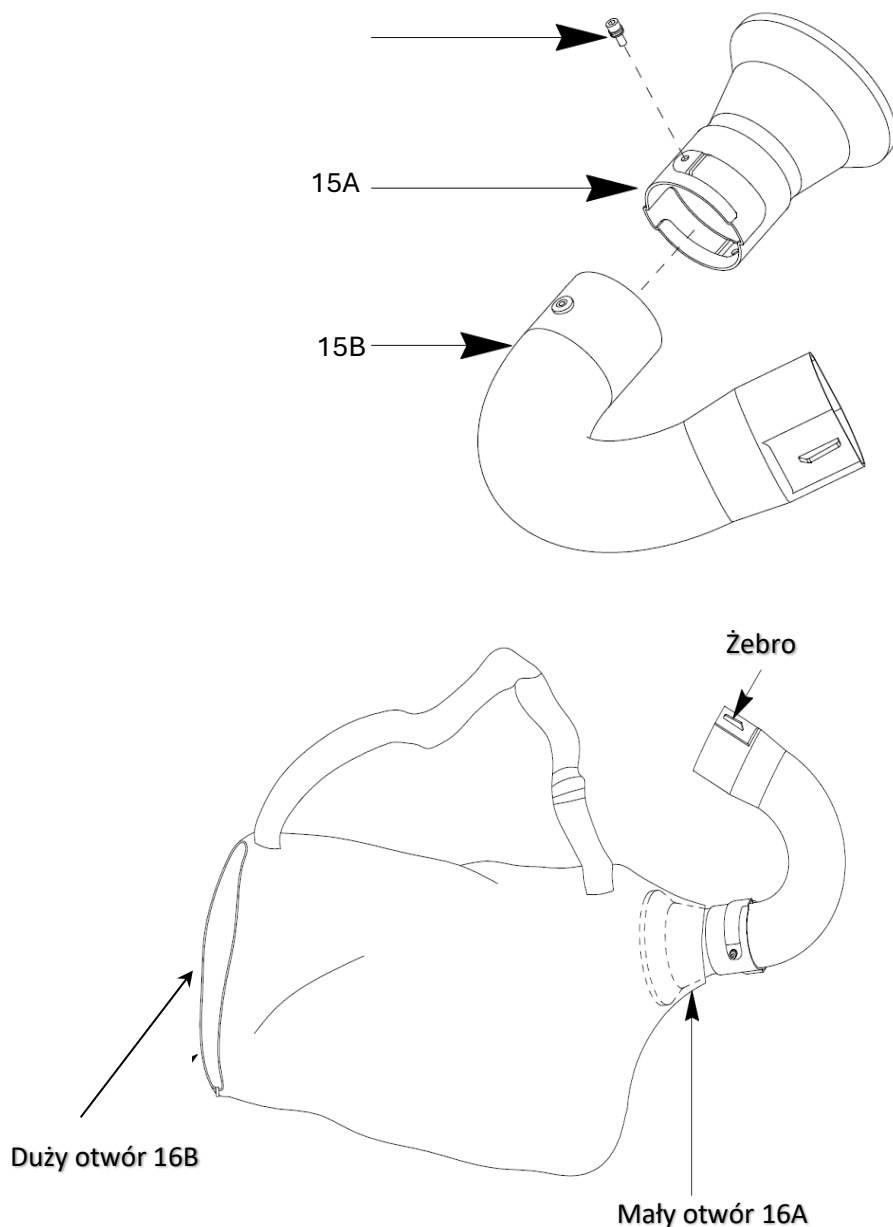

- Skręć wygiętą rurę ssącą 15, która jest teraz połączona z workiem do zbierania liści 16, z jednostką główną.
- Teraz otwórz mechanizm blokujący 11 kratki wlotu powietrza 10.
- Teraz dopasuj do siebie dwuczęściową rurę ssącą 14 i umieść je na jednostce głównej z otwartą kratką wlotu powietrza 10.

- Upewnij się, że zespół kolektora dolotowego 14 jest prawidłowo osadzony i obróć go do oporu.



171. Uruchomienie - Uzupelnianie paliwa, olej do silnikow 2-suwowych



Maszyna nie jest dostarczana napełniona mieszanką paliwową.



Napełnić urządzenie w sposób opisany w niniejszym rozdziale w części "Uruchomienie - Uzupelnianie paliwa, olej do silnikow dwusuwowych". Urządzenie jest zasilane **mieszanką 40:1** zwykłej benzyny (bezołowiowej) i oleju do silnikow dwusuwowych.



Podczas obchodzenia się z benzyną należy zachować szczególną ostrożność. Za wszelką cenę unikać palenia i otwartego ognia ze względu na ryzyko wybuchu.

Benzyna:

Liczba oktanowa co najmniej 91 RON, bezołowiowa

- Nie tankować benzyny ołowiowej, oleju napędowego ani innych niedozwolonych paliw.
- Nie należy używać benzyny o liczbie oktanowej niższej niż 91 RON. Może to doprowadzić do uszkodzenia silnika z powodu podwyższonej temperatury.
- W przypadku ciągłej pracy w wyższym zakresie prędkości należy używać benzyny o wyższej liczbie oktanowej.
- Ze względów środowiskowych zaleca się stosowanie benzyny bezołowiowej. Używanie benzyny E10 jest niedozwolone.

Olej do silnikow 2-suwowych



Nie używaj olejow czterosuwowych lub dwusuwowych do silnikow zaburtowych chłodzonych wodą ani gotowych mieszanek olejowych ze stacji benzynowych.

Stosunek mieszania 40:1

Benzyna	Olej do silnikow dwusuwowych (40:1)	Benzyna	Olej do silnikow dwusuwowych (40:1)
1 litr	0,025 litra	5 litrow	0,125 litra
2 litry	0,050 litra	10 litrow	0,250 litra

- Upewnij się, że ilość oleju została dokładnie zmierzona, ponieważ niewielkie odchylenie w ilości oleju może mieć znaczący wpływ na proporcje mieszania przy małych ilościach.
- Nie należy zmieniać proporcji mieszania, ponieważ spowoduje to zwiększenie ilości pozostałości po spalaniu, zwiększenie zużycia paliwa i zmniejszenie osiągow lub może spowodować uszkodzenie silnika.

Wymieszać benzynę i olej w czystym, zatwierdzonym i oznakowanym pojemniku z zabezpieczeniem przed przepełnieniem.

1. najpierw wlać połowę benzyny, która ma być mieszana.
- 2 Następnie wlej całą ilość oleju.
3. wstrząsnąć mieszanką.

4 Wlej resztę paliwa.

Paliwa mogą być przechowywane tylko przez ograniczony czas. Nadmiernie przechowywane paliwa i mieszanki paliwowe mogą prowadzić do problemów z rozruchem. Dlatego należy mieszać tylko tyle paliwa, ile zużywa się w ciągu miesiąca.

Paliwa należy przechowywać w zatwierdzonych i oznakowanych pojemnikach w suchym i bezpiecznym miejscu.

Pojemniki z paliwem należy przechowywać w miejscu niedostępnym dla dzieci.

Uzupełnianie paliwa w dmuchawie do liści

Wyłącz silnik i pozwól urządzeniu ostygnąć!



- Nosić rękawice ochronne!

- Unikać kontaktu ze skórą i oczami (nosić okulary ochronne)!

- Należy zawsze przestrzegać instrukcji "Postępowanie z paliwem".

1 Urządzenie należy tankować wyłącznie na zewnątrz lub w miejscach o odpowiedniej wentylacji.

2 Oczyszczyć obszar wokół miejsca napełniania. Zanieczyszczenia w zbiorniku powodują nieprawidłowe działanie.

3. ponownie wstrząsnąć pojemnikiem z mieszanką paliwową przed tankowaniem.

4 Ostrożnie otwórz korek zbiornika (7), aby uwolnić nadmiar ciśnienia.

5 Ostrożnie wlej mieszankę do dolnej krawędzi wlewu paliwa.

6. ponownie zamknąć korek wlewu paliwa.

7. Upewnij się, że korek wlewu paliwa jest dokręcony.

8 Wyczyść korek wlewu paliwa i jego okolice.

9. sprawdź szczelność zbiornika i przewodów paliwowych.

10 W razie potrzeby uruchomić pompę zalewania (4B).

11. odpowiednio oddalić się od miejsca tankowania przed uruchomieniem silnika.

172. Uruchamianie/zatrzymywanie dmuchawy do liści





Urządzenie może zostać uruchomione dopiero po zapoznaniu się z niniejszą instrukcją obsługi, przestrzeganiu wszystkich podanych w niej wskazówek i całkowitym zainstalowaniu urządzenia zgodnie z instrukcją!

- Urządzenie należy uruchamiać dopiero po jego całkowitym zmontowaniu.
- Aby uruchomić maszynę, należy oprzeć ją na podłożu i mocno przytrzymać.



1. zachować odległość od materiałów palnych.
2. zająć bezpieczną pozycję.
3. Umieść urządzenie na podłodze przed sobą.
4. Przytrzymaj urządzenie lewą ręką za górny uchwyt.
- 5 Chwyć rozrusznik linkowy prawą ręką.

Uruchamianie przy zimnym silniku



1. Przesuń przełącznik ON/OFF 2 do pozycji 1.
2. ostrożnie naciśnij pompę zalewania 4B poniżej dźwigni ssania 4A kilka razy, aż paliwo dostanie się do pompy.
3. przesunąć dźwignię ssania 4A do . 
- 4 Możesz pociągnąć dźwignię blokady  przepustnicy 12 do tyłu, aby ją podeprzeć.
- 5 Powoli wyciągnąć linkę rozrusznika 6 z uchwytu rozrusznika, aż do wycucia oporu.
6. szybko pociągnąć linkę startową, a następnie powoli ją zwolnić.



Nie wyciągaj linki rozrusznika do końca i nie pozwól, aby uchwyt rozrusznika uderzył z powrotem w silnik.

- 7 Pociągnij lekko dźwignię przepustnicy, a ssanie automatycznie powróci do pozycji wyjściowej.
8. silnik pracuje na  biegu jałowym.
- 9 Przed rozpoczęciem  pracy należy odczekać ok. 2-3 minuty, aż urządzenie rozgrzeje się na biegu jałowym, a następnie powoli pociągnąć dźwignię przepustnicy 3.

Uruchamianie z ciepłym silnikiem

1. Przesuń przełącznik ON/OFF 2 do  pozycji 1.
2. pozostawić dźwignię ssania 4A w  położeniu
- 3 Pociągnij linkę rozrusznika na uchwycie  rozrusznika, aż silnik się uruchomi.

Zatrzymanie silnika

1. zwolnić dźwignię przepustnicy 3.
2. ustawić przełącznik ON/OFF w pozycji 0.

173. Instrukcje robocze



Poniższe kontrole należy przeprowadzać regularnie przed uruchomieniem i w trakcie eksploatacji:

- Urządzenie należy zawsze trzymać obiema rękami za przedni i tylny uchwyt.
- Czy urządzenie jest kompletne i prawidłowo zainstalowane?
- Upewnij się, że wszystkie nakrętki i śruby są dokręcone.
- Czy maszyna jest w dobrym i bezpiecznym stanie?
- Czy wszystkie funkcje bezpieczeństwa są sprawne?
- Czy zbiornik paliwa jest pełny?
- Czy silnik i tłumik są wolne od osadów, liści lub smarów?
- Czy uchwyt jest czysty i suchy (bez oleju, smaru lub żywicy)?
- Czy miejsce pracy jest wolne od przeszkód, o które można się potknąć?
- Czy nosisz wymagany sprzęt ochronny?
- Czy przeczytałeś i zrozumiałeś instrukcje?
- Czy dźwignie przepustnicy poruszają się płynnie i czy dźwignie blokady przepustnicy są sprawne?
- Czy przełącznik ON/OFF działa prawidłowo?
- Upewnij się, że przekładnia jest wystarczająco nasmarowana (patrz "Konserwacja").
- **WAŻNE:** Aby uniknąć poparzenia worka na liście przez rurę wydechową, podczas skręcania w pozycji ssania należy obracać całe ciało, a nie tylko ręce. Skręcenie bioder powoduje, że ciepło z rury wydechowej jest kierowane w stronę worka na liście i istnieje ryzyko poparzenia.
- Należy upewnić się, że w obszarze roboczym nie znajdują się żadne ciała obce, takie jak kamienie, które mogłyby zostać zdmuchnięte lub zassane. Mogłyby to doprowadzić do poważnych obrażeń ciała spowodowanych przez latające części lub uszkodzenia urządzenia podczas odkurzania.



174. Konserwacja i pielęgnacja

Przed wszelkimi pracami konserwacyjnymi i czyszczeniem

- Wyłącz silnik
- Poczekaj, aż silnik się zatrzyma.
- Zdejmij nasadkę świecy zapłonowej (z wyjątkiem ustawiania prędkości obrotowej biegu jałowego).



Uwaga na obracające się części! Niebezpieczeństwo!

Nie przeprowadzać prac konserwacyjnych w pobliżu otwartego ognia ze względu na ryzyko pożaru. Prace konserwacyjne i czyszczące nieopisane w niniejszym rozdziale mogą być wykonywane wyłącznie przez serwis klienta.

Urządzenia zabezpieczające zdemontowane w celu konserwacji i czyszczenia muszą zostać odpowiednio sprawdzone i ponownie zamontowane przed użyciem.

Należy używać wyłącznie oryginalnych części. Inne części mogą prowadzić do nieprzewidzianych uszkodzeń lub stanowić zagrożenie dla użytkownika.

Konserwacja



Nosić rękawice, aby uniknąć obrażeń.

Aby zapewnić długotrwałe i niezawodne użytkowanie urządzenia, należy regularnie wykonywać następujące czynności konserwacyjne.

Sprawdź urządzenie pod kątem oczywistych usterek, takich jak

- Luźne zapięcia
- Zużyte lub uszkodzone komponenty
- Sprawdź korek wlewu paliwa i przewody paliwowe pod kątem wycieków.

Po każdym użyciu należy sprawdzić urządzenie pod kątem zużycia.

Wyczyść lub wymień filtr powietrza

Czyść filtr powietrza z kurzu i brudu co 25 godzin pracy lub co 3 miesiące, aby

- Straty wydajności,
 - Trudności początkowe,
 - zbyt wysokie zużycie paliwa
- zapobiegać.

Filtr powietrza należy czyścić co ok. 8 godzin pracy, a w szczególnie zapyłonych warunkach częściej.

1. otworzyć dźwignię rozruchu  (ssanie), aby do gaźnika nie dostały się zanieczyszczenia.
- 2 Zdejmij pokrywę filtra powietrza 5, otwierając nakrętkę motylkową.
- 3 Wyjmij piankowy filtr powietrza.
- 4 Umyj filtr powietrza w letniej wodzie z mydłem.



Nie wydmuchuj zanieczyszczeń, ponieważ istnieje ryzyko obrażeń oczu!

- 5 Wyczyść wnętrze filtra powietrza za pomocą szczotki.
6. Poczekać, aż filtr powietrza dokładnie wyschnie i wymienić go.

7 Założyć pokrywę filtra powietrza.



Regularnie wymieniaj filtr powietrza.

Uszkodzone filtry powietrza należy wymienić przed rozpoczęciem pracy.

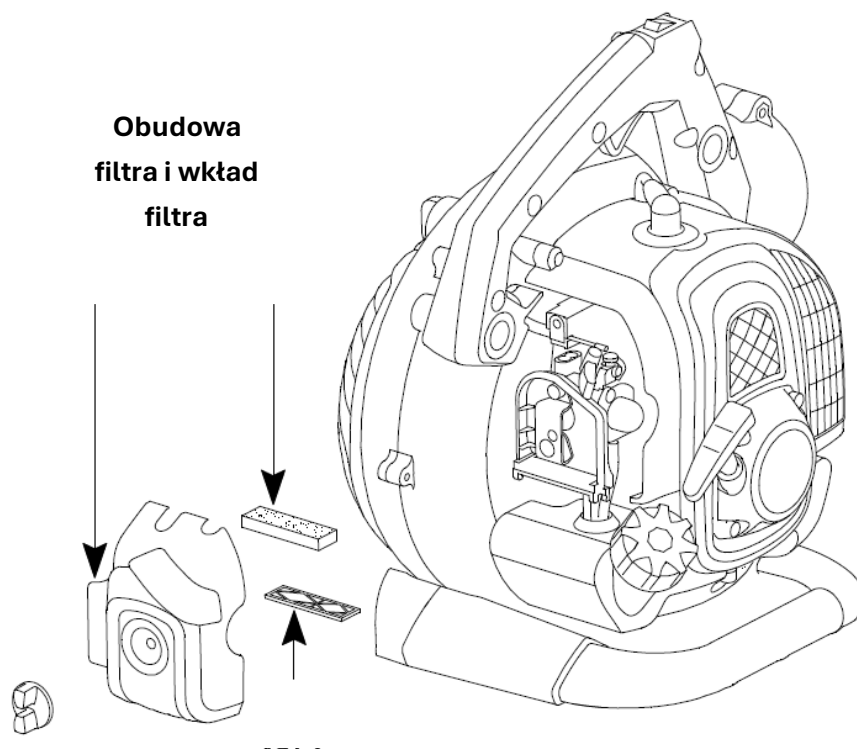

Wyczyść lub wymień filtr benzyny

Filtr benzyny należy sprawdzać co 100 godzin pracy / co 12 miesięcy. Zanieczyszczony filtr benzyny utrudnia dopływ paliwa.

Otwórz korek wlewu paliwa i wyciągnij filtr paliwa przez otwór za pomocą drucianego haka.

- Lekkie zabrudzenia → Wyjmij filtr paliwa z przewodu paliwowego i wyczyść filtr w benzynie czyszczącej.
- Silne zabrudzenie → Wymień filtr benzyny

Wymień lub sprawdź świecę zapłonową

Nie dotykaj świecy zapłonowej ani złącza świecy zapłonowej, gdy silnik pracuje. Wysokie napięcie!

Ryzyko poparzenia, gdy silnik jest gorący. Nosić rękawice ochronne!

Regularnie sprawdzaj świecę zapłonową i odległość między elektrodami co 100 godzin pracy / co 12 miesięcy.

Wykonaj następujące czynności:

1. zdjąć nasadkę świecy zapłonowej ze świecy zapłonowej.
2. Odkręć świecę zapłonową za pomocą dostarczonego klucza do świec zapłonowych.

Odstęp między elektrodami powinien wynosić od 0,6 do 0,7 mm.

Wyczyść świecę zapłonową, jeśli jest zabrudzona.

Wymień świecę zapłonową:

- z uszkodzonym korpusem izolacyjnym
- Jeśli elektrody są mocno spalone
- do mocno zabrudzonych lub zaolejonych elektrod
- co miesiąc przy regularnym działaniu

Użyj jednej z następujących świec zapłonowych: Torch BMR6A

Sprawdź iskrę zapłonową

1. zdjąć nasadkę świecy zapłonowej ze świecy zapłonowej.
2. Odkręć świecę zapłonową za pomocą dostarczonego klucza do świec zapłonowych.
3. mocno włożyć złącze świecy zapłonowej.
4. docisnąć świecę zapłonową do obudowy silnika za pomocą izolowanych szczypiec (nie w pobliżu otworu świecy zapłonowej).
5. Przesuń przełącznik ON/OFF do pozycji "1".
6. mocno pociągnąć linkę rozrusznika za uchwyt rozrusznika.

Gdy urządzenie działa prawidłowo, między elektrodami musi być widoczna iskra.

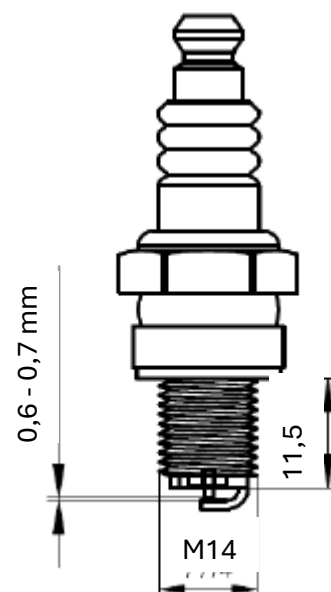

Tłumik/port wydechowy

Nie dokręcać śrub tłumika, gdy silnik jest gorący.

1. co 12 godzin pracy należy sprawdzić, czy śruby tłumika nie poluzowały się. Jeśli są poluzowane, dokręć je ręcznie.
- 2 Regularnie czyść otwór wylotowy po każdym użyciu.

Opieka

Po każdym użyciu należy dokładnie wyczyścić urządzenie, aby zapewnić jego prawidłowe działanie.

- Wyczyść obudowę miękką szczotką lub suchą szmatką.
Nie wolno używać wody, rozpuszczalników i środków polerujących.
- Upewnić się, że otwory wentylacyjne do chłodzenia silnika pozostają drożne (ryzyko przegrzania).
- **Regularnie** czyść i oliw wszystkie ruchome części.
Nie używaj smaru! Używaj oleju przyjaznego dla środowiska.

Ostrzeżenie: Jeśli konserwacja nie jest przeprowadzana regularnie, może to doprowadzić do poważnych uszkodzeń urządzenia i osób.

Ostrzeżenie: Urządzenie należy transportować tylko wtedy, gdy jest wyłączone. Dla własnego bezpieczeństwa należy zdemontować wszystkie rury ssące/dmuchające i worek na liście.

175. Dane techniczne

Model	FX-LBS126P
Oznaczenie	Spalinowa dmuchawa do liści / odkurzacz 3 w 1
Silnik	1E34F-G1
Przemieszczenie	25,4 cm ³
Moc (kW)	0,75 kW przy 7500 obr.
Prędkość maksymalna	9000 obr.
Bezczynność	3000±200 obr.
Pojemność zbiornika	500 ml
2-suwowa mieszanka benzynowa	40 : 1
Zużycie benzyny	390g/h
Poziom ciśnienia akustycznego L _{pA}	86,5dB(A), K= 3dB(A)
Zmierzony poziom mocy akustycznej L _{WA}	106,3 dB(A), K=2dB(A)
Gwarantowany poziom mocy akustycznej, L _{WA} (2000/14/WE i 2005/88/WE)	108 dB(A)
Uchwyt wibracyjny	2,194 m/s ² , K=1,5 m ²
Zmierzone natężenie przepływu powietrza Funkcja nadmuchu	10,6 m ³ /min
Pojemność worka na liście	60 L
Waga (zbiornik pusty)	4,7 kg

OSTRZEŻENIE: Można używać wyłącznie autoryzowanych oryginalnych części zamiennych określonych w niniejszej instrukcji obsługi. Niezatwierdzone części zamienne mogą spowodować poważne obrażenia.

176. Rozwiązywanie problemów

1. trudności podczas uruchamiania

Sytuacja		Przyczyna	Rozwiązanie
Brak iskry zapłonowej	Świeca zapłonowa	Osad węglowy między diodami świecy zapłonowej	Wyczyść świecę zapłonową. Wyreguluj odstęp 0,6~0,7 mm, wymień świecę zapłonową
	inne	Uszkodzona cewka zapłonowa Zbyt słaby magnes koła zamachowego	Wymień cewkę zapłonową lub koło zamachowe
Słaba iskra	Kompresja	Zbyt dużo benzyny w komorze spalania, złe paliwo lub woda w zbiorniku.	Wykręć świecę zapłonową i pozostaw do wyschnięcia, wymień paliwo.
	Gaźnik nie pompuje już oleju.	Zablokowany przewód olejowy	Wyczyść gaźnik i przewody.
	Normalny dopływ oleju, ale niska kompresja	Zużyte pierścienie tłokowe, niedokręcona świeca zapłonowa, niedokręcona głowica cylindrów, nieprawidłowy luz zaworowy lub rozrząd.	Wymienić dokręcić śruby Wymienić lub wyregulować
	Normalne zasilanie olejem i dobra iskra zapłonowa	Słaby kontakt między iskrownikiem a świecą zapłonową	Wymień lub sprawdź

2. trudności podczas pracy

Sytuacja	Przyczyna	Rozwiązanie
Silnik nie przyspiesza	Dławik w pozycji "ZIMNY START", zatkany układ wydechowy, brak dopływu powietrza, zużyte części ruchome, słaba iskra zapłonowa, nadmierny luz zaworowy, zabrudzona głowica cylindrów.	Otworzyć ssanie, wymienić układ wydechowy Sprawdzić lub wymienić cewkę zapłonową, wyregulować koło zamachowe, świecę zapłonową
Wyciek płynów eksploatacyjnych	Zatkane przewody do gaźnika Nieprawidłowa przerwa między świecami zapłonowymi	Wymienić przewody i gaźnik Wyregulować wymiar szczeliny
Silnik Ogłosy	Nieprawidłowa pozycja ssania, Uszkodzony wałek rozrządu	Sprawdź, czy dźwignia ssania jest ustawiona w pozycji ciepłej, Sprawdź/wymień wałek rozrządu
Wyciek z gaźnika	Awaria zaworu zwrotnego na korku zbiornika	Wymień korek wlewu paliwa
	Zużyta uszczelka gaźnika	Wymień gaźnik lub uszczelkę

177. Obsługa klienta

Naprawę zakupionego urządzenia należy zlecać wyłącznie wykwalifikowanym specjalistom i tylko przy użyciu oryginalnych części zamiennych. Zapewni to utrzymanie bezpieczeństwa urządzenia. Jeśli nie posiadasz adresów autoryzowanych punktów serwisowych, skontaktuj się z biurem sprzedaży, w którym zakupiono urządzenie.

Kontakt: FUXTEC GmbH, Kappstraße 69, 71083 Herrenberg, info@fuxtec.de

178. Gwarancja

Okres gwarancji wynosi 24 miesiące od daty zakupu. Dowód zakupu należy przechowywać w bezpiecznym miejscu. Z gwarancji wyłączone są części zużywające się oraz uszkodzenia spowodowane niewłaściwym użytkowaniem, użyciem siły, modyfikacjami technicznymi, użyciem niewłaściwych akcesoriów lub nieoryginalnych części zamiennych oraz próbami naprawy przez niewykwalifikowany personel. Naprawy gwarancyjne mogą być wykonywane wyłącznie przez autoryzowanych sprzedawców.

179. Instrukcje dotyczące utylizacji

W celu utylizacji urządzenia należy skontaktować się z lokalnymi władzami. Wszelkie materiały eksploatacyjne, takie jak benzyna i olej, należy usuwać z wyprzedzeniem.

180. Deklaracja zgodności UE

Niniejszym oświadczamy,

FUXTEC GmbH - Kappstraße 69 - 70183 Herrenberg - Niemcy

że maszyna wskazana poniżej jest zgodna z odpowiednimi podstawowymi wymogami bezpieczeństwa i ochrony zdrowia dyrektyw WE ze względu na jej projekt i konstrukcję oraz wersję wprowadzoną przez nas na rynek.

Niniejsza deklaracja odnosi się wyłącznie do maszyny w stanie, w jakim została wprowadzona na rynek; części i/lub modyfikacje zamontowane później przez użytkownika końcowego nie są brane pod uwagę.

1. produkt / funkcja: spalinowa dmuchawa do liści / odkurzacz

2. oznaczenie typu: FX-LBS126P

Odpowiednie dyrektywy WE: Dyrektywa maszynowa 2006/42/WE

Dyrektywa 2000/14/WE w sprawie hałasu

Kompatybilność elektromagnetyczna (EMC) 2014/30/UE

mierzona moc Poziom mocy akustycznej 106,3, K= 2,0dB (A)

warantowany poziom mocy akustycznej 108dB (A)

. zastosowane normy zharmonizowane: EN15503:2009/A2:2015

EN ISO 14982:2009

Herrenberg, 09.05.2023 r.



Leonhard Zirkler

Producent:

FUXTEC GmbH

Kappstrasse 69

71083 Herrenberg

NIEMCY

Przechowywanie dokumentów technicznych:

FUXTEC GmbH, Kappstraße 69, 71083 Herrenberg, Niemcy

Leonhard Zirkler, dyrektor zarządzający

Slovenská verzia



FUXTEC

ORIGINÁLNY NÁVOD NA POUŽITIE

Benzínový fúkač/vysávač lístia

FUXTEC FX-LBS126P



Váš nový prístroj bol vyvinutý a skonštruovaný tak, aby spĺňal vysoké nároky spoločnosti FUXTEC, ako je jednoduchá obsluha a bezpečnosť používateľa. Pri správnom zaobchádzaní vám tento prístroj bude spoľahlivo slúžiť mnoho rokov.



VAROVANIE: Aby sa znížilo riziko úrazu, musí používateľ pred uvedením zariadenia do prevádzky prečítať a pochopiť tento návod.

FUXTEC GmbH

Kappstrasse 69, 71083 Herrenberg – Nemecko

181. Úvod

Ďakujeme vám za kúpu vysávača/fúkača lístia našej spoločnosti. Tento návod na obsluhu vám vysvetlí, ako najlepšie obsluhovať vysávač lístia. Pred použitím si prosím pozorne prečítajte tento návod na obsluhu, stroj obsluhujte správne a pracujte bezpečne. Vzhľadom na ďalší vývoj stroja je možné, že nie všetky detaily vášho stroja budú zodpovedať informáciám uvedeným v návode na obsluhu. Prosíme vás preto o pochopenie.

182. Obsah balenia

- Benzínový fúkač/vysávač lístia FX-LBS126P
- 1x fúkacia trubica, stredná časť
- 1x fúkacia rúrka pre pevný podklad, rovná verzia
- 2-dielna sacia rúrka
- Vrečko na lístie s popruhom a dvojdielna ohybná pripojovacia rúrka
- Taška na náradie
- Návod na použitie

Po rozbalení skontrolujte obsah kartónu, či je

- úplnosť
- prípadné poškodenia spôsobené prepravou





Reklamácie ihneď oznámte predajcovi, dodávateľovi alebo výrobcovi. Neskoršie reklamácie nemôžu byť uznané.

183. Prevádzkové časy

V súlade s nariadením o ochrane pred hlukom strojov zo septembra 2002 sa fúkače lístia nesmú používať v čistých, všeobecných a špeciálnych obytných zónach, malých sídlisk, špeciálnych oblastiach slúžiacich na rekreáciu, kúpeľných a klinických oblastiach a oblastiach určených na ubytovanie cudzincov, ako aj na pozemkoch nemocníc a ošetrovateľských zariadení v nedeľu a sviatky, ako aj v pracovné dni od 20:00 do 7:00 hod. Dodržiavajte tiež regionálne predpisy týkajúce sa ochrany pred hlukom.

184. Bezpečnostné symboly na stroji a v návode na obsluhu

Poskytujú dôležité informácie o produkte alebo pokyny k jeho používaniu.

	Pred použitím zariadenia si dôkladne prečítajte návod na obsluhu a oboznámte sa so zariadením
	Počas používania zariadenia noste ochranu očí, úst a sluchu
	Vždy noste ochranné rukavice
	Pri fúkaní proti prekážkam, ako sú napr. stromy, buďte opatrní, predmety sa môžu odraziť späť
	Uistite sa, že sa v okruhu 15 m od pracoviska nenachádzajú žiadne osoby. Pozor, nebezpečenstvo poranenia!
	Pozor, horúce súčasti. Pozor, nebezpečenstvo popálenia!
	Pri otvorenom kryte nesiahajte do noža drviča! Pozor, nebezpečenstvo poranenia!
	Nevysávajte žiadne ostré alebo kovové predmety! Pozor, nebezpečenstvo poranenia!
	Žiaden otvorený oheň. Pozor, nebezpečenstvo požiaru!
	Zaručená hladina hluku zodpovedá zákonným smerniciam o hluku



Nebezpečná situácia alebo hroziace nebezpečenstvo. Nedodržanie týchto pokynov môže mať za následok zranenia alebo poškodenie majetku.

Dôležité pokyny pre správne zaobchádzanie so zariadením. Nedodržanie týchto pokynov môže viesť k poruchám stroja.

 Pokyny pre používateľov. Tieto pokyny vám pomôžu optimálne využívať všetky funkcie stroja.

Montáž, obsluha a údržba zariadenia. Tu je presne vysvetlené, čo musíte urobiť.

185. Určené/neurčené použitie

Benzínový fúkač/vysávač lístia je určený výlučne na fúkanie a vysávanie lístia. K správne použitiu patrí aj prečítanie a dodržiavanie návodu na obsluhu pred každým použitím. Pred a počas používania je potrebné skontrolovať stroj, či nie je mechanicky poškodený. V prípade nutných opráv kontaktujte svojho odborného predajcu.

Používajte iba náhradné diely schválené výrobcom alebo originálne náhradné diely. Stroj smie byť používaný iba v otvorenom priestore záhrady.

Pri použití neschválených alebo neoriginálnych náhradných dielov zodpovedá za vzniknuté škody na majetku a zranenia osôb obsluha, a nie výrobca.

Akékoľvek iné použitie ako uvedené vyššie sa považuje za nesprávne použitie:

- K správne použitiu patrí aj prečítanie a dodržiavanie návodu na obsluhu
- Pri použití neschválených alebo neoriginálnych náhradných dielov zodpovedá za vzniknuté škody na majetku alebo zranenia osôb obsluha, a nie výrobca
- Akékoľvek iné použitie ako vyššie uvedené sa považuje za nesprávne použitie
- K správne použitiu patrí aj dodržiavanie prevádzkových, údržbových a opravárenských podmienok predpísaných výrobcom a dodržiavanie bezpečnostných pokynov uvedených v návode
- Je potrebné zohľadniť platné príslušné predpisy na prevenciu úrazov, ako aj ostatné všeobecne uznávané pravidlá pracovného lekárstva a bezpečnostnej techniky
- Akékoľvek ďalšie použitie sa považuje za nesprávne. Výrobca nezodpovedá za škody akéhokoľvek druhu, ktoré z toho vyplývajú: riziko znáša výlučne používateľ
- Vlastné úpravy na stroji vylučujú zodpovednosť výrobcu za akékoľvek škody, ktoré z nich vyplývajú
- Zariadenie smú montovať, používať a udržiavať len osoby, ktoré sú s ním oboznámené a informované o nebezpečenstvách. Opravné práce smie vykonávať len výrobca alebo servisné strediská odporúčané výrobcom
- Stroj sa nesmie používať v prostredí s nebezpečenstvom výbuchu ani vystavovať dažďu

186. Zvyškové riziká a bezpečná práca

Aj pri použití v súlade s určením môžu napriek dodržiavaniu všetkých príslušných bezpečnostných predpisov existovať zvyškové riziká v dôsledku konštrukcie určenej na daný účel použitia. Zvyškové riziká je možné minimalizovať, ak sa dodržia pokyny uvedené v časti „Použitie v súlade s určením/použitie v rozpore s určením“ v kapitole 5, ako aj celá obsluhová príručka.

- Ohľaduplnosť a opatrnosť znižujú riziko poranenia osôb a poškodenia
- Zranenie odletujúcimi časťami

- Nebezpečenstvo otravy oxidom uhoľnatým pri používaní v uzavretých alebo zle vetraných priestoroch
- Nebezpečenstvo popálenia horúcimi súčastami
- Pri dlhodobej práci bez ochrany sluchu môže dôjsť k poškodeniu sluchu

Okrem toho môžu napriek všetkým informáciám a opatreniam existovať skryté riziká.

Upozornenie: Skutočná hodnota emisií vibrácií počas používania stroja sa môže líšiť od hodnoty uvedenej v návode na obsluhu alebo výrobcom. Môžu to spôsobiť nasledujúce vplyvné faktory, ktoré je potrebné zohľadniť pred každým použitím alebo počas používania:

- Používa sa stroj správne
- Je stroj v dobrom prevádzkovom stave
- Sú namontované držadlá, prípadne voliteľné antivibračné rukoväte, a sú pevne pripevnené k tele stroja

Pred uvedením tohto výrobku do prevádzky si prečítajte nasledujúce pokyny a bezpečnostné predpisy platné vo vašej krajine, aby ste ochránili seba aj ostatných pred možnými zraneniami.

 Tieto bezpečnostné pokyny (návod na použitie) vždy uchovávajte pri stroji. Stroj smú



obsluhovať len osoby s dostatočnými skúsenosťami.

Opravy zariadenia smie vykonávať výrobca alebo ním odporúčané firmy.



Prvé kroky

- **Kto pracuje so strojom po prvýkrát, musí absolvovať praktické zaškolenie do obsluhy zariadenia a byť vybavený osobnými ochrannými prostriedkami od skúseného obsluhujúceho**
- **Buďte pozorní. Pracujte s rozvahou. Ak ste unavení alebo pod vplyvom drog, alkoholu alebo liekov, nesmiete zariadenie používať. Neopatrnosť pri používaní zariadenia môže viesť k vážnym zraneniam**
- Pred použitím sa oboznámte so zariadením. Nedostatočne informovaní obsluhujúci môžu nesprávnym používaním ohroziť seba alebo iné osoby
- Zabezpečte si pevnú oporu a vždy udržiajte rovnováhu. Používanie napr. rebríka nie je povolené
- Nepoužívajte zariadenie na účely, na ktoré nie je určené (pozri kapitolu „5. Určené/neurčené použitie“)
- Noste vhodné pracovné oblečenie:
 - žiadne šperky ani voľné oblečenie, ktoré by sa mohlo zachytiť
 - rukavice a obuv s protišmykovou podrážkou
 - ak máte dlhé vlasy, použite sieťku na vlasy
- Noste ochranné oblečenie:
 - ochranu sluchu
 - ochranné okuliare alebo ochranný štít
 - pracovné rukavice
 - bezpečnostná obuv

- certifikovaná prilba v situáciách, v ktorých hrozí poranenie hlavy
- Odporúča sa nosiť chrániče nôh a bezpečnostnú bundu
- Udržujte svoje pracovisko v poriadku!
- Zohľadnite vplyvy okolia:
 - Nevystavujte stroj dažďu
 - Stroj nepoužívajte vo vlhkom alebo mokrom prostredí
 - Pri nepriaznivom počasí (dážď, sneh, ľad, vietor) odložte prácu kvôli zvýšenému riziku úrazu!
 - Zabezpečte dobré osvetlenie
 - Stroj nepoužívajte v blízkosti horľavých kvapalín alebo plynov
- V dôsledku hluku motora môžete prípadné nebezpečenstvo nepočuť. Preto sa oboznámte so svojím okolím
- Stroj nikdy nenechávajte bez dozoru
- Počas prestávok v práci odložte stroj tak, aby nikomu nehrozilo nebezpečenstvo. Zabezpečte stroj proti neoprávnenému prístupu
- Osoby mladšie ako 18 rokov nesmú stroj obsluhovať
- Keď je stroj v prevádzke, držte ho mimo dosahu iných osôb a detí
- Obsluhujúca osoba nesie zodpovednosť za úrazy alebo ohrozenie, ktoré vzniknú iným osobám alebo ich majetku
- Nedovoľte iným osobám, najmä deťom, dotýkať sa náradia alebo motora
- Dávajte pozor na preťaženie zariadenia! V uvedenom výkonovom rozsahu pracujete lepšie a bezpečnejšie
- Používajte zariadenie len s kompletnými a správne namontovanými ochrannými zariadeniami. Na stroji nevykonávajte žiadne úpravy, ktoré by mohli ohroziť bezpečnosť
- Vypnite zariadenie a vytiahnite zapalovaciu sviečku zo zapalovacej sviečky
 - ak sa stroj dotkne zeme, kameňov, klinec alebo iných cudzích predmetov
 - skontrolujte, či nie je zariadenie poškodené
 - Opravné práce, ako aj údržbárske a čistiace práce
 - Odstránenie porúch (napr. upchanie fúkacej trubice)
 - Preprava a skladovanie
 - Opustenie pracovného priestoru, aj pri krátkodobých prestávkach
- Upozornenie na nebezpečenstvo rotujúcich častí! Nebezpečenstvo poranenia!
- Upozornenie! Nepracujte v blízkosti otvorených okien atď.
- Upozornenie! Používajte ochranu sluchu! Tento stroj je mimoriadne hlučný
- Odporúča sa prevádzkovať stroj len v primeraných časoch – nie skoro ráno alebo neskoro večer, keď by to mohlo rušiť ostatných
- Odporúča sa pred začatím fúkania/odsávania odstrániť cudzie predmety pomocou hrabí a metly
- V prašných podmienkach sa odporúča povrch mierne navlhčiť alebo použiť zavlažovací nástavec
- Odporúča sa otočiť celú fúkaciu trysku, aby prúd vzduchu pracoval blízko pri zemi

O zariadenie sa starajte s náležitou starostlivosťou:

- Stroj vyčistite po každom použití

- Po každom použití vyprázdnite nádrž
- Udržujte rukoväťe suché a bez mastnoty.
- Dodržiavajte pokyny na údržbu.

Skontrolujte stroj, či nie je poškodený:

- Pred ďalším používaním stroja je potrebné starostlivo skontrolovať, či ochranné zariadenia fungujú bez porúch a v súlade s určením.
- Skontrolujte, či pohyblivé časti fungujú bezchybne a nezablokujú sa, alebo či nie sú poškodené. Všetky časti musia byť správne namontované a spĺňať všetky podmienky, aby bola zabezpečená bezchybná prevádzka stroja.
- Poškodené ochranné zariadenia a časti musia byť riadne opravené alebo vymenené nami alebo uznávaným odborným servisom, pokiaľ nie je v návode na použitie uvedené inak.
- Poškodené alebo nečitateľné bezpečnostné nálepky je potrebné vymeniť.
- Nikdy nenechávajte v stroji zasadený kľúč!
- Pred zapnutím vždy skontrolujte, či sú kľúče a náradie odstránené.
- Nepoužívané zariadenia uchovávajte na suchom, uzatvorenom mieste mimo dosahu detí.
- Neopravujte stroj sami.



Na stroji nevykonávajte žiadne ďalšie opravy, ako sú popísané v kapitole „Údržba a starostlivosť“, ale obráťte sa priamo na výrobcu alebo autorizovaný servis.



Opravy ostatných častí stroja musí vykonávať výrobca alebo ním určený odborný servis.



Používajte iba originálne náhradné diely! Použitie iných náhradných dielov alebo príslušenstva môže predstavovať nebezpečenstvo pre používateľa. Výrobca nezodpovedá za škody, ktoré z toho vyplývajú.



Dbajte na obmedzenie prevádzkovej doby, aby ste predišli poškodeniu spôsobenému vibráciami a poškodeniu sluchu.



Upozornenie! V prípade nehody alebo poruchy, napr. zablokovania sacieho mechanizmu, najskôr zastavte stroj, odpojte zapaľovaciu sviečku a uistite sa, že všetky pohyblivé časti sú úplne v pokoji. Potom skontrolujte zariadenie atď. alebo sa obráťte na náš servis.

187. Zaobchádzanie s palivami



Palivá a výpary z palív sú horľavé a pri vdýchnutí alebo kontakte s pokožkou môžu spôsobiť vážne poškodenia. Preto je pri manipulácii s palivom potrebná opatrnosť a je potrebné zabezpečiť dobré vetranie.

- Pred tankovaním vypnite motor a nechajte zariadenie vychladnúť.
- Pri tankovaní sa vyhňte otvorenému ohňu.
- Pri tankovaní noste rukavice.
- Netankujte v uzavretých priestoroch (nebezpečenstvo výbuchu).
- Nerozlievajte palivo ani olej. Ak ste rozliali palivo alebo olej, stroj ihneď očistite. Ak ste si poliali oblečenie palivom alebo olejom, prezlečte sa.
- Nenechajte palivo vniknúť do pôdy.

- Po natankovaní opäť starostlivo uzavrite uzáver palivovej nádrže a skontrolujte, či sa počas prevádzky neuvoľní.
- Dávajte pozor, aby uzáver palivovej nádrže a palivé potrubia boli tesné. V prípade netesnosti nesmie byť zariadenie uvedené do prevádzky.
- Palivá prepravujte a skladujte iba v nádobách, ktoré sú na to určené a schválené.
- Palivá neprepravujte a neskladujte v blízkosti horľavých alebo ľahko zápalných látok, ako aj iskier alebo otvoreného ohňa. Udržujte deti v dostatočnej vzdialenosti od palív.
- Pred spustením zariadenia sa dostatočne vzdialte od miesta tankovania.

188. Prehľad stroja

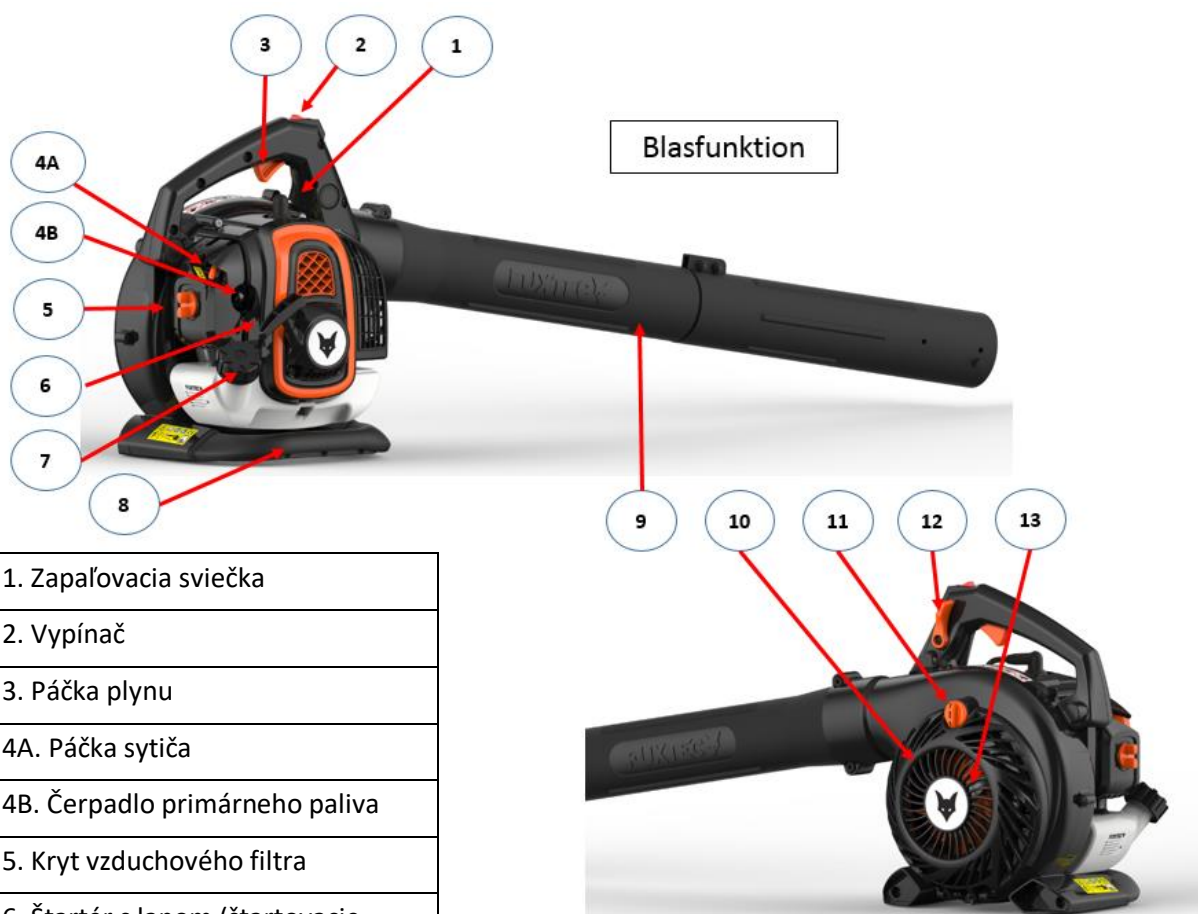

1. Zapaľovacia sviečka
2. Vypínač
3. Páčka plynu
4A. Páčka sytiča
4B. Čerpadlo primárneho paliva
5. Kryt vzduchového filtra
6. Štartér s lanom (štartovacie lanko)
7. Nádrž s viečkom
8. Spodná rukoväť
9. Dvojdielna fúkačka
10. Mriežka nasávania vzduchu
11. Zámok mriežky na prívod vzduchu
12. Páčka na aretáciu plynu
13. Drvič
14. Dvojdielna sacia rúrka (sacia jednotka)
15. Ohnutá sacia rúrka
16. Vrecúško na lístie

Saugfunktion



189. Montáž ako fúkač lístia

Upozornenie: Pri montážnych a/alebo údržbových prácach vždy vypnite motor! Pri montáži noste ochranné rukavice, aby ste sa chránili pred porezaním.

Zasuňte obe sacie rúrky do seba a umiestnite ich na hlavnú jednotku. Uistite sa, že sú dotiahnuté až na doraz, a zaistite ich skrutkou A. Použitie fúkacích nastavcov:



190. Montáž ako vysávač lístia

- Prevedte kužeľovité sacie rúrko 15A cez veľký otvor zberného vaku na lístie 16B a zasuňte zužujúcu sa stranu rúrka cez úzky otvor 16A (pozri obrázok na str. 14).
- Pripojte ohnutú sacú rúrku 15B ku kužeľovému nastavcu 15A, ako je znázornené na obrázku. Zložte obe časti dohromady a otočte ohnutú sacú rúrku, kým sa otvor pre skrutku nezhoduje. Obe časti k sebe prišraubujte.

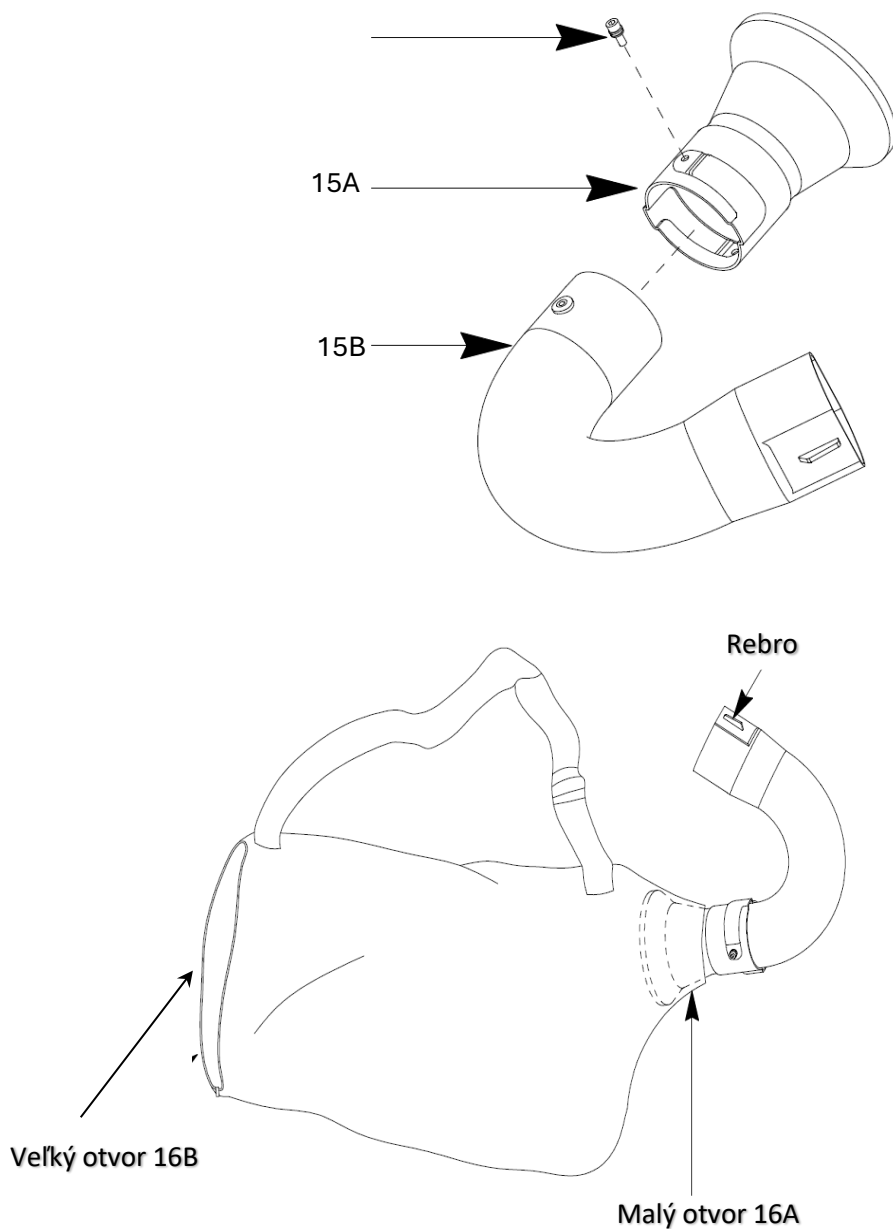

- Na hlavnej jednotke otočte ohnutú sacú rúrku 15, ktorá je teraz pripojená k vrečku na lístie 16.
- Teraz otvorte poistku 11 mriežky nasávania vzduchu 10.
- Teraz zmontujte dvojdielnu sacú rúrku 14 a umiestnite ju na hlavnú jednotku pri otvorenej mriežke na nasávanie vzduchu 10.

- Skontrolujte, či je sací systém 14 správně nasazený, a dotiahnite ho až na doraz.



191. Uvedenie do prevádzky – tankovanie, olej pre dvojtaktné motory



Stroj sa dodáva bez palivovej zmesi.



Náplň do zariadenia doplňte podľa pokynov v tejto kapitole v časti „Uvedenie do prevádzky – tankovanie, olej pre dvojtaktné motory“. Zariadenie je poháňané **zmesou v pomere 40:1** z bežného benzínu (bezolovnatého) a oleja pre dvojtaktné motory.



Pri manipulácii s benzínom je potrebná zvýšená opatrnosť. Vzhľadom na nebezpečenstvo výbuchu sa bezpodmienečne vyhnite fajčeniu a otvorenému ohňu.

Benzín:

Oktanové číslo minimálne 91 RON, bezolovnatý

- Nenapĺňajte olovnatý benzín, naftu ani iné nepovolené palivá.
- Nepoužívajte benzín s oktanovým číslom nižším ako 91 ROZ. To môže viesť k poškodeniu motora v dôsledku zvýšených teplôt motora.
- Ak pracujete trvalo vo vyššom rozsahu otáčok, používajte benzín s vyšším oktanovým číslom.
- Z dôvodov ochrany životného prostredia sa odporúča používať bezolovnatý benzín. Používanie palív E10 nie je povolené.

Olej pre dvojtaktné motory



Nepoužívajte oleje pre štvorvalcové motory ani oleje pre dvojvalcové motory určené pre vodou chladené vonkajšie motory, ako aj hotové zmesi z čerpacích staníc.

Pomer zmesi 40:1

Benzín	Olej pre dvojtaktné motory (40:1)	Benzín	Olej pre dvojtaktné motory (40:1)
1 liter	0,025 litra	5 litrov	0,125 litra
2 litre	0,050 litra	10 litrov	0,250 litra

- Dbajte na presné odmeranie množstva oleja, pretože pri malých množstvách má aj malá odchýlka v množstve oleja výrazný vplyv na pomer zmesi.
- Nemeníte pomer zmesi, pretože to vedie k zvýšenému množstvu spalínových zvyškov, zvýšeniu spotreby paliva a zníženiu výkonu, alebo môže dôjsť k poškodeniu motora.

Benzín a olej zmiešajte v čistej nádobe, ktorá je schválená a označená pre benzín a je vybavená ochranou proti preplneniu.

1. Najskôr nalejte polovicu benzínu, ktorý sa má zmiešať.
2. Potom nalejte celé množstvo oleja.
3. Zmes pretrepte.
4. Nalejte zvyšok paliva.

Palivá majú obmedzenú skladovateľnosť, pretože starnú. Zostarnuté palivá a palivové zmesi môžu spôsobiť problémy pri štartovaní. Preto zmiešajte len toľko paliva, koľko spotrebujete za mesiac. Palivá skladujte v suchu a bezpečne v nádobách, ktoré sú na tento účel schválené a označené. Dbajte na to, aby boli nádoby s palivom uložené mimo dosahu detí.

Tankovanie fúkača lístia

Vypnite motor a nechajte zariadenie vychladnúť!



- Noste ochranné rukavice!

- Vyhňte sa kontaktu s pokožkou a očami (noste ochranné okuliare)!

- Bezpodmienečne dodržiavajte pokyny v časti „Zaobchádzanie s palivom“.

1. Stroj dopĺňajte palivom iba vonku alebo v dostatočne vetraných priestoroch.
2. Vyčistite okolie plniaceho otvoru. Nečistoty v nádrži spôsobujú poruchy prevádzky.
3. Pred tankovaním znovu pretrepte nádobu s palivovou zmesou.
4. Opatrne otvorte viečko palivovej nádrže (7), aby sa mohol uvoľniť prípadný prebytok tlaku.
5. Zmes opatrne nalejte až po spodný okraj plniaceho otvoru.
6. Znovu uzavrite uzáver palivovej nádrže.
7. Uistite sa, že uzáver palivovej nádrže je tesný.
8. Vyčistite uzáver palivovej nádrže a okolie.
9. Skontrolujte, či z nádrže a palivových potrubí neuniká palivo.
10. V prípade potreby stlačte primingové čerpadlo (4B).
11. Pred naštartovaním motora sa vzdialte v dostatočnej vzdialenosti od miesta tankovania.

192. Spustenie/vypnutie fúkača lístia s





Zariadenie nesmie byť uvedené do prevádzky skôr, ako si prečítate tento návod na obsluhu, dodržíte všetky uvedené pokyny a zariadenie bude kompletne a podľa predpisov zmontované!

- Spúšťajte len vtedy, ak je stroj kompletne zmontovaný.
- Pri spúšťaní zariadenie oprite o zem a pevne ho pridržite.



1. Dodržujte bezpečnú vzdialenosť od horľavých materiálov.
2. Zaujmite bezpečnú polohu.
3. Položte stroj pred seba na zem.
4. Ľavou rukou pridržite stroj za hornú rukoväť.
5. Pravou rukou uchopte lanový štartér.

Štartovanie za studena



1. Posuňte vypínač 2 do polohy 1.
2. Opatrne niekoľkokrát stlačte primárne čerpadlo 4B pod páčkou sytiča 4A, kým sa palivo nedostane do čerpadla.
3. Posuňte páčku sytiča 4A do polohy . 
4. Pre uľahčenie môžete potiahnuť  páčku aretácie plynu 12 dozadu.
5. Pomaly vytiahnite štartovacie lanko 6 na štartovacej rukoväti až do odporu.
6. Rýchlo potiahnite štartovacie lanko a potom ho pomaly uvoľnite.



Štartovacie lanko nevyťahujte úplne a nedovoľte, aby rukoväť štartéra narazila späť na motor.

7. Mierne potiahnite plynovú páčku a sytič sa automaticky vráti do východiskovej polohy.
8. Motor beží na  voľnobehu.
9. Nechajte  zariadenie pred začatím práce asi 2–3 minúty zahrievať na voľnobehu a pomaly začnite ťahať plynovú páčku 3.

Štartovanie pri zahriatom motore

1. Posuňte vypínač 2 do polohy 1.
2. Nechajte páčku sytiča 4A v polohe 
3. Ťahajte štartovacie lanko na  štartovacej rukoväti, kým motor nenabehne.

Vypnutie motora

1. Uvoľnite plynovú páčku 3.
2. Nastavte vypínač ON/OFF do polohy 0.

193. Pokyny pre prevádzku



Pred spustením a počas práce pravidelne vykonávajte nasledujúce kontroly:

- Stroj vždy držte oboma rukami, jednou za prednú a druhou za zadnú rukoväť.
- Je zariadenie kompletne a správne zmontované?
- Dbajte na to, aby boli všetky matice a skrutky pevne dotiahnuté.
- Je stroj v dobrom a bezpečnom stave?
- Fungujú všetky bezpečnostné funkcie?
- Je palivová nádrž naplnená?
- Sú motor a tlmič výfuku bez usadenín, lístia alebo maziva?
- Je rukoväť čistá a suchá (bez oleja, mastnoty alebo živice)?
- Je pracovisko bez prekážok, o ktoré by ste mohli zakopnúť?
- Máte na sebe potrebné ochranné vybavenie?
- Prečítali ste si a pochopili pokyny?
- Funguje plynová páka hladko a je páka na aretáciu plynu funkčná?
- Je vypínač ON/OFF funkčný?
- Uistite sa, že prevodovka je dostatočne namazaná (pozri časť „Údržba“).
- **DÔLEŽITÉ:** Aby ste predišli popáleninám zberného vaku spôsobeným výfukovým potrubím, pri otáčaní do sacieho režimu sa uistite, že otáčate celým telom, a nie len rukami. Otáčanie bokom spôsobuje, že teplo z výfuku smeruje na zberný vak a hrozí nebezpečenstvo vzniku diery od ohňa.
- Dávajte pozor, aby sa v pracovnej oblasti nenachádzali žiadne cudzie predmety, ako napr. kamene, ktoré by mohli byť odfúknuté alebo nasaté. Lietajúce predmety môžu spôsobiť vážne zranenia osôb alebo poškodenie stroja pri vysávaní.



194. Údržba a starostlivosť

Pred každou údržbou a čistením

- Vypnite motor
- Počkajte, kým motor úplne zastane
- Odpojte konektor zapaľovacej sviečky (okrem nastavenia voľnobehu)



Pozor na rotujúce časti! Nebezpečenstvo!

Údržbárske práce nevykonávajte v blízkosti otvoreného ohňa kvôli nebezpečenstvu požiaru.

Údržbárske a čistiace práce, ktoré nie sú opísané v tejto kapitole, smie vykonávať iba servis.

Bezpečnostné zariadenia odstránené na účely údržby a čistenia musia byť pred použitím bezpodmienečne opäť riadne skontrolované a namontované.

Používajte iba originálne diely. Iné diely môžu spôsobiť nepredvídateľné škody alebo predstavovať nebezpečenstvo pre používateľa.

Údržba



Noste rukavice, aby ste predišli zraneniam.

Aby bolo zaručené dlhé a spoľahlivé používanie stroja, pravidelne vykonávajte nasledujúce údržbárske práce.

Skontrolujte stroj, či nevykazuje zjavné nedostatky, ako sú

- voľné upevnenia
- opotrebované alebo poškodené súčasti
- tesnosť uzáveru palivovej nádrže a palivových hadíc

Po každom použití skontrolujte stroj, či nie je opotrebovaný.

Vyčistite alebo vymeňte vzduchový filter

Vzduchový filter čistite od prachu a nečistôt každých 25 prevádzkových hodín alebo každé 3 mesiace, aby ste

--zníženie výkonu,

--problémov so štartovaním,

--príliš vysokej spotrebe paliva

.

Vyčistite vzduchový filter približne každých 8 prevádzkových hodín, v mimoriadne prašných podmienkach ešte častejšie.

1. Nastavte štartovaciu páčku  (sýtič) do polohy , aby sa do karburátora nedostali nečistoty.

2. Odstráňte kryt vzduchového filtra 5 otvorením krídlovej matice.

3. Vyberte vzduchový filter z penového materiálu.

4. Vypraťte vzduchový filter v teplej mydlovej vode.



Nefúkajte nečistoty von, hrozí nebezpečenstvo poranenia očí!

5. Vnútorý priestor vzduchového filtra vyčistite kefkou.

6. Nechajte vzduchový filter dobre vyschnúť a vložte ho späť.

7. Nasadte späť kryt vzduchového filtra.



Vzduchový filter pravidelne vymieňajte.

Poškodené vzduchové filtre je potrebné vymeniť pred začatím práce.

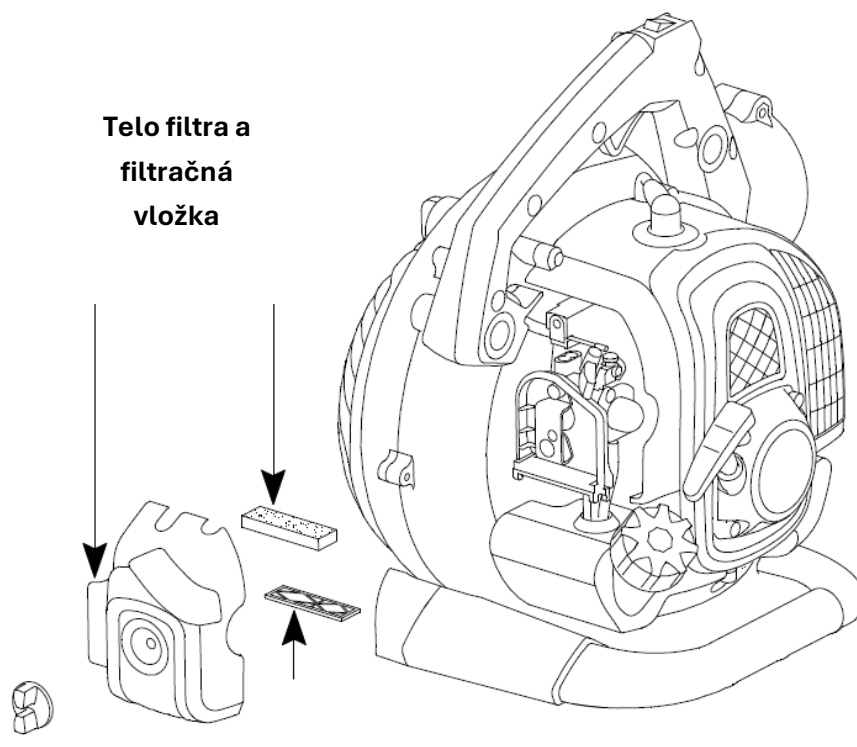

Čistenie alebo výmena palivového filtra

Skontrolujte palivový filter každých 100 prevádzkových hodín / každých 12 mesiacov. Znečistený palivový filter bráni prívodu paliva.

Otvorte uzáver palivovej nádrže a pomocou drôteného háčika vytiahnite palivový filter cez otvor.

- ľahké znečistenie → stiahnite palivový filter z palivového potrubia a vyčistite ho v čistiacom benzíne
- silné znečistenie → vymeňte palivový filter

Výmena alebo kontrola zapaľovacej sviečky

Nedotýkajte sa zapaľovacej sviečky ani konektora zapaľovacej sviečky pri bežiacom motore. Vysoké napätie! Nebezpečenstvo popálenia pri horúcom motore. Používajte ochranné rukavice!

Zapaľovaciu sviečku a vzdialenosť elektród kontrolujte pravidelne každých 100 prevádzkových hodín / každých 12 mesiacov.

Postupujte takto:

1. Odpojte konektor zapaľovacej sviečky od zapaľovacej sviečky.
2. Vyšraubujte zapaľovaciu sviečku pomocou priloženého kľúča na zapaľovacie sviečky.

Vzdialenosť medzi elektródami by mala byť 0,6 až 0,7 mm.

Ak je zapaľovacia sviečka znečistená, vyčistite ju.

Vymeňte zapaľovaciu sviečku:

- ak je poškodené izolačné teleso
- pri silnom opotrebovaní elektród
- pri silne znečistených alebo zaolejovaných elektródach
- každý mesiac pri pravidelnom prevádzke

Použite jednu z nasledujúcich zapaľovacích sviečok: Torch BMR6A

Skontrolujte zapaľovaciu iskrú

1. Odpojte konektor zapaľovacej sviečky od zapaľovacej sviečky.
 2. Odskrutkujte zapaľovaciu sviečku pomocou priloženého kľúča na zapaľovacie sviečky.
 3. Pevne nasuňte konektor zapaľovacej sviečky.
 4. Izolovanými kliešťami pritlačte zapaľovaciu sviečku k skrini motora (nie v blízkosti otvoru pre zapaľovaciu sviečku).
 5. Posuňte prepínač ON/OFF do polohy „1“.
 6. Silno potiahnite štartovacie lanko na štartovacej rukoväti.
- Pri správnej funkcii musí byť viditeľná iskra medzi elektródami.

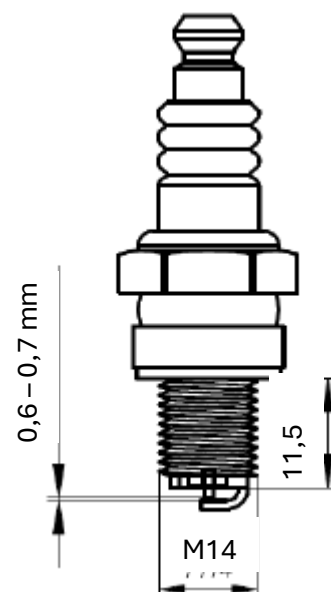

Tlmič výfuku/výstupný otvor

Neutiahnite skrutky tlmiča hluku, ak je motor horúci.

1. Po každých 12 hodinách prevádzky skontrolujte, či sa skrutky tlmiča hluku neuvoľnili. → Ak sú voľné, dotiahnite ich rukou.
2. Výstupný otvor pravidelne čistite po každom použití.

Údržba

Stroj po každom použití dôkladne vyčistite, aby bola zachovaná jeho bezchybná funkčnosť.

- Skriňu čistite mäkkou kefkou alebo suchou handričkou. Nepoužívajte vodu, rozpúšťadlá ani leštidlá.
 - Dbajte na to, aby boli vetracie otvory na chladenie motora voľné (nebezpečenstvo prehriatia).
 - Všetky pohyblivé časti **pravidelne** čistite a mazajte.
- Nepoužívajte pri tom žiadny tuk!** Používajte ekologický olej.

Upozornenie: Ak sa údržba nevykonáva pravidelne, môže to viesť k vážnemu poškodeniu stroja a zraneniu osôb.

Upozornenie: Stroj prepravujte iba vo vypnutom stave. Všetky sacie/fúkacie rúrky, ako aj zberný vak na lístie musia byť pre vašu bezpečnosť demontované.

195. Technické údaje

Model	FX-LBS126P
Názov	Benzínový fúkač/vysávač lístia 3 v 1
Motor	1E34F-G1
Zdvihový objem	25,4 cm ³
Výkon (kW)	0,75 kW pri 7500 ot/min
Maximálne otáčky	9000 ot/min
Voľnobeh	3000 ± 200 ot./min
Objem nádrže	500 ml
2-taktná benzínová zmes	40 : 1
Spotreba benzínu	390 g/h
Hladina akustického tlaku L_{pA}	86,5 dB(A), K = 3 dB(A)
Meraná hladina akustického výkonu L_{WA}	106,3 dB(A), K=2 dB(A)
Zaručená hladina akustického výkonu, L_{WA} (2000/14/ES a 2005/88/ES)	108 dB(A)
Vibrácie rukoväte	2 194 m/s ² , K = 1,5 m/ ²
Meraný prietok vzduchu pri fúkaní	10,6 m ³ /min
Objem vreca na lístie	60 l
Hmotnosť (prázdna nádrž)	4,7 kg

VAROVANIE: Používajte iba schválené originálne náhradné diely uvedené v tomto návode na použitie. Použitie neschválených náhradných dielov môže spôsobiť vážne zranenia.

196. Hľadanie porúch

1. Problémy pri spustení

Situácia		Príčina	Riešenie
Chýba zapaľovacia iskra	Zapaľovacia sviečka	Usadeniny uhlíka medzi diódami zapaľovacej sviečky	Vyčistite zapaľovaciu sviečku. Nastavte medzeru na 0,6~0,7 mm, vymeňte zapaľovaciu sviečku
	iné	Závada zapaľovacej cievky Príliš slabý magnet zotrvačníka	Vymeňte zapaľovaciu cievku alebo zotrvačník
Slabá zapaľovacia iskra	Kompresia	Príliš veľa benzínu v spaľovacej komore, nekvalitné palivo alebo voda v nádrži	Vyberte zapaľovaciu sviečku a nechajte ju vyschnúť, vymeňte palivo.
	Karburátor už nečerpá olej.	Zablokované olejové potrubie	Vyčistite karburátor a potrubia
	Normálny prívod oleja, ale slabá kompresia	Opotrebované piestne krúžky, zapaľovacia sviečka nie je dotiahnutá, hlava valcov netesní, nesprávna vôľa ventilov alebo čas zapaľovania.	Vymeniť, dotiahnuť, vymeniť alebo nastaviť
	Normálny prívod oleja a dobrý zapaľovací iskra	Zlý kontakt medzi zapaľovacím viečkom a zapaľovacou sviečkou	vymeniť alebo skontrolovať

2. Problémy počas prevádzky

Situácia	Príčina	Riešenie
Motor nedosahuje požadované otáčky	Sytič je v polohe „START ZA STUDENA“, výfukový systém je upchaný, chýba prívod vzduchu, pohyblivé časti sú opotrebované, zapaľovacia iskra je slabá, príliš veľká vôľa ventilov, hlava valcov je zanesená sadzami	Otvorte sytič, vymeňte výfukový systém, skontrolujte alebo vymeňte zapaľovaciu cievku, nastavte zotrvačník a zapaľovaciu sviečku
Unikajú prevádzkové kvapaliny	Upchaté potrubia k karburátoru Nesprávna vzdialenosť medzi elektródami zapaľovacej sviečky	Vymeňte potrubia a nastavte medzeru zapaľovacej sviečky
Hluk Hluk	Nesprávna poloha sytiča, poškodená vačková hriadeľ	Skontrolujte polohu páčky sytiča, či je v polohe pre teplý motor, skontrolujte/vymeňte vačkový hriadeľ
Netesný karburátor	Porucha spätného ventilu na viečku palivovej nádrže	Vymeňte uzáver palivovej nádrže
	Opotrebované tesnenie karburátora	Vymeňte karburátor alebo tesnenie

197. Servis

Nechajte si zakúpené zariadenie opravovať iba kvalifikovaným odborným personálom a iba s použitím originálnych náhradných dielov. Tým sa zabezpečí zachovanie bezpečnosti zariadenia. Ak nemáte k dispozícii adresy autorizovaných servisných stredísk, obráťte sa prosím na predajcu, u ktorého ste zariadenie zakúpili.

Kontakt: FUXTEC GmbH, Kappstraße 69, 71083 Herrenberg, info@fuxtec.de

198. Záruka

Záručná doba je 24 mesiacov od dátumu nákupu. Dôkladne si uchovajte doklad o kúpe. Zo záruky sú vylúčené opotrebované diely a poškodenia spôsobené nesprávnym používaním, násilným zásahom, technickými úpravami, použitím nesprávneho príslušenstva alebo neoriginálnych náhradných dielov a pokusmi o opravu nekvalifikovaným personálom. Záručné opravy smie vykonávať iba autorizovaný odborný predajca.

199. Pokyny k likvidácii

Ohľadom likvidácie zariadenia kontaktujte miestne úrady. Predtým prosím zlikvidujte všetky prevádzkové látky, ako je benzín a olej.

200. Vyhlásenie o zhode s EÚ

Týmto vyhlasujeme,

FUXTEC GmbH • Kappstraße 69 • 70183 Herrenberg • Nemecko

že nižšie uvedený stroj na základe svojej konštrukcie a typu, ako aj vo verzii, ktorú sme uviedli na trh, spĺňa príslušné základné bezpečnostné a zdravotné požiadavky smerníc EÚ.

Toto vyhlásenie sa vzťahuje iba na stroj v stave, v akom bol uvedený na trh; diely dodatočne namontované konečným používateľom a/alebo dodatočné zásahy sa nezohľadňujú.

1. Produkt / Funkcia: Benzínový fúkač/vysávač lístia
2. Označenie typu: FX-LBS126P
3. Príslušné smernice EÚ: Smernica o strojových zariadeniach 2006/42/ES
Smernica o hluku 2000/14/ES
Smernica o elektromagnetickej kompatibilite (EMC)
2014/30/EÚ
- Namerat' hladina akustického výkonu LwA 106,3, K= 2,0 dB (A)
- Zaručená hladina akustického výkonu LwA 108 dB (A)
5. Použité harmonizované normy: EN15503:2009/A2:2015
EN ISO 14982:2009

Herrenberg, 9. mája 2023



Leonhard Zirkler

Výrobca:

FUXTEC GmbH
Kappstraße 69
71083 Herrenberg
NEMECKO

Uchovávanie technickej dokumentácie:

FUXTEC GmbH, Kappstraße 69, 71083 Herrenberg, Nemecko
Leonhard Zirkler, konateľ

Česká verze



FUXTEC

ORIGINÁLNÍ NÁVOD K POUŽITÍ

Benzínový foukač/sací stroj na listí

FUXTEC FX-LBS126P



Vaše nové zařízení bylo vyvinuto a zkonstruováno tak, aby splňovalo vysoké nároky společnosti FUXTEC, jako je snadné ovládání a bezpečnost uživatele. Při správném zacházení vám bude toto zařízení sloužit po mnoho let.



VAROVÁNÍ: Aby se snížilo riziko úrazu, musí si uživatel před uvedením přístroje do provozu přečíst a porozumět tomuto návodu.

FUXTEC GmbH

Kappstrasse 69, 71083 Herrenberg – Německo

201. Úvod

Děkujeme vám za zakoupení vysavače/foukače listí naší společnosti. Tento návod k obsluze vám vysvětlí, jak vysavač listí nejlépe používat. Před použitím si prosím pečlivě přečtete tento návod k obsluze, stroj používejte správně a pracujte bezpečně. Vzhledem k dalšímu vývoji stroje je možné, že ne všechny detaily vašeho stroje budou s návodem k obsluze zcela shodné. Prosíme proto o vaše pochopení.

202. Obsah balení

- Benzínový foukač/sací stroj na listí FX-LBS126P
- 1x foukací trubice, střední část
- 1x foukací trubice pro pevný podklad, rovné provedení
- 2dílná sací trubka
- Sběrný vak na listí s popruhem a dvoudílnou ohnutou přípojkou
- Taška na nářadí
- Návod k obsluze

Po vybalení zkontrolujte obsah kartonu, zda je

- úplnost
- případné poškození při přepravě











Případné reklamace ihned oznamte prodejci, dodavateli nebo výrobcí. Pozdější reklamace nemohou být uznány.

203. Provozní doba

V souladu s nařízením o ochraně před hlukem strojů ze září 2002 je provoz foukačů listí v čistých, obecných a zvláštních obytných oblastech, v malých obytných oblastech, zvláštních oblastech určených k rekreaci, lázeňských a klinických oblastech a oblastech určených k ubytování turistů, jakož i v areálech nemocnic a pečovatelských zařízení v neděli a o svátcích a ve všední dny od 20:00 do 7:00 hodin. Dodržujte prosím také regionální předpisy týkající se ochrany před hlukem.

204. Bezpečnostní symboly na stroji a v návodu k obsluze

Poskytují důležité informace o produktu nebo pokyny k jeho používání.

	Před použitím zařízení si pečlivě přečtěte návod k obsluze a seznamte se s ním
	Během používání zařízení noste ochranu očí, úst a sluchu
	Vždy noste ochranné rukavice
	Při foukání proti překážkám, jako jsou např. stromy, buďte opatrní, protože předměty mohou odletět zpět
	Zajistěte, aby se v okruhu 15 m od pracoviště nenacházely žádné osoby. Pozor, nebezpečí zranění!
	Pozor, horké součásti. Pozor, nebezpečí popálení!
	Při otevřeném krytu nesahat do nože drtiče! Pozor, nebezpečí poranění!
	Nesmí se nasávat žádné špičaté nebo kovové předměty! Pozor, nebezpečí poranění!
	Žádný otevřený oheň. Pozor, nebezpečí požáru!
	Zaručená hladina hluku odpovídá zákonným směrnícím o hluku



Nebezpečná situace nebo hrozící nebezpečí. Nedodržení těchto pokynů může mít za následek zranění nebo poškození majetku.

Důležité pokyny pro správné zacházení se zařízením. Nedodržení těchto pokynů může vést k poruchám stroje.

 Pokyny pro uživatele. Tyto pokyny vám pomohou optimálně využít všechny funkce stroje.

Montáž, obsluha a údržba zařízení. Zde je přesně vysvětleno, jak postupovat.

205. Určené/neurčené použití

Benzínový foukač/sací stroj na listí je určen výhradně k foukání a sání listí. K správnému použití patří také přečtení a dodržování návodu k obsluze před každým použitím. Před a během používání je třeba stroj zkontrolovat, zda nevykazuje mechanická poškození. V případě nutných oprav se obraťte na svého odborného prodejce.

Smí se používat pouze náhradní díly schválené výrobcem nebo originální náhradní díly. Stroj smí být uváděn do provozu pouze v otevřeném venkovním prostoru.

Při použití neschválených nebo neoriginálních náhradních dílů nese odpovědnost za vzniklé škody na majetku a zranění osob obsluha, nikoli výrobce.

Jakékoli jiné použití než výše uvedené je považováno za nesprávné použití:

- Součástí správného použití je také přečtení a dodržování návodu k obsluze
- Při použití neschválených nebo neoriginálních náhradních dílů nese odpovědnost za vzniklé škody na majetku a zdraví osob obsluha, nikoli výrobce
- Jakékoli jiné použití než výše uvedené je považováno za nesprávné použití
- K řádnému použití patří také dodržování provozních, údržbových a opravárenských podmínek předepsaných výrobcem a dodržování bezpečnostních pokynů obsažených v návodu
- Je třeba dodržovat platné příslušné předpisy pro prevenci úrazů, jakož i ostatní obecně uznávaná pravidla v oblasti pracovního lékařství a technické bezpečnosti
- Jakékoli další použití se považuje za nesprávné. Výrobce neodpovídá za škody jakéhokoli druhu, které z toho vyplývají: riziko nese výhradně uživatel
- Vlastní úpravy stroje vylučují odpovědnost výrobce za jakékoli škody z nich vyplývající
- Zařízení smí připravovat, používat a provádět na něm údržbu pouze osoby, které jsou s ním seznámeny a informovány o nebezpečích. Opravné práce smí provádět pouze výrobce nebo servisní střediska doporučená výrobcem
- Stroj nesmí být používán v prostředí s nebezpečím výbuchu ani vystaven dešti

206. Zbytková rizika a bezpečná práce

I při použití v souladu s určením mohou i přes dodržení všech příslušných bezpečnostních předpisů existovat zbytková rizika daná konstrukcí stroje určenou pro daný účel použití. Zbytková rizika lze minimalizovat, pokud budou dodržovány pokyny v části „Použití v souladu s určením / použití v rozporu s určením“ v kapitole 5 a celkově návod k obsluze.

- Ohleduplnost a opatrnost snižují riziko zranění osob a poškození
- Zranění odletujícími částmi
- Nebezpečí otravy oxidem uhelnatým při používání v uzavřených nebo špatně větraných prostorech

- Nebezpečí popálení horkými součástmi
- Při delší práci bez ochrany sluchu může dojít k poškození sluchu

Navíc i přes veškeré informace a preventivní opatření mohou existovat skrytá zbytková rizika.

Varování: Skutečná hodnota emisí vibrací během používání stroje se může lišit od hodnoty uvedené v návodu k obsluze nebo výrobcem. To může být způsobeno následujícími faktory, které je třeba před každým použitím nebo během používání zohlednit:

- Je-li stroj používán správně
- Je stroj v dobrém provozním stavu
- Jsou namontovány rukojeti, případně volitelné antivibrační rukojeti, a jsou pevně připevněny k těle stroje

Před uvedením tohoto výrobku do provozu si přečtěte následující pokyny a bezpečnostní předpisy platné ve vaší zemi, abyste ochránili sebe i ostatní před možným zraněním.

 Tyto bezpečnostní pokyny (návod k obsluze) vždy uchovávejte u stroje. Stroj smí obsluhovat



pouze osoby s dostatečnými zkušenostmi.

Opravy zařízení musí provádět výrobce nebo jím doporučené firmy.



První kroky

- **Osoba, která s tímto zařízením pracuje poprvé, musí absolvovat praktické zaškolení do obsluhy zařízení a obdržet osobní ochranné pomůcky od zkušeného obsluhovatele**
- **Budte pozorní. Pracujte s rozvahou. Pokud jste unavení nebo pod vlivem drog, alkoholu či léků, nesmíte zařízení používat. Neopatrnost při používání zařízení může vést k vážným zraněním**
- Před použitím se se zařízením seznámte. Nedostatečně informovaní obsluhující mohou nesprávným používáním ohrozit sebe nebo jiné osoby
- Zajistěte si pevný postoj a udržujte vždy rovnováhu. Používání např. žebříku není povoleno
- Nepoužívejte zařízení k účelům, pro které není určeno (viz kapitola „5. Určené/neurčené použití“)
- Noste vhodný pracovní oděv:
 - žádné šperky ani volný oděv, mohly by se zachytit
 - Rukavice a protiskluzová obuv
 - v případě dlouhých vlasů si nasadte síťku na vlasy
- Noste ochranný oděv:
 - ochranu sluchu
 - ochranné brýle nebo obličejový štít
 - pracovní rukavice
 - bezpečnostní obuv
 - certifikovaná přilba v situacích, kdy hrozí poranění hlavy
- Doporučuje se nosit chrániče nohou a bezpečnostní vestu
- Udržujte své pracoviště v pořádku!

- Zohledněte vlivy okolního prostředí:
 - Nevystavujte stroj dešti
 - Nepoužívejte stroj ve vlhkém nebo mokřém prostředí
 - Při nepříznivém počasí (déšť, sníh, led, vítr) práci odložte kvůli zvýšenému riziku úrazu!
 - Zajistěte dobré osvětlení
 - Nepoužívejte stroj v blízkosti hořlavých kapalin nebo plynů
- Kvůli hluku motoru nemusíte slyšet případná nebezpečí. Seznamte se proto s okolím
- Nikdy nenechávejte stroj bez dozoru
- Během přestávek v práci musí být stroj odložen tak, aby neohrožoval nikoho. Zajistěte stroj proti neoprávněnému přístupu
- Osoby mladší 18 let nesmějí stroj obsluhovat
- Když je stroj v provozu, držte jej mimo dosah jiných osob a dětí
- Obsluha nese odpovědnost za nehody nebo nebezpečí, které mohou ohrozit jiné osoby nebo jejich majetek
- Nedovolte, aby se jiné osoby, zejména děti, dotýkaly nářadí nebo motoru
- Dávejte pozor na přetížení zařízení! V uvedeném výkonovém rozsahu pracujete lépe a bezpečněji
- Používejte zařízení pouze s kompletními a správně namontovanými ochrannými zařízeními. Neprovádějte na stroji žádné úpravy, které by mohly ohrozit bezpečnost
- Vypněte zařízení a odpojte svíčku zapalování
 - při kontaktu stroje s hlinou, kameny, hřebíky nebo jinými cizími předměty
 - zkontrolujte, zda není zařízení poškozené
 - Opravné práce, údržba a čištění
 - Odstranění závad (např. ucpání foukací trubice)
 - Přeprava a skladování
 - Opuštění pracovního prostoru, i při krátkodobých přerušeních
- Varování před nebezpečím rotujících částí! Nebezpečí zranění!
- Varování! Nepracujte v blízkosti otevřených oken atd.
- Varování! Používejte ochranu sluchu! Tento stroj je velmi hlučný
- Doporučuje se používat stroj pouze v rozumných časech – ne brzy ráno nebo pozdě večer, kdy by mohl rušit ostatní
- Doporučuje se před zahájením foukání/sání odstranit cizí předměty pomocí hrábě a koštěte
- V prašném prostředí se doporučuje povrch lehce navlhčit nebo použít zavlažovací nástavec
- Doporučuje se otočit celou foukací trysku tak, aby proud vzduchu pracoval blízko země

O zařízení pečujte s náležitou péčí:

- Po každém použití stroj vyčistěte
- Po každém použití vyprázdněte nádrž
- Udržujte rukojeti suché a bez mastnoty.
- Dodržujte pokyny pro údržbu.

Zkontrolujte, zda není stroj poškozen:

- Před dalším použitím stroje je nutné pečlivě zkontrolovat, zda ochranná zařízení fungují bez závad a v souladu s určením.
- Zkontrolujte, zda pohyblivé části fungují bezchybně a nezablokují se, nebo zda nejsou některé části poškozené. Všechny části musí být správně namontovány a splňovat všechny podmínky pro zajištění bezchybného provozu stroje.
- Poškozené ochranné zařízení a součásti musí být řádně opraveny nebo vyměněny námi nebo autorizovaným servisem, pokud není v návodu k použití uvedeno jinak.
- Poškozené nebo nečitelné bezpečnostní štítky je třeba vyměnit.
- Nikdy nenechávejte klíče zasunuté v zámku!
- Před zapnutím vždy zkontrolujte, zda jsou klíče a nářadí odstraněny.
- Nepoužívané stroje skladujte na suchém, uzamčeném místě mimo dosah dětí.
- Neprovádějte na stroji žádné opravy sami.



Neprovádějte na stroji žádné opravy kromě těch, které jsou popsány v kapitole „Údržba a péče“, ale obraťte se přímo na výrobce nebo autorizovaný servis.



Opravy ostatních částí stroje musí provádět výrobce nebo jím určený specializovaný servis.



Používejte pouze originální náhradní díly! Použití jiných náhradních dílů nebo příslušenství může představovat nebezpečí pro uživatele. Výrobce nenese odpovědnost za škody, které z toho vyplynou.



Dbejte na omezení provozní doby, abyste předešli poškození způsobenému vibracemi a poškození sluchu.



Varování! V případě nehody nebo poruchy, jako je např. zablokování sací funkce, nejprve zastavte stroj, odpojte zapalovací svíčku a ujistěte se, že všechny pohyblivé části jsou zcela v klidu. Poté zkontrolujte zařízení atd. nebo se obraťte na náš servis.

207. Manipulace s palivou



Paliva a palivové výpary jsou hořlavé a při vdechnutí nebo při kontaktu s pokožkou mohou způsobit vážné poškození. Při manipulaci s palivou je proto třeba dbát opatrnosti a zajistit dobré větrání.

- Před tankováním vypněte motor a nechte zařízení vychladnout.
- Při tankování se vyhýbejte otevřenému ohni.
- Při tankování noste rukavice.
- Netankujte v uzavřených prostorech (nebezpečí výbuchu).
- Nerozlijte palivo ani olej. Pokud jste rozlili palivo nebo olej, stroj okamžitě očistěte. Pokud jste si polili oděv palivem nebo olejem, převlečte se.
- Nenechte palivo proniknout do půdy.
- Po doplnění paliva pečlivě uzavřete uzávěr palivové nádrže a zkontrolujte, zda se během provozu neuvolní.
- Dbejte na to, aby víčko palivové nádrže a palivové potrubí byly těsné. V případě netěsností nesmí být zařízení uvedeno do provozu.
- Paliva přepravujte a skladujte pouze v nádobách, které jsou k tomu určeny a schváleny.

- Paliva nepřpravujte a neskladujte v blízkosti hořlavých nebo snadno vznětlivých látek, jiskření nebo otevřeného ohně. Uchovávejte paliva mimo dosah dětí.
- Před spuštěním zařízení se dostatečně vzdalte od místa tankování.

208. Přehled stroje

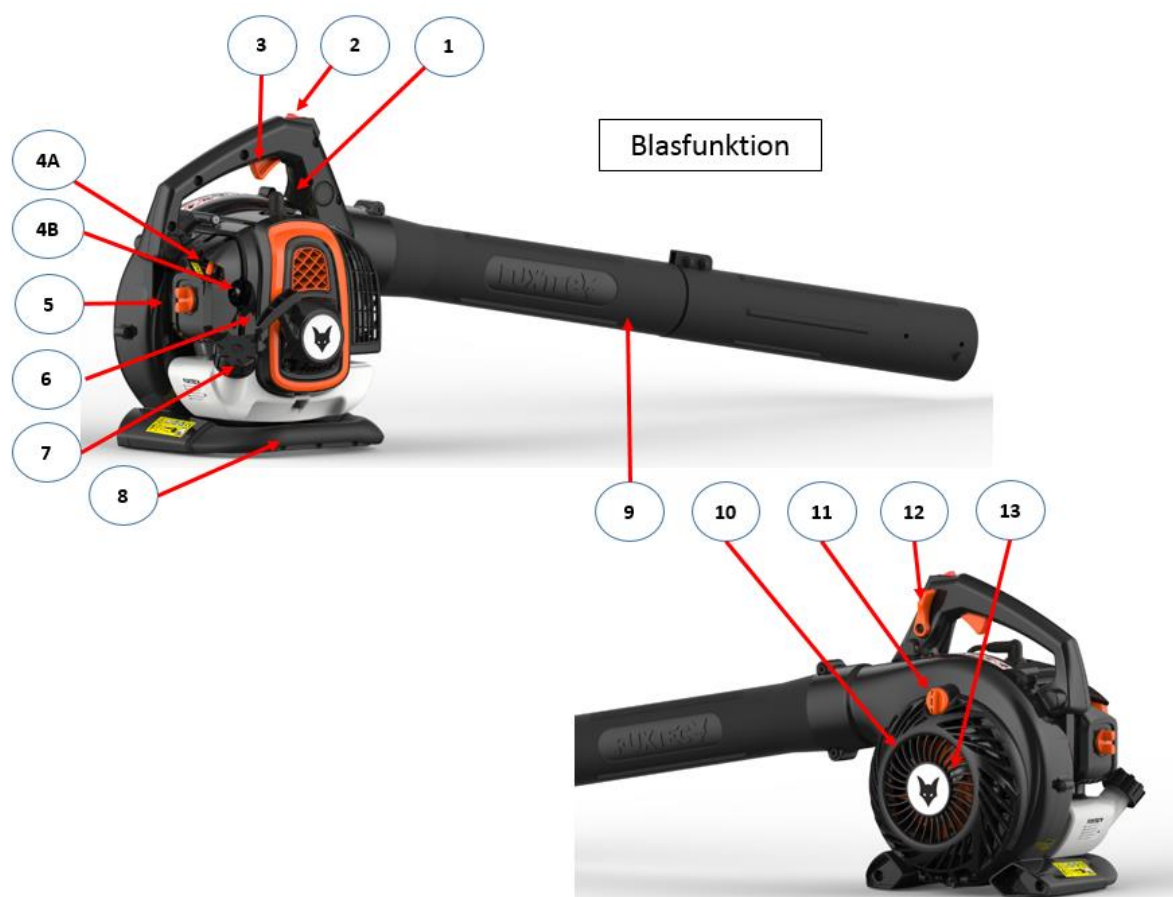

3. Páčka plynu
4A. Páčka sytiče
4B. Čerpadlo priméru
5. Kryt vzduchového filtru
6. Šňůrový startér (startovací šňůra)
7. Nádrž s víkem
8. Spodní rukojeť
9. Dvoudílná foukací trubice
10. Mřížka sání vzduchu
11. Zámek mřížky pro sání vzduchu
12. Páčka aretace plynu
13. Drtič
14. Dvoudílná sací trubka (sací jednotka)
15. Ohnuté sací potrubí
16. Sběrný vak na listí

Saugfunktion



209. Montáž jako foukač listí

Upozornění: Při montážních a/nebo údržbových pracích vždy vypněte motor! Při montáži noste ochranné rukavice, abyste se chránili před řeznými zraněními.

Nasuňte obě sací trubice do sebe a umístěte je na hlavní jednotku. Ujistěte se, že jsou zašroubovány až na doraz, a zajistěte je šroubem A. Použití sacích nástavců:



210. Montáž jako vysavač listí

- Proveďte kuželovitou sací trubku 15A velkým otvorem sběrného vaku na listí 16B a zasuňte zúženou stranu trubky úzkým otvorem 16A (viz obrázek na str. 14).
- Spojte ohnutou sací trubku 15B s kuželovou přípojkou 15A, jak je vidět na obrázku. Spojte obě části a otáčejte ohnutou sací trubkou, dokud se otvor pro šroub neshoduje. Obě části k sobě přišroubujte.

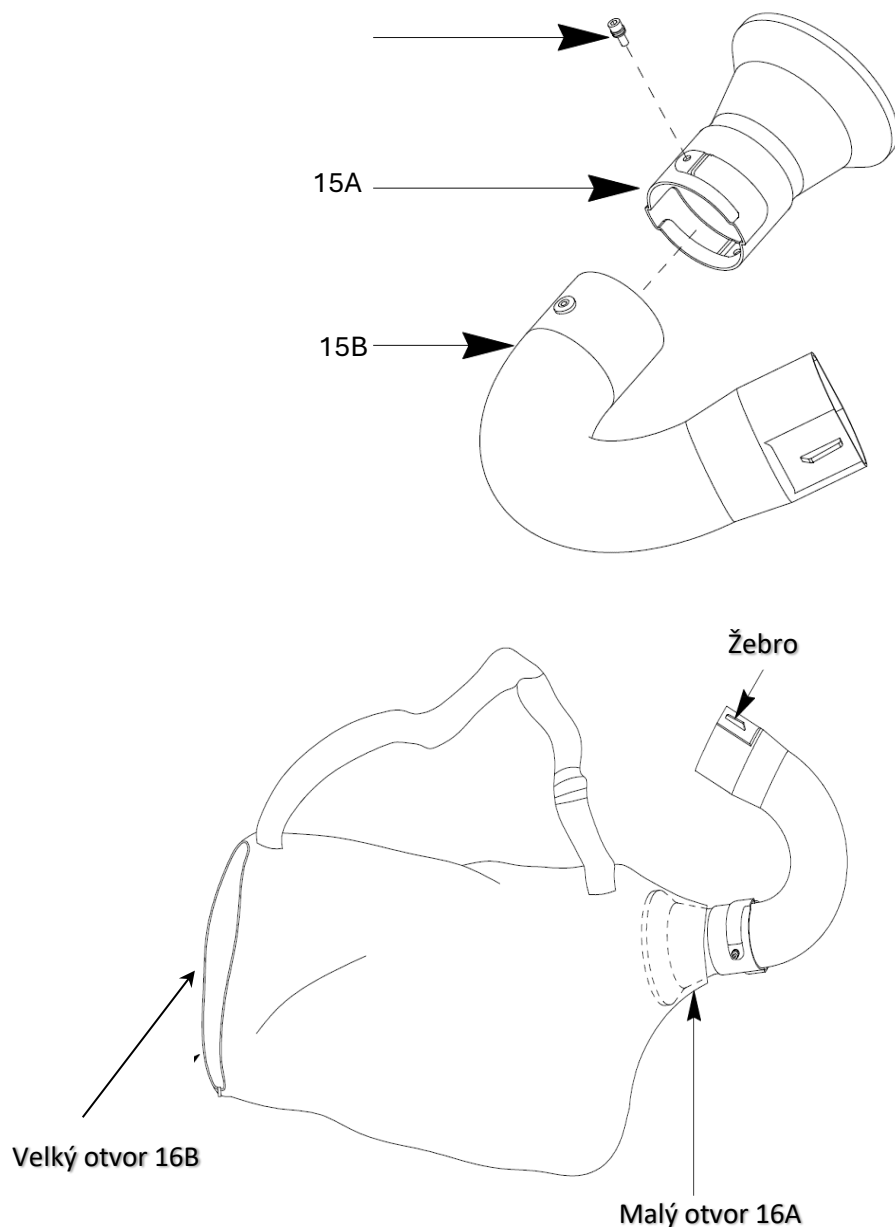

- Na hlavní jednotce otočte ohnutou sací trubku 15, která je nyní spojena s sběrným vakem na listí 16.
- Nyní uvolněte aretaci 11 mřížky sání vzduchu 10.
- Nyní sestavte dvoudílnou sací trubku 14 a umístěte ji na hlavní jednotku při otevřené mřížce sání vzduchu 10.

- Zkontrolujte, zda je sací jednotka 14 správně usazena, a dotáhněte ji až na doraz.



211. Uvedení do provozu – plnění palivem, olej pro dvoutaktní motory



Stroj se dodává bez palivové směsi.



Nádrž naplňte podle pokynů v této kapitole v části „Uvedení do provozu – plnění palivem, olej pro dvoutaktní motory“. Stroj je poháněn **směsí v poměru 40:1** z běžného benzínu (bezolovnatého) a oleje pro dvoutaktní motory.



Při manipulaci s benzínem je třeba věnovat zvýšenou pozornost. Z důvodu nebezpečí výbuchu je nutné bezpodmínečně zabránit kouření a otevřenému ohni.

Benzín:

Oktanové číslo minimálně 91 RON, bezolovnatý

- Nenaplňujte olovnatý benzín, naftu ani jiné nepovolené palivo.
- Nepoužívejte benzín s oktanovým číslem nižším než 91 ROZ. To může vést k poškození motoru v důsledku zvýšených teplot motoru.
- Pokud dlouhodobě pracujete ve vyšším otáčkovém rozsahu, používejte benzín s vyšším oktanovým číslem.
- Z důvodu ochrany životního prostředí se doporučuje používat bezolovnatý benzín. Používání paliv E10 není povoleno.

Olej pro dvoutaktní motory



Nepoužívejte oleje pro čtyřtaktní motory ani oleje pro dvoutaktní motory určené pro vodou chlazené přívěsné motory, stejně jako hotové směsi z čerpacích stanic.

Poměr směsi 40:1

Benzín	Olej pro dvoutaktní motory (40:1)	Benzín	Olej pro dvoutaktní motory (40:1)
1 litr	0,025 litru	5 litrů	0,125 litru
2 litry	0,050 litru	10 litrů	0,250 litru

- Dbejte na přesné odměření množství oleje, protože u malých množství má i malá odchylka v množství oleje velký vliv na poměr směsi.
- Neměňte poměr směsi, protože by to vedlo ke zvýšenému množství spalin, zvýšené spotřebě paliva a snížení výkonu, případně k poškození motoru.

Smíchejte benzín a olej v čisté nádobě schválené a označené pro benzín, která je vybavena ochranou proti přeplnění.

1. Nejprve nalijte polovinu benzínu, který má být smíchán.
2. Poté nalijte celé množství oleje.
3. Směs protřepejte.
4. Nalijte zbytek paliva.

Paliva mají omezenou skladovatelnost, protože stárnou. Zastaralá paliva a palivové směsi mohou způsobit problémy při startování. Smíchejte proto pouze takové množství paliva, které spotřebujete za jeden měsíc.

Paliva skladujte v suchu a bezpečí v nádobách, které jsou k tomuto účelu schváleny a označeny.

Dbejte na to, aby byly nádoby s palivem uloženy mimo dosah dětí.

Tankování foukače listí

Vypněte motor a nechte zařízení vychladnout!



- Noste ochranné rukavice!

- Zamezte kontaktu s pokožkou a očima (noste ochranné brýle)!

- Bezpodmínečně dodržujte pokyny v části „Manipulace s palivem“.

1. Palivo doplňujte pouze venku nebo v dostatečně větraných prostorách.
2. Vyčistěte okolí plnicího otvoru. Nečistoty v nádrži způsobují poruchy provozu.
3. Před tankováním znovu protřepajte nádobu s palivovou směsí.
4. Opatrně otevřete víčko palivové nádrže (7), aby mohl být uvolněn případný přetlak.
5. Směs opatrně nalijte až po spodní okraj plnicího hrdla.
6. Uzavřete víčko palivové nádrže.
7. Ujistěte se, že je uzávěr nádrže těsný.
8. Vyčistěte uzávěr palivové nádrže a jeho okolí.
9. Zkontrolujte, zda nádrž a palivové potrubí neunikají.
10. V případě potřeby stiskněte primární čerpadlo (4B).
11. Před nastartováním motoru se vzdalte v dostatečné vzdálenosti od místa tankování.

212. Spuštění/vypnutí foukače listů s





Zařízení nesmí být uvedeno do provozu, dokud si nepřečtete tento návod k obsluze, nedodržíte všechny uvedené pokyny a zařízení není kompletně a podle předpisů smontováno!

- Spouštějte pouze tehdy, je-li stroj kompletně smontován.
- Při spouštění opřete stroj o zem a pevně jej přidržte.



1. Dodržujte odstup od hořlavých materiálů.
2. Zaujměte bezpečný postoj.
3. Položte stroj před sebe na zem.
4. Levou rukou držte stroj za horní držák.
5. Pravou rukou uchopte lanový startér.

Startování za studena



1. Posuňte vypínač 2 do polohy 1.
2. Několikrát opatrně stiskněte primární čerpadlo 4B pod pákou sytiče 4A, dokud se do čerpadla nedostane palivo.
3. Posuňte páčku sytiče 4A do polohy . 
4. Pro usnadnění můžete zatáhnout  páčku aretace plynu 12 dozadu.
5. Pomalu vytáhněte startovací lanko 6 na startovací rukojeti až na doraz.
6. Rychle zatáhněte za startovací lanko a poté ho pomalu pusťte.



Startovací lanko nevytahujte úplně a nedovolte, aby rukojeť startéru narazila zpět na motor.

7. Mírně zatáhněte za plynovou páčku a sytič se automaticky vrátí do výchozí polohy.
8. Motor běží na  volnoběh.
9. Nechte zařízení  před zahájením práce asi 2–3 minuty zahřát na volnoběh a pomalu začněte tahat za plynovou páčku 3.

Spouštění při zahřátém motoru

1. Posuňte vypínač 2 do polohy 1.
2. Páčku sytiče 4A nechte v poloze 
3. Tahat za startovací lanko na startovací  rukojeti, dokud motor nenaběhne.

Vypnutí motoru

1. Uvolněte plynovou páčku 3.
2. Nastavte vypínač ON/OFF do polohy 0.

213. Pokyny k práci



Před zahájením práce a během práce pravidelně provádějte následující kontroly:

- Stroj vždy držte oběma rukama, jednou za přední a druhou za zadní rukojeť.
- Je zařízení kompletní a správně smontované?
- Dbejte na to, aby byly všechny matice a šrouby pevně utaženy.
- Je stroj v dobrém a bezpečném stavu?
- Fungují všechny bezpečnostní funkce?
- Je nádrž na benzín naplněna?
- Jsou motor a tlumič výfuku bez usazenin, listů nebo maziva?
- Je rukojeť čistá a suchá (bez oleje, tuku nebo pryskyřice)?
- Je pracoviště bez překážek, o které byste mohli zakopnout?
- Nosíte potřebné ochranné pomůcky?
- Přečetli jste si a pochopili pokyny?
- Jsou plynové páčky lehce ovladatelné a jsou páčky pro aretaci plynu funkční?
- Je vypínač funkční?
- Ujistěte se, že převodovka je dostatečně promazána (viz „Údržba“).
- **DŮLEŽITÉ:** Abyste zabránili popálení sběrného vaku výfukovými plyny, dbejte při otáčení do sací polohy na to, abyste otáčeli celým tělem, a ne pouze rukama. Otáčení v pase vede k tomu, že teplo z výfuku směřuje k sběrnému vaku a hrozí nebezpečí vzniku díry od popálení.
- Dbejte na to, aby se v pracovním prostoru nenacházely žádné cizí předměty, jako např. kameny, které by mohly být odfouknuty nebo nasáty. Létající předměty mohou způsobit vážná zranění osob nebo při sání poškodit stroj.

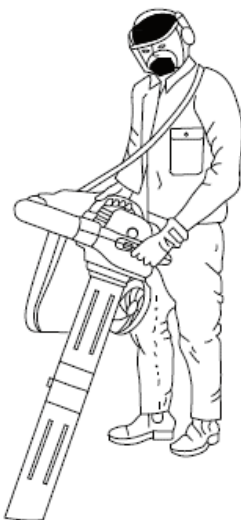

214. Údržba a péče

Před každou údržbou a čištěním

- Vypněte motor
- Počkejte, až motor zcela zastaví
- Odpojte konektory zapalovacích svíček (kromě případů seřizování volnoběhu)



Pozor na rotující části! Nebezpečí!

Z důvodu nebezpečí požáru neprovádějte údržbu v blízkosti otevřeného ohně.

Údržbové a čistící práce, které nejsou popsány v této kapitole, smí provádět pouze servisní služba.

Bezpečnostní zařízení demontovaná za účelem údržby a čištění musí být před použitím bezpodmínečně řádně zkontrolována a namontována.

Používejte pouze originální díly. Jiné díly mohou způsobit nepředvídatelné škody nebo představovat nebezpečí pro uživatele.

Údržba



Noste rukavice, abyste předešli zranění.

Abyste bylo zajištěno dlouhé a spolehlivé používání stroje, provádějte pravidelně následující údržbové práce.

Zkontrolujte stroj, zda nevykazuje zjevné závady, jako jsou

- uvolněné upevnění
- opotřebované nebo poškozené součásti
- těsnost uzávěru nádrže a palivových hadic

Po každém použití zkontrolujte opotřebení stroje.

Vyčistěte nebo vyměňte vzduchový filtr

Vzduchový filtr očistěte od prachu a nečistot každých 25 provozních hodin nebo každé 3 měsíce, abyste předešli

--poklesu výkonu,

--potížím se startováním,

--příliš vysokou spotřebu paliva

.

Vyčistěte vzduchový filtr přibližně každých 8 provozních hodin, v obzvláště prašných podmínkách ještě častěji.

1. Nastavte startovací páčku  (sání) do polohy , aby se do karburátoru nedostaly nečistoty.

2. Sejměte kryt vzduchového filtru 5 otevřením křídlové matice.

3. Vyjměte pěnový vzduchový filtr.

4. Vypraťte vzduchový filtr vlažným mýdlovým roztokem.



Nefoukejte nečistoty ven, hrozí nebezpečí poranění očí!

5. Vnitřek vzduchového filtru vyčistěte štětcem.

6. Nechte vzduchový filtr dobře vyschnout a vložte jej zpět na místo.

7. Nasaďte zpět kryt vzduchového filtru.



Vzduchový filtr pravidelně vyměňujte.

Poškozené vzduchové filtry je nutné před zahájením práce vyměnit.

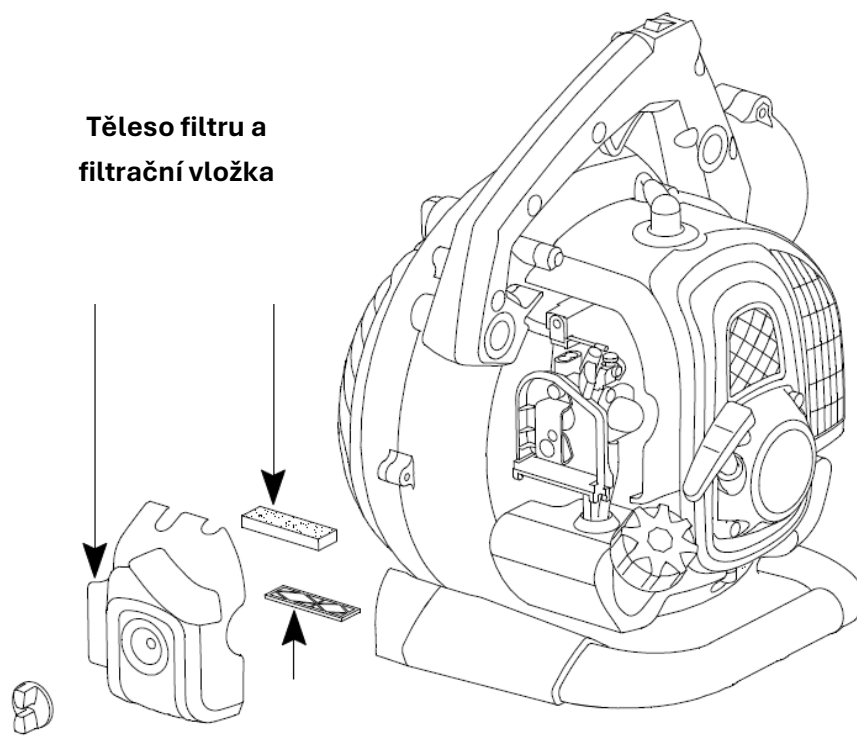

Čištění nebo výměna palivového filtru

Zkontrolujte palivový filtr každých 100 provozních hodin / každých 12 měsíců. Znečištěný palivový filtr brání přívodu paliva.

Otevřete uzávěr palivové nádrže a pomocí drátěného háku vytáhněte palivový filtr otvorem.

- Mírné znečištění → odpojte palivový filtr od palivového potrubí a vyčistěte jej v čistícím benzínu
- silné znečištění → vyměňte palivový filtr

Výměna nebo kontrola zapalovací svíčky

Nedotýkejte se zapalovací svíčky ani konektoru zapalovací svíčky při běžícím motoru. Vysoké napětí! Nebezpečí popálení při horkém motoru. Používejte ochranné rukavice!

Zkontrolujte pravidelně zapalovací svíčku a vzdálenost elektrod každých 100 provozních hodin / každých 12 měsíců.

Postupujte takto:

1. Odpojte konektor zapalovací svíčky od zapalovací svíčky.
2. Vyšroubujte zapalovací svíčku pomocí dodaného klíče na zapalovací svíčky.

Vzdálenost elektrod by měla být mezi 0,6 a 0,7 mm.

Pokud je zapalovací svíčka znečištěná, vyčistěte ji.

Vyměňte zapalovací svíčku:

- v případě poškození izolačního tělesa
- při silném opotřebení elektrod
- v případě silně znečištěných nebo zaolejovaných elektrod
- každý měsíc při pravidelném provozu

Použijte jednu z následujících zapalovacích svíček: Torch BMR6A

Zkontrolujte zapalovací jiskru

1. Odpojte konektor zapalovací svíčky od zapalovací svíčky.
 2. Odšroubujte zapalovací svíčku pomocí dodaného klíče na zapalovací svíčky.
 3. Pevně nasuňte konektor zapalovací svíčky.
 4. Pomocí izolovaných kleští přitlačte zapalovací svíčku k skříni motoru (ne v blízkosti otvoru pro zapalovací svíčku).
 5. Posuňte spínač ON/OFF do polohy „1“.
 6. Silně zatáhněte za startovací lanko na startovací rukojeti.
- Při správné funkci musí být viditelná jiskra mezi elektrodami.

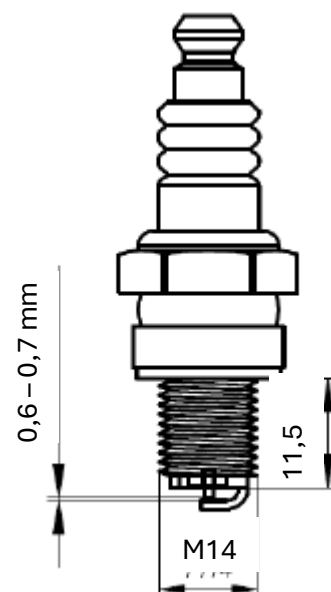

Tlumič výfuku/výstupní otvor

Neutahujte šrouby tlumiče výfuku, pokud je motor horký.

1. Po každých 12 hodinách provozu zkontrolujte, zda se šrouby tlumiče výfuku neuvolnily. → Pokud jsou uvolněné, utáhněte je rukou.
2. Výstupní otvor pravidelně čistěte po každém použití.

Údržba

Stroj po každém použití pečlivě vyčistěte, aby byla zachována jeho bezchybná funkce.

- Skříň čistěte měkkým kartáčem nebo suchým hadříkem.
- Nepoužívejte vodu, rozpouštědla ani leštidla.
- Dbejte na to, aby byly větrací otvory pro chlazení motoru volné (nebezpečí přehřátí).
- Všechny pohyblivé části **pravidelně** čistěte a promazávejte.

Nepoužívejte k tomu žádné mazivo! Používejte ekologický olej.

Varování: Pokud údržba není prováděna pravidelně, může to vést k vážnému poškození stroje a zranění osob.

Varování: Stroj přepravujte pouze ve vypnutém stavu. Pro vaši bezpečnost musí být demontovány všechny sací/fukací trubky a sběrný vak na listí.

215. Technické údaje

Model	FX-LBS126P
Název	Benzínový foukač/sací stroj na listí 3 v 1
Motor	1E34F-G1
Zdvihový objem	25,4 cm ³
Výkon (kW)	0,75 kW při 7500 ot./min
Maximální otáčky	9000 ot./min
Volnoběh	3000 ± 200 ot./min
Objem nádrže	500 ml
Dvoutaktní benzínová směs	40 : 1
Spotřeba benzínu	390 g/h
Hladina akustického tlaku L_{pA}	86,5 dB(A), K = 3 dB(A)
Naměřená hladina akustického výkonu L_{WA}	106,3 dB(A), K=2 dB(A)
Zaručená hladina akustického výkonu, L_{WA} (2000/14/ES & 2005/88/ES)	108 dB(A)
Vibrace rukojeti	2 194 m/s ² , K=1,5 m ²
Naměřený průtok vzduchu při foukání	10,6 m ³ /min
Objem sběrného vaku	60 l
Hmotnost (prázdná nádrž)	4,7 kg

VAROVÁNÍ: Používejte pouze schválené originální náhradní díly uvedené v tomto návodu k obsluze. Použití neschválených náhradních dílů může vést k vážným zraněním.

216. Vyhledávání poruch

1. Potíže při uvedení do provozu

Situace		Příčina	Řešení
Žádná jiskra	Zapalovací svíčka	Usazeniny uhlíku mezi diodami zapalovací svíčky	Vyčistěte zapalovací svíčku. Nastavte mezeru na 0,6–0,7 mm, vyměňte zapalovací svíčku
	jiné	Vadná zapalovací cívka, příliš slabý magnet setrvačnicku	Vyměňte zapalovací cívku nebo setrvačnick
Slabá zapalovací jiskra	Komprese	Příliš mnoho benzínu ve spalovací komoře, nekvalitní palivo nebo voda v nádrži	Vyjměte zapalovací svíčku a nechte ji vyschnout, vyměňte palivo.
	Karburátor již nečerpá olej.	Ucpané olejové potrubí	Vyčistěte karburátor a potrubí
	Normální přívod oleje, ale slabá komprese	Opotřebované pístní kroužky, nedotažená zapalovací svíčka, netěsná hlava válců, nesprávná vůle ventilů nebo časování zapalování.	Vyměnit, dotáhnout, vyměnit nebo seřadit
	Normální přívod oleje a dobrý zapalovací impuls	Špatný kontakt mezi zapalovací čepičkou a zapalovací svíčkou	vyměnit nebo zkontrolovat

2. Problémy během provozu

Situace	Příčina	Řešení
Motor nedosahuje požadovaných otáček	Sytič je v poloze „STUDENÝ START“, výfukový systém je ucpaný, chybí přívod vzduchu, pohyblivé části jsou opotřebované, zapalovací jiskra je slabá, příliš velká vůle ventilů, hlavice válců je zanesená sazemí	Otevřít sytič, vyměnit výfukový systém, zkontrolovat nebo vyměnit zapalovací cívku, seřadit setrvačnick a zapalovací svíčku
Únik provozních kapalin	Ucpaní hadiček k karburátoru Nesprávná vzdálenost mezi elektrodami zapalovací svíčky	Vyměňte hadičky a karburátor, nastavte vzdálenost elektrod
Hluk Hluk	Nesprávná poloha sytiče, poškozená vačková hřídel	Zkontrolujte, zda je páčka sytiče v poloze pro zahřátý motor, zkontrolujte/vyměňte vačkovou hřídel
Netěsný karburátor	Porucha zpětného ventilu na víčku palivové nádrže	Vyměňte víčko palivové nádrže
	Opotřebované těsnění karburátoru	Vyměňte karburátor nebo těsnění

217. Zákaznický servis

Nechte své zakoupené zařízení opravovat pouze kvalifikovaným odborným personálem a pouze s použitím originálních náhradních dílů. Tím zajistíte, že bezpečnost zařízení zůstane zachována. Pokud nemáte k dispozici adresy autorizovaných servisních středisek, obraťte se prosím na prodejce, u kterého jste zařízení zakoupili.

Kontakt: FUXTEC GmbH, Kappstraße 69, 71083 Herrenberg, info@fuxtec.de

218. Záruka

Záruční doba činí 24 měsíců od data nákupu. Dobře si uschovejte doklad o nákupu. Ze záruky jsou vyloučeny opotřebitelné díly a škody způsobené nesprávným používáním, násilným zásahem, technickými úpravami, použitím nesprávného příslušenství nebo neoriginálních náhradních dílů a pokusy o opravu nekvalifikovaným personálem. Záruční opravy smí provádět pouze autorizovaný odborný prodejce.

219. Pokyny k likvidaci

Ohledně likvidace zařízení se prosím obraťte na místní obecní úřad. Předtím prosím vylijte veškeré provozní kapaliny, jako je benzín a olej.



FUXTEC GmbH
Kappstraße 69
71083 Herrenberg | Germany
www.fuxtec.com | info@fuxtec.com



www.FUXTEC.com