



NOTICE DE MONTAGE

L'abri cultures

Ordre de montage :

- 1 Assemblage de l'armature
- 2 Habillage des extrémités
- 3 Mise en place de la bâche de toit

Les Serres Tonneau® - 3 rue de l'Avenir - ZA de la Vignette - BP 50007 - 59497 LINSELLES cedex

Tél. 03 20 24 48 20 - Fax 03 20 70 56 40

www.serres-tonneau.com email : contact@serres-tonneau.com

RECAPITULATIF DES PIECES (1/2)		
ILLUSTRATION	DESIGNATION	QUANTITE
	Arceau 1,35 m	Pour une serre de 3 m : 6 Pour une serre de 4,50 m : 8 Pour une serre de 6 m : 10 Pour une serre de 7,50 m : 12 Pour une serre de 9 m : 14
	Entretoise (1,47 m)	Pour une serre de 3 m : 14 Pour une serre de 4,50 m : 19 Pour une serre de 6 m : 24 Pour une serre de 7,50 m : 29 Pour une serre de 9 m : 34
	Pied droit	Pour une serre de 3 m : 6 Pour une serre de 4,50 m : 8 Pour une serre de 6 m : 10 Pour une serre de 7,50 m : 12 Pour une serre de 9 m : 14
	Tube étayage de 2,11 m : 2	Attention ce tube est en 2 parties : 1.10 m + 1.11 m dont un tube avec un rétreint
	Porte partie A	2
	Porte partie D	2
	Porte parties C et B	2 fois 2 pièces
	Croix A	Pour une serre de 3 m : 4 Pour une serre de 4,50 m : 6 Pour une serre de 6 m : 8 Pour une serre de 7,50 m : 10 Pour une serre de 9 m : 12
	Croix d'angle au sol C	4
	Croix O (légèrement courbée pour les extrémités de faitage)	2
	Croix P (légèrement courbée pour le faitage)	Pour une serre de 3 m : 1 Pour une serre de 4,50 m : 2 Pour une serre de 6 m : 3 Pour une serre de 7,50 m : 4 Pour une serre de 9 m : 5
	Croix T	Pour une serre de 3 m : 2 Pour une serre de 4,50 m : 4 Pour une serre de 6 m : 6 Pour une serre de 7,50 m : 8 Pour une serre de 9 m : 10
	Croix E	4

8. MISE EN PLACE BACHE DE TOIT AVEC SES TENDEURS

Matériel nécessaire pour une façade:

- 1 tendeur
- 2 eses
- 1 bâche de toit

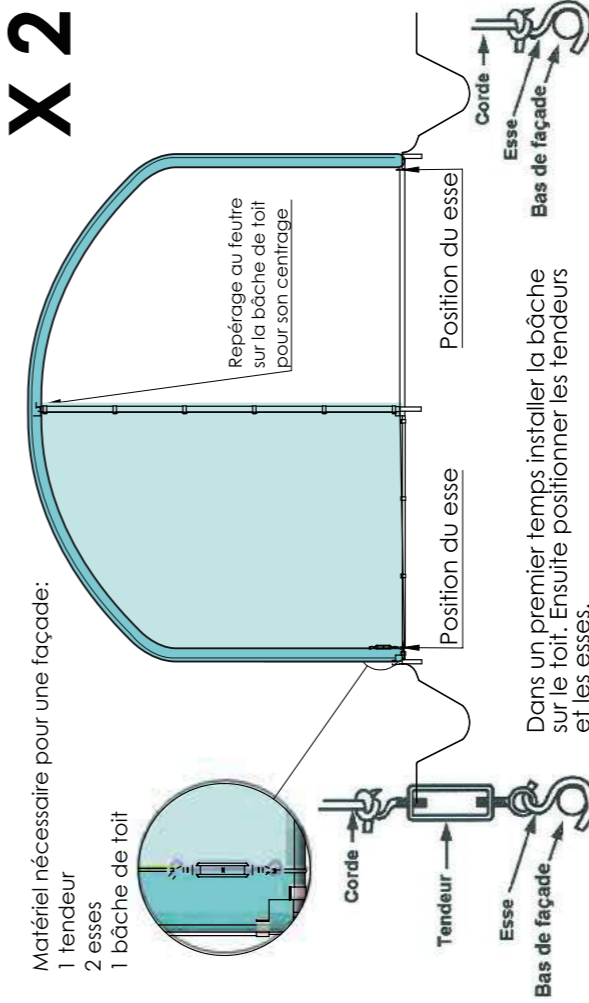

Dans un premier temps installer la bâche sur le toit. Ensuite positionner les tendeurs et les eses.

HABILILLAGE FACADES ET TOIT

9. HABILILLAGE DES PORTES

- Matériel nécessaire pour une porte:
- 1 bande de bâche PE 2.50 m x 2 m
 - 20 clips Ø 30 mm
 - 20 languettes PVC (à découper préalablement dans la bande fournie 5 cm x 10 cm)
 - 1 paire de ciseaux (non fournie)

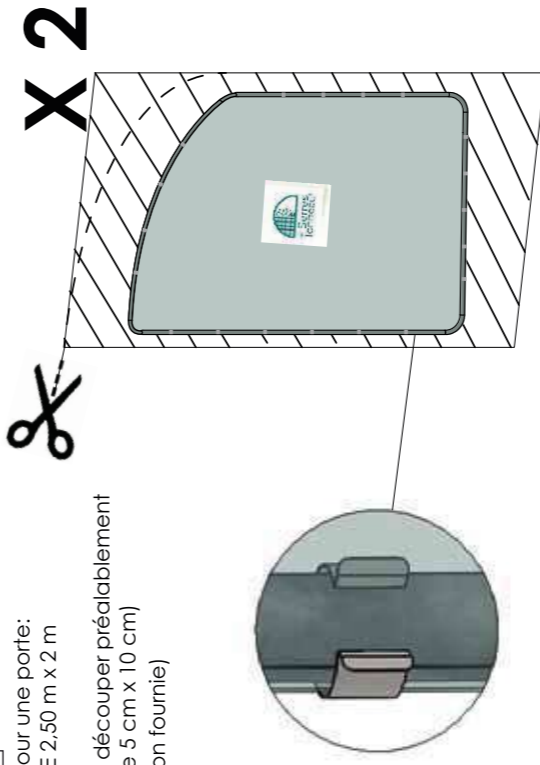

10. TENDRE LA BACHE DE TOIT

Matériel nécessaire:

- 1 pelle (non fournie)

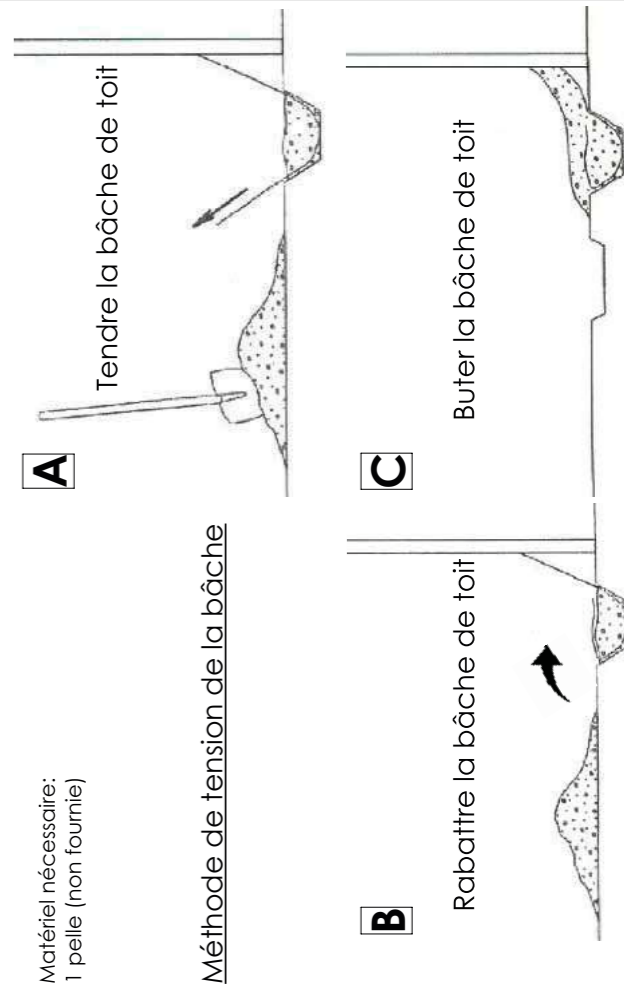

11. FIXER LES DEUX PORTES

Matériel nécessaire pour une porte :

- 1 visseuse (non fournie)

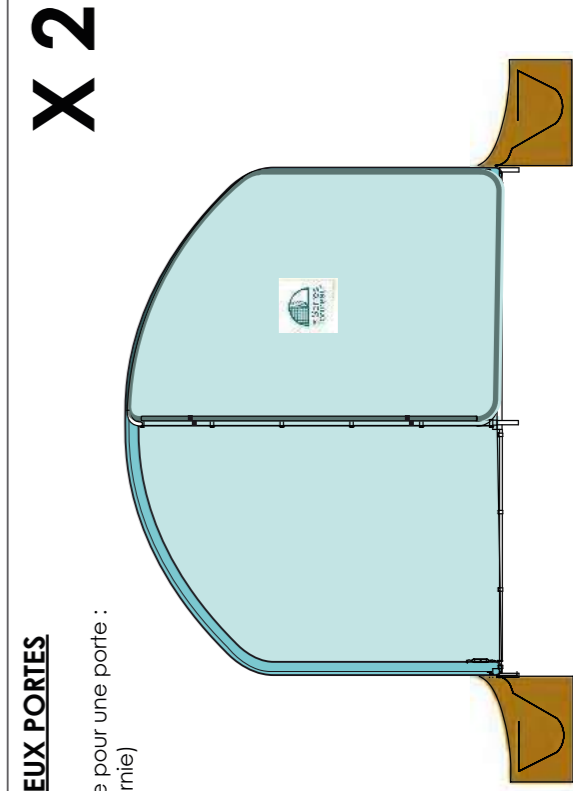

5. REALISATION DES DEUX TRANCHEES SUR TOUTE LA LONGUEUR DE LA SERRE

Matériel nécessaire:
1 Peile (non fournie)
1 mètre (non fourni)

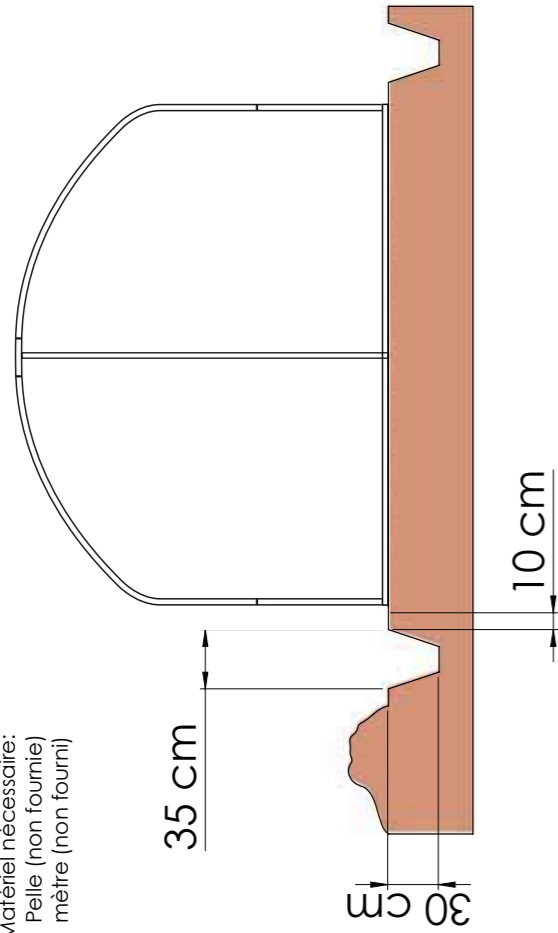

HABILLAGE FACADES

6. HABILLAGE DE LA PARTIE FIXE DES FACADES

Matériel nécessaire pour une façade:
1 bande de bâche PE 2,50 m x 2 m
20 clips Ø 30 mm
20 languettes PVC (à découper préalablement dans la bande fournie 5 cm x 10 cm) 1 paire de ciseaux (non fournis)

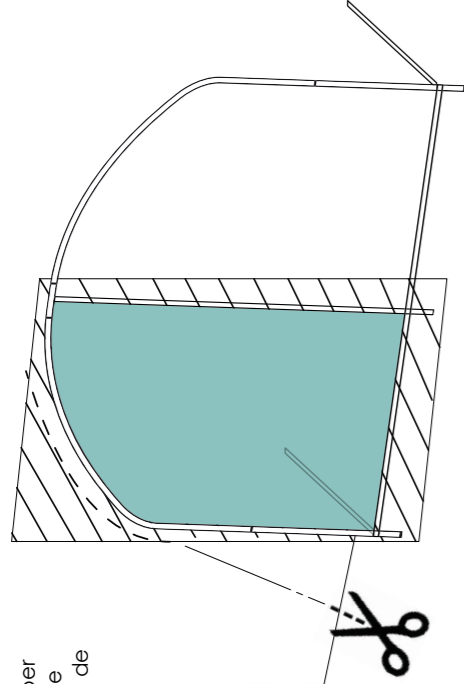
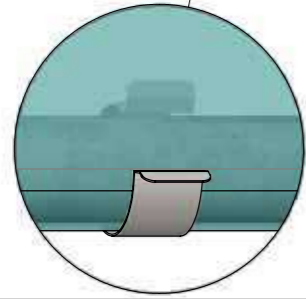

Rabattre les bordures vers l'intérieur. Positionner les 20 clips (avec la languette PVC entre le clipset la bâche PE pour faciliter le montage).

les Serres
Tonneau®
X 2

7. MONTAGE DES CHARNIERES SUR LES PORTES

Matériel nécessaire pour le montage d'une porte:
3 ensembles charnière
12 vis autoforeuses 6.3 x 23
2 cales de 3 cm d'épaisseur (non fournies)
1 visseuse (non fournie)
1 crayon (non fourni)

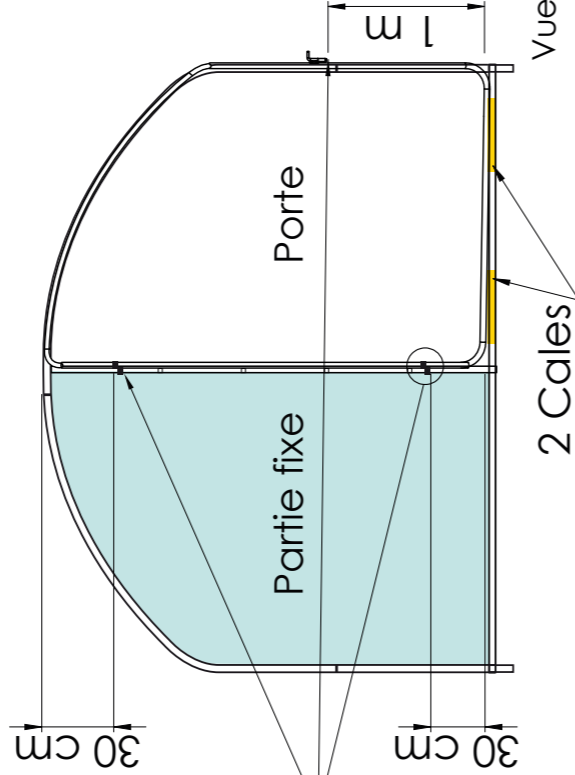
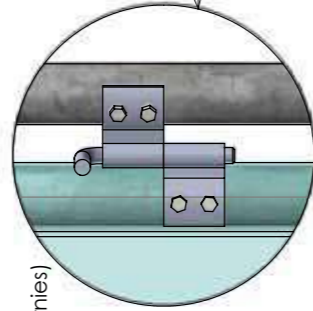

Vue A: charnière servant de loquet

Méthode:

- Positionner les 2 cales au sol le long de l'embase.
- Positionner la porte sur les cales de façon à ce que le centre de la porte corresponde au centre de l'arceau.
- Présenter les 3 charnières comme l'indiquent les schémas ci-contre et faire les repérages de la position des vis à l'aide d'un crayon.
- Une fois les trous faits, retirer les charnières des portes et des arceaux pour la mise en place de la bâche de toit et l'habillage des portes.

RECAPITULATIF DES PIECES (2/2)

ILLUSTRATION	DESIGNATION	QUANTITE
	Bâche polyéthylène 200 microns (2m x 2.50 m) pour l'habillage des façades de votre serre	4
	Bâche de toit polyéthylène 200 microns	1
	Bande bâche PVC pour mise en place des clips Ø 30 (à découper)	1
	Vis autoforeuses 4,2 x 16 pour assembler la structure	Pour une serre de 3 m: 75 Pour une serre de 4,50 m: 93 Pour une serre de 6 m: 111 Pour une serre de 7,50 m: 129 Pour une serre de 9 m: 147
	Vis autoforeuses 6.3 x 23 pour fixer les charnières	24
	Clips	80 (40 par façade)
	Pour condamnation x2 Pour pivotement x4	6 ensembles
	Tendeur	2
	Esse	4

Conseils d'utilisation:

- Pointer ou percer le tube pour faciliter la mise en place des vis autoforeuses.
- Centrer la bâche de toit en alignant le repère fait au feutre sur le tube d'étaisage vertical.
- La porte pivotante peut être positionnée à gauche ou à droite de l'axe vertical de la façade

ARMATURE DE L'ABRI CULTURES

Exemple pour une serre de 4,50 m de longueur
Principe identique pour 3 m, 6 m, 7,50 m, 9 m...

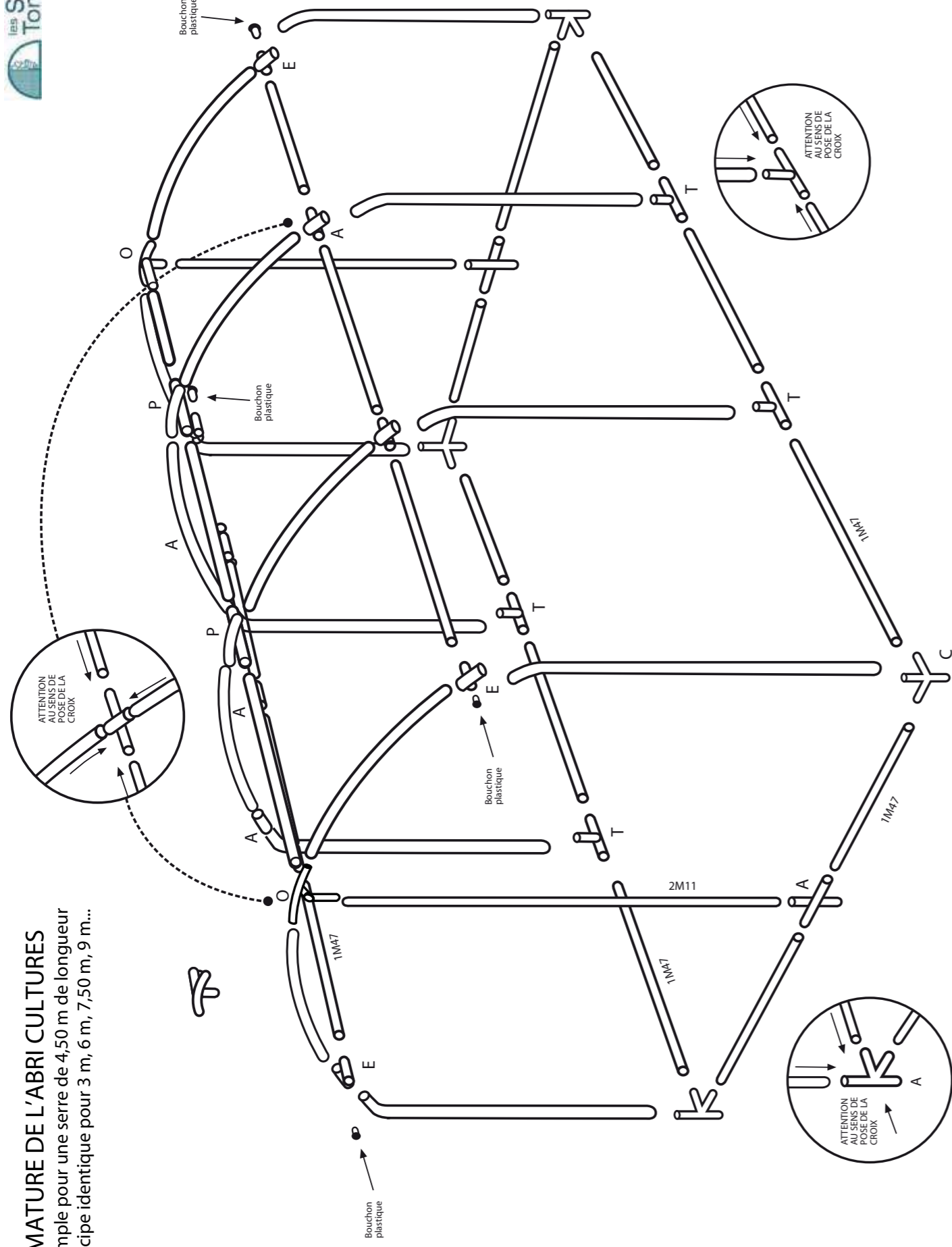

1. EQUERRAGE DE LA SERRE

- Matériel nécessaire (non fourni):
3 piquets
1 corde d'environ 10 m
1 mètre de 5 m

Vérifier que l'on obtient 5 m

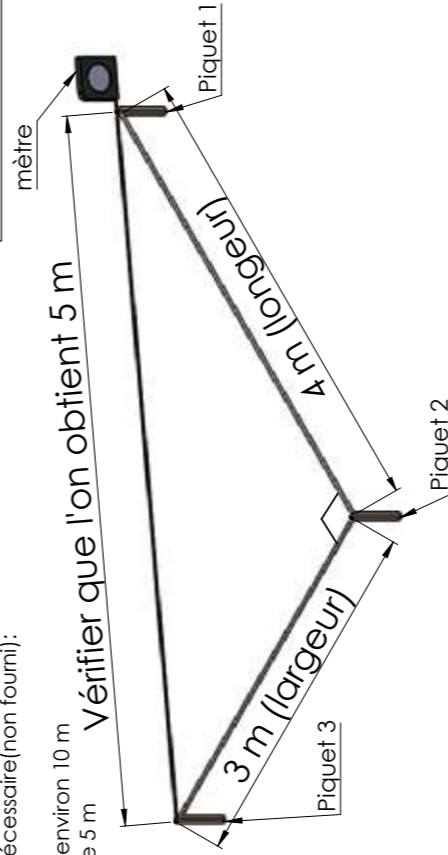

Méthode:

- Tendre la première partie de la corde (4 m) qui tracera la longueur de la serre sur l'un des côtés.
- Tendre la deuxième partie de la corde (3 m) qui indiquera la largeur de la serre.
- Vérifier que l'on obtient 5 m entre le piquet 1 et le piquet 3.
Vos cordes sont alors à l'équerre. Elles vous permettront d'avoir un bon équerrage des parties de l'embase.

MONTAGE DE L'ARMATURE

- Matériel nécessaire:
Croix T
Croix A
Croix C
Croix O
Entretoises 1,47 m
Vis autoforeuses 4,2 x 16 (1 vis par emboîtement)
1 visseuse (non fournie)

2. MONTAGE DE L'EMBASE

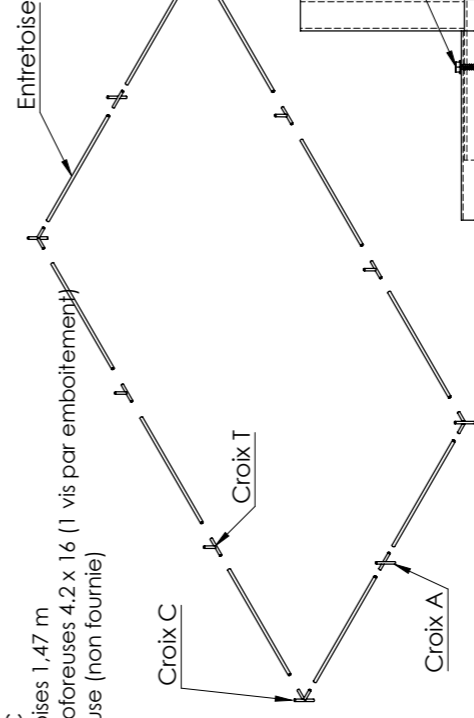

3. MONTAGE DE LA PARTIE SUPERIEURE

- Matériel nécessaire:
Croix A, E, O, P
Entretoises 1,47 m
Arceaux de 1,35 m
2 tubes étayage 2,11 m
Vis autoforeuses 4,2 x 16 (1 vis par emboîtement)
1 visseuse (non fournie)

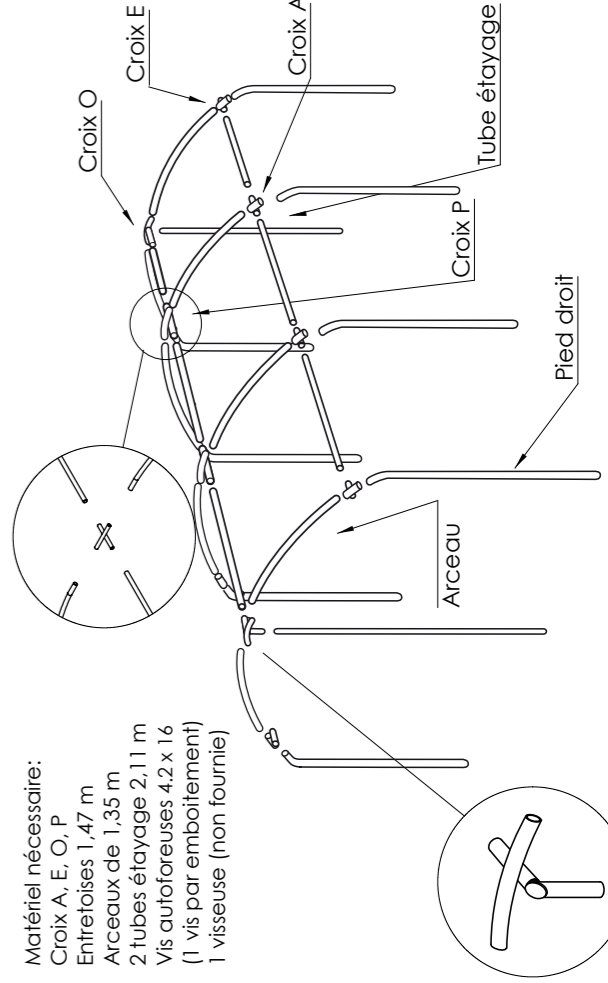

4. ASSEMBLAGE DES DEUX PORTES

- Matériel nécessaire pour une porte:
1 porte partie A, B, C, D
4 vis autoforeuses 4,2 x 16
1 visseuse (non fournie)

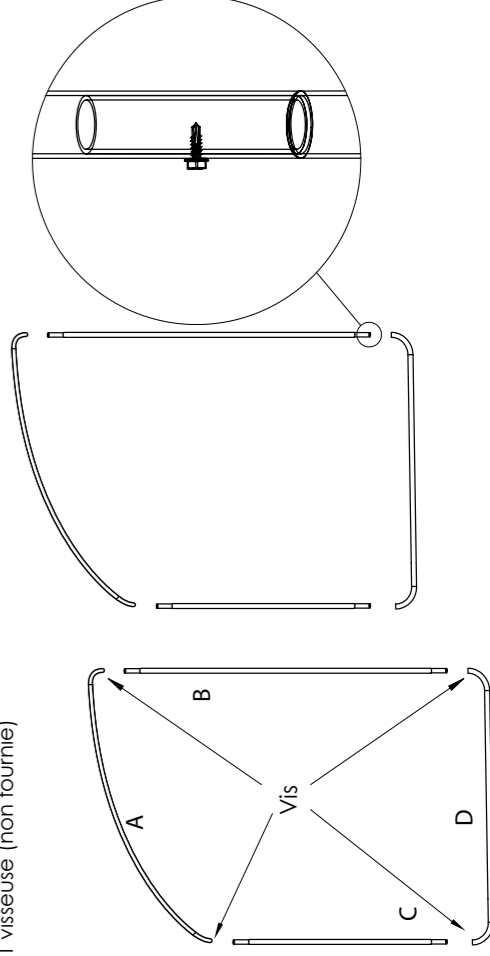

X2