

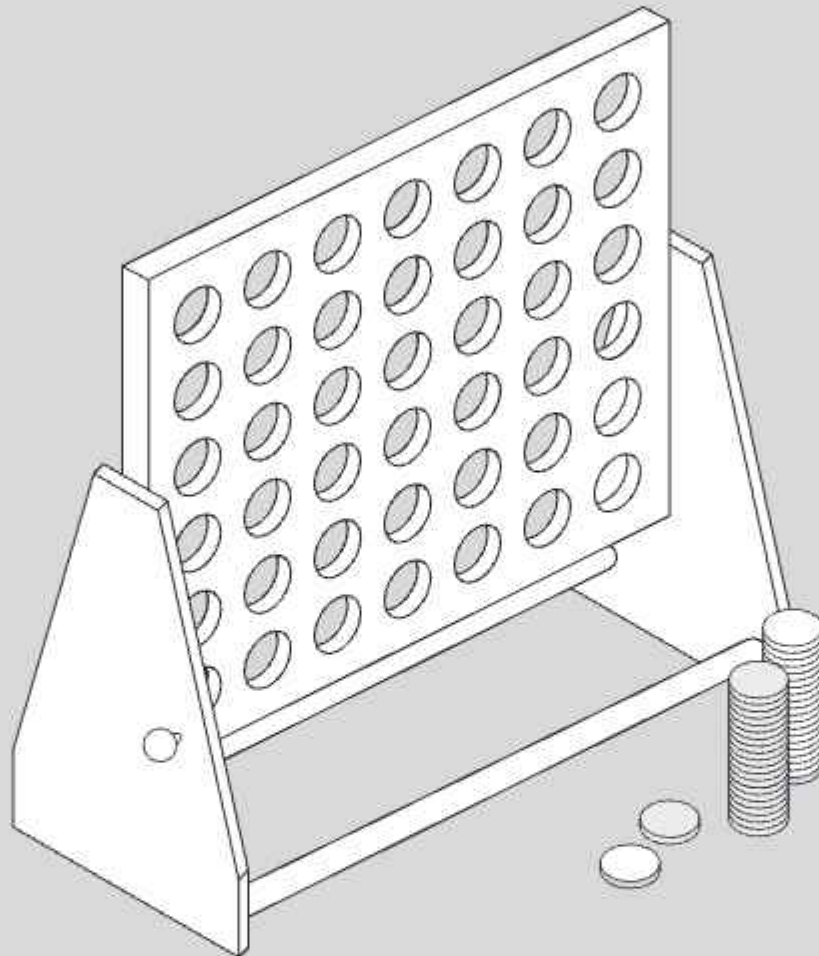

# TP117 | Outdoor Giant Wooden 4 in a Row Géant D'extérieur en Bois 4 en Ligne

Outdoor-Riese aus Holz 4 in Einer Reihe • Gigante de Madera Para Exteriores 4 en Raya  
• Gigante da Esterno in Legno 4 in Fila



## Instructions for assembly, maintenance and safe use.

We constantly strive to improve our assembly instructions. To see the most current version of this instruction for assembly, maintenance and safe use. Please visit the product page at [tptoys.com](https://tptoys.com)

## Instructions de montage, d'entretien et d'utilisation en toute sécurité.

Nous nous efforçons constamment d'améliorer nos instructions de montage. Pour voir la version la plus récente de cette instruction pour le montage, l'entretien et l'utilisation en toute sécurité. Veuillez visiter la page du produit sur [tptoys.com](https://tptoys.com)

## Anweisungen für Montage, Wartung und sicheren Gebrauch.

Wir sind ständig bemüht, unsere Montageanleitungen zu verbessern. Um die aktuellste Version dieser Anleitung für Montage, Wartung und sicheren Gebrauch anzuzeigen. Bitte besuchen Sie die Produktseite auf [tptoys.com](https://tptoys.com)

## Instrucciones de montaje, mantenimiento y uso seguro.

Nos esforzamos constantemente para mejorar nuestras instrucciones de montaje. Para ver la versión más actual de estas instrucciones de montaje, mantenimiento y uso seguro. Visite la página del producto en [tptoys.com](https://tptoys.com)

## Istruzioni per il montaggio, la manutenzione e l'uso sicuro.

Ci sforziamo costantemente di migliorare le nostre istruzioni di montaggio. Per vedere la versione più aggiornata di queste istruzioni per il montaggio, la manutenzione e l'uso sicuro. Si prega di visitare la pagina del prodotto su [tptoys.com](https://tptoys.com)

[tptoys.com](https://tptoys.com)

# Contents • Contenu

Inhalt • Contenido • Contenuti

A  x6

 x21

 x21

 x2

5  x1

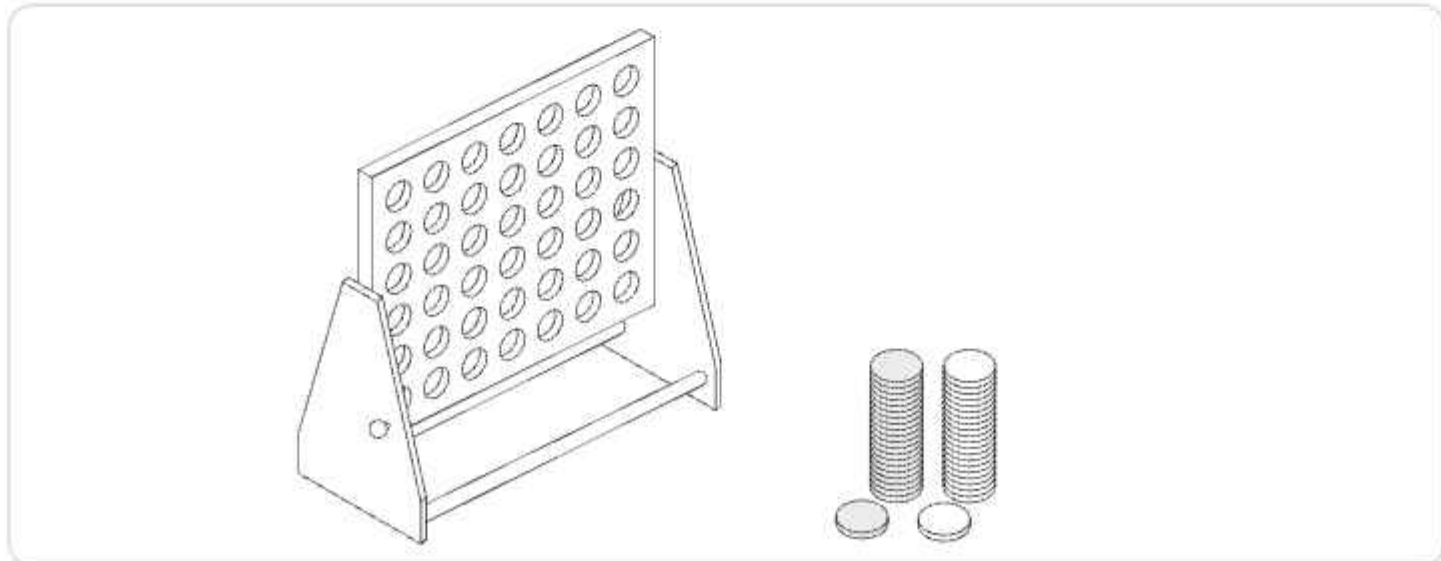
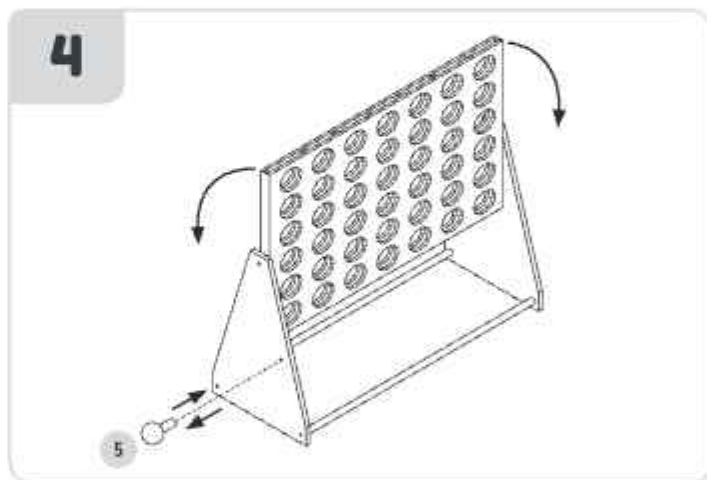
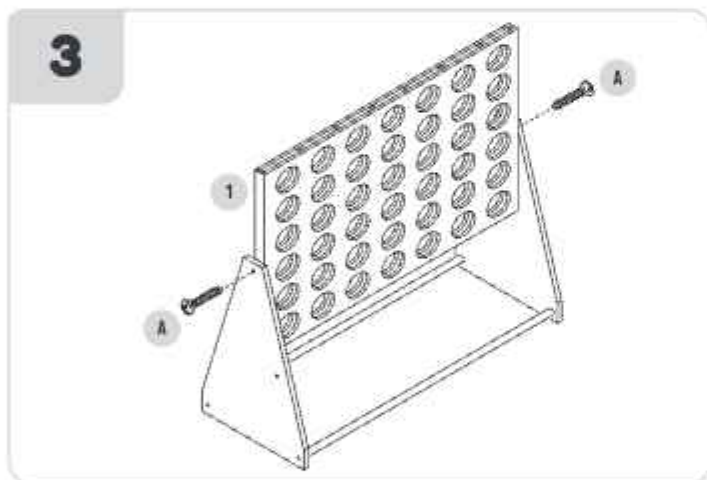
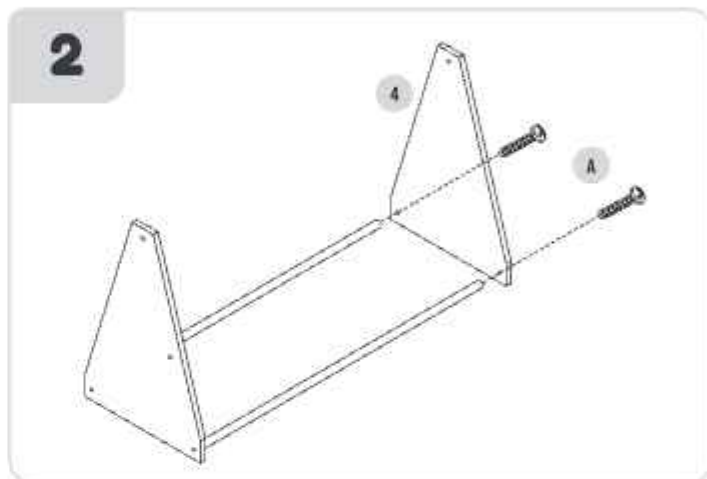
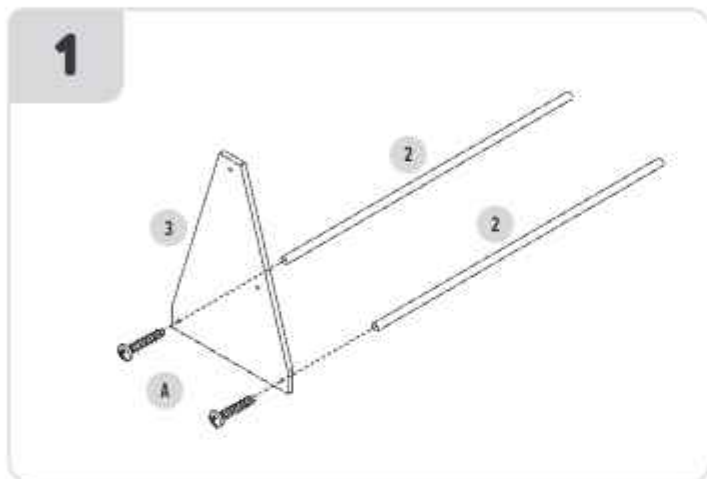
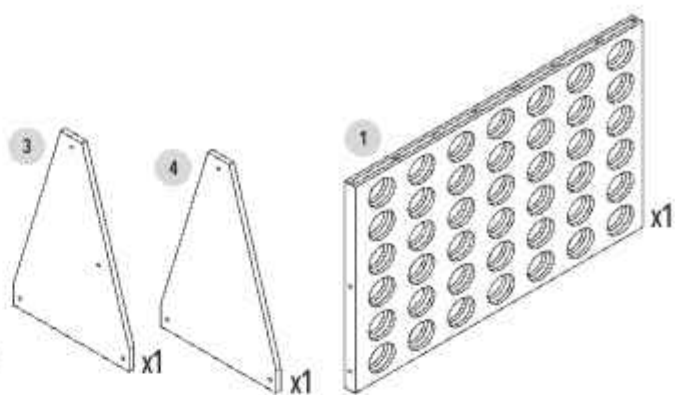

## ⚠️ WARNINGS!

EN

- THIS PRODUCT CONTAINS SMALL PARTS AND IS NOT SUITABLE FOR CHILDREN UNDER 36 MONTHS. SMALL PARTS ARE A CHOKING HAZARD.
- THIS PRODUCT IS INTENDED FOR USE BY CHILDREN AGED 3+ YEARS.
- ONLY FOR DOMESTIC USE.
- ADULT ASSEMBLY REQUIRED.
- ADULT SUPERVISION REQUIRED.
- REMOVE ALL PACKAGING BEFORE GIVING TO YOUR CHILDREN.
- RETAIN PACKAGING FOR FUTURE REFERENCE.

## ⚠️ ATTENTION!

FR

- CE PRODUIT CONTIENT DE PETITES PIÈCES ET NE CONVIENT PAS AUX ENFANTS DE MOINS DE 36 MOIS. LES PETITES PIÈCES PRÉSENTENT UN RISQUE D'ÉTOUFFEMENT.
- CE PRODUIT EST DESTINÉ À ÊTRE UTILISÉ PAR DES ENFANTS DE 3 ANS ET PLUS.
- UNIQUEMENT POUR UN USAGE PRIVÉ.
- ASSEMBLAGE PAR UN ADULTE REQUIS.
- LA SURVEILLANCE D'UN ADULTE EST REQUISE.
- RETIREZ TOUT L'EMBALLAGE AVANT DE LE DONNER À VOS ENFANTS.
- CONSERVEZ L'EMBALLAGE POUR RÉFÉRENCE ULTÉRIEURE.

## GAME RULES

The set will come with the main game frame - shown in the picture above. It will also come with a number of counters - half in red and half in blue.

### Set up

Find a fairly even piece of ground to assemble the board or frame. This could be a patio, a piece of lawn or even inside your house if you have space. You will then need to get out all the coloured counters and separate them into the two colours and you will be ready to play.

**Note:** make sure you have blocked the bottom of the frame so that the pieces do not drop out.

### Object of the Game

The objective of the game is to get four of your colour counters in a line. This line could be either diagonal, horizontal or vertical. During the game you take it in turns to drop the counters into the frame. You must always have a go, and cannot 'pass' or forfeit your turn. The first person to get 4 in a row is the winner.

### Win, Lose or Draw

It is seen as losing or forfeiting the game to your opponent if you get more than 4 in a row. This could be done if you have no choice but to drop a counter into a space which is between your own colour counters making a row of 5 or more. It is possible to draw - this happens when you fill up the board completely but no one has achieved four in a line.

### Objective:

To be the first player to connect 4 of the same coloured discs in a row (either vertically, horizontally, or diagonally).

### How to play:

First, decide who goes first and what colour each player will have. Players must alternate turns, and only one disc can be dropped in each turn. On your turn, drop one of your coloured discs from the top into any of the seven slots. The game ends when there is a 4-in-a-row or a stalemate. The starter of the previous game goes second on the next game.

The rules of this game are simple - by putting discs into the top of the board, players must get four in a row of their colour discs either horizontally, vertically or diagonally. The first player to do this, wins the game! Though it is easy to learn, the game's strategic depth allows for highly competitive and compelling matches.

## RÈGLES DU JEU

Le plateau de jeu principal est livré avec le cadre de jeu principal, illustré sur l'image ci-dessus. Il comprend également un certain nombre de pions, la moitié en rouge et l'autre moitié en bleu.

### Mise en place

Trouvez un terrain assez plat pour assembler le plateau ou le cadre. Il peut s'agir d'un patio, d'un morceau de pelouse ou même de l'intérieur de votre maison si vous avez de la place. Vous devrez ensuite sortir tous les pions de couleur et les séparer en deux couleurs et vous serez prêt à jouer.

**Remarque :** assurez-vous d'avoir bloqué le bas du cadre pour que les pièces ne tombent pas.

### Objectif du jeu

L'objectif du jeu est de placer quatre de vos pions de couleur sur une ligne. Cette ligne peut être diagonale, horizontale ou verticale. Pendant le jeu, vous faites tomber les pions à tour de rôle dans le cadre. Vous devez toujours tenter votre chance et vous ne pouvez pas « passer » ou abandonner votre tour. La première personne à obtenir 4 d'affilée est le gagnant.

### Gagner, perdre ou faire match nul

Vous perdez ou abandonnez la partie au profit de votre adversaire si vous obtenez plus de 4 d'affilée. Cela peut être fait si vous n'avez pas d'autre choix que de déposer un jeton dans un espace qui se trouve entre vos propres jetons de couleur pour former une rangée de 5 ou plus. Il est possible de faire match nul - cela se produit lorsque vous remplissez complètement le plateau mais que personne n'a atteint quatre d'affilée.

### Objectif :

Être le premier joueur à connecter 4 disques de la même couleur d'affilée (verticalement, horizontalement ou en diagonale).

### Comment jouer :

Tout d'abord, décidez qui commence et quelle couleur chaque joueur aura. Les joueurs doivent alterner les tours et un seul disque peut être déposé à chaque tour. À votre tour, déposez l'un de vos disques de couleur du haut dans l'un des sept emplacements. Le jeu se termine lorsqu'il y a un 4 d'affilée ou une impasse. Le joueur qui a lancé la partie précédente joue en second lors de la partie suivante.

Les règles de ce jeu sont simples : en plaçant des disques sur le dessus du plateau, les joueurs doivent placer quatre disques de leur couleur en ligne, horizontalement, verticalement ou en diagonale. Le premier joueur à y parvenir remporte la partie ! Bien qu'il soit facile à apprendre, la profondeur stratégique du jeu permet des matchs très compétitifs et passionnants.

## ACHTUNG!

DE

- DIESES PRODUKT ENTHÄLT KLEINTEILE UND IST NICHT FÜR KINDER UNTER 36 MONATEN GEEIGNET. KLEINTEILE STELLEN EINE ERSTICKUNGSGEFAHR DAR.
- DIESES PRODUKT IST FÜR DIE VERWENDUNG DURCH KINDER AB 3 JAHREN BESTIMMT.
- NUR FÜR DEN HAUSGEBRAUCH.
- MONTAGE DURCH ERWACHSENE ERFORDERLICH.
- BEAUFSICHTIGUNG DURCH ERWACHSENE ERFORDERLICH.
- ENTFERNEN SIE DIE GESAMTE VERPACKUNG, BEVOR SIE DAS PRODUKT AN IHRE KINDER WEITERGEBEN.
- BEWAHREN SIE DIE VERPACKUNG ZUM SPÄTEREN NACHSCHLAGEN AUF.

## AVISO!

ES

- ESTE PRODUCTO CONTIENE PIEZAS PEQUEÑAS Y NO ES ADECUADO PARA NIÑOS MENORES DE 36 MESES. LAS PIEZAS PEQUEÑAS PUEDEN PROVOCAR ASFIXIA.
- ESTE PRODUCTO ESTÁ DESTINADO A SER UTILIZADO POR NIÑOS MAYORES DE 3 AÑOS.
- SOLO PARA USO DOMÉSTICO.
- REQUIERE MONTAJE POR PARTE DE UN ADULTO.
- SE REQUIERE LA SUPERVISIÓN DE UN ADULTO.
- RETIRE TODO EL EMBALAJE ANTES DE DÁRSELO A SUS HIJOS.
- CONSERVE EL EMBALAJE PARA FUTURAS CONSULTAS.

## SPIELREGELN

Das Set wird mit dem Hauptspielrahmen geliefert – wie im Bild oben zu sehen. Außerdem sind einige Spielsteine dabei – die Hälfte in Rot und die andere Hälfte in Blau.

### Aufbau

Suchen Sie sich ein einigermaßen ebenes Stück Boden, auf dem Sie das Brett oder den Rahmen zusammenbauen können. Das kann eine Terrasse, ein Stück Rasen oder sogar Ihr Haus sein, wenn Sie Platz haben. Dann müssen Sie alle farbigen Spielsteine herausholen und in die beiden Farben trennen, und schon können Sie loslegen.

**Hinweis:** Stellen Sie sicher, dass Sie die Unterseite des Rahmens blockiert haben, damit die Stücke nicht herausfallen.

### Spielziel

Das Ziel des Spiels ist es, vier Ihrer Farbspielsteine in einer Linie anzuordnen. Diese Linie kann entweder diagonal, horizontal oder vertikal sein. Während des Spiels lassen Sie die Spielsteine abwechselnd in den Rahmen fallen. Sie müssen immer versuchen und können nicht „passen“ oder Ihren Zug aufgeben. Die erste Person, die 4 in einer Reihe hat, ist der Gewinner.

### Gewinnen, verlieren oder unentschieden

Wenn Sie mehr als 4 in einer Reihe haben, gilt das als verloren oder als verloren an Ihren Gegner. Dies kann passieren, wenn Sie keine andere Wahl haben, als einen Spielstein in ein Feld zwischen den Spielsteinen Ihrer eigenen Farbe zu legen, sodass eine Reihe von 5 oder mehr entsteht. Ein Unentschieden ist möglich – dies geschieht, wenn Sie das Brett vollständig ausfüllen, aber niemand vier in einer Reihe erreicht hat.

### Ziel:

Als erster Spieler 4 gleichfarbige Scheiben in einer Reihe verbinden (entweder vertikal, horizontal oder diagonal).

### Spielanleitung:

Entscheiden Sie zunächst, wer beginnt und welche Farbe jeder Spieler haben wird. Die Spieler müssen abwechselnd an der Reihe sein und in jeder Runde kann nur eine Scheibe fallen gelassen werden. Wenn Sie an der Reihe sind, legen Sie eine Ihrer farbigen Scheiben von oben in einen der sieben Schlitze. Das Spiel endet, wenn es 4 in einer Reihe oder ein Patt gibt. Der Starter des vorherigen Spiels ist beim nächsten Spiel als Zweiter dran.

Die Regeln dieses Spiels sind einfach: Indem die Spieler Scheiben oben auf das Brett legen, müssen sie vier Scheiben ihrer Farbe in einer Reihe entweder horizontal, vertikal oder diagonal platzieren. Der erste Spieler, dem dies gelingt, hat das Spiel gewonnen! Obwohl das Spiel leicht zu erlernen ist, ermöglicht die strategische Tiefe des Spiels äußerst wettbewerbsfähige und spannende Spiele.

## REGLAS DEL JUEGO

El juego incluye el marco principal del juego, que se muestra en la imagen de arriba. También incluye una serie de fichas, la mitad en rojo y la otra mitad en azul.

### Preparación

Busca un terreno bastante parejo para armar el tablero o el marco. Puede ser un patio, un trozo de césped o incluso dentro de tu casa si tienes espacio. Luego tendrás que sacar todas las fichas de colores y separarlas en dos colores y ya estarás listo para jugar.

**Nota:** asegúrate de haber bloqueado la parte inferior del marco para que las piezas no se caigan.

### Objetivo del juego

El objetivo del juego es colocar cuatro de tus fichas de color en una línea. Esta línea puede ser diagonal, horizontal o vertical. Durante el juego, te turnas para dejar caer las fichas en el marco. Siempre debes tener una oportunidad y no puedes “pasar” o perder tu turno. La primera persona que consiga 4 fichas seguidas es el ganador.

### Ganar, perder o empatar

Se considera que pierdes o pierdes el juego ante tu oponente si consigues más de 4 fichas seguidas. Esto se puede hacer si no tienes más opción que dejar caer una ficha en un espacio que esté entre las fichas de tu propio color formando una fila de 5 o más. Es posible empatar: esto sucede cuando llenas el tablero por completo pero nadie ha conseguido cuatro fichas seguidas.

### Objetivo:

Ser el primer jugador en conectar 4 fichas del mismo color en una fila (ya sea vertical, horizontal o diagonalmente).

### Cómo jugar:

Primero, decide quién empieza y qué color tendrá cada jugador. Los jugadores deben alternar turnos y solo se puede dejar caer una ficha en cada turno. En tu turno, deja caer una de tus fichas de color desde la parte superior en cualquiera de las siete ranuras. El juego termina cuando hay 4 fichas seguidas o un empate. El jugador que inició el juego anterior pasa a ser el segundo en el siguiente.

Las reglas de este juego son simples: colocando fichas en la parte superior del tablero, los jugadores deben lograr que cuatro de sus fichas de color se alineen en forma horizontal, vertical o diagonal. ¡El primer jugador que lo logre, gana el juego! Si bien es fácil de aprender, la profundidad estratégica del juego permite partidas altamente competitivas y atractivas.

## AVVERTENZA!

IT

- QUESTO PRODOTTO CONTIENE PICCOLE PARTI E NON È ADATTO A BAMBINI DI ETÀ INFERIORE A 36 MESI. LE PICCOLE PARTI POSSONO RAPPRESENTARE UN RISCHIO DI SOFFOCAMENTO.
- QUESTO PRODOTTO È DESTINATO ALL'USO DA PARTE DI BAMBINI DI ETÀ PARI O SUPERIORE A 3 ANNI.
- SOLO PER USO DOMESTICO.
- È RICHiesto IL MONTAGGIO DA PARTE DI UN ADULTO.
- È RICHiesta LA SUPERVISIONE DI UN ADULTO.
- RIMUOVERE TUTTI GLI IMBALLAGGI PRIMA DI DARLI AI BAMBINI.
- CONSERVARE GLI IMBALLAGGI PER RIFERIMENTO FUTURO.

## WAARSCHUWING!

NL

- DIT PRODUCT BEVAT KLEINE ONDERDELEN EN IS NIET GESCHIKT VOOR KINDEREN JONGER DAN 36 MAANDEN. KLEINE ONDERDELEN VORMEN EEN VERSTIKKINGSGEVAAR.
- DIT PRODUCT IS BEDOELD VOOR GEBRUIK DOOR KINDEREN VAN 3 JAAR EN OUDER.
- ALLEEN VOOR HUISHOUDELIJK GEBRUIK.
- ASSEMBLAGE DOOR VOLWASSENEN VEREIST.
- TOEZICHT VAN VOLWASSENEN VEREIST.
- VERWIJDER ALLE VERPAKKINGEN VOORDAT U ZE AAN UW KINDEREN GEEFT.
- BEWAAR DE VERPAKKINGEN VOOR TOEKOMSTIG GEBRUIK.

## REGOLE DEL GIOCO

Il set include la cornice principale del gioco, mostrata nell'immagine sopra. Include anche un certo numero di pedine, metà rosse e metà blu.

### Preparazione

Trova un pezzo di terreno abbastanza uniforme per assemblare la tavola o la cornice. Potrebbe essere un patio, un pezzo di prato o anche l'interno della tua casa se hai spazio. Dovrai quindi tirare fuori tutti i gettoni colorati e separarli nei due colori e sarai pronto per giocare.

**Nota:** assicurati di aver bloccato la parte inferiore della cornice in modo che i pezzi non cadano.

### Obiettivo del gioco

L'obiettivo del gioco è mettere quattro delle tue pedine colorate in una linea. Questa linea potrebbe essere diagonale, orizzontale o verticale. Durante il gioco, a turno, si lasciano cadere le pedine nella cornice. Devi sempre provare e non puoi "passare" o rinunciare al turno. La prima persona che ottiene 4 di fila è il vincitore.

### Vinci, perdi o pareggia

Se ottieni più di 4 di fila, si considera una sconfitta o una rinuncia al gioco a favore dell'avversario. Questo potrebbe essere fatto se non hai altra scelta che far cadere un segnalino in uno spazio che si trova tra i tuoi segnalini colorati, creando una fila di 5 o più. È possibile pareggiare: questo accade quando riempi completamente la plancia ma nessuno ha ottenuto quattro di fila.

### Obiettivo:

Essere il primo giocatore a collegare 4 dischi dello stesso colore in una fila (sia verticalmente, orizzontalmente o diagonalmente).

### Come si gioca:

Per prima cosa, decidi chi inizia e quale colore avrà ogni giocatore. I giocatori devono alternarsi nei turni e solo un disco può essere lasciato cadere in ogni turno. Nel tuo turno, fai cadere uno dei tuoi dischi colorati dall'alto in una qualsiasi dei sette slot. Il gioco finisce quando c'è un 4 di fila o una situazione di stallo. Il principiante della partita precedente passa per secondo alla partita successiva.

Le regole di questo gioco sono semplici: mettendo i dischi in cima alla plancia, i giocatori devono ottenere quattro dei loro dischi colorati in fila, orizzontalmente, verticalmente o diagonalmente. Il primo giocatore a farlo, vince la partita! Sebbene sia facile da imparare, la profondità strategica del gioco consente partite altamente competitive e avvincenti.

## SPELREGELS

De set wordt geleverd met het hoofdspelframe - afgebeeld op de afbeelding hierboven. Het wordt ook geleverd met een aantal fiches - de helft in het rood en de helft in het blauw.

### Opzetten

Zoek een redelijk vlak stuk grond om het bord of frame te monteren. Dit kan een patio, een stuk gazon of zelfs binnen in je huis zijn als je ruimte hebt. Je moet dan alle gekleurde fiches pakken en ze in de twee kleuren verdelen en je bent klaar om te spelen.

**Let op:** zorg ervoor dat je de onderkant van het frame hebt geblokkeerd, zodat de stukken er niet uitvallen.

### Doel van het spel

Het doel van het spel is om vier van je kleur fiches op een rij te krijgen. Deze lijn kan diagonaal, horizontaal of verticaal zijn. Tijdens het spel neem je om de beurt de fiches in het frame. Je moet altijd een poging wagen en je kunt niet 'passen' of je beurt verspelen. De eerste persoon die 4 op een rij krijgt, is de winnaar.

### Winnen, verliezen of gelijkspel

Het wordt gezien als het verliezen of verspelen van het spel aan je tegenstander als je meer dan 4 op een rij krijgt. Dit kan worden gedaan als je geen andere keuze hebt dan een fiche in een ruimte te plaatsen die zich tussen je eigen kleur fiches bevindt, waardoor een rij van 5 of meer ontstaat. Het is mogelijk om te trekken - dit gebeurt wanneer je het bord helemaal vol hebt, maar niemand vier op een rij heeft bereikt.

### Doel:

De eerste speler zijn die 4 van dezelfde kleur schijven op een rij verbindt (verticaal, horizontaal of diagonaal).

### Hoe te spelen:

Bepaal eerst wie als eerste mag en welke kleur elke speler krijgt. Spelers moeten om de beurt spelen en er mag slechts één schijf per beurt worden gedropt. Laat tijdens jouw beurt een van je gekleurde schijven van bovenaf in een van de zeven vakken vallen. Het spel eindigt wanneer er een 4-op-een-rij of een patstelling is. De starter van het vorige spel gaat als tweede naar het volgende spel.

De regels van dit spel zijn simpel: door schijven in de bovenkant van het bord te plaatsen, moeten spelers vier schijven van hun kleur op een rij krijgen, horizontaal, verticaal of diagonaal. De eerste speler die dit doet, wint het spel! Hoewel het gemakkelijk te leren is, zorgt de strategische diepgang van het spel voor zeer competitieve en boeiende wedstrijden.

## ADVERTÊNCIA!

PT

- ESTE PRODUTO CONTÉM PEÇAS PEQUENAS E NÃO SE DESTINA A CRIANÇAS DE IDADE INFERIOR A 36 MESES.
- ESTE PRODUTO DESTINA-SE A SER UTILIZADO POR CRIANÇAS DE IDADES COMPREENDIDAS ENTRE 3+.
- ANOS APENAS PARA USO DOMÉSTICO.
- É NECESSÁRIA A MONTAGEM POR UM ADULTO.
- TOEZICHT DOOR EEN VOLWASSENE IS VEREIST.
- GUARDE ESTAS INSTRUÇÕES POIS CONTÊM INFORMAÇÕES DE SEGURANÇA IMPORTANTES.
- RETIRE TODAS AS PEÇAS DE EMBALAGEM ANTES DE DAR ESTE PRODUTO À CRIANÇA OU DE PERMITIR QUE A CRIANÇA BRINQUE COM ELE.
- GUARDE A EMBALAGEM PARA FUTURAS CONSULTAS.

## WARNUNG!

PL

- TEN PRODUKT ZAWIERA MAŁE CZĘŚCI I NIE NADAJE SIĘ DLA DZIECI PONIŻEJ 36 MIESIĘCY.
- TEN PRODUKT PRZEZNACZONY JEST DLA DZIECI W WIEKU OD 3+ LAT.
- TYLKO DO UŻYTKU DOMOWEGO.
- WYMAGANY MONTAŻ PRZEZ OSOBĘ DOROSŁĄ.
- WYMAGANY DOZÓR DOROSŁEGO.
- INSTRUKCJE NALEŻY ZACHOWAĆ, PONIEWAŻ ZAWIERAJĄ ONE WAŻNE ZASADY BEZPIECZEŃSTWA.
- ZANIM DASZ LUB POZWOLISZ DZIECIOM NA ZABAWĘ TYM PRODUKTEM, USUŃ WSZYSTKIE CZĘŚCI OPAKOWANIA.
- OPAKOWANIE NALEŻY ZACHOWAĆ DO WYKORZYSTANIA W PRZYSZŁOŚCI.

## REGRAS DO JOGO

O conjunto virá com o quadro principal do jogo – apresentado na imagem acima, virá também com vários contadores - metade em vermelho e metade em azul.

### Configurar

Encontre um terreno bastante plano para montar a placa ou estrutura. Pode ser um pátio, um relvado ou até mesmo dentro da sua casa, se tiver espaço. Terá então de retirar todos os contadores coloridos e separá-los em duas cores e estará pronto para jogar.

**Nota:** certifique-se de que bloqueou a parte inferior da moldura para que as peças não caiam.

### Objeto do jogo

O objetivo do jogo é alinhar quatro contadores de cores. Esta linha pode ser diagonal, horizontal ou vertical. Durante o jogo, reveza-se para colocar os contadores no tabuleiro. Deve sempre tentar e não pode 'passar' ou perder a sua vez. A primeira pessoa a conseguir 4 seguidas é a vencedora.

### Ganhar, perder ou empatar

É visto como perder ou perder o jogo para o seu adversário se conseguir mais de 4 jogos consecutivos. Isto pode ser feito se não tiver outra escolha senão colocar um contador num espaço entre os seus próprios contadores de cor, formando uma linha de 5 ou mais. É possível empatar - isto acontece quando se preenche o tabuleiro completamente, mas ninguém conseguiu quatro em linha.

### Objetivo:

Ser o primeiro jogador a ligar 4 discos da mesma cor em fila (verticalmente, horizontalmente ou diagonalmente).

### Como jogar:

Primeiro, decida quem vai primeiro e que cor terá cada jogador. Os jogadores devem alternar turnos e apenas um disco pode ser largado em cada turno. Na sua vez, coloque um dos seus discos coloridos do topo em qualquer um dos sete slots. O jogo termina quando há um 4 em linha ou um impasse. O titular do jogo anterior fica em segundo lugar no jogo seguinte.

As regras deste jogo são simples: ao colocar os discos no topo do tabuleiro, os jogadores devem obter quatro discos coloridos seguidos na horizontal, na vertical ou na diagonal. O primeiro jogador a fazê-lo ganha o jogo! Embora seja fácil de aprender, a profundidade estratégica do jogo permite partidas altamente competitivas e envolventes.

## ZASADY GRY

Zestaw będzie zawierał główną ramę gry - pokazaną na powyższym zdjęciu. Będzie również zawierał pewną liczbę żetonów - połowę w kolorze czerwonym; a połowę w kolorze niebieskim.

### Przygotowanie

Znajdź w miarę równy kawałek ziemi, aby złożyć deskę lub ramę. Może to być patio, kawałek trawnika, a nawet wewnątrz domu, jeśli masz miejsce. Następnie musisz wyjąć wszystkie kolorowe żetony i rozdzielić je na dwa kolory, a będziesz gotowy do gry.

**Uwaga:** upewnij się, że zablokowałś spód ramki, aby elementy nie wypadły.

### Cel gry

Celem gry jest ustawienie czterech kolorowych żetonów w linii. Ta linia może być ukośna; pozioma lub pionowa. Podczas gry na zmianę wrzucasz żetony do ramki. Zawsze musisz spróbować i nie możesz „pasować” ani oddać swojej kolejki. Pierwsza osoba, która ułoży 4 w rzędzie, wygrywa.

### Wygrana, przegrana lub remis

Jeśli ułożysz więcej niż 4 w rzędzie, oznacza to przegraną lub przegraną na rzecz przeciwnika. Możesz to zrobić, jeśli nie masz innego wyjścia, jak upuścić pionek w miejsce, które znajduje się między Twoimi pionkami w kolorze, tworząc rząd 5 lub więcej. Możesz dobrać — dzieje się tak, gdy wypełnisz planszę całkowicie, ale nikt nie ułożył czterech w linii.

### Cel:

Być pierwszym graczem, który połączy 4 dyski tego samego koloru w rzędzie (pionowo, poziomo lub po skosie).

### Jak grać:

Najpierw zdecyduj, kto zaczyna i jaki kolor będzie miał każdy gracz. Gracze muszą wykonywać tury na zmianę, a w każdej turze można upuścić tylko jeden dysk. W swojej turze opuść jeden ze swoich kolorowych dysków z góry do dowolnego z siedmiu gniazd. Gra kończy się, gdy utworzy się 4 w rzędzie lub pat. Gracz, który rozpoczął poprzednią grę, przechodzi jako drugi do następnej gry.

Zasady tej gry są proste - umieszczając dyski na górze planszy, gracze muszą uzyskać cztery w rzędzie swoich kolorowych dysków, poziomo, pionowo lub po skosie. Pierwszy gracz, który to zrobi, wygrywa grę! Chociaż jest łatwa do nauczenia, strategiczna głębia gry pozwala na wysoce konkurencyjne i wciągające mecze.

يحتوي هذا المنتج على أجزاء صغيرة ولا يصلح للأطفال دون سن 63 شهرًا. الأجزاء الصغيرة تشكل خطر الاختناق.  
هذا المنتج مخصص للاستخدام من قبل الأطفال الذين تبلغ أعمارهم 3 سنوات أو أكثر.  
للاستخدام المنزلي فقط.  
يتطلب تجميعًا من قبل شخص بالغ.  
مطلوب إشراف الكبار.  
قم بإزالة جميع العبوات قبل إعطائها للأطفال.  
احتفظ بالعبوة للرجوع إليها في المستقبل.

## قواعد اللعبة

ستأتي المجموعة مع إطار اللعبة الرئيسي. كما هو موضح في الصورة أعلاه، وستأتي أيضًا بعدد من العدادات - نصفها باللون الأحمر ونصفها باللون الأزرق.

### الإعداد

أبحث عن قطعة أرض مستوية إلى حد ما لتجميع اللوحة أو الإطار. يمكن أن تكون هذه قطعة فناء أو قطعة من الخشب أو حتى داخل منزلك إذا كان لديك مساحة. ستحتاج بعد ذلك إلى إخراج جميع العدادات الملونة وفصلها إلى اللونين وستكون جاهزًا للعب.  
ملاحظة: تأكد من أنك قمت بسد الجزء السفلي من الإطار حتى لا تسقط القطع.

### هدف اللعبة

الهدف من اللعبة هو وضع أربعة من عدادات الألوان الخاصة بك في خط. يمكن أن يكون هذا الخط إما فطريًا أو أفقيًا أو رأسيًا. أثناء اللعبة، تتناوب على إسقاط العدادات في الإطار. يجب أن يكون لديك دائمًا فرصة، ولا يمكنك "تمرير" أو خسارة دورك. أول شخص يحصل على 4 على التوالي هو الفائز.

### الفوز أو الخسارة أو التعادل

يُنظر إليه على أنه خسارة أو خسارة اللعبة تخصصك إذا حصلت على أكثر من 4 على التوالي. يمكن القيام بذلك إذا لم يكن لديك خيار سوى إسقاط عداد في مساحة بين عدادات اللون الخاصة بك مما يجعل الصف من 5 أو أكثر. من الممكن السحب - يحدث هذا عندما تملأ اللوحة بالكامل ولكن لم يخلق أحد أربعة في خط.

### الهدف:

أن تكون أول لاعب يربط 4 من نفس الأرقام الملونة في صف واحد (إما رأسيًا أو أفقيًا أو قطريًا).

### كيفية اللعب:

أولاً، حدد من يبدأ أولاً وما هو اللون الذي سيكون لكل لاعب. يجب على اللاعبين تبديل الأدوار، ولا يمكن إسقاط سوى قرص واحد في كل دور. في دورك، أسقط أحد أرقامك الملونة من الأعلى في أي من الفتحات السبع تنتهي اللعبة عندما يكون هناك 4 أرقام متتالية أو تعادل. يصبح البادئ في اللعبة السابطة ثانيًا في اللعبة التالية.

قواعد هذه اللعبة بسيطة - يوضع الأرقام في أعلى اللوحة. يجب على اللاعبين الحصول على أربعة أرقام ملونة في صف واحد إما أفقيًا أو رأسيًا أو قطريًا. أول لاعب يفعل ذلك يفوز باللعبة! على الرغم من سهولة تعلمها، فإن العمق الاستراتيجي للعبة يسمح مباريات تنافسية للغاية وممتعة.

**EN**

## Thank you!

Thank you for purchasing this product.

For Customer Service and help with your product please email [customerservice@tptoys.com](mailto:customerservice@tptoys.com) or use the contact us page [www.tptoys.com/pages/contact-us](http://www.tptoys.com/pages/contact-us)

For product guarantee information visit [www.tptoys.com/pages/guarantees](http://www.tptoys.com/pages/guarantees)

For spares & warranty enquiries for your product please visit [www.tpspares.com](http://www.tpspares.com) or use the spares-contact page [www.tpspares.com/pages/contact-us](http://www.tpspares.com/pages/contact-us)

**FR**

## Merci!

Merci d'avoir acheté ce produit.

Pour le service client et l'aide avec votre produit, veuillez envoyer un e-mail à [customerservice@tptoys.com](mailto:customerservice@tptoys.com) ou utilisez la page contactez-nous [www.tptoys.com/pages/contact-us](http://www.tptoys.com/pages/contact-us)

Pour plus d'informations sur la garantie du produit, visitez [www.tptoys.com/pages/guarantees](http://www.tptoys.com/pages/guarantees)

Pour les pièces de rechange et les demandes de garantie pour votre produit, veuillez visiter [www.tpspares.com](http://www.tpspares.com) ou utilisez la page de contact des pièces de rechange [www.tpspares.com/pages/contact-us](http://www.tpspares.com/pages/contact-us)

**DE**

## Danke schön!

Vielen Dank für den Kauf dieses Produkts.

Für Kundendienst und Hilfe zu Ihrem Produkt senden Sie bitte eine E-Mail an [customerservice@tptoys.com](mailto:customerservice@tptoys.com) oder verwenden Sie die Kontaktseite [www.tptoys.com/pages/contact-us](http://www.tptoys.com/pages/contact-us)

Informationen zur Produktgarantie finden Sie unter [www.tptoys.com/pages/guarantees](http://www.tptoys.com/pages/guarantees)

Für Ersatzteil- und Garantieanfragen für Ihr Produkt besuchen Sie bitte [www.tpspares.com](http://www.tpspares.com) oder verwenden Sie die Ersatzteil-Kontaktseite [www.tpspares.com/pages/contact-us](http://www.tpspares.com/pages/contact-us)

**ES**

## ¡Gracias!

Gracias por comprar este producto.

Para servicio al cliente y ayuda con su producto, envíe un correo electrónico a [customerservice@tptoys.com](mailto:customerservice@tptoys.com) o utilice la página de contacto [www.tptoys.com/pages/contact-us](http://www.tptoys.com/pages/contact-us)

Para obtener información sobre la garantía del producto, visite [www.tptoys.com/pages/guarantees](http://www.tptoys.com/pages/guarantees) Para consultas sobre repuestos y garantía para su producto, visite [www.tpspares.com](http://www.tpspares.com) o use la página de contacto de repuestos [www.tpspares.com/pages/contact-us](http://www.tpspares.com/pages/contact-us)

**IT**

## Grazie!

Grazie per aver acquistato questo prodotto.

Per assistenza clienti e assistenza con il prodotto, inviare un'e-mail a [customerservice@tptoys.com](mailto:customerservice@tptoys.com) oppure utilizzare la pagina dei contatti [www.tptoys.com/pages/contact-us](http://www.tptoys.com/pages/contact-us)

Per informazioni sulla garanzia del prodotto, visitare [www.tptoys.com/pages/guarantees](http://www.tptoys.com/pages/guarantees) Per richieste di ricambi e garanzia per il tuo prodotto, visita [www.tpspares.com](http://www.tpspares.com) o utilizzare la pagina dei contatti di ricambio [www.tpspares.com/pages/contact-us](http://www.tpspares.com/pages/contact-us)

We reserve the right to alter the specification on this product without prior notice. The TP logo is a UK Registered trademark • Nous nous réservons le droit de modifier les spécifications de ce produit sans préavis. Le logo TP est une marque déposée au Royaume-Uni • Wir behalten uns das Recht vor, die Spezifikation dieses Produkts ohne vorherige Ankündigung zu ändern. Das TP-Logo ist eine im Vereinigten Königreich eingetragene Marke • Nos reservamos el derecho de modificar las especificaciones de este producto sin previo aviso. El logotipo de TP es una marca registrada en el Reino Unido • Ci riserviamo il diritto di modificare le specifiche di questo prodotto senza preavviso. Il logo TP è un marchio registrato nel Regno Unito.

Robovision Ltd t/a TP Toys protects their unique designs worldwide with patents and design registrations. For full information on the intellectual property relating to TP products please visit [www.tptoys.com/intellectualproperty](http://www.tptoys.com/intellectualproperty)

Robovision Ltd t/a TP Toys protège ses conceptions uniques dans le monde entier avec des brevets et des enregistrements de conception. Pour des informations complètes sur la propriété intellectuelle relative aux produits TP, veuillez visiter [www.tptoys.com/intellectualproperty](http://www.tptoys.com/intellectualproperty)

### Robovision Ltd t/a TP Toys

Unit 11, Enterprise Way, Flitwick, Bedfordshire, MK45 5BX, England, UK

UK: [help@tptoys.com](mailto:help@tptoys.com)

EU: [sav@tptoys.fr](mailto:sav@tptoys.fr)

[www.tptoys.com](http://www.tptoys.com)

### Mookie France

Espace Mistral B, 375 avenue du Mistral 13600 La Ciotat, France



BACCOLTA DIFFERENZIATA  
VERIFICA LE DISPOSIZIONI DEL TUO COMUNE



**NON**  
DONNEZ  
OU  
RECYCLEZ



ASSOCIATION



MAGASIN



DECHETERIE

Rebrefres sur [quefaire.demosdechiats.fr](http://quefaire.demosdechiats.fr)

Made in China

TP117\_IN0125-A-0924