

Pergola bioclimatique autoportée

Standalone louvred pergola / Bioklimatische freistehende Pergola / Zelfdragende bioklimatologische pergola / Pégola bioclimática autoportante / Pégula bioclimática autossustentável / Pergola bioclimatica autoportante

3000 x 4000 x 2550 mm

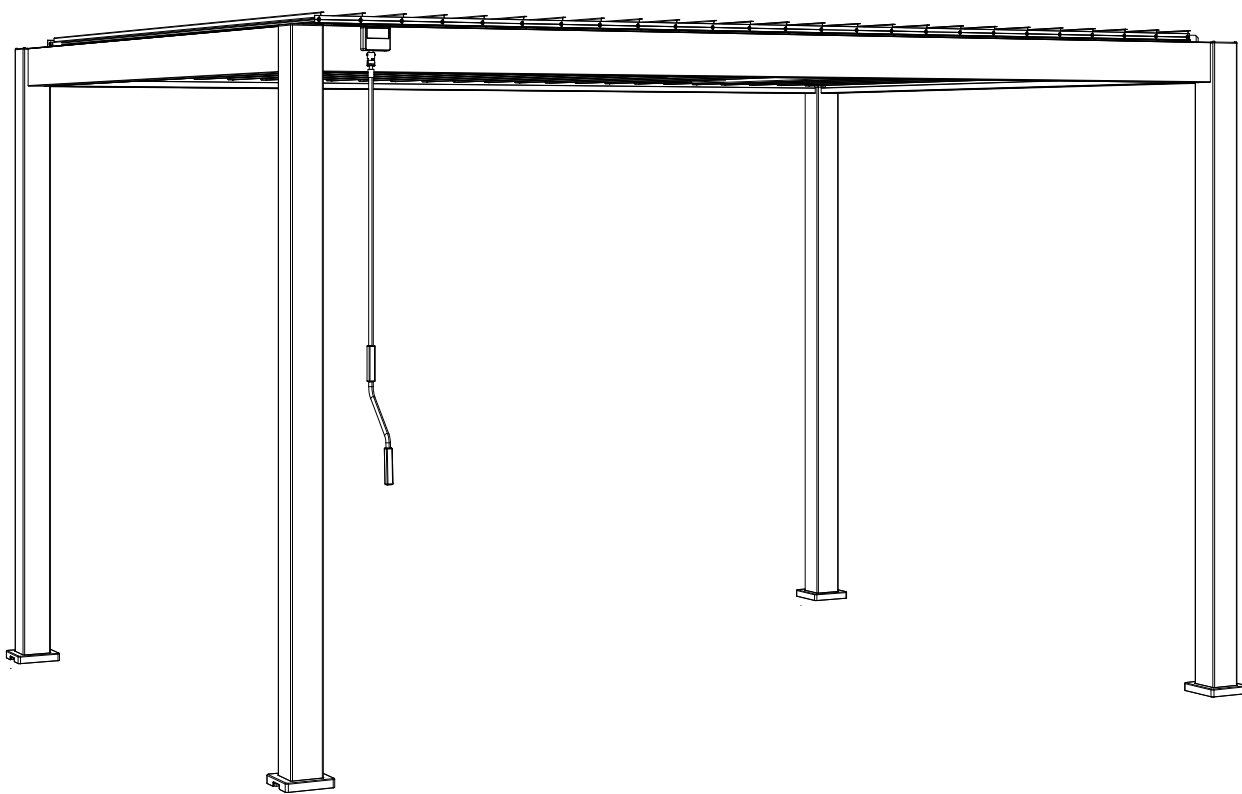

FR	Notice de montage
EN	Assembly instructions
DE	Montageanleitung
NL	Montage-instructies
ES	Instrucciones de montaje
PT	Instruções de montagem
IT	Istruzioni di montaggio

FR - RECOMMANDATIONS

Notice à conserver pendant toute la durée de vie du produit.

Selon l'emplacement et la surface, l'installation d'une pergola peut être soumise à une déclaration préalable de travaux ou une demande de permis de construire. Vérifier la réglementation en vigueur avant l'installation.

Lire attentivement la notice avant de procéder au montage, s'assurer qu'aucune pièce n'est endommagée ou manquante. La pergola doit être installée dans un environnement adapté, sur une fondation stable et nivelée, telle une dalle béton ou des plots béton de 50 x 50 x (P)60 cm au niveau de chaque poteau. Veiller à ancrer la pergola au sol à l'aide des chevilles de fixation fournies.

Le montage de ce produit nécessite au moins deux personnes.

Assembler toutes les pièces en suivant les instructions de ce manuel et ne sauter aucune étape.

Traiter les pièces avec un soin extrême avant et pendant le montage et les poser avec précaution sur le sol, éviter de marcher dessus ou d'y placer des objets. Il est recommandé d'installer la pergola par temps sec.

En cas de non-respect des recommandations de montage, la garantie ne pourra être appliquée.

CONSEILS D'UTILISATION

En cas de fortes intempéries et de chute de neige, ouvrir les lames à la verticale pour protéger la pergola.

Cette pergola peut supporter de fortes pluies, mais nous ne pouvons garantir une étanchéité à 100%.

Ne pas monter sur le toit de la pergola.

Aucune modification ne peut être apportée au produit. Les produits modifiés par l'utilisateur ne seront pas couverts par la garantie.

En cas de mauvaise utilisation du produit, nous ne pourrions être tenus responsables des dommages ou blessures causés.

GARANTIE DU PRODUIT

La garantie ne pourra s'appliquer qu'en cas de respect des conseils de montage, d'utilisation et d'entretien.

La garantie ne couvre pas :

- L'usure normale du produit
- La perte ou la casse de toute pièce lors du déballage et/ou de l'installation
- Le vandalisme
- Les conditions climatiques extrêmes : vents forts, tempêtes, grêle, neige, inondations, foudre...

ENTRETIEN DU PRODUIT

Un entretien régulier du produit est recommandé pour assurer sa longévité.

- Laver la pergola 1 à 2 fois par an à l'eau douce à l'aide d'une éponge ou d'un chiffon. Ne pas utiliser un produit agressif ou un support abrasif.
- Vérifier le serrage des vis régulièrement (au moins 1 fois par an).
- Huiler les pièces de quincaillerie régulièrement (au moins 1 fois par an).
- Veiller à ce que rien ne gêne l'écoulement des eaux dans les gouttières (feuilles, branches...).
- Enlever l'eau qui pourrait stagner autour des pieds de la pergola (soulever les protections).

EN - RECOMMENDATIONS

This installation guide must be kept during the product lifetime. The construction of this pergola may be subject to a building permit, it depends on the location and the surface area. Please check the local regulation before installation.

Read carefully the instructions before proceeding to the installation, make sure any component is neither missing nor damaged. The pergola must be installed in a suitable environment, on a stable and level ground, such as a concrete slab or concrete pads of 50 x 50 x (D)60 cm at each post. Make sure to anchor the pergola to the ground using the fixing plugs provided. The installation of this product must be done with 2 people at least.

Follow the instructions to assembly all the parts, without skipping any step.

Be careful with all the pieces before and during the installation, lay them carefully on the floor, avoid stepping on them or placing any object on them. We recommend installing the pergola in dry weather. The product warranty cannot be applied in case of non-compliance with the installation recommendations.

PRECAUTION FOR USE

We highly recommend opening the louvers in case of strong wind or snow. This pergola withstands heavy rain but we cannot guarantee it will 100% waterproof. Do not climb on the roof. No change can be made to the product. In case of any change, the product warranty is no longer valid. In case of misuse of the product, we cannot be held responsible for any damage or injury caused.

PRODUCT WARRANTY

The warranty can only apply whether the installation, use and maintenance are observed. The warranty does not cover :

- Normal wear of the product
- Loss or breakage of any part during unpacking and/or installation
- Vandalism
- Extreme weather conditions: strong winds, storms, hail, snow, floods, lightning...

PRODUCT MAINTENANCE

Regular maintenance of the product is recommended to maximize the product lifetime.

- Wash the product once or twice a year with water and a soft cloth. Do not use aggressive product or abrasive support.
- Check the tightness of the screws (at least once a year).
- Oil the hardware parts regularly (at least once a year).
- Make sure the flow of water in the gutters is not obstructed by any leaf, branch...
- Remove the stagnate water around the feet of the pergola.

NL - AANBEVELINGEN

Bewaar deze instructies tijdens de gehele levensduur van het product.

Afhankelijk van de locatie en de oppervlakte kan de installatie van een pergola onderworpen zijn aan een meldingsplicht of de aanvraag van een bouwvergunning. Controleer vóór de installatie de geldende voorschriften in uw regio.

Lees aandachtig de instructies alvorens de pergola te installeren en controleer of er geen onderdelen beschadigd zijn of ontbreken. De pergola moet worden geïnstalleerd in een geschikte omgeving, op een stabiele, vlakke ondergrond, zoals een betonnen plaat of betonblokken van 50 x 50 x (D)60 cm bij elke paal. Veranker de pergola in de grond met de meegeleverde bevestigingspluggen.

Er zijn minstens twee personen nodig om dit product te monteren.

Monteer alle onderdelen volgens de instructies in deze handleiding en sla geen stappen over.

Behandel de onderdelen met uiterste zorg vóór en tijdens de montage en leg ze voorzichtig op de grond, stap er niet op en plaats er geen voorwerpen op. Wij raden aan de pergola bij droog weer te installeren.

Als de montage-instructies niet nageleefd zijn, vervalt de garantie.

AANBEVELINGEN VOOR GEBRUIK

Bij zwaar weer of sneeuwval de lamellen verticaal openen om de pergola te beschermen.

Deze pergola is bestand tegen zware regenval, maar wij kunnen geen 100% waterdichtheid garanderen.

Klim niet op het dak van de pergola.

Aan het product mogen geen wijzigingen worden aangebracht. Door de gebruiker gewijzigde producten vallen niet meer onder de garantie.

Bij verkeerd gebruik van het product kunnen wij niet aansprakelijk worden gesteld voor eventuele schade of letsel.

PRODUCTGARANTIE

De garantie geldt alleen als de montage-, gebruiks- en onderhoudsvoorschriften zijn opgevolgd. De garantie dekt niet :

- Normale slijtage
- Verlies of breuk van een onderdeel tijdens het uitpakken en/of installeren
- Vandalisme
- Extreme weersomstandigheden: harde wind, storm, hagel, sneeuw, overstroming, bliksem, enz.

ONDERHOUD VAN HET PRODUCT

Regelmatig onderhoud van het product is nodig om de levensduur te garanderen.

- Was de pergola één of twee keer per jaar met schoon water met een spons of doek. Gebruik geen agressieve of schurende middelen.
- Controleer regelmatig (minstens één keer per jaar) of de schroeven goed vastzitten.
- Smeer de metalen onderdelen regelmatig (minstens één keer per jaar).
- Zorg ervoor dat niets de waterafloop in de goten belemmert (bladeren, takken, enz.).
- Verwijder eventueel stilstaand water rond de poten van de pergola (til de deksels op).

ES - RECOMENDACIONES

Conserve estas instrucciones durante toda la vida útil del producto.

Dependiendo de la ubicación y de la superficie, la instalación de una pérgola puede estar sujeta a una declaración previa de obras o a una solicitud de licencia urbanística. Compruebe la normativa vigente antes de la instalación.

Lea atentamente las instrucciones antes de instalar la pérgola y compruebe que no falte ninguna pieza ni esté dañada. La pérgola debe instalarse en un entorno adecuado, sobre una base estable y nivelada, como una losa de hormigón o bloques de hormigón de 50 x 50 x (D)60 cm en cada poste. Asegúrese de anclar la pérgola al suelo utilizando los tacos de fijación suministrados.

Se necesitan al menos dos personas para montar este producto.

Monte todas las piezas siguiendo las instrucciones de este manual y no se salte ningún paso.

Trate las piezas con extremo cuidado antes y durante el montaje y colóquelas con cuidado en el suelo, evitando pisarlas o colocar objetos sobre ellas. Recomendamos instalar la pérgola en tiempo seco.

El incumplimiento de las recomendaciones de instalación invalidará la garantía.

RECOMENDACIONES DE USO

En caso de mal tiempo o nevadas, abra las lamas verticalmente para proteger la pérgola.

Esta pérgola puede soportar fuertes lluvias, pero no podemos garantizar una impermeabilidad del 100%.

No se suba al techo de la pérgola.

No está permitido realizar modificaciones en el producto. Los productos modificados por el usuario no estarán cubiertos por la garantía.

En caso de uso indebido del producto, no nos hacemos responsables de los daños o lesiones causados.

GARANTÍA DEL PRODUCTO

La garantía solo se aplicará si se han seguido las instrucciones de montaje, uso y mantenimiento. La garantía no cubre

- El desgaste normal
- Pérdida o rotura de cualquier pieza durante el desembalaje y/o instalación
- Actos vandálicos
- Condiciones climáticas extremas: fuertes vientos, tormentas, granizo, nieve, inundaciones, rayos, etc.

MANTENIMIENTO DEL PRODUCTO

Se recomienda un mantenimiento regular del producto para garantizar su longevidad.

- Lave la pérgola una o dos veces al año con agua dulce utilizando una esponja o paño. No utilice productos agresivos ni superficies abrasivas.
- Compruebe regularmente el apriete de los tornillos (al menos una vez al año).
- Lubrique regularmente los herrajes (al menos una vez al año).
- Asegúrese de que nada obstruya el paso del agua por los canalones (hojas, ramas, etc.).
- Elimine el agua estancada alrededor de las patas de la pérgola (levante las cubiertas).

PT - RECOMENDAÇÕES

Conservar estas instruções durante toda a vida útil do produto.

Em função da localização e da superfície, a instalação de uma pérgola pode estar sujeita a uma declaração prévia de obras ou a um pedido de autorização de planeamento. Verificar a regulamentação em vigor antes da instalação.

Leia atentamente o manual de instruções antes de instalar a pérgola e verifique se não existem peças danificadas ou em falta. A pérgola deve ser instalada num ambiente adequado, sobre uma base estável e nivelada, como uma laje de betão ou blocos de betão com 50 x 50 x (D)60 cm em cada poste. Não se esqueça de fixar a pérgola ao solo com as buchas de fixação fornecidas.

São necessárias pelo menos duas pessoas para montar este produto.

Monte todas as peças seguindo as instruções deste manual e não salte nenhuma etapa.

Tratar as peças com extremo cuidado antes e durante a montagem e colocá-las cuidadosamente no chão, evitando pisá-las ou colocar objectos sobre elas. Aconselha-se a instalação da pérgola em tempo seco.

O não cumprimento das recomendações de instalação implica a anulação da garantia.

RECOMENDAÇÕES DE UTILIZAÇÃO

Em caso de mau tempo ou de queda de neve, abrir as lâminas na vertical para proteger a pérgola.

Esta pérgola pode resistir a chuvas fortes, mas não podemos garantir uma impermeabilização a 100%.

Não subir para o teto da pérgola.

Não é permitido efectuar qualquer modificação no produto. Os produtos modificados pelo utilizador não serão cobertos pela garantia.

Em caso de utilização incorrecta do produto, não podemos ser responsabilizados por quaisquer danos ou ferimentos causados.

GARANTIA DO PRODUTO

A garantia só é válida se as instruções de montagem, utilização e manutenção forem respeitadas. A garantia não cobre :

- O desgaste normal
- Perda ou fractura de qualquer peça durante a desembalagem e/ou a instalação
- vandalismo
- Condições climatéricas extremas: ventos fortes, tempestades, granizo, neve, inundações, relâmpagos, etc.

MANUTENÇÃO DO PRODUTO

Recomenda-se a manutenção regular do produto para garantir a sua longevidade.

- Lavar a pérgola uma ou duas vezes por ano em água doce com uma esponja ou um pano. Não utilizar um produto agressivo ou uma superfície abrasiva.
- Verificar regularmente o aperto dos parafusos (pelo menos uma vez por ano).
- Lubrificar regularmente as ferragens (pelo menos uma vez por ano).
- Certifique-se de que nada obstrui o fluxo de água através dos algerozes (folhas, ramos, etc.).
- Retire a água estagnada à volta dos pés da pérgola (levante as coberturas).

IT - RACCOMANDAZIONI

Conservare queste istruzioni per tutta la durata del prodotto.

A seconda dell'ubicazione e della superficie, l'installazione di una pergola può essere soggetta a una dichiarazione preventiva dei lavori o a una richiesta di autorizzazione edilizia. Prima dell'installazione, verificare la normativa vigente.

Prima di installare la pergola, leggere attentamente le istruzioni e verificare che non vi siano parti danneggiate o mancanti. La pergola deve essere installata in un ambiente idoneo, su una base stabile e piana, come una soletta di cemento o blocchi di cemento di 50 x 50 x (P)60 cm per ogni palo. Assicurarsi di ancorare la pergola al terreno utilizzando i tasselli di fissaggio in dotazione.

Per il montaggio di questo prodotto sono necessarie almeno due persone.

Assemblare tutte le parti seguendo le istruzioni del presente manuale e non saltare alcun passaggio.

Trattare le parti con estrema cura prima e durante il montaggio e posizionarle con attenzione sul pavimento, evitando di calpestarle o di appoggiarvi oggetti. Si consiglia di installare la pergola con tempo asciutto.

Il mancato rispetto delle raccomandazioni di installazione invalida la garanzia.

RACCOMANDAZIONI PER L'USO

In caso di forte maltempo o nevicata, aprire le lamelle in verticale per proteggere la pergola.

Questa pergola può resistere a forti piogge, ma non possiamo garantire un'impermeabilità al 100%.

Non salire sul tetto della pergola.

Non è consentito apportare modifiche al prodotto. I prodotti modificati dall'utente non sono coperti da garanzia.

In caso di uso improprio del prodotto, non possiamo essere ritenuti responsabili per eventuali danni o lesioni causati.

GARANZIA DEL PRODOTTO

La garanzia si applica solo se sono state seguite le istruzioni di montaggio, uso e manutenzione. La garanzia non copre :

- Normale usura
- perdita o rottura di qualsiasi parte durante il disimballaggio e/o l'installazione
- Atti vandalici
- Condizioni atmosferiche estreme: venti forti, tempeste, grandine, neve, inondazioni, fulmini, ecc.

MANUTENZIONE DEL PRODOTTO

Si raccomanda una manutenzione regolare del prodotto per garantirne la durata.

- Lavare la pergola una o due volte l'anno in acqua dolce con una spugna o un panno. Non utilizzare prodotti aggressivi o superfici abrasive.
- Controllare regolarmente il serraggio delle viti (almeno una volta all'anno).
- Oliate regolarmente la ferramenta (almeno una volta all'anno).
- Assicurarsi che nulla ostruisca il flusso dell'acqua attraverso le grondaie (foglie, rami, ecc.).

Eliminare i ristagni d'acqua intorno alle gambe della pergola (sollevare le coperture).

MATÉRIEL NÉCESSAIRE POUR L'INSTALLATION

Required tools for installation / Benötigtes Material für die Installation / Materialen die nodig zijn voor de installatie / Materiales necesarios para la instalación / Materiais necessários para a instalação / Materiali necessari per l'installazione



FR

Lunettes et gants de protection
Casque de sécurité
Mètre ruban
Escabeau x 2
Perforateurs et foret béton
Perceuse-visseuse
Niveau
Cutter

EN

Protective glasses and gloves
Safety helmet
Measuring tape
Stepladder x 2
Hammer drill and bit
Driller and screwdriver
Level
Cutter

DE

Schutzbrille und -handschuhe
Schutzhelm
Maßband
Trittleiter x 2
Locher und Betonbohrer
Akku-Schlagbohrschrauber
Wasserwaage
Cutter

NL

Veiligheidsbril en handschoenen
Veiligheidshelm
Meetlint
Keukentrap x 2
Betonboren en boren
Schroevendraaier
Waterpas
Cutter

ES

Gafas y guantes de protección
Casco de seguridad
Cinta métrica
Escalera de mano x 2
Taladros y brocas para hormigón
Destornillador
Nivel
Cortador

PT

Óculos e luvas de proteção
Capacete de segurança
Fita métrica
Escadote x 2
Berbequins e brocas para betão
Chave de fendas
Nível
Cortador

IT







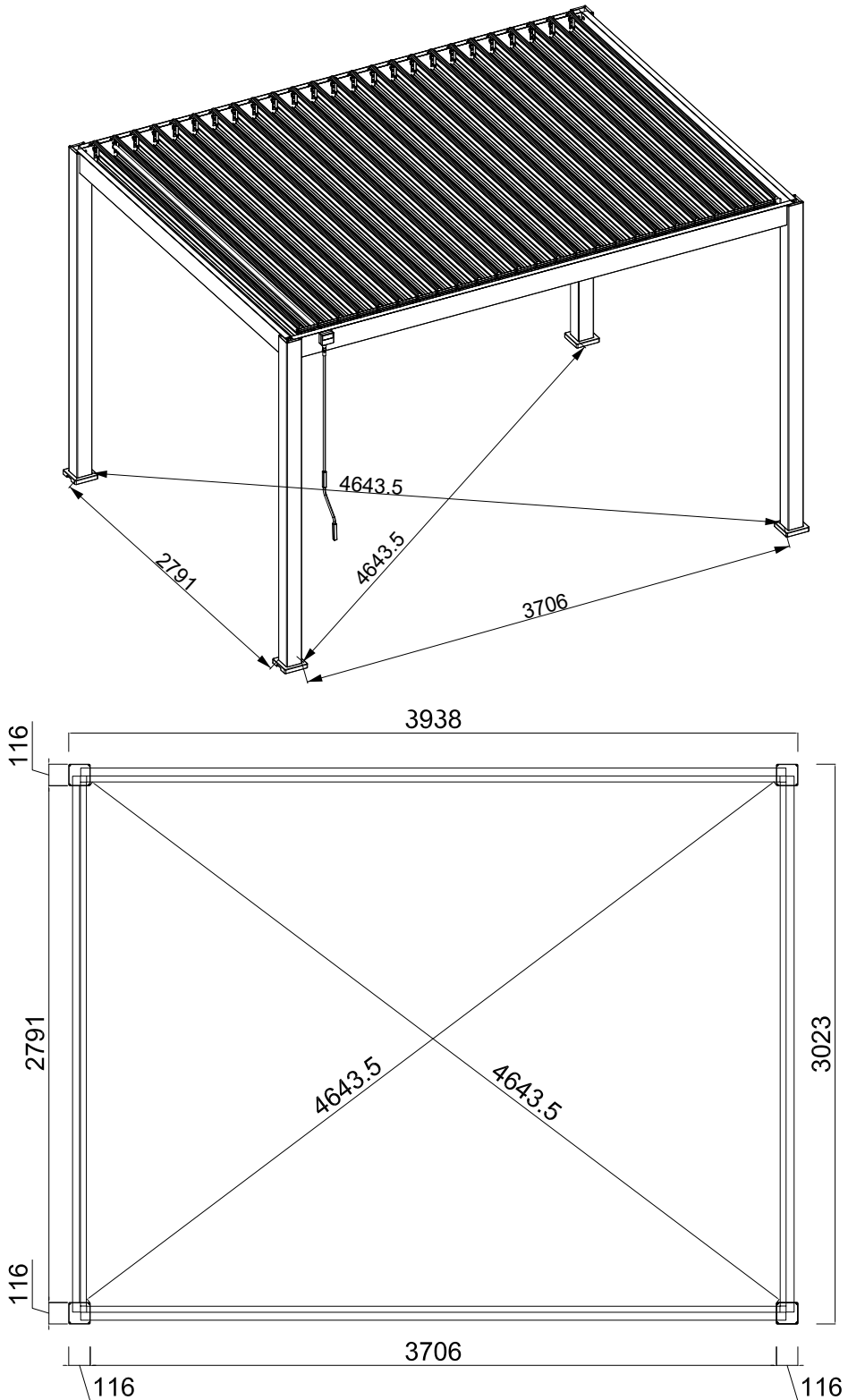



Occhiali e guanti di protezione
Casco di sicurezza
Metro a nastro
Scala a pioli x 2
Trapani e punte per calcestruzzo
Cacciavite
Livella
Taglierino

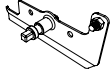



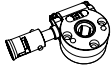





PLAN DE MONTAGE



Assembly plan / Montageplan / Montage tekening / Plan de montage / Plano de montagem / Piano di montaggio









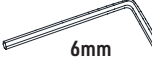

Reference	Parts	Quantity
A0		4

Reference	Parts	Quantity
IO		4
JO		4
KO		1
LO		24
LO-1		25
MO		49
QO		16
NO		1
OO		1
PO		1
RO		16

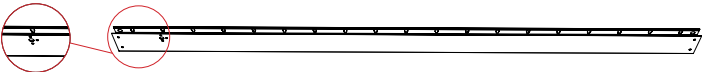
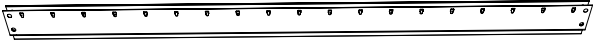
Reference	Parts	Quantity
S0		50
S0-1		50
WO	 6x12	100
TO	 10x80	16
UO	 lock nut	151
UO-2		48
VO		48
XO	 6x40	49
XO-1	 6x35	16
YO	 6x45	3

Reference	Parts	Quantity
ZO-1	 4mm	1
ZO-2	 4mm	1

Reference	Parts	Quantity
ZO-3	 6mm	1
ZO-4	 6mm	1
ZO-5	 10mm	1



Reference	Parts	Quantity
BO		1
BO-1		1
CO		2
DO		2
DO-1		2
FO		2
HO		1

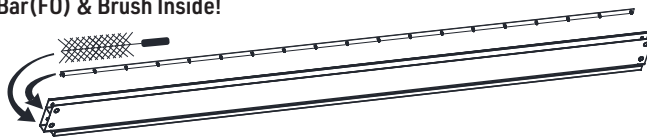

ATTENTION!

Barre de connexion (F0) fournie avec une brosse
Connecting Bar(F0) & Brush Inside!

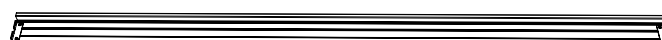

Reference	Parts	Quantity
GO		24
GO-1		1

ÉTAPES DE MONTAGE

Assembly steps / Montageschritte / Montage stappen / Etapas de montaje / Fases de montagem / Fasi di montaggio

FR Glisser les caches IO sur les 4 poteaux A0, en positionnant l'ouverture en forme de demi-lune dans le sens du poteau. Puis fixer les vis X0-1 sur la platine J0 à l'aide d'une visseuse. Serrer légèrement, puis complètement une fois que toutes les vis sont positionnées.

EN Slide the IO covers on the 4 A0 posts, then position the half-moon shaped opening in the direction of the post. Then fix the X0-1 screws on the J0 plate using a screwdriver. Tighten lightly and fully once all screws are in position.

DE Schieben Sie die Abdeckungen IO auf die 4 Pfosten A0, wobei Sie die halbmondförmige Öffnung in Richtung des Pfostens positionieren. Befestigen Sie dann die Schrauben X0-1 mit einem Akkuschauber an der Platine J0. Leicht festziehen, dann vollständig, wenn alle Schrauben positioniert sind.

NL De deksels IO op de 4 staanders A0 schuiven, waarbij de halvemaanvormige opening in de richting van de staander wordt geplaatst. Bevestig vervolgens de schroeven X0-1 op de plaat J0 met behulp van een schroevendraaier. Draai ze lichtjes aan en vervolgens volledig wanneer alle schroeven zijn aangebracht.

ES Deslice las tapas IO sobre los 4 postes A0, colocando la abertura en forma de media luna en el sentido del poste. A continuación, fije los tornillos X0-1 a la placa J0 con un destornillador. Apriete ligeramente y luego a fondo una vez que todos los tornillos estén colocados.

PT Deslize as tampas IO sobre os 4 postes A0, posicionando a abertura em forma de meia-lua na direção do poste. Em seguida, fixe os parafusos X0-1 na placa J0 usando uma chave de fenda. Aperte levemente e depois totalmente quando todos os parafusos estiverem no lugar.

IT Far scorrere le coperture IO sui 4 montanti A0, posizionando l'apertura a forma di mezzaluna in direzione del montante. Fissare quindi le viti X0-1 alla piastra J0 con un cacciavite. Serrare leggermente e poi completamente quando tutte le viti sono in posizione.

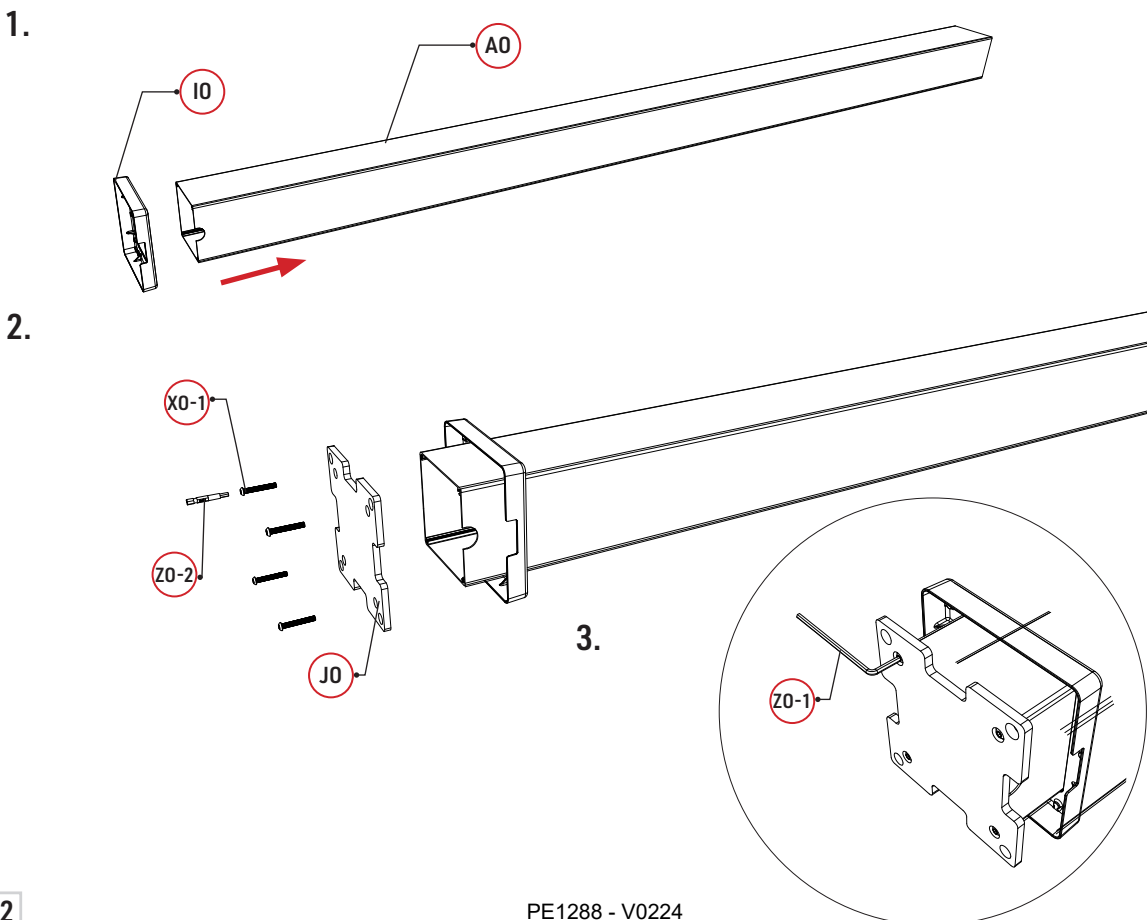

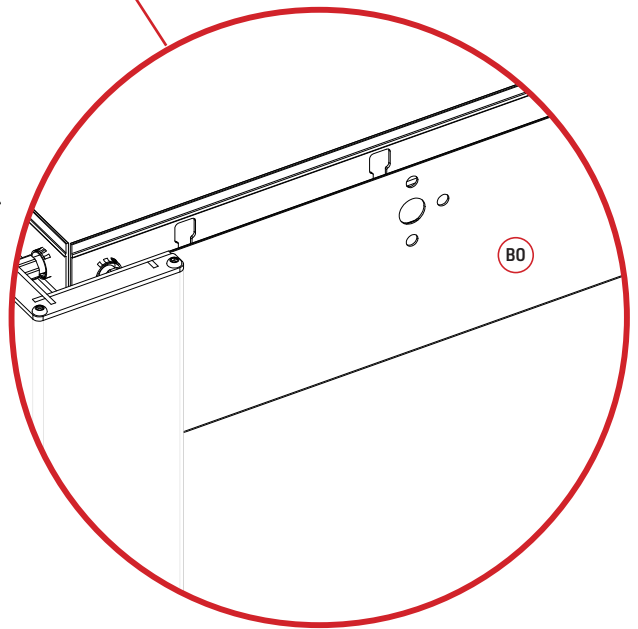
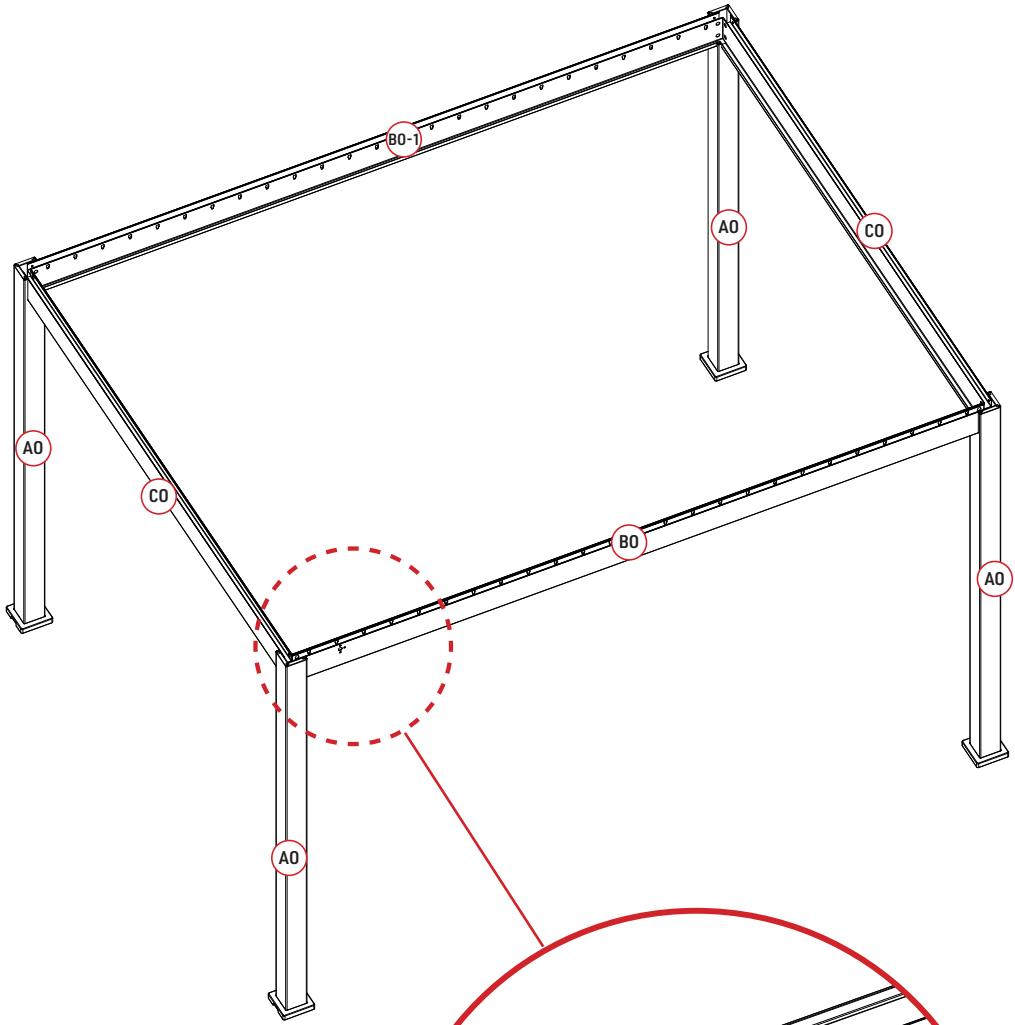

FR Positionner et glisser les poutres B0 et B0-1 sur les poteaux A0, puis visser les vis Q0 sur chaque côté à l'aide d'une visseuse et de l'embout Z0-4.

EN Position and slide the B0 and B0-1 beam on the A0 posts, then screw the Q0 screws on each side using a screwdriver and the Z0-4 bit.

DE Positionieren und schieben Sie den Balken B0, B0-1 auf die Pfosten A0 und befestigen Sie die Schrauben Q0 auf jeder Seite mit einem Akkuschauber und dem Bit Z0-4 ein.

NL Plaats en schuif de B0, B0-1 balk op de A0 palen, en draai vervolgens de Q0-schroeven aan elke kant vast met een schroevendraaier en het Z0-4 bitje.

ES Coloca y desliza la viga B0, B0-1 sobre los postes A0, luego atornilla los tornillos Q0 de cada lado utilizando un destornillador y la broca Z0-4.

PT Posicionar e fazer deslizar a viga B0, B0-1 sobre os postes A0, depois aparafusar os parafusos Q0 de cada lado com uma chave de fendas e a broca Z0-4.

IT Posizionare e far scorrere la trave B0, B0-1 sui montanti A0, quindi avvitare le viti Q0 su ciascun lato utilizzando un cacciavite e la punta Z0-4.

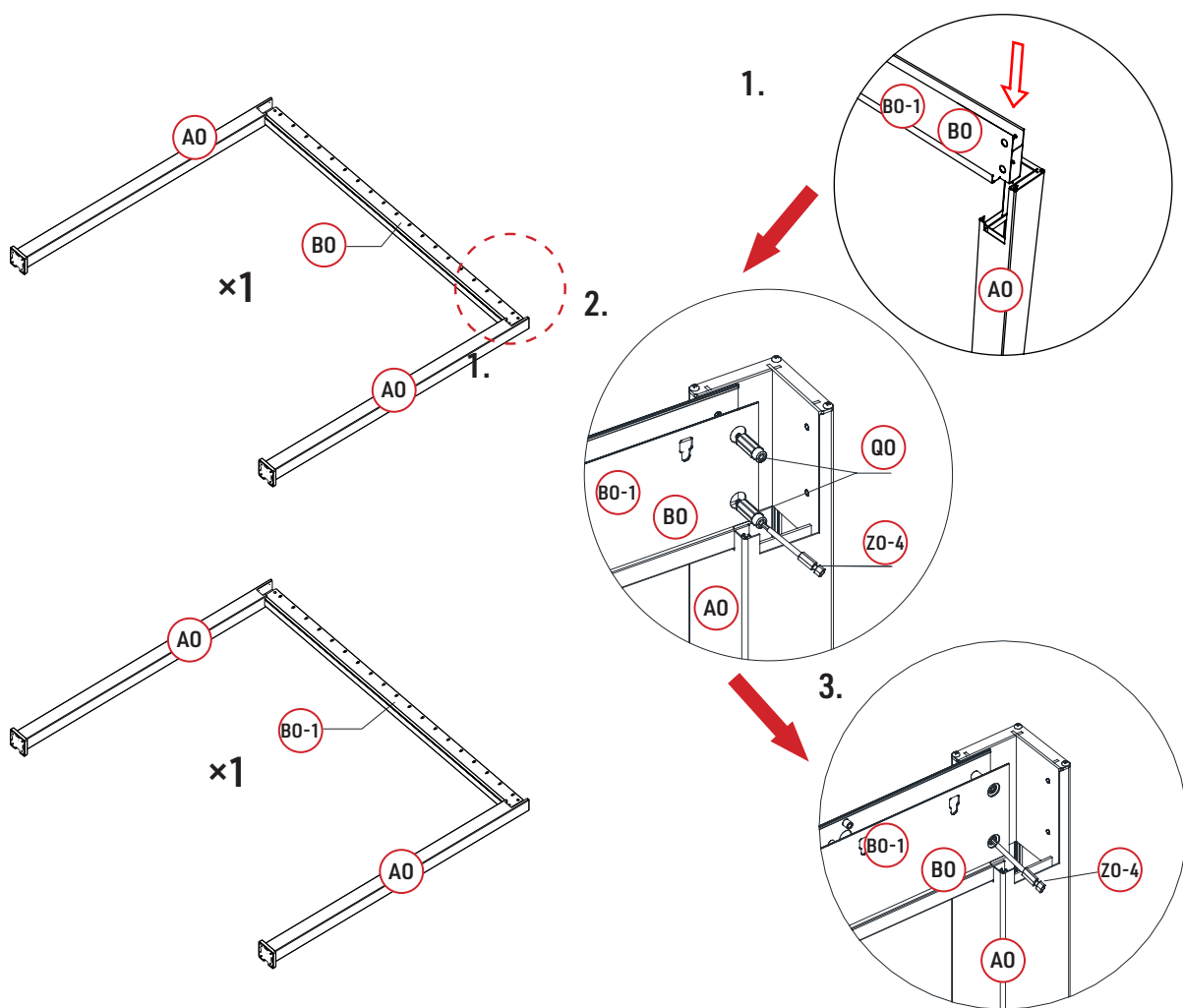

FR A l'aide de 2 ou 3 personnes, assembler les pièces C0 pour former le cadre et visser les vis Q0 avec une visseuse et l'embout Z0-4, gouttière vers le bas.

EN Together with 2 or 3 people, assembly the C0 pieces to form the frame and screw with the Q0 screws with a screwdriver and the Z0-4 bit, put the gutter down.

DE Mithilfe von 2 oder 3 Personen die Teile C0 zu einem Rahmen zusammensetzen und die Schrauben Q0 mit einem Akkuschauber und dem Bit Z0-4 mit der Rinne nach unten eindrehen.

NL Met de hulp van 2 of 3 personen de C0-delen samenvoegen tot een frame en deze vastschroeven met de Q0-schroeven met een schroevendraaier en het Z0-4 bitje, gootzijde naar beneden.

ES Con la ayuda de 2 ó 3 personas, ensamble las piezas C0 para formar el marco y atorníllelas utilizando los tornillos Q0 con un destornillador y la broca Z0-4, con el lado del canalón hacia abajo.

PT Com a ajuda de 2 ou 3 pessoas, monte as peças C0 para formar a estrutura e parafuse-as usando os parafusos Q0 com uma chave de fenda e a broca Z0-4, com o lado da calha para baixo.

IT Con l'aiuto di 2 o 3 persone, assemblare i pezzi C0 per formare il telaio e avvitarli utilizzando le viti Q0 con un cacciavite e la punta Z0-4, con il lato della grondaia rivolto verso il basso.

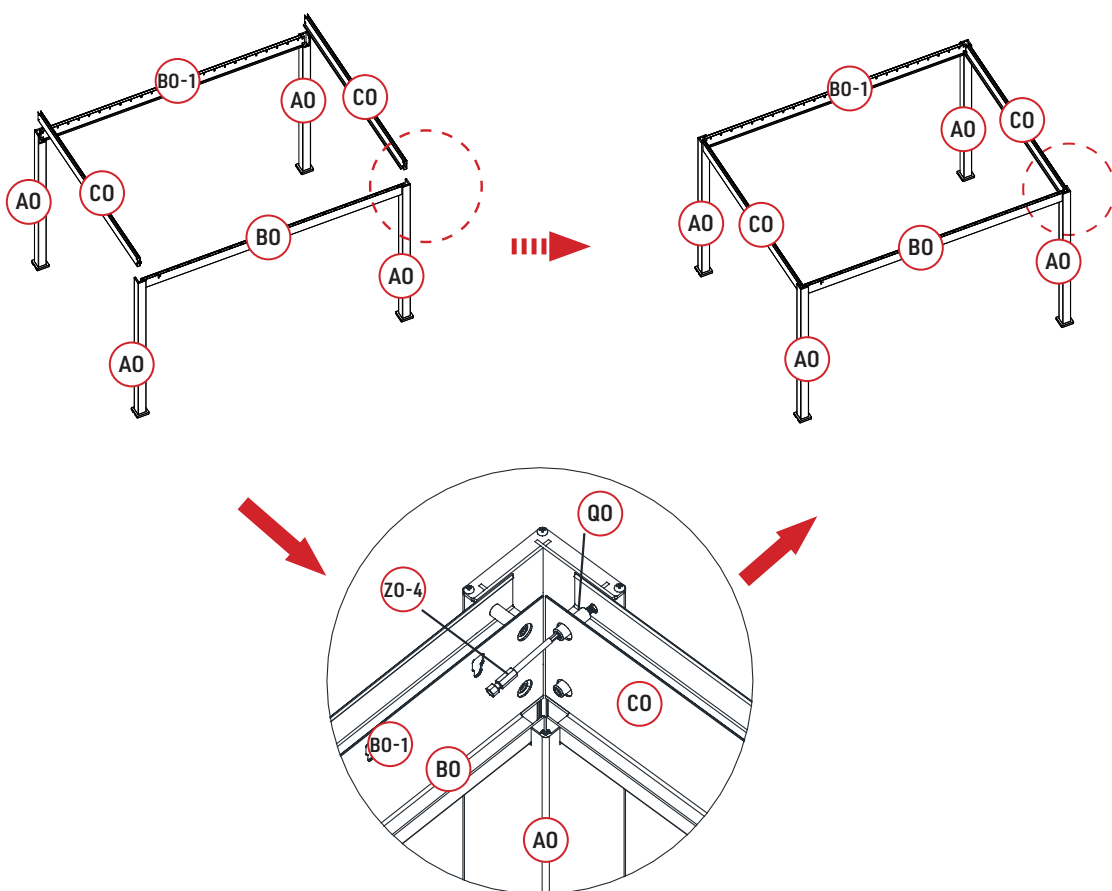

FR Constituer et fixer les pièces X0, M0 et U0 dans les caches lames L0 comme indiqué sur le premier schéma ci-dessous, à l'aide d'une visseuse, et de l'embout Z0-2 pour faciliter l'insertion du boulon X0 dans l'écrou U0. Pour faciliter l'opération bloquer l'écrou avec la clé Z0-5. Bien respecter le sens, l'ensemble de l'opération doit être répéter 24 fois sur les caches lames L0 et 25 fois sur les caches lame L0-1.

EN Build and fix the lug matching with the X0, M0 and U0 parts in the L0 blade covers as shown in the first diagram below, using a screwdriver and the Z0-2 bit to facilitate the insertion of the X0 bolt into the U0 nut. To facilitate the operation lock the nut with the Z0-5 wrench. Pay attention to the direction, the entire operation must be repeated 24 times on the L0 blade covers and 25 times on the L0-1 blade covers.

DE Bauen Sie die Teile X0, M0 und U0 zusammen und befestigen Sie sie in den Lamellenabdeckungen L0, wie in der ersten Abbildung unten gezeigt wird. Mithilfe eines Schraubers und des Aufsatzes Z0-2, um das Einsetzen der Schraube X0 in die Mutter U0 zu erleichtern. Um den Vorgang zu erleichtern, wird die Mutter mit dem Schlüssel Z0-5 gesichert. Der gesamte Vorgang muss 24-mal bei den Abdeckungen L0 und 25-mal bei den Abdeckungen L0-1 wiederholt werden.

NL Gebruik een schroevendraaier en bitje Z0-2 om bout X0 gemakkelijker in moer U0 te steken en de pen die overeenkomt met de onderdelen X0, M0 en U0 in de lamelafdekkingen L0 te bevestigen, zoals aangegeven op de eerste tekening hieronder. Om de handeling te vergemakkelijken, de moer vergrendelen met sleutel Z0-5. De hele handeling moet 24 keer worden herhaald bij de lamelafdekkingen L0 en 25 keer bij de lamelafdekkingen L0-1.

ES Utilice un destornillador y la broca Z0-2 para facilitar la inserción del perno X0 en la tuerca U0 y fije el pasador correspondiente a las piezas X0, M0 y U0 en las cubiertas de las cuchillas L0, tal como se muestra en el primer diagrama siguiente. Para facilitar la operación, bloquee la tuerca con la llave Z0-5. Toda la operación debe repetirse 24 veces en las cubiertas de las cuchillas L0 y 25 veces en las cubiertas de las cuchillas L0-1.

PT Utilizar uma chave de fendas e a broca Z0-2 para facilitar a inserção do parafuso X0 na porca U0 e fixar o pino correspondente às peças X0, M0 e U0 nas coberturas das lâminas L0, como mostra o primeiro diagrama abaixo. Para facilitar a operação, bloquear a porca com a chave Z0-5. Toda a operação deve ser repetida 24 vezes nas coberturas das lâminas L0 e 25 vezes nas coberturas das lâminas L0-1.

IT Utilizzare un cacciavite e la punta Z0-2 per facilitare l'inserimento del bullone X0 nel dado U0 e fissare il perno corrispondente alle parti X0, M0 e U0 nei coprilama L0, come mostrato nella prima figura qui sotto. Per agevolare l'operazione, bloccare il dado con la chiave Z0-5. L'intera operazione va ripetuta 24 volte sui coprilama L0 e 25 volte sui coprilama L0-1.

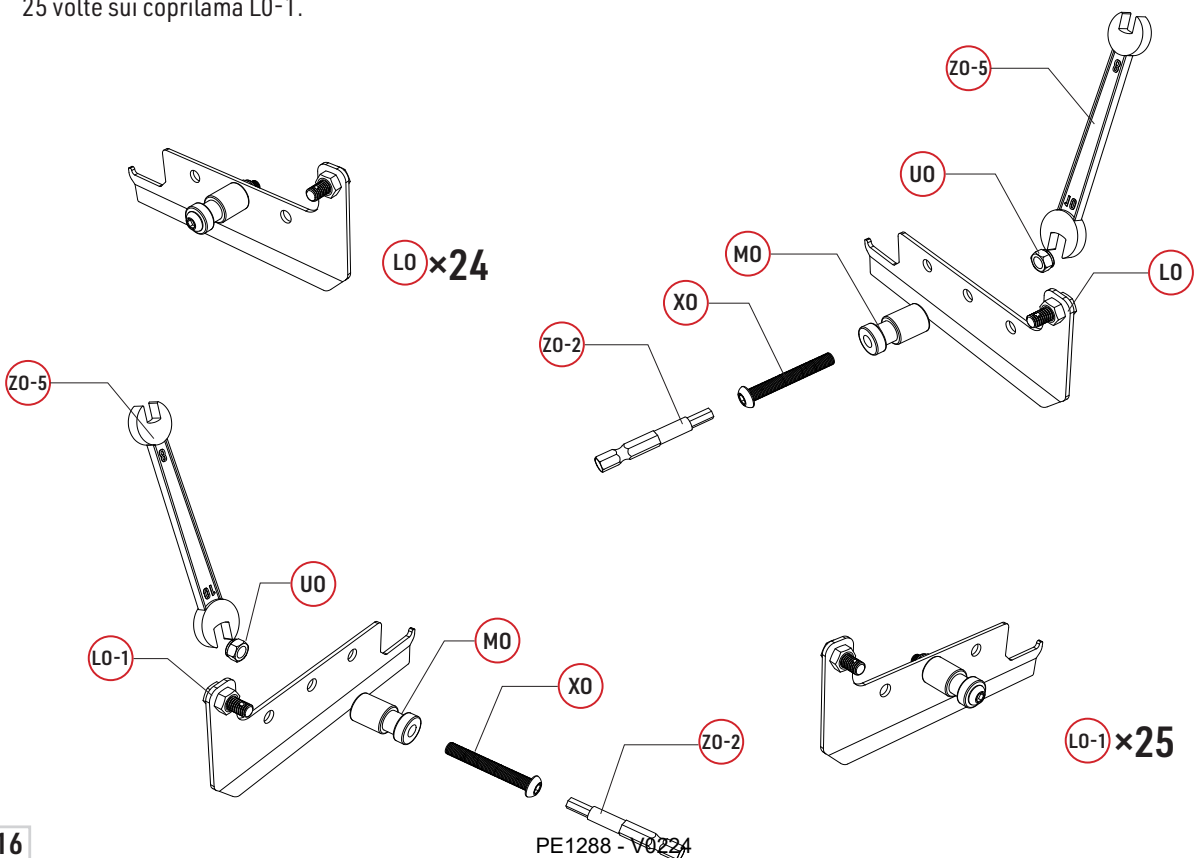

FR Vérifier le sens de la lame G0-1 en la regardant sur la longueur (rainure en bas), puis fixer le cache lame principal KO à droite, à l'aide des vis W0 et de l'embout Z0-2. Utiliser les boulons U0 et la clé plate Z0-5 pour serrer. A gauche, fixer le cache lame LO-1 préparé de la même façon.

EN Check the direction of the G0-1 louver by looking at it lengthwise (groove at the bottom), then fix the main KO louver cover on the right, using the W0 screws and the Z0-2 bit. Use the U0 bolts and the Z0-5 open-end wrench to tighten. On the left, fix the louver cover LO-1 the same way as before.

DE Überprüfen Sie die Ausrichtung der G0-1-Diele, indem Sie sie der Länge nach betrachten (Nut unten), und befestigen Sie dann die Hauptlamelle KO rechts mit den Schrauben W0 und dem Endstück Z0-2. Verwenden Sie die U0-Bolzen und den Gabelschlüssel Z0-5, um sie festzuziehen. Auf der linken Seite befestigen Sie die auf die gleiche Weise vorbereitete Klingenabdeckung LO-1.

NL Controleer de richting van de G0-1-lamel door het in de lengterichting te bekijken (groef aan de onderkant), monteer dan rechts de hoofdkap van de KO-lamel met behulp van de W0-schroeven en de Z0-2 eindkap. Gebruik bouten U0 en moersleutel Z0-5 om aan te draaien. Monteer links de op dezelfde manier geprepareerde lamellenafdekking LO-1.

ES Compruebe la dirección de la cuchilla G0-1 mirándola longitudinalmente (ranura en la parte inferior), luego monte la cubierta principal de la cuchilla KO a la derecha, utilizando los tornillos W0 y la tapa final Z0-2. Utilice los tornillos U0 y la llave Z0-5 para apretar. A la izquierda, coloque la cubierta de la cuchilla LO-1 preparada de la misma manera.

PT Verificar a direcção da lâmina G0-1 olhando-a longitudinalmente (ranhura na parte inferior) e, em seguida, colocar a cobertura principal da lâmina KO à direita, utilizando os parafusos W0 e a tampa da extremidade Z0-2. Use os parafusos U0 e a chave Z0-5 para apertar. À esquerda, colocar a tampa da lâmina LO-1 preparada da mesma forma.

IT Controllare la direzione della lama G0-1 osservandola nel senso della lunghezza (scanalatura in basso), quindi montare il coprilama principale KO a destra, utilizzando le viti W0 e il tappo terminale Z0-2. Per il serraggio utilizzare i bulloni U0 e la chiave Z0-5. A sinistra, montare il coprilama LO-1 preparato nello stesso modo.

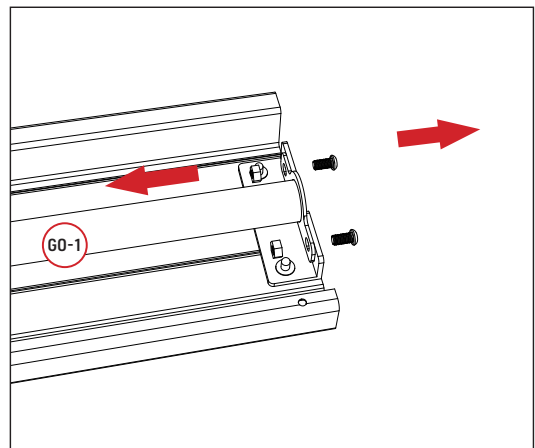
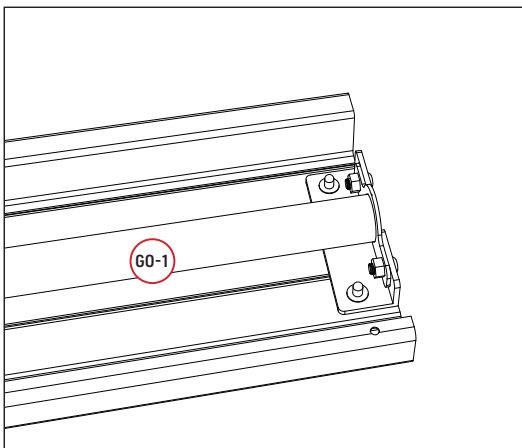
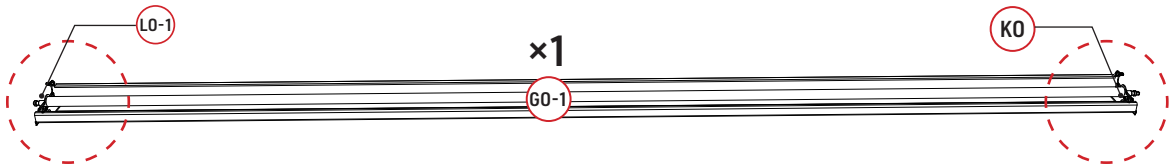

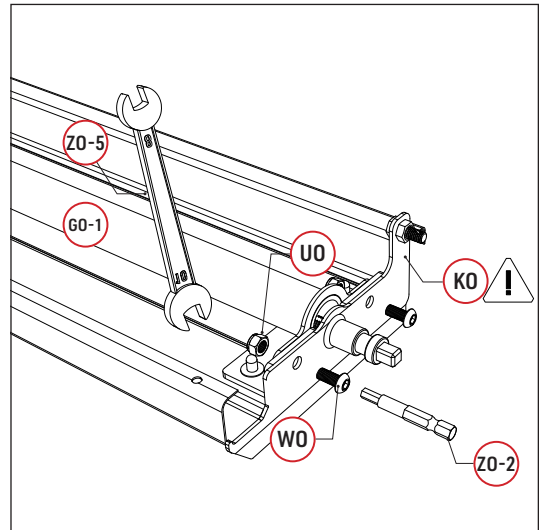
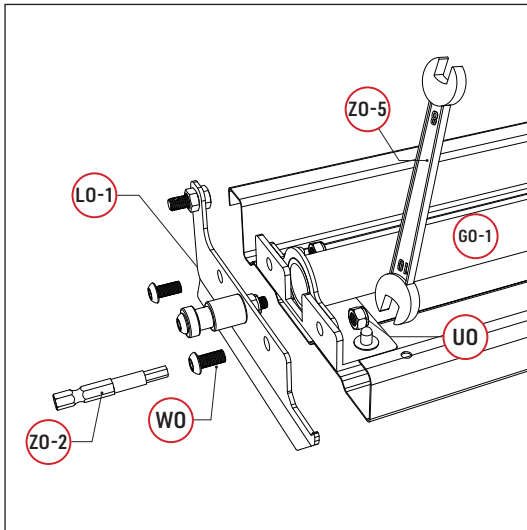

- FR Répéter la même opération sur les autres lames avec les caches lames préparées précédemment.
- EN Repeat the operation on the other louvers with the louver covers prepared previously.
- DE Wiederholen Sie denselben Vorgang auf den anderen Abdeckungen mit den bereits vorbereiteten Dielenabdeckungen.
- NL Herhaal dezelfde handeling op de andere lamellen met de eerder voorbereide lamelafdekking.
- ES Repita la misma operación en las otras tablas utilizando las tapas de tablas preparadas anteriormente.
- PT Repita a mesma operação nas outras pranchas usando as coberturas de prancha preparadas anteriormente.
- IT Ripetere la stessa operazione sugli altri listoni utilizzando i copri listoni precedentemente preparati.

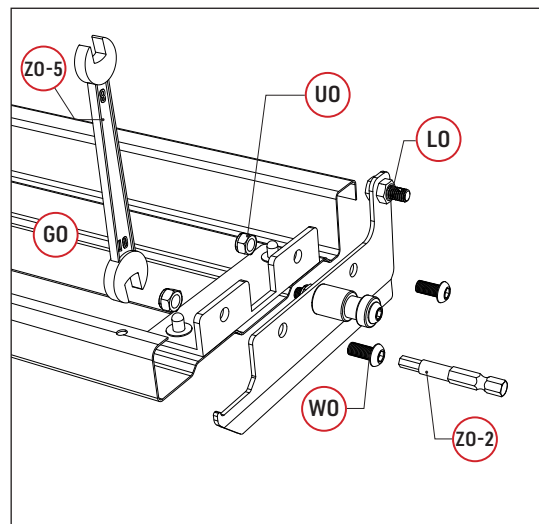
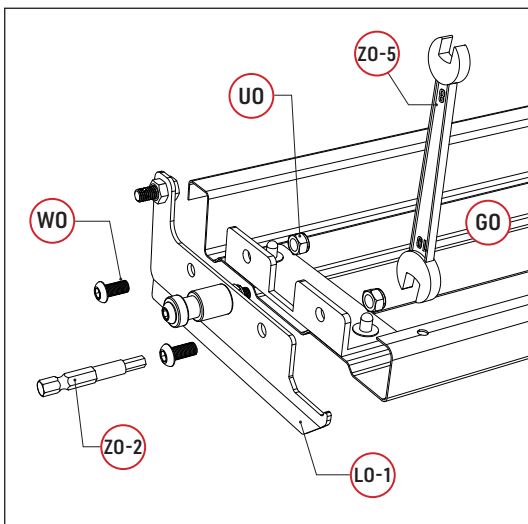
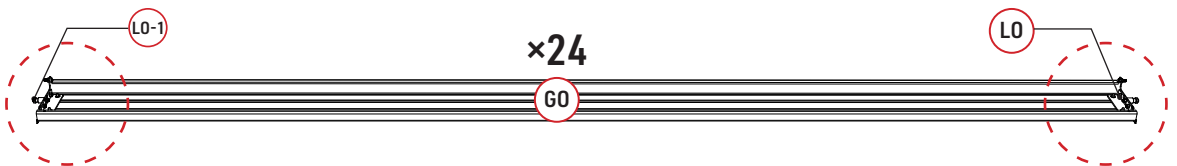

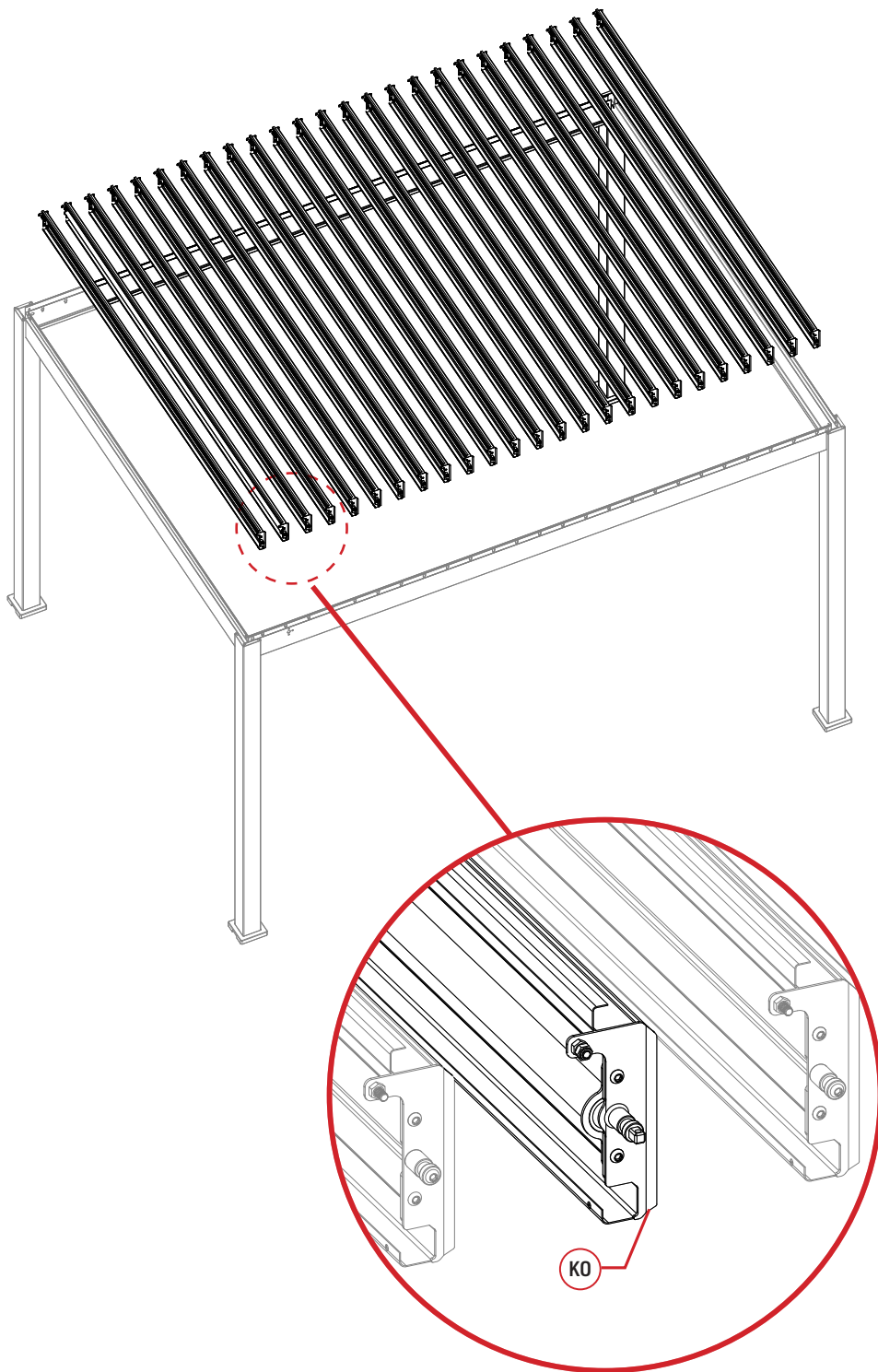

- FR Insérer les S0-1 butées sur la partie basse des lames à chaque extrémité.
 EN Insert the S0-1 stops on the lower part of the louvers, on each side.
 DE Führen Sie die S0-1 Widerlager an beiden Enden in den unteren Teil der Lamellen ein.
 NL Plaats de S0-1 stoppers op het onderste deel van de lamellen aan elk uiteinde.
 ES Inserte los topes S0-1 en la parte inferior de las cuchillas en cada extremo.
 PT Insira os batentes S0-1 na parte inferior das lâminas em cada extremidade.
 IT Inserire i fermi S0-1 nella parte inferiore delle lame a ciascuna estremità.

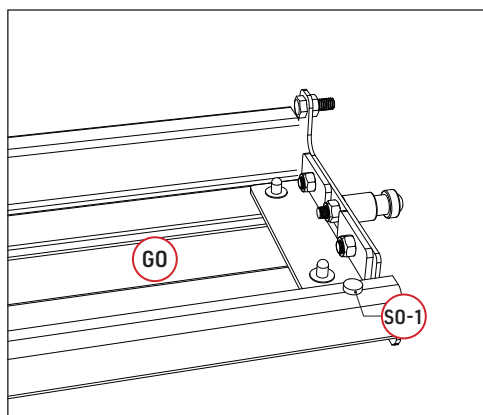
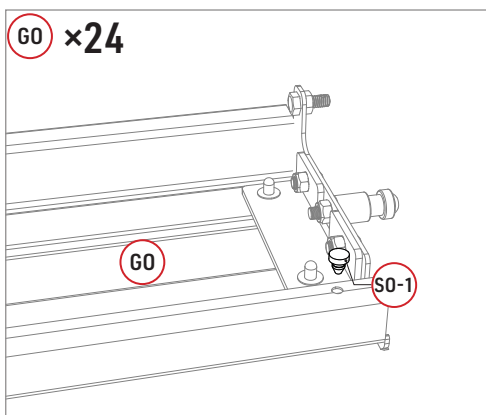
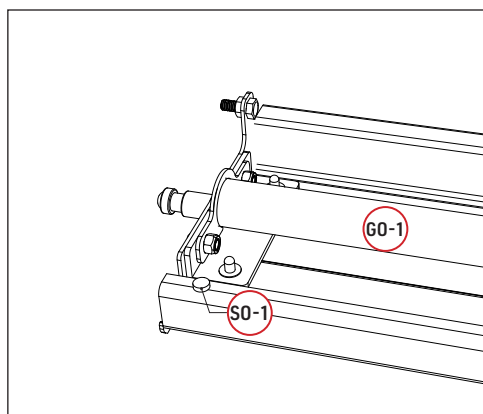
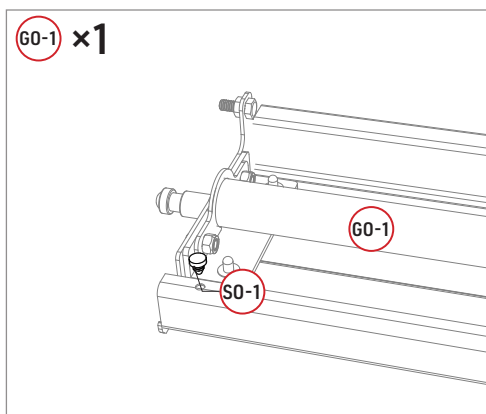

- FR** Installer la lame principale en seconde position en commençant du côté du boîtier manivelle.
- EN** Install the main louver in the second position, starting from the side of the crank box.
- DE** Installieren Sie die Hauptlamelle in der zweiten Position, indem Sie auf der Seite des Kurbelgehäuses beginnen.
- NL** Installeer de hoofdlamel in de tweede positie, tellend vanaf de hendelzijde.
- ES** Instale la hoja principal en la segunda posición, empezando por el lado del cárter.
- PT** Instale a lâmina principal na segunda posição, começando pelo lado do cárter.
- IT** Installare la lama principale nella seconda posizione, partendo dal lato del carter

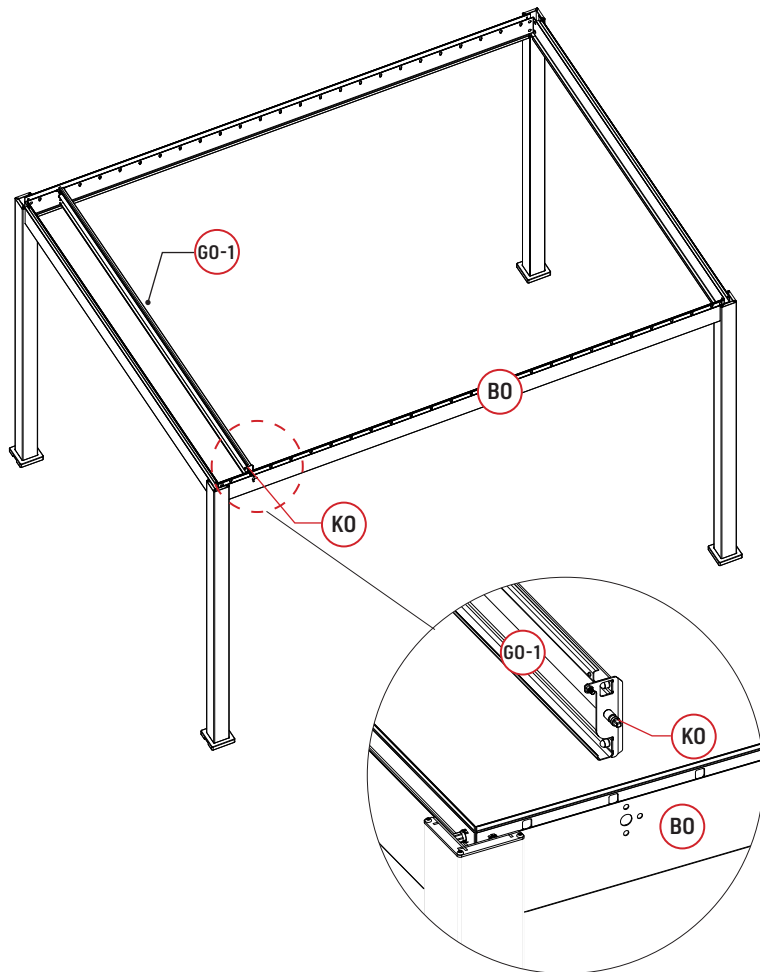

1

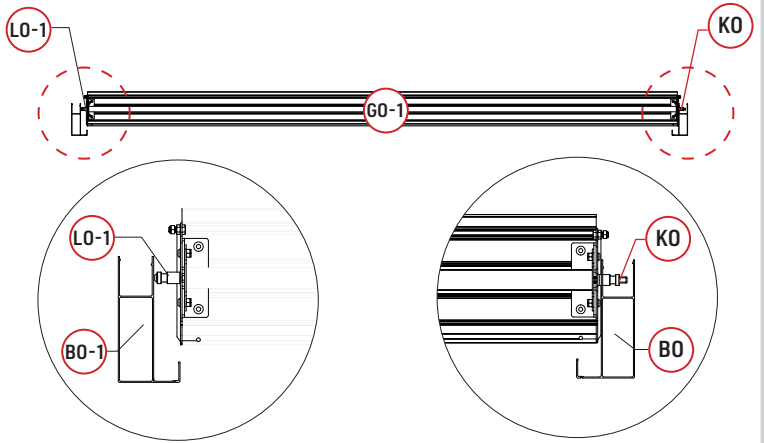
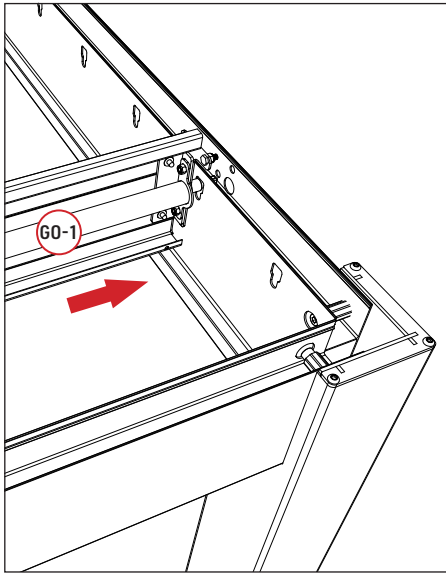

2

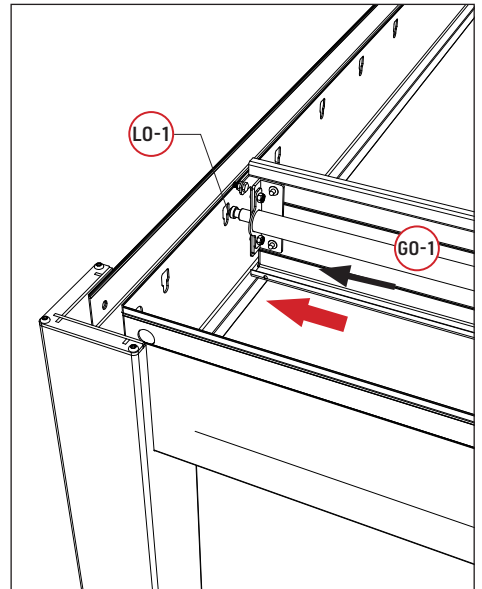
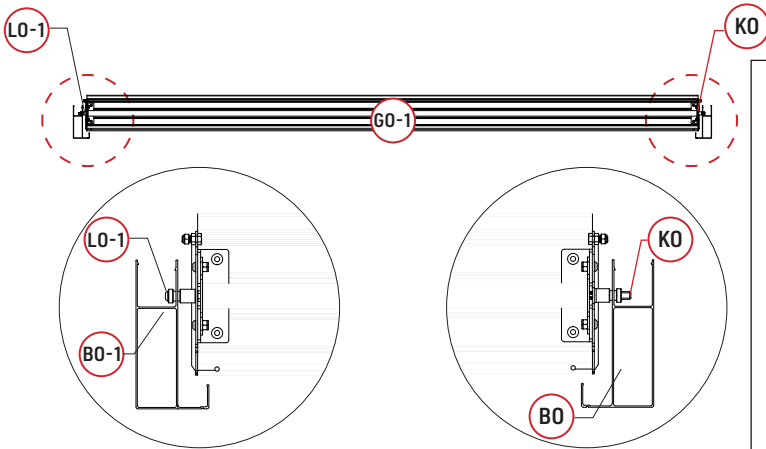

FR Insérer le reste des lames et ajouter les cales demi-lune S0 sur chaque repose-lame. La demi-lune doit se situer sur la partie inférieure.

EN Insert the rest of the blades and add S0 half-moon shims to each blade rest. The half-moon should be on the lower part.

DE Setzen Sie die restlichen Objektträger ein und fügen Sie die Halbmondkeile S0 auf jeder Objektträgerauflage hinzu. Der Halbmond sollte sich auf der Unterseite befinden.

NL Plaats de rest van de bladen en voeg de S0 halve maan vulplaatjes toe aan elke bladsteun. De halve maan moet onderaan zitten.

ES Inserte el resto de las cuchillas y añade las calzas de media luna S0 a cada apoyo de cuchilla. La media luna debe estar en la parte inferior.

PT Insira o resto das lâminas e adicione os calços de meia-lua S0 a cada apoio de lâmina. A meia-lua deve estar na parte inferior.

IT Inserire il resto delle lame e aggiungere gli spessori a mezza luna S0 a ciascun supporto della lama. La mezzaluna deve trovarsi in basso.

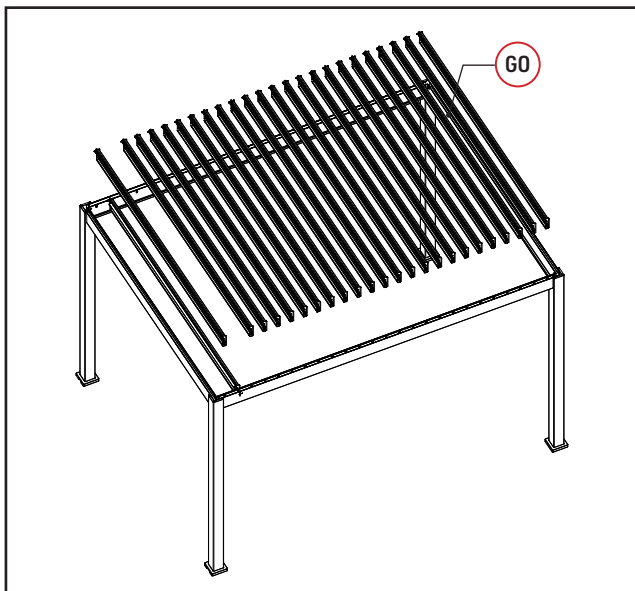

1

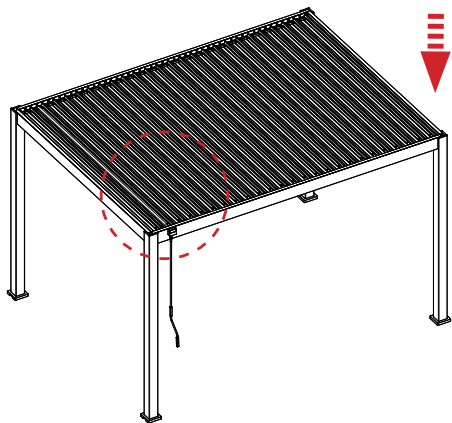

2

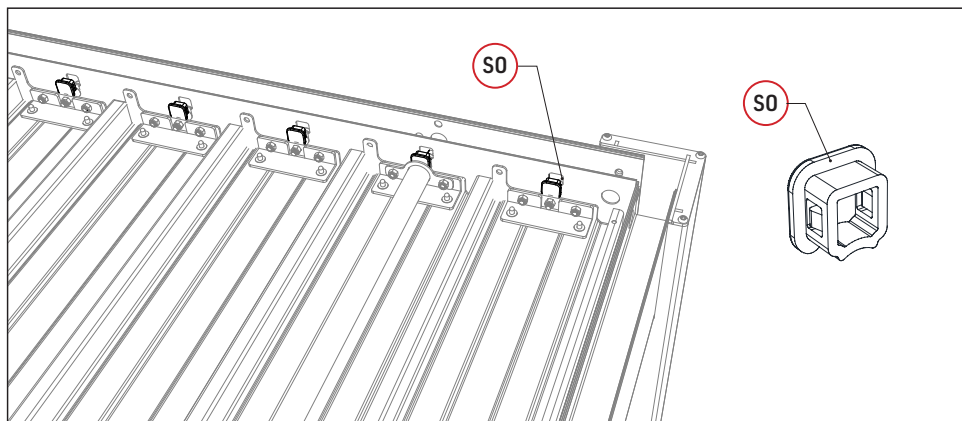

FR Au niveau du cache lame KO, insérer le cylindre PO dans le vérin et pousser jusqu'à emboîtement avec le pin de la lame principale. Associer et visser le boîtier 00 (en 2 parties) et le vérin NO sur la poutre principale B0-1 à l'aide des 3 vis YO. Ajouter le cache 00 puis insérer la manivelle H0.

EN At the KO blade cover, insert the PO cylinder into the cylinder and push until it engages with the pin on the main blade. Connect and screw the 2-part 00 housing and NO cylinder to the B0-1 main beam using the 3 YO screws. Add the 00 cover and insert the H0 crank.

DE Führen Sie den PO-Zylinder an der KO-Blattabdeckung in den Zylinder ein und schieben Sie ihn so lange, bis er mit dem Pin des Hauptblatts übereinstimmt. Verbinden und verschrauben Sie das Gehäuse 00 (zweiteilig) und den Zylinder NO mit dem Hauptträger B0-1 mit Hilfe der drei Schrauben YO. Fügen Sie die Abdeckung 00 hinzu und setzen Sie dann die Handkurbel H0 ein.

NL Steek de PO-cilinder in het deksel van het KO-blad en duw tot hij vastklikt in de pen op het hoofdblad. Verbind en schroef de 00 doos (in 2 delen) en de NO cilinder aan de B0-1 hoofdligger met behulp van de 3 YO schroeven. Breng het 00 deksel aan en plaats de H0 krukas.

ES En la cubierta de la hoja KO, inserte el cilindro PO en el cilindro y empuje hasta que encaje con el pasador de la hoja principal. Conecte y atornille la caja 00 (en 2 partes) y el cilindro NO a la pala principal B0-1 utilizando los 3 tornillos YO. Añade la tapa 00 e inserta la manivela H0.

PT Na tampa da lâmina KO, inserir o cilindro PO no cilindro e empurrar até encaixar no pino da lâmina principal. Ligar e aparafusar a caixa 00 (em 2 partes) e o cilindro NO à viga principal B0-1 com os 3 parafusos YO. Colocar a tampa 00 e inserir a manivela H0.

IT Sul coperchio della lama KO, inserire il cilindro PO nel cilindro e spingere finché non si innesta con il perno sulla lama principale. Collegare e avvitare la scatola 00 (in 2 parti) e il cilindro NO alla trave principale B0-1 utilizzando le 3 viti YO. Aggiungere il coperchio 00 e inserire la manovella H0.

1

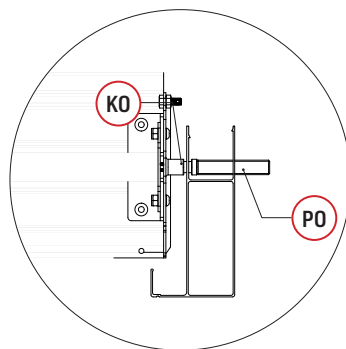
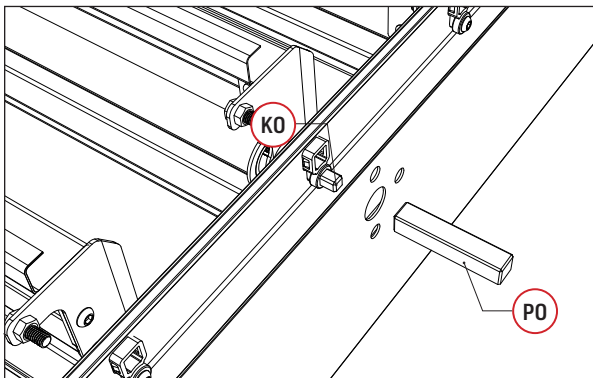

2

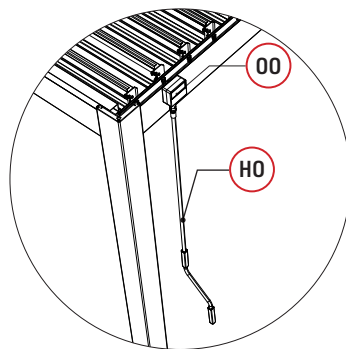
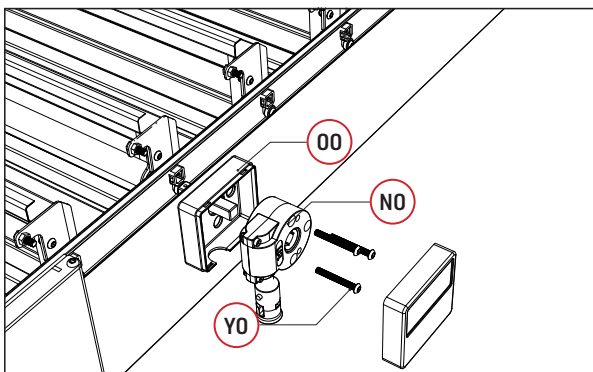

FR Fixer les barres de connexion F0 sur toutes les lames avec les pièces V0, U0 et U0-2.

EN Fasten the F0 connection bars to all the blades using V0, U0 and U0-2.

DE Befestige die F0-Verbindungsschienen mit den Teilen V0, U0 und U0-2 an allen Lamellen.

NL Bevestig de verbindingstaven F0 aan alle bladen met behulp van de onderdelen V0, U0 en U0-2.

ES Fije las barras de conexión F0 a todas las cuchillas utilizando las piezas V0, U0 y U0-2.

PT Fixar as barras de ligação F0 a todas as lâminas com as peças V0, U0 e U0-2.

IT Fissare le barre di collegamento F0 a tutte le lame utilizzando le parti V0, U0 e U0-2.

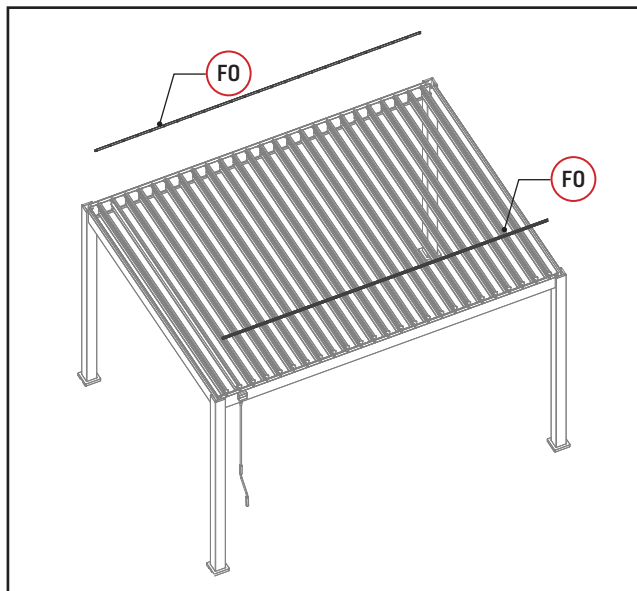

1

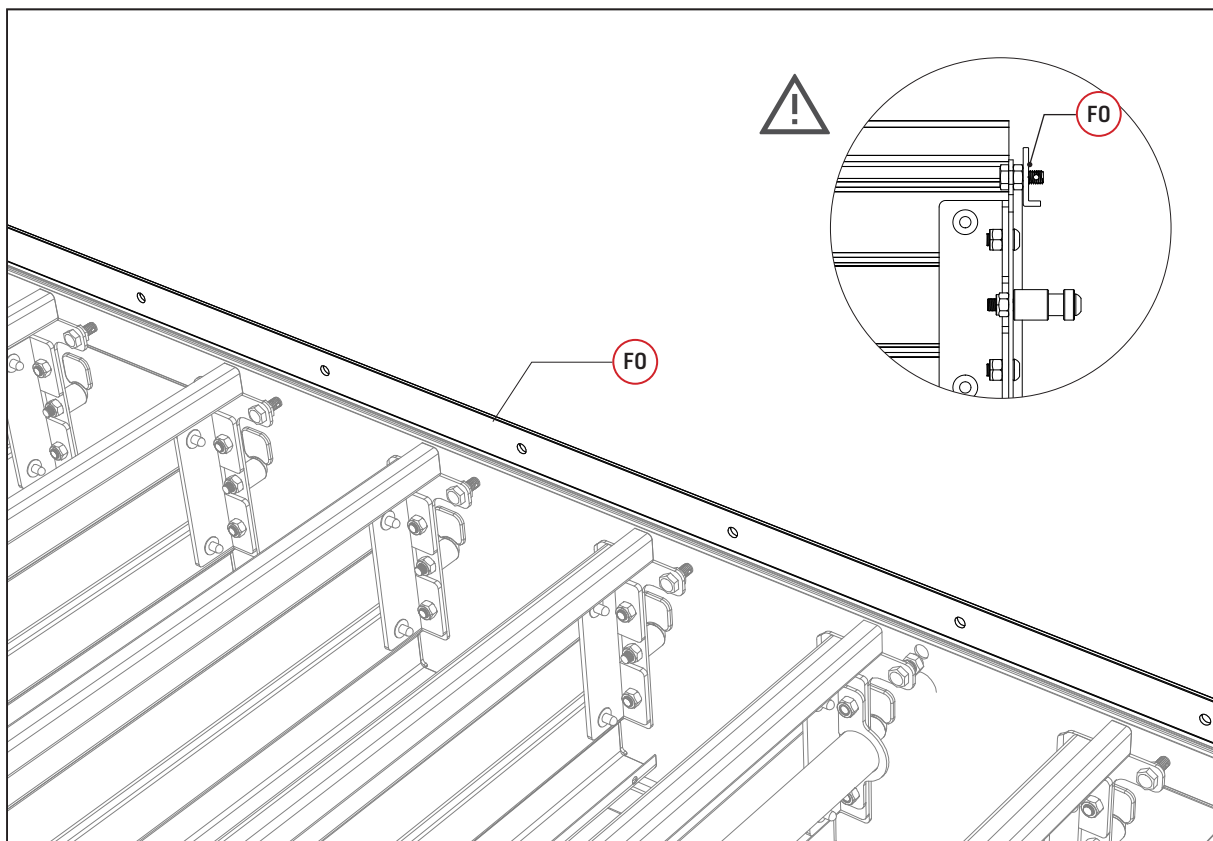

2

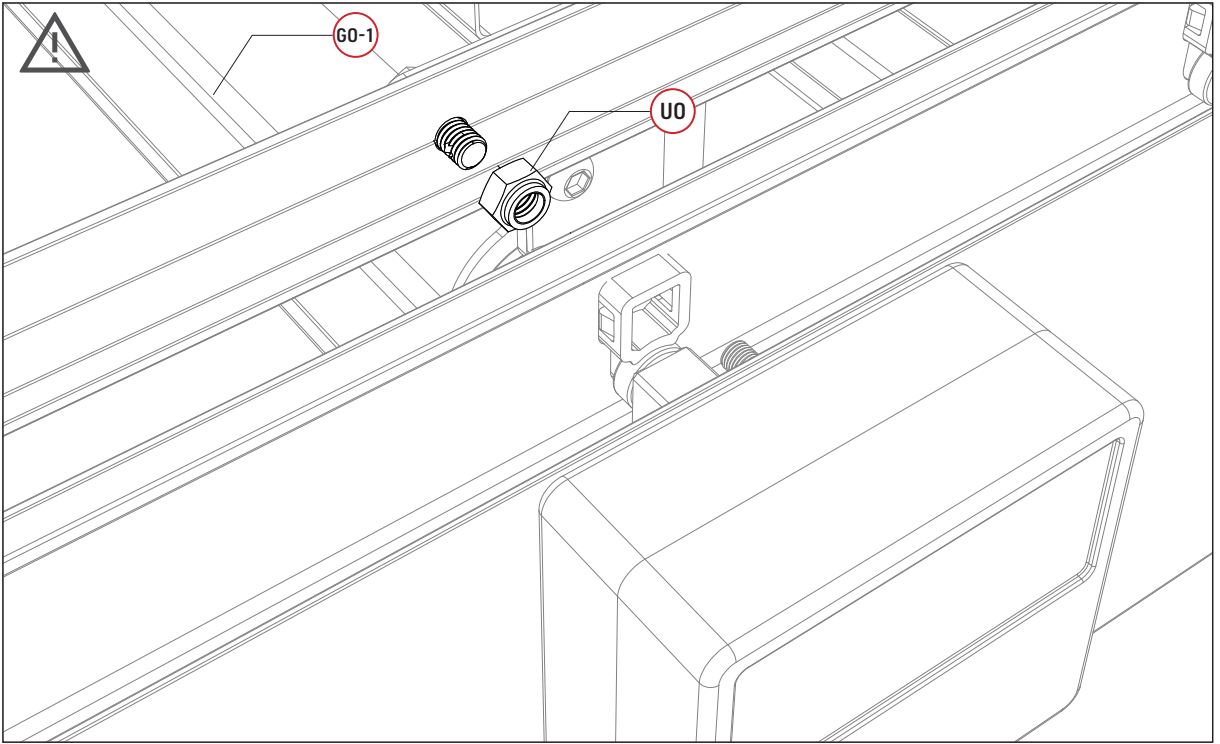

3

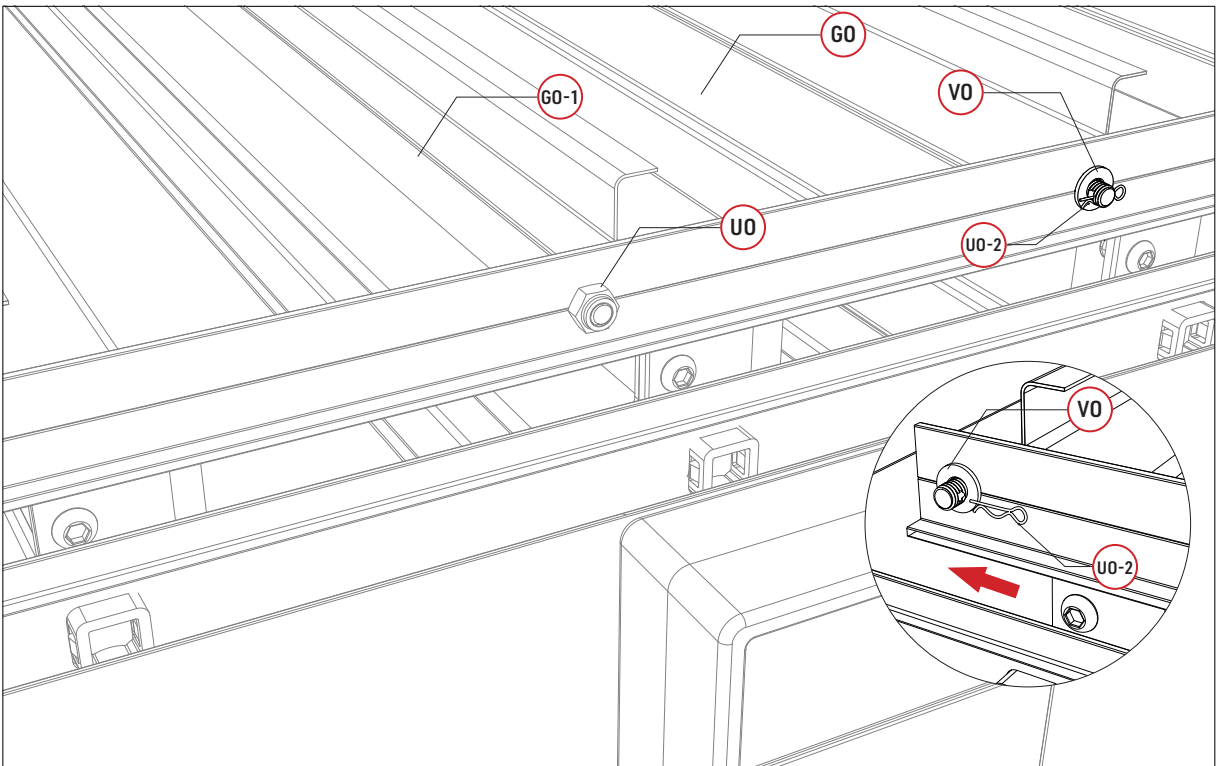

FR Insérer les boutons enjoliveurs R0 pour masquer les trous situés à l'intérieur, dans les coins du cadre. Emboîter les caches de finition D0 et E0 sur la partie supérieure du cadre de chaque côté de la pergola. Terminer en fixant la pergola au sol, avec les chevilles à expansion T0 à l'aide d'un perforateur et d'un foret 12mm.

EN Insert the R0 trim buttons to hide the holes located inside, in the corners of the frame. Fit the D0 and E0 finishing covers on the upper part of the frame on each side of the pergola. Finish by fixing the pergola to the ground, with the T0 expansion plugs using a perforator and an 12mm drill bit.

DE Fügen Sie die R0-Abdeckknöpfe ein, um die Löcher auf der Innenseite in den Ecken des Rahmens zu verdecken. Stecken Sie die Abschlusskappen D0 und E0 auf den oberen Teil des Rahmens auf jeder Seite der Pergola. Befestigen Sie zum Schluss die Pergola mit den T0-Spreizdübeln mithilfe eines Lochers und eines 12-mm-Bohrers am Boden.

NL Plaats de R0 afdekdoppen om de gaten in de binnenhoeken van het frame te verbergen. Monteer de afwerkkappen D0 en E0 op de bovenkant van het frame aan weerszijden van de pergola. Eindig met het bevestigen van de pergola aan de grond, met behulp van T0 expansiepluggen en een 12 mm boor.

ES Inserte los botones de tapa R0 para enmascarar los orificios de las esquinas interiores del marco. Coloque las tapas de acabado D0 y E0 en la parte superior del marco a ambos lados de la pérgola. Para terminar, fije la pérgola al suelo con tacos de expansión T0 y una broca de 12 mm.

PT Insira os botões de cobertura R0 para mascarar os orifícios nos cantos internos da estrutura. Colocar as tampas de acabamento D0 e E0 na parte superior da estrutura de cada lado da pérgola. Termine fixando a pérgola no chão, usando buchas de expansão T0 e uma broca de 12 mm.

IT Inserire i bottoni di copertura R0 per mascherare i fori negli angoli interni del telaio. Montare i tappi di finitura D0 ed E0 sulla parte superiore del telaio su entrambi i lati della pergola. Fissare infine la pergola al suolo, utilizzando i tasselli a espansione T0 e una punta da 12 mm.

1

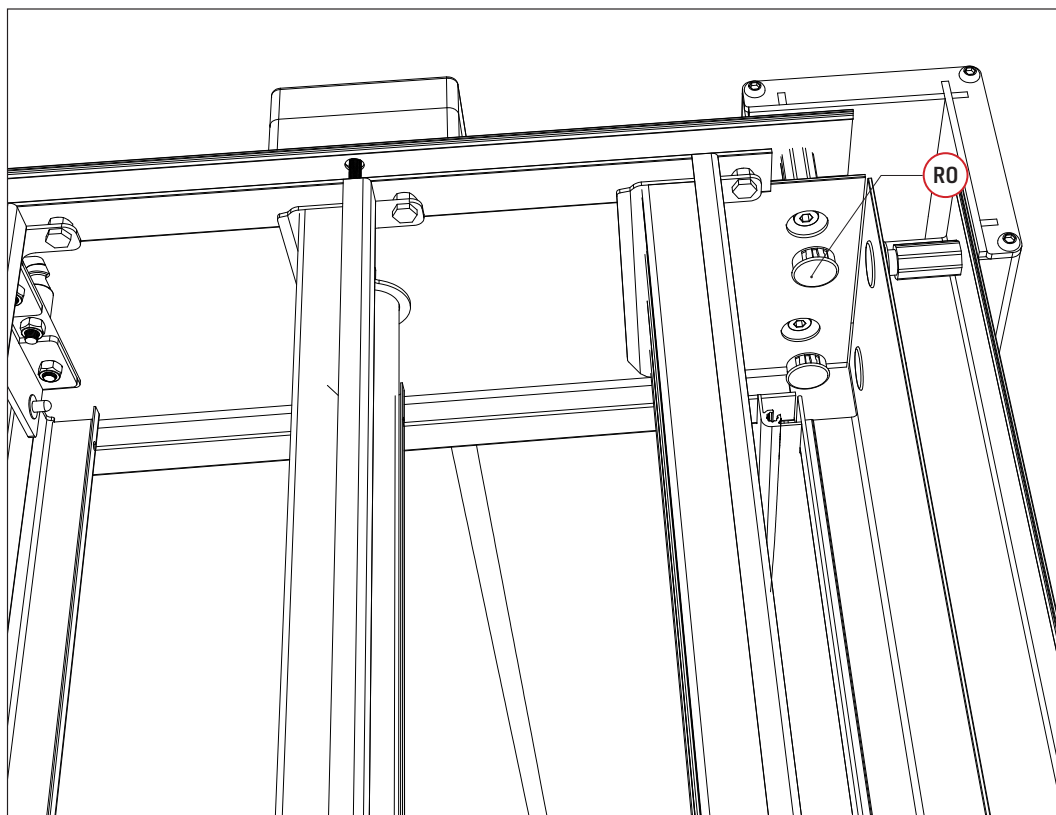

2

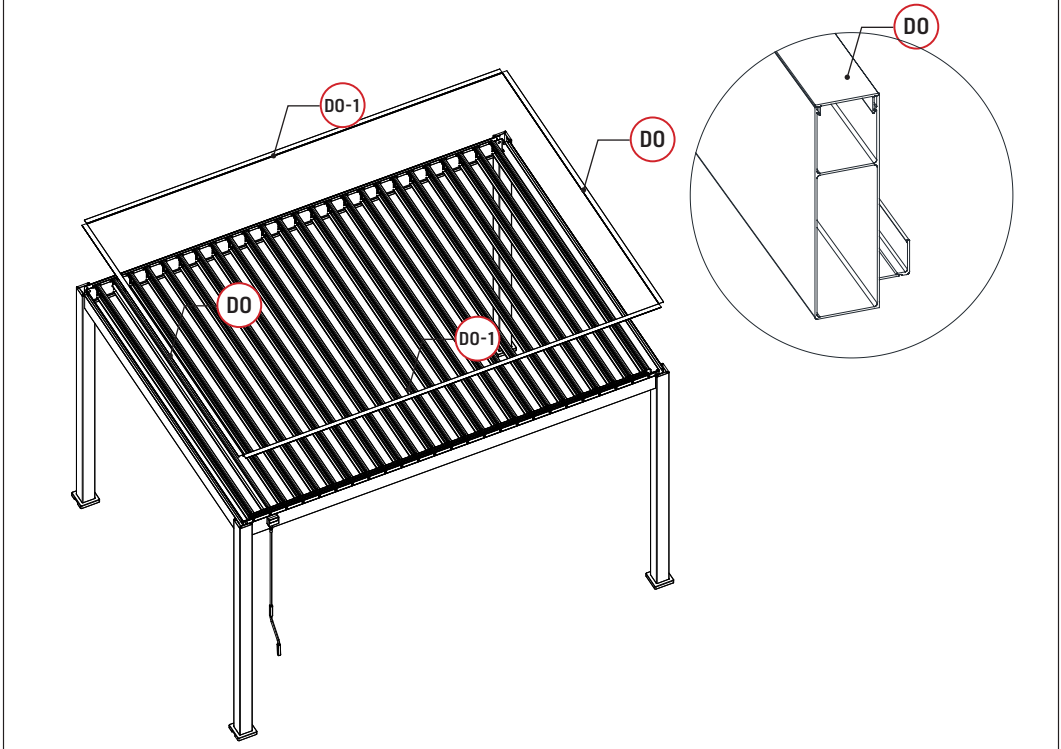

3

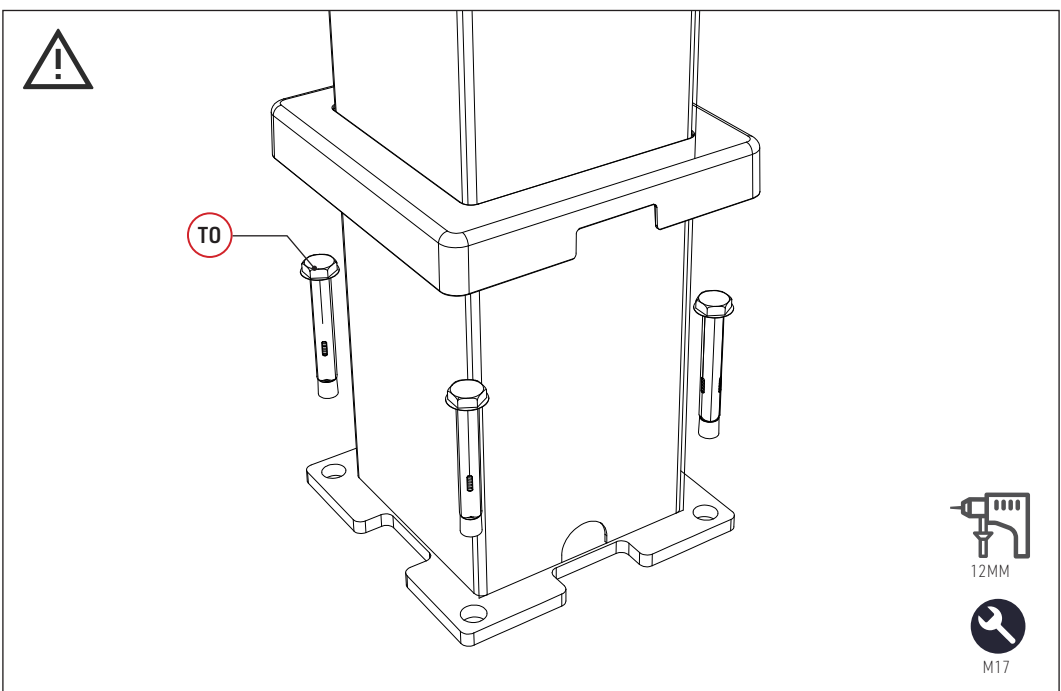

GARANTIE DES PRODUITS PERGOLAS BIOCLIMATIQUES

Cette garantie est délivrée et accordée par O2DIS SAS. Elle se limite aux pergolas bioclimatiques à un usage privé. Veuillez lire la présente garantie avec attention avant d'acheter, d'utiliser ou d'installer votre produit. La garantie définit la seule et unique garantie assurée par O2DIS SAS à un client ou à un utilisateur de ses produits, sauf dans le cas où une autre garantie est assurée par O2DIS SAS sur des produits spécifiques. La garantie définit la totalité de l'étendue de la garantie et de la responsabilité de O2DIS SAS. L'achat et/ou l'utilisation d'un produit vaut accord de l'acquéreur et/ou de l'utilisateur sur les conditions de cette garantie.

1. La garantie

1.1 O2DIS SAS garantit à l'acquéreur des produits indiqués ci-dessous, pour la période spécifiée de garantie, la solidité de l'assemblage mécanique de la pergola bioclimatique, dans des conditions de service normal et d'installation conformes aux instructions d'installation et d'utilisation de O2DIS SAS. Au titre de la garantie, l'«Acquéreur» désigne l'individu ou les individus qui sont les propriétaires du bien immobilier sur lequel le produit est installé.

1.2 Le terme de la garantie pour les produits ci-dessous commence à partir de la date d'achat, sous réserve que l'Acquéreur reste propriétaire du bien immobilier sur lequel le produit a été installé.

Garantie limitée à 10 ans résidentielle :

La durée de la présente garantie pour les produits indiqués ci-dessous est de dix (10) ans à compter de la date d'achat initiale pour une application résidentielle sous réserve que l'Acheteur soit le propriétaire du terrain sur lequel le produit a été installé.

- Structure et lames de pergolas bioclimatiques : modèles Eclipse et Halo

Garantie limitée à 5 ans résidentielle :

La durée de la présente garantie pour les produits indiqués ci-dessous est de cinq (5) ans à compter de la date d'achat initiale pour une application résidentielle sous réserve que l'Acheteur soit le propriétaire du terrain sur lequel le produit a été installé.

- Structure de pergolas bioclimatiques : modèles Aurora, Orion et Zénith

Garantie limitée à 3 ans résidentielle :

La durée de la présente garantie pour les produits indiqués ci-dessous est de deux (2) ans à compter de la date d'achat initiale pour une application résidentielle sous réserve que l'Acheteur soit le propriétaire du terrain sur lequel le produit a été installé.

- Lames et composants mécaniques de pergolas bioclimatiques : modèles Aurora, Orion et Zénith
- Composants mécaniques de pergolas bioclimatiques : modèles Eclipse et Halo
- Accessoires pour pergola bioclimatique : stores et panneaux vénitiens modèles Aurora, Orion, Zenith, Eclipse et Halo

1.3 Résistance de la structure de pergolas bioclimatiques

Pour les modèles Aurora, Orion et Zenith,

O2DIS SAS garantit que les structures aluminium composants les produits pergolas bioclimatiques sont résistantes et conserveront leur résistance, à partir de la date d'achat du client pour sa résidence et pour la période de couverture précisée ci-dessus, en cas de variations climatiques telles que les vents jusqu'à 80km/h et la surcharge de neige jusqu'à 25 kg/m² selon les exigences de performance mentionnées dans la norme européenne EN 13561.

Pour les modèles Eclipse et Halo,

O2DIS SAS garantit que les structures aluminium composants les produits pergolas bioclimatiques sont résistantes et conserveront leur résistance, à partir de la date d'achat du client pour sa résidence et pour la période de couverture précisée ci-dessus, en cas de variations climatiques telles que les vents jusqu'à 130km/h et la surcharge de neige jusqu'à 50 kg/m² selon les exigences de performance mentionnées dans la norme européenne EN 13561.

Remarque : pour les structures de pergolas bioclimatiques adossées, l'arrimage au mur doit être fait en fonction de la nature du mur. En cas de non-respect de cette consigne, la garantie ne pourra être appliquée.

1.4 Le thermolaquage des profilés aluminium est garanti contre l'évolution anormale du revêtement, c'est-à-dire de manière rapide et non-homogène. Cependant, O2DIS SAS ne garantit pas le vieillissement normal du thermolaquage des profilés aluminium : la perte de brillance, la dépigmentation naturelle, l'évolution de teinte normale. La décoloration des matériaux résulte des effets de leur exposition au rayonnement UV et aux conditions atmosphériques. La décoloration n'étant pas un vice, elle ne bénéficie pas de la garantie.

1.6 Le phénomène de corrosion est pris en charge par la présente garantie pour une durée de 2 ans. La corrosion des matériaux résulte d'une réaction chimique liée aux facteurs environnementaux tels que les précipitations atmosphériques, l'humidité, la pollution.... En cas d'installation dans un environnement agressif type bord de mer, ce phénomène de corrosion n'est pas couvert par la garantie.

1.5 Toutes les garanties sont totalement annulées en présence de l'une des situations suivantes :

- L'incapacité à installer et entretenir les produits conformément aux instructions d'installation et d'entretien de O2DIS SAS, disponibles sur le site www.direct-abris.com, et dans la notice d'installation.
- La détérioration causée par l'installation du produit et/ou par un accident extérieur.
- Les dégradations dues aux impacts, chocs, rayures...
- L'utilisation d'agents agressifs : produits d'entretien inadaptés, supports de nettoyage abrasifs, polluants atmosphériques, engrais, pesticides...
- Le contact direct ou indirect des produits avec des sources de chaleur extrêmes (plus de 100°C).
- L'application de peintures ou autres enduits de revêtement.
- La détérioration liée à un évènement météorologique.

1.6 En cas de défaut sur l'un des produits au cours de la période de garantie applicable, si ce produit a été installé, utilisé et entretenu conformément à la notice d'installation et aux consignes d'entretien, O2DIS SAS remplacera l'élément non conforme selon les modalités précisées dans le paragraphe « Procédure de réclamation ».

1.7 La garantie définie dans la présente est la seule garantie (qu'elle soit écrite ou orale, expresse ou implicite) que O2DIS SAS accorde pour les produits décrits ci-dessus. La garantie est soumise aux conditions indiquées précédemment, et nul n'est autorisé à modifier, étendre ou compléter cette garantie. Cette garantie constitue la seule et entière garantie et obligation de O2DIS SAS relativement à ses produits. O2DIS SAS exclut et ne paie pas les dommages accessoires et/ou consécutifs. O2DIS SAS ne sera en aucun cas responsable des dommages (quelle que soit leur nature) qui dépassent le prix d'achat réel du produit défectueux.

2. Procédure de réclamation

2.1 Pour pouvoir effectuer une réclamation en garantie contre O2DIS SA, l'Acquéreur doit envoyer à O2DIS SAS une copie de la preuve d'origine d'achat, ainsi que des photos ou autres justificatifs sur le produit défectueux ou non conforme de O2DIS SAS. Toutes les réclamations en garantie doivent être envoyées à l'adresse indiqué dans la section 2.2 ci-dessous. La preuve d'origine d'achat de l'Acquéreur doit indiquer la date d'achat. Toutes les réclamations en garantie doivent être reçues par O2DIS SAS pendant la période de garantie et en aucun cas au-delà de trente (30) jours après la découverte d'une non-conformité ou d'un défaut éventuel du produit.

2.2 Toutes les réclamations en garantie doivent être envoyées à l'adresse suivante :

O2DIS SAS

2 rue de la Carnoy

59130 Lambersart

Email : contact@direct-abris.com

3. Conditions générales, exclusions et limitations

3.1 Le seul recours de l'Acquéreur et la seule responsabilité de O2DIS SAS vis-à-vis de l'Acquéreur pour toute réclamation liée aux produits, toute réclamation liée à l'achat, l'installation, l'utilisation, le stockage, la possession ou l'entretien des produits ou toute réclamation consécutive au non-respect de la performance des produits garantie ci-dessus, sera le remplacement du produit défectueux par O2DIS SAS. O2DIS SAS ne sera responsable des coûts associés à l'installation du produit de substitution ou à l'élimination du produit défectueux.

Garantie limitée au prorata			
Type	Résidentielle 10 ans	Résidentielle 5 ans	Résidentielle 3 ans
Remplacement du ou des composants défectueux	0 à 5 ans	0 à 5 ans	0 à 3 ans
Remboursement de la valeur d'achat du produit au prorata			
40%	5 à 6 ans		
20%	7 à 9 ans		
10%	9 à 10 ans		

3.2 La garantie ne couvre pas, et O2DIS SAS ne pourra en être tenu responsable, les coûts d'installation, d'enlèvement ou de réinstallation de l'Acquéreur.

3.3 O2DIS SAS n'est pas responsable et ne garantit pas, pas plus qu'aucune garantie expresse ou implicite ne sera réputée couvrir, les conditions liées, en tout ou partie, à :

- a. Une mauvaise installation des produits.
- b. Un non-respect des instructions d'installation de O2DIS SAS.
- c. Un non-respect des règles de construction applicables, mais sans s'y limiter, lorsqu'un support structurel, une fixation, une ventilation ou un espacement est inadapté.
- d. Une utilisation anormale des produits ou une application non recommandée ou non autorisée par les instructions d'installation de O2DIS SAS, les lois applicables ou les règles de construction.
- e. Un déplacement, une déformation, un effondrement ou un tassement du sol/mur ou de la structure support sur laquelle sont installés les produits.
- f. Un cas de force majeure (notamment, mais sans s'y limiter, une inondation, un ouragan, une tornade, le vent, un séisme, la foudre, la grêle, etc.).
- g. L'apparition de tâches provoquées en tout ou partie par les moisissures, des matériaux organiques, la poussière, d'autres polluants atmosphériques ou environnementaux, des substances étrangères comme la graisse ou l'huile, des produits chimiques (incluant, mais sans s'y limiter, ceux que l'on trouve dans les nettoyeurs) ou une altération normale (pour rappel, l'exposition aux rayons UV ou les conditions atmosphériques provoquent progressivement sur toute surface colorée un ternissement, un écaillage, un effritement ou l'accumulation de saletés ou de tâches).
- h. Des dommages résultants d'un accident, d'un incendie ou d'une exposition à des sources de chaleur.
- i. Une application de peintures, de lasures, de produits de traitement de surface ou d'autres substances chimiques, notamment, mais sans s'y limiter, des nettoyeurs ou pesticides.
- j. Un changement climatique, des conditions de l'environnement, l'électricité statique ou tout autre cause hors du contrôle de O2DIS SAS.
- k. Une manipulation, un entretien ou un stockage incorrect, ou une mauvaise utilisation ou une négligence sur les produits dont serait responsable l'Acquéreur ou tout autre partie.
- l. L'usure normale.
- m. Des impacts d'objets.
- n. L'utilisation de tout autre accessoires non fourni ou non approuvé par O2DIS SAS.

4. Litiges

Tous les litiges pouvant survenir entre les parties concernant le présent contrat, sa validité, son interprétation, son exécution ou sa réalisation, leurs conséquences et leurs suites seront soumis au Tribunal de Commerce de LILLE METROPOLE.