

# FUXTEC

de

en

fr

it

es

pt

nl

se

pl

sk

cz

## FX-WSA20 / FX-WSA30

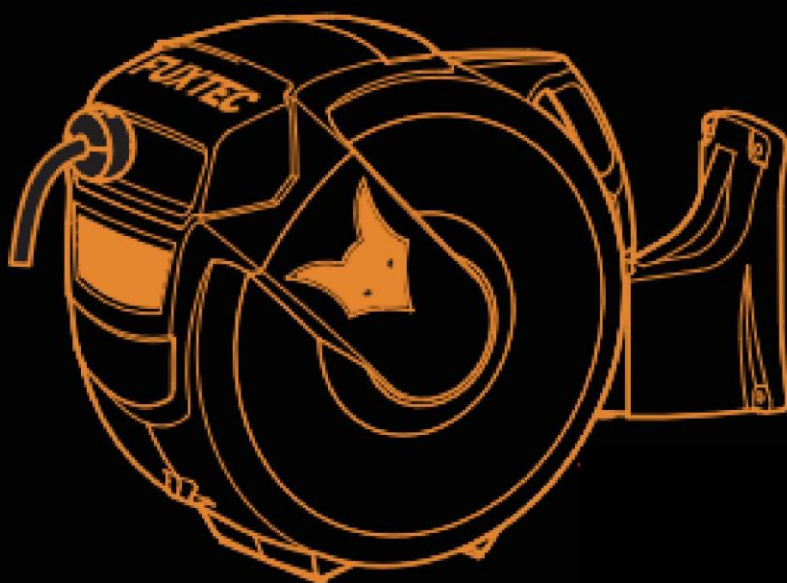

FUXTEC GmbH  
Kappstraße 69 | 71083 Herrenberg | Germany  
[www.FUXTEC.com](http://www.FUXTEC.com) | [info@FUXTEC.com](mailto:info@FUXTEC.com)

<b>Deutsch .....</b>	<b>9</b>
1. Einführung und Sicherheit .....	9
2. Allgemeine Sicherheitshinweise .....	9
3. Auf dem Produkt angebrachte Symbole .....	10
4. Produktbeschreibung .....	11
5. Montage .....	12
6. Reinigung und Wartung .....	17
7. Instandhaltung .....	17
8. Zubehör und Ersatzteile.....	17
9. Allgemeine Beschreibung .....	17
10. Lieferumfang.....	17
11. Gewährleistung.....	17
12. Hinweis zur Konformitätserklärung .....	18
13. Entsorgung.....	18
14. Kundenservice.....	18
15. Urheberschutz.....	18
<b>English Version .....</b>	<b>19</b>
16. Introduction and Safety .....	19
17. General Safety Instructions .....	19
18. Symbols on the product .....	20
19. Product Description.....	21
20. Installation .....	22
21. Cleaning and Maintenance .....	26
22. Maintenance .....	27
23. Accessories and Replacement Parts.....	27
24. General Description.....	27
25. Scope of Delivery.....	27
26. Warranty.....	27
27. Note on the Declaration of Conformity.....	27
28. Disposal.....	27
29. Customer Service .....	28
30. Copyright .....	28

<b>Version française</b> .....	<b>28</b>
31. Introduction et sécurité.....	28
32. Consignes de sécurité générales.....	29
33. Symboles apposés sur le produit .....	30
34. Description du produit .....	31
35. Montage .....	32
36. Nettoyage et entretien.....	37
37. Entretien de l'.....	37
38. Accessoires et pièces de rechange.....	37
39. Description générale .....	37
40. Contenu de la livraison .....	37
41. Garantie.....	37
42. Remarque concernant la déclaration de conformité .....	38
43. Recyclage .....	38
44. Service clientèle .....	38
45. Droits d'auteur .....	39
<b>Versione italiana</b> .....	<b>39</b>
46. Introduzione e sicurezza.....	39
47. Avvertenze generali di sicurezza.....	40
48. Simboli apposti sul prodotto.....	40
49. Descrizione del prodotto .....	41
50. Montaggio.....	42
51. Pulizia e manutenzione.....	47
52. Manutenzione.....	47
53. Accessori e pezzi di ricambio .....	47
54. Descrizione generale .....	47
55. Contenuto della confezione.....	47
56. Garanzia.....	47
57. Nota sulla dichiarazione di conformità.....	48
58. Smaltimento.....	48
59. Servizio clienti .....	48
60. Copyright .....	49

<b>Versión en español.....</b>	<b>49</b>
61. Introducción y seguridad .....	49
62. Instrucciones generales de seguridad .....	50
63. Símbolos colocados en el producto .....	50
64. Descripción del producto.....	51
65. Montaje .....	52
66. Limpieza y mantenimiento .....	57
67. Mantenimiento de l.....	57
68. Accesorios y piezas de recambio.....	57
69. Descripción general .....	57
70. Contenido del envío .....	57
71. Garantía .....	57
72. Nota sobre la declaración de conformidad .....	58
73. Eliminación de residuos .....	58
74. Servicio de atención al cliente .....	58
75. Derechos de autor .....	58
<b>Versão em português .....</b>	<b>59</b>
76. Introdução e segurança .....	59
77. Instruções gerais de segurança.....	59
78. Símbolos afixados no produto .....	60
79. Descrição do produto .....	61
80. Montagem .....	62
81. Limpeza e manutenção.....	67
82. Manutenção do.....	67
83. Acessórios e peças de substituição .....	67
84. Descrição geral .....	67
85. Conteúdo da embalagem .....	67
86. Garantia .....	67
87. Nota sobre a declaração de conformidade .....	68
88. Eliminação.....	68
89. Serviço de apoio ao cliente.....	68
90. Direitos de autor .....	68

<b>Nederlandse versie .....</b>	<b>69</b>
91. Inleiding en veiligheid.....	69
92. Algemene veiligheidsinstructies .....	69
93. Symbolen op het product .....	70
94. Productbeschrijving.....	71
95. Montage .....	72
96. Reiniging en onderhoud .....	77
97. Onderhoud.....	77
98. Accessoires en reserveonderdelen .....	77
99. Algemene beschrijving .....	77
100. Leveringsomvang .....	77
101. Garantie .....	77
102. Opmerking over de conformiteitsverklaring .....	77
103. Afvalverwerking .....	78
104. Klantenservice.....	78
105. Auteursrecht .....	78
<b>Svenska versionen.....</b>	<b>79</b>
106. Introduktion och säkerhet .....	79
107. Allmänna säkerhetsanvisningar .....	79
108. Symboler på produkten .....	80
109. Produktbeskrivning .....	81
110. Montering.....	82
111. Rengöring och underhåll .....	87
112. Underhåll av.....	87
113. Tillbehör och reservdelar.....	87
114. Allmän beskrivning .....	87
115. Leverans.....	87
116. Garanti.....	87
117. Anmärkning om försäkringen om överensstämmelse .....	88
118. Avfallshantering .....	88
119. Kundtjänst.....	88
120. Upphovsrätt .....	88

<b>Wersja polska</b> .....	<b>89</b>
121. Wprowadzenie i bezpieczeństwo.....	89
122. Ogólne wskazówki dotyczące bezpieczeństwa .....	89
123. Symbole umieszczone na produkcie .....	90
124. Opis produktu .....	91
125. Montaż.....	92
126. Czyszczenie i konserwacja .....	97
127. Konserwacja .....	97
128. Akcesoria i części zamienne.....	97
129. Ogólny opis .....	97
130. Zakres dostawy .....	97
131. Gwarancja.....	97
132. Uwaga dotycząca deklaracji zgodności.....	98
133. Utylizacja.....	98
134. Obsługa klienta .....	98
135. Prawa autorskie .....	98
<b>Slovenská verzia</b> .....	<b>99</b>
136. Úvod a bezpečnostné pokyny k modelu.....	99
137. Všeobecné bezpečnostné pokyny.....	99
138. Symboly umiestnené na výrobku .....	100
139. Popis produktu .....	101
140. Montáž.....	102
141. Čistenie a údržba .....	107
142. Údržba .....	107
143. Príslušenstvo a náhradné diely .....	107
144. Všeobecný popis .....	107
145. Obsah balenia .....	107
146. Záruka .....	107
147. Poznámka k vyhláseniu o zhode .....	108
148. Likvidácia .....	108
149. Zákaznícky servis .....	108
150. Autorské práva .....	108

<b>Česká verze .....</b>	<b>109</b>
151. Úvod a bezpečnost .....	109
152. Obecné bezpečnostní pokyny .....	109
153. Symboly na výrobku .....	110
154. Popis produktu .....	111
155. Montáž.....	112
156. Čištění a údržba.....	117
157. Údržba .....	117
158. Příslušenství a náhradní díly .....	117
159. Obecný popis .....	117
160. Obsah balení .....	117
161. Záruka.....	117
162. Poznámka k prohlášení o shodě.....	118
163. Likvidace .....	118
164. Zákaznický servis .....	118
165. Autorská práva .....	118

## DEUTSCH

### 1. EINFÜHRUNG UND SICHERHEIT

#### Allgemeine Hinweise

Lesen Sie diese Original-Bedienungsanleitung vor der ersten Nutzung des Produkts sorgfältig durch und befolgen Sie alle Anweisungen. Bewahren Sie das Dokument sicher für spätere Referenz oder für nachfolgende Besitzer auf. Machen Sie sich mit den Funktionen und der ordnungsgemäßen Verwendung des Produkts vertraut. Beachten Sie alle im Servicehandbuch aufgeführten Sicherheitsvorgaben. Handeln Sie stets verantwortungsvoll und rücksichtsvoll gegenüber Dritten. Der Betreiber trägt die Verantwortung für Unfälle oder Gefährdungen, die Dritten entstehen.

#### Bestimmungsgemäße Verwendung

Das Produkt darf nur gemäß seiner vorgesehenen Bestimmung verwendet werden. Jede darüberhinausgehende Nutzung gilt als nicht bestimmungsgemäß. Für daraus resultierende Schäden oder Verletzungen jeglicher Art haftet ausschließlich der Benutzer bzw. Betreiber; der Hersteller übernimmt hierfür keine Verantwortung. Bitte beachten Sie, dass das Produkt nicht für den gewerblichen, handwerklichen oder industriellen Einsatz konzipiert ist. Eine Garantie oder Haftung wird ausgeschlossen, wenn das Produkt in solchen Anwendungsbereichen oder vergleichbaren Tätigkeiten eingesetzt wird.

Erlauben Sie keiner Person, die diese Anleitung nicht vollständig gelesen und verstanden hat, das Produkt zu montieren, in Betrieb zu nehmen, einzustellen oder zu bedienen. Dieses Produkt ist ausschließlich für gut isolierte Räume oder für den nicht dauerhaften Gebrauch vorgesehen.

#### Sicherheitshinweise

Lesen Sie alle Sicherheitsanweisungen, Bedienhinweise, Abbildungen und technischen Angaben, die dem Produkt beiliegen. Das Nichtbefolgen dieser Vorgaben kann zu schweren Verletzungen oder Schäden führen. Die Bedienperson ist verpflichtet, das Produkt bestimmungsgemäß zu verwenden, auf die Umgebung zu achten und besondere Rücksicht auf andere Personen, insbesondere Kinder, zu nehmen. Halten Sie sich stets an die vorgegebenen Sicherheitsrichtlinien.

### 2. ALLGEMEINE SICHERHEITSHINWEISE

#### Allgemeine Sicherheitshinweise

- Nicht als Trinkwasserquelle verwenden
- Gehäuse nicht öffnen, außer wenn es ausdrücklich in der Anleitung angegeben ist

### Sicherheit bei der Installation

- Vor dem Bohren prüfen, dass sich keine stromführenden Leitungen oder Rohrleitungen in der Wand befinden
- Augenschutz tragen, insbesondere bei der Verwendung von Elektrowerkzeugen wie Bohrmaschinen

### Sicherheit bei der Nutzung

- Schlauch immer festhalten, bis er vollständig eingezogen ist

### Sicherheit beim Einstellen (Anschlagkugel)



- Vor dem Verstellen sicherstellen, dass der Schlauchaufroller verriegelt ist (kein Rückspulen)
- Anschlagkugel fest befestigen, bevor der Aufroller wieder entriegelt wird

### Indirekte Sicherheits-/Schadenshinweise (Wartung)

- Druck aus dem Schlauch ablassen, wenn er nicht benutzt wird
- Frost vermeiden → im Winter innen lagern, um Schäden zu verhindern
- Nur mit milder Seife reinigen, um Materialschäden zu vermeiden

## 3. AUF DEM PRODUKT ANGEBRACHTE SYMBOLE

In diesem Handbuch sowie auf dem Produkt selbst werden Symbole verwendet, um auf mögliche Gefahren hinzuweisen. Diese Sicherheitssymbole und ihre Erläuterungen müssen vollständig verstanden werden. Bitte beachten Sie: Die Warnhinweise allein beseitigen keine Gefahren und ersetzen nicht die notwendigen Sicherheitsmaßnahmen zur Unfallvermeidung.

	Lesen Sie diese Bedienungsanleitung vor der Inbetriebnahme des Produkts sorgfältig durch und bewahren Sie sie zum späteren Gebrauch an einem sicheren Ort auf.
	CE-Kennzeichen Das Produkt entspricht den Anforderungen und Vorschriften der Europäischen Gemeinschaft.
	Tragen Sie bitte bei der Verwendung von Pulverwerkzeugen, wie z.B. einer elektrischen Bohrmaschine, einen Augenschutz.

## 4. PRODUKTBESCHREIBUNG

Bitte prüfen Sie die Vollständigkeit des Artikels entsprechend dem beschriebenen Lieferumfang. Bei defekten Teilen wenden Sie sich bitte an unser FUXTEC Kundenservice.

- A. Bedienungsanleitung
- B. Hardware Paket
- C. Schlauchaufroller
- D. Wandhalterung

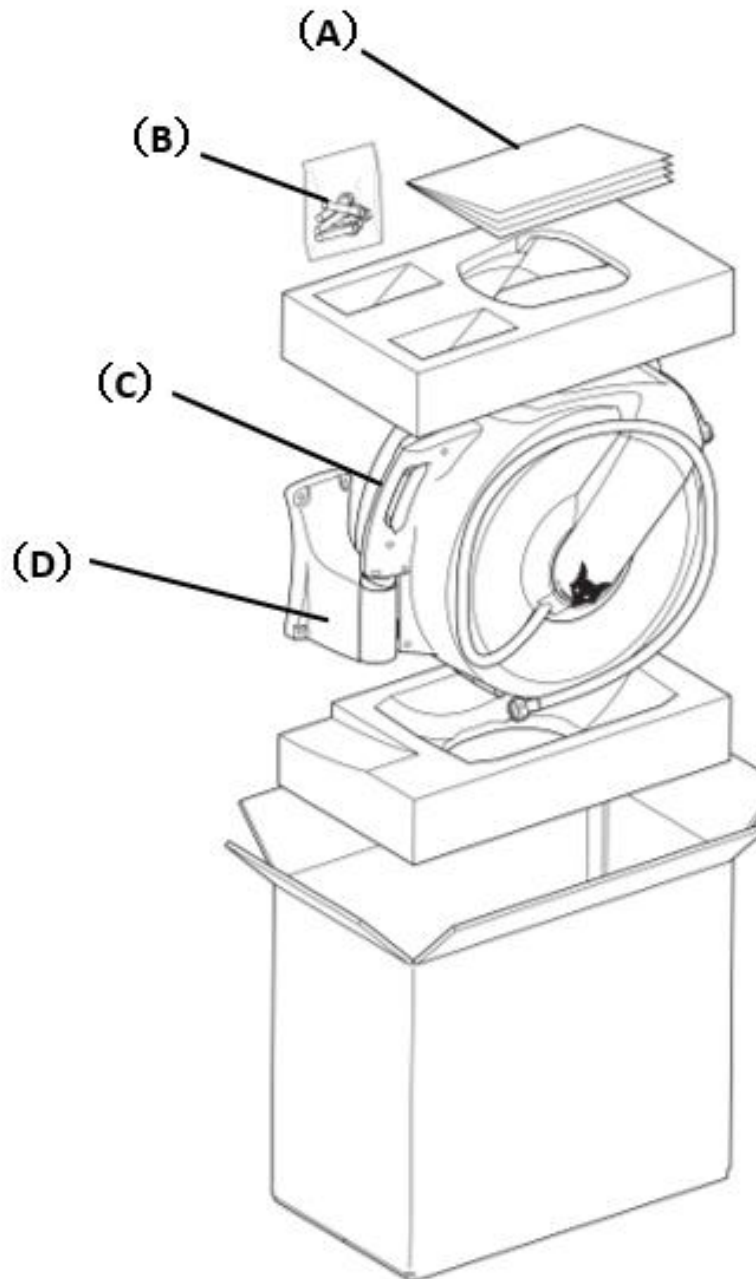

(B) Hardware-Paket  
Inhalt



B.1 X 4

## 5. MONTAGE

### Muffen

Ihre Schlauchhaspel wurde mit einer der folgenden Schlauchend-Konfigurationen hergestellt:  
Poly-Schnellverschluss mit Düse

A) Sprühdüse

B) Ablaufschlauch  
C) Vorlaufschlauch

D) Ablaufschlauch  
E) Vorlaufschlauch

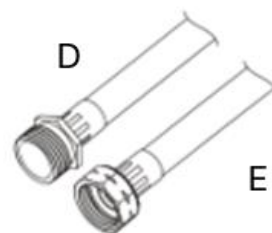
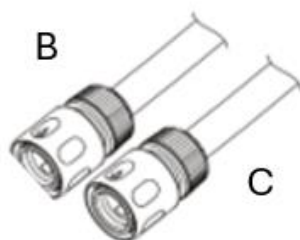

### Vorbereitung Ihrer Werkzeuge

- Mit den richtigen Werkzeugen ist die Installation einfacher.

1. Elektrische Bohrmaschine

2. Metermaß

3. Stift oder Bleistift

4. 3/8" Steinbohrer

5. 1/8" Spiralbohrer

6. Kreuzschlitzschraubendreher

7. Wasserwaage

8. Rollgabelschlüssel

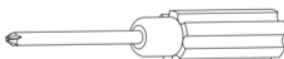
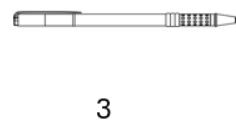
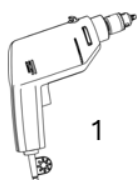

## Die Wahl des Montageortes

Wählen Sie den besten Montageort für Ihren Schlauchaufroller aus

- In der Nähe Ihres Arbeitsortes. Ihr Schlauchaufroller wird mit einem bis zu 30 m bzw. 20 m langen Schlauch geliefert. Denken Sie darüber nach, wo Sie Wasser brauchen und stellen Sie sicher, dass der Schlauch auch wirklich dorthin gelangen kann.
- In der Nähe eines Wasserhahns. Dieser Schlauchaufroller ist mit einem 2 m Vorlaufschlauch versehen, so dass Sie einen Platz in der Nähe des Wasserhahns wählen sollten.
- An einer stabilen Wand oder Struktur. Es gibt viele Optionen für die Montage dieses Schlauchaufrollers an unterschiedlichen Strukturen, aber es ist wichtig, dass die Struktur stabil genug ist, um das Gewicht der Trommel von bis zu 14,5 kg mit Wasser gefüllt zu tragen.
- Im Schatten. Indem Sie Ihren Schlauchaufroller in einem schattigen Bereich Ihres Hofes/Gartens montieren, können Sie die schädlichen Auswirkungen des Sonnenlichts auf die Haspel und den Schlauch reduzieren und die Lebensdauer Ihres Produktes verlängern.



### Installation: Schwere Sperrholzverkleidung

Wenn Ihre Wandverkleidung aus dickem Sperrholz ist, also 12 mm (1/2") oder mehr, können Sie die Wandhalterung direkt montieren.

#### **Warnung:**

Stellen Sie sicher, dass keine spannungsführenden elektrischen Leitungen oder Rohrleitungen in der Wand an jener Stelle sind, an der Sie bohren.

#### **Vorsicht:**

Tragen Sie bitte bei der Verwendung von Pulverwerkzeugen, wie z.B. einer elektrischen Bohrmaschine, einen Augenschutz.

- Mit dem Elektrobohrer, dem 3mm (1/8") Spiralbohrer und der Wasserwaage das gezeigte Lochbild bohren. Vergewissern Sie sich, dass das Muster gerade ist.
- Wandhalterung (D) mit Schrauben 4mm/Scheibe (B.2.) an der Wand befestigen.
- Schlauchaufroller (C) an Wandhalterung (D) aufhängen
- Schließen Sie den Vorlaufschlauch an die Wasserquelle an

FX-WSA20

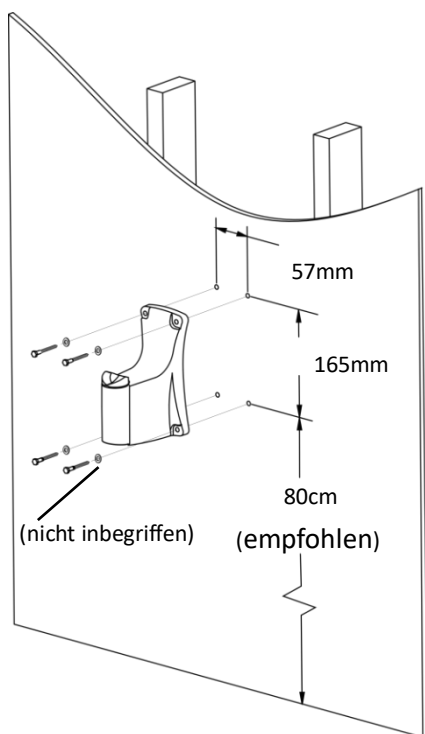

FX-WSA30

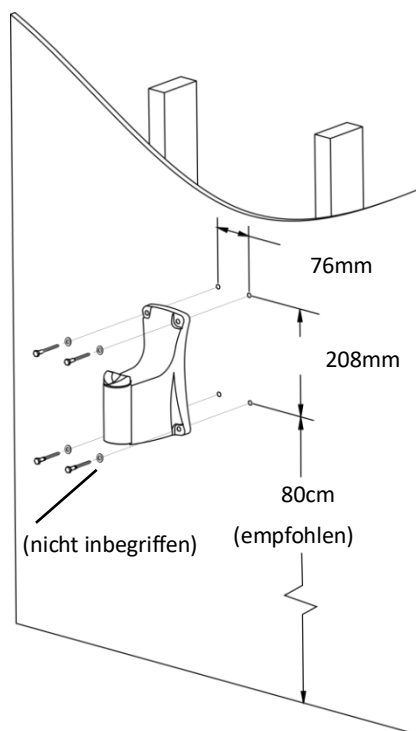

### Montage: Mauerwerk

Verwenden Sie diese Methode für Stein- oder Ziegelmauern

#### Warnung:

Stellen Sie sicher, dass keine spannungsführenden elektrischen Leitungen oder Rohrleitungen in der Wand an jener Stelle sind, an der Sie bohren.

#### Vorsicht:

Tragen Sie bitte bei der Verwendung von Pulverwerkzeugen, wie z.B. einer elektrischen Bohrmaschine, einen Augenschutz.

- Mit der elektrischen Bohrmaschine, dem 10 mm (3/8") Steinbohrer und der Wasserwaage das gezeigte Lochbild bohren. Jedes Loch sollte dabei 2" tief sein.
- Vergewissern Sie sich, dass die Anordnung der Löcher gerade ist.
- Entfernen Sie die Mutter, die Sicherungsscheibe und die Unterlegscheibe von der Dehnschraube (B.1.).
- Setzen Sie die Dehnschrauben (mit Hülsen) in die Bohrungen ein.
- Montieren Sie die Wandhalterung (D) an den Schrauben, montieren Sie dann die Mutter, die Sicherungsscheibe und die Unterlegscheibe und ziehen Sie die Mutter an, bis die Dehnschraube festsitzt (Siehe Abbildung A)
- Hängen Sie den Schlauchaufroller (C) an die Wandhalterung (D).
- Schließen Sie den Vorlaufschlauch an die Wasserquelle an.

FX-WSA20

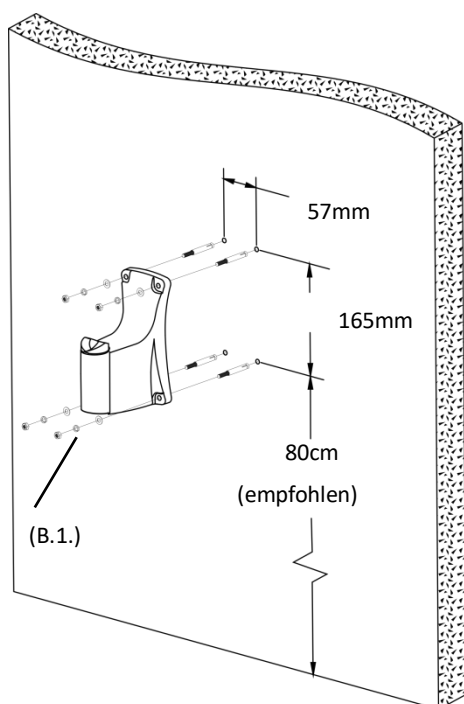

FX-WSA30

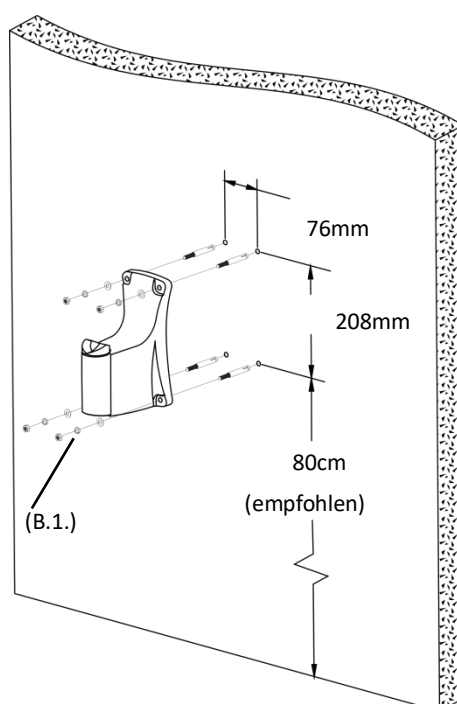

1. Mutter
2. Sicherungsscheibe
3. Unterlegscheibe
4. Dehnschraube
5. Hülse

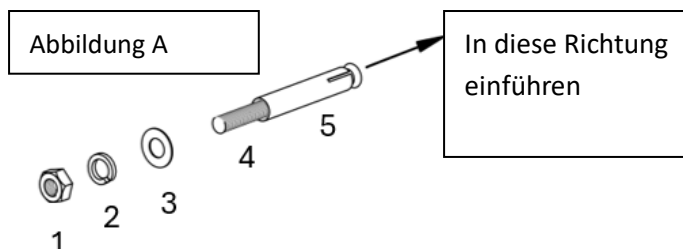

## Betriebsanweisungen

- Ziehen Sie den Schlauch auf die gewünschte Länge heraus. Der Schlauch rastet automatisch ein.
- Zum Entriegeln und Einfahren kurz am Schlauch ziehen und ihn zurück zum Schlauchaufroller führen.

### Vorsicht:

Halten Sie den Schlauch immer so lange fest, bis er vollständig in dem Schlauchaufroller eingezogen ist.

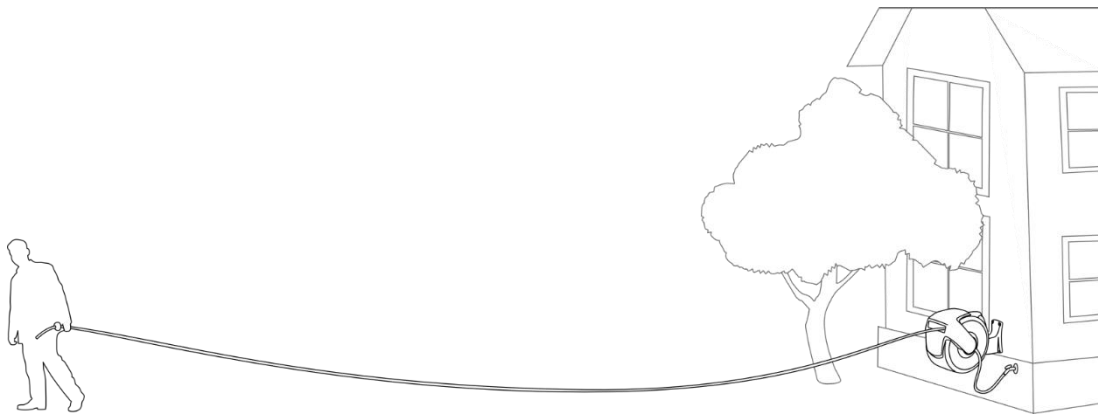

## Einstellen der Anschlagkugel

Die Position der Anschlagkugel kann so eingestellt werden, dass mehr oder weniger Schlauchlänge nach dem vollständigen Aufwickeln herausragt.

- Ziehen Sie den Schlauch auf die gewünschte Länge heraus und stellen Sie sicher, dass der Schlauchaufroller verriegelt ist (kein Rückspulen).
- Öffnen Sie die Verriegelung der Kugel und bewegen Sie sie an die gewünschte Stelle.
- Lassen Sie die Anschlagkugel wieder einrasten.

### Vorsicht:

Stellen Sie immer sicher, dass der Schlauchaufroller verriegelt ist, bevor Sie die Anschlagkugel entfernen, und stellen Sie sicher, dass die Anschlagkugel sicher befestigt ist, bevor Sie die Haspel entriegeln.

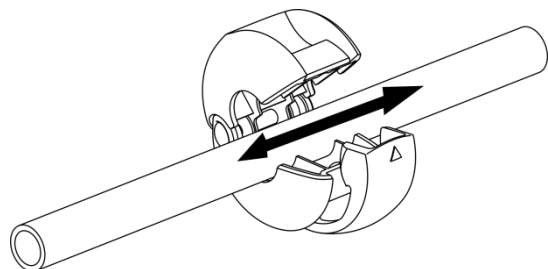
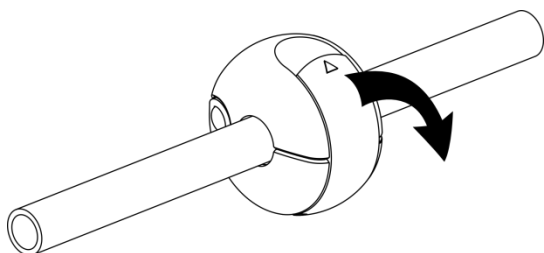

## 6. REINIGUNG UND WARTUNG

### Pflege- und Wartungstipps

- Drehen Sie die Wasserquelle ab und entlassen Sie den Druck aus dem Schlauch, wenn Sie ihn nicht benutzen.
- Um ein Einfrieren und eine mögliche Beschädigung der Schlauchhaspel zu vermeiden, lagern Sie den Schlauchaufroller während der Wintermonate in geschlossenen Räumen.
- Gehäuse und Schlauch nur mit milder Seife und Wasser reinigen.

## 7. INSTANDHALTUNG

Verwenden Sie nur Originalzubehör und Original-Ersatzteile.

Nur ein regelmäßig gewartetes und behandeltes Gerät kann als zufriedenstellende Hilfe dienen.

Unzureichende Wartung und Pflege kann zu unvorhergesehenen Unfällen und Verletzungen führen.

## 8. ZUBEHÖR UND ERSATZTEILE

Verwenden Sie nur Originalzubehör und Ersatzteile, um die Sicherheit und einwandfreie Funktion des Geräts sicherzustellen. Weitere Informationen finden Sie unter [www.FUXTEC.com](http://www.FUXTEC.com).

## 9. ALLGEMEINE BESCHREIBUNG

Artikelnummer: FX-WSA20 | FX-WSA30

Artikelbezeichnung: FUXTEC Wasserschlauchaufroller

## 10. LIEFERUMFANG

Artikelbezeichnung	Artikelnummer
FUXTEC Wasserschlauchaufroller	FX-WSA20_FX-WSA30
Bedienungsanleitung	

## 11. GEWÄHRLEISTUNG

Die Gewährleistungsfrist beginnt mit dem Datum des Kaufs. Bitte bewahren Sie den Kaufbeleg als Nachweis sorgfältig auf. Die Gewährleistung umfasst keine Verschleißteile und gilt nicht für Schäden, die durch unsachgemäßen Gebrauch, unsachgemäße Handhabung, Gewaltanwendung, technische Veränderungen, die Verwendung nicht zugelassener Zubehörteile oder Ersatzteile sowie durch Reparaturversuche durch nicht autorisierte Personen verursacht wurden. Gewährleistungsarbeiten dürfen ausschließlich von autorisierten Fachbetrieben oder Servicepartnern durchgeführt werden. Diese Bedingungen gelten ergänzend zu den gesetzlichen Gewährleistungsrechten, die je nach Land unterschiedlich geregelt sein können.

## 12. HINWEIS ZUR KONFORMITÄTSERKLÄRUNG

Wir bestätigen, dass dieses Produkt den geltenden europäischen Richtlinien und Sicherheitsanforderungen entspricht und die CE-Kennzeichnung trägt. Die vollständige EU-Konformitätserklärung (DoC) steht Ihnen auf unserer Website unter [www.fuxtec.com](http://www.fuxtec.com) im Bereich "Konformitätserklärung" zur Verfügung.



## 13. ENTSORGUNG

Das Verpackungsmaterial besteht überwiegend aus recyclingfähigen Materialien. Bitte entsorgen Sie sämtliche Verpackungsbestandteile entsprechend den lokalen Vorschriften zur Abfalltrennung. Durch das Recycling der Verpackung leisten Sie einen wertvollen Beitrag zum Umweltschutz und zur nachhaltigen Nutzung von Ressourcen.

Dieses Produkt darf nicht mit dem normalen Hausmüll entsorgt werden. Gemäß der europäischen Richtlinie 2012/19/EU über Elektro- und Elektronik-Altgeräte (WEEE – Waste Electrical and Electronic Equipment) muss das Gerät am Ende seiner Lebensdauer an einer zugelassenen Sammelstelle für Elektro- und Elektronik-Altgeräte abgegeben werden.

Die ordnungsgemäße Entsorgung und das Recycling der Materialien tragen zum Schutz der Umwelt und der menschlichen Gesundheit bei. Weitere Informationen zur Rückgabe und Entsorgung erhalten Sie bei Ihrer örtlichen Abfallbehörde oder bei dem Händler, bei dem Sie das Produkt erworben haben.

## 14. KUNDENSERVICE

Bei Fragen zu Gewährleistung, Reparatur oder Ersatzteilen wenden Sie sich bitte an:

FUXTEC GmbH  
Kappstraße 69  
71083 Herrenberg  
Deutschland  
Telefon: 070329560888  
E-Mail: [info@fuxtec.de](mailto:info@fuxtec.de)

**Hinweis:** Bitte senden Sie keine Retouren oder Reparaturen an diese Adresse. Für Rücksendungen im Gewährleistungsfall wenden Sie sich bitte an unseren Kundenservice.

## 15. URHEBERSCHUTZ

© 2025 By FUXTEC GmbH

Alle Rechte vorbehalten. Die Inhalte dieser Anleitung sind urheberrechtlich geschützt. Ihre Verwendung ist im Rahmen der Bedienung zulässig. Eine darüberhinausgehende Verwendung oder Vervielfältigung ist ohne schriftliche Genehmigung der FUXTEC GmbH nicht gestattet. Die FUXTEC GmbH behält sich vor, Änderungen innerhalb dieser Bedienungsanleitung auch ohne vorherige Kommunikation durchzuführen.

## ENGLISH VERSION

### 16. INTRODUCTION AND SAFETY

#### General Information

Read this original user manual carefully before using the product for the first time and follow all instructions. Keep this document in a safe place for future reference or for subsequent owners. Familiarize yourself with the product's functions and proper use. Observe all safety guidelines listed in the service manual. Always act responsibly and considerately toward third parties. The operator is responsible for any accidents or hazards that may occur to third parties.

#### Intended Use

The product may only be used in accordance with its intended purpose. Any use beyond this is considered improper. The user or operator is solely liable for any resulting damage or injury of any kind; the manufacturer assumes no responsibility for this. Please note that the product is not designed for commercial, trade, or industrial use. Any warranty or liability is excluded if the product is used in such applications or comparable activities.

Do not allow anyone who has not fully read and understood these instructions to assemble, commission, adjust, or operate the product. This product is intended exclusively for well-insulated rooms or for non-permanent use.

#### Safety Instructions

Read all safety instructions, operating instructions, illustrations, and technical specifications included with the product. Failure to follow these guidelines may result in serious injury or damage. The operator is required to use the product as intended, be mindful of the surroundings, and take special care to avoid harming others, especially children. Always adhere to the specified safety guidelines.

### 17. GENERAL SAFETY INSTRUCTIONS

#### General Safety Instructions

- Do not use as a source of drinking water
- Do not open the housing unless expressly indicated in the instructions

#### Safety during installation

- Before drilling, check that there are no live electrical wires or pipes in the wall
- Wear eye protection, especially when using power tools such as drills

### Safety during use

- Always hold the hose until it is fully retracted

### Safety during adjustment (stop ball)



- Before adjusting, ensure that the hose reel is locked (no rewinding)
- Securely fasten the stop ball before unlocking the reel

### Indirect safety/damage warnings (maintenance)

- Release pressure from the hose when not in use
- Avoid freezing → store indoors in winter to prevent damage
- Clean only with mild soap to prevent damage to the material

## 18. SYMBOLS ON THE PRODUCT

Symbols are used in this manual and on the product itself to indicate potential hazards. These safety symbols and their explanations must be fully understood. Please note: The warning notices alone do not eliminate hazards and do not replace the necessary safety measures for accident prevention.

	Read this user manual carefully before using the product and keep it in a safe place for future reference.
	CE Marking The product complies with the requirements and regulations of the European Union.
	Please wear eye protection when using power tools, such as an electric drill.

## 19. PRODUCT DESCRIPTION

Please check that the item is complete according to the described scope of delivery. If any parts are defective, please contact our FUXTEC Customer Service.

- A. User Manual
- B. Hardware Package
- C. Hose reel
- D. Wall mount

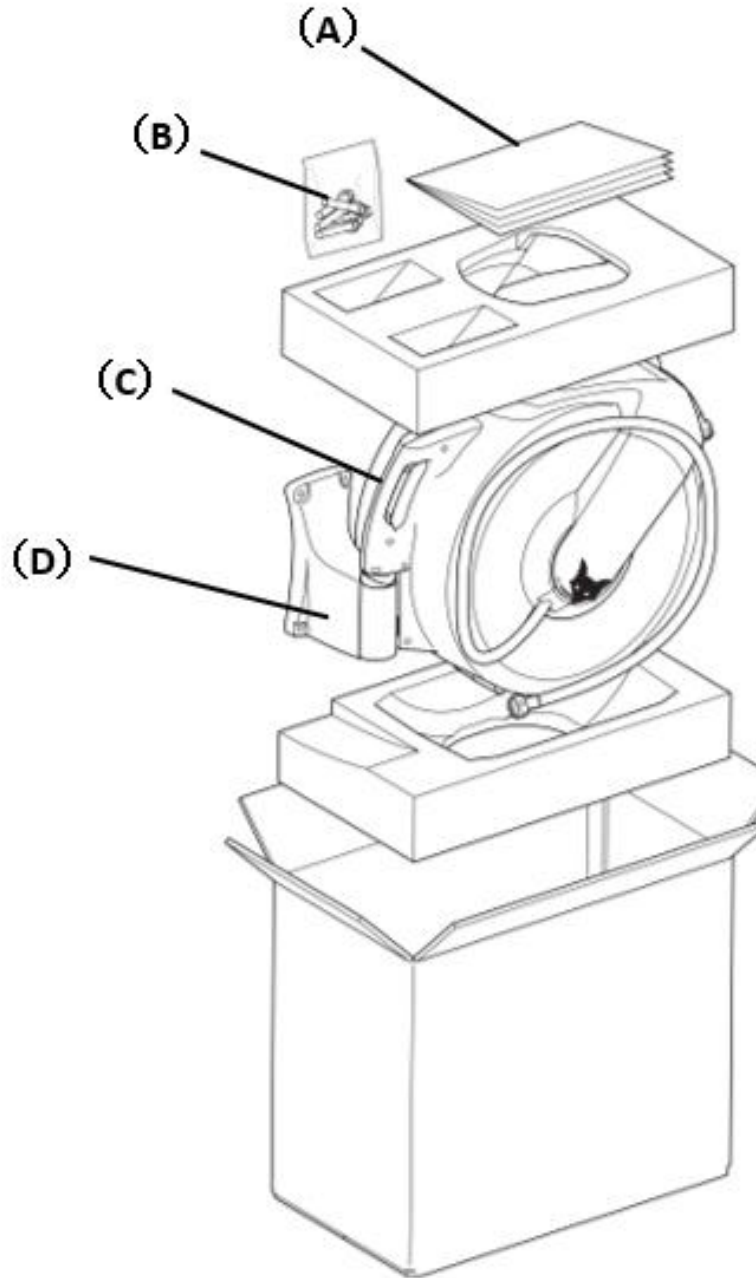

(B) Hardware package  
Contents



B.1 X 4

## 20. INSTALLATION

### Couplings

Your hose reel was manufactured with one of the following hose end configurations:

Poly quick-connect coupling with nozzle

A) Spray nozzle

B) Drain hose

D) Drain hose

C) Inlet hose

E) Inlet hose

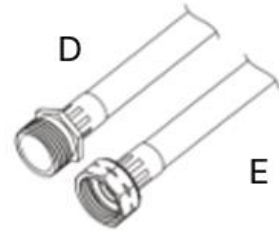
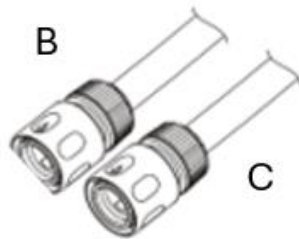

### Preparing Your Tools

- Installation is easier with the right tools.

1. Electric Drill
2. Tape measure
3. Pencil or pen
4. 3/8" masonry drill bit
5. 1/8" twist drill
6. Phillips screwdriver
7. Spirit level
8. Adjustable wrench

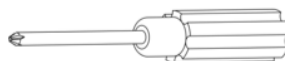
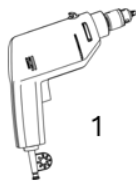

## Choosing the Installation Location

Choose the best installation location for your hose reel

- Near your workspace. Your hose reel comes with a hose up to 30 m or 20 m long. Think about where you need water and make sure the hose can actually reach that spot.
- Near a water spigot. This hose reel comes with a 2-meter supply hose, so you should choose a spot near the water spigot.
- On a sturdy wall or structure. There are many options for mounting this hose reel on various structures, but it's important that the structure is sturdy enough to support the weight of the drum, which can reach up to 14.5 kg when filled with water.
- In the shade. By mounting your hose reel in a shaded area of your yard or garden, you can reduce the harmful effects of sunlight on the reel and hose and extend the life of your product.



### Installation: Heavy-duty plywood siding

If your wall paneling is made of thick plywood, i.e., 12 mm (1/2") or more, you can mount the wall bracket directly.

#### **Warning:**

Make sure there are no live electrical wires or pipes in the wall where you are drilling.

#### **Caution:**

Please wear eye protection when using power tools, such as an electric drill.

- Use the electric drill, the 3 mm (1/8") twist drill bit, and the level to drill the hole pattern shown. Make sure the pattern is straight.

- Attach the wall bracket (D) to the wall using 4mm screws and washers (B.2.).
- Hang the hose reel (C) on the wall bracket (D)
- Connect the inlet hose to the water source

FX-WSA20

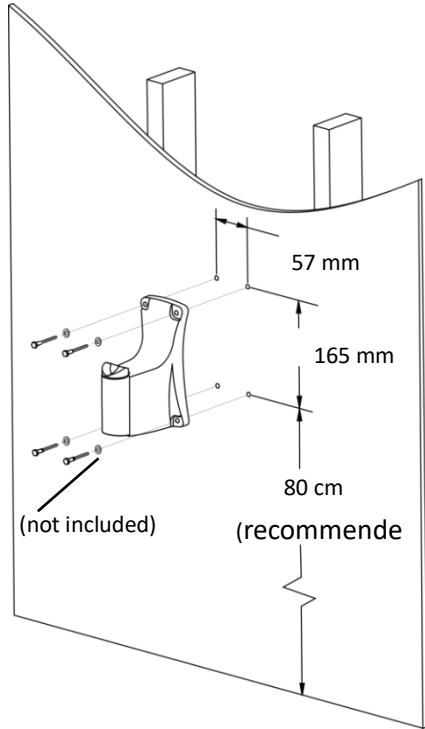

FX-WSA30

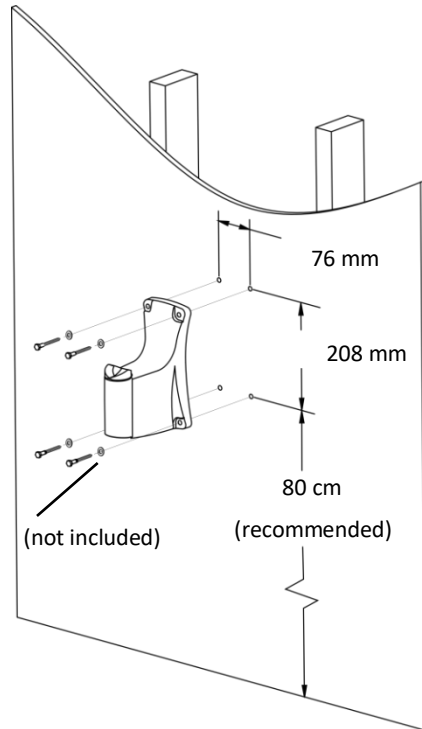

### Installation: Masonry

Use this method for stone or brick walls

#### Warning:

Make sure there are no live electrical wires or pipes in the wall where you are drilling.

#### Caution:

Please wear eye protection when using power tools, such as an electric drill.

- Using the electric drill, the 10 mm (3/8") masonry drill bit, and the level, drill the hole pattern shown. Each hole should be 2" deep.
- Make sure the holes are aligned straight.
- Remove the nut, lock washer, and flat washer from the expansion bolt (B.1.).
- Insert the expansion bolts (with sleeves) into the holes.

- Mount the wall bracket (D) onto the screws, then install the nut, lock washer, and flat washer, and tighten the nut until the expansion bolt is secure (see Figure A).
- Hang the hose reel (C) on the wall bracket (D).
- Connect the inlet hose to the water source.

FX-WSA20

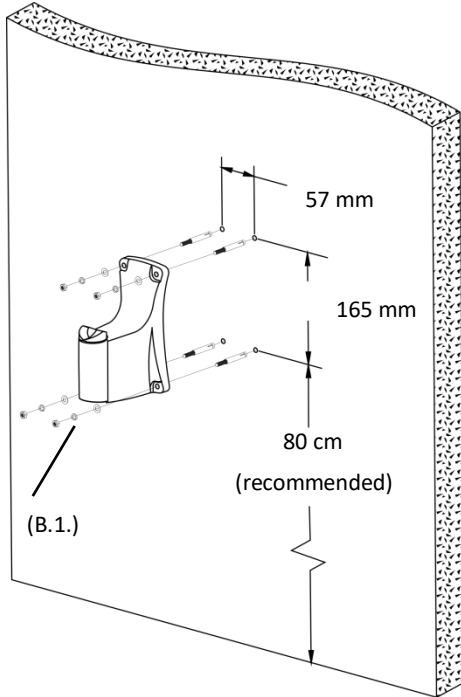

FX-WSA30

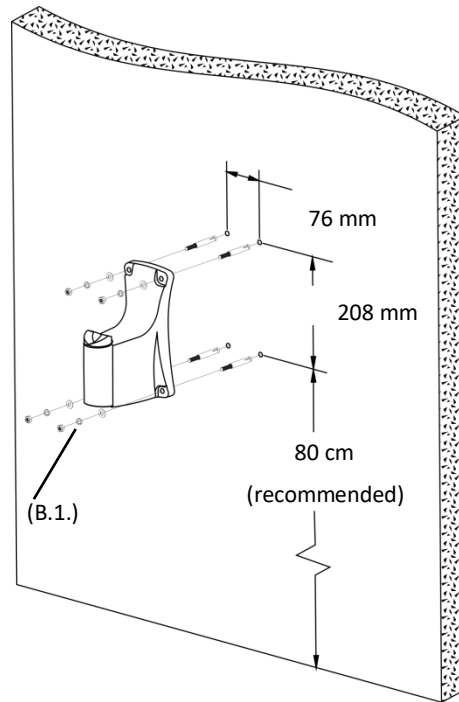

1. Nut
2. Lock washer
3. Washer
4. Expansion bolt
5. Sleeve

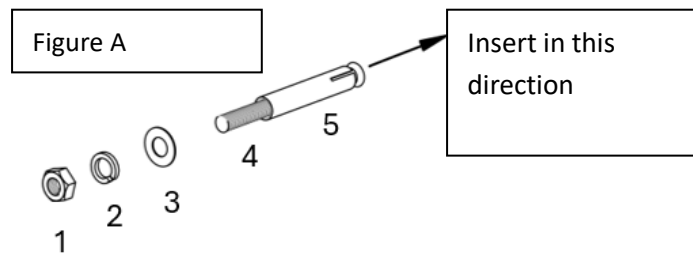

### Operating Instructions

- Pull the hose out to the desired length. The hose locks into place automatically.
- To unlock and retract, briefly pull on the hose and guide it back to the hose reel.

### Caution:

Always hold the hose until it is fully retracted into the hose reel.

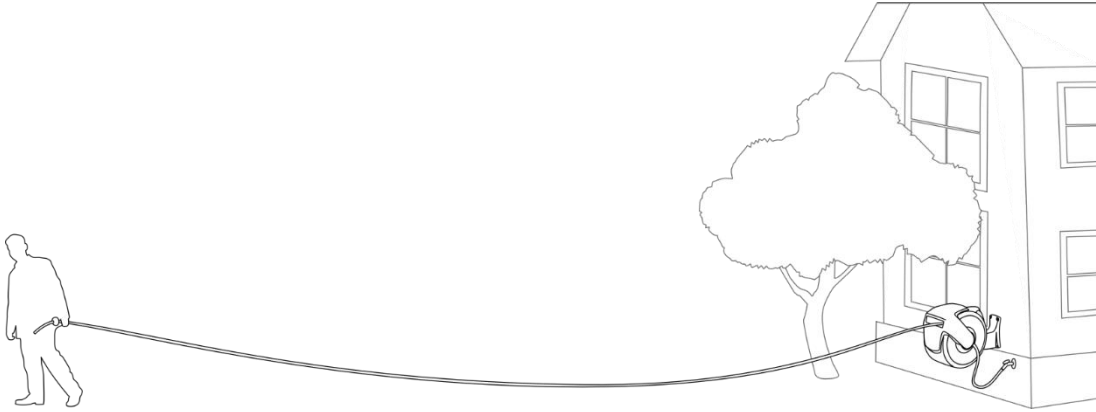

### Adjusting the stop ball

The position of the stop ball can be adjusted so that more or less hose length protrudes after it has been fully wound up.

- Pull the hose out to the desired length and make sure the hose reel is locked (no rewinding).
- Unlock the ball and move it to the desired position.
- Snap the stop ball back into place.

#### Caution:

Always make sure the hose reel is locked before removing the stop ball, and ensure the stop ball is securely fastened before unlocking the reel.

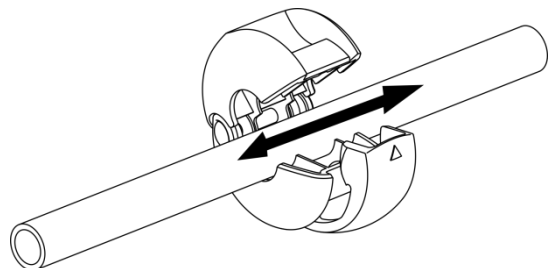
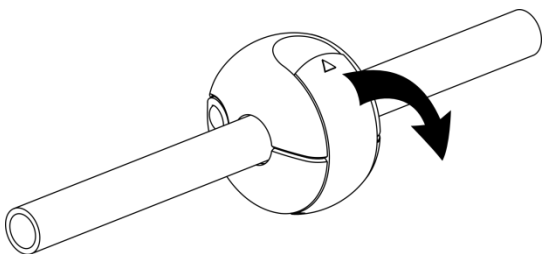

## 21.CLEANING AND MAINTENANCE

### Care and Maintenance Tips

- Turn off the water supply and release the pressure from the hose when not in use.
- To prevent freezing and possible damage to the hose reel, store the hose reel indoors during the winter months.
- Clean the housing and hose only with mild soap and water.

## 22. MAINTENANCE

Use only original accessories and original replacement parts.

Only a regularly maintained and serviced device can serve as a satisfactory aid.

Inadequate maintenance and care can lead to unforeseen accidents and injuries.

## 23. ACCESSORIES AND REPLACEMENT PARTS

Use only genuine accessories and replacement parts to ensure the safety and proper functioning of the machine. For more information, visit [www.FUXTEC.com](http://www.FUXTEC.com).

## 24. GENERAL DESCRIPTION

Item number: FX-WSA20 | FX-WSA30

Product name: FUXTEC Water Hose Reel

## 25. SCOPE OF DELIVERY

Product Name	Item Number
FUXTEC Water Hose Reel	FX-WSA20_FX-WSA30
User Manual	

## 26. WARRANTY

The warranty period begins on the date of purchase. Please keep your proof of purchase in a safe place as evidence. The warranty does not cover wear-and-tear parts and does not apply to damage caused by improper use, improper handling, force, technical modifications, the use of unauthorized accessories or replacement parts, or repair attempts by unauthorized persons. Warranty work may only be performed by authorized specialist companies or service partners. These conditions apply in addition to statutory warranty rights, which may vary by country.

## 27. NOTE ON THE DECLARATION OF CONFORMITY

We confirm that this product complies with applicable European directives and safety requirements and bears the CE marking. The complete EU Declaration of Conformity (DoC) is available on our website at [www.fuxtec.com](http://www.fuxtec.com) under the "Declaration of Conformity" section.



## 28. DISPOSAL

The packaging material consists primarily of recyclable materials. Please dispose of all packaging components in accordance with local waste separation regulations. By recycling the packaging, you make a valuable contribution to environmental protection and the sustainable use of resources.

This product must not be disposed of with regular household waste. In accordance with European

Directive 2012/19/EU on Waste Electrical and Electronic Equipment (WEEE), the device must be returned to an authorized collection point for waste electrical and electronic equipment at the end of its service life.

Proper disposal and recycling of materials help protect the environment and human health. For more information on return and disposal, please contact your local waste management authority or the retailer where you purchased the product.

## 29. CUSTOMER SERVICE

For questions regarding warranty, repairs, or replacement parts, please contact:

FUXTEC GmbH

Kappstraße 69

71083 Herrenberg

Germany

Phone: 070329560888

Email: [info@fuxtec.de](mailto:info@fuxtec.de)

**Note:** Please do not send returns or items for repair to this address. For returns under warranty, please contact our customer service.

## 30. COPYRIGHT

© 2025 By FUXTEC GmbH

All rights reserved. The contents of this manual are protected by copyright. Their use is permitted for the purposes of operation. Any further use or reproduction is not permitted without the written consent of FUXTEC GmbH. FUXTEC GmbH reserves the right to make changes to this user manual without prior notice.

## VERSION FRANÇAISE

### 31. INTRODUCTION ET SÉCURITÉ

#### Remarques générales

Veillez lire attentivement ce mode d'emploi original avant la première utilisation du produit et suivre toutes les instructions. Conservez ce document en lieu sûr pour pouvoir vous y référer ultérieurement ou pour le mettre à la disposition des futurs propriétaires. Familiarisez-vous avec les fonctions et l'utilisation correcte du produit. Respectez toutes les consignes de sécurité figurant dans le manuel d'entretien. Agissez toujours de manière responsable et respectueuse envers les tiers. L'exploitant est responsable des accidents ou des dangers causés à des tiers.

#### Utilisation conforme

Le produit ne doit être utilisé que conformément à sa destination prévue. Toute utilisation dépassant ce cadre est considérée comme non conforme. L'utilisateur ou l'exploitant est seul responsable des

dommages ou blessures de toute nature qui en résulteraient ; le fabricant décline toute responsabilité à cet égard. Veuillez noter que le produit n'est pas conçu pour un usage commercial, artisanal ou industriel. Toute garantie ou responsabilité est exclue si le produit est utilisé dans de tels domaines d'application ou pour des activités comparables.

Ne permettez à aucune personne n'ayant pas lu et compris l'intégralité de ce mode d'emploi de monter, de mettre en service, de régler ou d'utiliser le produit. Ce produit est exclusivement destiné à des pièces bien isolées ou à un usage non permanent.

### **Consignes de sécurité**

Lisez toutes les consignes de sécurité, les instructions d'utilisation, les illustrations et les données techniques fournies avec le produit. Le non-respect de ces consignes peut entraîner des blessures graves ou des dommages. L'utilisateur est tenu d'utiliser le produit conformément à sa destination, de prêter attention à son environnement et de faire preuve d'une attention particulière envers les autres personnes, en particulier les enfants. Respectez toujours les consignes de sécurité prescrites.

## **32. CONSIGNES DE SÉCURITÉ GÉNÉRALES**

### **Consignes de sécurité générales**

- Ne pas utiliser comme source d'eau potable
- Ne pas ouvrir le boîtier, sauf si cela est expressément indiqué dans le mode d'emploi

### **Sécurité lors de l'installation**

- Avant de percer, vérifiez qu'il n'y a pas de câbles électriques ou de tuyaux dans le mur
- Porter des lunettes de protection, en particulier lors de l'utilisation d'outils électriques tels que des perceuses

### **Sécurité lors de l'utilisation**

- Maintenez toujours le tuyau jusqu'à ce qu'il soit complètement rétracté

### **Sécurité lors du réglage (bille de butée)**

- Avant tout réglage, assurez-vous que l'enrouleur de tuyau est verrouillé (pas de rembobinage)
- Fixer solidement la bille d'arrêt avant de déverrouiller l'enrouleur



### **Consignes de sécurité et avertissements indirects (entretien)**

- Purgez le tuyau lorsqu'il n'est pas utilisé

- Éviter le gel → stocker à l'intérieur en hiver pour éviter tout dommage
- Nettoyer uniquement avec un savon doux pour éviter d'endommager le matériau

### 33.SYMBOLES APPOSÉS SUR LE PRODUIT

Dans ce manuel ainsi que sur le produit lui-même, des symboles sont utilisés pour signaler des dangers potentiels. Ces symboles de sécurité et leurs explications doivent être parfaitement compris. Remarque : les avertissements ne suffisent pas à eux seuls à éliminer les dangers et ne remplacent pas les mesures de sécurité nécessaires pour éviter les accidents.

	<p>Lisez attentivement ce mode d'emploi avant la mise en service du produit et conservez-le dans un endroit sûr pour pouvoir vous y référer ultérieurement.</p>
	<p>Marquage CE Le produit est conforme aux exigences et aux réglementations de la Communauté européenne.</p>
	<p>Veillez porter des lunettes de protection lorsque vous utilisez des outils à poussière, tels qu'une perceuse électrique.</p>

## 34. DESCRIPTION DU PRODUIT

Veillez vérifier que l'article est complet conformément au contenu de la livraison décrit. En cas de pièces défectueuses, veuillez contacter notre service clientèle FUXTEC.

- A. Mode d'emploi
- B. Kit de quincaillerie
- C. Enrouleur de tuyau
- D. Support mural

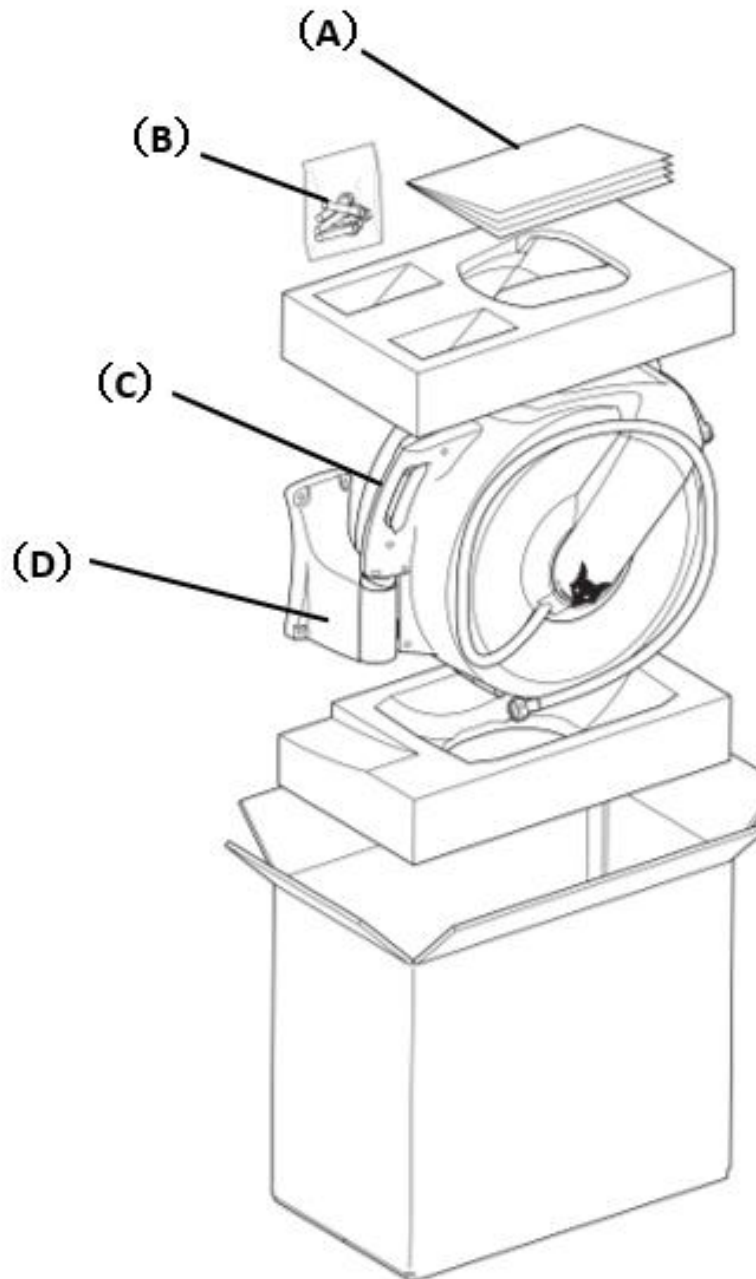

(B) Kit de montage  
Contenu



B.1 X 4

## 35. MONTAGE

### Raccords

Votre enrouleur de tuyau a été fabriqué avec l'une des configurations d'extrémité de tuyau suivantes :

Raccord rapide en polyéthylène avec buse

A) Buse de pulvérisation

B) Tuyau de vidange

D) Tuyau de vidange

C) Tuyau d'alimentation

E) Tuyau d'alimentation

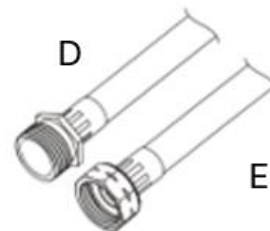
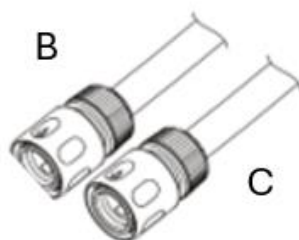
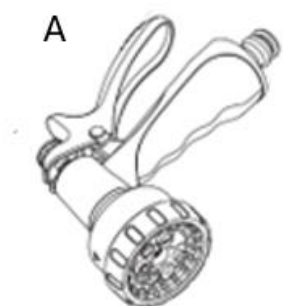

### Préparation de vos outils

- L'installation est plus facile avec les bons outils.

1. Perceuse électrique

Perceuse

2. Mètre ruban

3. Crayon ou stylo

4. Foret à pierre de 3/8"

5. Foret hélicoïdal de 1/8"

6. Tournevis cruciforme

7. Niveau à bulle

8. Clé à molette

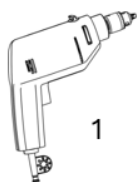

1

2

3



4

5

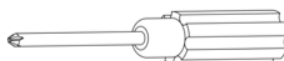

6

7

8

## Choix de l'emplacement de montage

Choisissez le meilleur emplacement pour votre enrouleur de tuyau

- À proximité de votre lieu de travail. Votre enrouleur de tuyau est livré avec un tuyau d'une longueur maximale de 30 m ou 20 m. Réfléchissez à l'endroit où vous avez besoin d'eau et assurez-vous que le tuyau puisse réellement y parvenir.
- À proximité d'un robinet. Cet enrouleur de tuyau est équipé d'un tuyau d'alimentation de 2 m, vous devez donc choisir un emplacement proche du robinet.
- Contre un mur ou une structure solide. Il existe de nombreuses options pour fixer ce dévidoir à différentes structures, mais il est important que la structure soit suffisamment solide pour supporter le poids du tambour, qui peut atteindre 14,5 kg lorsqu'il est rempli d'eau.
- À l'ombre. En installant votre enrouleur de tuyau dans une zone ombragée de votre cour ou de votre jardin, vous pouvez réduire les effets néfastes du soleil sur l'enrouleur et le tuyau, et prolonger la durée de vie de votre produit.



### Installation : revêtement en contreplaqué épais

Si votre revêtement mural est en contreplaqué épais, c'est-à-dire de 12 mm (1/2") ou plus, vous pouvez monter le support mural directement.

#### **Avertissement :**

Assurez-vous qu'il n'y a pas de câbles électriques sous tension ou de tuyauteries dans le mur à l'endroit où vous percez.

#### **Attention :**

Veillez porter des lunettes de protection lorsque vous utilisez des outils électriques, tels qu'une

perceuse électrique.

- À l'aide de la perceuse électrique, du foret hélicoïdal de 3 mm (1/8") et du niveau à bulle, percez les trous selon le schéma indiqué. Assurez-vous que le tracé est bien droit.
- Fixez le support mural (D) au mur à l'aide de vis de 4 mm et de rondelles (B.2.).
- Accrochez l'enrouleur de tuyau (C) au support mural (D).
- Raccordez le tuyau d'alimentation à la source d'eau

FX-WSA20

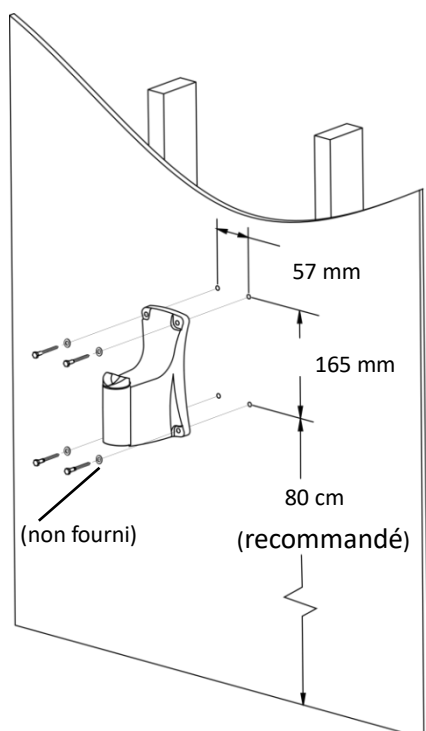

FX-WSA30

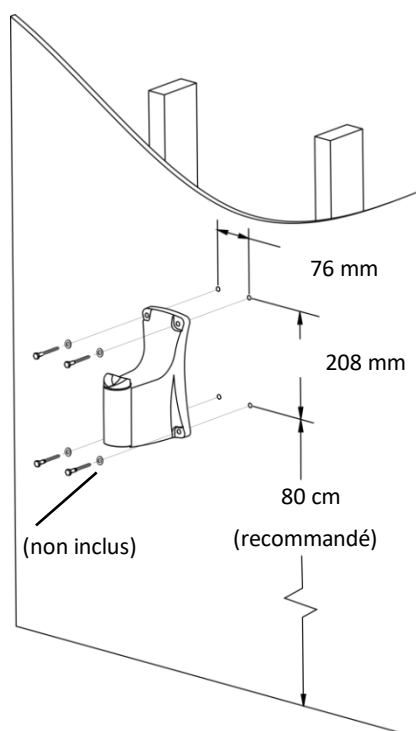

### Montage : maçonnerie

Utilisez cette méthode pour les murs en pierre ou en brique

#### Avertissement :

Assurez-vous qu'il n'y a pas de câbles électriques sous tension ou de tuyauteries dans le mur à l'endroit où vous percez.

#### Attention :

Veillez porter des lunettes de protection lorsque vous utilisez des outils électriques, tels qu'une perceuse électrique.

- À l'aide de la perceuse électrique, du foret à pierre de 10 mm (3/8") et du niveau à bulle, percez les trous comme indiqué. Chaque trou doit avoir une profondeur de 2 pouces.
- Assurez-vous que les trous sont bien alignés.
- Retirez l'écrou, la rondelle de sécurité et la rondelle plate de la vis d'expansion (B.1.).
- Insérez les vis à expansion (avec douilles) dans les trous.
- Fixez le support mural (D) sur les vis, puis remettez l'écrou, la rondelle de sécurité et la rondelle plate en place et serrez l'écrou jusqu'à ce que la vis d'expansion soit bien fixée (voir illustration A).
- Accrochez l'enrouleur de tuyau (C) au support mural (D).
- Raccordez le tuyau d'alimentation à la source d'eau.

FX-WSA20

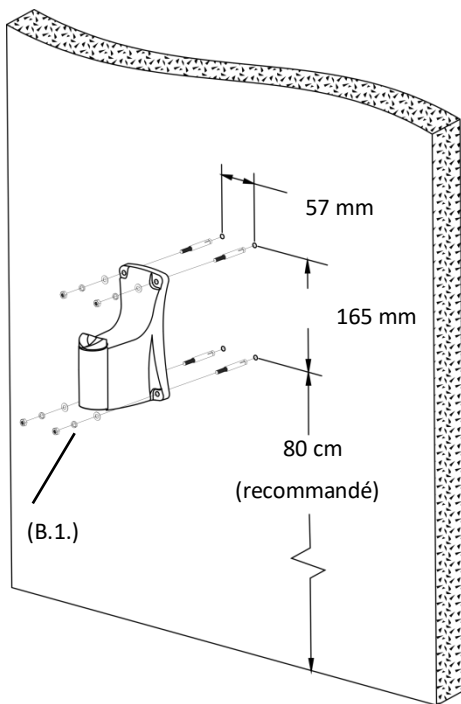

FX-WSA30

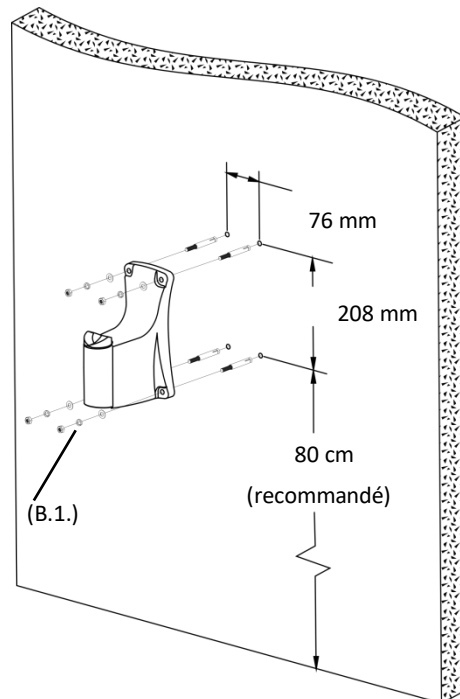

1. Écrou
2. Rondelle de sécurité
3. Rondelle
4. Vis d'expansion
5. Douille

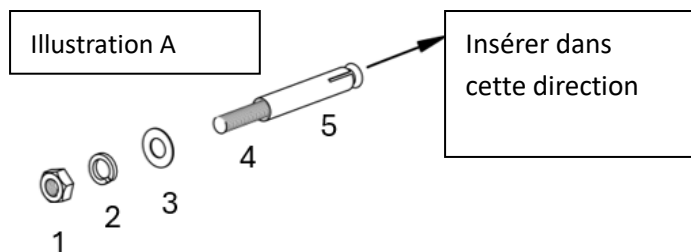

## Mode d'emploi

- Tirez le tuyau jusqu'à la longueur souhaitée. Le tuyau s'enclenche automatiquement.
- Pour le déverrouiller et le réenrouler, tirez brièvement sur le tuyau et ramenez-le vers l'enrouleur.

### Attention :

Maintenez toujours le tuyau jusqu'à ce qu'il soit complètement enroulé dans l'enrouleur.

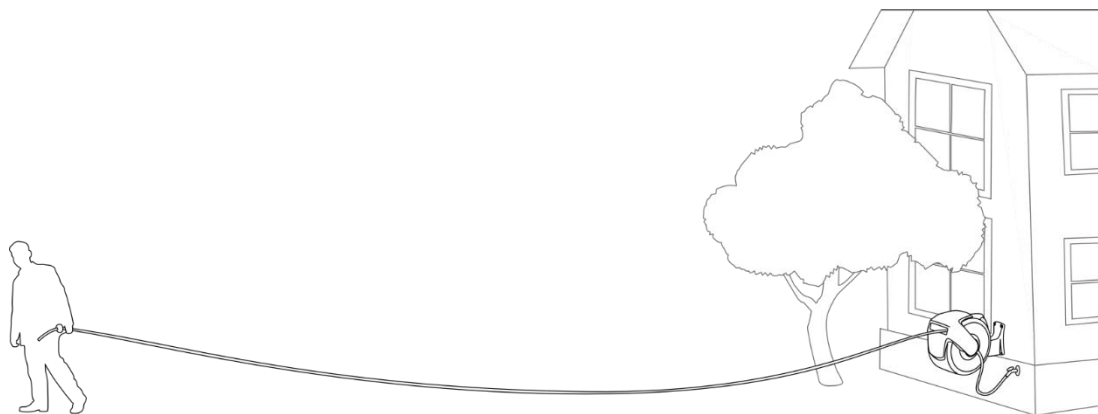

### Réglage de la bille d'arrêt

La position de la bille d'arrêt peut être réglée de manière à ce qu'une longueur de tuyau plus ou moins importante dépasse après l'enroulement complet.

- Tirez le tuyau jusqu'à la longueur souhaitée et assurez-vous que l'enrouleur est verrouillé (pas de rembobinage).
- Déverrouillez la bille et déplacez-la jusqu'à la position souhaitée.
- Réenclenchez la bille d'arrêt.

### Attention :

Assurez-vous toujours que l'enrouleur de tuyau est verrouillé avant de retirer la bille d'arrêt, et assurez-vous que la bille d'arrêt est bien fixée avant de déverrouiller l'enrouleur.

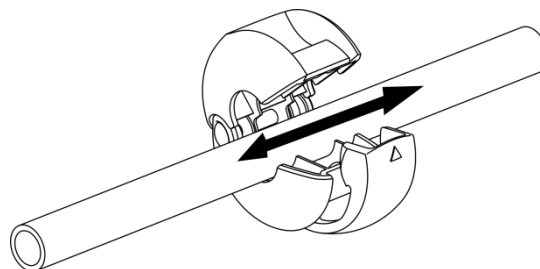
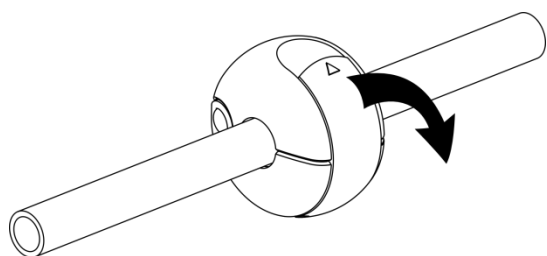

## 36.NETTOYAGE ET ENTRETIEN

### Conseils d'entretien et de maintenance

- Fermez l'arrivée d'eau et purgez le tuyau lorsque vous ne l'utilisez pas.
- Pour éviter le gel et d'éventuels dommages au dévidoir, rangez-le dans un endroit fermé pendant les mois d'hiver.
- Nettoyez le boîtier et le tuyau uniquement avec de l'eau et du savon doux.

## 37.ENTRETIEN DE L'

N'utilisez que des accessoires et des pièces de rechange d'origine.

Seul un appareil régulièrement entretenu et traité peut servir d'aide satisfaisante.

Un entretien et une maintenance insuffisants peuvent entraîner des accidents et des blessures imprévus.

## 38.ACCESSOIRES ET PIÈCES DE RECHANGE

Utilisez uniquement des accessoires et des pièces de rechange d'origine afin de garantir la sécurité et le bon fonctionnement de l'appareil. Pour plus d'informations, rendez-vous sur [www.FUXTEC.com](http://www.FUXTEC.com).

## 39.DESCRPTION GÉNÉRALE

Référence : FX-WSA20 | FX-WSA30

Désignation de l'article : Enrouleur de tuyau d'arrosage FUXTEC

## 40.CONTENU DE LA LIVRAISON

Désignation de l'article	Référence
Enrouleur de tuyau d'arrosage FUXTEC	FX-WSA20_FX-WSA30
Mode d'emploi	

## 41.GARANTIE

La période de garantie commence à la date d'achat. Veuillez conserver soigneusement la preuve d'achat comme justificatif. La garantie ne couvre pas les pièces d'usure et ne s'applique pas aux dommages causés par une utilisation ou une manipulation inappropriée, un recours à la force, des modifications techniques, l'utilisation d'accessoires ou de pièces de rechange non homologués, ainsi que par des tentatives de réparation effectuées par des personnes non autorisées. Les interventions sous garantie doivent être effectuées exclusivement par des entreprises spécialisées agréées ou des partenaires de service. Ces conditions s'appliquent en complément des droits de garantie légaux, qui peuvent varier d'un pays à l'autre.

## 42. REMARQUE CONCERNANT LA DÉCLARATION DE CONFORMITÉ

Nous confirmons que ce produit est conforme aux directives européennes et aux exigences de sécurité en vigueur et qu'il porte le marquage CE. La déclaration de conformité UE (DoC) complète est disponible sur notre site web à l'[adresse www.fuxtec.com](http://www.fuxtec.com), dans la rubrique « Déclaration de conformité ».



## 43. RECYCLAGE

Le matériel d'emballage se compose principalement de matériaux recyclables. Veuillez éliminer tous les éléments d'emballage conformément aux réglementations locales en matière de tri des déchets. En recyclant l'emballage, vous apportez une contribution précieuse à la protection de l'environnement et à l'utilisation durable des ressources.

Le 1er janvier 2015, est **entré en application le décret 2014-1577** du 23 décembre 2014 relatif à la **signalétique commune des produits recyclables** qui relèvent d'une consigne de tri. Ce décret entérine l'utilisation du **logo TRIMAN** qui s'applique aux produits recyclables.

**Le TRIMAN est une signalétique qui répond à une obligation réglementaire** et fait l'objet d'une diffusion auprès des consommateurs. Conformément au décret d'application relatif à la signalétique commune des produits recyclables qui relèvent d'une consigne de tri précise, tout metteur sur le marché de produits recyclables soumis à un dispositif de **responsabilité élargie des producteurs** doit apposer une signalétique commune sur ses produits, ou à défaut sur l'emballage, la notice ou tout autre support y compris dématérialisé, informant le consommateur que ceux-ci relèvent d'une **consigne de tri**.

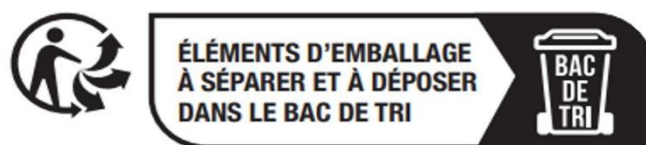

## 44. SERVICE CLIENTÈLE

Pour toute question concernant la garantie, les réparations ou les pièces de rechange, veuillez contacter :

FUXTEC GmbH  
Kappstraße 69

71083 Herrenberg

Allemagne

Téléphone : 070329560888

E-mail : [info@fuxtec.de](mailto:info@fuxtec.de)

**Remarque** : veuillez ne pas envoyer de retours ou d'articles à réparer à cette adresse. Pour les retours sous garantie, veuillez contacter notre service client.

## 45. DROITS D'AUTEUR

© 2025 Par FUXTEC GmbH

Tous droits réservés. Le contenu de ce mode d'emploi est protégé par le droit d'auteur. Son utilisation est autorisée dans le cadre de l'utilisation de l'appareil. Toute utilisation ou reproduction au-delà de ce cadre est interdite sans l'autorisation écrite de FUXTEC GmbH. FUXTEC GmbH se réserve le droit d'apporter des modifications à ce mode d'emploi sans préavis.

## VERSIONE ITALIANA

### 46. INTRODUZIONE E SICUREZZA

#### Avvertenze generali

Leggere attentamente il presente manuale d'uso originale prima del primo utilizzo del prodotto e seguire tutte le istruzioni. Conservare il documento in un luogo sicuro per riferimento futuro o per i successivi proprietari. Acquisire familiarità con le funzioni e l'uso corretto del prodotto. Rispettare tutte le norme di sicurezza riportate nel manuale di manutenzione. Agire sempre in modo responsabile e rispettoso nei confronti di terzi. L'operatore è responsabile per incidenti o pericoli causati a terzi.

#### Uso previsto

Il prodotto deve essere utilizzato esclusivamente per lo scopo previsto. Qualsiasi utilizzo che esuli da tale scopo è considerato improprio. L'utente o il gestore è l'unico responsabile per eventuali danni o lesioni di qualsiasi tipo che ne derivino; il produttore non si assume alcuna responsabilità in merito. Si prega di notare che il prodotto non è progettato per l'uso commerciale, artigianale o industriale. È esclusa qualsiasi garanzia o responsabilità se il prodotto viene utilizzato in tali ambiti di applicazione o in attività simili.

Non consentire a nessuna persona che non abbia letto e compreso integralmente le presenti istruzioni di montare, mettere in funzione, regolare o utilizzare il prodotto. Questo prodotto è destinato esclusivamente ad ambienti ben isolati o ad un uso non continuativo.

#### Avvertenze di sicurezza

Leggere tutte le istruzioni di sicurezza, le indicazioni d'uso, le illustrazioni e i dati tecnici allegati al prodotto. La mancata osservanza di queste indicazioni può causare gravi lesioni o danni. L'operatore è tenuto a utilizzare il prodotto in modo conforme alla destinazione d'uso, a prestare attenzione

all'ambiente circostante e a prestare particolare attenzione alle altre persone, in particolare ai bambini. Attenersi sempre alle direttive di sicurezza prescritte.

## 47. AVVERTENZE GENERALI DI SICUREZZA

### Avvertenze generali di sicurezza

- Non utilizzare come fonte di acqua potabile
- Non aprire l'involucro, a meno che non sia espressamente indicato nelle istruzioni

### Sicurezza durante l'installazione

- Prima di forare, verificare che nella parete non siano presenti cavi o tubazioni sotto tensione
- Indossare occhiali protettivi, in particolare quando si utilizzano utensili elettrici come trapani

### Sicurezza durante l'uso

- Tenere sempre fermo il tubo flessibile finché non è completamente retratto

### Sicurezza durante la regolazione (sfera di arresto)



- Prima di effettuare la regolazione, assicurarsi che l'avvolgicavo sia bloccato (nessun riavvolgimento)
- Fissare saldamente la sfera di arresto prima di sbloccare nuovamente l'avvolgitore

### Avvertenze indirette relative alla sicurezza/ai danni (manutenzione)

- Svuotare il tubo dall'aria quando non viene utilizzato
- Evitare il gelo → in inverno riporre al chiuso per prevenire danni
- Pulire solo con sapone neutro per evitare danni al materiale

## 48. SIMBOLI APPOSTI SUL PRODOTTO

In questo manuale e sul prodotto stesso vengono utilizzati simboli per segnalare possibili pericoli. È necessario comprendere appieno questi simboli di sicurezza e le relative spiegazioni. Attenzione: le avvertenze da sole non eliminano i pericoli e non sostituiscono le misure di sicurezza necessarie per la prevenzione degli incidenti.

	Leggere attentamente il presente manuale d'uso prima di mettere in funzione il prodotto e conservarlo in un luogo sicuro per un uso futuro.
	Marchio CE Il prodotto è conforme ai requisiti e alle normative della Comunità Europea.
	Si prega di indossare una protezione per gli occhi durante l'uso di utensili elettrici, come ad esempio un trapano elettrico.

## 49. DESCRIZIONE DEL PRODOTTO

Si prega di verificare la completezza dell'articolo in base alla dotazione descritta. In caso di parti difettose, si prega di contattare il nostro servizio clienti FUXTEC.

- A. Manuale d'uso
- B. Pacchetto hardware
- C. Avvolgitubo
- D. Supporto a parete

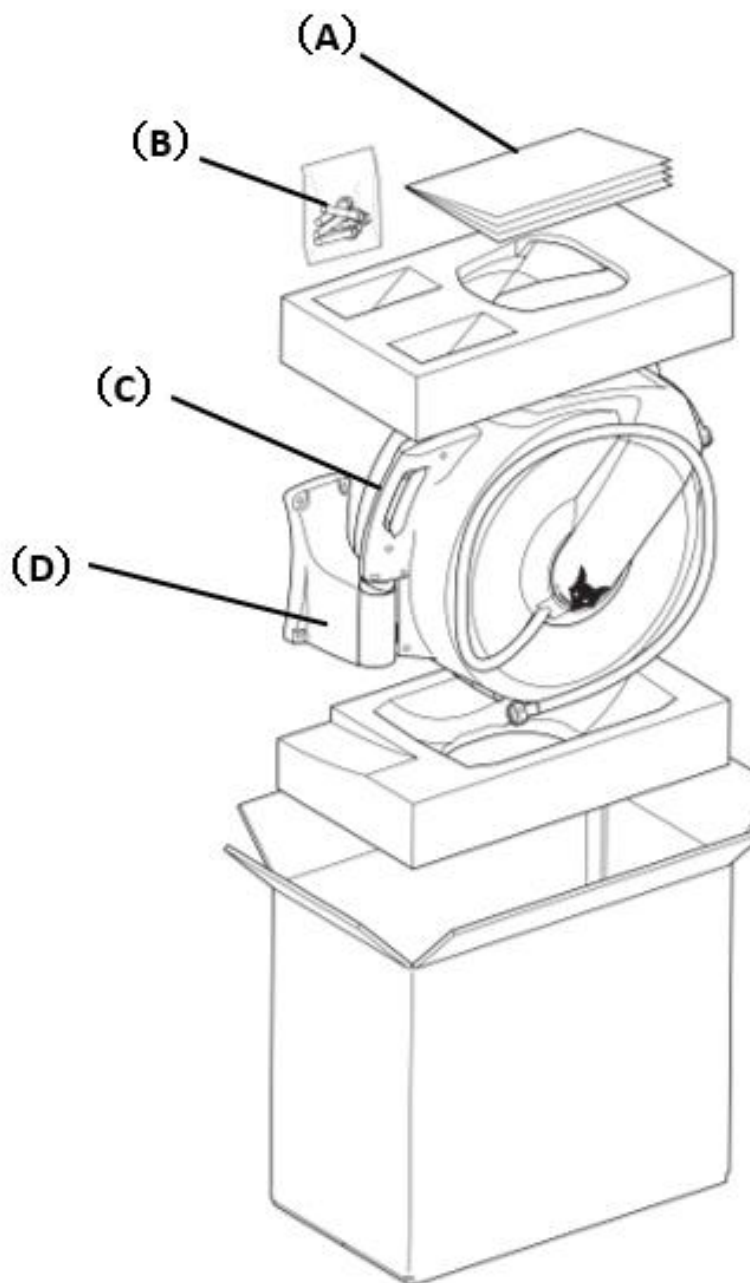

(B)Pacchetto hardware  
Contenuto



B.1 X 4

## 50. MONTAGGIO

### Raccordi

Il vostro avvolgitubo è stato realizzato con una delle seguenti configurazioni terminali:

Raccordo rapido in polietilene con ugello

A) Ugello di spruzzatura

B) Tubo di scarico

D) Tubo di scarico

C) Tubo di mandata

E) Tubo di mandata

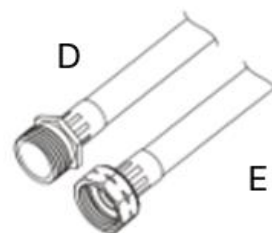
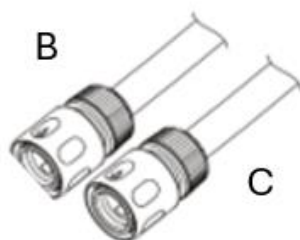

### Preparazione degli attrezzi

- Con gli attrezzi giusti, l'installazione è più semplice.

1. Elettrici

Trapano

2. Metro a nastro

3. Penna o matita

4. Punta da pietra da 3/8"

5. Punta a spirale da 1/8"

6. Cacciavite a croce

7. Livella

8. Chiave inglese

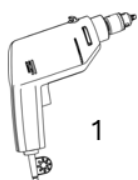

1

2

3



4

5



6

7

8

## La scelta del luogo di montaggio

Scegliete il luogo di montaggio più adatto per il vostro avvolgitubo

- Vicino al luogo di lavoro. Il tuo avvolgitubo viene fornito con un tubo flessibile lungo fino a 30 m o 20 m. Pensa a dove ti serve l'acqua e assicurati che il tubo possa effettivamente arrivare lì.
- Vicino a un rubinetto. Questo avvolgitubo è dotato di un tubo di alimentazione di 2 m, quindi dovrete scegliere un posto vicino al rubinetto.
- Su una parete o una struttura stabile. Esistono molte opzioni per il montaggio di questo avvolgitubo su diverse strutture, ma è importante che la struttura sia sufficientemente stabile da sostenere il peso del tamburo, che può arrivare fino a 14,5 kg quando è pieno d'acqua.
- All'ombra. Montando l'avvolgitubo in una zona ombreggiata del cortile o del giardino, è possibile ridurre gli effetti dannosi della luce solare sull'avvolgitubo e sul tubo flessibile e prolungare la durata del prodotto.



### Installazione: rivestimento in compensato pesante

Se il rivestimento della parete è in compensato spesso, ovvero 12 mm (1/2") o più, è possibile montare direttamente il supporto a parete.

#### **Avvertenza:**

Assicuratevi che non vi siano cavi elettrici sotto tensione o tubature nella parete nel punto in cui state forando.

#### **Attenzione:**

Indossare occhiali protettivi quando si utilizzano utensili elettrici, come ad esempio un trapano elettrico.

- Utilizzando il trapano elettrico, la punta a spirale da 3 mm (1/8") e la livella a bolla, praticare i fori come indicato. Assicurarsi che la disposizione dei fori sia dritta.
- Fissare il supporto a parete (D) alla parete con viti da 4 mm/rondella (B.2.).
- Appendere l'avvolgitivo (C) al supporto a parete (D)
- Collegare il tubo di mandata alla fonte d'acqua

FX-WSA20

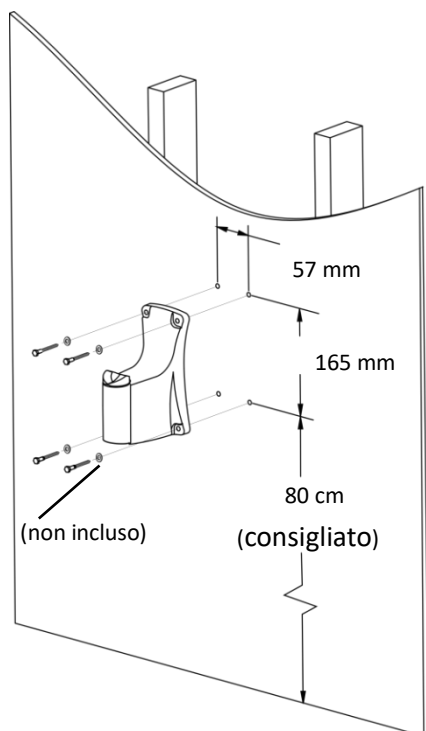

FX-WSA30

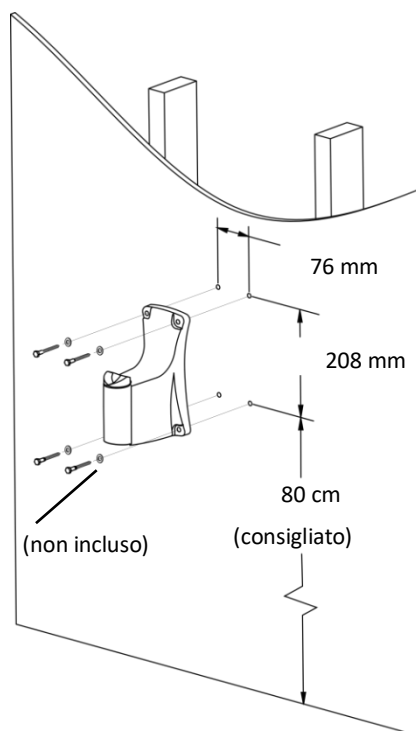

### Montaggio: muratura

Utilizzare questo metodo per muri in pietra o mattoni

#### **Avvertenza:**

Assicurarsi che nel punto in cui si intende forare non siano presenti cavi elettrici sotto tensione o tubazioni.

#### **Attenzione:**

Indossare occhiali protettivi quando si utilizzano utensili elettrici, come ad esempio un trapano elettrico.

- Utilizzare il trapano elettrico, la punta da pietra da 10 mm (3/8") e la livella a bolla per praticare i fori come illustrato. Ogni foro deve avere una profondità di 2".
- Assicurarsi che la disposizione dei fori sia dritta.
- Rimuovere il dado, la rondella di sicurezza e la rondella dalla vite di espansione (B.1.).
- Inserire le viti di espansione (con i manicotti) nei fori.
- Montare il supporto a muro (D) sulle viti, quindi montare il dado, la rondella di sicurezza e la rondella e serrare il dado fino a quando la vite di espansione è ben salda (vedere figura A).
- Appendere l'avvolgicavo (C) al supporto a parete (D).
- Collegare il tubo di mandata alla fonte d'acqua.

FX-WSA20

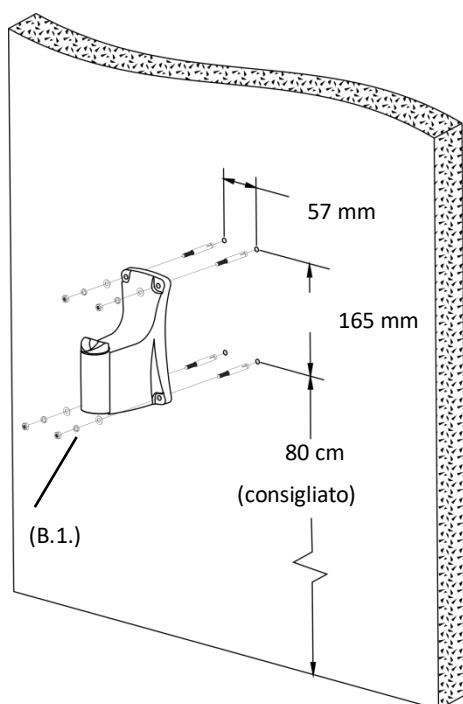

FX-WSA30

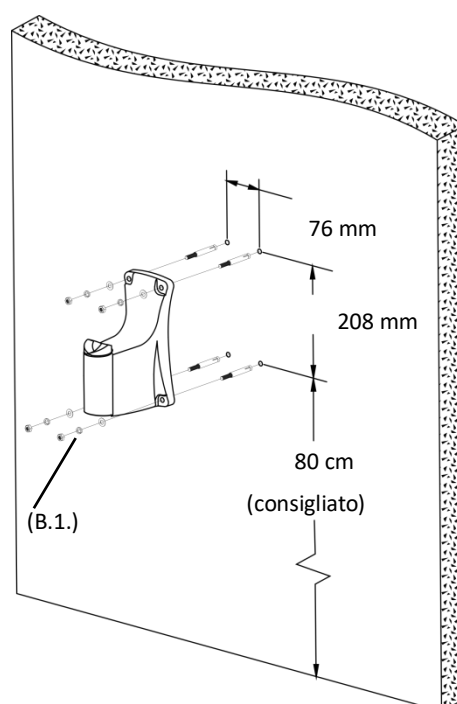

1. Madre
2. Rondella di sicurezza
3. Rondella
4. Vite di espansione
5. Boccola

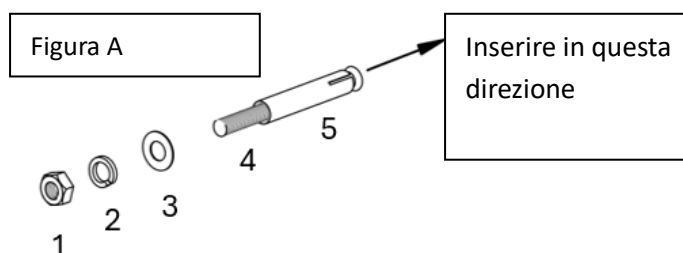

## Istruzioni per l'uso

- Estrarre il tubo alla lunghezza desiderata. Il tubo si blocca automaticamente.
- Per sbloccarlo e riavvolgerlo, tirare brevemente il tubo e riportarlo sull'avvolgitore.

### Attenzione:

Tenere sempre fermo il tubo fino a quando non è completamente riavvolto nell'avvolgitore.

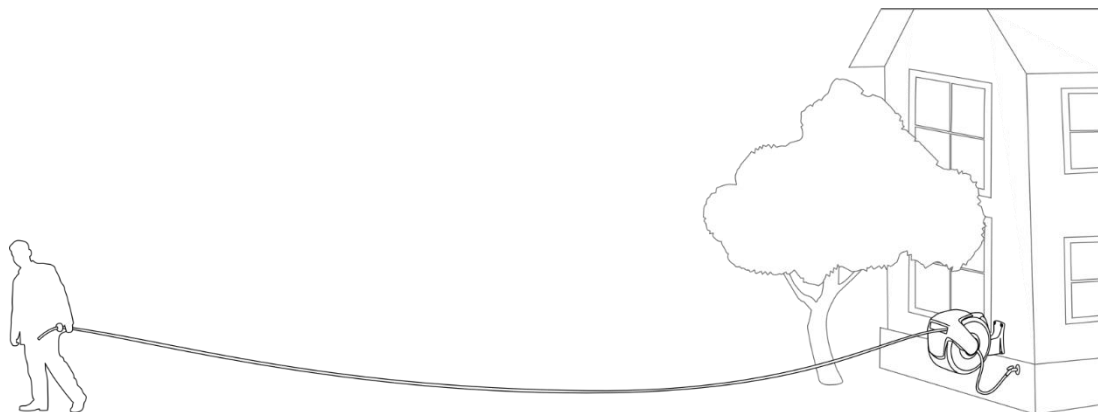

### Regolazione della sfera di arresto

La posizione della sfera di arresto può essere regolata in modo tale che, una volta completato l'avvolgimento, spenga una lunghezza maggiore o minore di tubo.

- Estrarre il tubo alla lunghezza desiderata e assicurarsi che l'avvolgitore sia bloccato (nessun riavvolgimento).
- Sbloccare la sfera e spostarla nella posizione desiderata.
- Fare scattare nuovamente in posizione la sfera di arresto.

### Attenzione:

Assicurarsi sempre che l'avvolgitore del tubo sia bloccato prima di rimuovere la sfera di arresto e assicurarsi che la sfera di arresto sia fissata saldamente prima di sbloccare l'avvolgitore.

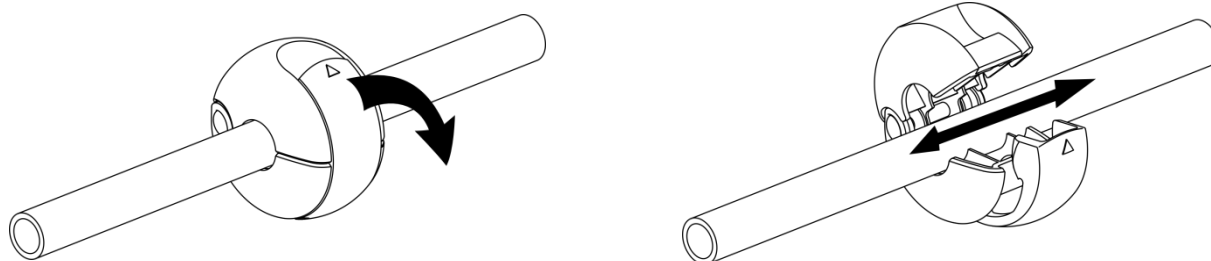

## 51. PULIZIA E MANUTENZIONE

### Consigli per la cura e la manutenzione

- Chiudere l'alimentazione idrica e scaricare la pressione dal tubo quando non lo si utilizza.
- Per evitare il congelamento e possibili danni all'avvolgituvo, riporre l'avvolgituvo in ambienti chiusi durante i mesi invernali.
- Pulire l'alloggiamento e il tubo solo con acqua e sapone neutro.

## 52. MANUTENZIONE

Utilizzare esclusivamente accessori e ricambi originali.

Solo un apparecchio sottoposto a regolare manutenzione e cura può fungere da ausilio soddisfacente.

Una manutenzione e una cura insufficienti possono causare incidenti e lesioni imprevisti.

## 53. ACCESSORI E PEZZI DI RICAMBIO

Utilizzare esclusivamente accessori e ricambi originali per garantire la sicurezza e il corretto funzionamento dell'apparecchio. Per ulteriori informazioni, visitare il sito [www.FUXTEC.com](http://www.FUXTEC.com).

## 54. DESCRIZIONE GENERALE

Codice articolo: FX-WSA20 | FX-WSA30

Denominazione articolo: Avvolgitubo FUXTEC

## 55. CONTENUTO DELLA CONFEZIONE

Denominazione articolo	Codice articolo
Avvolgitubo FUXTEC	FX-WSA20_FX-WSA30
Manuale d'uso	

## 56. GARANZIA

Il periodo di garanzia decorre dalla data di acquisto. Si prega di conservare con cura la ricevuta di acquisto come prova. La garanzia non copre le parti soggette a usura e non si applica a danni causati da uso improprio, manipolazione impropria, uso della forza, modifiche tecniche, utilizzo di accessori o pezzi di ricambio non approvati, nonché da tentativi di riparazione da parte di persone non autorizzate. Gli interventi in garanzia devono essere eseguiti esclusivamente da aziende specializzate autorizzate o da partner di assistenza. Le presenti condizioni si applicano in aggiunta ai diritti di garanzia previsti dalla legge, che possono variare a seconda del Paese.

## 57. NOTA SULLA DICHIARAZIONE DI CONFORMITÀ

Confermiamo che questo prodotto è conforme alle direttive europee e ai requisiti di sicurezza vigenti e reca il marchio CE. La dichiarazione di conformità UE (DoC) completa è disponibile sul nostro sito web all'indirizzo [www.fuxtec.com](http://www.fuxtec.com) nella sezione "Dichiarazione di conformità".



## 58. SMALTIMENTO

Il materiale di imballaggio è costituito principalmente da materiali riciclabili. Smaltire tutti i componenti dell'imballaggio in conformità alle norme locali sulla raccolta differenziata. Riciclando l'imballaggio, darete un prezioso contributo alla tutela dell'ambiente e all'uso sostenibile delle risorse.

Questo prodotto non deve essere smaltito con i normali rifiuti domestici. In conformità alla direttiva europea 2012/19/UE sui rifiuti di apparecchiature elettriche ed elettroniche (RAEE), il dispositivo deve essere consegnato a un centro di raccolta autorizzato per i rifiuti di apparecchiature elettriche ed elettroniche al termine della sua vita utile.

Il corretto smaltimento e riciclo dei materiali contribuisce a proteggere l'ambiente e la salute umana. Per ulteriori informazioni sulla restituzione e lo smaltimento, contattare le autorità locali competenti in materia di rifiuti o il rivenditore presso il quale è stato acquistato il prodotto.

### Cenni sullo smaltimento

Smaltire il contenuto dell'imballo secondo le normative previste del proprio comune sulla raccolta differenziata.

Visitare il sito [www.fuxtec.it](http://www.fuxtec.it) per avere maggiori informazioni sulla composizione dei materiali dell'imballo.

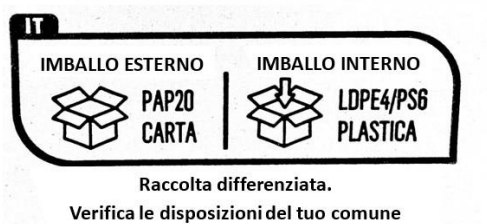

## 59. SERVIZIO CLIENTI

Per domande relative alla garanzia, alla riparazione o ai pezzi di ricambio, rivolgersi a:

FUXTEC GmbH  
Kappstraße 69  
71083 Herrenberg

Germania

Telefono: 070329560888

E-mail: [info@fuxtec.de](mailto:info@fuxtec.de)

**Nota:** si prega di non inviare resi o articoli da riparare a questo indirizzo. Per i resi in garanzia, si prega di contattare il nostro servizio clienti.

## 60. COPYRIGHT

© 2025 By FUXTEC GmbH

Tutti i diritti riservati. I contenuti del presente manuale sono protetti dal diritto d'autore. Il loro utilizzo è consentito nell'ambito dell'uso del prodotto. Qualsiasi utilizzo o riproduzione che esuli da tale ambito non è consentito senza l'autorizzazione scritta di FUXTEC GmbH. FUXTEC GmbH si riserva il diritto di apportare modifiche al presente manuale d'uso anche senza preavviso.

## VERSIÓN EN ESPAÑOL

### 61. INTRODUCCIÓN Y SEGURIDAD

#### Indicaciones generales

Lea atentamente este manual de instrucciones original antes de utilizar el producto por primera vez y siga todas las instrucciones. Guarde el documento en un lugar seguro para consultarlo más adelante o para los futuros propietarios. Familiarícese con las funciones y el uso adecuado del producto. Respete todas las normas de seguridad indicadas en el manual de servicio. Actúe siempre de forma responsable y respetuosa con terceros. El operador es responsable de los accidentes o riesgos que puedan sufrir terceros.

#### Uso previsto

El producto solo debe utilizarse de acuerdo con su finalidad prevista. Cualquier uso que exceda esta finalidad se considerará indebido. El usuario o el operador será el único responsable de los daños o lesiones de cualquier tipo que se deriven de ello; el fabricante no asumirá ninguna responsabilidad al respecto. Tenga en cuenta que el producto no está diseñado para uso comercial, artesanal o industrial. Queda excluida cualquier garantía o responsabilidad si el producto se utiliza en dichos ámbitos de aplicación o en actividades similares.

No permita que ninguna persona que no haya leído y comprendido íntegramente estas instrucciones monte, ponga en funcionamiento, ajuste o utilice el producto. Este producto está destinado exclusivamente a espacios bien aislados o a un uso no permanente.

#### Instrucciones de seguridad

Lea todas las instrucciones de seguridad, las instrucciones de uso, las ilustraciones y los datos técnicos que acompañan al producto. El incumplimiento de estas instrucciones puede provocar lesiones graves o daños. El usuario está obligado a utilizar el producto de acuerdo con su finalidad, a prestar atención al entorno y a tener especial consideración con otras personas, en particular con los niños. Respete siempre las directrices de seguridad establecidas.

## 62. INSTRUCCIONES GENERALES DE SEGURIDAD

### Instrucciones generales de seguridad

- No utilizar como fuente de agua potable
- No abra la carcasa, salvo que se indique expresamente en el manual

### Seguridad durante la instalación

- Antes de taladrar, compruebe que no haya cables eléctricos ni tuberías en la pared
- Lleve protección ocular, especialmente al utilizar herramientas eléctricas como taladros

### Seguridad durante el uso

- Sujete siempre la manguera hasta que esté completamente retraída

### Seguridad durante el ajuste (bola de tope)



- Antes de realizar cualquier ajuste, asegúrese de que el enrollador de manguera esté bloqueado (para evitar que se desenrolle)
- Fije bien la bola de tope antes de desbloquear de nuevo el enrollador

### Indicaciones indirectas de seguridad y daños (mantenimiento)

- Purgue la presión de la manguera cuando no se utilice
- Evite las heladas → guárdelo en el interior durante el invierno para evitar daños
- Limpiar únicamente con jabón suave para evitar daños en el material

## 63. SÍMBOLOS COLOCADOS EN EL PRODUCTO

En este manual, así como en el propio producto, se utilizan símbolos para indicar posibles peligros. Es imprescindible comprender plenamente estos símbolos de seguridad y sus explicaciones. Tenga en cuenta que las advertencias por sí solas no eliminan los peligros ni sustituyen a las medidas de seguridad necesarias para evitar accidentes.

	Lea atentamente este manual de instrucciones antes de poner en funcionamiento el producto y guárdelo en un lugar seguro para su uso posterior.
	Marcado CE El producto cumple con los requisitos y normativas de la Unión Europea.
	Utilice protección ocular cuando utilice herramientas eléctricas, como por ejemplo un taladro eléctrico.

## 64. DESCRIPCIÓN DEL PRODUCTO

Compruebe que el artículo esté completo según el contenido del envío descrito. En caso de piezas defectuosas, póngase en contacto con nuestro servicio de atención al cliente de FUXTEC.

- A. Manual de instrucciones
- B. Paquete de hardware
- C. Enrollador de manguera
- D. Soporte de pared

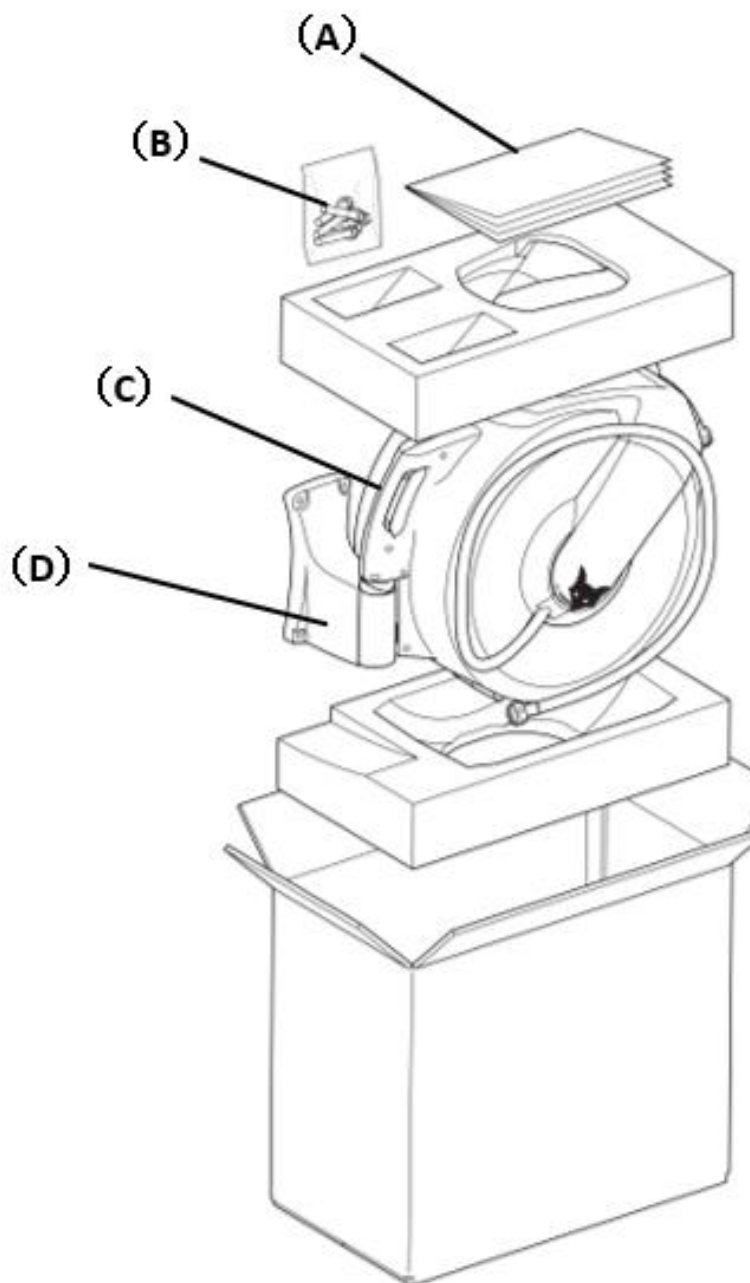

(B) Paquete de  
accesorios  
Contenido



B.1 X 4

## 65. MONTAJE

### Manguitos

Su carrete de manguera se ha fabricado con una de las siguientes configuraciones de extremos de manguera:

Conexión rápida de polietileno con boquilla

A) Boquilla de pulverización

B) Manguera de drenaje

D) Manguera de desagüe

C) Manguera de entrada

E) Manguera de entrada

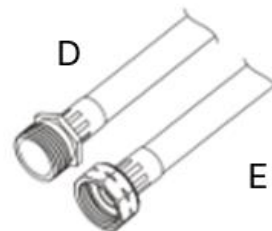
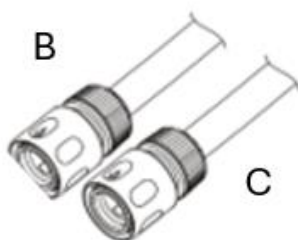

### Preparación de las herramientas

- Con las herramientas adecuadas, la instalación es más sencilla.

1. Eléctricas

Taladro

2. Cinta métrica

3. Lápiz o bolígrafo

4. Broca para piedra de 3/8"

5. Broca helicoidal de 1/8"

6. Destornillador de estrella

7. Nivel

8. Llave inglesa

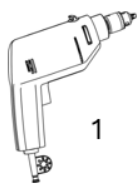

1

2

3



4

5



6

7

8

## La elección del lugar de montaje

Elija el mejor lugar de montaje para su enrollador de manguera

- Cerca de su lugar de trabajo. Su enrollador de manguera se suministra con una manguera de hasta 30 m o 20 m de longitud. Piense dónde necesita agua y asegúrese de que la manguera pueda llegar realmente hasta allí.
- Cerca de un grifo. Este enrollador de manguera está equipado con una manguera de conexión de 2 m, por lo que debe elegir un lugar cerca del grifo.
- En una pared o estructura estable. Hay muchas opciones para montar este enrollador de manguera en diferentes estructuras, pero es importante que la estructura sea lo suficientemente estable como para soportar el peso del tambor, que puede llegar a los 14,5 kg cuando está lleno de agua.
- A la sombra. Al instalar el enrollador de manguera en una zona sombreada de su patio o jardín, puede reducir los efectos nocivos de la luz solar sobre el carrete y la manguera, y prolongar la vida útil de su producto.



### Instalación: revestimiento de madera contrachapada gruesa

Si el revestimiento de su pared es de madera contrachapada gruesa, es decir, de 12 mm (1/2") o más, puede montar el soporte de pared directamente.

#### **Advertencia:**

Asegúrese de que no haya cables eléctricos con tensión ni tuberías en la pared en el punto donde vaya a taladrar.

#### **Precaución:**

Utilice protección ocular cuando utilice herramientas eléctricas, como un taladro eléctrico.

- Taladre los agujeros según el esquema mostrado con el taladro eléctrico, la broca helicoidal de 3 mm (1/8") y el nivel de burbuja. Asegúrese de que el patrón quede recto.
- Fije el soporte de pared (D) a la pared con tornillos de 4 mm y arandelas (B.2.).
- Cuelgue el enrollador de manguera (C) en el soporte de pared (D).
- Conecte la manguera de entrada a la fuente de agua

FX-WSA20

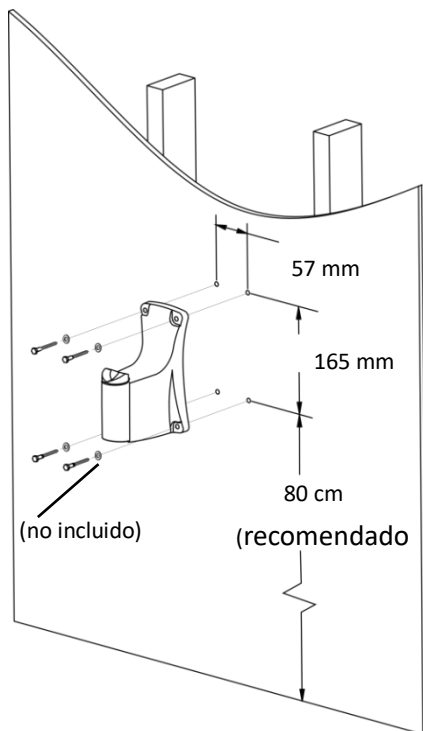

FX-WSA30

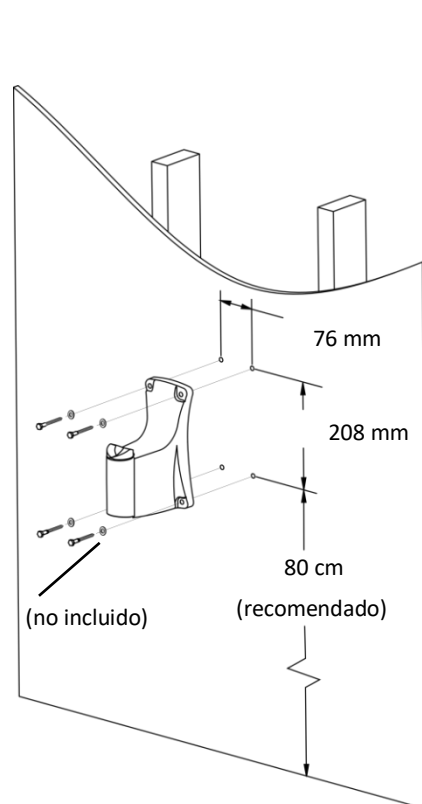

### Montaje: mampostería

Utilice este método para muros de piedra o ladrillo

#### Advertencia:

Asegúrese de que no haya cables eléctricos ni tuberías con tensión en la pared en el punto donde vaya a taladrar.

#### Precaución:

Utilice protección ocular cuando utilice herramientas eléctricas, como un taladro eléctrico.

- Taladre los agujeros tal y como se muestra en la imagen utilizando el taladro eléctrico, la

broca para piedra de 10 mm (3/8") y el nivel de burbuja. Cada agujero debe tener una profundidad de 2".

- Asegúrese de que la disposición de los agujeros sea recta.
- Retire la tuerca, la arandela de seguridad y la arandela plana del tornillo de expansión (B.1.).
- Inserte los tornillos de expansión (con casquillos) en los orificios.
- Fije el soporte de pared (D) a los tornillos, coloque a continuación la tuerca, la arandela de seguridad y la arandela plana, y apriete la tuerca hasta que el tornillo de expansión quede bien fijado (véase la ilustración A).
- Cuelgue el enrollador de manguera (C) en el soporte de pared (D).
- Conecte la manguera de entrada a la fuente de agua.

FX-WSA20

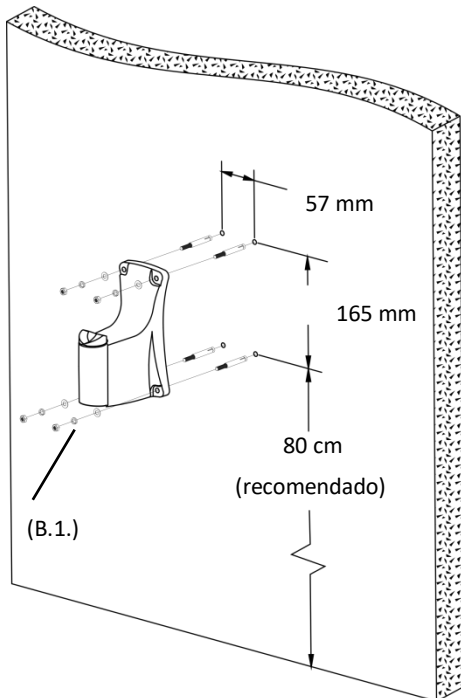

FX-WSA30

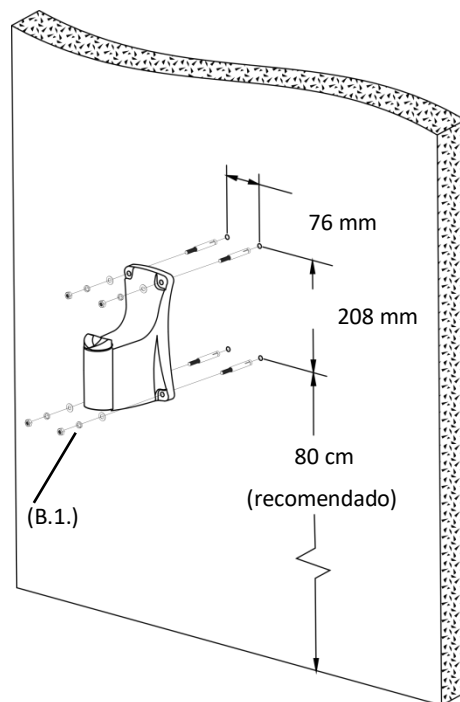

1. Madre
2. Arandela de seguridad
3. Arandela
4. Tornillo de expansión
5. Casquillo

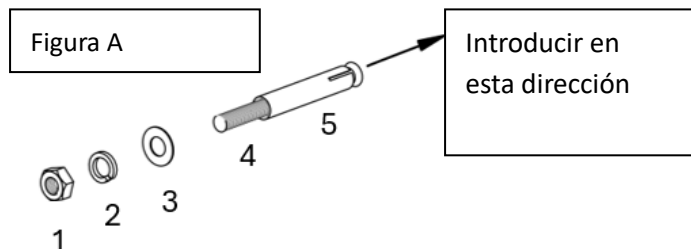

### Instrucciones de uso

- Desenrolle la manguera hasta la longitud deseada. La manguera se bloquea automáticamente.
- Para desbloquearlo y recogerlo, tire brevemente de la manguera y guíela de vuelta al enrollador.

### Precaución:

Sujete siempre la manguera hasta que se haya recogido por completo en el enrollador.

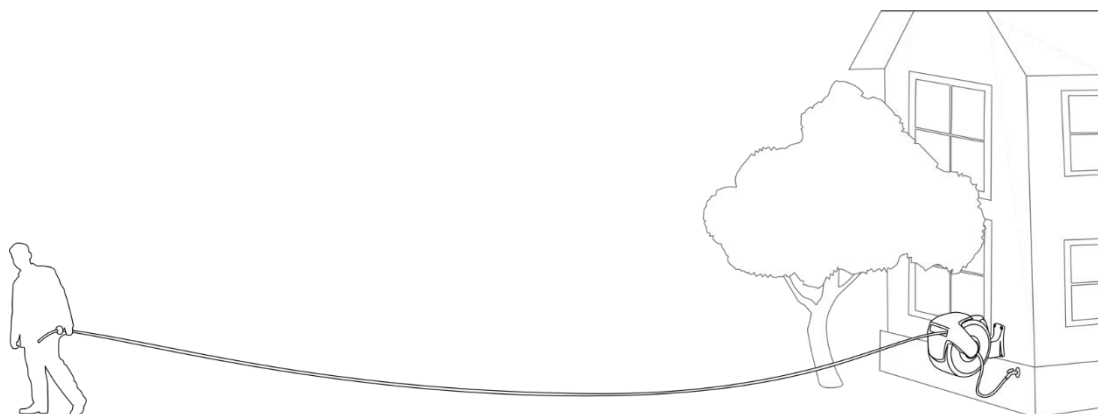

### Ajuste de la bola de tope

La posición de la bola de tope se puede ajustar para que sobresalga más o menos longitud de manguera una vez enrollada por completo.

- Extienda la manguera hasta la longitud deseada y asegúrese de que el enrollador esté bloqueado (sin rebobinado).
- Abra el bloqueo de la bola y muévala hasta la posición deseada.
- Vuelva a encajar la bola de tope.

### Precaución:

Asegúrese siempre de que el enrollador de manguera esté bloqueado antes de retirar la bola de tope y compruebe que la bola de tope esté bien fijada antes de desbloquear el carrete.

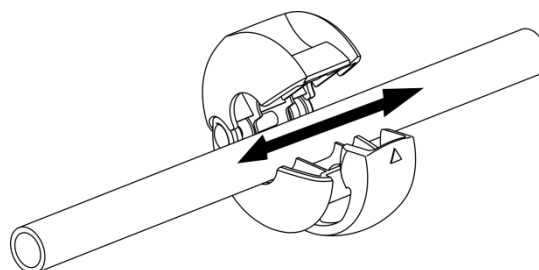
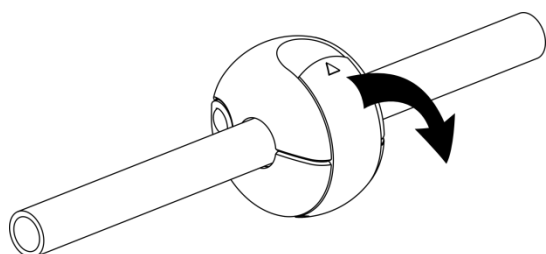

## 66. LIMPIEZA Y MANTENIMIENTO

### Consejos de cuidado y mantenimiento

- Cierre el grifo y libere la presión de la manguera cuando no la utilice.
- Para evitar que se congele y se dañe el carrete, guárdelo en un lugar cerrado durante los meses de invierno.
- Limpie la carcasa y la manguera únicamente con agua y jabón suave.

## 67. MANTENIMIENTO DE L

Utilice únicamente accesorios y piezas de recambio originales.

Solo un aparato sometido a un mantenimiento y tratamiento regulares puede servir como ayuda satisfactoria.

Un mantenimiento y cuidado insuficientes pueden provocar accidentes e lesiones imprevistos.

## 68. ACCESORIOS Y PIEZAS DE RECAMBIO

Utilice únicamente accesorios y piezas de recambio originales para garantizar la seguridad y el correcto funcionamiento del aparato. Encontrará más información en [www.FUXTEC.com](http://www.FUXTEC.com).

## 69. DESCRIPCIÓN GENERAL

N.º de artículo: FX-WSA20 | FX-WSA30

Denominación del artículo: Enrollador de manguera de agua FUXTEC

## 70. CONTENIDO DEL ENVÍO

Denominación del artículo	Número de artículo
Enrollador de manguera de agua FUXTEC	FX-WSA20_FX-WSA30
Manual de instrucciones	

## 71. GARANTÍA

El plazo de garantía comienza a partir de la fecha de compra. Por favor, conserve cuidadosamente el recibo de compra como prueba. La garantía no cubre las piezas de desgaste y no se aplica a los daños causados por un uso inadecuado, una manipulación incorrecta, el uso de la fuerza, modificaciones técnicas, el uso de accesorios o piezas de recambio no autorizados, así como por intentos de reparación realizados por personas no autorizadas. Los trabajos de garantía solo pueden ser realizados por talleres especializados autorizados o socios de servicio. Estas condiciones se aplican de forma complementaria a los derechos de garantía legales, que pueden estar regulados de forma diferente según el país.

## 72. NOTA SOBRE LA DECLARACIÓN DE CONFORMIDAD

Confirmamos que este producto cumple con las directivas europeas y los requisitos de seguridad vigentes y lleva el marcado CE. La declaración de conformidad de la UE (DoC) completa está disponible en nuestra página web [www.fuxtec.com](http://www.fuxtec.com), en la sección «Declaración de conformidad».



## 73. ELIMINACIÓN DE RESIDUOS

El material de embalaje está compuesto principalmente por materiales reciclables. Por favor, elimine todos los componentes del embalaje de acuerdo con las normas locales de separación de residuos. Al reciclar el embalaje, contribuye de forma valiosa a la protección del medio ambiente y al uso sostenible de los recursos.

Este producto no debe desecharse con la basura doméstica habitual. De conformidad con la Directiva europea 2012/19/UE sobre residuos de aparatos eléctricos y electrónicos (RAEE), al final de su vida útil, el aparato debe entregarse en un punto de recogida autorizado para residuos de aparatos eléctricos y electrónicos.

La eliminación adecuada y el reciclaje de los materiales contribuyen a la protección del medio ambiente y de la salud humana. Para obtener más información sobre la devolución y la eliminación, póngase en contacto con su autoridad local de gestión de residuos o con el distribuidor donde adquirió el producto.

## 74. SERVICIO DE ATENCIÓN AL CLIENTE

Si tiene alguna pregunta sobre la garantía, la reparación o las piezas de repuesto, póngase en contacto con:

FUXTEC GmbH  
Kappstraße 69  
71083 Herrenberg  
Alemania

Teléfono: 070329560888

Correo electrónico: [info@fuxtec.de](mailto:info@fuxtec.de)

**Nota:** No envíe devoluciones ni reparaciones a esta dirección. Para devoluciones en caso de garantía, póngase en contacto con nuestro servicio de atención al cliente.

## 75. DERECHOS DE AUTOR

© 2025 Por FUXTEC GmbH

Todos los derechos reservados. El contenido de este manual está protegido por derechos de autor. Su uso está permitido en el marco del manejo del producto. No se permite ningún uso o reproducción más allá de lo indicado sin la autorización por escrito de FUXTEC GmbH. FUXTEC GmbH se reserva el derecho a realizar modificaciones en este manual de instrucciones sin previo aviso.

## VERSÃO EM PORTUGUÊS

### 76. INTRODUÇÃO E SEGURANÇA

#### Notas gerais

Leia atentamente este manual de instruções original antes de utilizar o produto pela primeira vez e siga todas as instruções. Guarde o documento em local seguro para referência futura ou para os próximos proprietários. Familiarize-se com as funções e a utilização correta do produto. Respeite todas as normas de segurança indicadas no manual de manutenção. Aja sempre de forma responsável e atenciosa para com terceiros. O operador é responsável por acidentes ou riscos causados a terceiros.

#### Utilização conforme a finalidade

O produto só pode ser utilizado de acordo com a sua finalidade prevista. Qualquer utilização que exceda esta finalidade é considerada indevida. O utilizador ou operador é o único responsável por quaisquer danos ou lesões daí resultantes; o fabricante não assume qualquer responsabilidade por estes. Tenha em atenção que o produto não foi concebido para utilização comercial, artesanal ou industrial. É excluída qualquer garantia ou responsabilidade se o produto for utilizado nessas áreas de aplicação ou em atividades comparáveis.

Não permita que nenhuma pessoa que não tenha lido e compreendido integralmente este manual monte, coloque em funcionamento, ajuste ou utilize o produto. Este produto destina-se exclusivamente a espaços bem isolados ou a uma utilização não permanente.

#### Instruções de segurança

Leia todas as instruções de segurança, instruções de utilização, ilustrações e especificações técnicas que acompanham o produto. O não cumprimento destas especificações pode causar ferimentos graves ou danos. O utilizador é obrigado a utilizar o produto de acordo com a sua finalidade, a prestar atenção ao ambiente e a ter especial cuidado com outras pessoas, em particular crianças. Respeite sempre as diretrizes de segurança especificadas.

### 77. INSTRUÇÕES GERAIS DE SEGURANÇA

#### Instruções gerais de segurança

- Não utilizar como fonte de água potável
- Não abra a caixa, a menos que tal seja expressamente indicado nas instruções

### Segurança durante a instalação

- Antes de perfurar, verifique se não existem cabos elétricos ou tubagens na parede
- Utilize proteção ocular, especialmente ao utilizar ferramentas elétricas, como berbequins

### Segurança durante a utilização

- Segure sempre a mangueira até que esteja completamente retraída

### Segurança durante o ajuste (bola de batente)



- Antes de ajustar, certifique-se de que o enrolador de mangueira está bloqueado (sem rebobinagem)
- Fixar bem a esfera de batente antes de desbloquear novamente o enrolador

### Instruções indiretas de segurança/prevenção de danos (manutenção)

- Liberte a pressão da mangueira quando esta não estiver a ser utilizada
- Evite o gelo → no inverno, guarde-o em local coberto para evitar danos
- Limpar apenas com sabão neutro para evitar danos no material

## 78. SÍMBOLOS AFIXADOS NO PRODUTO

Neste manual, bem como no próprio produto, são utilizados símbolos para alertar para possíveis perigos. Estes símbolos de segurança e as respetivas explicações devem ser compreendidos na íntegra. Atenção: as advertências, por si só, não eliminam os perigos e não substituem as medidas de segurança necessárias para evitar acidentes.

	Leia atentamente este manual de instruções antes de colocar o produto em funcionamento e guarde-o num local seguro para utilização futura.
	Marcação CE O produto cumpre os requisitos e regulamentos da Comunidade Europeia.
	Por favor, utilize proteção ocular ao utilizar ferramentas elétricas, como, por exemplo, uma broca elétrica.

## 79. DESCRIÇÃO DO PRODUTO

Verifique se o artigo está completo de acordo com o conteúdo da embalagem descrito. Em caso de peças defeituosas, contacte o nosso Serviço de Apoio ao Cliente FUXTEC.

- A. Manual de instruções
- B. Pacote de ferragens
- C. Enrolador de mangueira
- D. Suporte de parede

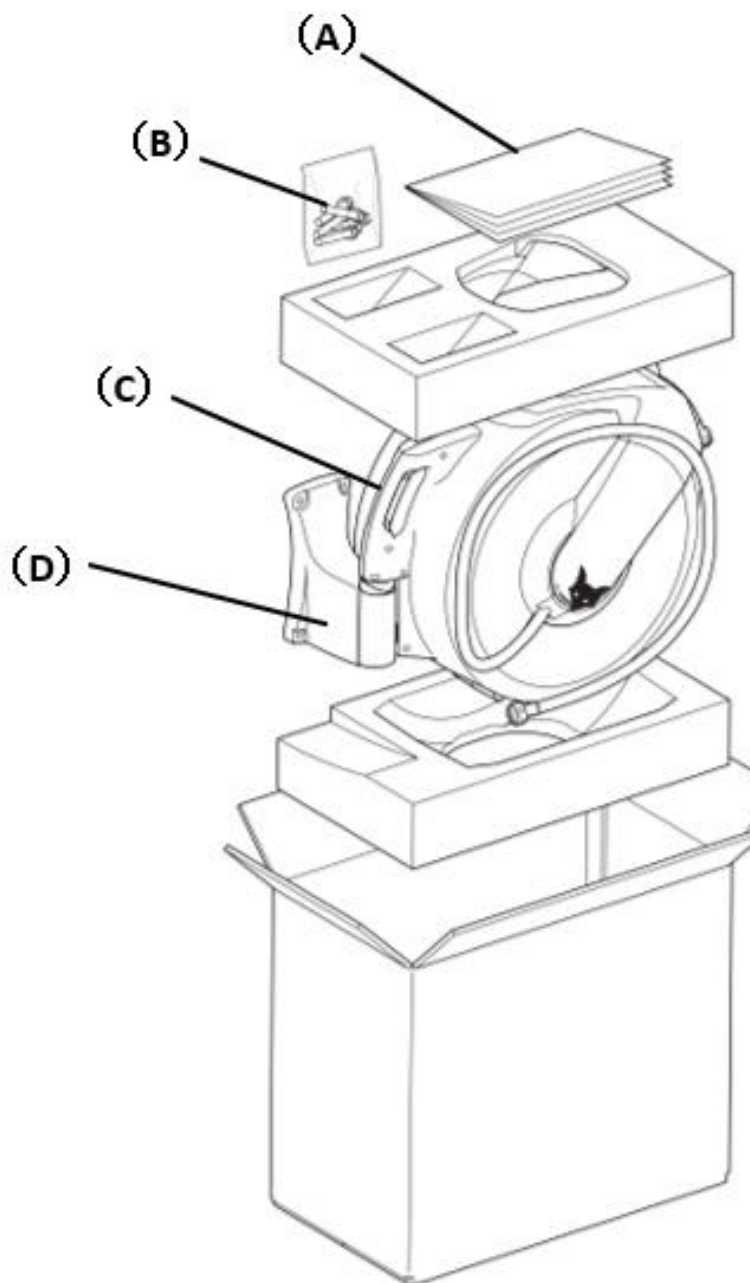

(B) Pacote de hardware  
Conteúdo



B.1 X 4

## 80. MONTAGEM

### Mangueiras

O seu carretel de mangueira foi fabricado com uma das seguintes configurações de extremidade de mangueira:

Fechamento rápido de polietileno com bocal

A) Bocal de pulverização

B) Mangueira de drenagem

D) Tubo de escoamento

C) Mangueira de alimentação

E) Tubo de alimentação

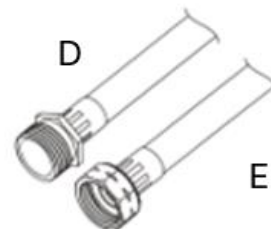
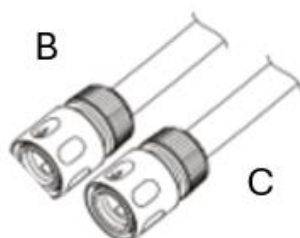
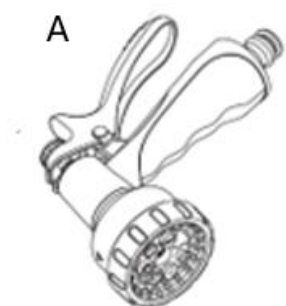

### Preparação das suas ferramentas

- Com as ferramentas certas, a instalação é mais fácil.

1. Ferramentas elétricas

Brocadora

2. Fita métrica

3. Caneta ou lápis

4. Broca para pedra de 3/8"

5. Broca helicoidal de 1/8"

6. Chave de fendas cruzada

7. Nível de bolha

8. Chave inglesa

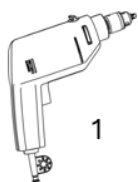

1

2

3



4

5

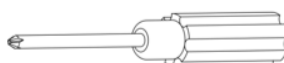

6

7

8

## A escolha do local de montagem

Escolha o melhor local de montagem para o seu enrolador de mangueira

- Perto do seu local de trabalho. O seu enrolador de mangueira é fornecido com uma mangueira de até 30 m ou 20 m de comprimento. Pense onde precisa de água e certifique-se de que a mangueira consegue realmente chegar até lá.
- Perto de uma torneira. Este enrolador de mangueira está equipado com uma mangueira de alimentação de 2 m, pelo que deve escolher um local próximo da torneira.
- Numa parede ou estrutura estável. Existem muitas opções para a montagem deste enrolador de mangueira em diferentes estruturas, mas é importante que a estrutura seja suficientemente estável para suportar o peso do tambor, que pode atingir os 14,5 kg quando cheio de água.
- À sombra. Ao instalar o seu enrolador de mangueira numa zona com sombra do seu quintal/jardim, pode reduzir os efeitos nocivos da luz solar no enrolador e na mangueira e prolongar a vida útil do seu produto.



### Instalação: Revestimento de contraplacado pesado

Se o revestimento da sua parede for de contraplacado espesso, ou seja, 12 mm (1/2") ou mais, pode montar o suporte de parede diretamente.

#### **Aviso:**

Certifique-se de que não existem cabos elétricos sob tensão ou tubagens na parede no local onde vai perfurar.

#### **Cuidado:**

Utilize proteção ocular ao utilizar ferramentas elétricas, como uma broca elétrica.

- Faça os furos conforme o esquema apresentado, utilizando a broca elétrica, a broca helicoidal de 3 mm (1/8") e o nível de bolha. Certifique-se de que o padrão está alinhado.
- Fixe o suporte de parede (D) à parede com parafusos de 4 mm/arruela (B.2.).
- Pendure o enrolador de mangueira (C) no suporte de parede (D)
- Ligue a mangueira de alimentação à fonte de água

FX-WSA20

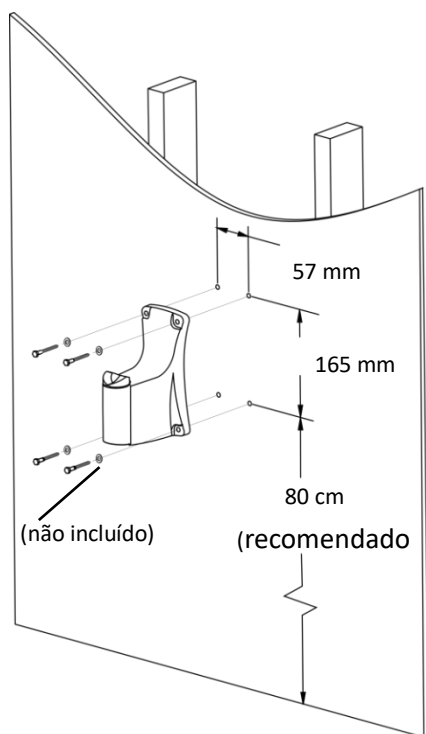

FX-WSA30

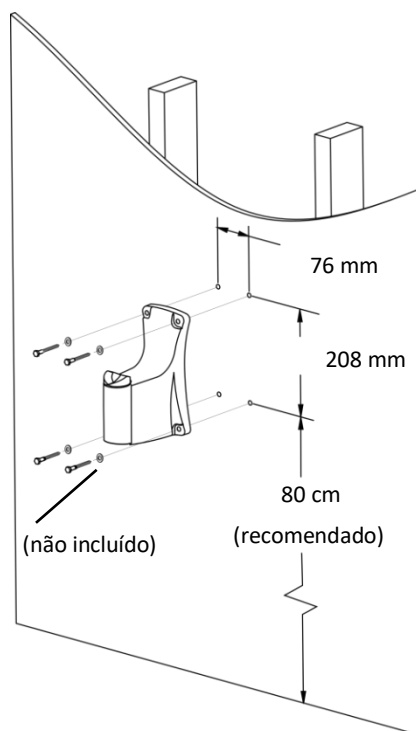

### Montagem: alvenaria

Utilize este método para paredes de pedra ou tijolo

#### Aviso:

Certifique-se de que não existem cabos elétricos sob tensão ou tubagens na parede no local onde vai perfurar.

#### Cuidado:

Utilize proteção ocular ao utilizar ferramentas elétricas, como uma broca elétrica.

- Faça os furos conforme ilustrado, utilizando a broca elétrica, a broca para pedra de 10 mm (3/8") e o nível de bolha. Cada furo deve ter 2" de profundidade.
- Certifique-se de que a disposição dos orifícios está alinhada.
- Retire a porca, a anilha de segurança e a anilha de pressão do parafuso de expansão (B.1.).
- Insira os parafusos de expansão (com casquilhos) nos orifícios.
- Monte o suporte de parede (D) nos parafusos, coloque a porca, a anilha de segurança e a anilha de pressão e aperte a porca até que o parafuso de expansão fique bem fixo (ver ilustração A)
- Prenda o enrolador de mangueira (C) ao suporte de parede (D).
- Ligue a mangueira de alimentação à fonte de água.

FX-WSA20

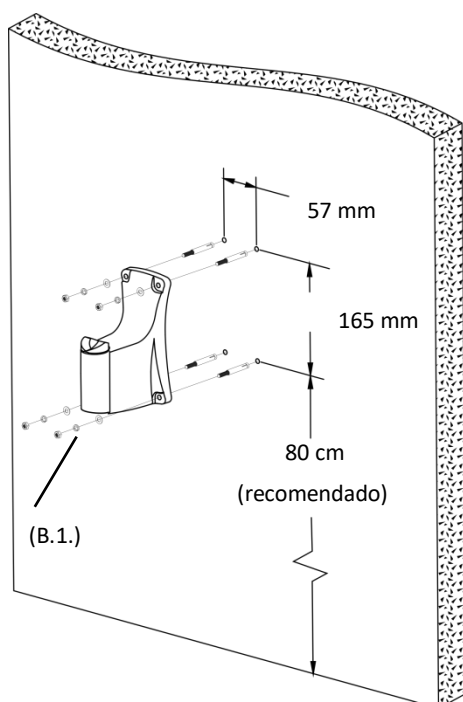

FX-WSA30

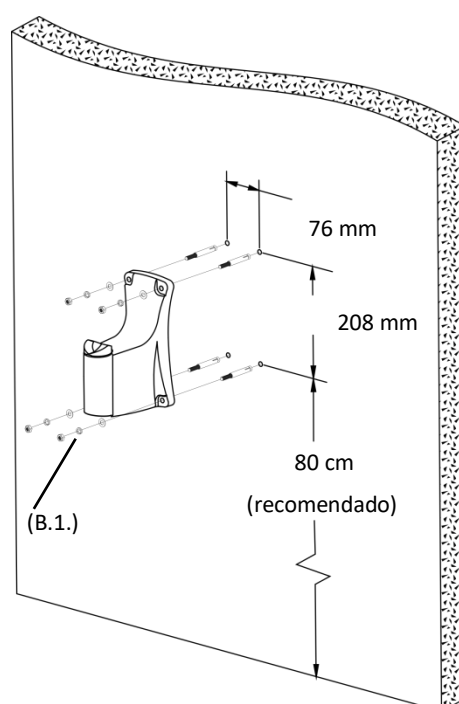

1. Porca
2. Arruela de segurança
3. Arruela
4. Parafuso de expansão
5. Casquilho

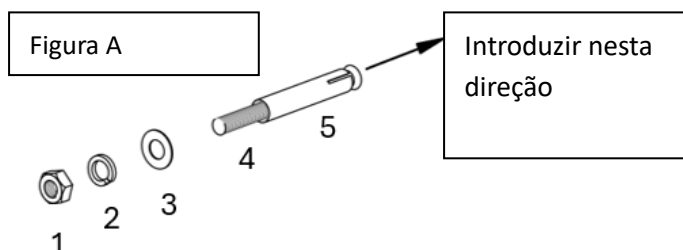

## Instruções de utilização

- Puxe a mangueira até ao comprimento desejado. A mangueira encaixa automaticamente.
- Para desbloquear e recolher, puxe ligeiramente a mangueira e guie-a de volta para o enrolador.

### Atenção:

Segure sempre a mangueira até que esta esteja completamente recolhida no enrolador.

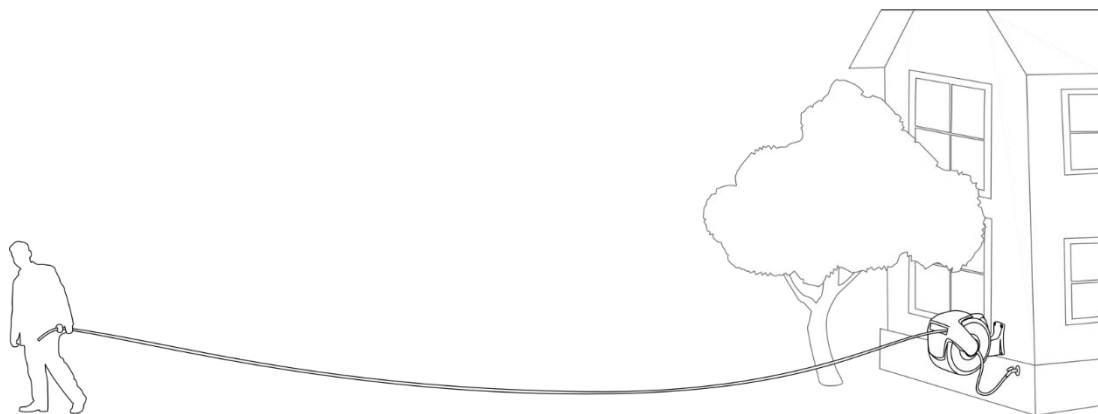

### Ajuste da esfera de batente

A posição da esfera de batente pode ser ajustada de forma a que sobressaia mais ou menos comprimento de mangueira após o enrolamento completo.

- Puxe a mangueira até ao comprimento desejado e certifique-se de que o enrolador de mangueira está bloqueado (sem rebobinar).
- Desbloqueie a bola e mova-a para a posição desejada.
- Volte a encaixar a esfera de batente.

### Atenção:

Certifique-se sempre de que o enrolador de mangueira está bloqueado antes de remover a esfera de batente e certifique-se de que a esfera de batente está bem fixada antes de desbloquear o enrolador.

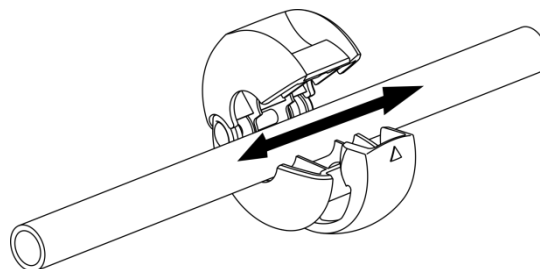
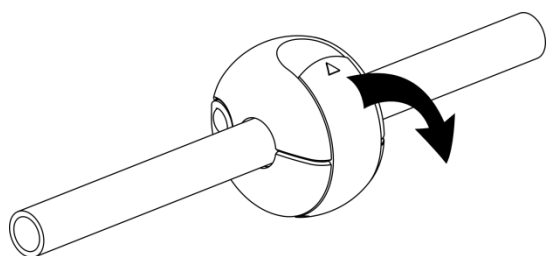

## 81. LIMPEZA E MANUTENÇÃO

### Dicas de cuidados e manutenção

- Feche a torneira e liberte a pressão da mangueira quando não a estiver a utilizar.
- Para evitar o congelamento e possíveis danos no enrolador de mangueira, guarde-o em locais fechados durante os meses de inverno.
- Limpe a caixa e a mangueira apenas com sabão neutro e água.

## 82. MANUTENÇÃO DO

Utilize apenas acessórios e peças de substituição originais.

Apenas um aparelho com manutenção e tratamento regulares pode servir como um auxílio satisfatório.

A manutenção e os cuidados insuficientes podem causar acidentes e lesões imprevistos.

## 83. ACESSÓRIOS E PEÇAS DE SUBSTITUIÇÃO

Utilize apenas acessórios e peças de substituição originais para garantir a segurança e o funcionamento perfeito do equipamento. Para mais informações, consulte [www.FUXTEC.com](http://www.FUXTEC.com).

## 84. DESCRIÇÃO GERAL

Referência do artigo: FX-WSA20 | FX-WSA30

Designação do artigo: Enrolador de mangueira de água FUXTEC

## 85. CONTEÚDO DA EMBALAGEM

Designação do artigo	Referência
Enrolador de mangueira de água FUXTEC	FX-WSA20_FX-WSA30
Manual de instruções	

## 86. GARANTIA

O prazo de garantia tem início na data da compra. Guarde cuidadosamente o comprovativo de compra como prova. A garantia não abrange peças de desgaste e não se aplica a danos causados por utilização indevida, manuseamento incorreto, uso de força, alterações técnicas, utilização de acessórios ou peças de substituição não autorizados, bem como por tentativas de reparação por pessoas não autorizadas. Os trabalhos de garantia só podem ser realizados por empresas especializadas autorizadas ou parceiros de assistência. Estas condições aplicam-se em complemento aos direitos de garantia legais, que podem ser regulamentados de forma diferente consoante o país.

## 87. NOTA SOBRE A DECLARAÇÃO DE CONFORMIDADE

Confirmamos que este produto está em conformidade com as diretivas europeias e os requisitos de segurança em vigor e ostenta a marcação CE. A declaração de conformidade da UE (DoC) completa está disponível no nosso site em [www.fuxtec.com](http://www.fuxtec.com), na secção «Declaração de conformidade».



## 88. ELIMINAÇÃO

O material de embalagem é composto principalmente por materiais recicláveis. Por favor, elimine todos os componentes da embalagem de acordo com as normas locais de separação de resíduos. Ao reciclar a embalagem, contribui de forma valiosa para a proteção do ambiente e para a utilização sustentável dos recursos.

Este produto não deve ser eliminado juntamente com o lixo doméstico normal. De acordo com a Diretiva Europeia 2012/19/UE relativa aos resíduos de equipamentos elétricos e eletrónicos (REEE – Waste Electrical and Electronic Equipment), o aparelho deve ser entregue, no final da sua vida útil, num ponto de recolha autorizado para resíduos de equipamentos elétricos e eletrónicos.

A eliminação adequada e a reciclagem dos materiais contribuem para a proteção do ambiente e da saúde humana. Para mais informações sobre a devolução e a eliminação, contacte a autoridade local responsável pelos resíduos ou o revendedor onde adquiriu o produto.

## 89. SERVIÇO DE APOIO AO CLIENTE

Em caso de dúvidas sobre garantia, reparação ou peças de substituição, contacte:

FUXTEC GmbH

Kappstraße 69

71083 Herrenberg

Alemanha

Telefone: 070329560888

E-mail: [info@fuxtec.de](mailto:info@fuxtec.de)

**Nota:** Por favor, não envie devoluções ou reparações para este endereço. Para devoluções ao abrigo da garantia, contacte o nosso serviço de apoio ao cliente.

## 90. DIREITOS DE AUTOR

© 2025 Por FUXTEC GmbH

Todos os direitos reservados. O conteúdo deste manual está protegido por direitos de autor. A sua utilização é permitida no âmbito da utilização do produto. Não é permitida qualquer utilização ou reprodução para além do acima referido sem autorização por escrito da FUXTEC GmbH. A FUXTEC GmbH reserva-se o direito de efetuar alterações neste manual de instruções, mesmo sem comunicação prévia.

## NEDERLANDSE VERSIE

### 91. INLEIDING EN VEILIGHEID

#### Algemene aanwijzingen

Lees deze originele gebruiksaanwijzing zorgvuldig door voordat u het product voor het eerst gebruikt en volg alle instructies op. Bewaar het document op een veilige plaats voor later gebruik of voor volgende eigenaren. Maak uzelf vertrouwd met de functies en het juiste gebruik van het product. Neem alle veiligheidsvoorschriften in de onderhoudshandleiding in acht. Handel altijd verantwoordelijk en houd rekening met derden. De gebruiker is verantwoordelijk voor ongevallen of gevaren die derden ondervinden.

#### Beoogd gebruik

Het product mag alleen worden gebruikt voor het beoogde doel. Elk ander gebruik wordt beschouwd als oneigenlijk. De gebruiker of exploitant is als enige aansprakelijk voor alle schade of letsel die hieruit voortvloeit; de fabrikant aanvaardt hiervoor geen verantwoordelijkheid. Houd er rekening mee dat het product niet is ontworpen voor commercieel, ambachtelijk of industrieel gebruik. Een garantie of aansprakelijkheid wordt uitgesloten wanneer het product in dergelijke toepassingsgebieden of bij vergelijkbare activiteiten wordt gebruikt.

Laat niemand die deze handleiding niet volledig heeft gelezen en begrepen, het product monteren, in bedrijf stellen, instellen of bedienen. Dit product is uitsluitend bedoeld voor goed geïsoleerde ruimtes of voor niet-permanent gebruik.

#### Veiligheidsinstructies

Lees alle veiligheidsinstructies, bedieningsinstructies, afbeeldingen en technische gegevens die bij het product zijn geleverd. Het niet opvolgen van deze voorschriften kan leiden tot ernstig letsel of schade. De gebruiker is verplicht het product volgens de voorschriften te gebruiken, op de omgeving te letten en extra rekening te houden met andere personen, in het bijzonder kinderen. Houd u altijd aan de voorgeschreven veiligheidsrichtlijnen.

### 92. ALGEMENE VEILIGHEIDSINSTRUCTIES

#### Algemene veiligheidsinstructies

- Niet gebruiken als drinkwaterbron
- Open de behuizing niet, tenzij dit uitdrukkelijk in de handleiding wordt aangegeven

### Veiligheid bij de installatie

- Controleer vóór het boren of er geen stroomvoerende kabels of leidingen in de muur zitten
- Draag oogbescherming, met name bij het gebruik van elektrisch gereedschap zoals boormachines

### Veiligheid tijdens het gebruik

- Houd de slang altijd vast totdat deze volledig is ingetrokken

### Veiligheid bij het instellen (aanslagkogel)



- Zorg ervoor dat de slanghaspel vergrendeld is voordat u deze verstelt (geen terugspoelen)
- Bevestig de aanslagkogel stevig voordat de haspel weer wordt ontgrendeld

### Indirecte veiligheids-/schade-instructies (onderhoud)

- Laat de druk uit de slang lopen wanneer deze niet wordt gebruikt
- Vorst vermijden → in de winter binnen opslaan om schade te voorkomen
- Reinig alleen met milde zeep om materiaalschade te voorkomen

## 93.SYMBOLLEN OP HET PRODUCT

In deze handleiding en op het product zelf worden symbolen gebruikt om te wijzen op mogelijke gevaren. Deze veiligheidssymbolen en hun uitleg moeten volledig worden begrepen. Let op: de waarschuwingen alleen nemen geen gevaren weg en vervangen niet de noodzakelijke veiligheidsmaatregelen om ongevallen te voorkomen.

	Lees deze gebruiksaanwijzing zorgvuldig door voordat u het product in gebruik neemt en bewaar deze op een veilige plaats voor later gebruik.
	CE-markering Het product voldoet aan de eisen en voorschriften van de Europese Gemeenschap.
	Draag bij het gebruik van elektrisch gereedschap, zoals een elektrische boormachine, oogbescherming.

## 94. PRODUCTBESCHRIJVING

Controleer of het artikel compleet is volgens de beschreven leveringsomvang. Neem bij defecte onderdelen contact op met onze FUXTEC-klantenservice.

- A. Gebruiksaanwijzing
- B. Hardwarepakket
- C. Slanghaspel
- D. Wandbevestiging

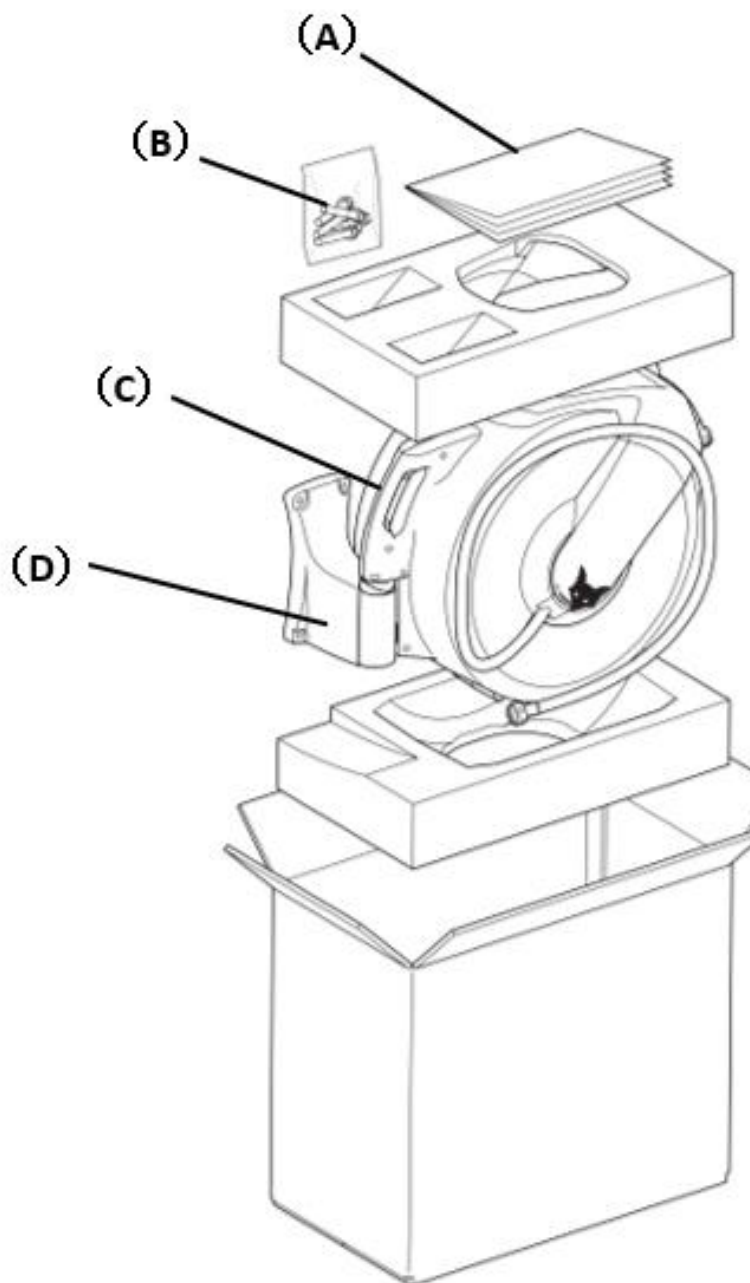

(B) Hardwarepakket  
Inhoud



B.1 X 4

## 95.MONTAGE

### Koppelstukken

Uw slanghaspel is vervaardigd met een van de volgende slanguiteindeconfiguraties:

Poly-snelkoppeling met sproeikop

A) Sproeikop



B) Afvoerslang

C) Toevoerslang

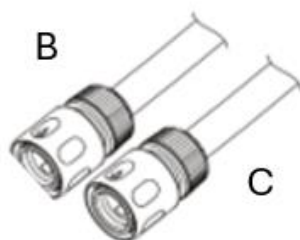

D) Afvoerslang

E) Toevoerslang

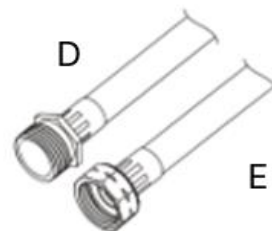

### Voorbereiding van uw gereedschap

- Met het juiste gereedschap verloopt de installatie eenvoudiger.

1. Elektrische boormachine

2. Meetlint

3. Pen of potlood

4. 3/8" steenboor

5. 1/8" spiraalboor

6. Kruiskopschroevendraaier

7. Waterpas

8. Steeksleutel

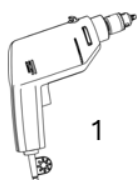

1



2

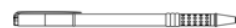

3



4



5

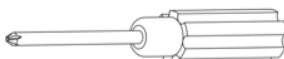

6



7



8

## De keuze van de montageplaats

Kies de beste montageplaats voor uw slanghaspel

- In de buurt van uw werkplek. Uw slanghaspel wordt geleverd met een slang van maximaal 30 m of 20 m lang. Bedenk waar u water nodig hebt en zorg ervoor dat de slang daar ook daadwerkelijk kan komen.
- In de buurt van een waterkraan. Deze slanghaspel is voorzien van een 2 m lange aansluitslang, dus u moet een plek in de buurt van de waterkraan kiezen.
- Tegen een stevige muur of constructie. Er zijn veel mogelijkheden om deze slanghaspel aan verschillende constructies te bevestigen, maar het is belangrijk dat de constructie stevig genoeg is om het gewicht van de haspel te dragen, die tot 14,5 kg kan wegen als deze met water is gevuld.
- In de schaduw. Door uw slanghaspel in een schaduwrijke plek in uw tuin te monteren, kunt u de schadelijke effecten van zonlicht op de haspel en de slang verminderen en de levensduur van uw product verlengen.



### Installatie: zware multiplexbekleding

Als uw wandbekleding van dik multiplex is, dus 12 mm (1/2") of meer, kunt u de wandbeugel direct monteren.

### Waarschuwing:

Zorg ervoor dat er geen stroomvoerende elektrische leidingen of buizen in de muur zitten op de plek waar u gaat boren.

### Let op:

Draag oogbescherming bij het gebruik van elektrisch gereedschap, zoals een elektrische boormachine.

- Boor met de elektrische boormachine, de 3 mm (1/8") spiraalboor en de waterpas de aangegeven gaten. Zorg ervoor dat het patroon recht is.
- Bevestig de wandhouder (D) met schroeven van 4 mm/rondel (B.2.) aan de wand.
- Hang de slanghaspel (C) aan de wandbevestiging (D)
- Sluit de toevoerslang aan op de watertoevoer

FX-WSA20

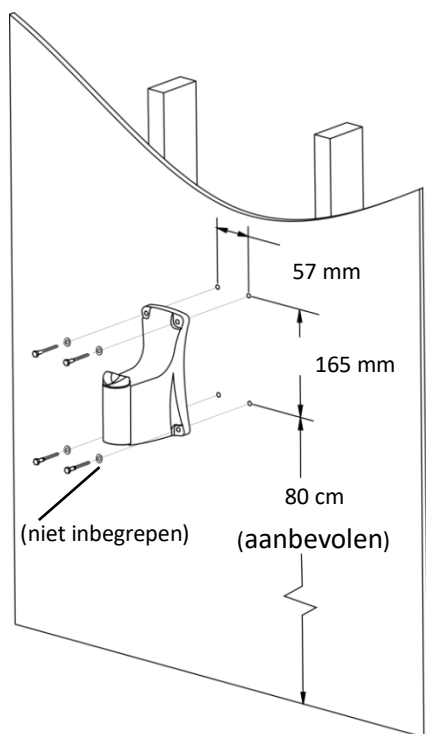

FX-WSA30

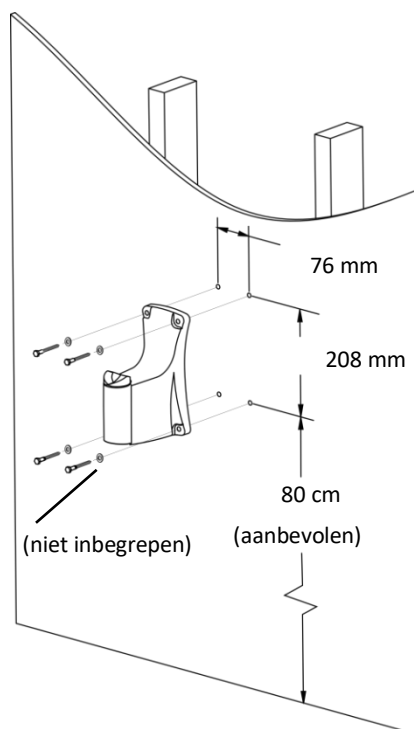

### Montage: metselwerk

Gebruik deze methode voor stenen of bakstenen muren

#### Waarschuwing:

Zorg ervoor dat er geen stroomvoerende elektrische leidingen of buizen in de muur zitten op de plek waar u gaat boren.

#### Let op:

Draag oogbescherming bij het gebruik van elektrisch gereedschap, zoals een elektrische boormachine.

- Boor met de elektrische boormachine, de 10 mm (3/8") steenboor en de waterpas het getoonde boorpatroon. Elk gat moet daarbij 2" diep zijn.
- Zorg ervoor dat de gaten recht zijn geplaatst.
- Verwijder de moer, de borgring en de sluitring van de expansiebout (B.1.).
- Plaats de expansiebouten (met hulzen) in de gaten.
- Monteer de wandbeugel (D) op de schroeven, plaats vervolgens de moer, de borgring en de onderlegging en draai de moer vast totdat de expansieschroef stevig vastzit (zie afbeelding A).
- Hang de slanghaspel (C) aan de wandbevestiging (D).
- Sluit de toevoerslang aan op de waterbron.

FX-WSA20

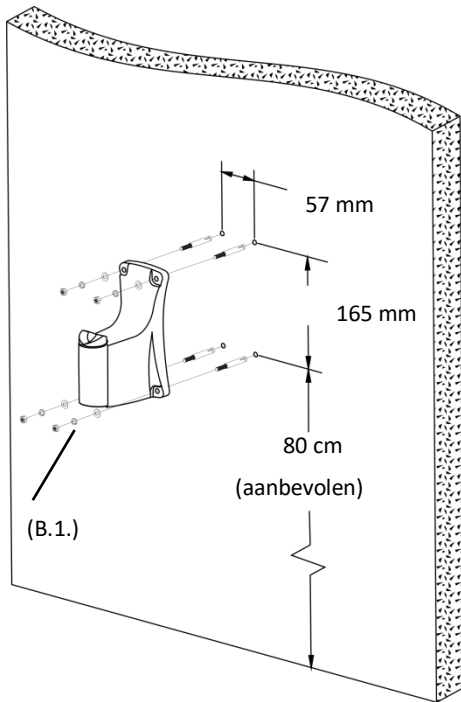

FX-WSA30

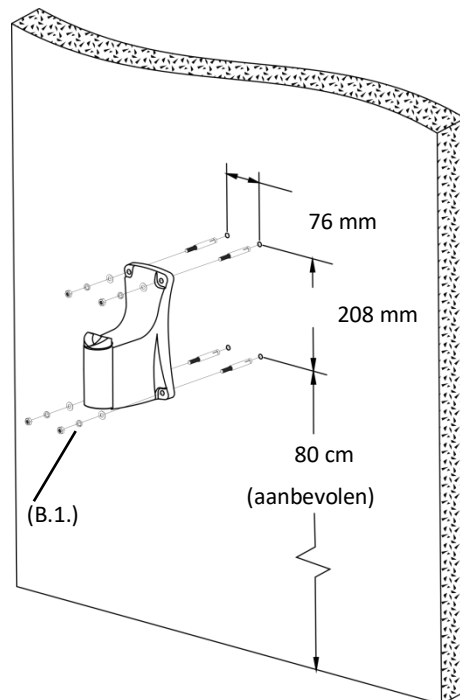

1. Moeder
2. Borgring
3. Sluitring
4. Expansieschroef
5. Huls

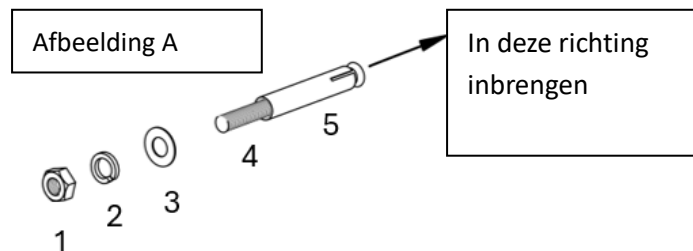

## Gebruiksaanwijzing

- Trek de slang uit tot de gewenste lengte. De slang klikt automatisch vast.
- Trek kort aan de slang om deze te ontgrendelen en op te rollen en leid deze terug naar de slanghaspel.

### Let op:

Houd de slang altijd vast totdat deze volledig in de slanghaspel is opgerold.

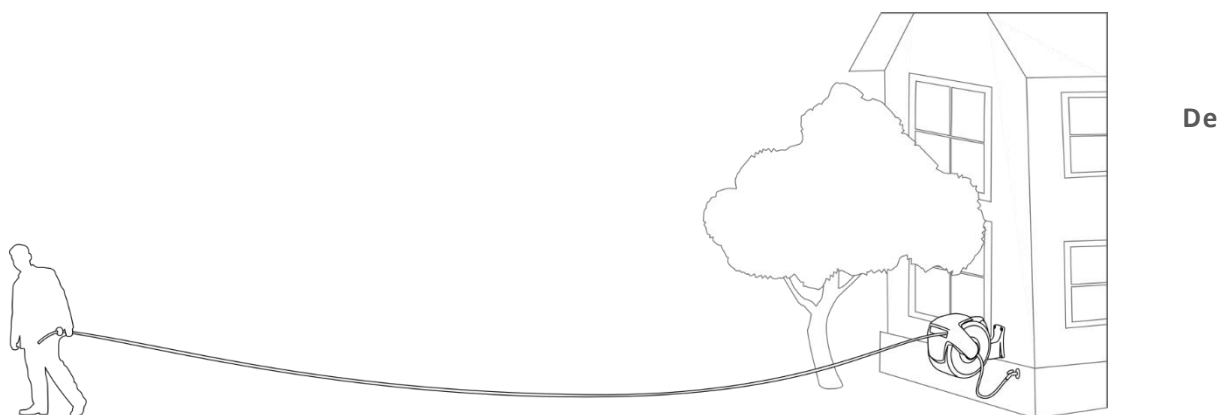

### aanslagkogel instellen

De positie van de aanslagkogel kan zo worden ingesteld dat er na het volledig oprollen meer of minder slanglengte uitsteekt.

- Trek de slang uit tot de gewenste lengte en zorg ervoor dat de slanghaspel vergrendeld is (geen terugspoelen).
- Ontgrendel de kogel en verplaats deze naar de gewenste positie.
- Laat de aanslagkogel weer vastklikken.

### Let op:

Zorg er altijd voor dat de slanghaspel vergrendeld is voordat u de aanslagkogel verwijdert, en zorg ervoor dat de aanslagkogel stevig vastzit voordat u de haspel ontgrendelt.

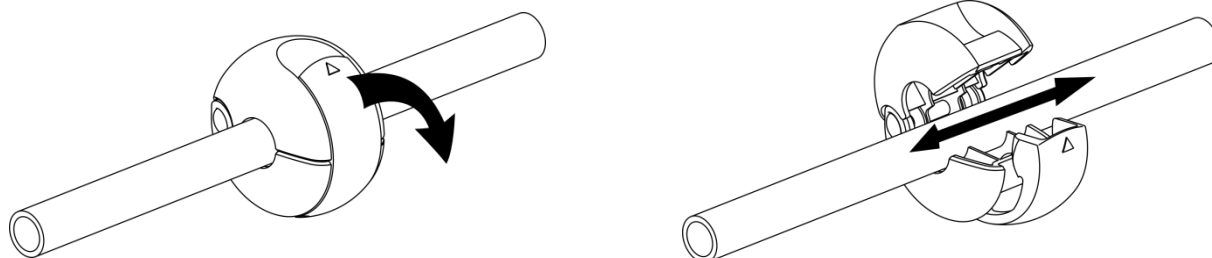

## 96. REINIGING EN ONDERHOUD

### Tips voor onderhoud en verzorging

- Draai de watertoevoer dicht en laat de druk uit de slang lopen wanneer u deze niet gebruikt.
- Om bevriezing en mogelijke schade aan de slanghaspel te voorkomen, bewaart u de slanghaspel tijdens de wintermaanden in een afgesloten ruimte.
- Reinig de behuizing en de slang alleen met milde zeep en water.

## 97. ONDERHOUD

Gebruik uitsluitend originele accessoires en originele reserveonderdelen.

Alleen een regelmatig onderhouden en behandeld apparaat kan naar behoren functioneren.

Onvoldoende onderhoud en verzorging kunnen leiden tot onvoorziene ongelukken en verwondingen.

## 98. ACCESSOIRES EN RESERVEONDERDELEN

Gebruik uitsluitend originele accessoires en reserveonderdelen om de veiligheid en de goede werking van het apparaat te garanderen. Meer informatie vindt u op [www.FUXTEC.com](http://www.FUXTEC.com).

## 99. ALGEMENE BESCHRIJVING

Artikelnummer: FX-WSA20 | FX-WSA30

Artikelnaam: FUXTEC waterslanghaspel

## 100. LEVERINGSOMVANG

Artikelnaam	Artikelnummer
FUXTEC waterslanghaspel	FX-WSA20_FX-WSA30
Gebruiksaanwijzing	

## 101. GARANTIE

De garantieperiode gaat in op de datum van aankoop. Bewaar het aankoopbewijs zorgvuldig als bewijs. De garantie dekt geen slijtageonderdelen en geldt niet voor schade die is veroorzaakt door oneigenlijk gebruik, onjuiste behandeling, geweld, technische wijzigingen, het gebruik van niet-goedgekeurde accessoires of reserveonderdelen, of door reparatiepogingen door niet-geautoriseerde personen. Garantiewerkzaamheden mogen uitsluitend worden uitgevoerd door geautoriseerde vakbedrijven of servicepartners. Deze voorwaarden gelden als aanvulling op de wettelijke garantierechten, die per land verschillend kunnen zijn geregeld.

## 102. OPMERKING OVER DE CONFORMITEITSVERKLARING

Wij bevestigen dat dit product voldoet aan de geldende Europese richtlijnen en veiligheidseisen en voorzien is van de CE-markering. De volledige EU-conformiteitsverklaring (DoC) is beschikbaar op onze website [www.fuxtec.com](http://www.fuxtec.com) onder de rubriek "Conformiteitsverklaring".



### 103. AFVALVERWERKING

Het verpakkingsmateriaal bestaat voornamelijk uit recyclebare materialen. Voer alle verpakkingsonderdelen af volgens de lokale voorschriften voor afvalscheiding. Door de verpakking te recyclen, levert u een waardevolle bijdrage aan de bescherming van het milieu en het duurzame gebruik van hulpbronnen.

Dit product mag niet met het normale huisvuil worden weggegooid. Volgens de Europese richtlijn 2012/19/EU betreffende afgedankte elektrische en elektronische apparatuur (WEEE – Waste Electrical and Electronic Equipment) moet het apparaat aan het einde van zijn levensduur worden ingeleverd bij een erkend inzamelpunt voor afgedankte elektrische en elektronische apparatuur. De juiste verwijdering en recycling van de materialen dragen bij aan de bescherming van het milieu en de menselijke gezondheid. Voor meer informatie over inlevering en verwijdering kunt u contact opnemen met uw lokale afvalverwerkingsbedrijf of met de dealer waar u het product hebt gekocht.

### 104. KLANTENSERVICE

Neem voor vragen over garantie, reparatie of reserveonderdelen contact op met:

FUXTEC GmbH

Kappstraße 69

71083 Herrenberg

Duitsland

Telefoon: 070329560888

E-mail: [info@fuxtec.de](mailto:info@fuxtec.de)

**Opmerking:** Stuur geen retourzendingen of reparaties naar dit adres. Neem voor retourzendingen onder garantie contact op met onze klantenservice.

### 105. AUTEURSRECHT

© 2025 Door FUXTEC GmbH

Alle rechten voorbehouden. De inhoud van deze handleiding is auteursrechtelijk beschermd. Het gebruik ervan is toegestaan in het kader van de bediening. Elk verder gebruik of elke vermenigvuldiging is zonder schriftelijke toestemming van FUXTEC GmbH niet toegestaan. FUXTEC GmbH behoudt zich het recht voor om wijzigingen in deze handleiding aan te brengen, ook zonder voorafgaande kennisgeving.

## SVENSKA VERSIONEN

### 106. INTRODUKTION OCH SÄKERHET

#### Allmänna anvisningar

Läs igenom denna originalbruksanvisning noggrant innan du använder produkten för första gången och följ alla anvisningar. Förvara dokumentet på ett säkert ställe för senare referens eller för kommande ägare. Gör dig bekant med produktens funktioner och hur den ska användas på rätt sätt. Följ alla säkerhetsföreskrifter som anges i servicehandboken. Agera alltid ansvarsfullt och hänsynsfullt gentemot tredje part. Användaren bär ansvaret för olyckor eller faror som drabbar tredje part.

#### Avsedd användning

Produkten får endast användas enligt dess avsedda ändamål. All användning utöver detta betraktas som icke-avsedd. Användaren eller operatören är ensam ansvarig för skador eller personskador av något slag som uppstår till följd av detta; tillverkaren tar inget ansvar för detta. Observera att produkten inte är avsedd för kommersiellt, hantverksmässigt eller industriellt bruk. Garanti eller ansvar utesluts om produkten används inom sådana användningsområden eller vid jämförbara aktiviteter.

Låt ingen person som inte har läst och förstått denna bruksanvisning i sin helhet montera, ta i drift, ställa in eller använda produkten. Denna produkt är endast avsedd för välisolerade rum eller för tillfällig användning.

#### Säkerhetsanvisningar

Läs alla säkerhetsanvisningar, bruksanvisningar, illustrationer och tekniska uppgifter som medföljer produkten. Underlåtenhet att följa dessa anvisningar kan leda till allvarliga personskador eller skador på produkten. Användaren är skyldig att använda produkten enligt dess avsedda ändamål, vara uppmärksam på omgivningen och ta särskild hänsyn till andra personer, särskilt barn. Följ alltid de angivna säkerhetsriktlinjerna.

### 107. ALLMÄNNA SÄKERHETSANVISNINGAR

#### Allmänna säkerhetsanvisningar

- Använd inte som dricksvattenkälla
- Öppna inte höljet, såvida det inte uttryckligen anges i bruksanvisningen

#### Säkerhet vid installation

- Kontrollera innan du borrar att det inte finns några strömförande ledningar eller rör i väggen
- Använd ögonskydd, särskilt vid användning av elverktyg som bormaskiner

#### Säkerhet vid användning

- Håll alltid fast slangen tills den är helt indragen

#### Säkerhet vid inställning (anslagskula)



- Kontrollera innan justering att slangvindan är låst (ingen upprullning)
- Fäst stoppkulan ordentligt innan rullen låses upp igen

#### Indirekta säkerhets-/skadeanvisningar (underhåll)

- Töm slangen på tryck när den inte används
- Undvik frost → förvara inomhus på vintern för att förhindra skador
- Rengör endast med mild tvål för att undvika materialskador

## 108. SYMBOLER PÅ PRODUKTEN

I denna bruksanvisning och på själva produkten används symboler för att uppmärksamma på eventuella faror. Dessa säkerhetssymboler och deras förklaringar måste förstås fullständigt. Observera: Varningsanvisningarna i sig eliminerar inte faror och ersätter inte de nödvändiga säkerhetsåtgärderna för att förebygga olyckor.

	Läs igenom denna bruksanvisning noggrant innan produkten tas i bruk och förvara den på en säker plats för senare bruk.
	CE-märkning Produkten uppfyller Europeiska gemenskapens krav och föreskrifter.
	Använd ögonskydd vid användning av elverktyg, t.ex. en elektrisk bormaskin.

## 109. PRODUKTBESKRIVNING

Kontrollera att artikeln är komplett enligt den beskrivna leveransomfattningen. Vid defekta delar, vänligen kontakta vår FUXTEC-kundtjänst.

- A. Bruksanvisning
- B. Hårdvarupaket
- C. Slangvinda
- D. Väggfäste

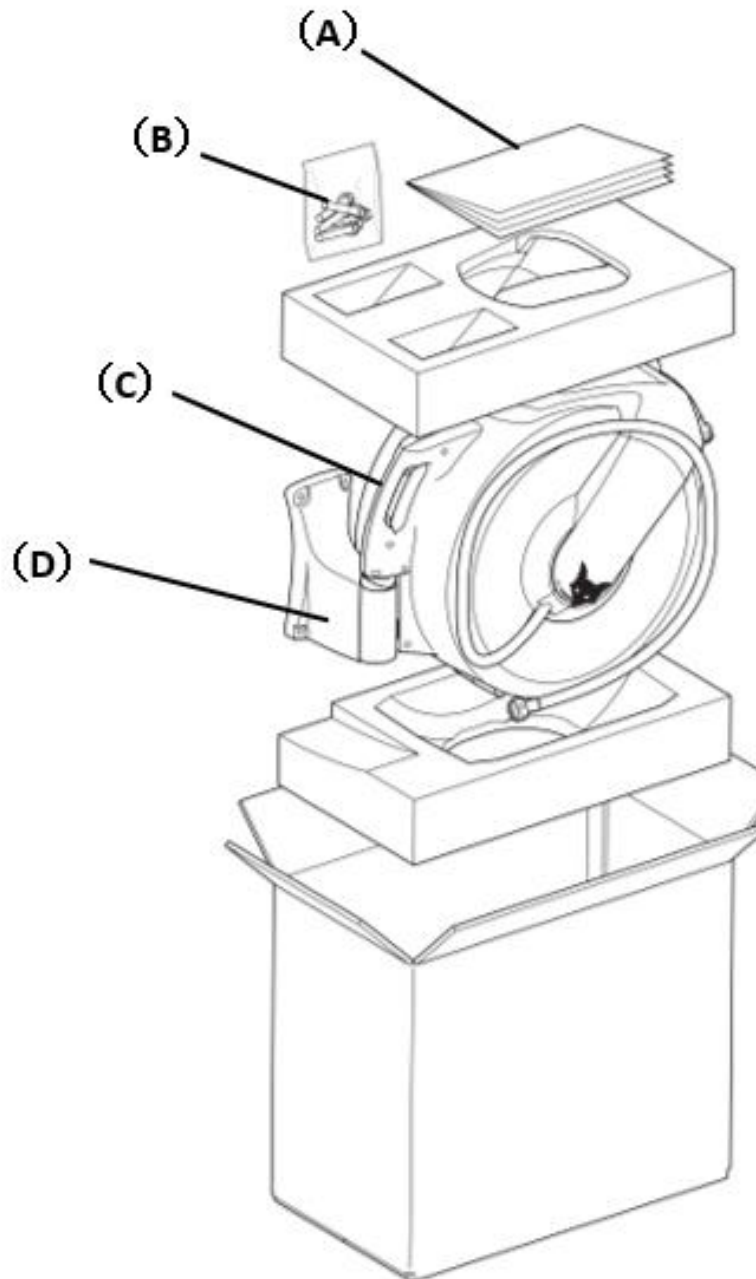

(B) Hårdvarupaket  
Innehåll



B.1 X 4

## 110. MONTERING

### Kopplingar

Din slangvinda har tillverkats med någon av följande slangändkonfigurationer:

Poly-snabbkoppling med munstycke

A) Sprutmunstycke



B) Avloppsslang

C) Tillflödesslang

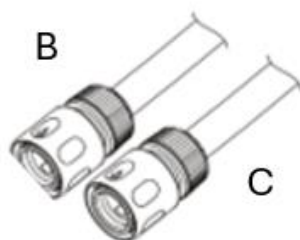

D) Avloppsslang

E) Tillflödesslang

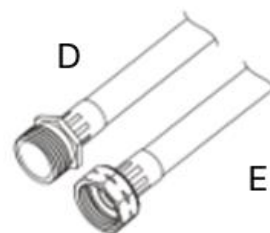

### Förbered dina verktyg

- Installationen blir enklare med rätt verktyg.

1. Elverktyg

bormaskin

2. Måttband

3. Pennor eller blyertspenna

4. 3/8" stenborr

5. 1/8" spiralborr

6. Stjärnskruvmejsel

7. Vattenpass

8. Skiftnyckel

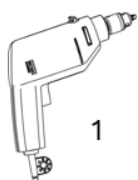

1



2



3



4

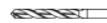

5



6



7



8

## Val av monteringsplats

Välj den bästa monteringsplatsen för din slangvinda

- I närheten av din arbetsplats. Din slangvinda levereras med en slang som är upp till 30 m respektive 20 m lång. Fundera på var du behöver vatten och se till att slangen verkligen når dit.
- I närheten av en vattenkran. Denna slangvinda är försedd med en 2 m lång anslutningsslang, så du bör välja en plats i närheten av vattenkranen.
- Vid en stabil vägg eller konstruktion. Det finns många alternativ för att montera denna slangvinda på olika konstruktioner, men det är viktigt att konstruktionen är tillräckligt stabil för att bära vikten av trumman på upp till 14,5 kg när den är fylld med vatten.
- I skuggan. Genom att montera din slangvinda i ett skuggigt område i din trädgård kan du minska de skadliga effekterna av solljus på rullen och slangen och förlänga produktens livslängd.



### Installation: Tjock plywoodbeklädning

Om din väggbeklädning består av tjockt plywood, dvs. 12 mm (1/2") eller mer, kan du montera väggfästet direkt.

#### Varning:

Se till att det inte finns några strömförande elektriska ledningar eller rörledningar i väggen på den plats där du borrar.

#### Varning:

Använd ögonskydd när du använder elverktyg, t.ex. en elektrisk bormaskin.

- Borra hål enligt bilden med elbormaskinen, 3 mm (1/8") spiralborr och vattenpass. Se till att

mönstret är rakt.

- Fäst väggfästet (D) på väggen med 4 mm skruvar/skivor (B.2.).
- Häng upp slangvindan (C) på väggfästet (D).
- Anslut tilloppslangen till vattenkällan

FX-WSA20

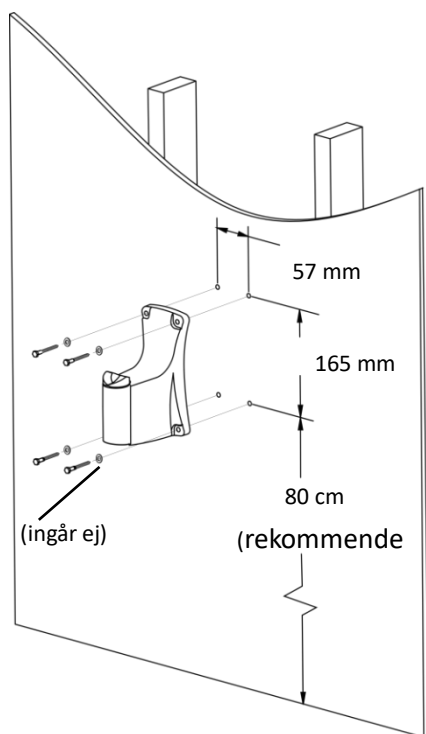

FX-WSA30

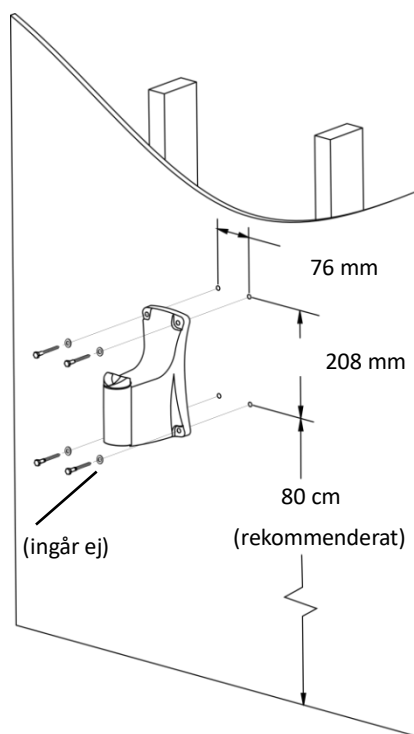

### Montering: Murverk

Använd denna metod för sten- eller tegelväggar

#### Varning:

Se till att det inte finns några strömförande elektriska ledningar eller rörledningar i väggen på den plats där du borrar.

#### Varning:

Använd ögonskydd när du använder elverktyg, t.ex. en elektrisk bormaskin.

- Borra hålmönstret som visas med den elektriska bormaskinen, 10 mm (3/8") stenborr och vattenpasset. Varje hål ska vara 2 tum djupt.
- Se till att hålen är rakt placerade.

- Ta bort muttern, låsskivan och brickan från expansionskruven (B.1.).
- Sätt in expansionskruvarna (med hylsor) i hålen.
- Montera väggfästet (D) på skruvarna, sätt sedan på muttern, låsskivan och brickan och dra åt muttern tills expansionskruven sitter fast (se bild A).
- Häng upp slangvindan (C) på väggfästet (D).
- Anslut tillflödesslangen till vattenkällan.

FX-WSA20

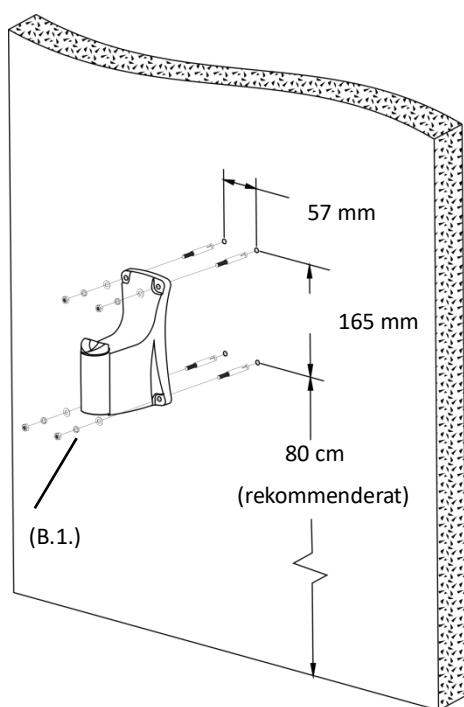

FX-WSA30

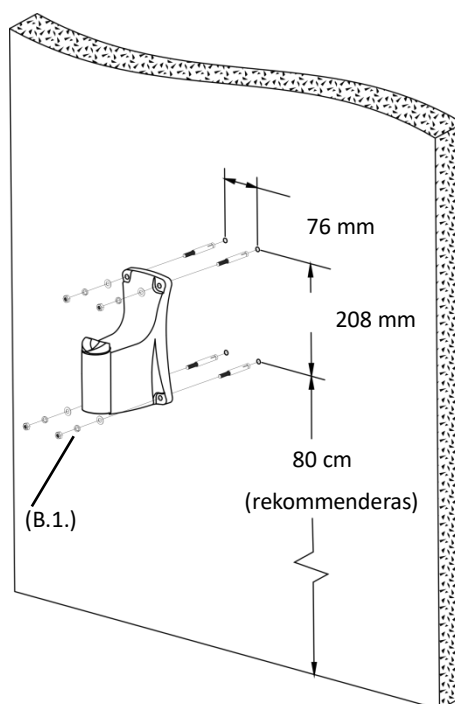

1. Mor
2. Låsbricka
3. Underläggsskiva
4. Expansionskruv
5. Hylsa

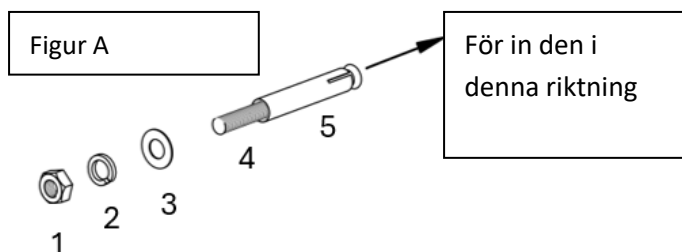

## Användningsanvisningar

- Dra ut slangen till önskad längd. Slangen låses automatiskt fast.
- För att låsa upp och dra in slangen, dra kort i den och för den tillbaka till slangvindan.

### Varning:

Håll alltid fast slangen tills den är helt upprullad i slangvindan.

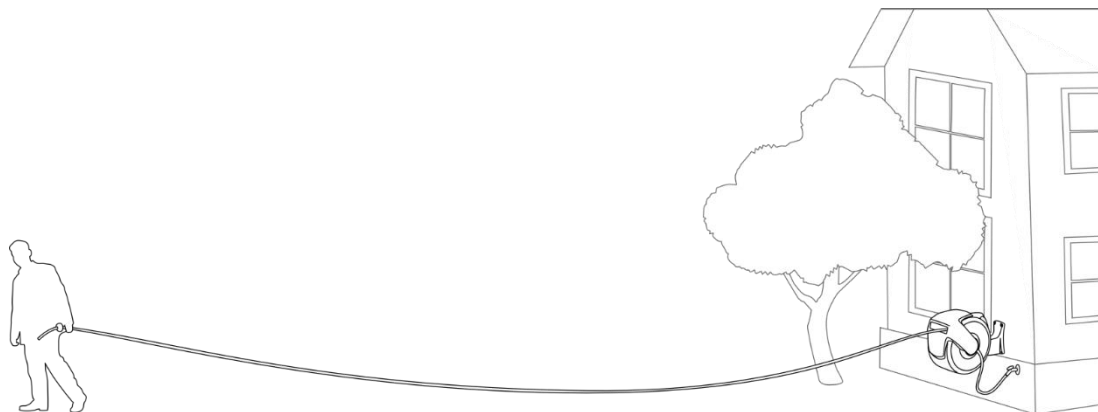

## Justering av stoppkulan

Stoppkulans position kan justeras så att mer eller mindre slanglängd sticker ut efter att den har rullats upp helt.

- Dra ut slangen till önskad längd och se till att slangvindan är låst (ingen upprullning).
- Öppna låset på kulan och flytta den till önskad position.
- Låt stoppkulan klicka fast igen.

### Varning:

Se alltid till att slangvindan är låst innan du tar bort stoppkulan och se till att stoppkulan är ordentligt fastsatt innan du låser upp slangvindan.

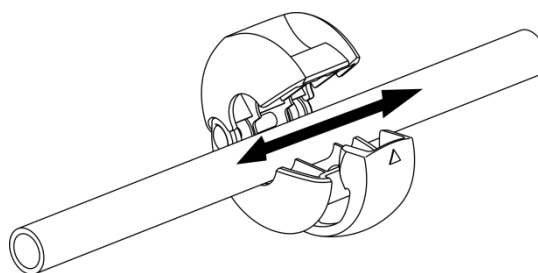
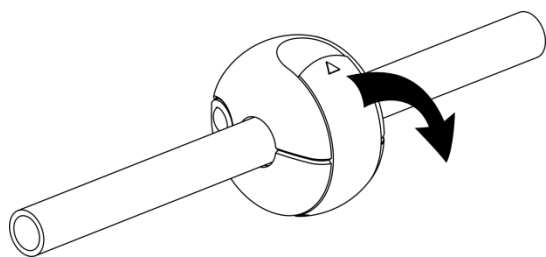

## 111. RENGÖRING OCH UNDERHÅLL

### Tips för skötsel och underhåll

- Stäng av vattenkällan och släpp ut trycket ur slangen när den inte används.
- För att undvika att slangvindan fryser och eventuellt skadas ska du förvara den inomhus under vintermånaderna.
- Rengör höljet och slangen endast med mild tvål.

## 112. UNDERHÅLL AV

Använd endast originaltillbehör och originalreservdelar.

Endast en regelbundet underhållen och skött enhet kan fungera som ett tillfredsställande hjälpmedel. Otillräckligt underhåll och skötsel kan leda till oförutsedda olyckor och skador.

## 113. TILLBEHÖR OCH RESERVDELAR

Använd endast originaltillbehör och reservdelar för att säkerställa maskinens säkerhet och felfria funktion. Mer information finns på [www.FUXTEC.com](http://www.FUXTEC.com).

## 114. ALLMÄN BESKRIVNING

Artikelnummer: FX-WSA20 | FX-WSA30

Artikelbeteckning: FUXTEC vattenslangupprullare

## 115. LEVERANS

Produktnamn	Artikelnummer
FUXTEC vattenslangupprullare	FX-WSA20_FX-WSA30
Bruksanvisning	

## 116. GARANTI

Garantiperioden börjar gälla från inköpsdatumet. Vänligen spara inköpskvittot noggrant som bevis. Garantin omfattar inte slitdelar och gäller inte för skador som orsakats av felaktig användning, felaktig hantering, våld, tekniska ändringar, användning av icke godkända tillbehör eller reservdelar samt reparationsförsök utförda av icke auktoriserade personer. Garantiarbeten får endast utföras av auktoriserade fackföretag eller servicepartner. Dessa villkor gäller som komplement till de lagstadgade garantirettigheterna, som kan regleras olika beroende på land.

## 117. ANMÄRKNING OM FÖRSÄKRAN OM ÖVERENSSTÄMMELSE

Vi bekräftar att denna produkt uppfyller gällande europeiska direktiv och säkerhetskrav och är CE-märkt. Den fullständiga EU-försäkran om överensstämmelse (DoC) finns tillgänglig på vår webbplats [www.fuxtec.com](http://www.fuxtec.com) under rubriken "Försäkran om överensstämmelse".



## 118. AVFALLSHANTERING

Förpackningsmaterialet består huvudsakligen av återvinningsbara material. Vänligen avfallshantera alla förpackningsdelar i enlighet med lokala föreskrifter för avfallssortering. Genom att återvinna förpackningen bidrar du på ett värdefullt sätt till miljöskyddet och en hållbar användning av resurser. Denna produkt får inte kastas med vanligt hushållsavfall. Enligt den europeiska direktiven 2012/19/EU om avfall som utgörs av eller innehåller elektriska och elektroniska produkter (WEEE – Waste Electrical and Electronic Equipment) måste enheten vid slutet av sin livslängd lämnas in till en godkänd insamlingsplats för avfall som utgörs av eller innehåller elektriska och elektroniska produkter.

Korrekt avfallshantering och återvinning av materialen bidrar till att skydda miljön och människors hälsa. Mer information om återlämning och avfallshantering får du hos din lokala avfallsmyndighet eller hos den återförsäljare där du köpte produkten.

## 119. KUNDTJÄNST

Vid frågor om garanti, reparation eller reservdelar, vänligen kontakta:

FUXTEC GmbH  
Kappstraße 69  
71083 Herrenberg  
Tyskland  
Telefon: 070329560888  
E-post: [info@fuxtec.de](mailto:info@fuxtec.de)

**Observera:** Skicka inte returer eller reparationer till denna adress. För returer inom ramen för garantin, vänligen kontakta vår kundtjänst.

## 120. UPPHOVSRÄTT

© 2025 By FUXTEC GmbH

Alla rättigheter förbehålls. Innehållet i denna bruksanvisning är upphovsrättsskyddat. Användning är tillåten inom ramen för användningen. Användning eller kopiering utöver detta är inte tillåten utan skriftligt tillstånd från FUXTEC GmbH. FUXTEC GmbH förbehåller sig rätten att göra ändringar i denna bruksanvisning även utan föregående meddelande.

## WERSJA POLSKA

### 121. WPROWADZENIE I BEZPIECZEŃSTWO

#### Ogólne wskazówki

Przed pierwszym użyciem produktu należy uważnie przeczytać niniejszą oryginalną instrukcję obsługi i postępować zgodnie ze wszystkimi wskazówkami. Dokument należy przechowywać w bezpiecznym miejscu do wykorzystania w przyszłości lub dla kolejnych właścicieli. Zapoznaj się z funkcjami i prawidłowym sposobem użytkowania produktu. Przestrzegaj wszystkich wytycznych dotyczących bezpieczeństwa wymienionych w instrukcji serwisowej. Zawsze postępuj odpowiedzialnie i z uwagą wobec osób trzecich. Operator ponosi odpowiedzialność za wypadki lub zagrożenia, które mogą powstać dla osób trzecich.

#### Zastosowanie zgodne z przeznaczeniem

Produkt może być używany wyłącznie zgodnie z jego przeznaczeniem. Każde inne użycie jest uważane za niezgodne z przeznaczeniem. Za wynikające z tego szkody lub obrażenia wszelkiego rodzaju odpowiada wyłącznie użytkownik lub operator; producent nie ponosi za to żadnej odpowiedzialności. Należy pamiętać, że produkt nie jest przeznaczony do użytku komercyjnego, rzemieślniczego ani przemysłowego. Gwarancja lub odpowiedzialność są wykluczone, jeśli produkt jest używany w takich obszarach zastosowań lub podczas podobnych czynności.

Nie należy pozwalać żadnej osobie, która nie przeczytała w całości i nie zrozumiała niniejszej instrukcji, na montaż, uruchomienie, regulację lub obsługę produktu. Produkt ten jest przeznaczony wyłącznie do dobrze izolowanych pomieszczeń lub do użytku nietrwałego.

#### Wskazówki dotyczące bezpieczeństwa

Należy zapoznać się ze wszystkimi instrukcjami bezpieczeństwa, wskazówkami obsługi, ilustracjami i danymi technicznymi dołączonymi do produktu. Nieprzestrzeganie tych wytycznych może prowadzić do poważnych obrażeń lub szkód. Użytkownik jest zobowiązany do użytkowania produktu zgodnie z przeznaczeniem, zwracania uwagi na otoczenie oraz zachowania szczególnej ostrożności w stosunku do innych osób, zwłaszcza dzieci. Należy zawsze przestrzegać podanych wytycznych bezpieczeństwa.

### 122. OGÓLNE WSKAZÓWKI DOTYCZĄCE BEZPIECZEŃSTWA

#### Ogólne wskazówki dotyczące bezpieczeństwa

- Nie używać jako źródła wody pitnej
- Nie otwierać obudowy, chyba że jest to wyraźnie wskazane w instrukcji

**Bezpieczeństwo podczas instalacji**

- Przed wierceniem sprawdzić, czy w ścianie nie ma przewodów elektrycznych ani rur
- Należy nosić okulary ochronne, zwłaszcza podczas korzystania z elektronarzędzi, takich jak wiertarki

**Bezpieczeństwo podczas użytkowania**

- Zawsze trzymać wąż, aż zostanie całkowicie wciągnięty

**Bezpieczeństwo podczas regulacji (kulka oporowa)**



- Przed regulacją upewnić się, że zwijacz węża jest zablokowany (brak przewijania wstecznego)
- Przed ponownym odblokowaniem zwijacza należy mocno zamocować kulkę oporową

**Pośrednie wskazówki dotyczące bezpieczeństwa/uszkodzeń (konserwacja)**

- Spuścić ciśnienie z węża, gdy nie jest on używany
- Unikać mrozu → zimą przechowywać w pomieszczeniu, aby zapobiec uszkodzeniom
- Czyścić wyłącznie łagodnym mydłem, aby uniknąć uszkodzeń materiału

**123. SYMBOLE UMIESZCZONE NA PRODUKCIE**

W niniejszej instrukcji oraz na samym produkcie używane są symbole wskazujące na potencjalne zagrożenia. Należy w pełni zrozumieć te symbole bezpieczeństwa i ich objaśnienia. Uwaga: same ostrzeżenia nie eliminują zagrożeń i nie zastępują niezbędnych środków bezpieczeństwa mających na celu zapobieganie wypadkom.

	Przed uruchomieniem produktu należy uważnie przeczytać niniejszą instrukcję obsługi i przechowywać ją w bezpiecznym miejscu do wykorzystania w przyszłości.
	Oznakowanie CE Produkt spełnia wymagania i przepisy Wspólnoty Europejskiej.
	Podczas korzystania z narzędzi pneumatycznych, takich jak np. wiertarka elektryczna, należy nosić okulary ochronne.

## 124. OPIS PRODUKTU

Proszę sprawdzić kompletność zestawu zgodnie z opisem zawartości dostawy. W przypadku uszkodzonych części prosimy o kontakt z naszym działem obsługi klienta FUXTEC.

- A. Instrukcja obsługi
- B. Zestaw elementów montażowych
- C. Zwijacz węża
- D. Uchwyt ścienny

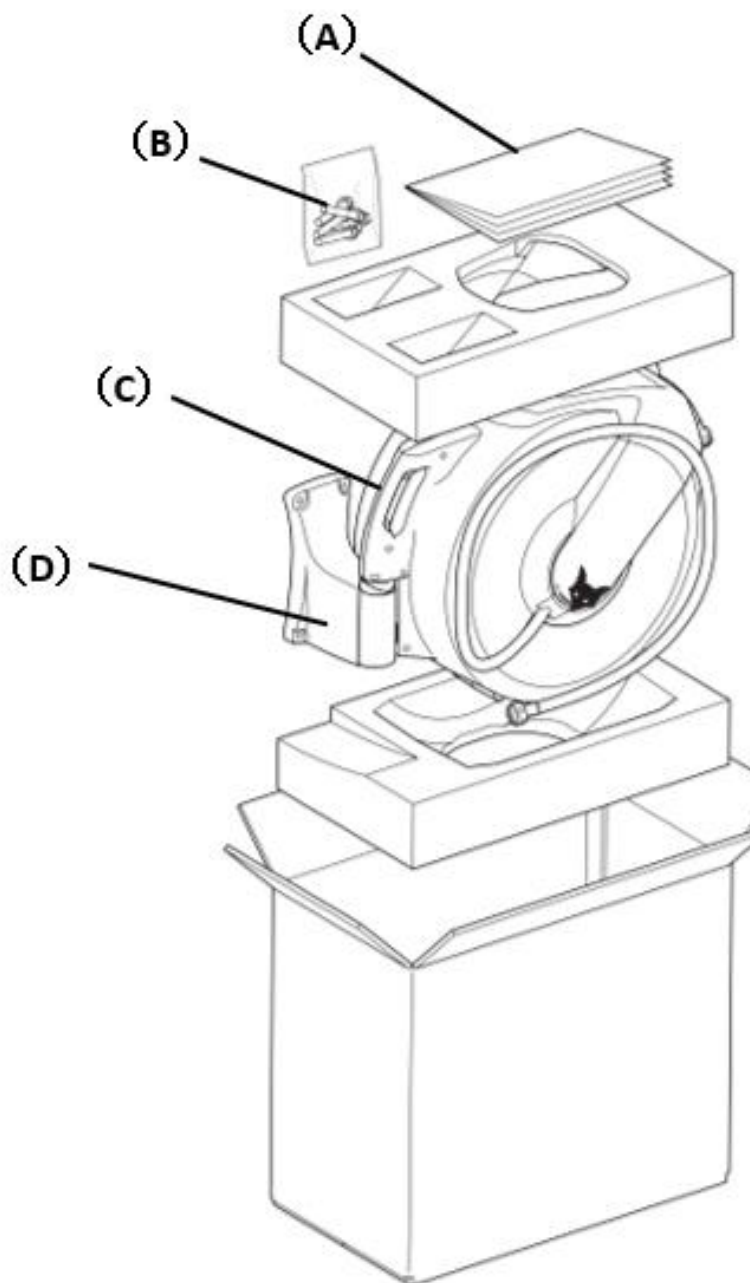

(B)	Zestaw
	montażowy
	Zawartość



B.1 X 4

## 125. MONTAŻ

### Złącza

Państwa bęben na wąż został wyprodukowany z jedną z następujących konfiguracji końcówek węża:  
Szybkozłącze polietylenowe z dyszą

A) Dysza rozpylająca

B) Wąż spustowy

D) Wąż spustowy

C) Wąż doprowadzający

E) Wąż doprowadzający

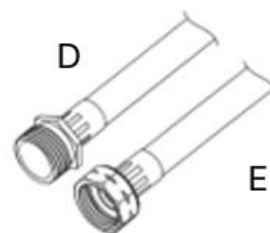
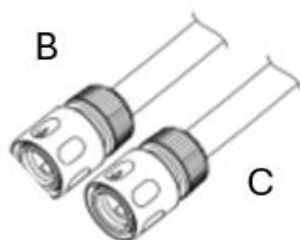

### Przygotowanie narzędzi

- Z odpowiednimi narzędziami montaż jest łatwiejszy.

1. Elektronarzędzia

Wiertarka

2. Miarka

3. Szpilka lub ołówek

4. Wiertło do kamienia 3/8"

5. Wiertło spiralne 1/8"

6. Śrubokręt krzyżakowy

7. Poziomica

8. Klucz nastawny

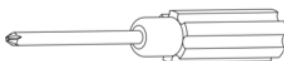
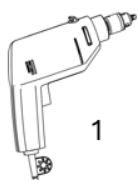

## Wybór miejsca montażu

Wybierz najlepsze miejsce montażu zwijacza węża

- W pobliżu miejsca pracy. Twój zwijacz węża jest dostarczany z węzłem o długości do 30 m lub 20 m. Zastanów się, gdzie potrzebujesz wody i upewnij się, że węź rzeczywiście może tam dotrzeć.
- W pobliżu kranu. Ten zwijacz węża jest wyposażony w 2-metrowy węź doprowadzający, dlatego należy wybrać miejsce w pobliżu kranu.
- Przy stabilnej ścianie lub konstrukcji. Istnieje wiele opcji montażu tego zwijacza węża na różnych konstrukcjach, ale ważne jest, aby konstrukcja była wystarczająco stabilna, aby utrzymać ciężar bębna wypełnionego wodą, wynoszący do 14,5 kg.
- W cieniu. Montując zwijacz w zacienionym miejscu na podwórku lub w ogrodzie, można ograniczyć szkodliwy wpływ promieni słonecznych na bęben i węź oraz przedłużyć żywotność produktu.



### Instalacja: Ciężka okładzina ze sklejki

Jeśli okładzina ścienna wykonana jest z grubej sklejki, tj. o grubości 12 mm (1/2") lub większej, można zamontować uchwyt ścienny bezpośrednio.

#### Ostrzeżenie:

Upewnij się, że w ścianie w miejscu wiercenia nie ma przewodów elektrycznych pod napięciem ani rur.

#### Uwaga:

Podczas korzystania z narzędzi pneumatycznych, takich jak wiertarka elektryczna, należy nosić okulary ochronne.

- Za pomocą wiertarki elektrycznej, wiertła spiralnego 3 mm (1/8") i poziomici wywiercić otwory zgodnie z pokazanym schematem. Upewnij się, że otwory są wycentrowane.
- Przymocować uchwyt ścienny (D) do ściany za pomocą śrub 4 mm/podkładek (B.2.).
- Zawiesić zwijacz węża (C) na uchwycie ściennym (D).
- Podłączyć wąż doprowadzający do źródła wody

FX-WSA20

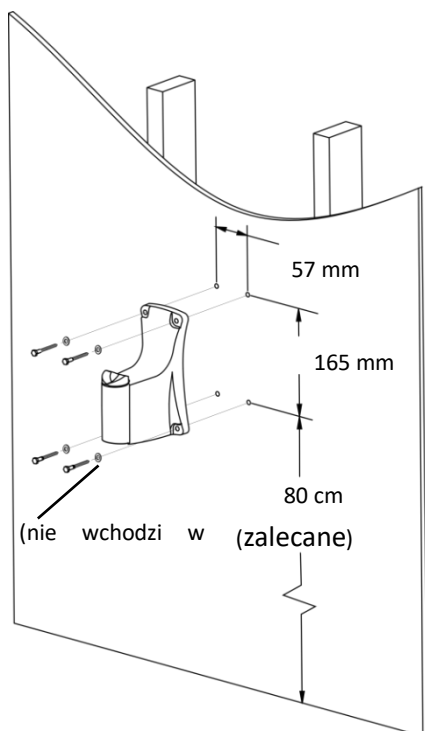

FX-WSA30

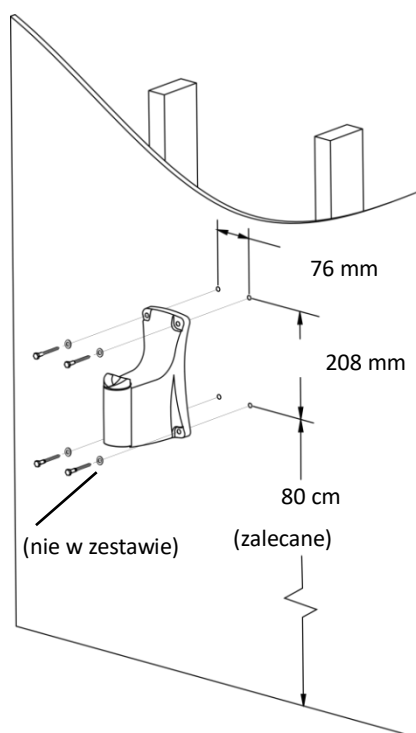

### Montaż: mur

Metodę tę należy stosować w przypadku ścian kamiennych lub ceglanych

#### Ostrzeżenie:

Upewnij się, że w ścianie w miejscu wiercenia nie ma przewodów elektrycznych ani rur pod napięciem.

#### Uwaga:

Podczas korzystania z narzędzi pneumatycznych, takich jak wiertarka elektryczna, należy nosić okulary ochronne.

- Za pomocą wiertarki elektrycznej, wiertła do kamienia 10 mm (3/8") i poziomici wywierć otwory zgodnie z rysunkiem. Każdy otwór powinien mieć głębokość 2" .
- Upewnij się, że otwory są rozmieszczone równo.
- Zdejmij nakrętkę, podkładkę zabezpieczającą i podkładkę z śruby rozprężnej (B.1.).
- Włóż śruby rozporowe (z tulejami) do otworów.
- Zamontować uchwyt ścienny (D) na śrubach, następnie założyć nakrętkę, podkładkę zabezpieczającą i podkładkę, a następnie dokręcić nakrętkę, aż śruba rozprężna będzie mocno osadzona (patrz rysunek A).
- Zawieś zwijacz węża (C) na uchwycie ściennym (D).
- Podłącz wąż doprowadzający do źródła wody.

FX-WSA20

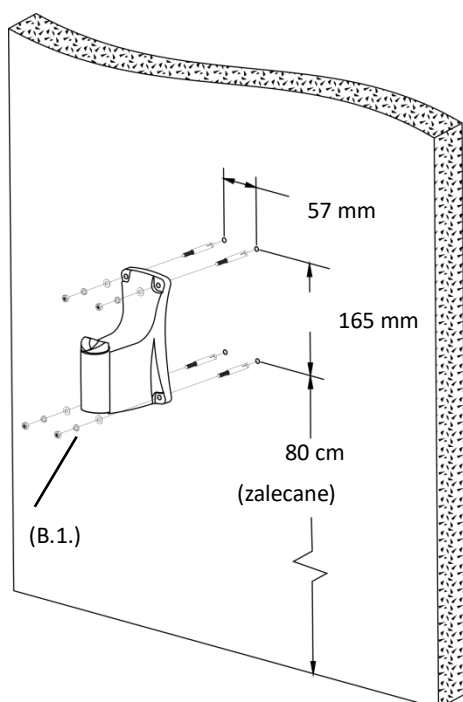

FX-WSA30

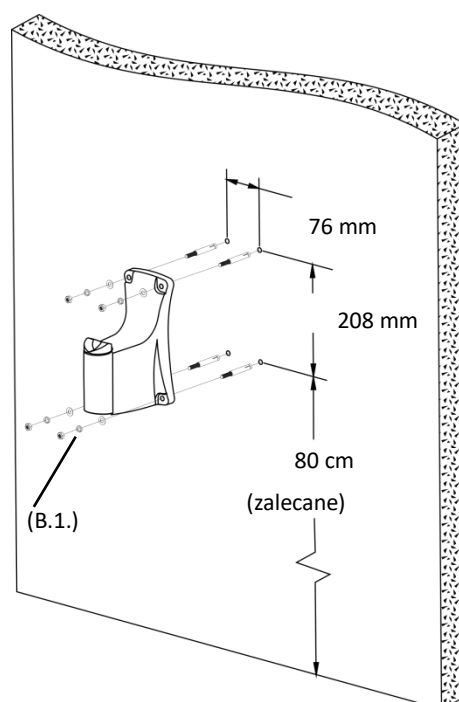

1. Matka
2. Podkładka zabezpieczająca
3. Podkładka
4. Śruba rozprężna
5. Tuleja

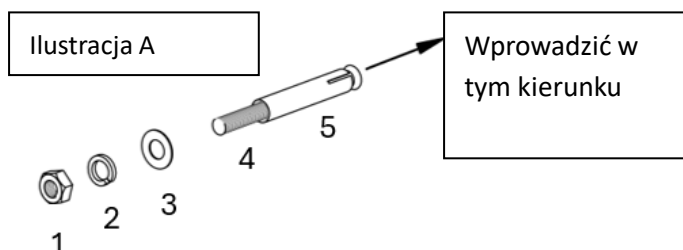

## Instrukcja obsługi

- Wyciągnij wąż na żądaną długość. Wąż zatrzasnie się automatycznie.
- Aby odblokować i zwinać wąż, należy lekko pociągnąć za niego i wsunąć z powrotem do zwijacza.

### Uwaga:

Zawsze przytrzymuj wąż, dopóki nie zostanie całkowicie zwinięty na bębnie.

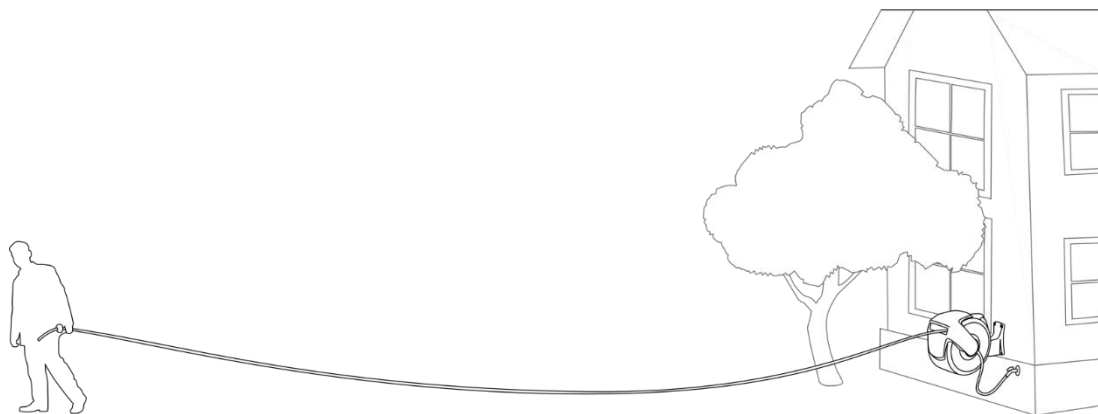

### Regulacja kulki ograniczającej

Położenie kulki ograniczającej można ustawić tak, aby po całkowitym zwinięciu węża wystawała z niego większa lub mniejsza długość.

- Wyciągnąć wąż na żądaną długość i upewnić się, że zwijacz węża jest zablokowany (brak przewijania wstecznego).
- Odblokuj kulkę i przesuń ją w wybrane miejsce.
- Zatrzasnąć kulkę ograniczającą.

### Uwaga:

Zawsze upewnij się, że zwijacz węża jest zablokowany przed zdjęciem kulki ograniczającej, a także upewnij się, że kulka ograniczająca jest dobrze zamocowana przed odblokowaniem zwijacza.

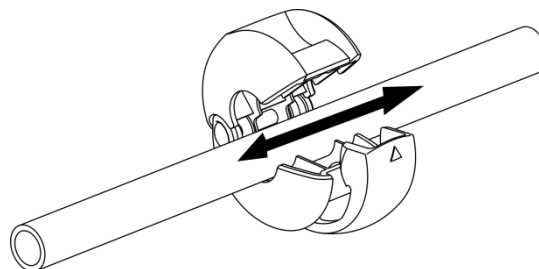
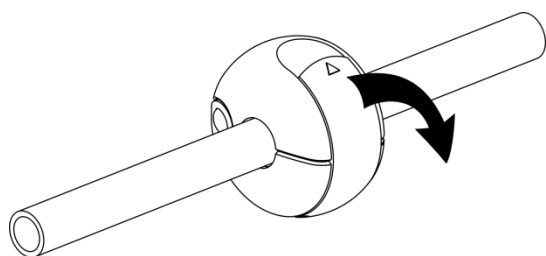

## 126. CZYSZCZENIE I KONSERWACJA

### Wskazówki dotyczące pielęgnacji i konserwacji

- Odkręć źródło wody i spuść ciśnienie z węża, gdy nie jest on używany.
- Aby zapobiec zamarznięciu i ewentualnemu uszkodzeniu zwijacza węża, w miesiącach zimowych przechowuj go w zamkniętych pomieszczeniach.
- Obudowę i wąż należy czyścić wyłącznie łagodnym mydłem i wodą.

## 127. KONSERWACJA

Należy używać wyłącznie oryginalnych akcesoriów i części zamiennych.

Tylko regularnie konserwowane i serwisowane urządzenie może służyć jako zadowolająca pomoc. Niewystarczająca konserwacja i pielęgnacja mogą prowadzić do nieprzewidzianych wypadków i obrażeń.

## 128. AKCESORIA I CZĘŚCI ZAMIENNE

Aby zapewnić bezpieczeństwo i prawidłowe działanie urządzenia, należy używać wyłącznie oryginalnych akcesoriów i części zamiennych. Więcej informacji można znaleźć na [stronie www.FUXTEC.com](http://www.FUXTEC.com).

## 129. OGÓLNY OPIS

Numer artykułu: FX-WSA20 | FX-WSA30

Nazwa produktu: FUXTEC zwijacz węża wodnego

## 130. ZAKRES DOSTAWY

Nazwa produktu	Numer artykułu
FUXTEC zwijacz węża wodnego	FX-WSA20_FX-WSA30
Instrukcja obsługi	

## 131. GWARANCJA

Okres gwarancji rozpoczyna się w dniu zakupu. Prosimy o staranne przechowywanie dowodu zakupu jako potwierdzenia. Gwarancja nie obejmuje części zużywających się i nie dotyczy uszkodzeń spowodowanych niewłaściwym użytkowaniem, nieprawidłową obsługą, użyciem siły, modyfikacjami technicznymi, stosowaniem nieautoryzowanych akcesoriów lub części zamiennych, a także próbami naprawy przez osoby nieuprawnione. Prace gwarancyjne mogą być wykonywane wyłącznie przez autoryzowane firmy specjalistyczne lub partnerów serwisowych. Warunki te stanowią uzupełnienie ustawowych praw gwarancyjnych, które mogą być regulowane różnie w zależności od kraju.

## 132. UWAGA DOTYCZĄCA DEKLARACJI ZGODNOŚCI

Potwierdzamy, że niniejszy produkt jest zgodny z obowiązującymi dyrektywami europejskimi i wymogami bezpieczeństwa oraz posiada oznaczenie CE. Pełna deklaracja zgodności UE (DoC) jest dostępna na naszej stronie internetowej pod [adresem www.fuxtec.com](http://www.fuxtec.com) w sekcji „Deklaracja zgodności”.



## 133. UTYLIZACJA

Materiały opakowaniowe składają się głównie z materiałów nadających się do recyklingu. Prosimy o utylizację wszystkich elementów opakowania zgodnie z lokalnymi przepisami dotyczącymi segregacji odpadów. Recykling opakowania stanowi cenny wkład w ochronę środowiska i zrównoważone wykorzystanie zasobów.

Produktu nie wolno wyrzucać wraz z normalnymi odpadami komunalnymi. Zgodnie z europejską dyrektywą 2012/19/UE w sprawie zużytego sprzętu elektrycznego i elektronicznego (WEEE – Waste Electrical and Electronic Equipment) urządzenie pod koniec okresu użytkowania należy oddać do autoryzowanego punktu zbiórki zużytego sprzętu elektrycznego i elektronicznego.

Prawidłowa utylizacja i recykling materiałów przyczyniają się do ochrony środowiska i zdrowia ludzkiego. Więcej informacji na temat zwrotu i utylizacji można uzyskać w lokalnym urzędzie ds. odpadów lub u sprzedawcy, u którego zakupiono produkt.

## 134. OBSŁUGA KLIENTA

W przypadku pytań dotyczących gwarancji, naprawy lub części zamiennych prosimy o kontakt z:

FUXTEC GmbH  
Kappstraße 69  
71083 Herrenberg  
Niemcy  
Telefon: 070329560888  
E-mail: [info@fuxtec.de](mailto:info@fuxtec.de)

**Uwaga:** Prosimy nie wysyłać zwrotów ani produktów do naprawy na ten adres. W przypadku zwrotów w ramach gwarancji prosimy o kontakt z naszym działem obsługi klienta.

## 135. PRAWA AUTORSKIE

© 2025 FUXTEC GmbH

Wszelkie prawa zastrzeżone. Treść niniejszej instrukcji jest chroniona prawem autorskim. Jej wykorzystanie jest dozwolone w zakresie obsługi urządzenia. Wykorzystanie lub powielanie wykraczające poza ten zakres jest zabronione bez pisemnej zgody firmy FUXTEC GmbH. Firma FUXTEC GmbH zastrzega sobie prawo do wprowadzania zmian w niniejszej instrukcji obsługi bez uprzedniego powiadomienia.

## SLOVENSKÁ VERZIA

### 136. ÚVOD A BEZPEČNOSTNÉ POKYNY K MODELU

#### Všeobecné pokyny

Pred prvým použitím výrobku si pozorne prečítajte tento originálny návod na použitie a dodržiavajte všetky pokyny. Dokument si bezpečne uschovajte pre neskoršie použitie alebo pre ďalších majiteľov. Oboznámte sa s funkciami a správnym používaním výrobku. Dodržiavajte všetky bezpečnostné pokyny uvedené v servisnej príručke. Vždy konajte zodpovedne a ohľaduplne voči tretím osobám. Prevádzkovateľ nesie zodpovednosť za nehody alebo ohrozenie, ktoré vzniknú tretím osobám.

#### Určené použitie

Produkt smie byť používaný iba v súlade s jeho určeným účelom. Akékoľvek iné použitie sa považuje za nesprávne. Za škody alebo zranenia akéhokoľvek druhu, ktoré z toho vyplývajú, zodpovedá výlučne používateľ alebo prevádzkovateľ; výrobca za to nenesie žiadnu zodpovednosť. Upozorňujeme, že výrobok nie je určený na komerčné, remeselné ani priemyselné použitie. Záruka alebo zodpovednosť sa vylučuje, ak sa výrobok používa v takýchto oblastiach použitia alebo pri porovnateľných činnostiach.

Neumožnite žiadnej osobe, ktorá si tento návod úplne neprečítala a neporozumela mu, montovať, uvádzať do prevádzky, nastavovať alebo obsluhovať tento výrobok. Tento výrobok je určený výlučne pre dobre izolované priestory alebo pre dočasné použitie.

#### Bezpečnostné pokyny

Prečítajte si všetky bezpečnostné pokyny, návody na obsluhu, obrázky a technické údaje, ktoré sú priložené k produktu. Nedodržanie týchto pokynov môže viesť k vážnym zraneniam alebo škodám. Obsluhujúca osoba je povinná používať produkt v súlade s jeho určením, dávať pozor na okolie a venovať osobitnú pozornosť ostatným osobám, najmä deťom. Vždy dodržiavajte stanovené bezpečnostné pokyny.

### 137. VŠEOBECNÉ BEZPEČNOSTNÉ POKYNY

#### Všeobecné bezpečnostné pokyny

- Nepoužívajte ako zdroj pitnej vody
- Neotvárajte kryt, pokiaľ to nie je výslovne uvedené v návode

#### Bezpečnosť pri inštalácii

- Pred vrtaním skontrolujte, či sa v stene nenachádzajú žiadne elektrické vedenia ani potrubia
- Používajte ochranné okuliare, najmä pri používaní elektrického náradia, ako sú vrtačky

#### Bezpečnosť pri používaní

- Hadicu vždy držte, kým nie je úplne zasunutá

#### Bezpečnosť pri nastavovaní (zarážka)

- Pred nastavením sa uistite, že navíjací bubon je zaistený (nedochádza k spätnému navíjaniu)
- Pred opätovným odblokovaním navíjacieho zariadenia pevne upevnite dorazovú guľu



#### Nepriame bezpečnostné upozornenia/upozornenia na poškodenie (údržba)

- Ak hadicu nepoužívate, vypustite z nej tlak
- Zabráňte mrazu → v zime skladujte v interiéri, aby nedošlo k poškodeniu
- Čistite iba jemným mydlom, aby nedošlo k poškodeniu materiálu

## 138. SYMBOLY UMIESTNENÉ NA VÝROBKU

V tejto príručke, ako aj na samotnom výrobku, sa používajú symboly na upozornenie na možné nebezpečenstvá. Tieto bezpečnostné symboly a ich vysvetlenia je potrebné úplne pochopiť.

Upozornenie: Samotné varovné upozornenia neodstraňujú nebezpečenstvo a nenahrádzajú potrebné bezpečnostné opatrenia na prevenciu úrazov.

	Pred uvedením výrobku do prevádzky si pozorne prečítajte tento návod na použitie a uložte ho na bezpečnom mieste pre neskoršie použitie.
	Značka CE Produkt spĺňa požiadavky a predpisy Európskeho spoločenstva.
	Pri používaní náradia pracujúceho s prachom, napr. elektrickej vrtačky, noste ochranné okuliare.

## 139. POPIS PRODUKTU

Skontrolujte, či je obsah balenia kompletný podľa popisu. V prípade poškodených dielov sa obráťte na náš zákaznícky servis FUXTEC.

- A. Návod na použitie
- B. Sada príslušenstva
- C. Navíjací bubon
- D. Nástenný držiak

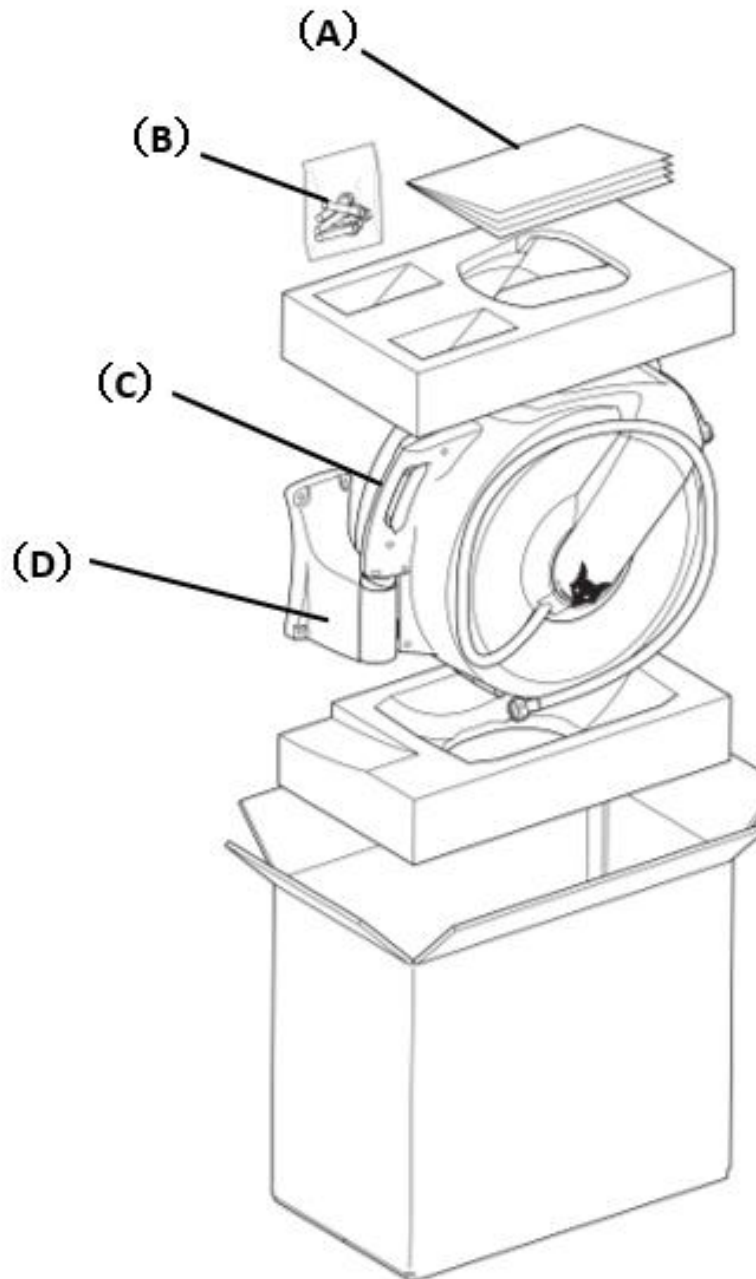

(B)	Sada príslušenstva
Obsah	



B.1 X 4

## 140. MONTÁŽ

### Násadky

Váš navijak na hadicu bol vyrobený s jednou z nasledujúcich konfigurácií koncov hadice:  
Rýchlo spojka z polyetylénu s tryskou

A) Rozprašovacia tryska

B) Odtoková hadica

D) Odtoková hadica

C) Prívodná hadica

E) Prívodná hadica

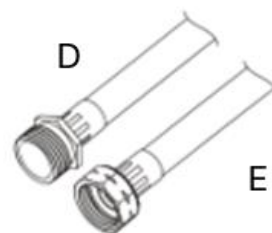
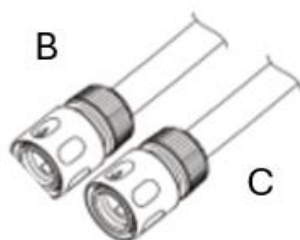

### Príprava náradia

- S správnym náradím je inštalácia jednoduchšia.

1. Elektrické  
vrtáčka

2. Meradlo

3. Pero alebo ceruzka

4. 3/8" vrták do kameňa

5. 1/8" špirálový vrták

6. Krížový skrutkovač

7. Vodováha

8. Rozperný kľúč

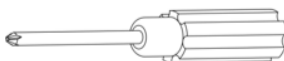
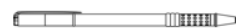
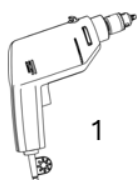

## Výber miesta montáže

Vyberte si najlepšie miesto na inštaláciu navíjacieho zariadenia

- V blízkosti vášho pracoviska. Váš navíjací bubon sa dodáva s hadicou s dĺžkou až 30 m alebo 20 m. Zamyslite sa nad tým, kde potrebujete vodu, a uistite sa, že hadica sa tam skutočne dostane.
- V blízkosti vodovodného kohútika. Tento navíjač hadice je vybavený 2 m predĺžovacou hadicou, preto by ste mali zvoliť miesto v blízkosti vodovodného kohútika.
- Na stabilnej stene alebo konštrukcii. Existuje mnoho možností montáže tohto navíjacieho bubna na rôzne konštrukcie, ale je dôležité, aby bola konštrukcia dostatočne stabilná na to, aby uniesla hmotnosť bubna naplneného vodou až do 14,5 kg.
- V tieni. Inštaláciou navíjacieho zariadenia na hadicu v tienistom kúte dvora alebo záhrady môžete znížiť škodlivé účinky slnečného žiarenia na navíjacie zariadenie a hadicu a predĺžiť životnosť vášho produktu.



## Inštalácia: Ťažké obloženie z preglejky

Ak je váš obklad steny z hrubej preglejky, t. j. 12 mm (1/2") alebo viac, môžete držiak na stenu namontovať priamo.

### Upozornenie:

Uistite sa, že v stene v mieste, kde vrtáte, nie sú žiadne elektrické vedenia ani potrubia pod napätím.

### Upozornenie:

Pri používaní elektrického náradia, napr. elektrickej vrtačky, noste ochranné okuliare.

- Pomocou elektrickej vrtačky, 3 mm (1/8") špirálového vrtáka a vodováhy vyvrtajte otvory podľa znázorneného vzoru. Uistite sa, že vzor je rovný.

- Pripevnite držiak na stenu (D) pomocou skrutiek 4 mm/podložiek (B.2.) k stene.
- Zavesite navíjací bubon (C) na nástenný držiak (D).
- Pripojte prírodnú hadicu k zdroju vody

FX-WSA20

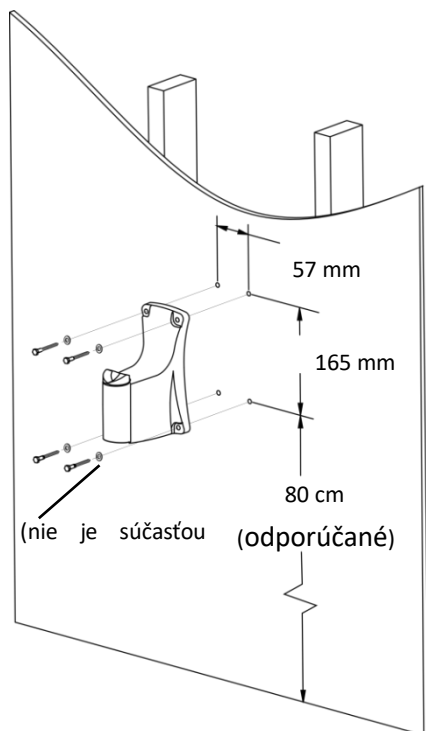

FX-WSA30

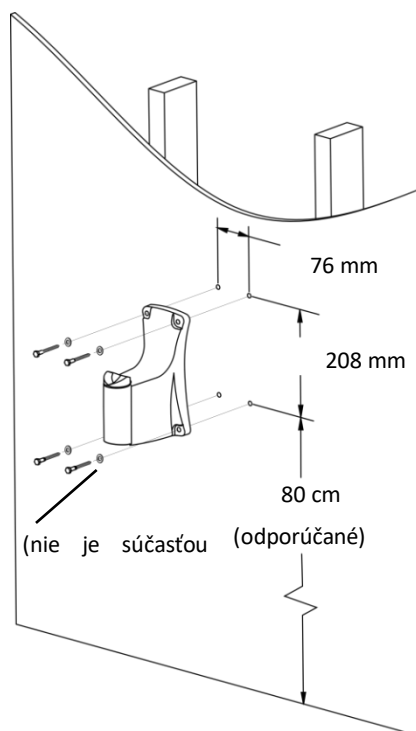

### Montáž: murivo

Túto metódu použijete pre kamenné alebo tehlové steny

#### Upozornenie:

Uistite sa, že v stene v mieste, kde vrtáte, nie sú žiadne elektrické vedenia ani potrubia pod napätím.

#### Upozornenie:

Pri používaní elektrického náradia, napr. elektrickej vŕtačky, noste ochranné okuliare.

- Pomocou elektrickej vŕtačky, 10 mm (3/8") vrtáka do kameňa a vodováhy vyvŕtajte otvory podľa zobrazeného vzoru. Každý otvor by mal mať hĺbku 2" .
- Uistite sa, že usporiadanie otvorov je rovné.
- Odstráňte maticu, poistnú podložku a podložku z rozťahovacej skrutky (B.1.).
- Vložte rozťahovacie skrutky (s puzdrami) do otvorov.
- Namontujte nástenný držiak (D) na skrutky, potom namontujte maticu, poistnú podložku a podložku a dotiahnite maticu, kým sa rozťahovacia skrutka pevne neusadí (pozri obrázok A).
- Zaveste navíjací bubon (C) na nástenný držiak (D).
- Pripojte prírodnú hadicu k zdroju vody.

FX-WSA20

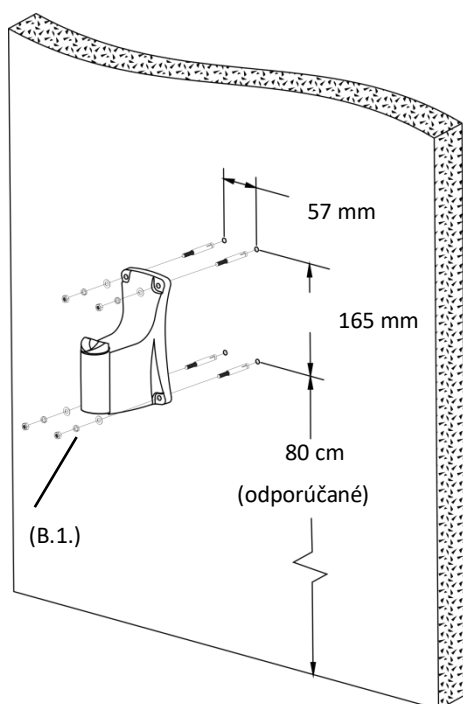

FX-WSA30

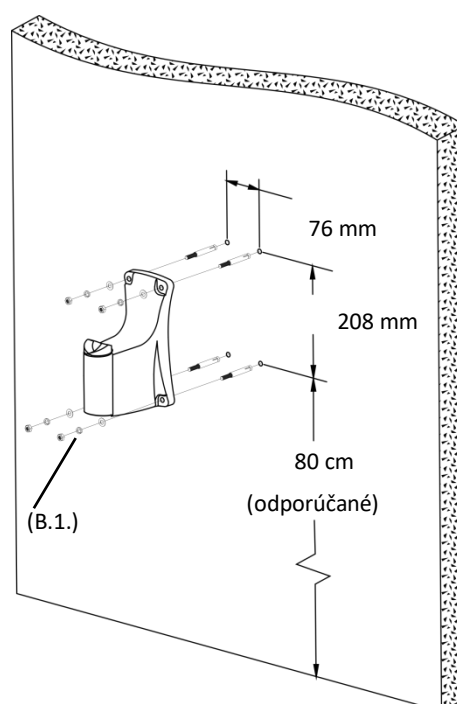

1. Matka
2. Zaisťovacia podložka
3. Podložka
4. Rozťahovacia skrutka
5. Puzdro

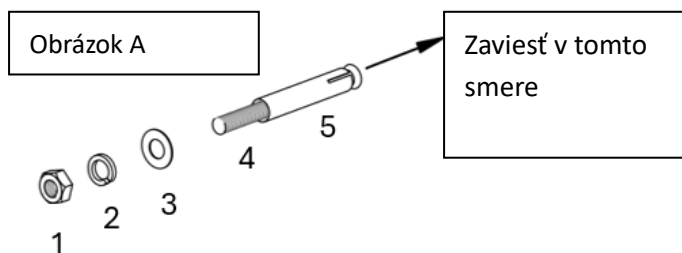

## Návod na použitie

- Vytiahnite hadicu na požadovanú dĺžku. Hadica sa automaticky zaistí.
- Na odblokovanie a zasunutie krátko potiahnite za hadicu a vráťte ju späť do navíjacieho zariadenia.

### Pozor:

Hadicu vždy pridržiujte, kým sa úplne nezatahne do navíjacieho zariadenia.

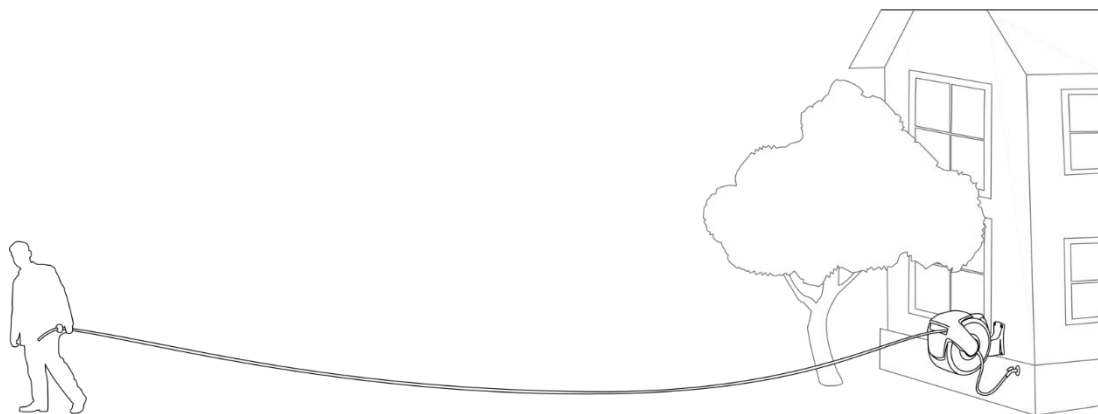

## Nastavenie dorazovej gule

Polohu dorazovej gule je možné nastaviť tak, aby po úplnom navinutí vyčnievala väčšia alebo menšia dĺžka hadice.

- Vytiahnite hadicu na požadovanú dĺžku a uistite sa, že navíjací bubon je zaistený (nedochádza k spätnému navíjaniu).
- Odomknite poistku gule a posuňte ju na požadované miesto.
- Nechajte dorazovú guľu opäť zapadnúť.

### Upozornenie:

Vždy sa uistite, že navíjací bubon je zaistený, skôr ako odstránite dorazovú guľu, a uistite sa, že dorazová guľa je bezpečne upevnená, skôr ako odistíte navíjací bubon.

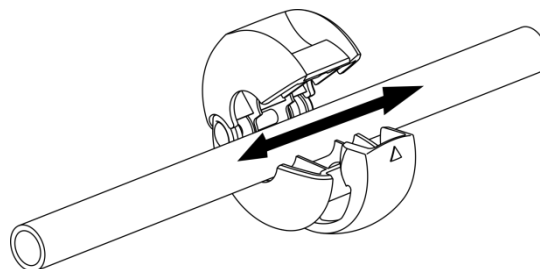
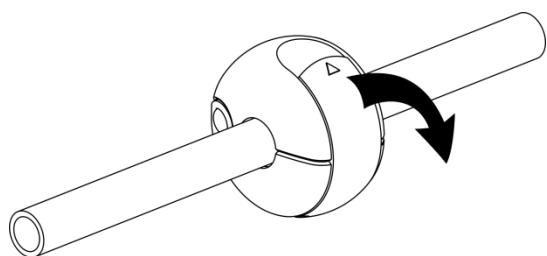

## 141. ČISTENIE A ÚDRŽBA

### Tipy na starostlivosť a údržbu

- Ak hadicu nepoužívate, uzavrite prívod vody a uvoľnite tlak z hadice.
- Aby ste predišli zamrznutiu a možnému poškodeniu navíjacieho bubna, skladujte navíjací bubon počas zimných mesiacov v uzavretých priestoroch.
- Puzdro a hadicu čistite iba jemným mydlom a vodou.

## 142. ÚDRŽBA

Používajte iba originálne príslušenstvo a originálne náhradné diely.

Iba pravidelne udržiavané a ošetrované zariadenie môže slúžiť ako spoľahlivá pomôcka.

Nedostatočná údržba a starostlivosť môžu viesť k nepredvídateľným nehodám a zraneniam.

## 143. PRÍSLUŠENSTVO A NÁHRADNÉ DIELY

Používajte iba originálne príslušenstvo a náhradné diely, aby ste zaistili bezpečnosť a bezchybnú funkciu zariadenia. Ďalšie informácie nájdete na stránke [www.FUXTEC.com](http://www.FUXTEC.com).

## 144. VŠEOBECNÝ POPIS

Číslo výrobku: FX-WSA20 | FX-WSA30

Názov výrobku: Navíjací bubon na hadicu FUXTEC

## 145. OBSAH BALENIA

Názov výrobku	Číslo výrobku
Navíjací bubon na hadicu FUXTEC	FX-WSA20_FX-WSA30
Návod na použitie	

## 146. ZÁRUKA

Záručná doba začína plynúť dňom nákupu. Doklad o kúpe si prosím starostlivo uschovajte ako dôkaz. Záruka sa nevzťahuje na diely podliehajúce opotrebeniu a neplatí pre škody spôsobené nesprávnym používaním, nesprávnou manipuláciou, použitím sily, technickými úpravami, použitím nepovoleného príslušenstva alebo náhradných dielov, ako aj pokusmi o opravu neautorizovanými osobami. Záručné opravy smú vykonávať výlučne autorizované odborné dielne alebo servisní partneri. Tieto podmienky platia ako doplnok k zákonným záručným právam, ktoré sa môžu v jednotlivých krajinách líšiť.

## 147. POZNÁMKA K VYHLÁSENIU O ZHODE

Potvrdzujeme, že tento výrobok spĺňa platné európske smernice a bezpečnostné požiadavky a je označený značkou CE. Úplné vyhlásenie o zhode EÚ (DoC) je k dispozícii na našej webovej stránke [www.fuxtec.com](http://www.fuxtec.com) v sekcii „Vyhlásenie o zhode“.



## 148. LIKVIDÁCIA

Obalový materiál pozostáva prevažne z recyklovateľných materiálov. Všetky súčasti obalu prosím likvidujte v súlade s miestnymi predpismi o triedení odpadu. Recykláciou obalu významne prispievate k ochrane životného prostredia a k udržateľnému využívaniu zdrojov.

Tento výrobok nesmie byť likvidovaný spolu s bežným komunálnym odpadom. V súlade s európskou smernicou 2012/19/EÚ o odpade z elektrických a elektronických zariadení (WEEE – Waste Electrical and Electronic Equipment) musí byť zariadenie na konci svojej životnosti odovzdané v schválenom zbernom mieste pre odpad z elektrických a elektronických zariadení.

Správna likvidácia a recyklácia materiálov prispievajú k ochrane životného prostredia a ľudského zdravia. Ďalšie informácie o vrátení a likvidácii získate u miestneho úradu pre odpadové hospodárstvo alebo u predajcu, u ktorého ste produkt zakúpili.

## 149. ZÁKAZNÍCKY SERVIS

V prípade otázok týkajúcich sa záruky, opráv alebo náhradných dielov sa obráťte na:

FUXTEC GmbH  
Kappstraße 69  
71083 Herrenberg  
Nemecko  
Telefón: 070329560888  
E-mail: [info@fuxtec.de](mailto:info@fuxtec.de)

**Upozornenie:** Na túto adresu neposielajte žiadne vrátené tovar ani tovar na opravu. V prípade vrátenia tovaru v rámci záruky sa obráťte na náš zákaznícky servis.

## 150. AUTORSKÉ PRÁVA

© 2025 FUXTEC GmbH

Všetky práva vyhradené. Obsah tohto návodu je chránený autorskými právami. Jeho použitie je povolené v rámci obsluhy. Akékoľvek ďalšie použitie alebo kopírovanie bez písomného súhlasu spoločnosti FUXTEC GmbH je zakázané. Spoločnosť FUXTEC GmbH si vyhradzuje právo vykonávať zmeny v tomto návode na obsluhu aj bez predchádzajúceho oznámenia.

## ČESKÁ VERZE

### 151. ÚVOD A BEZPEČNOST

#### Obecné pokyny

Před prvním použitím produktu si pečlivě přečtěte tento originální návod k obsluze a dodržujte všechny pokyny. Dokument si pečlivě uschovejte pro pozdější použití nebo pro případné další majitele. Seznamte se s funkcemi a správným používáním produktu. Dodržujte všechny bezpečnostní pokyny uvedené v servisní příručce. Vždy jednejte zodpovědně a ohleduplně vůči třetím osobám. Provozovatel nese odpovědnost za nehody nebo ohrožení, které vzniknou třetím osobám.

#### Určené použití

Produkt smí být používán pouze v souladu s jeho určeným účelem. Jakékoli použití nad rámec tohoto účelu se považuje za nesprávné. Za škody nebo zranění jakéhokoli druhu, které z toho vyplynou, odpovídá výhradně uživatel nebo provozovatel; výrobce za to nenesé žádnou odpovědnost. Veźměte prosím na vědomí, že výrobek není určen pro komerční, řemeslné nebo průmyslové použití. Záruka nebo odpovědnost se vylučuje, pokud je výrobek používán v takových oblastech použití nebo při srovnatelných činnostech.

Nedovolte žádné osobě, která si tento návod zcela nepřečetla a neporozuměla mu, aby produkt montovala, uváděla do provozu, nastavovala nebo obsluhovala. Tento produkt je určen výhradně pro dobře izolované prostory nebo pro dočasné použití.

#### Bezpečnostní pokyny

Přečtěte si všechny bezpečnostní pokyny, návody k obsluze, obrázky a technické údaje, které jsou k produktu přiloženy. Nedodržení těchto pokynů může vést k vážným zraněním nebo škodám. Obsluha je povinná používat produkt v souladu s jeho určením, dbát na okolí a věnovat zvláštní pozornost ostatním osobám, zejména dětem. Vždy dodržujte předepsané bezpečnostní pokyny.

### 152. OBECNÉ BEZPEČNOSTNÍ POKYNY

#### Obecné bezpečnostní pokyny

- Nepoužívejte jako zdroj pitné vody
- Neotvírejte kryt, pokud to není výslovně uvedeno v návodu

#### Bezpečnost při instalaci

- Před vrtáním zkontrolujte, zda se ve zdi nenacházejí žádné elektrické vedení nebo potrubí

- Noste ochranné brýle, zejména při používání elektrického nářadí, jako jsou vrtačky

#### Bezpečnost při používání

- Hadici vždy přidržujte, dokud není zcela zasunuta

#### Bezpečnost při nastavení (zarážková koule)



- Před nastavením se ujistěte, že je navíječ hadice zajištěn (žádné odvíjení)
- Pevně upevněte dorazovou kouli, než navíječ opět odjistíte

#### Nepřímé bezpečnostní pokyny a upozornění na poškození (údržba)

- Vypusťte tlak z hadice, pokud se nepoužívá
- Chraňte před mrazem → v zimě skladujte uvnitř, aby nedošlo k poškození
- Čistěte pouze jemným mýdlem, aby nedošlo k poškození materiálu

## 153. SYMBOLY NA VÝROBKU

V této příručce i na samotném výrobku jsou použity symboly, které upozorňují na možná nebezpečí. Tyto bezpečnostní symboly a jejich vysvětlení je nutné plně pochopit. Upozornění: Samotná varování neodstraňují nebezpečí a nenahrazují nezbytná bezpečnostní opatření k prevenci úrazů.

	Před uvedením produktu do provozu si pečlivě přečtěte tento návod k použití a uložte jej na bezpečném místě pro budoucí použití.
	Značka CE Produkt splňuje požadavky a předpisy Evropského společenství.
	Při používání nářadí s prachem, jako je např. elektrická vrtačka, noste prosím ochranné brýle.

## 154. POPIS PRODUKTU

Zkontrolujte prosím, zda je dodávka kompletní podle popisu obsahu balení. V případě vadných dílů se prosím obraťte na náš zákaznický servis FUXTEC.

- A. Návod k použití
- B. Balíček s hardwarem
- C. Navíječ hadice
- D. Nástěnný držák

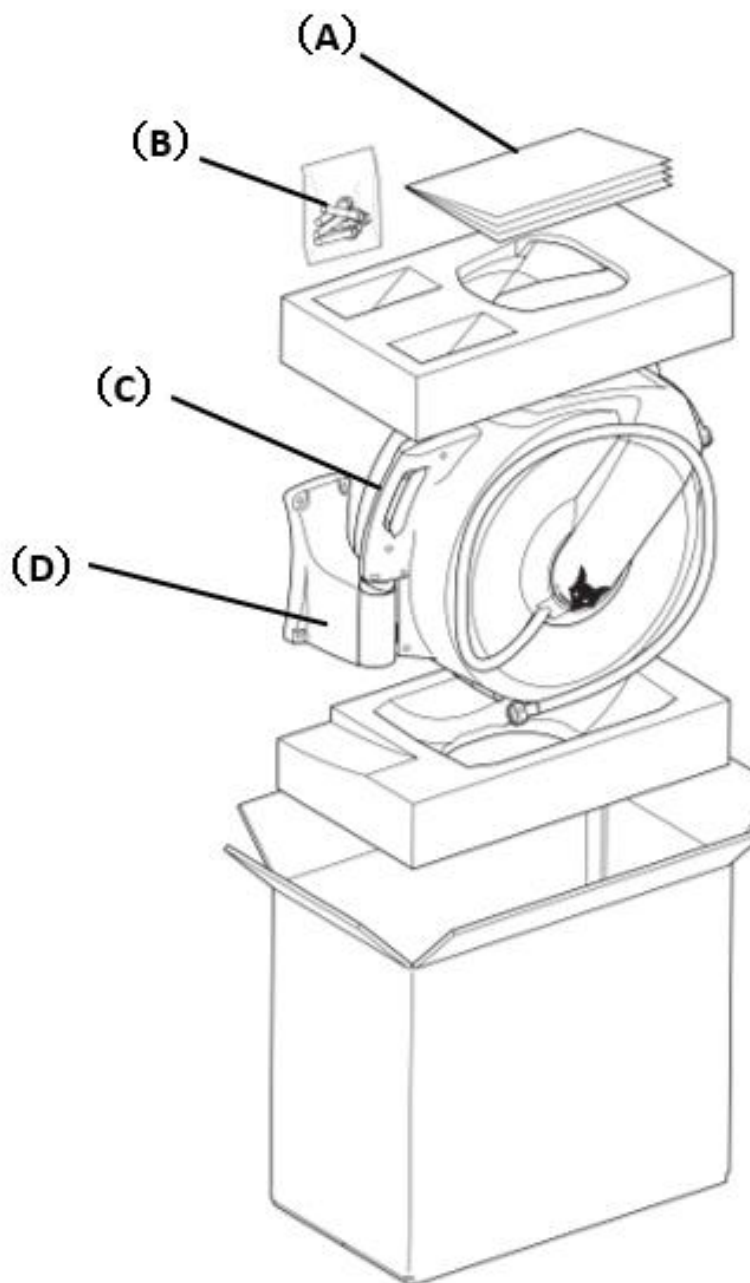

(B) Sada montážního materiálu  
Obsah



B.1 X 4

## 155. MONTÁŽ

### Návleky

Váš naviják na hadici byl vyroben s jednou z následujících konfigurací konců hadice:  
Rychloupínací polyetylenová spojka s tryskou

A) Rozstřikovací tryska

B) Odtoková hadice  
C) Přívodní hadice

D) Odtoková hadice  
E) Přívodní hadice

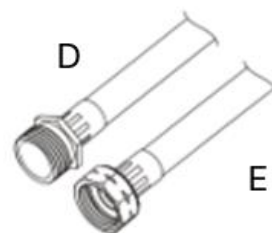
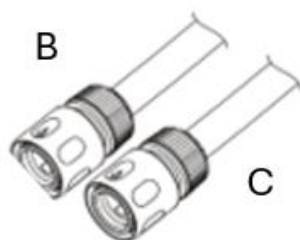

### Příprava náradí

- S vhodným náradím je instalace snazší.

1. Elektrické vrtačka
2. Metr
3. Tužka nebo ceruzka
4. 3/8" vrták do kamene
5. 1/8" spirálový vrták
6. Křížový šroubovák
7. Vodováha
8. Nástavec na klíč

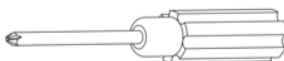
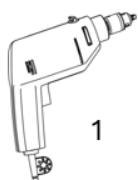

## Výběr místa montáže

Vyberte si nejlepší místo pro montáž navijáku na hadici

- V blízkosti vašeho pracoviště. Váš naviják na hadici je dodáván s hadicí o délce až 30 m nebo 20 m. Zamyslete se, kde budete potřebovat vodu, a ujistěte se, že se hadice skutečně dostane až tam.
- V blízkosti vodovodního kohoutku. Tento naviják na hadici je vybaven 2 m přívodní hadicí, proto byste měli zvolit místo v blízkosti vodovodního kohoutku.
- Na pevnou zeď nebo konstrukci. Existuje mnoho možností, jak tento naviják na hadici připevnit k různým konstrukcím, ale je důležité, aby konstrukce byla dostatečně pevná, aby unesla váhu bubnu naplněného vodou až do 14,5 kg.
- Ve stínu. Pokud namontujete naviják na hadici ve stinné části dvora/zahrady, můžete snížit škodlivé účinky slunečního záření na naviják a hadici a prodloužit tak životnost vašeho produktu.



### Instalace: Těžké překližkové obložení

Pokud je vaše obložení stěn z tlusté překližky, tj. 12 mm (1/2") nebo více, můžete držák na zeď namontovat přímo.

### Upozornění:

Ujistěte se, že ve zdi v místě, kde budete vrtat, nejsou žádné elektrické vedení ani potrubí pod napětím.

### Upozornění:

Při používání elektrického nářadí, jako je elektrická vrtačka, noste ochranné brýle.

- Pomocí elektrické vrtačky, 3mm (1/8") spirálového vrtáku a vodováhy vyvrtejte otvory podle

vyznačeného schématu. Ujistěte se, že schéma je rovné.

- Připevněte nástěnný držák (D) ke zdi pomocí šroubů 4 mm/podložky (B.2.).
- Zavěste navíječ hadice (C) na nástěnný držák (D).
- Připojte přívodní hadici ke zdroji vody

FX-WSA20

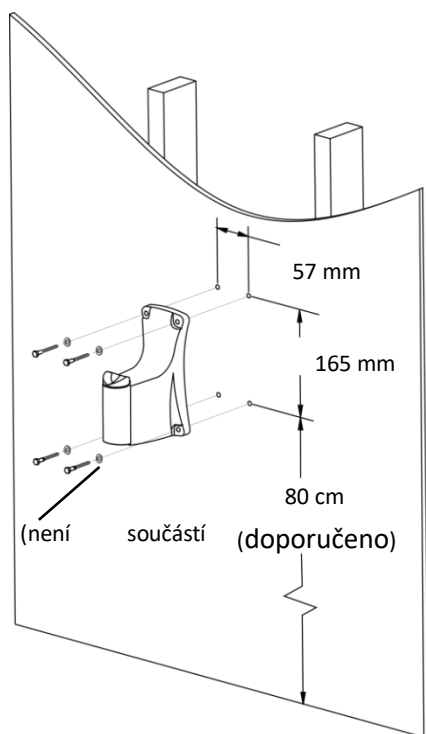

FX-WSA30

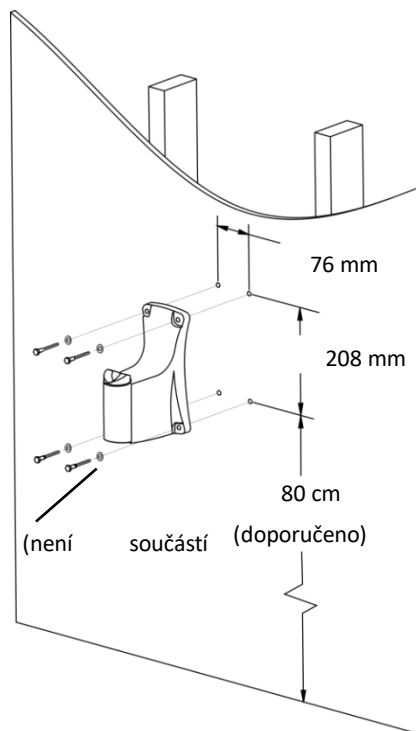

### Montáž: zdivo

Tuto metodu použijte pro kamenné nebo cihlové zdi

#### Upozornění:

Ujistěte se, že ve zdi v místě, kde budete vrtat, nejsou žádné elektrické vedení ani potrubí pod napětím.

#### Upozornění:

Při používání elektrického nářadí, jako je elektrická vrtačka, noste ochranné brýle.

- Pomocí elektrické vrtačky, 10 mm (3/8") vrtáku do kamene a vodováhy vyvrtejte otvory podle obrázku. Každý otvor by měl být hluboký 2" .
- Ujistěte se, že jsou otvory rovnoměrně rozmístěny.
- Odstraňte matici, pojistnou podložku a podložku z roztažného šroubu (B.1.).
- Vložte roztažné šrouby (s pouzdry) do otvorů.
- Namontujte nástěnný držák (D) na šrouby, poté namontujte matici, pojistnou podložku a podložku a utáhněte matici, dokud nebude roztažný šroub pevně usazen (viz obrázek A).
- Zavěste navíječ hadice (C) na nástěnný držák (D).
- Připojte přívodní hadici ke zdroji vody.

FX-WSA20

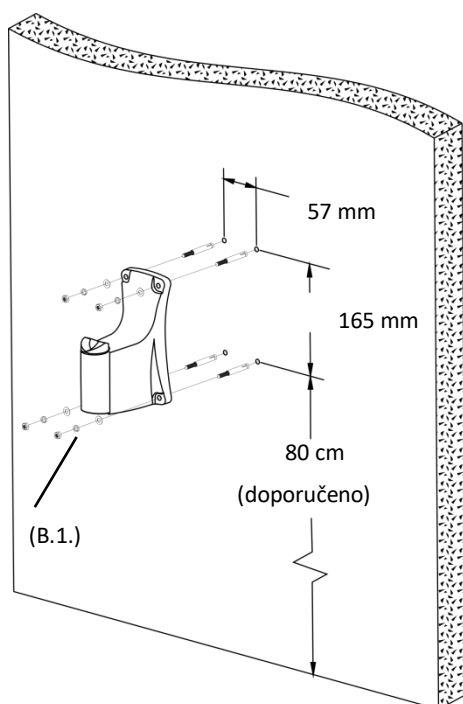

FX-WSA30

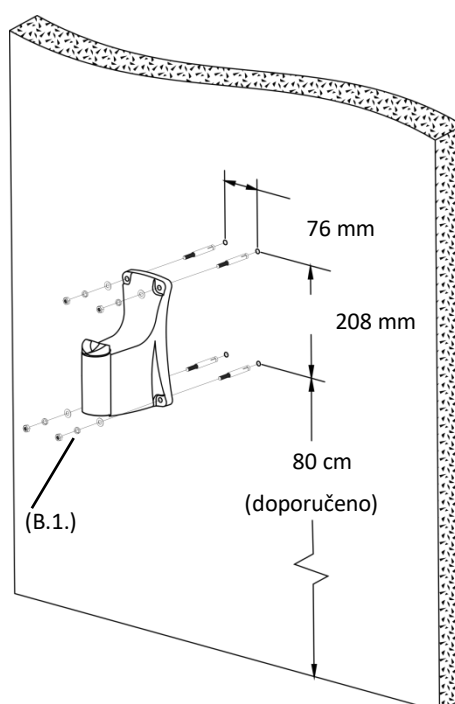

1. Matka
2. Pojistná podložka
3. Podložka
4. Rozpínací šroub
5. Pouzdro

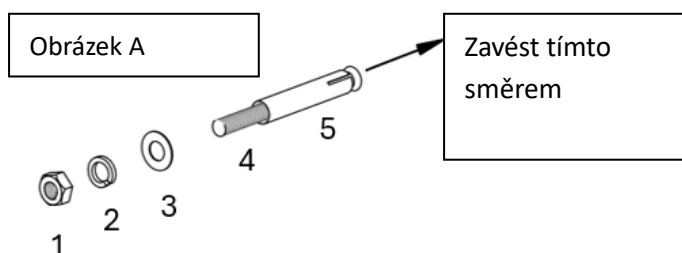

## Návod k použití

- Vytáhněte hadici na požadovanou délku. Hadice se automaticky zajistí.
- Pro odblokování a zasunutí krátce zatáhněte za hadici a navijte ji zpět na navíječ.

### Upozornění:

Hadici vždy přidržujte, dokud není zcela zasunuta do navíječe.

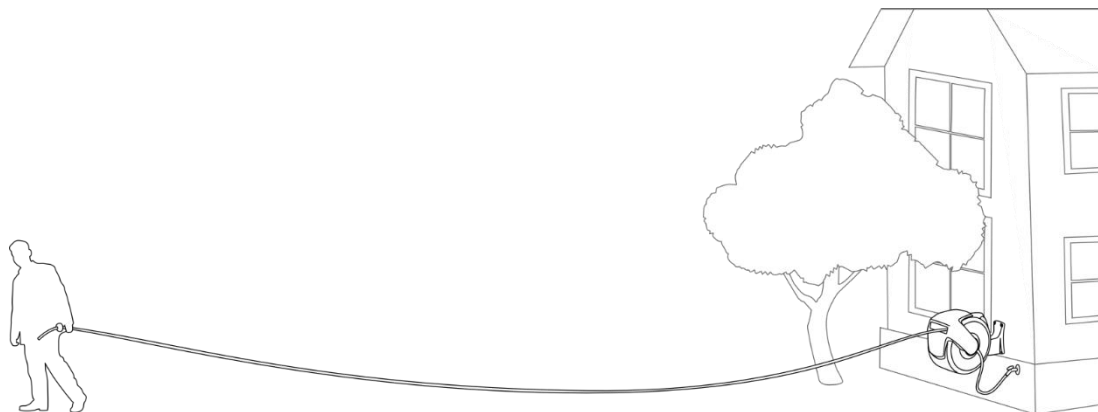

### Nastavení dorazové koule

Polohu dorazové kuličky lze nastavit tak, aby po úplném navinutí vyčnívala větší nebo menší délka hadice.

- Vytáhněte hadici na požadovanou délku a ujistěte se, že je navíječ hadice zajištěn (nedochází k navíjení zpět).
- Odemkněte aretaci kuličky a posuňte ji na požadované místo.
- Nechte dorazovou kouli znovu zapadnout.

### Upozornění:

Vždy se ujistěte, že je navíječ hadice zajištěn, než odstraníte dorazovou kouli, a ujistěte se, že je dorazová koule bezpečně upevněna, než odjistíte navíječ.

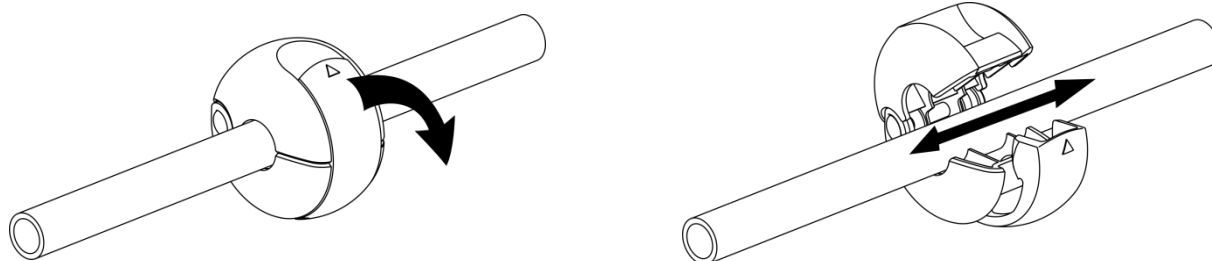

## 156. ČIŠTĚNÍ A ÚDRŽBA

### Tipy pro péči a údržbu

- Pokud hadici nepoužíváte, uzavřete přívod vody a vypusťte z hadice tlak.
- Aby nedošlo k zamrznutí a možnému poškození navijáku, skladujte naviják hadice během zimních měsíců v uzavřených prostorách.
- Skříň a hadici čistěte pouze mýdlem a vodou.

## 157. ÚDRŽBA

Používejte pouze originální příslušenství a originální náhradní díly.

Pouze pravidelně udržované a ošetřované zařízení může sloužit jako uspokojivá pomůcka.

Nedostatečná údržba a péče mohou vést k nepředvídaným nehodám a zraněním.

## 158. PŘÍSLUŠENSTVÍ A NÁHRADNÍ DÍLY

Používejte pouze originální příslušenství a náhradní díly, abyste zajistili bezpečnost a bezchybnou funkci zařízení. Další informace najdete na [www.FUXTEC.com](http://www.FUXTEC.com).

## 159. OBECNÝ POPIS

Číslo výrobku: FX-WSA20 | FX-WSA30

Název výrobku: Navíječ vodní hadice FUXTEC

## 160. OBSAH BALENÍ

Název výrobku	Číslo výrobku
Navíječ vodní hadice FUXTEC	FX-WSA20_FX-WSA30
Návod k obsluze	

## 161. ZÁRUKA

Záruční lhůta začíná dnem zakoupení. Doklad o zakoupení si prosím pečlivě uschovejte jako důkaz. Záruka se nevztahuje na opotřebitelné díly a neplatí pro škody způsobené nesprávným používáním, nesprávnou manipulací, použitím síly, technickými úpravami, použitím neschváleného příslušenství nebo náhradních dílů, jakož i pokusy o opravu provedené neautorizovanými osobami. Záruční opravy smí provádět výhradně autorizované odborné firmy nebo servisní partneři. Tyto podmínky platí jako doplněk k zákonným záručním právům, která se mohou v jednotlivých zemích lišit.

## 162. POZNÁMKA K PROHLÁŠENÍ O SHODĚ

Potvrzujeme, že tento výrobek splňuje platné evropské směrnice a bezpečnostní požadavky a nese označení CE. Úplné prohlášení o shodě EU (DoC) je k dispozici na našich webových stránkách [www.fuxtec.com](http://www.fuxtec.com) v sekci „Prohlášení o shodě“.



## 163. LIKVIDACE

Obalový materiál se skládá převážně z recyklovatelných materiálů. Všechny části obalu prosím likvidujte v souladu s místními předpisy pro třídění odpadu. Recyklací obalu významně přispíváte k ochraně životního prostředí a k udržitelnému využívání zdrojů.

Tento výrobek nesmí být likvidován s běžným komunálním odpadem. V souladu s evropskou směrnicí 2012/19/EU o odpadních elektrických a elektronických zařízeních (WEEE – Waste Electrical and Electronic Equipment) musí být zařízení na konci své životnosti odevzdáno v autorizovaném sběrném místě pro odpadní elektrická a elektronická zařízení.

Správná likvidace a recyklace materiálů přispívají k ochraně životního prostředí a lidského zdraví. Další informace o vrácení a likvidaci získáte u místního úřadu pro odpadové hospodářství nebo u prodejce, u kterého jste produkt zakoupili.

## 164. ZÁKAZNICKÝ SERVIS

V případě dotazů týkajících se záruky, oprav nebo náhradních dílů se prosím obraťte na:

FUXTEC GmbH  
Kappstraße 69  
71083 Herrenberg  
Německo  
Telefon: 070329560888  
E-mail: [info@fuxtec.de](mailto:info@fuxtec.de)

**Upozornění:** Na tuto adresu prosím nezasílejte žádné vrácené zboží ani věci k opravě. V případě vrácení zboží v rámci záruky se prosím obraťte na náš zákaznický servis.

## 165. AUTORSKÁ PRÁVA

© 2025 FUXTEC GmbH

Všechna práva vyhrazena. Obsah tohoto návodu je chráněn autorským právem. Jeho použití je povoleno v rámci obsluhy. Jakékoli další použití nebo kopírování bez písemného souhlasu společnosti FUXTEC GmbH není povoleno. Společnost FUXTEC GmbH si vyhrazuje právo provádět změny v tomto návodu k obsluze i bez předchozího oznámení.



FUXTEC GmbH  
Kappstraße 69  
71083 Herrenberg | Germany  
[www.fuxtec.com](http://www.fuxtec.com) | [info@fuxtec.com](mailto:info@fuxtec.com)



[www.FUXTEC.com](http://www.FUXTEC.com)