

FUXTEC

de en fr it es pt nl se pl

FX-E1RM20ECO

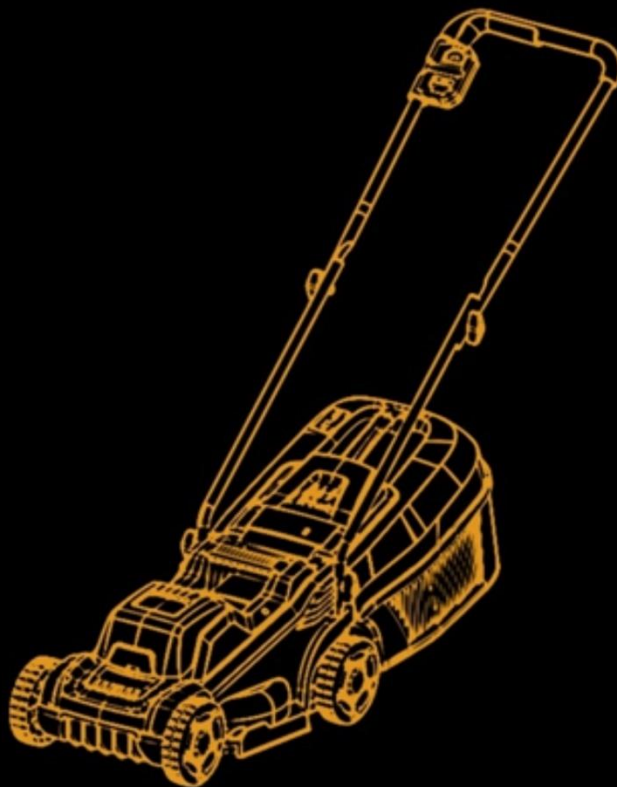

FUXTEC GmbH
Kappstraße 69 | 71083 Herrenberg | Germany
www.fuxtec.com | info@fuxtec.com

Inhalt

DEUTSCHE VERSION.....	7
ENGLISH VERSION.....	24
VERSION FRANCAISE.....	40
VERSIONE ITALIANA.....	57
VERSION ESPANOLA.....	73
VERSAO PORTUGUESA.....	89
NEDERLANDSE VERSIE.....	89
SVENSK VERSION.....	106
POLSKA WERSJA JEZYKOWA.....	123

Inhalt

DEUTSCHE VERSION.....	7
1. Einführung und Sicherheit	7
2. Verwendung und Behandlung des Elektrowerkzeuges	9
3. Verwendung und Behandlung des Akkuwerkzeuges	10
4. Allgemeine Sicherheitshinweise	10
5. Sicherheitshinweise für das Ladegerät.....	12
6. Sicherheitshinweise für Li-Ionen Akkus.....	13
7. Sicherheitshinweise auf dem Mäher.....	14
8. Präsentation.....	15
9. Gerät einschalten/ausschalten	19
10. Tipps zur Rasenpflege	20
11. Einstellung Schnitthöhe	20
12. Entsorgung	21
13. Technische Daten	22
14. EU Konformitätserklärung / Declaration of Conformity.....	23
ENGLISH VERSION	24
15. Introduction and safety	24
16. Use and treatment of the power tool	26
17. Use and handling of the cordless tool	26
18. Safety Instructions for Lawn Mowers.....	27
19. Safety instructions for the charger	28
20. Safety Instructions for Li-Ion Batteries	29
21. Safety instructions on the mower	30
22. Presentation.....	31
23. Switching the device on/off	35
24. Lawn care tips	35
25. Cutting height adjustment	36
26. Disposal.....	37
27. Technical Data	38
28. EU Declaration of Conformity	39
VERSION FRANCAISE	40
29. Introduction et sécurité	40
30. Utilisation et manipulation de l'outil électrique	42
31. Utilisation et manipulation de l'outil à batterie.....	42
32. Instructions de sécurité pour les tondeuses à gazon	43

33.	Instructions de sécurité pour le chargeur	45
34.	Instructions de sécurité pour les batteries Li-Ion.....	45
35.	Présentation.....	47
36.	Allumer/éteindre l'appareil.....	51
37.	Instructions d'utilisation	51
38.	Conseils pour l'entretien des pelouses	52
39.	Réglage de la hauteur de coupe	52
40.	Recyclage	53
41.	Données techniques	54
42.	Déclaration de conformité UE.....	56
VERSIONE ITALIANA.....		57
43.	Introduzione e sicurezza	57
44.	Uso e trattamento dell'elettrotensile.....	59
45.	Uso e trattamento dell'apparecchio a batteria.....	60
46.	Disposizioni di sicurezza per tagliaerba	60
47.	Disposizioni di sicurezza per il caricabatterie.....	62
48.	Disposizioni di sicurezza per le batterie agli ioni di litio	62
49.	Istruzioni di sicurezza sul tosaerba.....	63
50.	Presentazione.....	64
51.	Accensione/spengimento apparecchio	69
52.	Consigli per la cura del prato	69
53.	Regolazione dell'altezza di taglio.....	69
54.	Smaltimento.....	70
55.	Dati tecnici	71
56.	Dichiarazione di conformità UE / Declaration of Conformity	72
VERSION ESPANOLA.....		73
57.	Introducción y seguridad	73
58.	Uso y manejo de la herramienta eléctrica	75
59.	Uso y manejo del dispositivo con batería	75
60.	Disposiciones de seguridad para los cortacéspedes	76
61.	Disposiciones de seguridad para el cargador.....	77
62.	Disposiciones de seguridad para las baterías de iones de litio	78
63.	Instrucciones de seguridad del cortacésped.....	79
64.	Presentación	80
65.	Encendido/apagado del aparato	84
66.	Consejos para el cuidado del césped.....	85

67.	Ajuste de la altura de corte.....	85
68.	Eliminación.....	86
69.	Datos técnicos.....	87
70.	Declaración de conformidad / Declaration of Conformity.....	88
VERSAO PORTUGUESA.....		89
71.	Introdução e segurança.....	89
72.	Uso e manuseio da ferramenta elétrica.....	91
73.	Uso e manuseio da ferramenta sem fio.....	91
74.	Instruções gerais de segurança.....	92
75.	Instruções de segurança do carregador.....	94
76.	Instruções de segurança para baterias de íon-lítio.....	94
77.	Instruções de segurança no cortador.....	95
78.	Apresentação.....	97
79.	Ligar/desligar dispositivo.....	101
80.	Dicas para cuidar do gramado.....	101
81.	Ajuste de altura de corte.....	102
82.	Disposição.....	103
83.	Dados técnicos.....	104
84.	Declaração de conformidade da UE /Declaração de Conformidade.....	105
NEDERLANDSE VERSIE.....		106
85.	Introductie en veiligheid.....	106
86.	Gebruik en omgang met het elektrisch gereedschap.....	108
87.	Gebruik en omgang met het accugereedschap.....	109
88.	Algemene veiligheidsinstructies.....	109
89.	Veiligheidsinstructies voor de oplader.....	111
90.	Veiligheidsinstructies voor Li-ion-batterijen.....	112
91.	Veiligheidsinstructies op de maaier.....	113
92.	Presentatie.....	114
93.	Apparaat in-/uitschakelen.....	119
94.	Tips voor gazononderhoud.....	119
95.	Maaihoogteverstelling.....	119
96.	Beschikbaarheid.....	120
97.	Technische gegevens.....	121
98.	EU- conformiteitsverklaring / Verklaring van Overeenstemming.....	122
SVENSK VERSION.....		123
99.	Introduktion och säkerhet.....	123

100.	Användning och hantering av elverktyget	125
101.	Användning och hantering av det sladdlösa verktyget.....	126
102.	Allmänna säkerhetsanvisningar	126
103.	Säkerhetsinstruktioner för laddare	128
104.	Säkerhetsanvisningar för Li-ion batterier	129
105.	Säkerhetsanvisningar på gräsklipparen	130
106.	Presentation.....	131
107.	Slå på/stänga av enheten.....	135
108.	Gräsvårdstips.....	136
109.	Klipphöjdsjustering	136
110.	Förfogande.....	137
111.	Tekniska data	138
112.	EU Declaration of Conformity / Declaration of Överensstämmelse	139
POLSKA WERSJA JEZYKOWA.....		140
113.	Wprowadzenie i bezpieczeństwo.....	140
114.	Użycie i obsługa elektronarzędzia	142
115.	Używanie i obsługa narzędzia bezprzewodowego	143
116.	Ogólne wskazówki dotyczące bezpieczeństwa	143
117.	Instrukcje bezpieczeństwa ładowarki	145
118.	Instrukcje bezpieczeństwa dotyczące akumulatorów litowo-jonowych	146
119.	Instrukcje bezpieczeństwa na kosiarce.....	147
120.	Prezentacja.....	148
121.	Włącz/wyłącz urządzenie	152
122.	Wskazówki dotyczące pielęgnacji trawnika	153
123.	Regulacja wysokości cięcia.....	153
124.	Sprzedaż.....	154
125.	Dane techniczne	155
126.	Deklaracja zgodności UE / Deklaracja Konformizm	156

DEUTSCHE VERSION

1. Einführung und Sicherheit

Niemals Kindern oder mit diesen Anweisungen nicht vertrauten Personen erlauben das Gartengerät zu benutzen. Kinder sollten beaufsichtigt werden, um sicherzustellen, dass sie nicht mit dem Gerät spielen.

Bestimmungsgemäße Verwendung

Dieses Gerät ist ausschließlich zum Rasenmähen im privaten Bereich bestimmt.

Das Gerät ist entsprechend den in dieser Bedienungsanleitung gegebenen Beschreibungen und Sicherheitshinweisen zu verwenden. Jeder andere Gebrauch ist nicht bestimmungsgemäß. Der nicht bestimmungsgemäße Gebrauch hat den Verfall der Gewährleistung und die Ablehnung jeglicher Verantwortung seitens des Herstellers zur Folge. Der Benutzer haftet für alle Schäden an Dritten und deren Eigentum. Betreiben Sie das Gerät nur in dem vom Hersteller vorgeschriebenen und ausgelieferten technischen Zustand. Eigenmächtige Veränderungen an dem Gerät schließen eine Haftung des Herstellers für daraus resultierende Schäden aus.

Allgemeine Sicherheitshinweise für Elektrowerkzeuge

WARNUNG!

Lesen Sie alle Sicherheitshinweise und Anweisungen. Versäumnisse bei der Einhaltung der Sicherheitshinweise und Anweisungen können elektrischen Schlag, Brand und/oder schwere Verletzungen verursachen.

Bewahren Sie alle Sicherheitshinweise und Anweisungen für die Zukunft auf.

Der in den Sicherheitshinweisen verwendete Begriff Elektrowerkzeug bezieht sich auf netzbetriebene Elektrowerkzeuge (mit Netzkabel) und auf akkubetriebene Elektrowerkzeuge (ohne Netzkabel).

Arbeitsplatzsicherheit

- Halten Sie Ihren Arbeitsbereich sauber und gut beleuchtet. Unordnung oder unbeleuchtete Arbeitsbereiche können zu Unfällen führen.

- Arbeiten Sie mit dem Elektrowerkzeug nicht in explosionsgefährdeter Umgebung, in der sich brennbare Flüssigkeiten, Gase oder Stäube befinden. Elektrowerkzeuge erzeugen Funken, die den Staub oder die Dämpfe entzünden können.

- Halten Sie Kinder und andere Personen während der Benutzung des Elektrowerkzeugs fern. Bei Ablenkung können Sie die Kontrolle über das Gerät verlieren.

Elektrische Sicherheit

- Der Anschlussstecker des Elektrowerkzeuges muss in die Steckdose passen. Der Stecker darf in keiner Weise verändert werden. Verwenden Sie keine Adapterstecker gemeinsam mit schutzgeerdeten Elektrowerkzeugen. Unveränderte Stecker und passende Steckdosen verringern das Risiko eines elektrischen Schlages.
- Vermeiden Sie Körperkontakt mit geerdeten Oberflächen wie von Rohren, Heizungen, Herden und Kühlschränken. Es besteht ein erhöhtes Risiko durch elektrischen Schlag, wenn Ihr Körper geerdet ist.
- Halten Sie Elektrowerkzeuge von Regen oder Nässe fern. Das Eindringen von Wasser in ein Elektrowerkzeug erhöht das Risiko eines elektrischen Schlages.
- Zweckentfremden Sie das Kabel nicht, um das Elektrowerkzeug zu tragen, aufzuhängen oder um den Stecker aus der Steckdose zu ziehen. Halten Sie das Kabel fern von Hitze, Öl, scharfen Kanten oder sich bewegenden Geräteteilen. Beschädigte oder verwickelte Kabel erhöhen das Risiko eines elektrischen Schlages.
- Wenn Sie mit einem Elektrowerkzeug im Freien arbeiten, verwenden Sie nur Verlängerungskabel, die auch für den Außenbereich geeignet sind. Die Anwendung eines für den Außenbereich geeigneten Verlängerungskabels verringert das Risiko eines elektrischen Schlages.
- Wenn Sie mit einem Elektrowerkzeug im Freien arbeiten, verwenden Sie nur Verlängerungskabel, die auch für den Außenbereich geeignet sind. Die Anwendung eines für den Außenbereich geeigneten Verlängerungskabels verringert das Risiko eines elektrischen Schlages.

Sicherheit von Personen

- Seien Sie aufmerksam, achten Sie darauf, was Sie tun, und gehen Sie mit Vernunft an die Arbeit mit einem Elektrowerkzeug. Benutzen Sie kein Elektrowerkzeug, wenn Sie müde sind oder unter dem Einfluss von Drogen, Alkohol oder Medikamenten stehen. Ein Moment der Unachtsamkeit beim Gebrauch des Elektrowerkzeuges kann zu ernsthaften Verletzungen führen.
- Tragen Sie persönliche Schutzausrüstung und immer eine Schutzbrille. Das Tragen persönlicher Schutzausrüstung, wie Staubmaske, rutschfeste Sicherheitsschuhe, Schutzhelm oder Gehörschutz, je nach Art und Einsatz des Elektrowerkzeuges, verringert das Risiko von Verletzungen.
- Vermeiden Sie eine unbeabsichtigte Inbetriebnahme. Vergewissern Sie sich, dass das Elektrowerkzeug ausgeschaltet ist, bevor Sie es an die Stromversorgung und/oder den Akku anschließen, es aufnehmen oder tragen. Wenn Sie beim Tragen des Elektrowerkzeuges den Finger am Schalter haben oder das Gerät eingeschaltet an die Stromversorgung anschließen, kann dies zu Unfällen führen.

- Entfernen Sie Einstellwerkzeuge oder Schraubenschlüssel, bevor Sie das Elektrowerkzeug einschalten. Ein Werkzeug oder Schlüssel, der sich in einem drehenden Geräteteil befindet, kann zu Verletzungen führen.
- Vermeiden Sie eine abnormale Körperhaltung. Sorgen Sie für einen sicheren Stand und halten Sie jederzeit das Gleichgewicht. Dadurch können Sie das Elektrowerkzeug in unerwarteten Situationen besser kontrollieren.
- Tragen Sie geeignete Kleidung. Tragen Sie keine weite Kleidung oder Schmuck. Halten Sie Haare, Kleidung und Handschuhe fern von sich bewegenden Teilen. Lockere Kleidung, Schmuck oder lange Haare können von sich bewegenden Teilen erfasst werden.

2. Verwendung und Behandlung des Elektrowerkzeuges

- Überlasten Sie das Gerät nicht. Verwenden Sie für Ihre Arbeit das dafür bestimmte Elektrowerkzeug. Mit dem passenden Elektrowerkzeug arbeiten Sie besser und sicherer im angegebenen Leistungsbereich.
- Benutzen Sie kein Elektrowerkzeug, dessen Schalter defekt ist. Ein Elektrowerkzeug, das sich nicht mehr ein- oder ausschalten lässt, ist gefährlich und muss repariert werden.
- Ziehen Sie den Stecker aus der Steckdose und/oder entfernen Sie den Akku, bevor Sie Geräteeinstellungen vornehmen, Zubehörteile wechseln oder das Gerät weglegen. Diese Vorsichtsmaßnahme verhindert den unbeabsichtigten Start des Elektrowerkzeuges.
- Bewahren Sie unbenutzte Elektrowerkzeuge außerhalb der Reichweite von Kindern auf. Lassen Sie Personen das Gerät nicht benutzen, die mit diesem nicht vertraut sind oder diese Anweisungen nicht gelesen haben. Elektrowerkzeuge sind gefährlich, wenn sie von unerfahrenen Personen benutzt werden.
- Pflegen Sie Elektrowerkzeuge mit Sorgfalt. Kontrollieren Sie, ob bewegliche Teile einwandfrei funktionieren und nicht klemmen, ob Teile gebrochen oder so beschädigt sind, dass die Funktion des Elektrowerkzeuges beeinträchtigt ist. Lassen Sie beschädigte Teile vor dem Einsatz des Gerätes reparieren. Viele Unfälle haben ihre Ursache in schlecht gewarteten Elektrowerkzeugen.
- Halten Sie Schneidwerkzeuge scharf und sauber. Sorgfältig gepflegte Schneidwerkzeuge mit scharfen Schneidkanten verklemmen sich weniger und sind leichter zu führen.
- Verwenden Sie Elektrowerkzeug, Zubehör, Einsatzwerkzeuge usw. entsprechend diesen Anweisungen. Berücksichtigen Sie dabei die Arbeitsbedingungen und die auszuführende Tätigkeit. Der Gebrauch von Elektrowerkzeugen für andere als die vorgesehenen Anwendungen kann zu gefährlichen Situationen führen.

3. Verwendung und Behandlung des Akkuwerkzeuges

- Laden Sie die Akkus nur mit Ladegeräten auf, die vom Hersteller empfohlen werden. Durch ein Ladegerät, das für eine bestimmte Art von Akkus geeignet ist, besteht Brandgefahr, wenn es mit anderen Akkus verwendet wird.
- Verwenden Sie nur die dafür vorgesehenen Akkus in den Elektrowerkzeugen. Der Gebrauch von anderen Akkus kann zu Verletzungen und Brandgefahr führen.
- Halten Sie den nicht benutzten Akku fern von Büroklammern, Münzen, Schlüsseln, Nägeln, Schrauben oder anderen kleinen Metallgegenständen, die eine Überbrückung der Kontakte verursachen könnten. Ein Kurzschluss zwischen den Akkukontakten kann Verbrennungen oder Feuer zur Folge haben.
- Bei falscher Anwendung kann Flüssigkeit aus dem Akku austreten. Vermeiden Sie den Kontakt damit. Bei zufälligem Kontakt mit Wasser abspülen. Wenn die Flüssigkeit in die Augen kommt, nehmen Sie zusätzlich ärztliche Hilfe in Anspruch. Austretende Akkuflüssigkeit kann zu Hautreizungen oder Verbrennungen führen.

4. Allgemeine Sicherheitshinweise

- Lesen Sie zu Ihrer Sicherheit und für die Sicherheit anderer diese Bedienungsanleitung und ihre Sicherheitshinweise, bevor Sie das Gerät benutzen. Bitte bewahren Sie Bedienungsanleitung und ihre Sicherheitshinweise für den späteren Gebrauch sicher auf und halten diese für jeden Einsatz griffbereit.
- Geben Sie die Betriebsanleitung bei einem Besitzerwechsel mit dem Gerät weiter.
- Personen, die das Gerät bedienen, dürfen nicht unter dem Einfluss von Rauschmitteln (z. B. Alkohol, Drogen oder Medikamenten) stehen.
- Betreiben Sie das Gerät nur in dem vom Hersteller vorgeschriebenen und ausgelieferten technischen Zustand. Eigenmächtige Veränderungen am Gerät schließen eine Haftung des Herstellers für daraus resultierende Schäden aus.
- Verwenden Sie das Gerät nur bei Tageslicht oder unter guter künstlicher Beleuchtung.
- Verwenden Sie das Gerät nur bei trockenen Wetterbedingungen. Halten Sie es von Regen oder Nässe fern. Das Eindringen von Wasser in das Gerät erhöht das Risiko eines elektrischen Schlags.
- Schalten Sie bei folgenden Bedingungen das Gerät ab und entfernen Sie den Akku:
 - ♦ wenn das Gerät unbeaufsichtigt gelassen wird;
 - ♦ vor der Überprüfung, Reinigung oder sonstigen Arbeiten am Gerät;
 - ♦ wenn das Gerät beginnt, übermäßig stark zu vibrieren.

Vor dem Einsatz

- Machen Sie sich vor Arbeitsbeginn mit dem Gerät und seinen Funktionen sowie seinen Bedienelementen vertraut.
- Überprüfen Sie das Gerät vor Inbetriebnahme und nach einem Aufprall auf Anzeichen von Verschleiß oder Beschädigung.
- Benutzen Sie kein Gerät, dessen Schalter defekt ist und sich nicht mehr ein- oder ausschalten lässt.
- Überprüfen Sie, ob alle Muttern, Bolzen und Schrauben festsitzen, um sicherzustellen, dass das Gerät sicher betrieben wird.
- Verwenden Sie niemals ein Gerät mit beschädigten oder fehlenden Teilen. Lassen Sie diese von einer dazu qualifizierten Fachkraft oder Fachwerkstatt reparieren oder ggf. austauschen.
- Tragen Sie bei Arbeiten mit oder an dem Gerät immer festes Schuhwerk, lange Hose und die entsprechende persönliche Schutzausrüstung (Schutzbrille, Gehörschutz, griffige Arbeitshandschuhe etc.). Das Tragen von persönlicher Schutzausrüstung verringert das Risiko von Verletzungen.

Beim Einsatz

Schalten Sie das Gerät nicht ein, wenn Personen (besonders Kinder) oder Tiere in unmittelbarer Nähe sind. Stellen Sie sicher, dass Kinder nicht mit dem Gerät spielen.

Unterbrechen Sie die Arbeit, wenn Sie merken, dass Personen (besonders Kinder) oder Haustiere in der Nähe sind.

Arbeiten an steilen Hängen können gefährlich sein. Stellen Sie sicher, dass Sie einen festen Stand haben und mähen Sie langsam. Immer quer zum Hang mähen und nicht auf und ab. Seien Sie besonders vorsichtig beim Richtungswechsel. Es besteht die Gefahr eines Umkippens!

Mähen Sie nicht an steilen Hängen. Seien Sie besonders vorsichtig, wenn Sie sich beim Mähen rückwärts bewegen und den Rasenmäher auf sich selbst ziehen.

Den Rasenmäher beim Einschalten des Motors nicht kippen.

Halten Sie einen sicheren Abstand, wie es der Griffrahmen anzeigt.

Schalten Sie den Motor nicht ein, bis sich Ihre Füße in einem sicheren Abstand zum Schneidbalken befinden. Seien Sie vorsichtig und greifen Sie nicht in den rotierenden Schneidbalken. Schalten Sie den Rasenmäher aus, bevor Sie ihn kippen oder transportieren, z.B. von / zu Rasen oder über Pfade. Niemals über Kies fahren, während der Motor läuft. Es besteht die Gefahr, von Steinen getroffen zu werden!

Bevor Sie den Rasenmäher anheben oder transportieren, schalten Sie den Motor aus, ziehen Sie den Sicherheitsschlüssel heraus und warten Sie

Bis der Schneidbalken zum Stillstand gekommen ist. Stellen Sie die Schnitthöhe nicht ein, bis der Motor ausgeschaltet ist und der Schneidbalken zum Stillstand gekommen ist. Öffnen Sie niemals die Entladeklappe, während der Motor läuft. Vor dem Entfernen des Grasfängers den Motor ausschalten und warten, bis der Schneidbalken zum Stillstand gekommen ist. Nach dem Entleeren des Grasfängers, diesen wieder sorgfältig befestigen und sicherstellen, dass der Grasfänger sicher am Rasenmäher befestigt ist. Wenn möglich, mähen Sie kein nasses Gras. Arbeiten Sie nicht mit dem Gartengerät in einer explosionsgefährdeten Umgebung, in der es brennbare Flüssigkeiten, Gase oder

Staub gibt. Wenn Sie die Arbeit unterbrechen, lassen Sie das Gerät niemals unbeaufsichtigt und bewahren Sie es an einem sicheren Ort auf.

Nach dem Einsatz

Schalten Sie das Gerät aus und entnehmen Sie den Akku vom Mäher. Danach stellen Sie die Einheit an einen sicheren Ort.

Lagern Sie das Gerät nicht in Reichweite von Kindern. Stellen Sie sicher, dass die Lüftungsschlitze im Gerät sauber sind.

Halten Sie alle Muttern, Bolzen und Schrauben festangezogen, um sicherzustellen, dass der Rasenmäher in sicheren Arbeitszustand ist.

Überprüfen Sie den Grasfänger häufig auf Verschleiß oder Beschädigungen.

Benutzen Sie nur den Schneidbalken, der für diesen Rasenmäher bestimmt ist.

Bitte befolgen Sie die mitgelieferten Installationsanweisungen und entfernen Sie den Akku vorher. Lassen Sie Reparaturen ausschließlich durch einen qualifizierten Techniker oder eine Servicestelle durchführen.

5. Sicherheitshinweise für das Ladegerät

- Halten Sie das Ladegerät von Regen oder Nässe fern. Das Eindringen von Wasser in ein Ladegerät erhöht das Risiko eines elektrischen Schlages.

- Halten Sie das Ladegerät sauber. Durch Verschmutzung besteht die Gefahr eines elektrischen Schlages.

- Überprüfen Sie vor jeder Benutzung Ladegerät, Kabel und Stecker. Benutzen Sie das Ladegerät nicht, sofern Sie Schäden feststellen. Öffnen Sie das Ladegerät nicht selbst und lassen Sie es nur von qualifiziertem Fachpersonal und nur mit Original-Ersatzteilen reparieren. Beschädigte Ladegeräte, Kabel und Stecker erhöhen das Risiko eines elektrischen Schlages.

- Legen Sie keine Gegenstände auf das Ladegerät und stellen Sie es nicht auf weichen Oberflächen ab. Es besteht Brandgefahr.

- Überprüfen Sie immer, ob die Netzspannung der auf dem Typenschild des Ladegeräts angegebenen Spannung entspricht.

- Benutzen Sie niemals das Ladegerät, wenn Kabel, Stecker oder das Gerät selbst durch äußerliche Einwirkungen beschädigt sind. Bringen Sie das Ladegerät zur nächsten Fachwerkstatt.

- Öffnen Sie auf keinen Fall das Ladegerät. Bringen Sie es im Fall einer Störung in eine Fachwerkstatt.

6. Sicherheitshinweise für Li-Ionen Akkus

- Öffnen Sie den Akku nicht. Es besteht die Gefahr eines Kurzschlusses.
- Schützen Sie den Akku vor Hitze, z. B. auch vor dauernder Sonneneinstrahlung, Feuer, Wasser und Feuchtigkeit. Es besteht Explosionsgefahr.
- Bei Beschädigung und unsachgemäßem Gebrauch des Akkus können Dämpfe austreten. Führen Sie Frischluft zu und suchen Sie bei Beschwerden einen Arzt auf. Die Dämpfe können die Atemwege reizen.
- Bei falscher Anwendung kann Flüssigkeit aus dem Akku austreten. Vermeiden Sie den Kontakt damit. Bei zufälligem Kontakt mit Wasser abspülen. Wenn die Flüssigkeit in die Augen kommt, nehmen Sie zusätzlich ärztliche Hilfe in Anspruch. Austretende Akkuflüssigkeit kann zu Hautreizungen oder Verbrennungen führen.
- Verwenden Sie nur Original-Akkus mit der auf dem Typenschild Ihres Elektrowerkzeugs angegebenen Spannung. Bei Gebrauch anderer Akkus, z.B. Nachahmungen, aufgearbeiteter Akkus oder Fremdfabrikaten, besteht die Gefahr von Verletzungen sowie Sachschäden durch explodierende Akkus.
- Die Akkuspannung muss zur Akku- Ladespannung des Ladegerätes passen. Ansonsten besteht Brand- und Explosionsgefahr.
- Laden Sie die Akkus nur mit Ladegeräten auf, die vom Hersteller empfohlen werden. Durch ein Ladegerät, das für eine bestimmte Art von Akkus geeignet ist, besteht Brandgefahr, wenn es mit anderen Akkus verwendet wird.
- Durch spitze Gegenstände wie z.B. Nagel oder Schraubenzieher oder durch äußere Krafteinwirkung kann der Akku beschädigt werden. Es kann zu einem internen Kurzschluss kommen und der Akku brennen, rauchen, explodieren oder überhitzen.

7. Sicherheitshinweise auf dem Mäher



Achtung Gefahr: halten Sie Hände und Füße vom Schneidwerk fern



Halten Sie Personen mindesten 15m von der Arbeitsfläche entfernt.
Es besteht Gefahr durch umherfliegende Teile



Tragen Sie bitte eine Sicherheitsbrille und einen Gehörschutz.



Achtung: Nach dem Ausschalten des Motors kann das Messer /
Schneidwerkzeug minimal nachlaufen.



Lesen Sie vor der Nutzung Ihres Mähers, das Handbuch sorgfältig
durch. Den Mäher keinem regen oder Nässe aussetzen.



Vor jeder Wartung oder vor Arbeiten am Mäher, entfernen Sie den
Sicherheitsschlüssel. Wir empfehlen Ihnen zudem den Akku vor
diesen Tätigkeiten zu entfernen.

8. Präsentation



Abbildung: Rasenmäher

- | | |
|-----------------------------|------------------------------------|
| 1. Sicherheitsschalter | 10. Abdeckung Akkufach |
| 2. Gasgriff | 11. Füllstandsanzeige Grasfangkorb |
| 3. Oberer Holm | 12. Unterer Holm |
| 4. Flügelschrauben | 13. Akkupack |
| 5. Griff Grasfangkorb | 14. Ladegerät |
| 6. Grasfangkorbabdeckung | |
| 7. Grasfangkorb | |
| 8. Befestigung unterer Holm | |

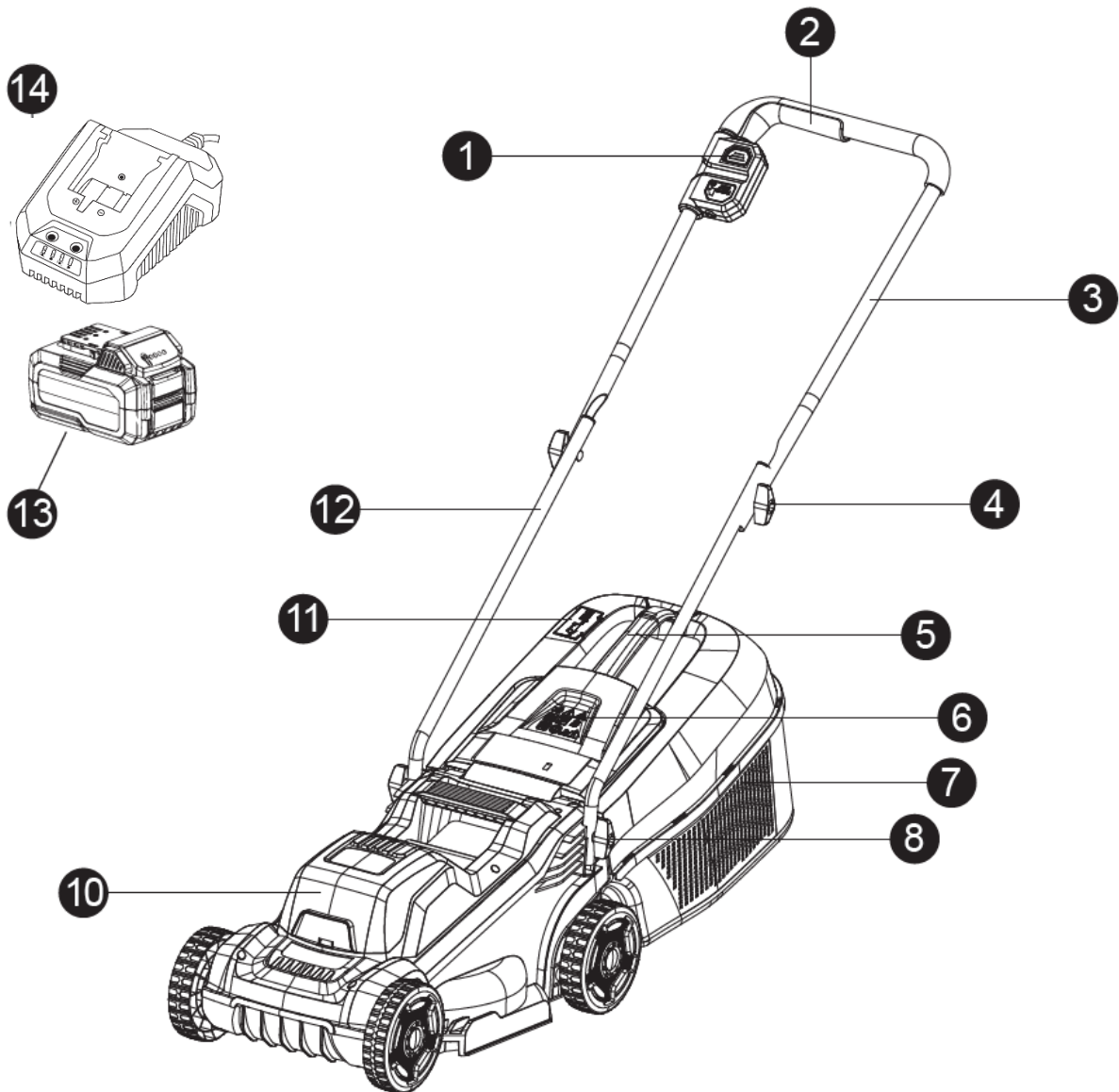

Abbildungen: Akku und Ladegerät (Ladegerät wie rechts abgebildet im Lieferumfang enthalten)

1. Batterie-/Akkufüllstandsanzeige
2. Druckknopf zur Anzeige der Ladekapazität
3. Verschlussknopf (rastet bei Einführung in Ladegerät oder Mäher ein)
4. Kontrolllichter (im rechten Bild Punkt 4)



Abbildung Start: Nahaufnahme des Sicherheitsknopfes und des Ein- /
Ausschalters bzw. des Griffs.



Aufbau Grasfangkorb

1

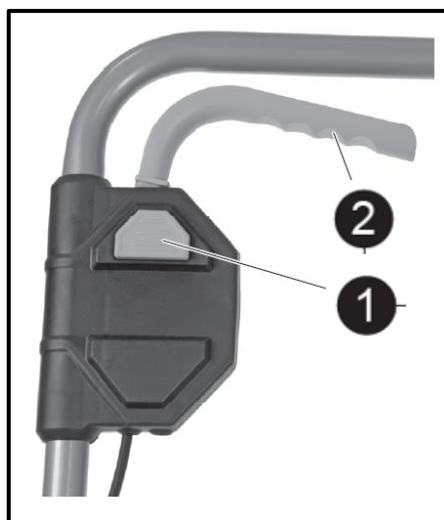
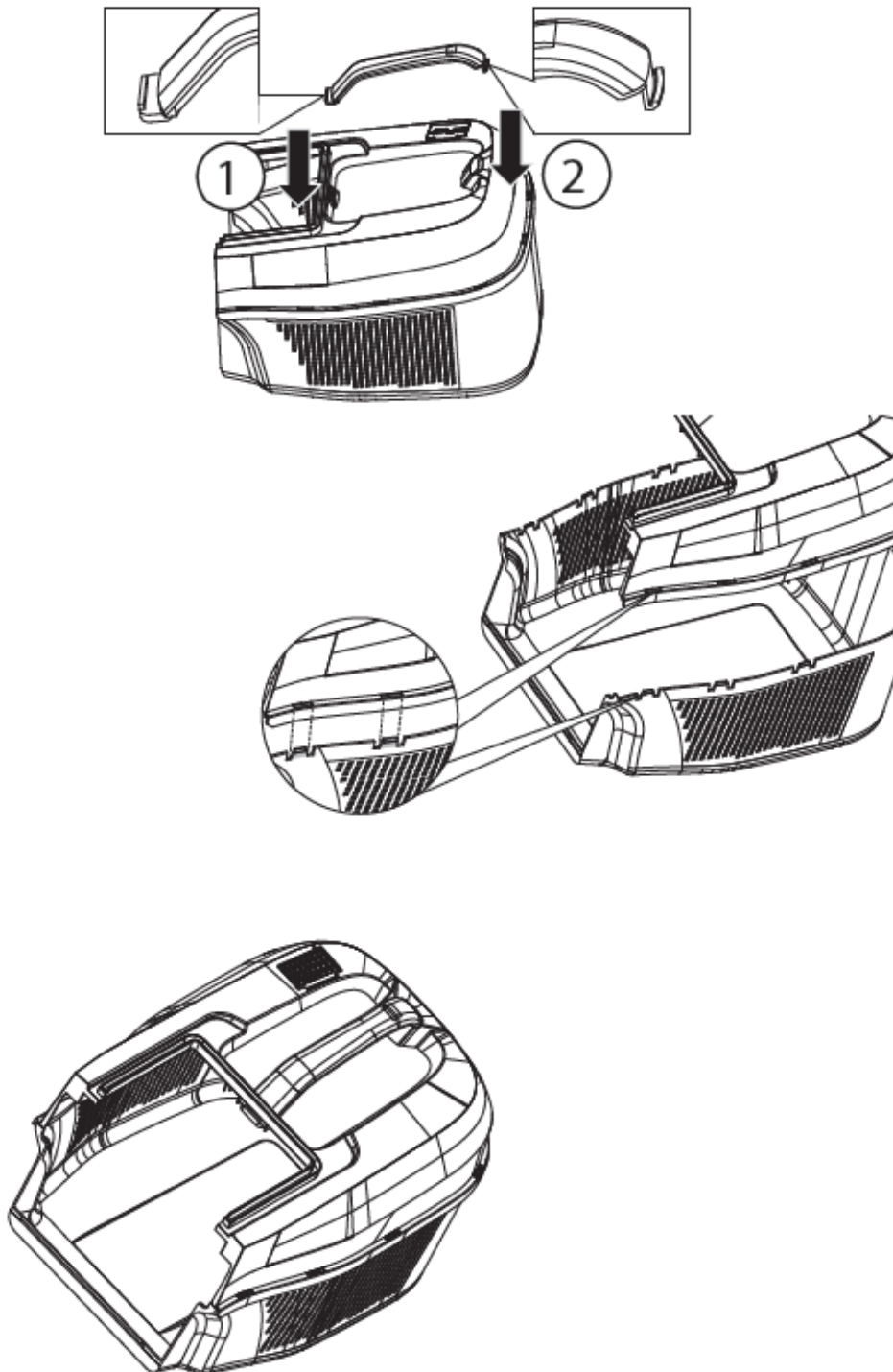
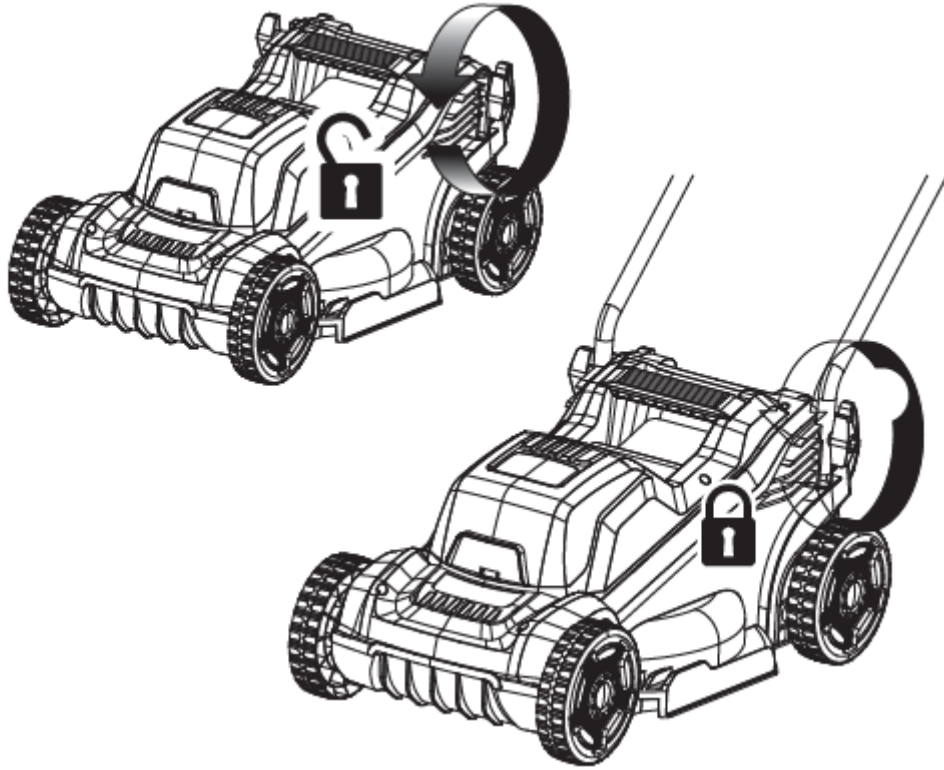

2

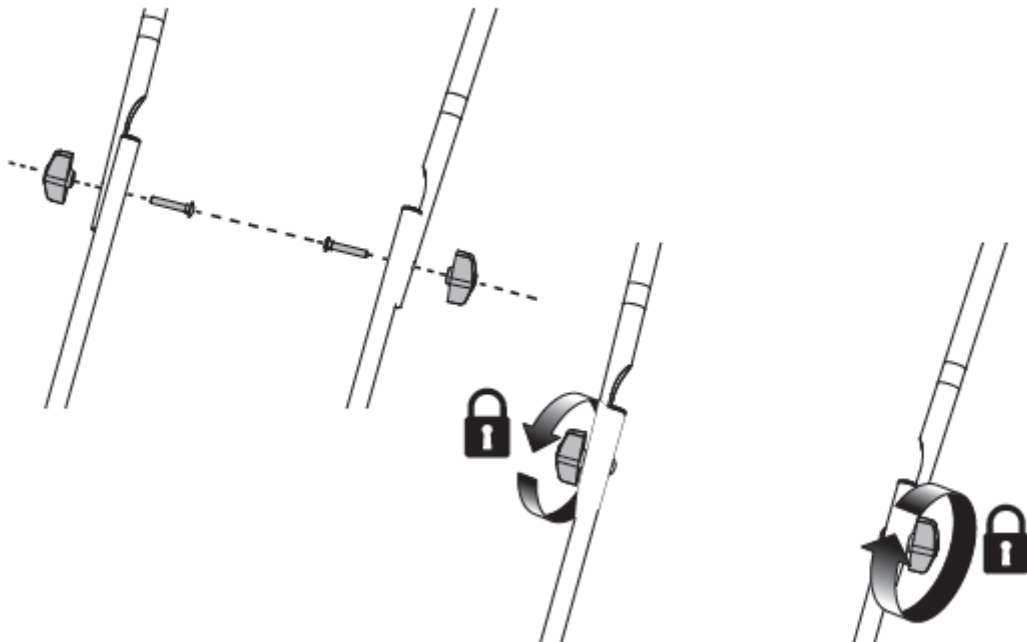

Installation der Holme

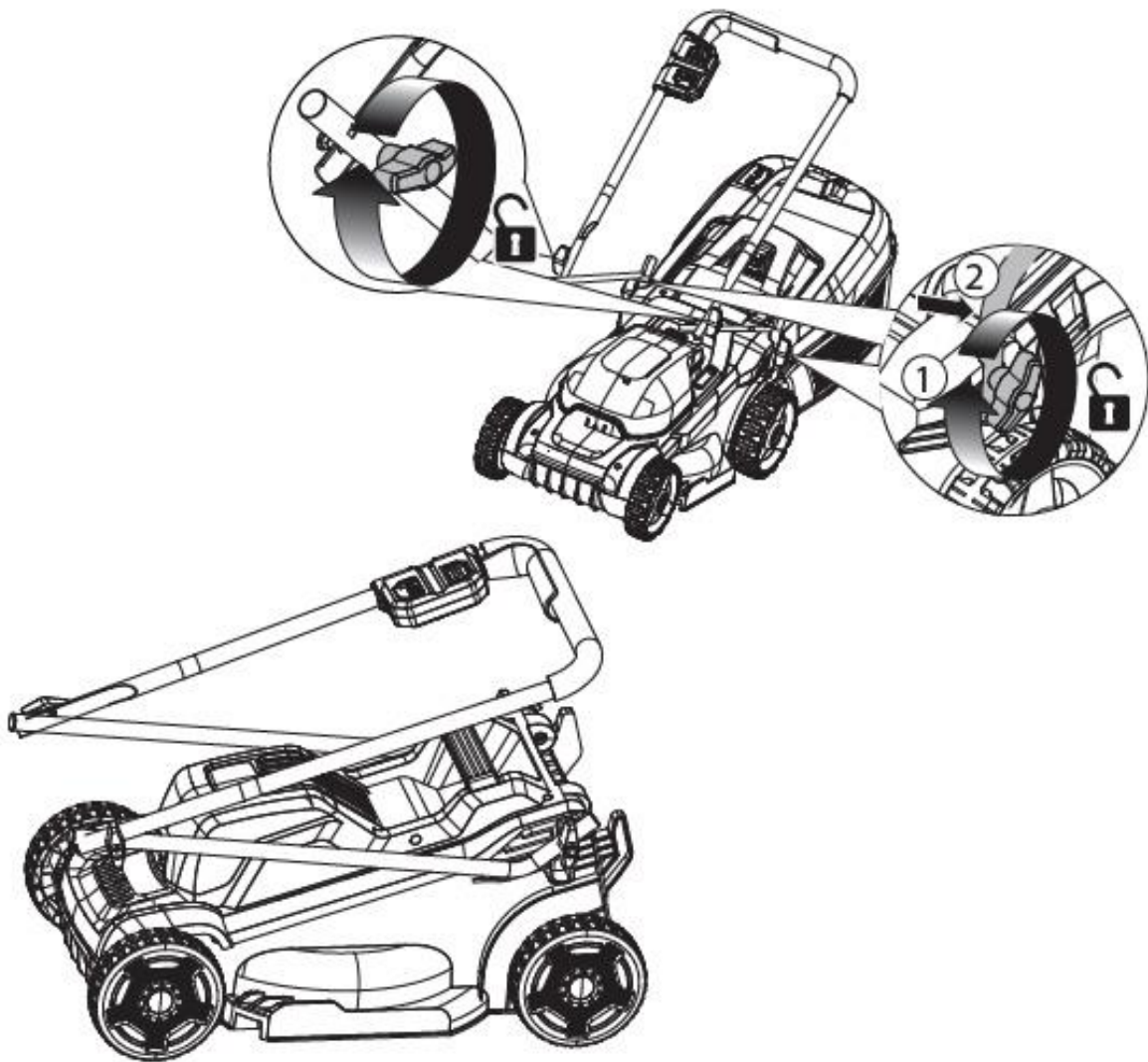

Platzsparendes Verstaue

9. Gerät einschalten/ausschalten

Setzen Sie den Akku in die dafür vorgesehenen Schienen ein. Erst dann können Sie den Sicherheitsknopf und den Ein-/Ausschalter (vorherige Abbildung, Punkte 1+2) bedienen. Das Gerät springt nun an. Wenn Sie den Ein-/Ausschalter loslassen, so stoppt das Gerät seine Arbeit.

Achtung: Schneidwerkzeug kann noch minimal nachlaufen.

10. Tipps zur Rasenpflege

Hier sind einige Tipps, um Ihnen zu helfen, Ihren Rasen gesund zu halten und ein gleichmäßiges Wachstum zu gewährleisten:

Ein Rasen besteht aus verschiedenen Grasarten. Häufiges Mähen fördert das Wachstum von Gras, dies führt zu starken Wurzeln und einem festen Grasblatt. Wenn Sie das Gras selten schneiden, entwickeln sich stark wachsende Grasarten und anderen Unkräuter (wie Klee, Gänseblümchen). Die normale Höhe eines Rasens ist ca. 4-5 cm. Nur ein Drittel der Gesamthöhe sollte gemäht werden; deshalb schneiden Sie 7-8 cm langes Gras auf die normale Höhe.

11. Einstellung Schnitthöhe

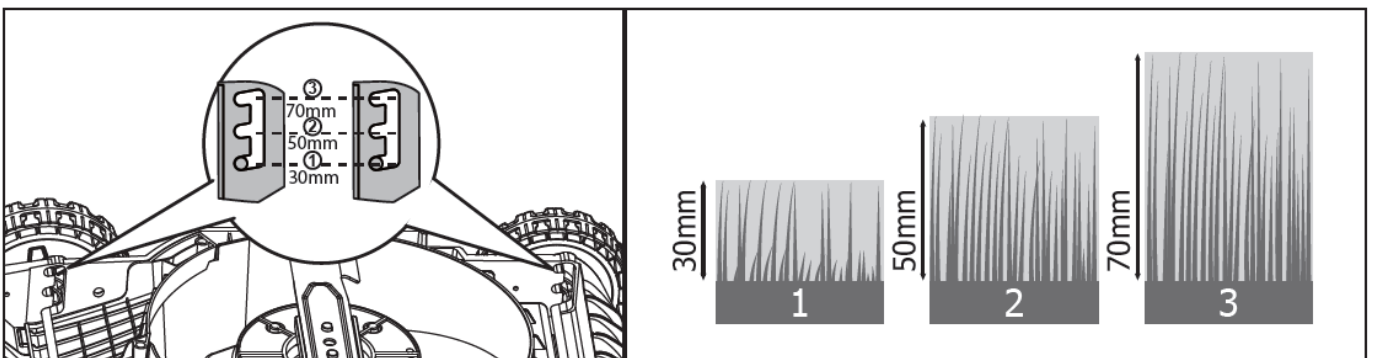

Die Höhenverstellhebel sind gleichermaßen die beiden Achsen des Mähers. Befinden sich die beiden Achsen in den jeweils dafür vorgesehenen Aussparungen, so können Sie zwischen einer Grashöhe von 30mm in Stufe 1 (unterster Stufe), 50mm in Stufe 2 (mittlere Stufe) und 70mm in Stufe 3 (höchste Stufe) wählen.

Um die jeweiligen Schnittstufen auszuwählen, ziehen Sie die Achsen jeweils in Richtung des Hecks und setzen Sie dann die Achsen auf die gewünschte Stufe ein.

12. Entsorgung



WARNUNG!

Ausgediente Elektrowerkzeuge vor der Entsorgung unbrauchbar machen:

- netzbetriebene Elektrowerkzeuge durch Entfernen des Anschlusssteckers,
- akkubetriebene Elektrowerkzeuge durch Entfernen des Akkus.



Nur für EU-Länder

Werfen Sie Elektrowerkzeuge nicht in den Hausmüll! Gemäß Europäischer Richtlinie 2012/19/EG über Elektro- und Elektronik-Altgeräte und Umsetzung in nationales Recht müssen verbrauchte Elektrogeräte getrennt gesammelt und einer umweltgerechten Wiederverwertung zugeführt werden. Rohstoffrückgewinnung statt Müllentsorgung. Gerät, Zubehör und Verpackung sollten einer umweltgerechten Wiederverwertung zugeführt werden. Zum sortenreinen Recycling sind Kunststoffteile gekennzeichnet.



⚠️ WARNUNG!

Akkus/Batterien nicht in den Hausmüll, ins Feuer oder ins Wasser werfen. Ausgediente Akkus nicht öffnen. Akkus/Batterien sollen gesammelt, recycelt oder auf umweltfreundliche Weise entsorgt werden.

Nur für EU-Länder: Gemäß Richtlinie 2006/66/EG müssen defekte oder verbrauchte Akkus/Batterien recycelt werden.



HINWEIS

Über Entsorgungsmöglichkeiten informieren Sie sich bitte bei Ihrer Kommune/Stadt,



Recycling raw materials instead of waste disposal.

13. Technische Daten

Rasenmäher

Leerlaufdrehzahl	3400 min ⁻¹
Nennspannung	20 V
Arbeitsbreite	300 mm
Schnitthöhen	30–70 mm
Einstellungsmöglichkeiten	3
Volumen Grasfangkorb	30l
Grantierter Schalleistungspegel (LWA)	88,5 dB(A) (K = 2,39 dB(A))
Gemessener Schalldruck (LPA)	77,9 dB(A) (K = 3 dB(A))
Vibration	2,1 m/s ² (K = 1,5 m/s ²)
Gewicht (ohne Akku)	9,6 kg

Ladegerät

Nennspannung	230 V~, 50 Hz
Nennleistung	140W
Ladespannung	20,9 V
Ladestrom	2.4A
Protection class	III

Akku Pack

Akku Typ	Li-Ion
Nennspannung	20 V
Kapazität	4Ah
Ladezeit	120min

14. EU Konformitätserklärung / Declaration of Conformity

Hersteller / Producer **FUXTEC GmbH**
Kappstraße 69, 71083 Herrenberg Deutschland / Germany
Email: info@fuxtec.de Web: www.fuxtec.de

Bezeichnung / name Akku Rasenmäher / 20V Cordless Lawn Mower

Typ / model **FX-E1RM20ECO**

EG-Richtlinie / EC directive **MD Directive: 2006 / 42 / EC**
2014/30/EU

Angewandte Normen / applicable standards

EN 62841-1:2015+A11
EN IEC 62841-4-3:2021+A11
EN IEC 55014-1: 2021
EN IEC 55014-2: 2021

Hiermit erklären wir, dass die oben genannte Maschine aufgrund Ihrer Bauart in der von uns in Verkehr gebrachten Version den grundlegenden Sicherheits- und Gesundheitsanforderungen der aufgeführten EG-Richtlinie entsprechen.

Hereby we declare that the above mentioned machine meet the essential safety and health requirements of the above stated EC directives. Any manipulation or change of the machine not being explicitly authorized by us in advance renders this document null and void.

Aufbewahrung der technischen Unterlagen: FUXTEC GmbH • Kappstraße 69 • 71083 Herrenberg • Germany, L. Zirkler, Geschäftsführung

Herrenberg, 08.06.2024



Leonhard Zirkler FUXTEC GmbH
KAPPSTRASSE 69
71083 HERRENBERG GERMANY

ENGLISH VERSION

15. Introduction and safety

Never allow children or persons unfamiliar with these instructions to use the garden device. Children should be supervised to ensure that they do not play with the appliance.

Intended use

This device is intended exclusively for mowing lawns in private areas.

The device must be used following the descriptions and safety instructions are given in this user manual. Any other use is not intended. Unauthorized use will invalidate the warranty and override any responsibility on the part of the manufacturer. The user is liable for all damages to third parties and their property. Operate the device only in the technical condition prescribed and delivered by the manufacturer. Unauthorized modifications to the device exclude the manufacturer's liability for any resulting damage.

General safety instructions for power tools

WARNING!

Read all safety notices and instructions. Failure to follow the safety instructions and instructions can cause electric shock, fire, and/or severe injury.

Keep all safety notes and instructions for future reference.

The term power tool used in the safety instructions refers to mains operated power tools (with power cord) and cordless power tools (without power cord).

Workplace Safety

- Keep your work area clean and well lit. Clutter or unlit work areas can lead to accidents.
- Do not work with the power tool in explosive environments containing flammable liquids, gases, or dust. Power tools produce sparks that can ignite the dust or fumes.
- Keep children and other persons away while using the power tool. If distracted, you may lose control of the device.

Electrical Safety

- The plug of the power tool must fit into the socket. The cap must not be changed in any way. Do not use adapter plugs together with grounded power tools. Unchanged plugs and suitable sockets reduce the risk of electric shock.

- Avoid physical contact with grounded surfaces such as pipes, heaters, stoves, and refrigerators. There is an increased risk of electric shock if your body is grounded.
- Keep power tools away from rain or moisture. The penetration of water into a power tool increases the risk of electric shock.
- Do not use the cable to carry or hang up the power tool or to pull the plug from the socket. Keep the cord away from heat, oil, sharp edges, or moving parts. Damaged or tangled cables increase the risk of electric shock.
- If you use a power tool outdoors, only use extension cables that are suitable for outdoor use. The use of an extension cable ideal for outdoor use reduces the risk of electric shock.
- If you use a power tool outdoors, only use extension cables that are suitable for outdoor use. The use of an extension cable ideal for outdoor use reduces the risk of electric shock.

Safety of Persons

- Be alert, pay attention to what you are doing, and use common sense when working with a power tool. Do not use a power tool if you are tired or under the influence of drugs, alcohol, or medication. A moment of inattention while utilizing the power tool can cause serious injury.
- Wear personal protective equipment and always protective goggles. Wearing personal protective equipment, such as dust mask, non-slip safety shoes, safety helmet or hearing protection, depending on the type and use of the power tool reduces the risk of injury.
- Avoid unintentional commissioning. Make sure that the power tool is switched off before connecting it to the power supply and/or battery, picking it up or carrying it. If you have your finger on the switch when carrying the power tool or if you connect the device to the power supply while it is switched on, this can lead to accidents.
- Remove adjustment tools or wrenches before turning on the power tool. A tool or key that is in a rotating part of the device can cause injury.
- Avoid an abnormal posture. Make sure you have a secure footing and keep your balance at all times. This allows you to better control the power tool in unexpected situations.
- Wear suitable clothing. Do not wear loose clothing or jewelry. Keep hair, clothing, and gloves away from moving parts. Loose clothing, jewelry, or long hair can be caught by moving parts.

16. Use and treatment of the power tool

- Do not overload the device. Use the appropriate power tool for your work. With the right power tool, you will work better and safer in the specified power range.
- Do not use a power tool with a defective switch. A power tool that can no longer be switched on or off is dangerous and must be repaired.
- Unplug the power cord and/or remove the battery before making any adjustments to the device, changing accessories, or putting the device away. This precaution prevents unintentional starting of the power tool.
- Keep unused power tools out of the reach of children. Do not allow persons to use the device which is not familiar with it or have not read these instructions. Power tools are dangerous if they are used by inexperienced persons.
- Maintain power tools with care. Check that moving parts function correctly and do not jam, that parts are not broken or damaged in such a way that the function of the power tool is impaired. Have damaged parts repaired before using the device. Many accidents are caused by poorly maintained power tools.
- Keep cutting tools sharp and clean. Carefully maintained cutting tools with sharp cutting edges jam less and are easier to guide.
- Use power tools, accessories, insertion tools, etc. according to these instructions. Take into account the working conditions and the job to be performed. The use of power tools for applications other than those intended can lead to dangerous situations.

17. Use and handling of the cordless tool

- Charge the batteries only with chargers recommended by the manufacturer. A charger that is suitable for a particular type of battery poses a fire hazard when used with other batteries.
- Only use the batteries provided in the power tools. Using other batteries may result in personal injury and fire hazards.
- Keep the unused battery away from paper clips, coins, keys, nails, screws, or other small metal objects that could cause the contacts to bridge. A short circuit between the battery contacts can cause burns or fire.
- The liquid may leak from the battery if misused. Avoid any contact with it. In case of accidental contact, rinse with water. If the liquid gets into your eyes, seek additional medical attention. Leaking battery fluid may cause skin

irritation or burns.

18. Safety Instructions for Lawn Mowers

- For your safety and the safety of others, read this user manual and its safety instructions before using the device. Please keep the user manual and its safety instructions in a safe place for future reference and keep them handy for any use.
- Pass on the operating instructions with the device if there is a change of ownership.
- Persons operating the device must not be under the influence of intoxicating substances (e.g., alcohol, drugs, or medicines).
- Operate the device only in the condition prescribed and delivered by the manufacturer. Unauthorized modifications to the device exclude the manufacturer's liability for any resulting damage.
- Only use the device in daylight or under good artificial lighting.
- Only use the device in dry weather conditions. Keep it away from rain or moisture. The penetration of water into the device increases the risk of electric shock.
- Switch off the device and remove the battery in the following conditions:
 - ♦ if the device is left unattended;
 - ♦ before checking, cleaning or other work on the device;
 - ♦ if the device starts to vibrate excessively.

Before Use

- Familiarize yourself with the device and its functions and controls before starting work.
- Check the device for signs of wear or damage before starting up and after a collision.
- Do not use a device whose switch is defective and can no longer be switched on or off.
- Check that all nuts, bolts, and screws are tight to ensure that the device is operated safely.
- Never use a device with damaged or missing parts. Have them repaired or replaced if necessary by a qualified specialist or workshop.
- When working with or on the device, always wear sturdy shoes, long trousers, and the appropriate personal protective equipment (safety goggles, hearing protection, non-slip work gloves, etc.). The wearing of personal protective equipment reduces the risk of injury.

During Operation

Do not switch on the device if persons (especially children) or animals are in the immediate vicinity. Make sure that children do not play with the device.

Interrupt work if you notice that people (especially children) or pets are nearby.

Working on steep slopes can be dangerous. Make sure that you have a firm stand and mow slowly.

Always mow across the slope and not up and down. Be especially careful when changing directions.

There is a danger of tipping over!

Do not mow on steep slopes. Be especially careful if you move backward when mowing and pull the mower onto yourself.

Do not tilt the mower when starting the motor.

Keep a safe distance, as indicated by the handle frame.

Do not start the motor until your feet are at a safe distance from the cutter bar. Be careful not to reach into the rotating cutter bar. Switch off the mower before tipping or transporting it, e.g., from/to lawn or over paths. Never drive over gravel while the motor is running. There is the danger of being hit by stones!

Before lifting or transporting the mower, turn off the motor, remove the safety key and service until the cutting bar has come to a standstill. Do not adjust the cutting height until the motor is switched off, and the cutter bar has come to a standstill. Never open the discharge hatch while the motor is running. Before removing the grass catcher, switch off the motor and wait until the cutter bar has come to a standstill. After emptying the grass catcher, carefully re-attach it and ensure that the grass catcher is securely attached to the mower. If possible, do not mow wet grass. Do not work with the garden device in a potentially explosive environment where there are flammable liquids, gases, or dust. If you interrupt work, never leave the device unattended and store it in a safe place.

After use

Switch off the device and remove the battery from the mower. Then place the unit in a safe place. Do not store the device within reach of children. Make sure that the ventilation slots in the device are clean.

Keep all nuts, bolts, and screws tightened to ensure that the mower is in safe working condition.

Check the grass catcher frequently for wear or damage.

Only use the cutter bar designed for this mower.

Please follow the provided installation instructions and remove the battery before.

Have repairs carried out only by a qualified technician or service center.

19. Safety instructions for the charger

- Keep the charger away from rain or moisture. The penetration of water into a charger increases the risk of electric shock.

- Keep the charger clean. There is a risk of electric shock from soiling.

- Check the charger, cable, and plug before each use. Do not use the charger if you notice any damage. Do not open the charger yourself and have it repaired only by qualified personnel and only with original spare parts.

Damaged chargers, cables, and connectors increase the risk of electric shock.

- Do not place objects on the charger or place them on soft surfaces. There is a risk of fire.

- Always check that the mains voltage corresponds to the voltage indicated on the charger's nameplate.

- Never use the charger if the cable, plug, or the device itself is damaged by external influences. Take the charger to the nearest specialist workshop.

- Never open the charger under any circumstances. Take it to a specialist workshop in the event of a fault.

20. Safety Instructions for Li-Ion Batteries

- Do not open the battery. There is a danger of a short circuit.

- Protect the battery from heat, including continuous exposure to sunlight, fire, water, and moisture. There is a danger of explosion.

- Vapors may escape if the battery is damaged or misused. Supply fresh air and consult a doctor if you have any complaints. The vapors may irritate the respiratory tract.

- The liquid may leak from the battery if misused. Avoid any contact with it. In case of accidental contact, rinse with water. If the liquid gets into your eyes, seek additional medical attention. Leaking battery fluid may cause skin irritation or burns.

- Only use original rechargeable batteries with the voltage specified on the rating plate of your power tool. When using other batteries, e.g., imitation reconditioned batteries or batteries from different manufacturers, there is a risk of injury and material damage due to exploding batteries.

- The battery voltage must match the battery charging voltage of the charger. Otherwise, there is a risk of fire and explosion.

- Charge the batteries only with chargers recommended by the manufacturer. A charger that is suitable for a particular type of battery poses a fire hazard when used with other batteries.

- The battery can be damaged by pointed objects such as nails or screwdrivers or by an external force. An internal short circuit may occur, and the battery may burn, smoke, explode or overheat.

21. Safety instructions on the mower



Danger: keep hands and feet away from the cutting unit



Keep people at least 15 metres away from the work surface as there is a risk of flying parts.



Please wear safety goggles and hearing protection.



Caution: After switching off the motor, the blade / cutting tool may continue to run minimally.



Read the manual carefully before using your mower. Do not expose the mower to rain or moisture.



Remove the safety key before carrying out any maintenance or work on the mower. We also recommend that you remove the battery before carrying out these activities.

22. Presentation

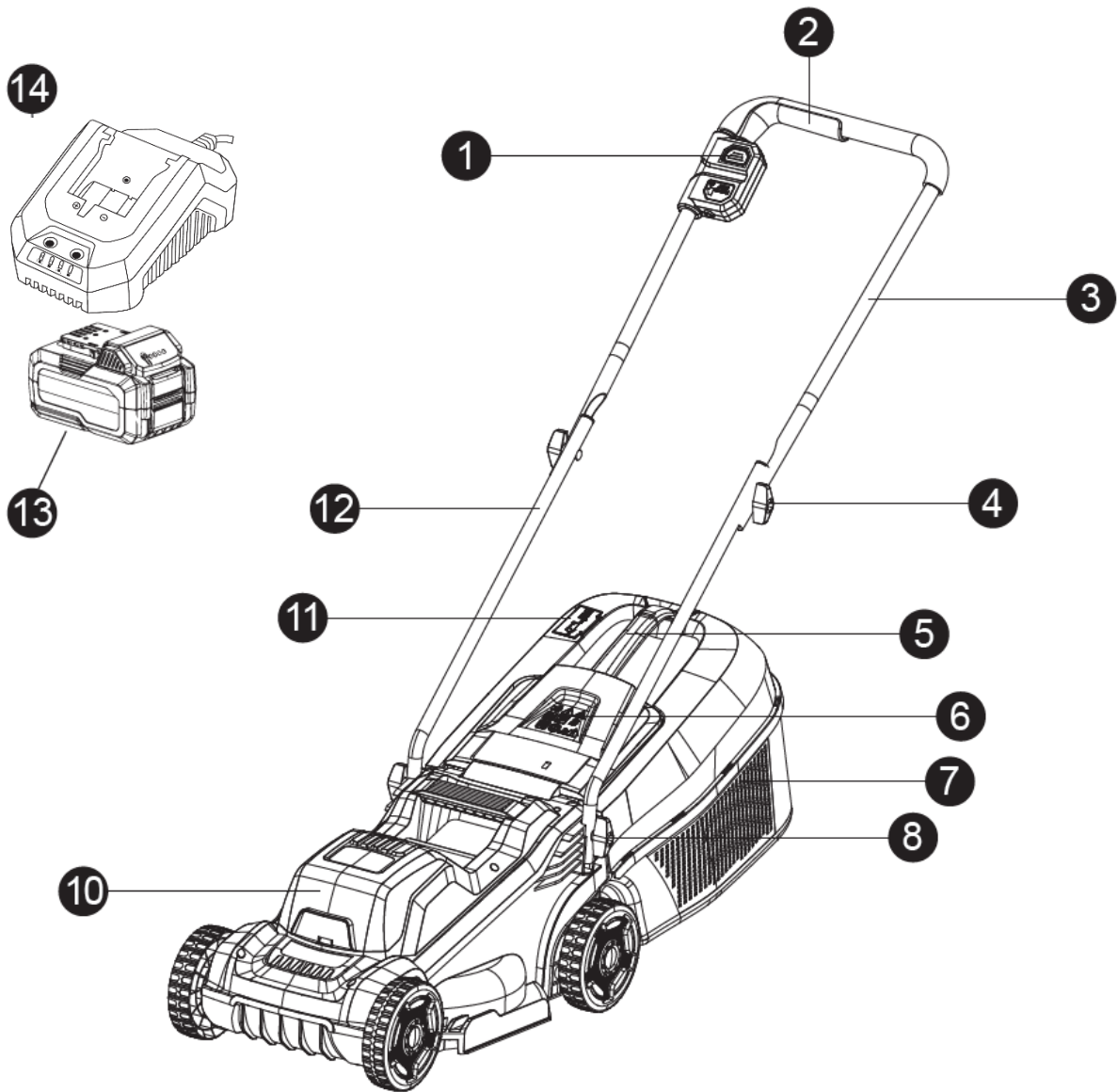

Illustration: Lawn mower

- | | |
|----------------------------|--|
| 1. Safety switch | 10. battery compartment cover |
| 2. throttle grip | 11. grass catcher fill level indicator |
| 3. upper tie bar | 12. lower tie bar |
| 4. wing screws | 13. battery pack |
| 5. handle grass catcher | 14. charger |
| 6. grass catcher cover | |
| 7. grass catcher | |
| 8. fastening lower tie bar | |

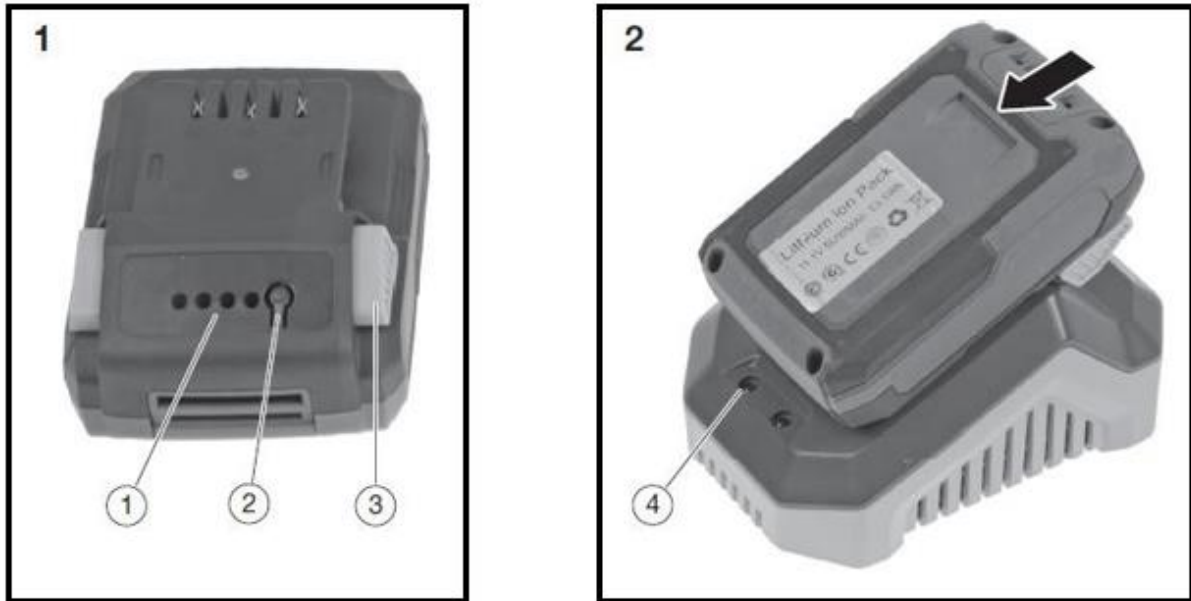

Figure: Rechargeable battery and charger (dual charger as shown on the right is included)

1. Battery level indicator
2. Push button to display the charging capacity
3. Locking button (locks in place when inserted into charger or mower)
4. Control lights (in the right picture point 4)

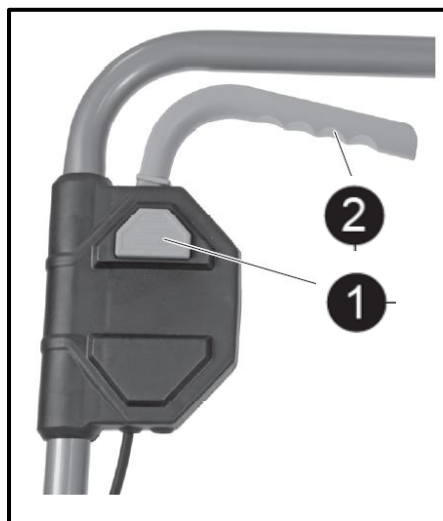
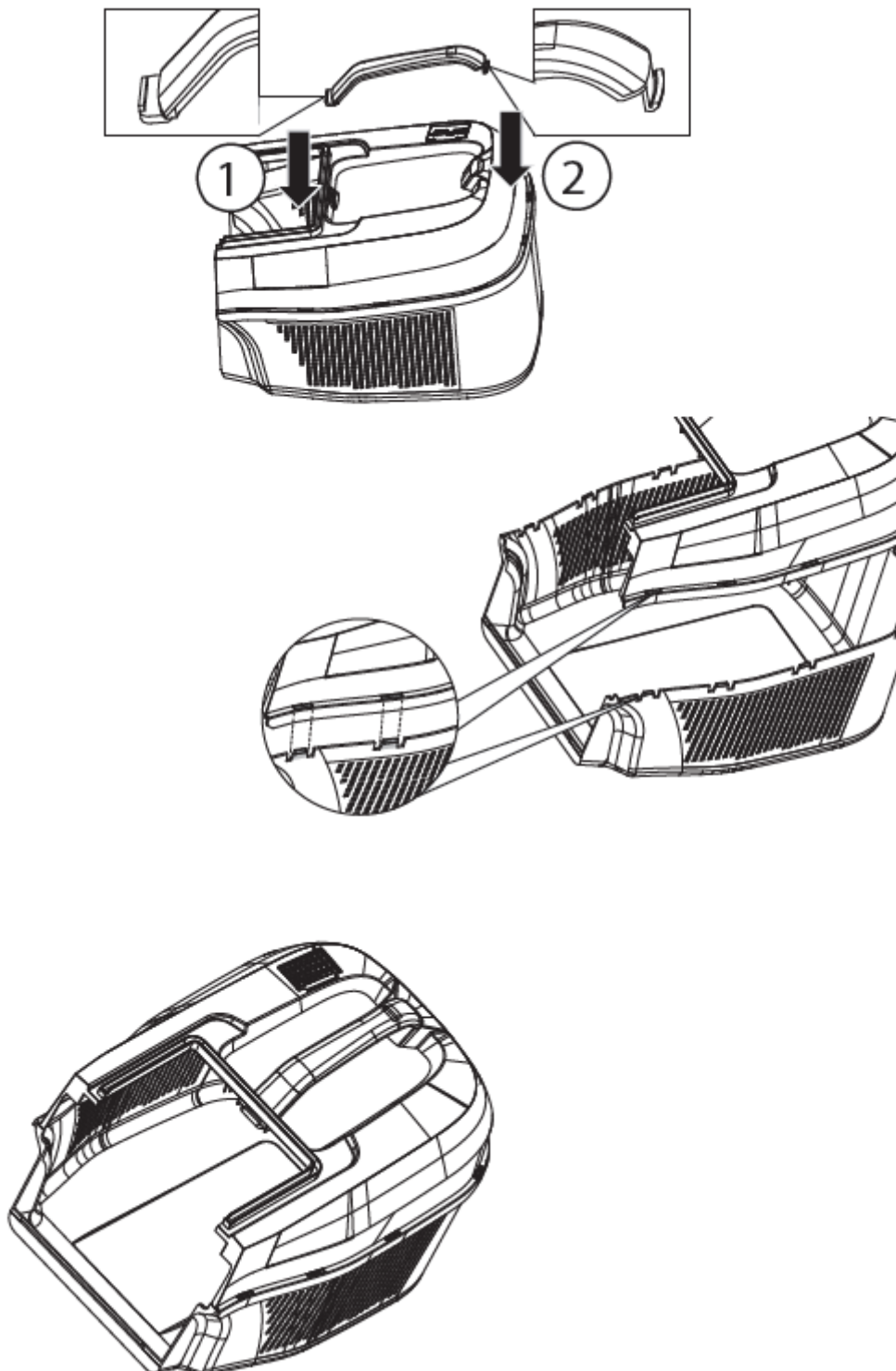
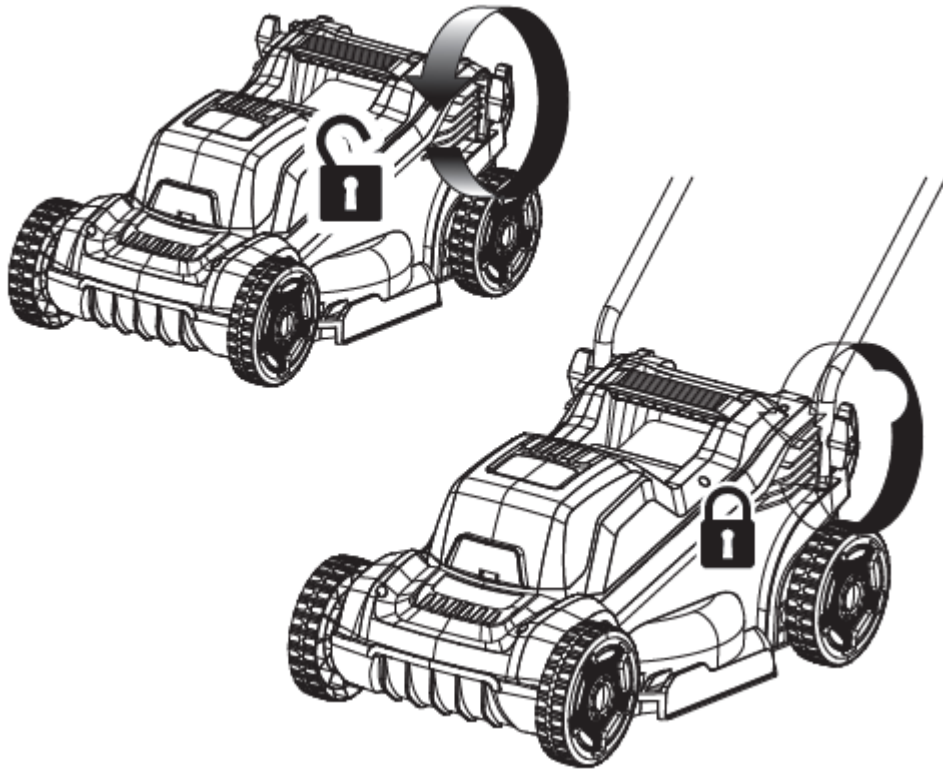

Figure: Close-up of the safety button and the on/off switch or handle.



Assembling grass catcher

1



2

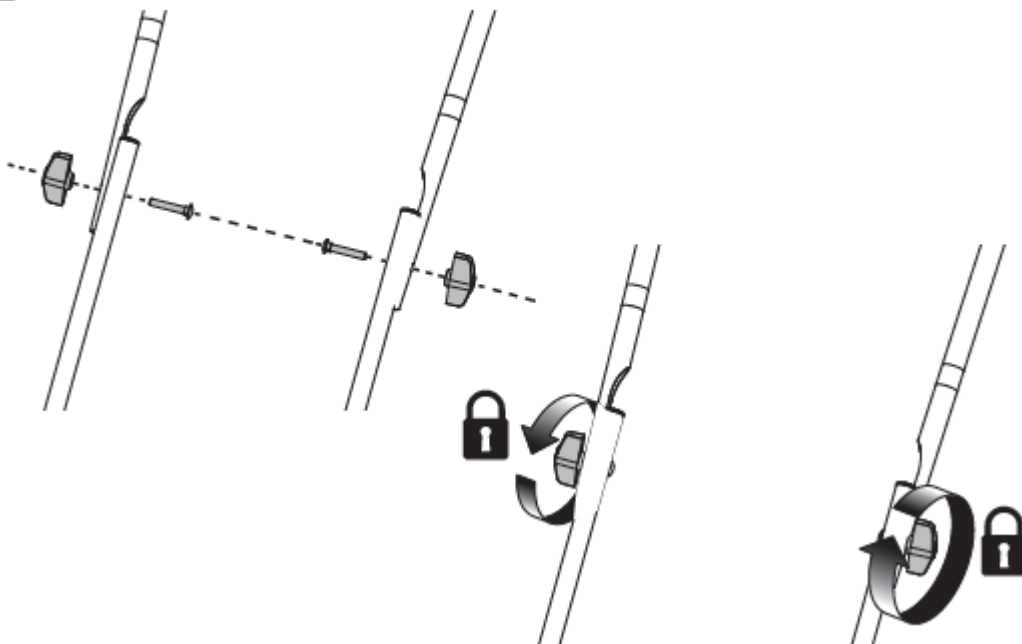

Assembling the bars

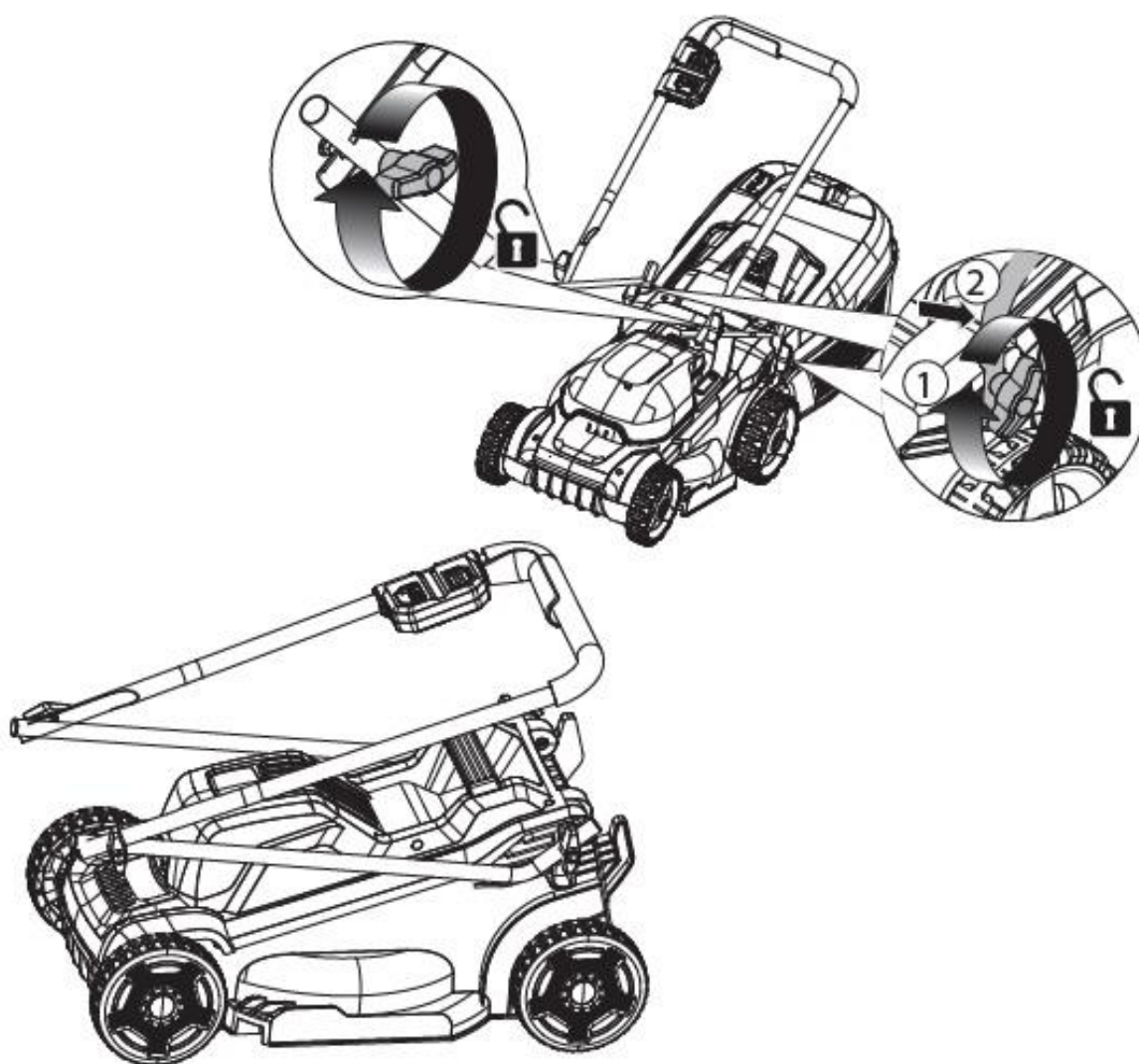

Space-saving storage

23. Switching the device on/off

Insert the battery into the rails provided. Only then can you operate the safety button and the on/off switch (previous illustration, points 1+2). The appliance will now start.

When you release the on/off switch, the appliance stops working.

Attention: Cutting tool may still run slightly.

24. Lawn care tips

Here are some tips to help you keep your lawn healthy and ensure even growth:

A lawn consists of different types of grass. Frequent mowing promotes the growth of grass, this leads to strong roots and a firm grass leaf. If you rarely cut the grass, strongly growing grass species and other weeds (such as clover, daisies) will develop.

The average height of a lawn is about 4-5 cm. Only a third of the total height should be mowed; therefore, cut 7-8 cm of grass to the average height.

25. Cutting height adjustment

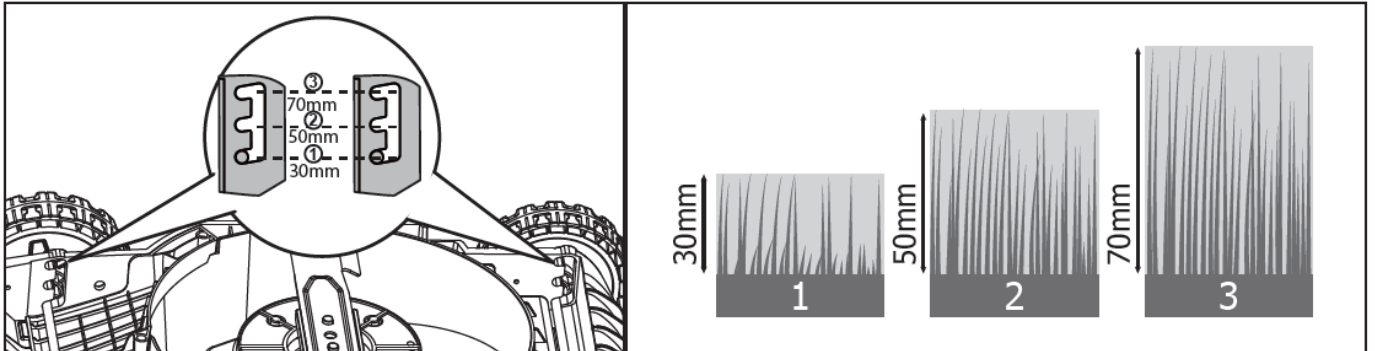

The height adjustment levers are likewise the two axles of the mower. If the two axles are located in the recesses provided, you can choose between a grass height of 30 mm in level 1 (lowest level), 50 mm in level 2 (middle level) and 70 mm in level 3 (highest level).

To select the respective cutting levels, pull the axles towards the rear and then set the axles to the desired level.

26. Disposal



WARNING!

Make used power tools unusable before disposal:

- mains-operated power tools by removing the connecting plug,
- cordless power tools by removing the battery.



For EU countries only

Do not throw power tools in household waste! According to the European Directive 2012/19/EC on waste electrical and electronic equipment and its implementation in national law, used electrical equipment must be collected separately and sent for environmentally sound recycling. Recovery of raw materials instead of waste disposal. The device, accessories, and packaging should be recycled in an environmentally friendly manner. Plastic parts are marked for recycling according to type.



WARNING!

Do not throw batteries in the household waste, fire, or water. Do not open worn-out batteries. Batteries should be collected, recycled, or disposed of in an environmentally friendly manner.

For EU countries only: According to Directive 2006/66/EC, defective or exhausted batteries must be recycled.



NOTE:

Please contact your local authority/city for information on disposal options,



Recycling raw materials instead of waste disposal.

27. Technical Data

Lawn Mower

Idling speed	3,400 min ⁻¹
Nominal voltage	20 V
Working width	300 mm
Cutting heights	30–70 mm
Setting options	3
Grass catcher box volume	30l
Granted sound power level (LWA)	96 dB (A)
Measured sound pressure (LPA)	78 dB (A) K = 3 dB (A)
Vibration	2.5 m/s ² (K = 1,5 m/s ²)
Weight (without battery)	9,6 kg

Charger

Nominal voltage	230 V~, 50 Hz
Nominal power	140W
Charging voltage	20.9 V
Charging current	2.4A
Protection class	II

Battery Pack

Battery type	Li-Ion
Nominal voltage	20 V
Capacity	4Ah
Charging time	120min

VERSION FRANCAISE

Votre nouvel appareil a été développé et conçu de manière à répondre au cahier des charges strict de FUXTEC, afin de garantir la facilité d'utilisation et la sécurité de l'utilisateur. S'il est correctement entretenu, cet appareil vous sera utile pendant de nombreuses années.

AVERTISSEMENT : Pour réduire le risque de blessure, il est important que l'utilisateur lise et comprenne ce manuel avant d'utiliser l'équipement.

Nous nous efforçons constamment d'améliorer nos produits. Par conséquent, les données techniques et les illustrations peuvent évoluer au cours du temps ! Cependant, nous actualisons régulièrement le contenu de nos manuels d'utilisation.

29. Introduction et sécurité

Ne laissez jamais les enfants ou les personnes qui ne sont pas familières avec ces instructions utiliser l'outil de jardin. Les enfants doivent être surveillés pour s'assurer qu'ils ne jouent pas avec l'appareil.

Utilisation conforme

Cet appareil est destiné exclusivement à la tonte des pelouses dans les zones privées.

L'appareil doit être utilisé conformément aux instructions et aux consignes de sécurité de ce manuel. Toute autre utilisation n'est pas conforme, invalidera la garantie et entraînera le rejet de toute responsabilité de la part du fabricant. L'utilisateur est responsable de tous les dommages causés aux tiers et à leurs biens. Ne faites fonctionner l'appareil que dans l'état technique prescrit et livré par le fabricant. Les modifications non autorisées apportées à l'appareil excluent la responsabilité du fabricant pour tout dommage en résultant.

Instructions générales de sécurité pour les outils électriques

ATTENTION !

Lisez toutes les instructions et consignes de sécurité. Le non-respect des avertissements et des instructions de sécurité peut entraîner un choc électrique, un incendie et/ou des blessures graves.

Conservez toutes les consignes de sécurité et les instructions pour l'avenir.

Le terme "outil électrique" utilisé dans les instructions de sécurité fait référence aux outils électriques fonctionnant sur secteur (avec cordon d'alimentation) et aux outils électriques fonctionnant sur batterie (sans cordon d'alimentation).

Sécurité de l'emploi

- Veillez à ce que votre lieu de travail soit propre et bien éclairé. Les zones de travail encombrées ou non éclairées peuvent entraîner des accidents.

- Ne travaillez pas avec l'outil électrique dans des environnements explosifs contenant des liquides, des gaz ou des poussières inflammables. Les outils électriques produisent des étincelles qui peuvent enflammer la poussière ou les vapeurs.
- Tenez les enfants et les autres personnes à l'écart lorsque vous utilisez l'outil électrique. Si vous êtes distrait, vous risquez de perdre le contrôle de l'outil électrique.

Sécurité électrique

- La prise de l'outil électrique doit s'insérer dans la prise de courant. La prise ne doit être modifiée en aucune façon. N'utilisez pas d'adaptateurs avec des outils électriques reliés à la terre. Des prises non changées et adaptées réduisent le risque de choc électrique.
- Évitez tout contact physique avec des surfaces reliées à la terre, telles que les tuyaux, les appareils de chauffage, les cuisinières et les réfrigérateurs. Il y a un risque accru de choc électrique si votre corps est relié à la terre.
- Gardez les outils électriques à l'abri de la pluie ou de l'humidité. L'infiltration d'eau dans un outil électrique augmente le risque de choc électrique.
- N'utilisez pas le câble pour transporter ou suspendre l'outil électrique ou pour retirer la prise du mur. Tenez le cordon à l'écart de la chaleur, de l'huile, des bords coupants ou des pièces mobiles. Des câbles endommagés ou emmêlés augmentent le risque de choc électrique.
- Si vous utilisez un outil électrique à l'extérieur, n'utilisez que des rallonges adaptées à l'extérieur. Un câble de rallonge adapté réduit le risque de choc électrique.

Sécurité des personnes

- Soyez vigilant, faites attention à ce que vous faites et faites preuve de bon sens lorsque vous travaillez avec un outil électrique. N'utilisez pas un outil électrique si vous êtes fatigué ou sous l'influence de drogues, d'alcool ou de médicaments. Un moment d'inattention lors de l'utilisation d'un outil électrique peut provoquer des blessures graves.
- Portez un équipement de protection individuelle et des lunettes de protection en permanence. Le port d'équipements de protection individuelle tels qu'un masque anti-poussière, des chaussures de sécurité antidérapantes, un casque de sécurité ou des protections auditives, selon le type et l'utilisation de l'outil électrique, réduit le risque de blessure.
- Évitez les mises en route involontaires. Assurez-vous que l'outil électrique soit éteint avant de le brancher sur le réseau électrique et/ou la batterie, de le prendre ou de le transporter. Si vous portez l'outil avec le doigt sur l'interrupteur ou si vous connectez l'appareil à l'alimentation électrique lorsqu'il est allumé, cela peut entraîner des accidents.

- Retirez les outils de réglage ou les clés avant de mettre l'outil électrique en marche. Un outil ou une clé qui se trouve dans une partie rotative de la machine peut causer des blessures.
- Évitez les postures anormales. Assurez une position stable et gardez votre équilibre à tout moment. Cela vous permet de mieux contrôler l'outil électrique dans des situations inattendues.
- Portez des vêtements appropriés. Ne portez pas de vêtements amples ni de bijoux. Tenez les cheveux, les vêtements et les gants à l'écart des pièces en mouvement. Les vêtements amples, les bijoux ou les cheveux longs peuvent être happés par des pièces mobiles.

30. Utilisation et manipulation de l'outil électrique

- Ne surchargez pas l'appareil. Utilisez l'outil électrique désigné pour votre travail. Avec le bon outil électrique, vous travaillerez mieux et plus sûrement dans la plage de puissance spécifiée.
- N'utilisez pas un outil électrique dont l'interrupteur est défectueux. Un outil électrique qui ne peut pas être allumé ou éteint est dangereux et doit être réparé.
- Débranchez le cordon d'alimentation et/ou retirez la batterie avant d'effectuer des réglages sur l'appareil, de changer d'accessoire ou de ranger l'appareil. Cette précaution permet d'éviter que l'outil électrique ne démarre accidentellement.
- Gardez les outils électriques inutilisés hors de portée des enfants. Ne permettez pas aux personnes qui ne connaissent pas l'appareil ou qui n'ont pas suivi ces instructions de l'utiliser. Les outils électriques sont dangereux s'ils sont utilisés par des personnes inexpérimentées.
- Prenez soin des outils électriques avec précaution. Vérifiez que les pièces mobiles fonctionnent correctement et ne se bloquent pas, que les pièces ne soient pas cassées ou endommagées de telle sorte que le fonctionnement de l'outil électrique soit altéré. Faites réparer les pièces endommagées avant d'utiliser l'outil. De nombreux accidents sont causés par des outils électriques mal entretenus.
- Gardez les outils de coupe aiguisés et propres. Des outils de coupe soigneusement entretenus avec des bords tranchants, se bloquent moins et sont plus faciles à manier.
- Utilisez les outils électriques, les accessoires, les outils d'insertion, etc. conformément à ces instructions. Tenez compte des conditions de travail et de la tâche à accomplir. L'utilisation d'outils électriques pour des applications autres que celles prévues peut conduire à des situations dangereuses.

31. Utilisation et manipulation de l'outil à batterie

- Chargez les batteries uniquement avec les chargeurs recommandés par le fabricant. L'utilisation d'un chargeur adapté à un type de batterie spécifique crée un risque d'incendie lorsqu'il est utilisé avec d'autres batteries.

- Utilisez uniquement les batteries fournies dans les outils électriques. L'utilisation d'autres batteries peut entraîner des blessures et un risque d'incendie.
- Gardez la batterie inutilisée à l'écart des trombones, pièces de monnaie, clés, clous, vis ou autres petits objets métalliques qui pourraient provoquer un pontage des contacts. Un court-circuit entre les contacts de la batterie peut provoquer des brûlures ou entraîner un incendie.
- Du liquide peut s'échapper de la batterie si elle n'est pas utilisée correctement. Évitez tout contact avec celui-ci. En cas de contact accidentel, rincez à l'eau. Si le liquide pénètre dans vos yeux, consultez un médecin. Les fuites de liquide de batterie peuvent provoquer une irritation de la peau ou causer des brûlures.

32. Instructions de sécurité pour les tondeuses à gazon

- Pour votre propre sécurité et celle des autres, lisez ce manuel et ses instructions de sécurité avant d'utiliser l'appareil. Veuillez conserver le mode d'emploi et conserver les consignes de sécurité pour une utilisation ultérieure et les considérer pour chaque utilisation.
- Transmettez le mode d'emploi avec l'appareil en cas de changement de propriétaire.
- Les personnes qui utilisent l'appareil ne doivent pas être sous l'influence de substances intoxicantes (par exemple, alcool, drogues ou médicaments).
- N'utilisez l'appareil que de la manière prescrite et dans l'état technique fourni par le fabricant. Les modifications non autorisées apportées à l'appareil excluent la responsabilité du fabricant pour tout dommage en résultant.
- N'utilisez l'appareil qu'à la lumière du jour ou sous un bon éclairage artificiel.
- N'utilisez l'appareil que par temps sec. Tenez-le à l'abri de la pluie ou de l'humidité. L'infiltration d'eau dans l'appareil augmente le risque de choc électrique.
- Éteignez l'appareil et retirez la batterie dans les conditions suivantes :
 - ◆ si l'appareil est laissé sans surveillance ;
 - ◆ avant de vérifier, de nettoyer ou d'effectuer d'autres travaux sur l'appareil ;
 - ◆ si l'appareil commence à vibrer excessivement.

Avant l'utilisation

- Familiarisez-vous avec l'appareil, ses fonctions et ses contrôles avant de commencer à travailler.
- Vérifiez si l'appareil présente des signes d'usure ou des dommages avant de le mettre en marche et après un choc.
- N'utilisez pas un appareil dont l'interrupteur est défectueux et qui ne peut plus être allumé ou éteint.
- Vérifiez que tous les écrous, boulons et vis soient bien serrés pour assurer un fonctionnement sûr de l'appareil.
- N'utilisez jamais un appareil dont certaines pièces sont endommagées ou manquantes. Faites-les réparer ou, le cas échéant, remplacer par un technicien qualifié ou un atelier spécialisé.

- Lorsque vous travaillez avec ou sur l'unité, portez toujours des chaussures robustes, des pantalons longs et un équipement de protection individuelle approprié (lunettes de protection, protection auditive, gants de travail antidérapants, etc.) Le port d'un équipement de protection individuelle réduit le risque de blessure.

Lors de l'utilisation

N'allumez pas l'appareil lorsque des personnes (en particulier des enfants) ou des animaux se trouvent à proximité immédiate. Veillez à ce que les enfants ne jouent pas avec l'appareil.

Interrompez le travail si vous remarquez que des personnes (surtout des enfants) ou des animaux domestiques sont à proximité.

Travailler sur des pentes raides peut être dangereux. Assurez-vous d'avoir une base stable et tondez lentement. Tondez toujours en travers de la pente et non pas de haut en bas. Soyez particulièrement prudent lorsque vous changez de direction. Il y a un risque de basculement !

Ne tondez pas sur les pentes raides. Faites particulièrement attention si vous reculez pendant la tonte et si vous tirez la tondeuse vers vous.

N'inclinez pas la tondeuse au moment de démarrer le moteur.

Gardez une distance de sécurité comme indiqué par le cadre de la poignée.

Ne démarrez pas le moteur tant que vos pieds ne sont pas à une distance sûre de la barre de coupe. Faites attention à ne pas toucher la barre de coupe rotative. Éteignez la tondeuse avant de la basculer ou de la transporter, par exemple de/vers la pelouse ou sur des chemins. Ne roulez jamais sur du gravier lorsque le moteur est en marche. Il y a un risque d'être atteint par des pierres projetées !

Avant de soulever ou de transporter la tondeuse à gazon, coupez le moteur, retirez la clé de sécurité et faites l'entretien de la tondeuse uniquement lorsque la barre de coupe s'immobilise. Ne réglez pas la hauteur de coupe avant que le moteur ne soit arrêté et que la barre de coupe ne soit à l'arrêt. N'ouvrez jamais la trappe de déchargement lorsque le moteur est en marche. Avant de retirer le collecteur d'herbe, coupez le moteur et attendez que la barre de coupe s'arrête. Après avoir vidé le bac de ramassage, remettez-le soigneusement en place et assurez-vous que le bac de ramassage soit bien fixé à la tondeuse. Si possible, ne tondez pas l'herbe mouillée. Ne travaillez pas avec l'outil de jardin dans un environnement potentiellement explosif où il y a des liquides, des gaz ou des poussières inflammables. Si vous interrompez le travail, ne laissez jamais l'appareil sans surveillance et conservez-le dans un endroit sûr.

Après utilisation

Éteignez l'appareil et retirez la batterie de la tondeuse. Ensuite, placez l'appareil dans un endroit sûr. Ne rangez pas l'appareil à la portée des enfants. Assurez-vous que les fentes d'aération de l'appareil soient propres.

Maintenez tous les écrous, boulons et vis serrés pour vous assurer que la tondeuse soit en bon état de fonctionnement.

Vérifiez fréquemment si le collecteur d'herbe est usé ou endommagé.

N'utilisez que la barre de coupe prévue pour cette tondeuse.

Veillez suivre les instructions d'installation fournies et retirer la batterie avant de le faire.

Faites effectuer les réparations uniquement par un technicien qualifié ou un centre de service.

33. Instructions de sécurité pour le chargeur

- Gardez le chargeur à l'abri de la pluie ou de l'humidité. L'infiltration d'eau dans un chargeur augmente le risque de choc électrique.
- Gardez le chargeur propre. L'encrassement peut provoquer un choc électrique.
- Vérifiez le chargeur, le câble et la prise avant chaque utilisation. N'utilisez pas le chargeur si vous constatez des dommages. N'ouvrez pas le chargeur vous-même et faites-le réparer par du personnel qualifié en utilisant uniquement des pièces de rechange d'origine. Les chargeurs, les câbles et les connecteurs endommagés augmentent le risque de choc électrique.
- Ne placez aucun objet sur le chargeur et ne le posez pas sur des surfaces molles. Il y a un risque d'incendie.
- Vérifiez toujours que la tension du secteur corresponde à la tension indiquée sur la plaque signalétique du chargeur.
- N'utilisez jamais le chargeur si le câble, la prise ou l'appareil lui-même sont endommagés par des causes extérieures. Apportez le chargeur à l'atelier spécialisé le plus proche.
- N'ouvrez le chargeur sous aucun prétexte. En cas de panne, amenez-le à un atelier spécialisé.

34. Instructions de sécurité pour les batteries Li-Ion

- N'ouvrez pas la batterie. Il y a un risque de court-circuit.
- Protégez la batterie de la chaleur, notamment en évitant toute exposition prolongée à la lumière du soleil, au feu, à l'eau et à l'humidité. Il y a un risque d'explosion.
- Si la batterie est endommagée ou mal utilisée, des vapeurs peuvent s'échapper. Prenez l'air et consultez un médecin si vous ressentez une gêne. Les vapeurs peuvent irriter les voies respiratoires.
- Du liquide peut s'échapper de la batterie si elle n'est pas utilisée correctement. Évitez tout contact avec celui-ci. En cas de contact accidentel, rincez à l'eau. Si le liquide pénètre dans vos yeux, consultez un médecin. Les fuites de liquide de batterie peuvent provoquer une irritation de la peau ou causer des brûlures.
- N'utilisez que des batteries rechargeables d'origine ayant la capacité indiquée sur la plaque signalétique de votre outil électrique. Si d'autres batteries sont utilisées, par exemple des batteries de contrefaçon, des batteries reconditionnées ou des batteries d'autres fabricants, il y a un risque de blessure et de dommage matériel dû à l'explosion des batteries.
- La tension de la batterie doit correspondre à la tension de charge du chargeur. Sinon, il y a un risque d'incendie et d'explosion.

- Chargez les batteries uniquement avec les chargeurs recommandés par le fabricant. L'utilisation d'un chargeur adapté à un type de batterie spécifique crée un risque d'incendie lorsqu'il est utilisé avec d'autres batteries.

- La batterie peut être endommagée par des objets pointus tels que des clous ou des tournevis ou par une force extérieure. Un court-circuit interne peut se produire et la batterie peut brûler, fumer, exploser ou surchauffer.

Consignes de sécurité sur la tondeuse



Attention danger : gardez les mains et les pieds à l'écart du plateau de coupe



Tenir les personnes à au moins 15 m de la surface de travail. Il y a un risque de projection de pièces.



Veillez porter des lunettes de sécurité et des protections auditives.



Attention : après l'arrêt du moteur, la lame / l'outil de coupe peut continuer à tourner un minimum.



Avant d'utiliser votre tondeuse, lisez attentivement le manuel d'utilisation. N'exposez pas la tondeuse à la pluie ou à l'humidité.



Avant tout entretien ou travail sur la tondeuse, retirez la clé de sécurité. Nous vous recommandons également de retirer la batterie avant de procéder à ces opérations.

35. Présentation



Abbildung: Rasenmäher

- | | |
|------------------------------------|---|
| 1. interrupteur de sécurité | 10. Couvercle du compartiment batterie |
| 2. poignée des gaz | 11. Indicateur de remplissage du bac de ramassage |
| 3. longeron supérieur | 12. longeron inférieur |
| 4. vis à oreilles | 13. pack de batteries |
| 5. poignée du bac de ramassage | 14. chargeur |
| 6. couvercle du bac de ramassage | |
| 7. bac de ramassage | |
| 8. Fixation de la barre inférieure | |

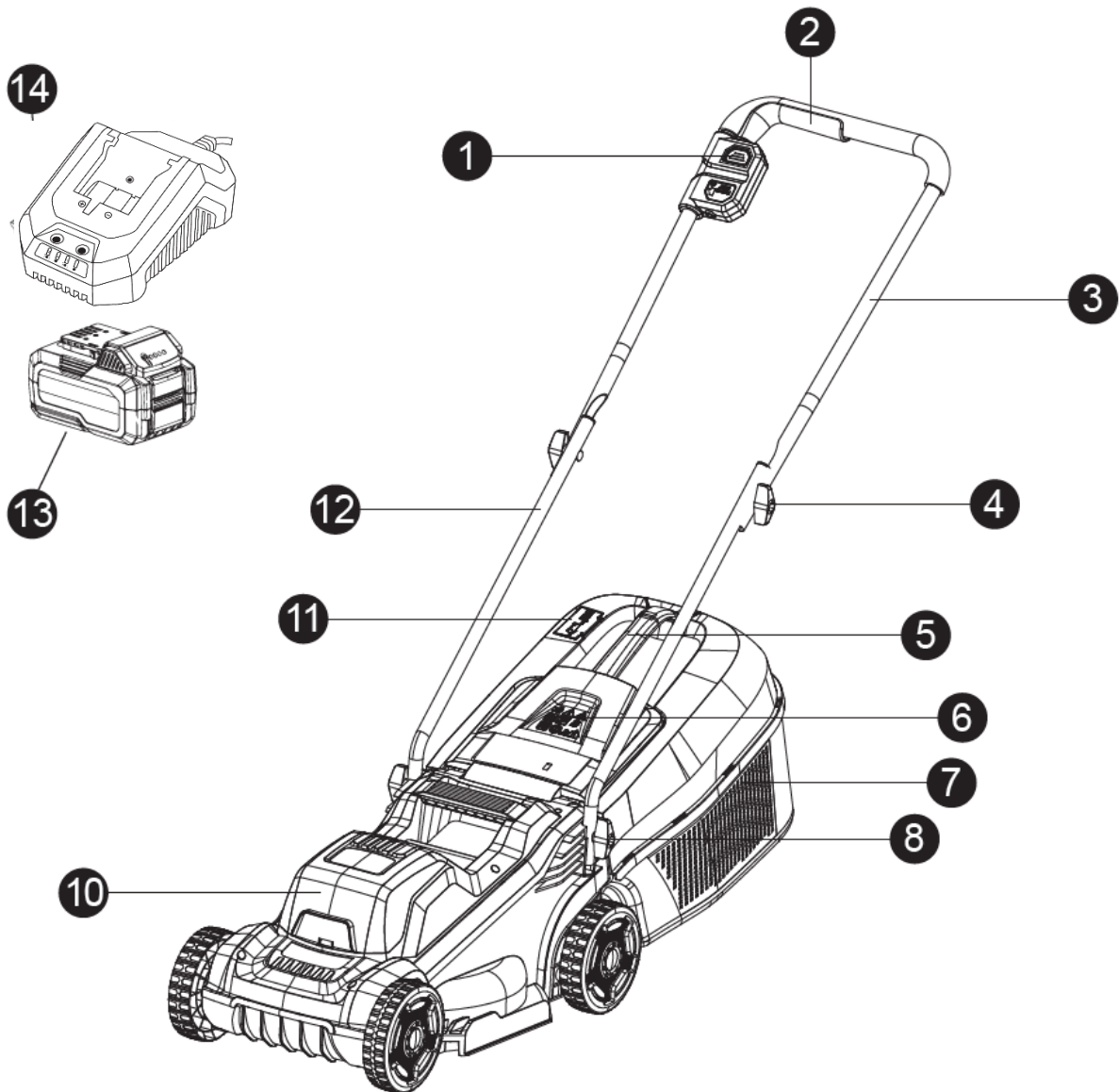
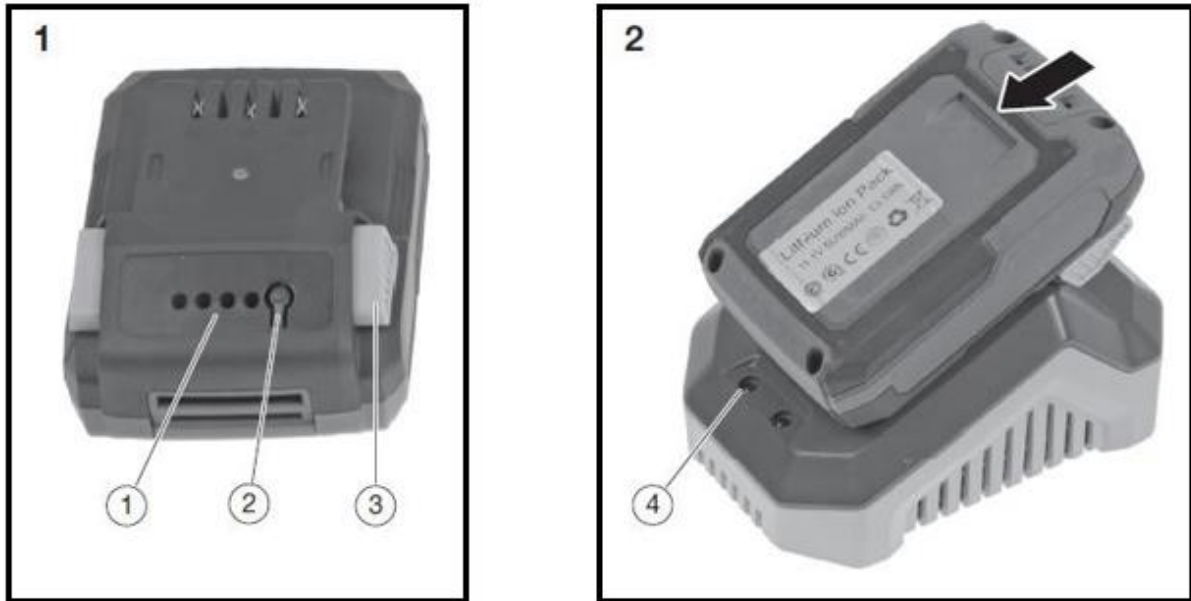

Figure : Batterie et chargeur (chargeur comme indiqué à droite, compris dans la livraison)

1. Indicateur de niveau de batterie/batterie rechargeable
2. bouton-poussoir pour afficher la capacité de charge
3. bouton de verrouillage (se verrouille en place lorsqu'il est inséré dans le chargeur ou la tondeuse)
4. LED de contrôle (dans l'image de droite, point 4)

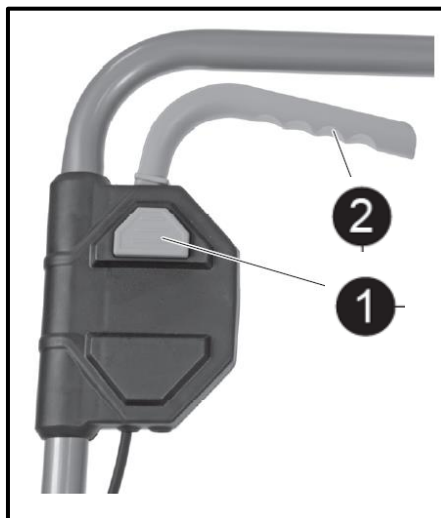
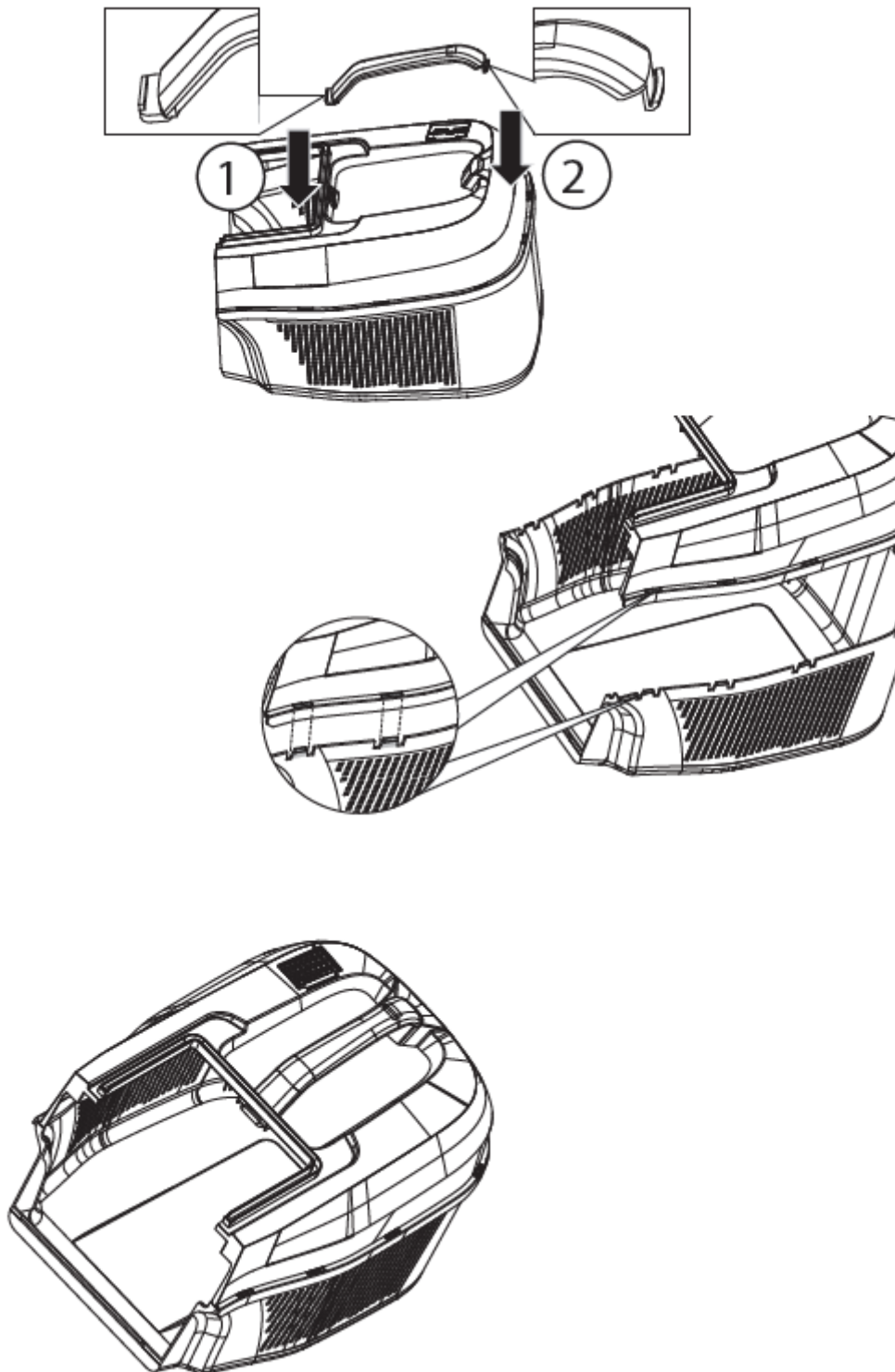

Figure : Gros plan sur le bouton de sécurité et l'interrupteur marche/arrêt

ou poignée.



Structure du bac de ramassage

1

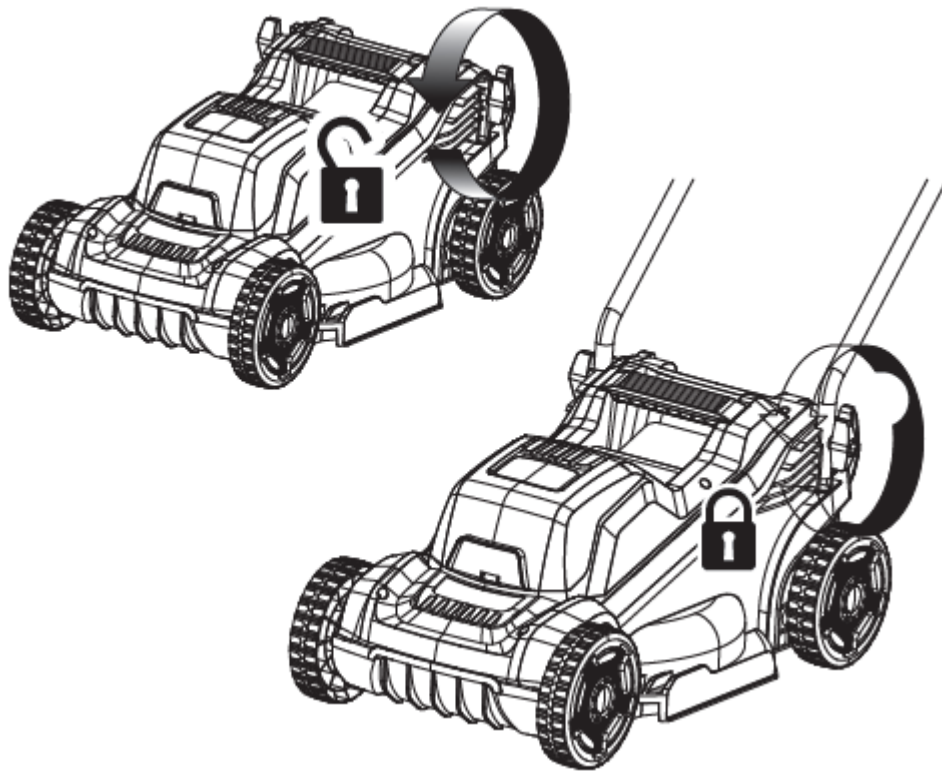

2

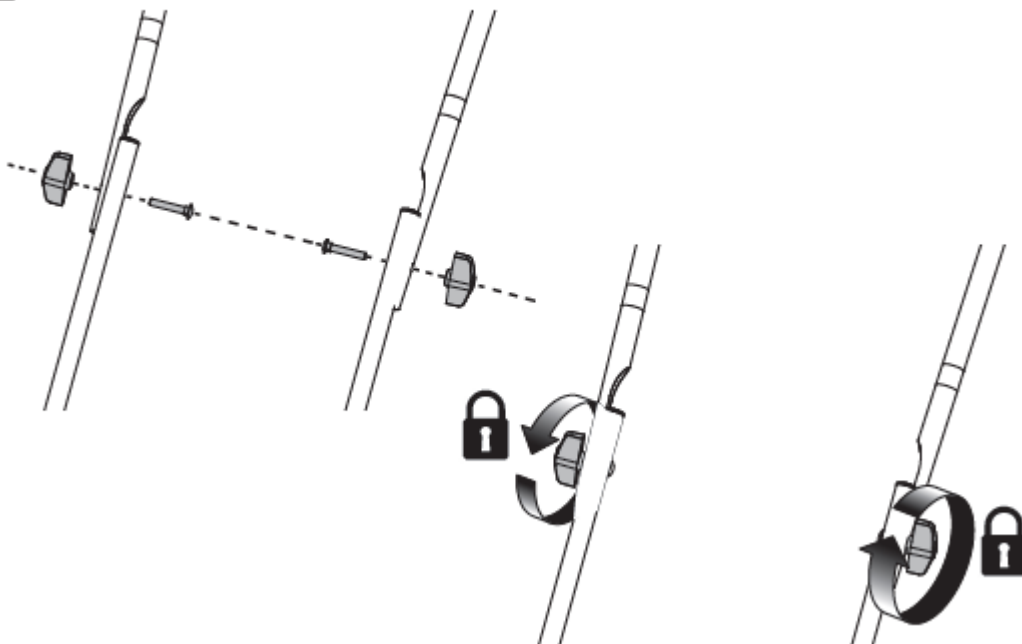

Installation des longerons

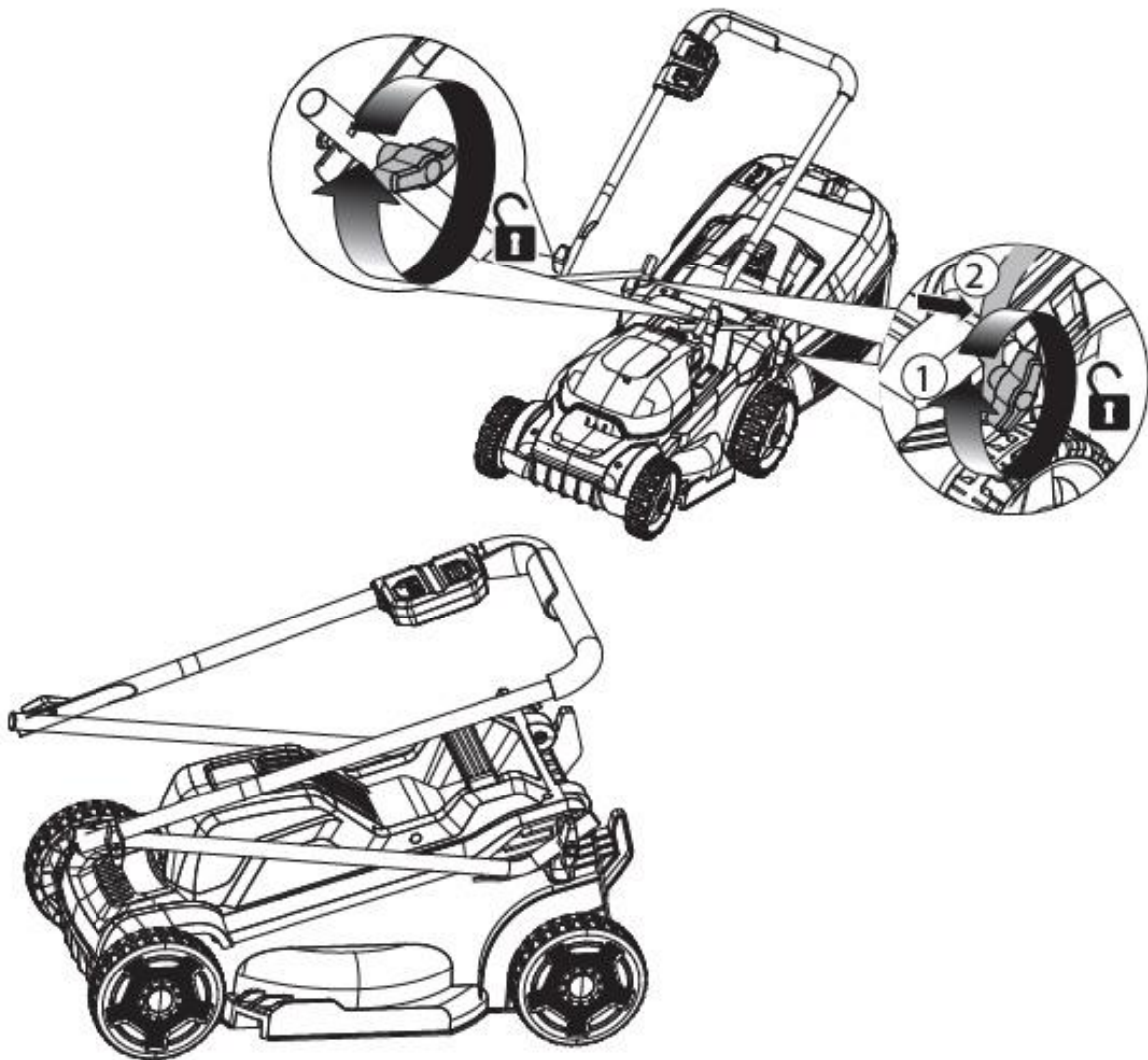

Rangement peu encombrant

36. Allumer/éteindre l'appareil

Insérez la batterie dans les rails prévus à cet effet. Ce n'est qu'alors que vous pouvez actionner le bouton de sécurité et l'interrupteur marche/arrêt (illustration précédente, points 1+2). L'appareil démarre alors. Lorsque vous relâchez l'interrupteur marche/arrêt, l'appareil s'arrête de fonctionner.

Attention : l'outil de coupe peut encore continuer à fonctionner de manière minimale.

37. Instructions d'utilisation

Voici quelques conseils pour vous aider à garder votre pelouse en bonne santé et à garantir une croissance uniforme :

Une pelouse est composée de différentes variétés d'herbes. Une tonte fréquente favorise la croissance de l'herbe,

ce qui permet d'obtenir des racines solides et des brins d'herbe résistants. Si vous tondez rarement votre pelouse, des variétés d'herbes à croissance rapide et d'autres mauvaises herbes (comme le trèfle ou les pâquerettes) se développent.

La hauteur normale d'une pelouse est d'environ 4 à 5 cm. Seul un tiers de la hauteur totale doit être tondu ; il faut donc couper l'herbe de 7 à 8 cm à la hauteur normale.

38. Conseils pour l'entretien des pelouses

Voici quelques conseils pour vous aider à garder votre pelouse en bonne santé et à assurer une croissance régulière :

Une pelouse est constituée de différents types d'herbe. La tonte fréquente favorise la croissance de l'herbe, ce qui conduit à des racines fortes et à une herbe ferme. Si vous coupez rarement l'herbe, des espèces d'herbe à forte croissance et d'autres mauvaises herbes (comme le trèfle, les marguerites) se développeront.

La hauteur normale d'une pelouse est d'environ 4-5 cm. Seul un tiers de la hauteur totale doit être tondu ; il faut donc couper à partie de 7 à 8 cm d'herbe jusqu'à une hauteur normale.

39. Réglage de la hauteur de coupe

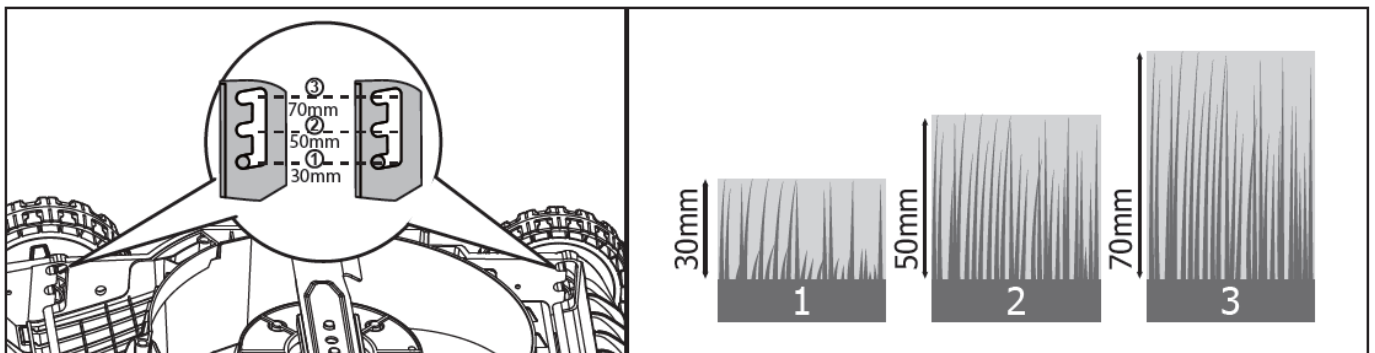

Les leviers de réglage de la hauteur sont, de la même manière, les deux axes de la tondeuse. Si les deux axes se trouvent dans les encoches prévues à cet effet, vous pouvez choisir entre une hauteur d'herbe de 30 mm au niveau 1 (niveau le plus bas), 50 mm au niveau 2 (niveau moyen) et 70 mm au niveau 3 (niveau le plus élevé).

Pour sélectionner les niveaux de coupe respectifs, tirez chaque fois les axes vers l'arrière et insérez ensuite les axes au niveau souhaité.

40. Recyclage

Le 1er janvier 2015, est **entré en application le décret 2014-1577** du 23 décembre 2014 relatif à la **signalétique commune des produits recyclables** qui relèvent d'une consigne de tri. Ce décret entérine utilisation du **logo TRIMAN** qui s'applique aux produits recyclables. **Le TRIMAN est une signalétique qui répond à une obligation réglementaire** et fait l'objet d'une diffusion auprès des consommateurs. Conformément au décret d'application relatif à la signalétique commune des produits recyclables qui relèvent d'une consigne de tri précise, tout metteur sur le marché de produits recyclables soumis à un dispositif de **responsabilité élargie des producteurs** doit apposer une signalétique commune sur ses produits, ou à défaut sur l'emballage, la notice ou tout autre support y compris dématérialisé, informant le consommateur que ceux-ci relèvent d'une **consigne de tri**.

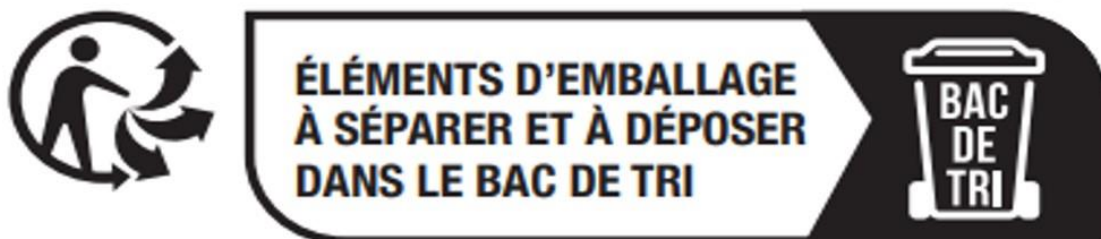

41. Données techniques

Tondeuse à gazon

Vitesse de ralenti	3400 min ⁻¹
Tension nominale	20 V
Largeur de travail	300 mm
Hauteurs de coupe	30-70 mm
Options de réglage	3
Volume du bac de ramassage d'herbe	30l
Niveau de puissance acoustique garanti (LWA)	96,5 dB(A) (K = 2,39 dB(A))
Pression acoustique mesurée LPA.	78 dB(A) (K = 3 dB(A))
Vibration	2,5 m/s ² (K = 1,5 m/s ²)
Poids (sans batterie)	9,6 kg

Chargeur de batterie

Tension nominale	230 V~, 50 Hz
Puissance nominale	140W
Tension de charge	20,9 V
Courant de charge	2.4A
Classe de protection	II

Batterie

Type de batterie	Li-ion
Tension nominale	20 V
Capacité	4Ah
Temps de chargement	120min

42. Déclaration de conformité UE

Fabricant / Producteur **FUXTEC GmbH**
Kappstraße 69, 71083 Herrenberg Allemagne / Germany
Email : info@fuxtec.fr Web : www.fuxtec.fr

Désignation / name Tondeuse à batterie / E1 2 x 20V Tondeuse à gazon sans fil

Type / model **D03004500**

Directive CE / EC Directive : 2006 / 42 /CE 2014/30/EU

Normes applicables / applicable standards

EN 62841-1:2015+A11

EN IEC 62841-4-3:2021+A11

EN IEC 55014-1: 2021

EN IEC 55014-2: 2021

Nous déclarons par la présente que l'appareil susmentionné, de par sa conception, dans la version commercialisée par nos soins, est conforme aux exigences fondamentales de sécurité et de santé de la directive CE citée.

Par la présente, nous déclarons que l'appareil susmentionné satisfait aux exigences essentielles de sécurité et de santé des directives communautaires susmentionnées. Toute manipulation ou modification de l'appareil n'ayant pas été explicitement autorisée par nous au préalable rend ce document nul et non avenu.

Conservation de la documentation technique : FUXTEC GmbH • Kappstraße 69 • 71083 Herrenberg • Allemagne, L. Zirkler, Direction

Herrenberg, 08.06.2024



Leonhard Zirkler FUXTEC GmbH

KAPPSTRASSE 69

71083 Herrenberg

ALLEMAGNE

VERSIONE ITALIANA

43. Introduzione e sicurezza

É fatto divieto a bambini e a chiunque non abbia familiarità con le seguenti istruzioni di utilizzare l'attrezzo da giardino. Si raccomanda la sorveglianza dei bambini per assicurarsi che non utilizzino il dispositivo a scopo di gioco.

Uso previsto

Questo apparecchio da giardino è destinato esclusivamente all'uso privato per il taglio d'erba.

L'apparecchio deve essere utilizzato secondo le istruzioni e le disposizioni di sicurezza contenute in questo manuale. Qualsiasi altro uso non è previsto. L'utilizzo improprio comporta l'annullamento della garanzia e l'esclusione di qualsiasi tipo di responsabilità da parte del produttore. L'utilizzatore risponde di tutti i danni a terzi e alle loro proprietà. Utilizzare l'apparecchio solo nelle condizioni tecniche previste e fornite dal produttore. Modifiche personali all'apparecchio escludono la responsabilità del produttore per eventuali danni conseguenti.

Disposizioni generali di sicurezza per gli elettroutensili

ATTENZIONE!

Leggere tutte le istruzioni e le disposizioni di sicurezza. La mancata osservanza delle istruzioni e delle disposizioni di sicurezza può provocare scosse elettriche, incendi e/o lesioni gravi.

Conservare tutte le istruzioni e le disposizioni di sicurezza per un utilizzo futuro.

Il termine elettroutensile utilizzato nelle disposizioni di sicurezza si riferisce agli elettroutensili che funzionano con alimentazione elettrica (con cavo di alimentazione) e a quelli alimentati a batteria (senza cavo di alimentazione).

Sicurezza sul luogo di lavoro

- Mantenere l'area di lavoro pulita e ben illuminata. Disordine o aree di lavoro non illuminate possono causare incidenti.

- Non lavorare con l'elettroutensile in aree caratterizzate da rischio esplosione in cui siano presenti liquidi, gas o polveri infiammabili. Gli elettroutensili generano scintille che possono far infiammare polveri o vapori.

- Tenere a distanza bambini e altre persone durante l'uso dell'elettroutensile. La distrazione può essere causa di perdita di controllo dell'apparecchio.

Sicurezza elettrica

- La spina dell'elettrotensile deve essere compatibile con la relativa presa. La spina non deve essere modificata in alcun modo. Non utilizzare adattatori insieme a elettrotensili con messa a terra. Spine non modificate e prese idonee riducono il rischio di scosse elettriche.
- Evitare il contatto fisico con strumenti e superfici dotate di messa a terra come tubi, impianti di riscaldamento, stufe e frigoriferi. Sussiste rischio più elevato di scosse elettriche se il corpo risulta a stretto contatto con il terreno.
- Tenere gli elettrotensili al riparo da pioggia o umidità. Infiltrazioni d'acqua in un elettrotensile aumentano il rischio di scosse elettriche.
- Non utilizzare in modo improprio il cavo di alimentazione, ad esempio per trasportare l'elettrotensile, appenderlo o per estrarre la spina dalla presa. Tenere il cavo al riparo da fonti di calore, olio, spigoli vivi o parti in movimento. Cavi danneggiati o aggrovigliati aumentano il rischio di scosse elettriche.
- In caso di utilizzo di un elettrotensile all'aperto, fare ricorso solo a prolunghe adatte anche ad uso esterno. L'utilizzo di un cavo di prolunga adeguato riduce il rischio di scosse elettriche.
- In caso di utilizzo di un elettrotensile all'aperto, fare ricorso solo a prolunghe adatte anche ad uso esterno. L'utilizzo di un cavo di prolunga adeguato riduce il rischio di scosse elettriche.

Sicurezza personale

- Prestare attenzione a ciò che si sta svolgendo e agire con criterio nell'utilizzo di un elettrotensile. Non usare elettrotensili in caso di stanchezza o se si è sotto l'effetto di droghe, alcool o farmaci. Un momento di disattenzione durante l'utilizzo dell'elettrotensile può provocare gravi lesioni.
- Indossare dispositivi di protezione individuale e sempre occhiali protettivi. Indossare dispositivi di protezione personale come maschera antipolvere, scarpe di sicurezza antiscivolo, casco protettivo o protezioni acustiche, a seconda del tipo e dell'utilizzo dell'elettrotensile, riduce il rischio di lesioni.
- Evitare l'avvio involontario. Assicurarsi che l'elettrotensile sia spento prima di collegarlo alla presa elettrica e/o alla batteria e prima di sollevarlo o sorreggerlo. Possono essere causa di incidente il trasporto dell'elettrotensile effettuato ponendo il dito sul pulsante di accensione o il collegamento del dispositivo in funzione alla presa di alimentazione.
- Rimuovere strumenti di regolazione o chiavi inglesi prima di accendere l'elettrotensile. Un attrezzo o una chiave che si trova in una parte in movimento dell'apparecchio può causare lesioni.

- Evitare posture scorrette. Fare in modo di avere stabilità e mantenere sempre l'equilibrio. Ciò permette di controllare meglio l'elettrotroutensile in situazioni impreviste.

- Indossare indumenti adatti. Non indossare abiti larghi o gioielli. Tenere i capelli, gli indumenti e i guanti lontano dalle parti in movimento. Indumenti larghi, gioielli o capelli lunghi possono rimanere impigliati nelle parti in movimento.

44. Uso e trattamento dell'elettrotroutensile

- Non sovraccaricare il dispositivo. Utilizzare l'elettrotroutensile adatto al lavoro da svolgere. Un elettrotroutensile adeguato al tipo di lavoro da eseguire permette di lavorare più efficacemente e in sicurezza.

- Non utilizzare un elettrotroutensile avente pulsante di accensione difettoso. Un elettrotroutensile che non può essere più acceso o spento è pericoloso e deve essere riparato.

- Scollegare il cavo di alimentazione e/o rimuovere la batteria prima di effettuare qualsiasi regolazione dell'unità, cambiare gli accessori o riporre il dispositivo. Queste precauzioni impediscono l'avvio accidentale dell'elettrotroutensile.

- Tenere gli elettrotroutensili inutilizzati fuori dalla portata dei bambini. Non consentire l'utilizzo dell'apparecchio a persone che non hanno familiarità con lo stesso o che non hanno letto le istruzioni. Gli elettrotroutensili sono pericolosi se utilizzati da persone inesperte.

- Effettuare un'adeguata manutenzione degli elettrotroutensili. Verificare che le parti mobili funzionino correttamente e non si inceppino, che non siano rotte o danneggiate, in modo da garantire che la funzionalità dell'elettrotroutensile non venga compromessa. Far riparare le parti danneggiate prima di utilizzare l'apparecchio. Molti incidenti sono causati da elettrotroutensili sottoposti a scarsa manutenzione.

- Mantenere i dispositivi di taglio affilati e puliti. Un'attenta manutenzione e affilatura degli stessi riduce la probabilità di inceppamenti e ne consente un miglior utilizzo.

- Utilizzare l'elettrotroutensile, accessori, strumenti, ecc. secondo queste istruzioni. Tenere conto delle condizioni di lavoro e della tipologia di impiego. L'uso di elettrotroutensili per attività diverse da quelle previste può rappresentare un pericolo.

45. Uso e trattamento dell'apparecchio a batteria

- Caricare le batterie solo con caricabatterie raccomandati dal produttore. L'impiego di un caricabatterie adatto solo ad un tipo specifico di batteria, determina un rischio di incendio, se utilizzato con batterie diverse.
- Utilizzare solo le batterie previste specificatamente per gli elettroutensili. L'uso di altre batterie può comportare il rischio di lesioni e di incendio.
- Tenere la batteria inutilizzata lontano da graffette, monete, chiavi, chiodi, viti o altri piccoli oggetti metallici che possono fare contatto. Il cortocircuito tra i contatti della batteria può causare ustioni o incendi.
- Può verificarsi una fuoriuscita di liquido dalla batteria se la stessa viene utilizzata in modo non corretto. Evitare il contatto con il liquido fuoriuscito. In caso di contatto accidentale, sciacquare con acqua. Se il liquido entra in contatto con gli occhi ricorrere a cure mediche. La fuoriuscita di liquido dalla batteria può causare irritazioni cutanee o ustioni.

46. Disposizioni di sicurezza per tagliaerba

- Per la propria sicurezza e quella altrui, leggere questo manuale e le relative disposizioni di sicurezza prima di utilizzare il dispositivo. Conservare le istruzioni per l'uso e le relative disposizioni di sicurezza per gli utilizzi futuri, avendole sempre disponibili.
- In caso di cambio di proprietario, allegare le istruzioni d'uso al dispositivo.
- Le persone che utilizzano il dispositivo non devono essere sotto l'effetto di sostanze stupefacenti (es. alcool, droghe o medicinali).
- Utilizzare il dispositivo secondo le condizioni tecniche prescritte e fornite dal produttore. Modifiche personali all'apparecchio escludono la responsabilità del produttore per eventuali danni conseguenti.
- Utilizzare il dispositivo solo in presenza di luce diurna o buona illuminazione artificiale.
- Utilizzare l'apparecchio solo in condizioni di umidità assente. Tenerlo al riparo da pioggia o umidità. Infiltrazioni d'acqua nell'apparecchio aumentano il rischio di scosse elettriche.
- Spegnere il dispositivo e rimuovere la batteria al verificarsi degli eventi di seguito riportati:
 - ♦ se il dispositivo viene lasciato incustodito;
 - ♦ prima del controllo, della pulizia o di altri lavori sull'apparecchio;
 - ♦ se il dispositivo inizia a vibrare eccessivamente.

Prima dell'uso

- Familiarizzare con il tagliaerba, con le sue funzioni e i suoi comandi prima di iniziare ad utilizzarlo.

- Prima della messa in funzione controllare che l'unità non presenti segni di usura o danni dovuti ad un precedente urto o impatto.
- Non utilizzare un dispositivo il cui interruttore sia difettoso e non possa più essere acceso o spento.
- Controllare che tutti i dadi, i bulloni e le viti siano ben stretti per garantire un funzionamento sicuro dell'unità.
- Non utilizzare mai un apparecchio con parti danneggiate o mancanti. Farle riparare o, se necessario, farle sostituire da un tecnico qualificato o da un'officina specializzata.
- Quando si lavora con o sull'apparecchio, indossare sempre scarpe robuste, pantaloni lunghi e i dispositivi di protezione individuale adeguati (occhiali di sicurezza, protezioni acustiche, guanti da lavoro antiscivolo, ecc.). L'uso di dispositivi di protezione individuale riduce il rischio di lesioni.

Durante l'utilizzo

Non azionare il dispositivo se nelle immediate vicinanze si trovano persone (soprattutto bambini) o animali. Assicurarsi che i bambini non utilizzino l'apparecchio a scopo di gioco.

Interrompere il lavoro se si rileva la presenza di persone (soprattutto bambini) o animali domestici nelle vicinanze.

Lavorare su pendii ripidi può risultare pericoloso. Assicurarsi di avere un buon equilibrio e falciare l'erba lentamente. Falciare l'erba in maniera uniforme senza eccessivi cambi di direzione. Prestare particolare attenzione ai cambi di direzione, in quanto sussiste pericolo di ribaltamento!

Non falciare l'erba su pendii ripidi. Prestare particolare attenzione quando si procede all'indietro durante il taglio tirando il tagliaerba verso di sé.

Non inclinare il tagliaerba quando si accende il motore.

Mantenere le dovute distanze di sicurezza, come indicato sul telaio.

Non avviare il motore prima che i piedi si trovino a distanza di sicurezza dalla lama di taglio. Fare attenzione a non toccare la lama di taglio rotante. Spegnerne il tagliaerba prima di ribaltare o trasportare lo stesso, ad es. su prati o su sentieri. Non manovrare mai il tagliaerba su ghiaia con il motore in funzione, in quanto vi è il rischio di essere colpiti da pietre!

Prima di sollevare o trasportare il tagliaerba, spegnere il motore, rimuovere la chiave di sicurezza e attendere l'arresto della lama di taglio.

Non regolare l'altezza di taglio prima che il motore sia spento e la lama di taglio non si sia arrestata.

Non aprire mai il portello di scarico mentre il motore è in funzione. Prima di rimuovere il sacco di raccolta, spegnere il motore e attendere che la lama di taglio si sia fermata. Dopo aver svuotato il sacco di raccolta, riagganciarlo con cura e assicurarsi che sia saldamente fissato al tagliaerba. Se possibile, non falciare l'erba umida. Non lavorare con l'attrezzo da giardino in aree caratterizzate da rischio esplosione in cui siano presenti liquidi, gas o polveri infiammabili. Non lasciare mai l'apparecchio incustodito durante le interruzioni del lavoro e conservarlo in un luogo sicuro.

Dopo l'uso

Spegnerne il dispositivo, rimuovere la batteria, quindi collocare il dispositivo in un luogo sicuro.

Conservare il dispositivo fuori dalla portata dei bambini. Assicurarsi che le prese di ventilazione dell'apparecchio siano libere da sporcizia.

Verificare che tutti i dadi, i bulloni e le viti siano serrate per garantire condizioni di lavoro sicure del tagliaerba.

Controllare frequentemente la presenza di danni o segni di usura sul sacco di raccolta.

Utilizzare solo la lama di taglio specifica per questo tagliaerba.

Si prega di seguire le istruzioni di installazione fornite, rimuovendo precedentemente la batteria.

Far eseguire le riparazioni esclusivamente da un tecnico qualificato o da un centro di assistenza.

47. Disposizioni di sicurezza per il caricabatterie

- Tenere il caricabatterie al riparo da pioggia o umidità. Infiltrazioni d'acqua in un caricabatterie aumentano il rischio di scosse elettriche.

- Mantenere pulito il caricabatterie. Lo sporco può causare scosse elettriche.

- Controllare il caricabatterie, il cavo e la spina prima di ogni utilizzo. Non utilizzare il caricabatterie se vi si riscontrano danni. Non aprire il caricabatterie in autonomia, bensì farlo riparare solo da personale qualificato utilizzando esclusivamente pezzi di ricambio originali.

Caricabatterie, cavi e spine danneggiati aumentano il rischio di scosse elettriche.

- Non appoggiare oggetti sul caricabatterie e non collocarlo su superfici morbide. Sussiste rischio d'incendio.

- Controllare sempre che la tensione di rete corrisponda a quella indicata sulla targhetta del caricabatterie.

- Non utilizzare mai il caricabatterie se il cavo, la spina o l'apparecchio stesso sono danneggiati esternamente. Portare il caricabatterie all'officina specializzata più vicina.

- Non aprire assolutamente il caricabatterie. In caso di guasto, portarlo in un'officina specializzata.

48. Disposizioni di sicurezza per le batterie agli ioni di litio

- Non aprire la batteria. Sussiste rischio di cortocircuito.

- Proteggere la batteria dal calore, ad esempio dall'esposizione prolungata alla luce del sole, dal fuoco, dall'acqua e dall'umidità. Sussiste rischio di esplosione.

- Se la batteria è danneggiata o viene utilizzata in modo improprio, possono verificarsi esalazioni. Areare il locale e consultare un medico in caso di complicazioni. Le esalazioni possono infiammare le vie respiratorie.

- In caso di utilizzo improprio, potrebbe fuoriuscire del liquido dalla batteria. Evitare il contatto con lo stesso. In caso di contatto accidentale, sciacquare con acqua. Se il liquido entra in contatto con gli occhi ricorrere a cure mediche. La fuoriuscita di liquido dalla batteria può causare irritazioni o ustioni cutanee.

- Utilizzare solo batterie originali con la tensione indicata sulla targhetta dell'elettrotrouensile. Se si utilizzano altre batterie, ad es. non originali, rigenerate o di altri produttori, sussiste il rischio di lesioni e danni materiali a causa dell'esplosione delle stesse.

- La tensione della batteria deve corrispondere a quella di carica del caricabatterie. In caso contrario sussiste il rischio di incendio e di esplosione.

- Caricare le batterie solo con caricabatterie raccomandati dal produttore. L'utilizzo di un caricabatterie adatto solo ad un tipo specifico di batteria, determina un rischio di incendio, se utilizzato con batterie differenti.

- La batteria può essere danneggiata da oggetti appuntiti come chiodi, cacciaviti o da forze esterne. Può verificarsi un cortocircuito interno e la batteria può bruciare, emettere fumo, esplodere o surriscaldarsi.

49. Istruzioni di sicurezza sul tosaerba



Pericolo: tenere mani e piedi lontani dall'unità di taglio.



Tenere le persone ad almeno 15 metri di distanza dalla superficie di lavoro. Esiste il pericolo di parti Volanti.



Indossare occhiali di sicurezza e protezioni per l'udito.



Attenzione: dopo aver spento il motore, la lama/l'utensile da taglio potrebbe continuare a funzionare in modo minimo.



Leggere attentamente il manuale prima di utilizzare il tosaerba. Non esporre il tosaerba alla pioggia o



Indossare occhiali di sicurezza e protezioni per l'udito.

50. Presentazione



Illustrazione: Tosaerba

- | | |
|-------------------------------|--|
| 1. interruttore di sicurezza | 10. Abdeckung Akkufach |
| 2. manopola dell'acceleratore | 11. Indicatore del livello di
riempimento del raccogliherba |
| 3. longherone superiore | 12. longherone inferiore |
| 4. viti ad alette | 13. pacco batteria |
| 5. maniglia raccogliherba | 14. Caricabatterie |
| 6. coperchio raccogliherba | |
| 7. raccogliherba | |

8. fissaggio del tirante inferiore

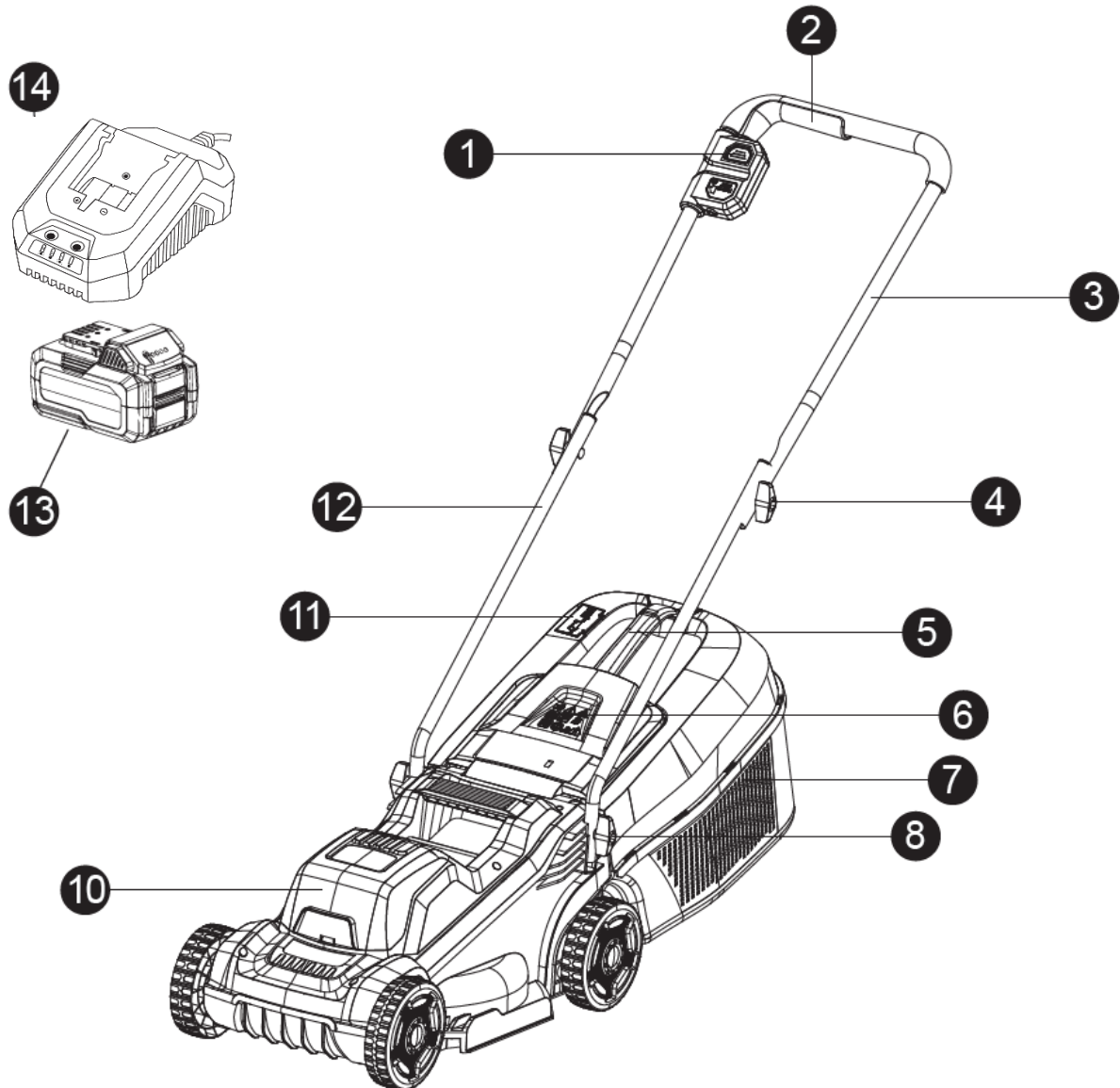

Figura 2: Batteria e Caricabatterie (Caricabatterie come mostrato a destra incluso nella fornitura)

1. Indicatore livello di carica batteria/accumulatore
2. Pulsante per visualizzazione livello di carica
3. Pulsante di blocco (scatta all'inserimento nel caricabatterie o nel tagliaerba)
4. Luci di controllo (4 spie, come a destra nella figura)



Figura : Primo piano pulsante di sicurezza e interruttore a leva per accensione/spegnimento.

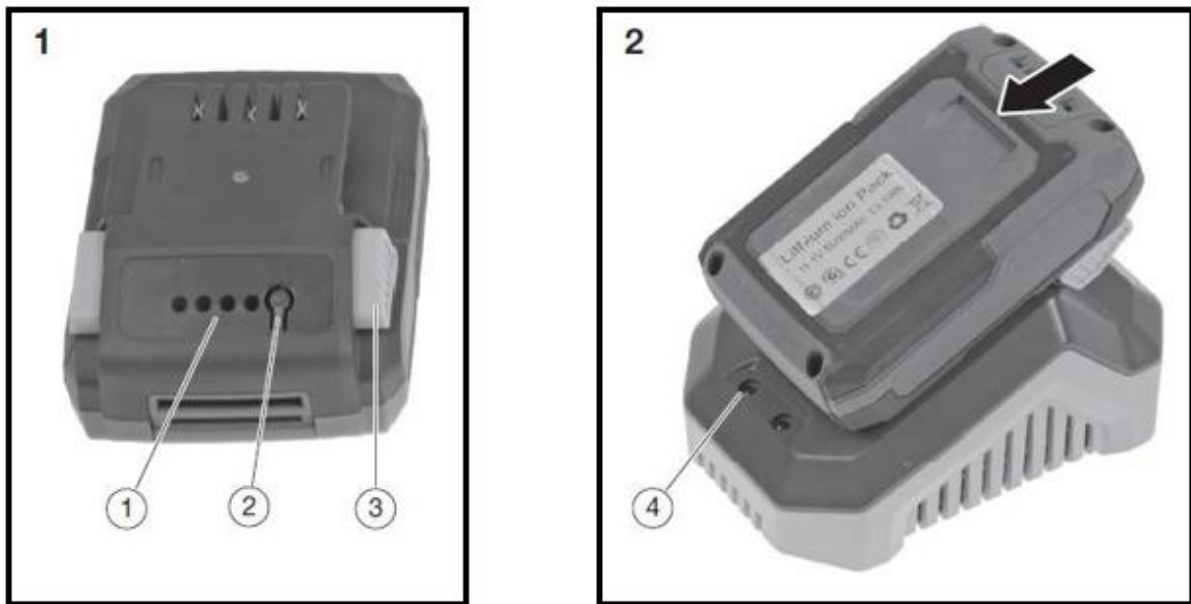
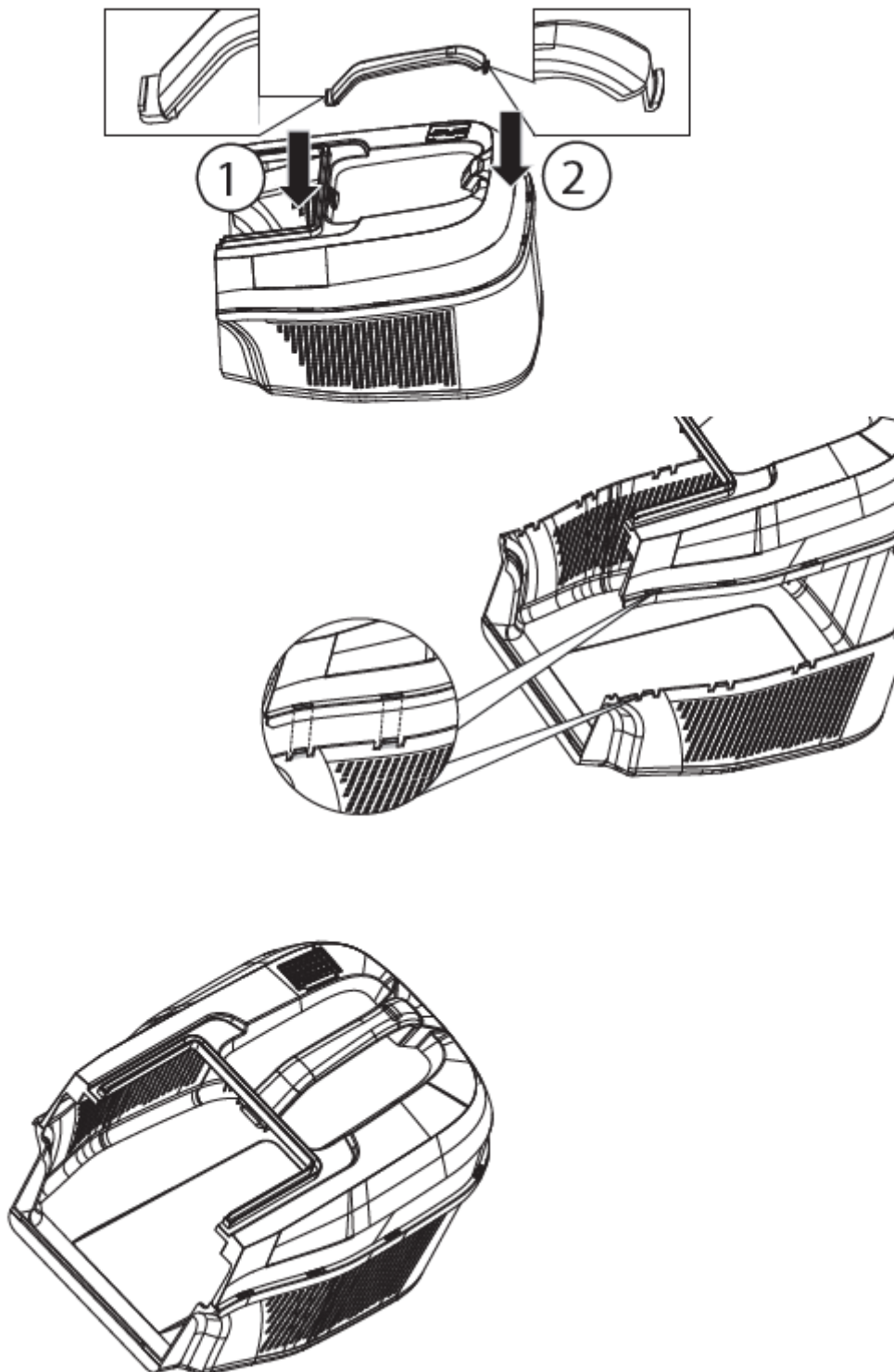

Struttura di raccolta dell'erba

1

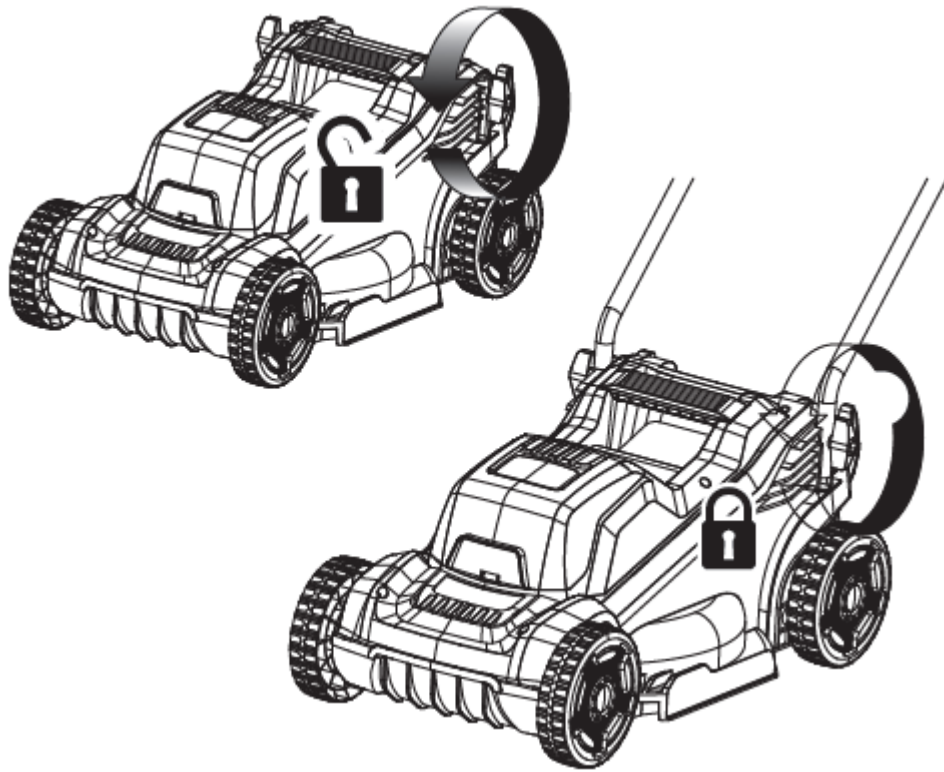

2

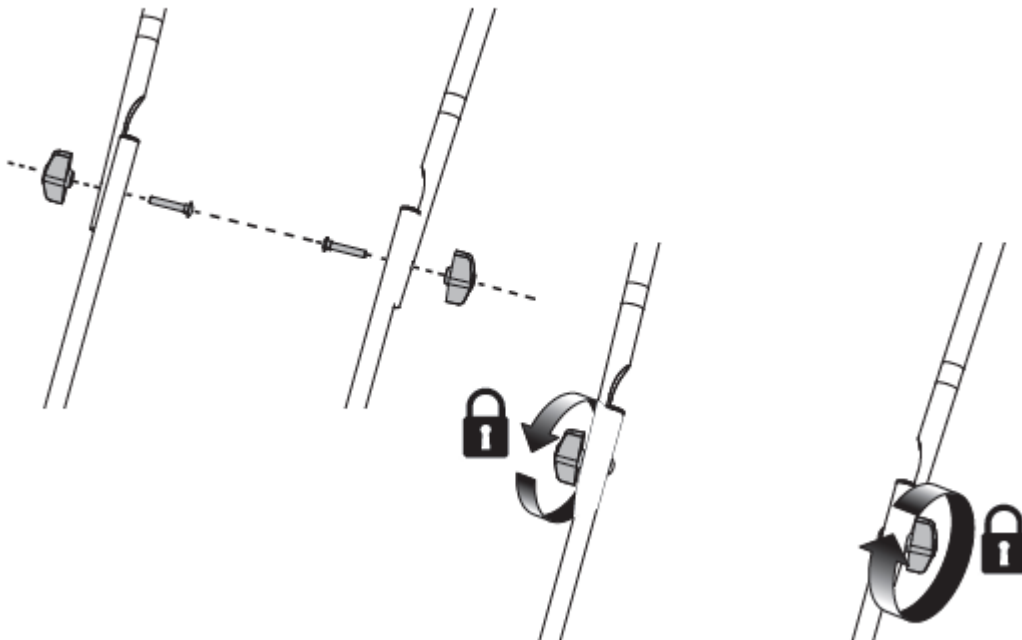

Installazione dei tirantic

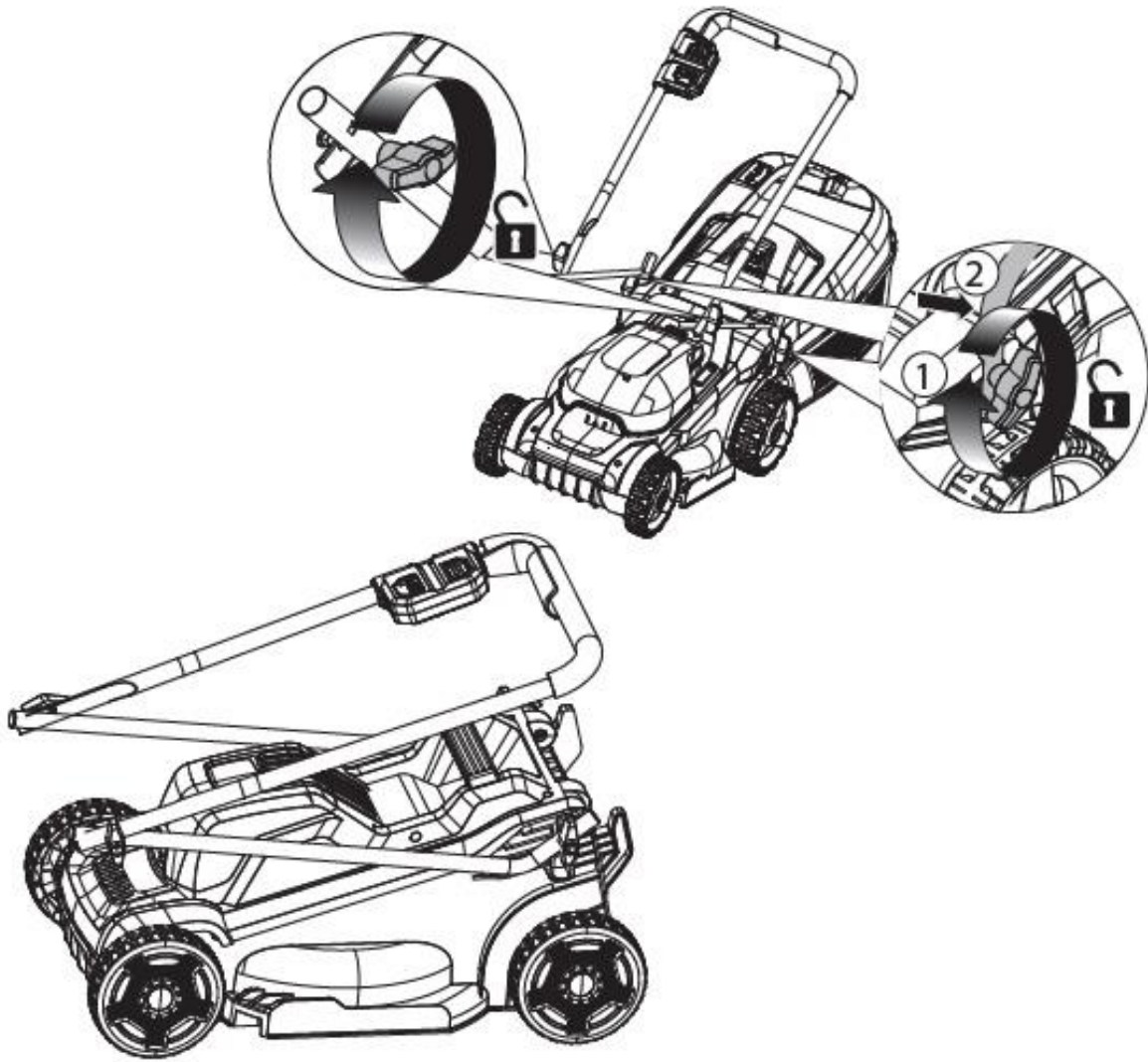

Spazio di archiviazione ridotto

51. Accensione/spegnimento apparecchio

Inserire la batteria nelle apposite guide. Solo a questo punto è possibile azionare il pulsante di sicurezza e l'interruttore di accensione/spegnimento (illustrazione precedente, punti 1+2). A questo punto l'apparecchio si avvia. Quando si rilascia l'interruttore di accensione/spegnimento, l'apparecchio smette di funzionare.

Attenzione: l'utensile da taglio potrebbe continuare a girare leggermente.

52. Consigli per la cura del prato

Ecco alcuni consigli per contribuire a mantenere il prato di casa vostra in perfette condizioni e con una crescita uniforme:

Un prato è costituito da diversi tipi di erba. Il taglio frequente favorisce la crescita dell'erba, contribuendo allo sviluppo di radici forti ed erba resistente. Se l'erba viene tagliata raramente, si svilupperanno specie erbacee a crescita rapida e altri tipi di erbe (es. trifoglio, margheritine).

L'altezza normale di un prato è di circa 4-5 cm. Deve essere tagliato solo un terzo dell'altezza totale, di conseguenza tagliare l'erba alta circa 7-8 cm portandola all'altezza normale.

53. Regolazione dell'altezza di taglio

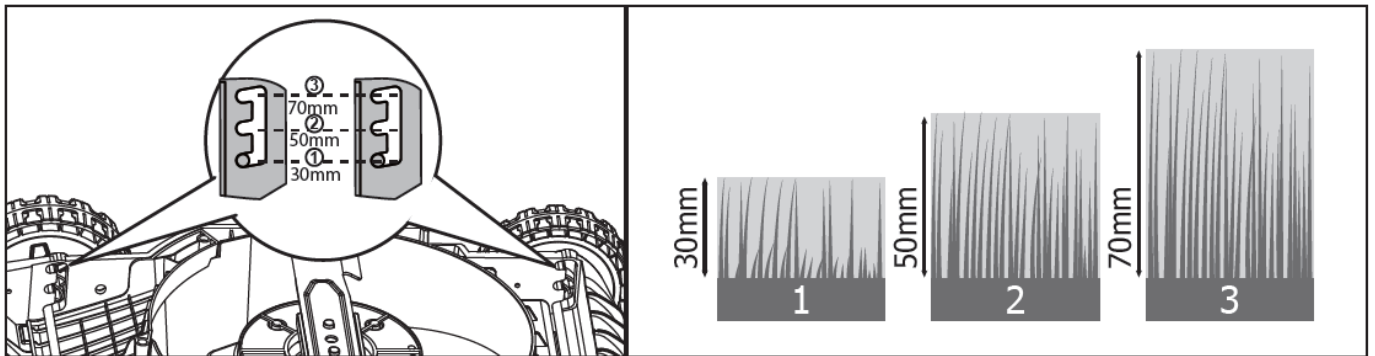

Le leve di regolazione dell'altezza si trovano anche sui due assi del tosaerba. Se i due assi sono posizionati nelle apposite cavità, è possibile scegliere tra un'altezza dell'erba di 30 mm nel livello 1 (livello più basso), 50 mm nel livello 2 (livello medio) e 70 mm nel livello 3 (livello più alto).

Per selezionare i rispettivi livelli di taglio, tirare gli assali verso la parte posteriore e quindi impostare gli assali sul livello desiderato.

54. Smaltimento



ATTENZIONE!

Prima dello smaltimento, rendere inutilizzabili gli elettrodomestici fuori uso:

- rimuovendo la spina di collegamento dagli elettrodomestici alimentati dalla rete elettrica,
- rimuovendo la batteria dagli elettrodomestici a batteria.



Solo per i paesi dell'UE

Non gettare gli elettrodomestici nei rifiuti domestici! Secondo la direttiva europea 2012/19/CE sulle apparecchiature elettriche ed elettroniche vecchie e la sua attuazione nella legislazione nazionale, le apparecchiature elettriche usate devono essere raccolte separatamente e riciclate nel rispetto dell'ambiente. Recupero delle materie prime al posto dello smaltimento dei rifiuti. Il dispositivo, gli



accessori e l'imballaggio devono essere riciclati nel rispetto dell'ambiente. Le parti in plastica sono contrassegnate per il riciclo in base alla tipologia.



ATTENZIONE!

Non gettare le batterie nei rifiuti domestici, nel fuoco o nell'acqua. Non aprire le batterie esaurite. Le batterie devono essere raccolte, riciclate o smaltite nel rispetto dell'ambiente.

Solo per i paesi dell'UE: secondo la direttiva 2006/66/CE, le batterie difettose o usate devono essere riciclate.



NOTA

Si prega di contattare il proprio comune/città per informazioni sulle modalità di smaltimento,



Riciclo materie prime anziché smaltimento.

Smaltire il contenuto dell'imballo secondo le normative previste del proprio comune sulla raccolta differenziata.

Visitare il sito www.fuxtec.it per avere maggiori informazioni sulla composizione dei materiali dell'imballo.

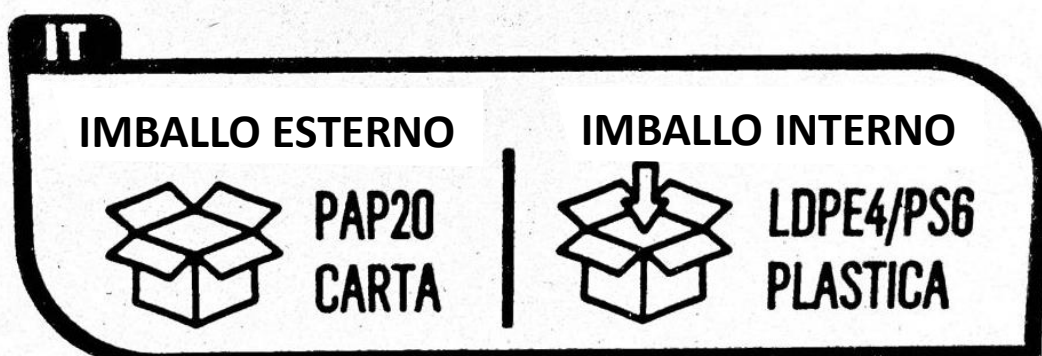

Raccolta differenziata.
Verifica le disposizioni del tuo comune

55. Dati tecnici

Tagliaerba

Velocità al minimo	3400 min ⁻¹
Tensione elettrica	20 V
Larghezza di taglio	300 mm
Altezza di taglio	30–70 mm
Opzioni di regolazione	3
Volume sacco di raccolta erba	30l
Livello potenza acustica garantito (LWA)	96 dB(A) (K = 2,39 dB(A))
Pressione acustica misurata (LPA)	78 dB(A) (K = 3 dB(A))
Vibrazioni	2,1 m/s ² (K = 1,5 m/s ²)
Peso (senza batteria)	9,6 kg

Caricabatterie

Voltaggio nominale	230 V~, 50 Hz
Potenza nominale	140W
Tensione di carica	20,9 V
Corrente di carica	2.4A
Classe di protezione	II

Pacco batteria

Tipo di batteria	Li-Ion
Voltaggio nominale	20 V
Capacità	4Ah
Tempi di ricarica	100min

56. Dichiarazione di conformità UE / Declaration of Conformity

Produttore / Producer **FUXTEC GmbH**
Kappstraße 69, 71083 Herrenberg Deutschland / Germany
Email: info@fuxtec.it Web: www.fuxtec.it

Denominazione / name Tagliaerba a batteria / 20V Cordless Lawn Mower

Tipo / model **FX-E1RM20ECO**

Direttiva CE / EC directive **Direttiva MD: 2006 / 42 / EC**
2014/30/EU

Norme applicate / applicable standards

EN 62841-1:2015+A11
EN IEC 62841-4-3:2021+A11
EN IEC 55014-1: 2021
EN IEC 55014-2: 2021

Con la presente dichiariamo che la suddetta macchina nello stato costruttivo e nella versione da noi commercializzata, è conforme ai requisiti fondamentali di sicurezza e salute della direttiva CE elencata.

Hereby we declare that the above mentioned machine meet the essential safety and health requirements of the above stated EC directives. Any manipulation or change of the machine not being explicitly authorized by us in advance renders this document null and void.

Conservazione della documentazione tecnica: FUXTEC GmbH • Kappstraße 69 • 71083 Herrenberg • Germany, L. Zirkler, Amministratore Delegato

Herrenberg, 08/06/2024



Leonhard Zirkler FUXTEC GmbH
KAPPSTRASSE 69
71083 HERRENBERG GERMANY

VERSION ESPANOLA

57. Introducción y seguridad

Se prohíbe el uso de la herramienta de jardinería a los niños y a cualquier persona que no esté familiarizada con las siguientes instrucciones. Se recomienda supervisar a los niños para que no utilicen el dispositivo con fines lúdicos.

Uso previsto

Esta herramienta de jardinería está destinada exclusivamente al uso privado para cortar el césped.

El aparato debe utilizarse de acuerdo con las instrucciones y disposiciones de seguridad de este manual. No está previsto ningún otro uso. El uso inadecuado invalidará la garantía y excluirá cualquier responsabilidad por parte del fabricante. El usuario es responsable de todos los daños causados a terceros y a sus bienes. Utilice el aparato sólo en las condiciones técnicas especificadas y proporcionadas por el fabricante. Las modificaciones personales en el aparato excluyen la responsabilidad del fabricante por cualquier daño consecuente.

Disposiciones generales de seguridad para las herramientas eléctricas

¡ATENCIÓN!

Lea todas las instrucciones y precauciones de seguridad. El incumplimiento de las instrucciones y precauciones de seguridad puede provocar una descarga eléctrica, un incendio y/o lesiones graves.

Conserve todas las instrucciones y disposiciones de seguridad para su uso futuro.

El término herramienta eléctrica, tal como se utiliza en las normas de seguridad, se refiere a las herramientas eléctricas que funcionan con una fuente de alimentación (con cable de alimentación) y a las que funcionan con pilas (sin cable de alimentación).

Seguridad en el trabajo

- Mantenga la zona de trabajo limpia y bien iluminada. El desorden o las zonas de trabajo sin iluminación pueden provocar accidentes.
- No trabaje con la herramienta eléctrica en zonas peligrosas donde haya líquidos, gases o polvos inflamables. Las herramientas eléctricas generan chispas que pueden encender polvos o vapores.
- Mantenga a los niños y a otras personas a distancia cuando utilice la herramienta eléctrica. La distracción puede provocar la pérdida de control de la herramienta eléctrica.

Seguridad eléctrica

- El enchufe de la herramienta eléctrica debe ser compatible con su toma de corriente. El enchufe no debe ser modificado de ninguna manera. No utilice adaptadores junto con herramientas eléctricas con conexión a tierra. Los enchufes no modificados y las tomas de corriente adecuadas reducen el riesgo de descarga eléctrica.
- Evite el contacto físico con herramientas y superficies conectadas a tierra, como tuberías, calentadores, estufas y refrigeradores. Existe un mayor riesgo de descarga eléctrica si el cuerpo está en estrecho contacto con el suelo.
- Mantenga las herramientas eléctricas alejadas de la lluvia o la humedad. Las fugas de agua en una herramienta eléctrica aumentan el riesgo de descarga eléctrica.
- No utilice el cable de alimentación de forma inadecuada, por ejemplo, para transportar la herramienta eléctrica, colgarla o sacar el enchufe de la toma de corriente. Mantenga el cable alejado del calor, el aceite, los bordes afilados o las piezas móviles. Los cables dañados o enredados aumentan el riesgo de descarga eléctrica.
- Cuando utilice una herramienta eléctrica en el exterior, utilice únicamente cables alargadores adecuados para su uso en el exterior. El uso de un cable alargador adecuado reduce el riesgo de descarga eléctrica.

Seguridad personal

- Preste atención a lo que está haciendo y tenga cuidado cuando maneje una herramienta eléctrica. No utilice herramientas eléctricas si está cansado o bajo la influencia de drogas, alcohol o medicamentos. Un momento de falta de atención al utilizar una herramienta eléctrica puede provocar lesiones graves.
- Utilizar el equipo de protección personal y llevar siempre gafas de protección. El uso de equipos de protección personal, como una máscara antipolvo, calzado de seguridad antideslizante, casco de seguridad o protección auditiva, según el tipo y el uso de la herramienta eléctrica, reduce el riesgo de lesiones.
- Evite la puesta en marcha involuntaria. Asegúrese de que la herramienta eléctrica esté apagada antes de conectarla a la toma de corriente y/o a la batería y antes de levantarla o apoyarla. Llevar la herramienta eléctrica colocando el dedo en el botón de encendido o conectando el dispositivo de funcionamiento a la toma de corriente puede provocar accidentes.
- Quite las herramientas de ajuste o las llaves inglesas antes de encender la herramienta eléctrica. Una herramienta o una llave inglesa en una parte móvil de la unidad puede causar lesiones.
- Evita las posturas incorrectas. Asegurar la estabilidad y mantener el equilibrio en todo momento. Esto permite un mejor control de la herramienta eléctrica en situaciones inesperadas.
- Llevar ropa adecuada. No lleve ropa suelta ni joyas. Mantenga el pelo, la ropa y los guantes alejados de las partes móviles. La ropa suelta, las joyas o el pelo largo pueden quedar atrapados en las partes móviles.

58. Uso y manejo de la herramienta eléctrica

- No sobrecargue el aparato. Utilice la herramienta eléctrica adecuada para el trabajo. La herramienta eléctrica adecuada para el trabajo le permite trabajar de forma más eficiente y segura.
- No utilice una herramienta eléctrica con un botón de encendido defectuoso. Una herramienta eléctrica que ya no se puede encender o apagar es peligrosa y debe ser reparada.
- Desconecte el cable de alimentación y/o quite la batería antes de realizar cualquier ajuste en la unidad, cambiar los accesorios o guardar el dispositivo. Estas precauciones evitan la puesta en marcha accidental de la herramienta eléctrica.
- Mantenga las herramientas eléctricas no utilizadas fuera del alcance de los niños. No permita que lo utilicen personas que no estén familiarizadas con el aparato o que no hayan leído las instrucciones. Las herramientas eléctricas son peligrosas si las utiliza una persona sin experiencia.
- Realizar el mantenimiento adecuado de las herramientas eléctricas. Compruebe que las piezas móviles funcionan correctamente y no están atascadas, rotas o dañadas, para garantizar que la funcionalidad de la herramienta eléctrica no se vea afectada. Haga reparar las piezas dañadas antes de utilizar la máquina. Muchos accidentes son causados por herramientas eléctricas mal mantenidas.
- Mantenga los dispositivos de corte afilados y limpios. Un cuidadoso mantenimiento y afilado de los dispositivos de corte reduce la probabilidad de atascos y permite un mejor uso.
- Utilice la herramienta eléctrica, los accesorios, las herramientas, etc. de acuerdo con estas instrucciones. Tenga en cuenta las condiciones de trabajo y el tipo de uso. El uso de herramientas eléctricas para actividades distintas a las previstas puede representar un peligro.

59. Uso y manejo del dispositivo con batería

- Cargue las baterías sólo con los cargadores recomendados por el fabricante. El uso de un cargador adecuado sólo para un tipo específico de batería crea un riesgo de incendio si se utiliza con otras baterías.
- Utilice sólo baterías diseñadas específicamente para herramientas eléctricas. El uso de otras baterías puede provocar riesgo de lesiones o de incendio.
- Mantenga la batería no utilizada lejos de clips, monedas, llaves, clavos, tornillos u otros objetos metálicos pequeños que puedan entrar en contacto. Un cortocircuito en los contactos de la batería puede provocar quemaduras o un incendio.
- El líquido puede salir de la batería si ésta se utiliza de forma incorrecta. Evitar el contacto con el líquido derramado. En caso de contacto accidental, enjuagar con agua. Si el líquido entra en contacto con los ojos, busque atención médica. El derrame del líquido de la batería puede causar irritación de la piel o quemaduras.

60. Disposiciones de seguridad para los cortacéspedes

- Por su propia seguridad y la de los demás, lea este manual y las instrucciones de seguridad correspondientes antes de utilizar el aparato. Conserve el manual de instrucciones y las instrucciones de seguridad para su uso futuro y téngalos a su disposición en todo momento.
- En caso de cambio de propietario, adjunte el manual de instrucciones al aparato.
- Las personas que utilicen el dispositivo no deben estar bajo la influencia de sustancias estupefacientes (por ejemplo, alcohol, drogas o medicamentos).
- Utilice el dispositivo de acuerdo con las condiciones técnicas prescritas y proporcionadas por el fabricante.
Las modificaciones personales en el aparato excluyen la responsabilidad del fabricante por cualquier daño consecuente.
- Utilice el aparato sólo con luz diurna o con una buena luz artificial.
- Utilice el aparato sólo en condiciones de ausencia de humedad. Manténgalo alejado de la lluvia o la humedad. La entrada de agua en el aparato aumenta el riesgo de descarga eléctrica.
- Apague el dispositivo y retire la batería cuando se produzcan los siguientes eventos:
 - ♦ si se deja el dispositivo sin vigilancia;
 - ♦ antes de revisar, limpiar o realizar cualquier otro trabajo en el aparato;
 - ♦ si el aparato empieza a vibrar excesivamente.

Antes del uso

- Familiarícese con el cortacésped, sus funciones y controles antes de empezar a utilizarlo.
- Antes de la puesta en marcha, compruebe que la unidad no presenta signos de desgaste o daños debidos a un choque o impacto anterior.
- No utilice un aparato cuyo interruptor esté defectuoso y no pueda encenderse o apagarse.
- Compruebe que todas las tuercas, pernos y tornillos están apretados para garantizar un funcionamiento seguro de la unidad.
- No utilice nunca un aparato con piezas dañadas o faltantes. Hágalos reparar o, si es necesario, sustituir por un técnico cualificado o un taller especializado.
- Cuando trabaje con o en el equipo, lleve siempre calzado resistente, pantalones largos y el equipo de protección personal adecuado (gafas de seguridad, protección auditiva, guantes de trabajo antideslizantes, etc.). El uso de equipos de protección personal reduce el riesgo de lesiones.

Durante el uso

No utilice el aparato si hay personas (especialmente niños) o animales en las inmediaciones. Asegúrese de que los niños no utilicen el aparato para jugar.

Detenga el trabajo si observa la presencia de personas (especialmente niños) o animales domésticos en las zonas cercanas.

Trabajar en pendientes pronunciadas puede ser peligroso. Asegúrate de tener un buen equilibrio y corta la hierba lentamente. Corte el césped de manera uniforme, sin cambios excesivos de dirección. Preste especial atención a los cambios de dirección, ya que existe el peligro de volcar.

No corte el césped en pendientes pronunciadas. Tenga especial cuidado cuando se desplace hacia atrás al cortar el césped tirando del cortacésped hacia usted.

No incline el cortacésped al arrancar el motor.

Mantenga las distancias de seguridad necesarias indicadas en el chasis.

No arranque el motor hasta que sus pies estén a una distancia segura de la cuchilla de corte. Tenga cuidado de no tocar la hoja de corte giratoria. Apague el cortacésped antes de volcarlo o transportarlo, por ejemplo, en céspedes o caminos. No utilice nunca el cortacésped sobre grava con el motor en marcha, ya que existe el riesgo de ser golpeado por las piedras.

Antes de levantar o transportar el cortacésped, apague el motor, retire la llave de seguridad y espere a que la cuchilla de corte se detenga.

No ajuste la altura de corte hasta que el motor se haya apagado y la cuchilla de corte se haya detenido. No abra nunca la puerta de descarga con el motor en marcha. Antes de retirar la bolsa de recogida, apague el motor y espere hasta que la cuchilla de corte se haya detenido. Después de vaciar la bolsa de recogida de hierba, vuelva a colocarla con cuidado y asegúrese de que está bien sujeta al cortacésped. Si es posible, no corte la hierba mojada. No trabaje con aparatos de jardinería en zonas explosivas donde haya líquidos, gases o polvos inflamables. No deje nunca el aparato sin vigilancia durante las interrupciones del trabajo y guárdelo en un lugar seguro.

Después del uso

Apague el dispositivo, retire la batería y coloque el dispositivo en un lugar seguro.

Mantenga el dispositivo fuera del alcance de los niños. Asegúrese de que las entradas de ventilación del aparato estén libres de suciedad.

Compruebe que todas las tuercas, pernos y tornillos están apretados para garantizar unas condiciones de trabajo seguras para el cortacésped.

Compruebe con frecuencia si la bolsa de recogida presenta daños o signos de desgaste.

Utilice únicamente la cuchilla de corte específica para este cortacésped.

Siga las instrucciones de instalación proporcionadas, quitando primero la batería.

Las reparaciones sólo deben ser realizadas por un técnico o centro de servicio cualificado.

61. Disposiciones de seguridad para el cargador

- Mantenga el cargador alejado de la lluvia o la humedad. Las infiltraciones de agua en un cargador aumentan el riesgo de descarga eléctrica.

- Mantenga limpio el cargador. La suciedad puede provocar descargas eléctricas.

- Compruebe el cargador, el cable y el enchufe antes de cada uso. No utilice el cargador si está dañado. No abra el cargador usted mismo, sino que hágalo reparar por personal cualificado utilizando únicamente piezas de recambio originales.

Los cargadores, cables y enchufes dañados aumentan el riesgo de descarga eléctrica.

- No coloque objetos sobre el cargador ni lo coloque sobre superficies blandas. Existe riesgo de incendio.
- Compruebe siempre que la tensión de red se corresponde con la indicada en la placa de características del cargador.
- No utilice nunca el cargador si el cable, el enchufe o el propio aparato están dañados externamente. Lleve el cargador al taller especializado más cercano.
- No abra nunca el cargador. En caso de avería, llévalo a un taller especializado.

62. Disposiciones de seguridad para las baterías de iones de litio

- No abra la batería. Existe un riesgo de cortocircuito.
- Proteja la batería del calor, por ejemplo, de la exposición prolongada a la luz solar, el fuego, el agua y la humedad. Existe un riesgo de explosión.
- Si la batería está dañada o se utiliza de forma incorrecta, pueden producirse humos. Ventilar la habitación y consultar al médico en caso de complicaciones. Las exhalaciones pueden inflamar las vías respiratorias.
- En caso de un uso inadecuado, puede haber fugas de líquido de la batería. Evite el contacto con el líquido. En caso de contacto accidental, enjuagar con agua. Si el líquido entra en contacto con los ojos, busque atención médica. Las fugas de líquido de la batería pueden causar irritación de la piel o quemaduras.
- Utilice únicamente baterías originales con el voltaje indicado en la placa de características de la herramienta eléctrica. Si se utilizan otras baterías, por ejemplo, baterías no originales, baterías remanufacturadas o baterías de otros fabricantes, existe riesgo de lesiones y daños materiales por explosión.
- La tensión de la batería debe corresponder a la tensión de carga del cargador. De lo contrario, existe riesgo de incendio y explosión.
- Cargue las baterías sólo con los cargadores recomendados por el fabricante. El uso de un cargador que sólo es adecuado para un tipo específico de batería crea un riesgo de incendio si se utiliza con baterías diferentes.
- La batería puede resultar dañada por objetos afilados como clavos, destornilladores o fuerzas externas. Puede producirse un cortocircuito interno y la batería puede incendiarse, emitir humo, explotar o sobrecalentarse.

63. Instrucciones de seguridad del cortacésped



Peligro: mantenga las manos y los pies alejados de la unidad de corte



Mantenga a las personas a una distancia mínima de 15 metros de la superficie de trabajo. Existe el peligro de que salgan piezas volando.



Lleve gafas de seguridad y protección auditiva.



Atención: Después de apagar el motor, la cuchilla / la herramienta de corte funciona con lo mínimo.



Lea atentamente el manual antes de utilizar el cortacésped. No exponga el cortacésped a la lluvia ni a la humedad.



Retire la llave de seguridad antes de realizar cualquier operación de mantenimiento o trabajo en el cortacésped. También le recomendamos que retire la batería antes de realizar estas actividades.

64. Presentación



Ilustración: Cortadora de césped

- | | |
|-------------------------------------|--|
| 1. interruptor de seguridad | 10. tapa del compartimento de las pilas |
| 2. puño del acelerador | 11. indicador del nivel de llenado del recogedor de hierba |
| 3. larguero superior | 12. larguero inferior |
| 4. tornillos de mariposa | 13. Batería |
| 5. mango recogedor de hierba | 14. cargador |
| 6. cubierta del recogedor de hierba | |
| 7. Cesto recogedor de hierba | |
| 8. fijación del tirante inferior | |

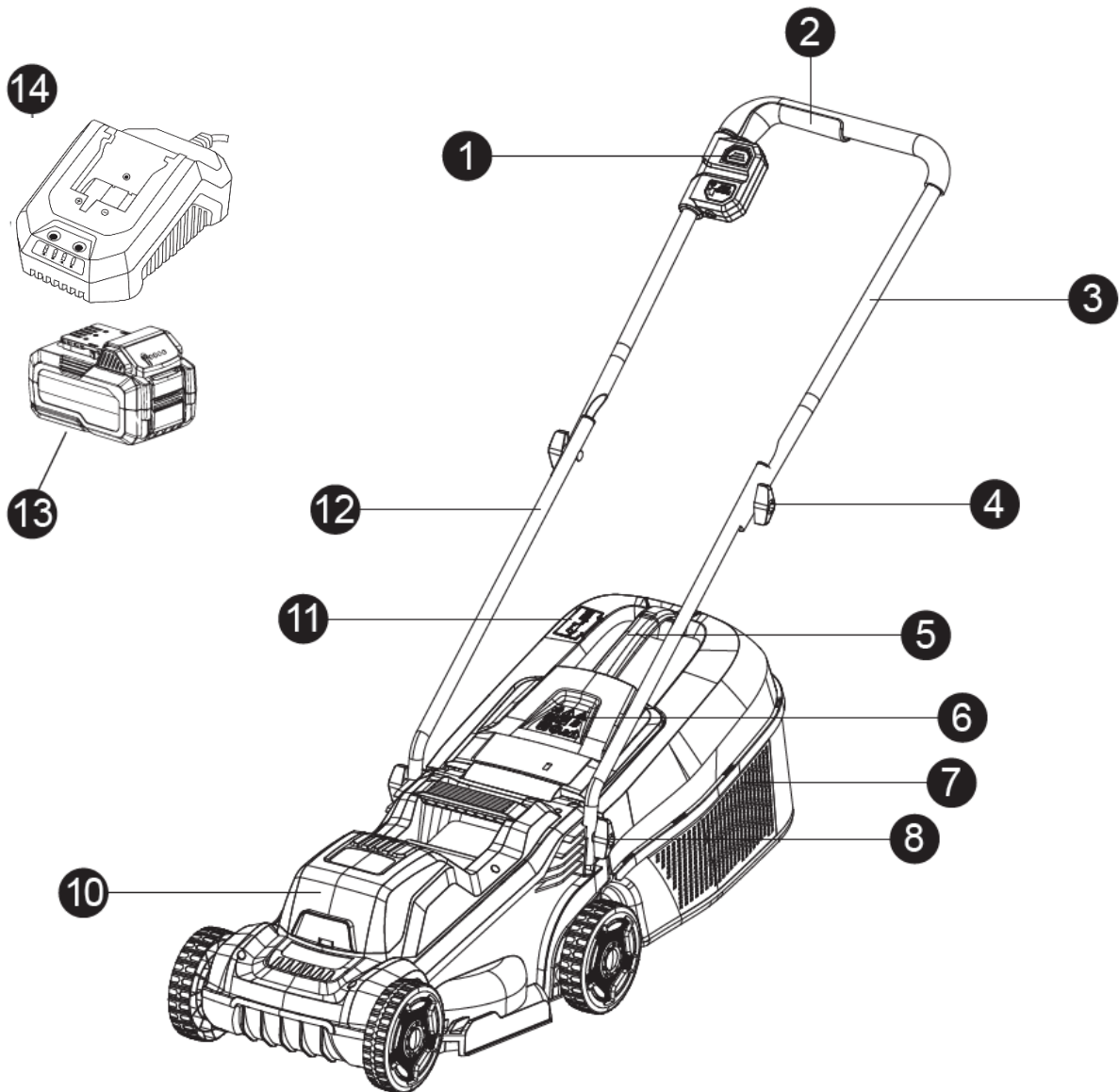

Figura : Batería y cargador (cargador incluido como se muestra a la derecha)

1. Indicador del nivel de carga de la batería/acumulador
2. Botón de visualización del nivel de carga
3. Botón de bloqueo (hace clic cuando se conecta al cargador o al cortacésped)
4. Luces de control (4 lámparas, como las de la derecha en la imagen)



Figura: Detalle del botón de seguridad y del interruptor basculante de encendido/apagado.

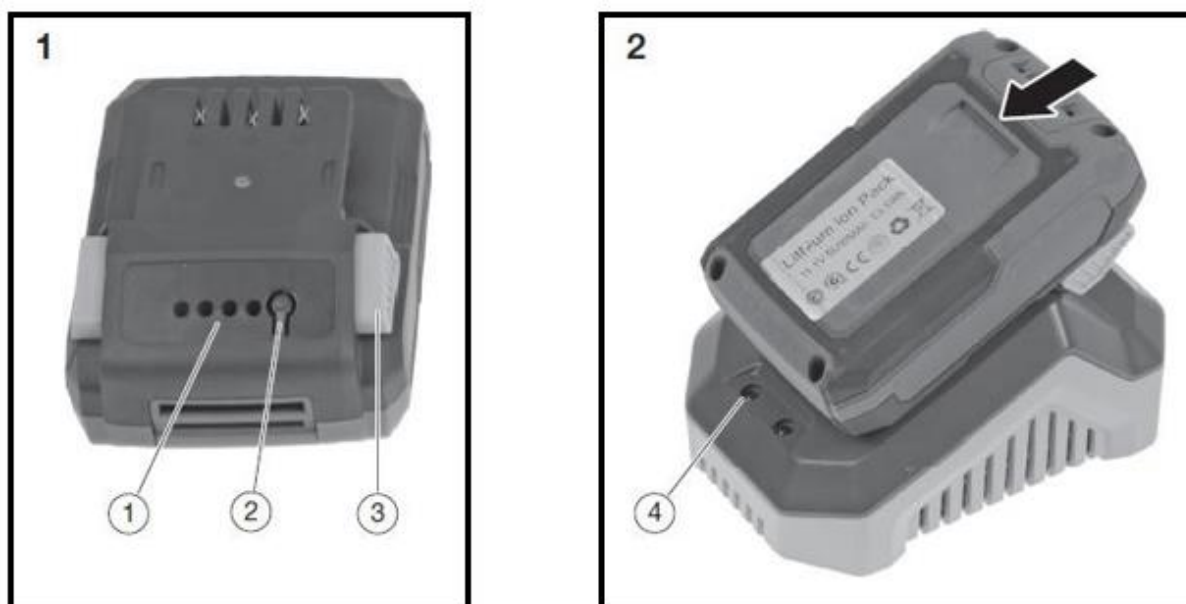

Estructura colectora de hierba

1

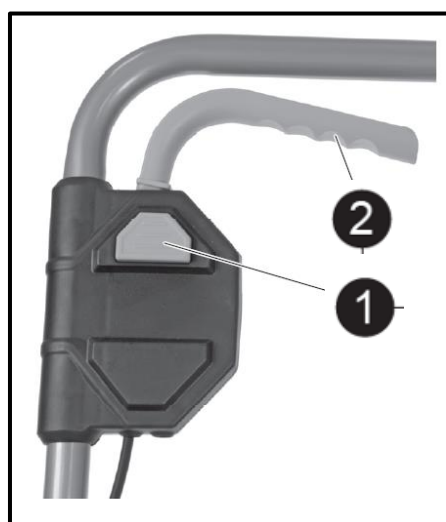
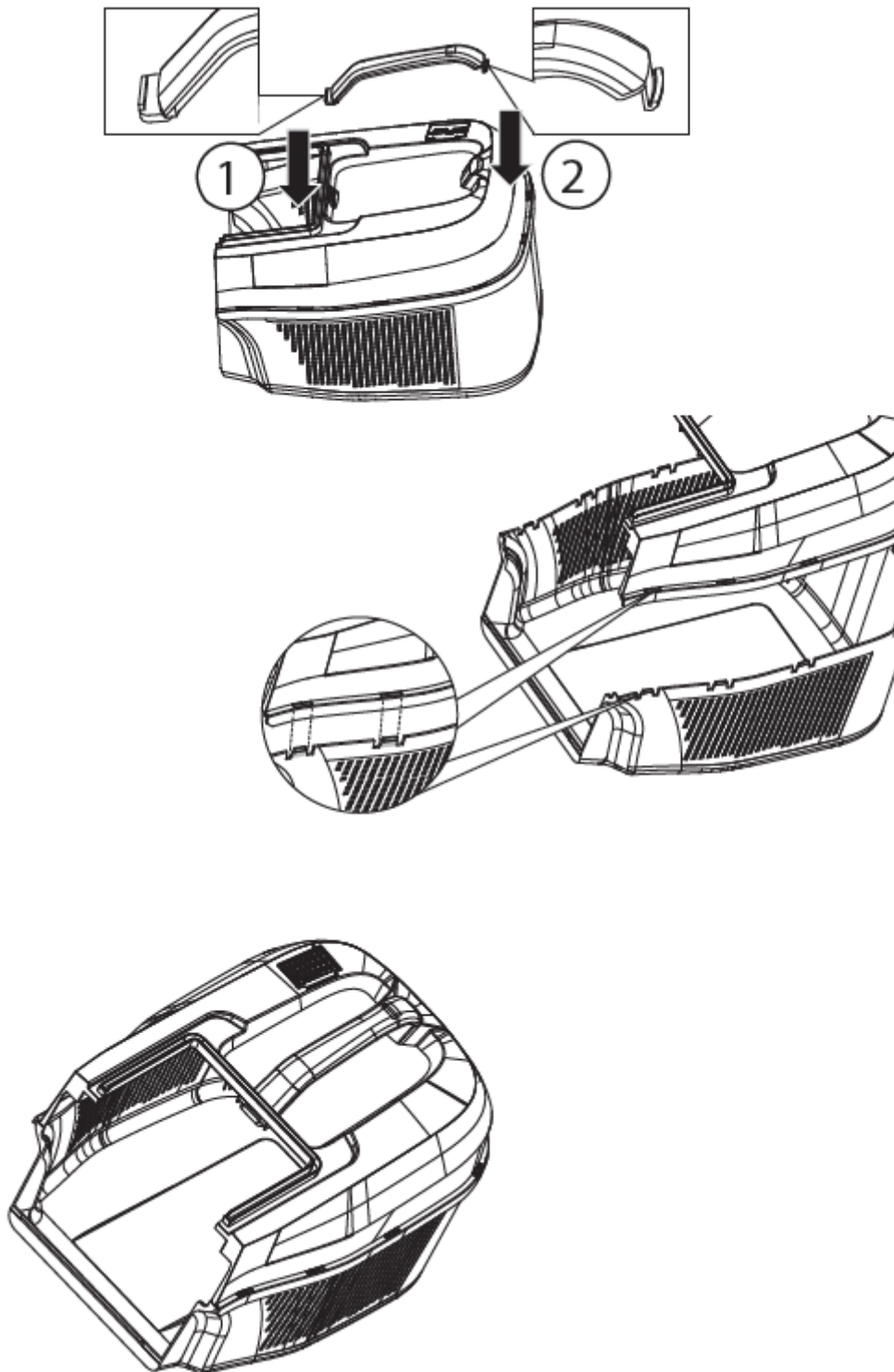
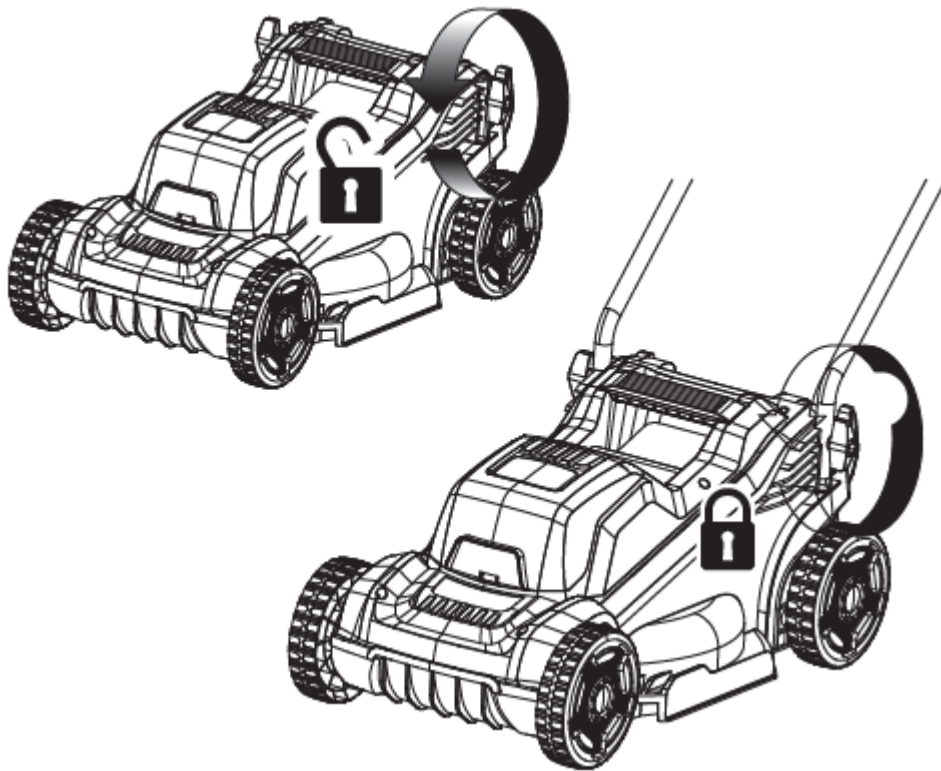

2

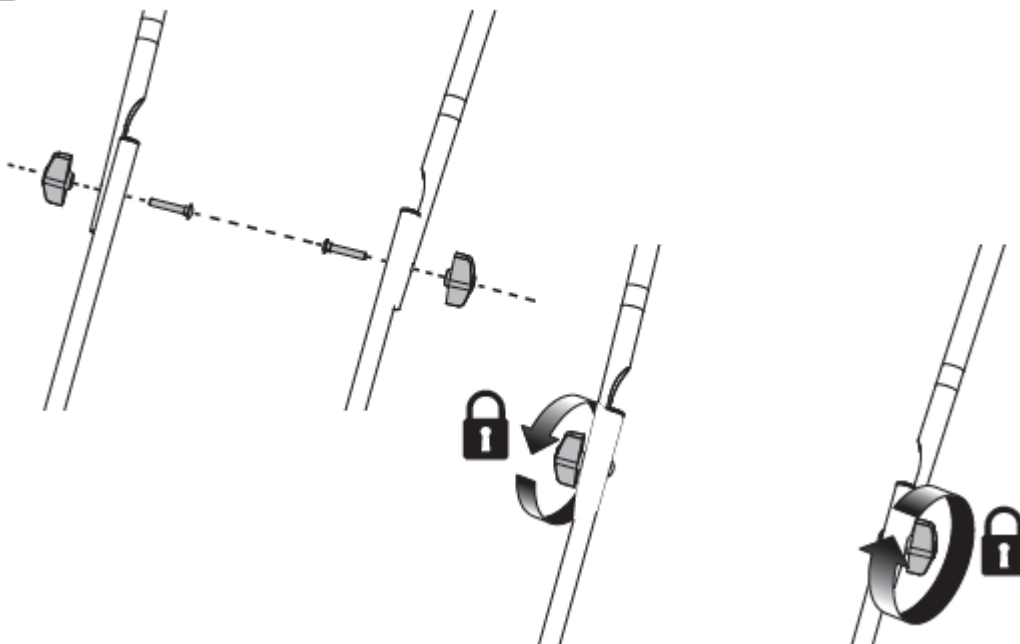

Instalación de las barras de sujeción

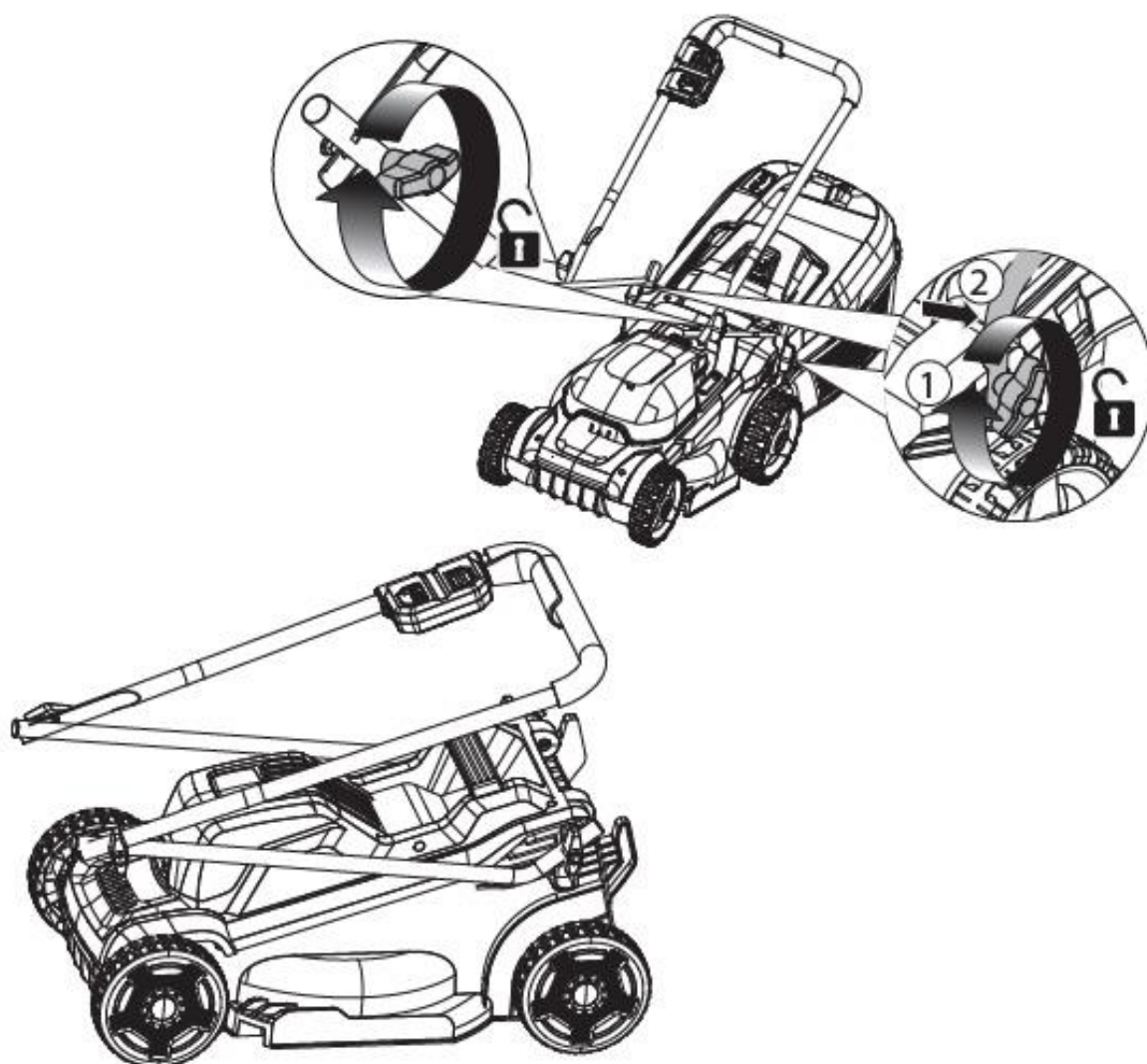

Almacenamiento que ahorra espacio

65. Encendido/apagado del aparato

Introduzca la batería en los raíles previstos para ello. Sólo entonces podrá accionar el botón de seguridad y el interruptor de encendido/apagado (ilustración anterior, puntos 1+2). El aparato se pone en marcha. Cuando suelte el interruptor de encendido/apagado, el aparato dejará de funcionar.

Atención: La herramienta de corte puede seguir funcionando ligeramente.

66. Consejos para el cuidado del césped

He aquí algunos consejos para mantener el césped de su casa en perfecto estado y con un crecimiento uniforme:

Un césped se compone de diferentes tipos de hierba. El corte frecuente favorece el crecimiento de la hierba, contribuyendo al desarrollo de unas raíces fuertes y un césped resistente. Si el césped se corta raramente, se desarrollarán especies de hierba de crecimiento rápido y otros tipos de hierbas (por ejemplo, trébol, margaritas).

La altura normal de un césped es de unos 4-5 cm. Sólo se debe cortar un tercio de la altura total, por lo que hay que cortar el césped a una altura de unos 7-8 cm para que alcance su altura normal.

67. Ajuste de la altura de corte

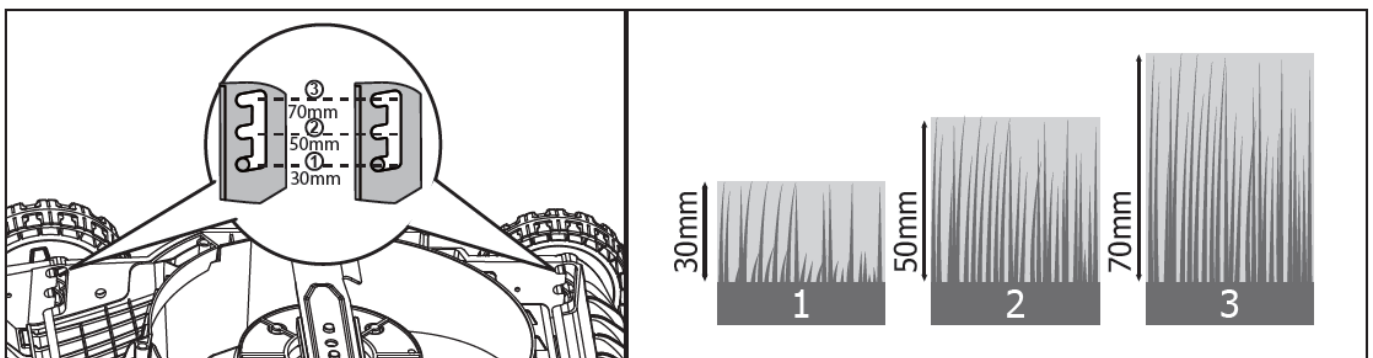

Las palancas de ajuste de la altura se encuentran igualmente en los dos ejes del cortacésped. Si los dos ejes están situados en los huecos previstos para ellos, puede elegir entre una altura de hierba de 30 mm en el nivel 1 (nivel más bajo), 50 mm en el nivel 2 (nivel medio) y 70 mm en el nivel 3 (nivel más alto).

Para seleccionar los niveles de corte respectivos, tire de los ejes hacia atrás y, a continuación, ajuste los ejes al nivel deseado.

68. Eliminación



¡ATENCIÓN!

Antes de la eliminación, inutilizar las herramientas eléctricas fuera de uso:

- quitar la clavija de conexión de las herramientas eléctricas alimentadas por la red,
- quitar la batería de las herramientas eléctricas sin cable.



Sólo para los países de la UE

No tire las herramientas eléctricas a la basura. Según la Directiva Europea 2012/19/CE sobre Residuos de Aparatos Eléctricos y Electrónicos y su aplicación en la legislación nacional, los aparatos eléctricos usados deben recogerse por separado y reciclarse de forma respetuosa con el medio ambiente.



Recuperación de materias primas en lugar de eliminación de residuos. El aparato, los accesorios y el embalaje deben reciclarse de forma respetuosa con el medio ambiente. Las piezas de plástico están marcadas para su reciclaje según el tipo.



¡ATENCIÓN!

No tire las baterías a la basura doméstica, al fuego o al agua. No abra las baterías gastadas. Las baterías deben ser recogidas, recicladas o eliminadas de forma respetuosa con el medio ambiente.

Sólo para países de la UE: Según la Directiva 2006/66/CE, las baterías defectuosas o usadas deben ser recicladas.



NOTA

Póngase en contacto con su municipio/ciudad para obtener información sobre las disposiciones de eliminación



Reciclar las materias primas en lugar de eliminarlas.

69. Datos técnicos

Cortacésped

Velocidad de ralentí	3400 min ⁻¹
Tensión eléctrica	20 V
Ancho de corte	300 mm
Altura de corte	30–70 mm
Opciones de ajuste	3
Volumen de la bolsa de recogida de hierba	30l
Nivel de potencia acústica garantizado (LWA)	96 dB(A) (K = 2,39 dB(A))
Presión sonora medida (LPA)	78dB(A) (K = 3 dB(A))
Vibraciones	2,1 m/s ² (K = 1,5 m/s ²)
Peso (sin batería)	9,6 kg

Cargador

Voltaje nominal	230 V~, 50 Hz
Potencia nominal	140W
Tensión de carga	20,9 V
Corriente de carga	2.4A
Clase de protección	II

Paquete de batería

Tipo de batería	Li-Ion
Voltaje nominal	20 V
Capacidad	4Ah
Tiempos de carga	120min

70. Declaración de conformidad / Declaration of Conformity

Fabricante / Producer **FUXTEC GmbH**
Kappstraße 69, 71083 Herrenberg Deutschland / Germany
Email: info@fuxtec-spain.com Web: www.fuxtec.com

Nombre / name Cortacésped a batería / 20V Cordless Lawn Mower
Modelo / model FX-E1RM20ECO
Directiva CE / EC directive **Directiva MD:** 2006 / 42 / EC
2014/30/EU

Normas aplicadas / applicable standards

EN 62841-1:2015+A11
EN IEC 62841-4-3:2021+A11
EN IEC 55014-1: 2021
EN IEC 55014-2: 2021

Por la presente declaramos que la máquina arriba mencionada, en su diseño y versión comercializada por nosotros, cumple con los requisitos básicos de salud y seguridad de la directiva CE mencionada.

Hereby we declare that the above-mentioned machine meet the essential safety and health requirements of the above stated EC directives. Any manipulation or change of the machine not being explicitly authorized by us in advance renders this document null and void.

Conservación de la documentación técnica: FUXTEC GmbH • Kappstraße 69 • 71083 Herrenberg •
Alemania, L. Zirkler, administrador delegado

Herrenberg, 08/06/2024



Leonhard Zirkler FUXTEC GmbH
KAPPSTRASSE 69
71083 HERRENBERG ALEMANIA

VERSAO PORTUGUESA

71. Introdução e segurança

Nunca permita que crianças ou alguém que não esteja familiarizado com estas instruções utilizem a ferramenta de jardim. As crianças devem ser supervisionadas para garantir que não brinquem com o dispositivo.

Uso pretendido

Este dispositivo destina-se exclusivamente ao corte de relva em áreas privadas.

O dispositivo está de acordo com as instruções destas instruções de operação para usar as descrições e instruções de segurança fornecidas. Qualquer outro uso não é pretendido. O uso indevido anulará a garantia e o fabricante declinará qualquer responsabilidade. O utilizador é responsável por quaisquer danos causados a terceiros e aos seus bens. Opere o dispositivo apenas nas condições técnicas especificadas e entregues pelo fabricante. Alterações não autorizadas no dispositivo excluem o fabricante da responsabilidade por quaisquer danos resultantes.

Instruções gerais de segurança para ferramentas elétricas

AVISO!

Leia todos os avisos e instruções de segurança. O não cumprimento dos avisos e instruções de segurança pode resultar em choque elétrico, incêndio e/ou ferimentos graves.

Guarde todos os avisos e instruções de segurança para referência futura.

O termo ferramenta elétrica usado nas instruções de segurança refere-se a ferramentas elétricas operadas pela rede elétrica (com cabo de alimentação) e ferramentas elétricas operadas por bateria (sem cabo de alimentação).

Segurança no emprego

- Mantenha sua área de trabalho limpa e bem iluminada. Áreas de trabalho desordenadas ou sem iluminação podem causar acidentes.

- Não trabalhe com a ferramenta elétrica num ambiente explosivo que contenha líquidos, gases ou poeiras inflamáveis. As ferramentas elétricas produzem faíscas que podem inflamar a poeira ou a fumaça.

- Mantenha as crianças e outras pessoas afastadas durante a utilização da ferramenta elétrica. Se você se distrair, poderá perder o controle do dispositivo.

Segurança elétrica

- A ficha de ligação da ferramenta eléctrica deve encaixar na tomada. O plugue não deve ser modificado de forma alguma. Não use plugues adaptadores com ferramentas eléctricas aterradas. Plugues inalterados e soquetes correspondentes reduzem isso
Risco de choque eléctrico.

- Evite contato físico com superfícies aterradas, como canos, aquecedores, fogões e geladeiras. Existe um risco maior de choque eléctrico quando seu corpo está aterrado.

- Mantenha as ferramentas eléctricas longe da chuva ou umidade. Permitir que água entre em uma ferramenta eléctrica aumenta o risco de choque eléctrico.

- Não utilize o cabo para outros fins, como transportar a ferramenta eléctrica, pendurá-la ou retirar a ficha da tomada. Mantenha o cabo longe de calor, óleo, pontas afiadas ou peças móveis. Cabos danificados ou emaranhados aumentam o risco de choque eléctrico.

- Ao trabalhar com uma ferramenta eléctrica ao ar livre, use apenas cabos de extensão adequados para uso externo. A aplicação de um para uso externo
O uso de um cabo de extensão adequado reduz o risco de choque eléctrico.

- Ao trabalhar com uma ferramenta eléctrica ao ar livre, use apenas cabos de extensão adequados para uso externo. A aplicação de um para uso externo
O uso de um cabo de extensão adequado reduz o risco de choque eléctrico.

Segurança das pessoas

- Esteja atento, preste atenção ao que você está fazendo e aborde o trabalho com uma ferramenta eléctrica de maneira sensata. Não use uma ferramenta eléctrica se estiver cansado ou sob a influência de drogas, álcool ou medicamentos. Um momento de desatenção durante a utilização da ferramenta eléctrica pode resultar em ferimentos graves.

- Use sempre equipamento de proteção individual e óculos de segurança. Usar equipamento de proteção individual, como máscara contra poeira, sapatos de segurança antiderrapantes, capacete ou proteção auditiva, dependendo da situação
dependendo do tipo e utilização da ferramenta eléctrica, reduz o risco de ferimentos.

- Evite o arranque involuntário. Certifique-se de que a ferramenta eléctrica esteja desligada antes de conectá-la à fonte de alimentação e/ou bateria, pegá-la ou transportá-la. Se você segurar o dedo enquanto carrega a ferramenta eléctrica
ligar o interruptor ou conectar o dispositivo à fonte de alimentação enquanto ele estiver ligado, isso pode causar acidentes.

- Remova quaisquer ferramentas de ajuste ou chaves antes de ligar a ferramenta eléctrica. Uma ferramenta ou chave localizada numa parte rotativa do dispositivo pode causar danos

levar a lesões.

- Evite posturas anormais. Mantenha-o seguro. Fique de pé e mantenha o equilíbrio em todos os momentos. Isto permite controlar melhor a ferramenta elétrica em situações inesperadas.
- Use roupas adequadas. Não use roupas largas ou joias. Mantenha cabelos, roupas e luvas longe de peças móveis. Roupas largas, joias ou cabelos longos podem ficar presos nas peças móveis.

72. Uso e manuseio da ferramenta elétrica

- Não sobrecarregue o dispositivo. Use a ferramenta elétrica designada para o seu trabalho. Com a ferramenta elétrica certa, você pode trabalhar melhor e com mais segurança dentro da faixa de desempenho especificada.
- Não utilize uma ferramenta elétrica cujo interruptor esteja com defeito. Uma ferramenta elétrica que não possa mais ser ligada ou desligada é perigosa e deve ser reparada.
- Desligue o aparelho e/ou retire a bateria antes de fazer ajustes no aparelho, trocar acessórios ou guardar o aparelho. Esta precaução evita que a ferramenta elétrica seja ligada inadvertidamente.
- Mantenha as ferramentas elétricas não utilizadas fora do alcance das crianças. Não permita que ninguém use o dispositivo que não esteja familiarizado com ele ou com estas instruções não li. As ferramentas elétricas são perigosas quando usadas por pessoas inexperientes.
- Faça a manutenção das ferramentas elétricas com cuidado. Verifique se as peças móveis estão funcionando corretamente e não estão emperradas, se as peças estão quebradas ou danificadas de tal forma que o funcionamento da ferramenta elétrica está danificada. Repare as peças danificadas antes de usar o dispositivo. Muitos acidentes são causados por ferramentas elétricas mal conservadas.
- Mantenha as ferramentas de corte afiadas e limpas. Ferramentas de corte cuidadosamente mantidas com bordas cortantes afiadas têm menos probabilidade de emperrar e são mais leves para lidar.
- Utilize ferramentas elétricas, acessórios, ferramentas de aplicação, etc. de acordo com estas instruções. Leve em consideração as condições de trabalho e a atividade a ser desenvolvida. O uso de ferramentas elétricas para aplicações diferentes das pretendidas pode resultar em levar a situações perigosas.

73. Uso e manuseio da ferramenta sem fio

- Carregue as baterias apenas com carregadores recomendados pelo fabricante. Um carregador projetado para um tipo específico de bateria cria risco de incêndio quando usado com outras baterias.
- Utilize apenas as baterias previstas para este fim nas ferramentas eléctricas. A utilização de outras baterias pode resultar em ferimentos e risco de incêndio.
- Mantenha a bateria não utilizada longe de cliques de papel, moedas, chaves, pregos, parafusos ou outros pequenos objetos metálicos que possam causar pontes nos contatos. Um curto-circuito entre os contatos da bateria pode causar queimaduras ou resultar em incêndio.
- Se usado incorretamente, poderá vaziar líquido da bateria. Evite contato com ele. Em caso de contato acidental, enxaguar com água. Se o líquido entrar em contato com seus olhos, procure atendimento médico adicional. O vazamento de fluido da bateria pode causar irritação na pele ou causar queimaduras.

74. Instruções gerais de segurança

- Para sua segurança e a segurança de outras pessoas, leia este manual de instruções e suas instruções de segurança antes de usar o dispositivo. Guarde as instruções de operação e mantenha suas instruções de segurança seguras para uso posterior cada uso disponível.
- Transmitir o manual de instruções junto com o aparelho caso mude de proprietário.
- As pessoas que operam o dispositivo não devem estar sob a influência de substâncias intoxicantes (por exemplo, álcool, drogas ou medicamentos).
- Opere o dispositivo apenas da maneira prescrita e entregue pelo fabricante condição técnica. Alterações não autorizadas no dispositivo excluem o fabricante da responsabilidade por quaisquer danos resultantes.
- Utilize o aparelho apenas à luz do dia ou sob boa iluminação artificial.
- Utilize o aparelho apenas em condições de tempo seco. Mantenha-o longe da chuva ou molhado. Permitir a entrada de água no dispositivo aumenta o risco de choque eléctrico.
- Desligue o aparelho e remova a bateria nas seguintes condições:
 - ♦se o dispositivo for deixado sem vigilância;
 - ♦antes de verificar, limpar ou realizar qualquer outro trabalho no aparelho;
 - ♦se o dispositivo começar a vibrar excessivamente.

Antes de usar

- Antes de iniciar o trabalho, familiarize-se com o aparelho e suas funções e controles.
- Verifique se o dispositivo apresenta sinais de desgaste ou danos antes do uso e após um impacto.
- Não utilize um dispositivo cujo interruptor esteja com defeito e não possa mais ser ligado ou desligado.
- Verifique se todas as porcas e parafusos estão apertados para garantir que o dispositivo funcione com segurança.
- Nunca utilize um dispositivo com peças danificadas ou faltando. Mande repará-los ou, se necessário, substituí-los por um especialista qualificado ou uma oficina especializada.
- Ao trabalhar com ou sobre o aparelho, use sempre calçado resistente, calças compridas e equipamento de proteção individual adequado (óculos de segurança, proteção auditiva, luvas de trabalho antiderrapantes, etc.). O uso de equipamento de proteção individual reduz o risco de lesões.

Quando implantado

Não ligue o dispositivo quando houver pessoas (especialmente crianças) ou animais nas imediações. Certifique-se de que as crianças não brinquem com o dispositivo.

Pare de trabalhar se notar que há pessoas (especialmente crianças) ou animais de estimação por perto.

Trabalhar em encostas íngremes pode ser perigoso. Certifique-se de ter uma base firme e corte lentamente. Corte sempre transversalmente ao declive e não para cima e para baixo. Tenha especial cuidado ao mudar de direção. Existe o risco de tombar!

Não corte em encostas íngremes. Tenha especial cuidado ao mover-se para trás enquanto corta a grama e puxa o cortador de grama em sua direção.

Não incline o cortador de grama ao ligar o motor.

Mantenha uma distância segura conforme indicado pela estrutura do punho.

Não ligue o motor até que seus pés estejam a uma distância segura da barra de corte. Tenha cuidado e não toque na barra de corte rotativa. Desligue o cortador de grama antes de tombá-lo ou transportá-lo, por exemplo, de/para gramados ou caminhos. Nunca dirija sobre cascalho enquanto o motor estiver funcionando. Existe o risco de ser atingido por pedras!

Antes de levantar ou transportar o cortador de grama, desligue o motor, retire a chave de segurança e aguarde

Até que a barra de corte pare. Não ajuste a altura de corte até que o motor seja desligado e a barra de corte pare. Nunca abra a tampa de descarga enquanto o motor estiver funcionando. Antes de retirar o coletor de grama, desligue o motor e espere que a barra de corte pare. Depois de esvaziar o coletor de grama, recoloque-o com cuidado e certifique-se de que o coletor de grama esteja bem preso ao cortador de grama. Se possível, não corte a grama molhada. Não trabalhe com a ferramenta de jardim em ambientes explosivos onde existam líquidos, gases ou poeiras inflamáveis. Ao interromper o trabalho, nunca deixe o aparelho sem vigilância e guarde-o em local seguro.

Após o uso

Desligue o aparelho e retire a bateria do cortador. Em seguida, coloque a unidade em um local seguro.

Não guarde o dispositivo ao alcance de crianças. Certifique-se de que as ranhuras de ventilação do dispositivo estejam limpas.

Mantenha todas as porcas e parafusos apertados para garantir que o cortador esteja em condições seguras de funcionamento.

Verifique frequentemente o coletor de grama quanto a desgaste ou danos.

Utilize apenas a barra de corte concebida para este cortador de relva.

Siga as instruções de instalação incluídas e remova a bateria com antecedência.

Os reparos devem ser realizados apenas por um técnico qualificado ou centro de serviço.

75. Instruções de segurança do carregador

- Mantenha o carregador longe de chuva ou umidade. Permitir que água entre no carregador aumenta o risco de choque elétrico.

- Mantenha o carregador limpo. Existe risco de choque elétrico devido à contaminação.

- Verifique o carregador, o cabo e a ficha antes de cada utilização. Não use o carregador se notar algum dano. Não abra o carregador sozinho e mande-o reparar apenas por pessoal especializado qualificado e apenas com peças sobressalentes originais.

Carregadores, cabos e fichas danificados aumentam o risco de choque eléctrico.

- Não coloque objetos sobre o carregador nem o coloque sobre superfícies macias. Existe risco de incêndio.

- Verifique sempre se a tensão da rede corresponde à tensão indicada na placa do carregador.

- Nunca utilize o carregador se o cabo, a ficha ou o próprio dispositivo estiverem danificados por influências externas. Leve o carregador à oficina especializada mais próxima.

- Em nenhuma circunstância abra o carregador. Em caso de avaria, leve-o a uma oficina especializada.

76. Instruções de segurança para baterias de íon-lítio

- Não abra a bateria. Existe o risco de curto-circuito.

- Proteja a bateria do calor, por ex. B. também pela exposição constante à luz solar, fogo, água e umidade. Existe risco de explosão.
- Se a bateria for danificada ou usada incorretamente, poderão escapar vapores. Forneça ar fresco e consulte um médico se tiver algum sintoma. Os vapores podem irritar o trato respiratório.
- Se usado incorretamente, poderá vazar líquido da bateria. Evite contato com ele. Em caso de contato acidental, enxaguar com água. Se o líquido entrar em contato com seus olhos, procure atendimento médico adicional. O vazamento de fluido da bateria pode causar irritação na pele ou causar queimaduras.
- Use apenas baterias originais com a placa de identificação da sua ferramenta elétrica tensão especificada. Ao usar outras baterias, como imitações, baterias remanufaturadas ou baterias de terceiros, existe o risco de ferimentos e danos materiais devido à explosão das baterias.
- A tensão da bateria deve corresponder à tensão de carga da bateria do carregador. Caso contrário, existe risco de incêndio e explosão.
- Carregue as baterias apenas com carregadores recomendados pelo fabricante. Um carregador projetado para um tipo específico de bateria cria risco de incêndio quando usado com outras baterias.
- A bateria pode ser danificada por objetos pontiagudos, como pregos ou chaves de fenda, ou por força externa. Pode ocorrer um curto-circuito interno e a bateria pode queimar, fumar, explodir ou superaquecer.

77. Instruções de segurança no cortador



Aviso Perigo: mantenha as mãos e os pés afastados da unidade de corte



Mantenha as pessoas a pelo menos 15 m de distância da superfície

Existe o perigo de peças voadoras



Por favor, use óculos de segurança e proteção auditiva.



Atenção: Depois de desligar o motor, a faca/ e continuar a funcionar ligeiramente.



Antes de usar seu cortador, leia atentamente o manual através. Não exponha o cortador à chuva ou umidade.



Antes de qualquer manutenção ou trabalho no cortador, retire a chave de segurança. Também recomendamos que você remova a bateria antes dessas atividades.

78. Apresentação



Ilustração: cortador de grama

- | | |
|----------------------------------|---|
| 1. Interruptor de segurança | 10. Tampa do compartimento da bateria |
| 2. Punho do acelerador | 11. Indicador de nível de enchimento do |
| 3. Barra superior | cesto coletor de grama |
| 4. Parafusos borboleta | 12. Longarina inferior |
| 5. Alça do coletor de grama | 13. Bateria |
| 6. Tampa do coletor de grama | 14. Carregador |
| 7. Cesto coletor de grama | |
| 8. Fixação da longarina inferior | |

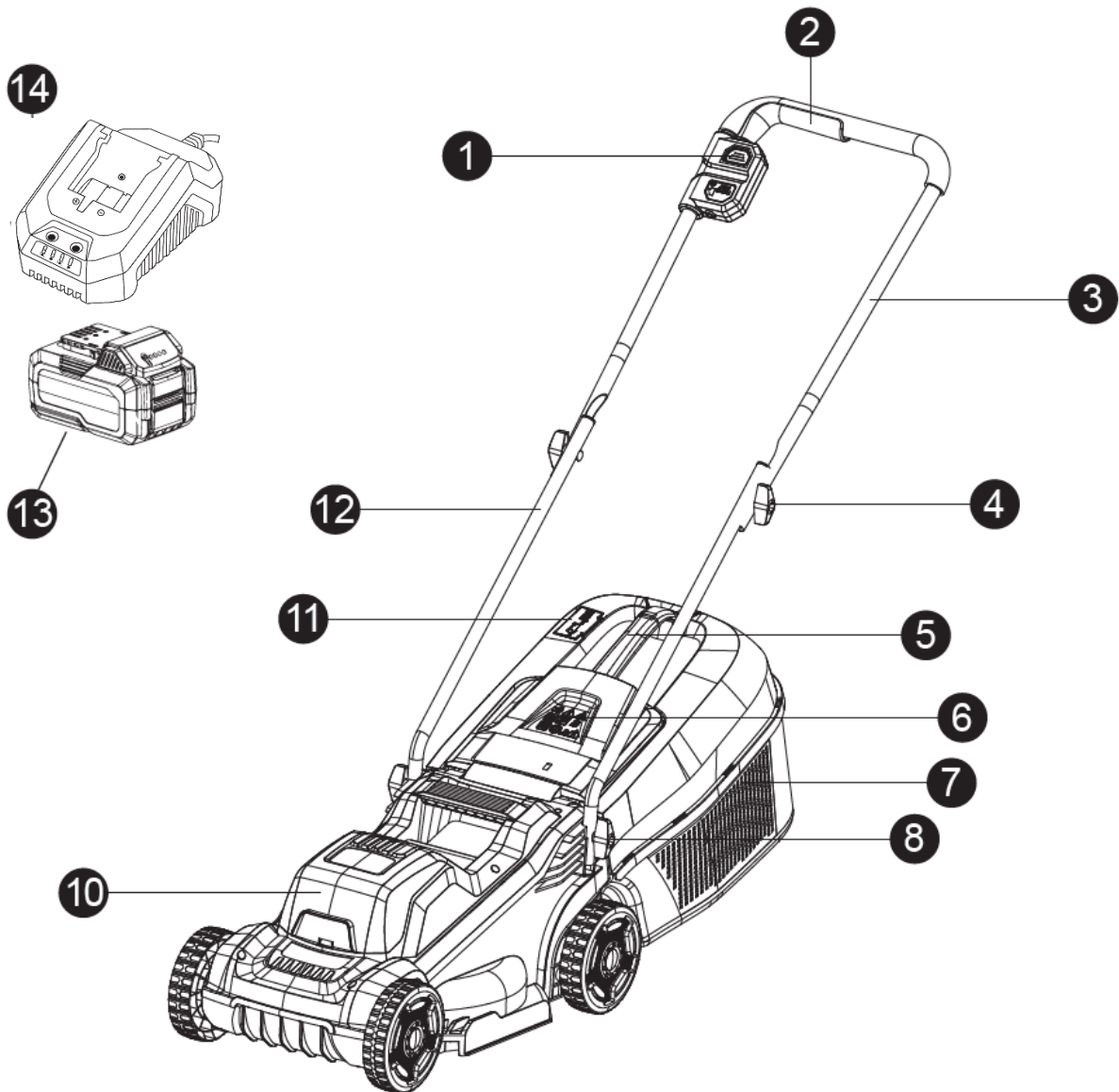
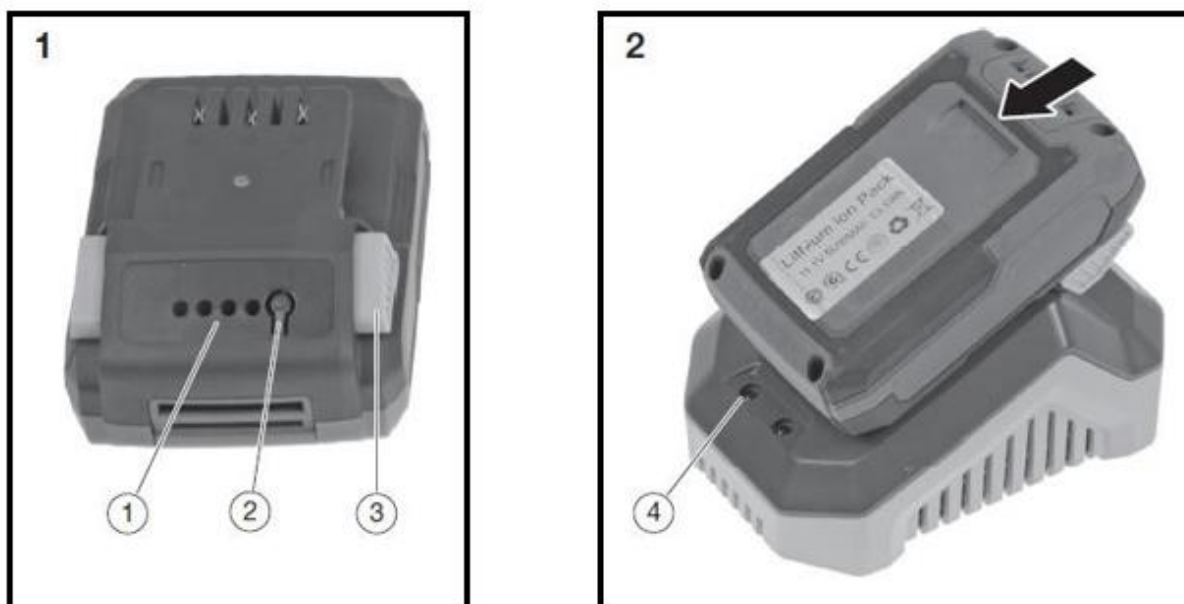

Ilustrações: Bateria e carregador (carregador conforme mostrado à direita escopo de entrega incluído)

1. Indicador de bateria/nível da bateria
2. Pressione o botão para exibir a capacidade de carga
3. Botão de bloqueio (encaixa quando inserido no carregador ou cortador) ponto 4 na imagem à direita)



Ilustração Início: Close do botão de segurança e do botão liga/desliga desligue o interruptor ou manípulo.



Construindo a cesta coletora de grama

1

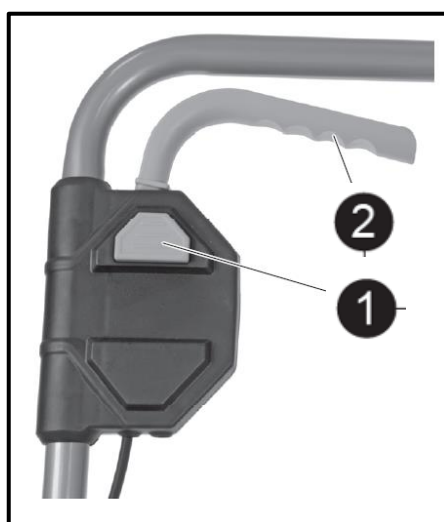
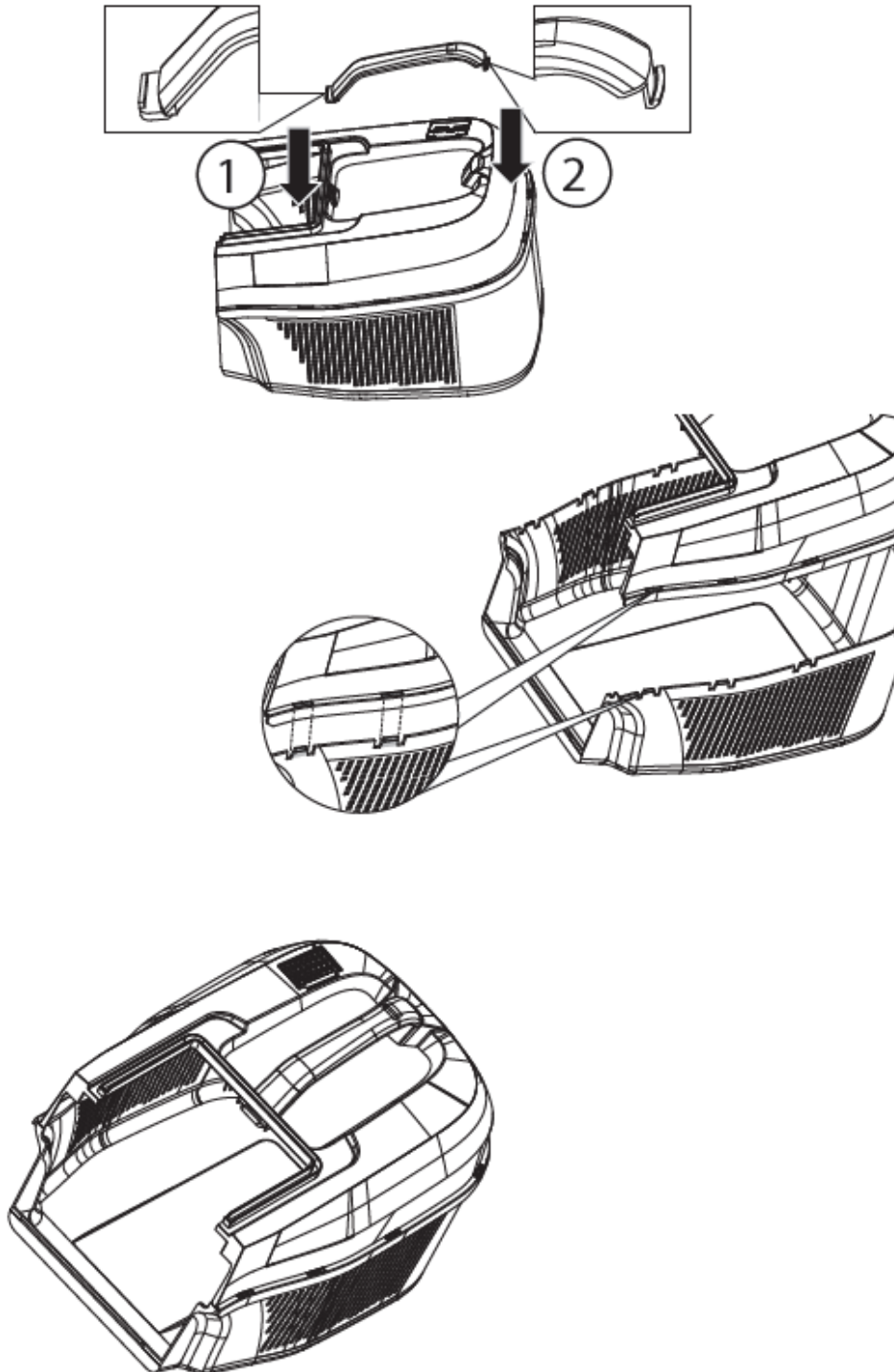
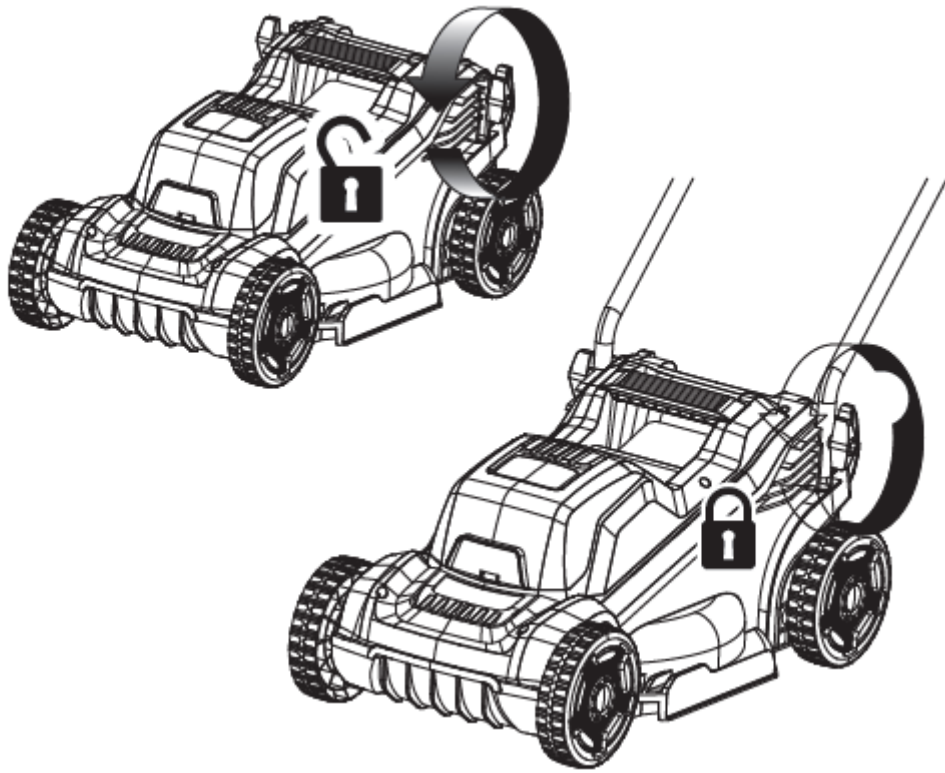

2

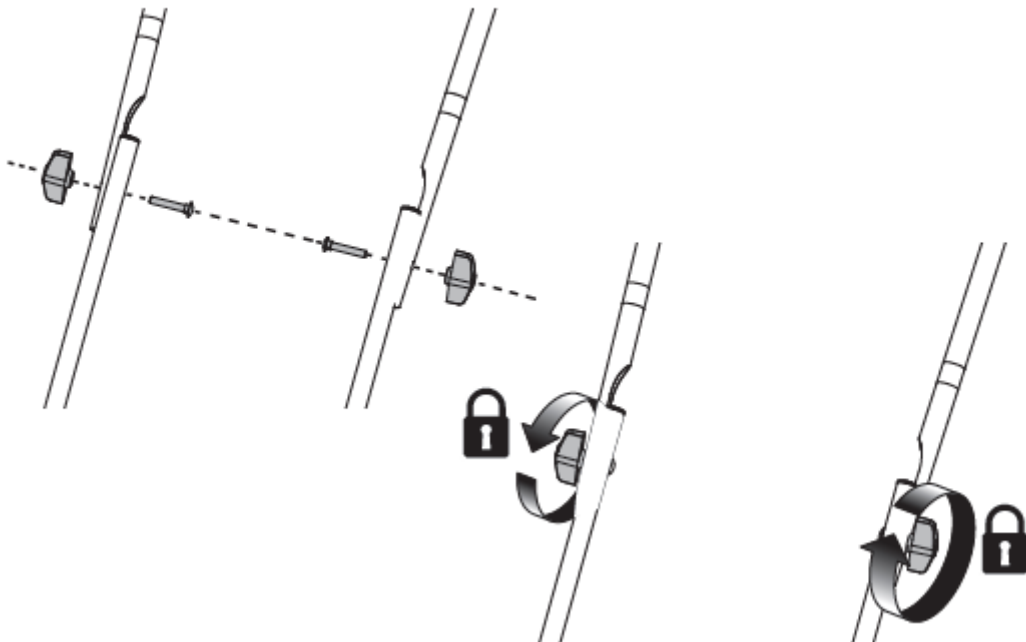

Instalando as longarinas

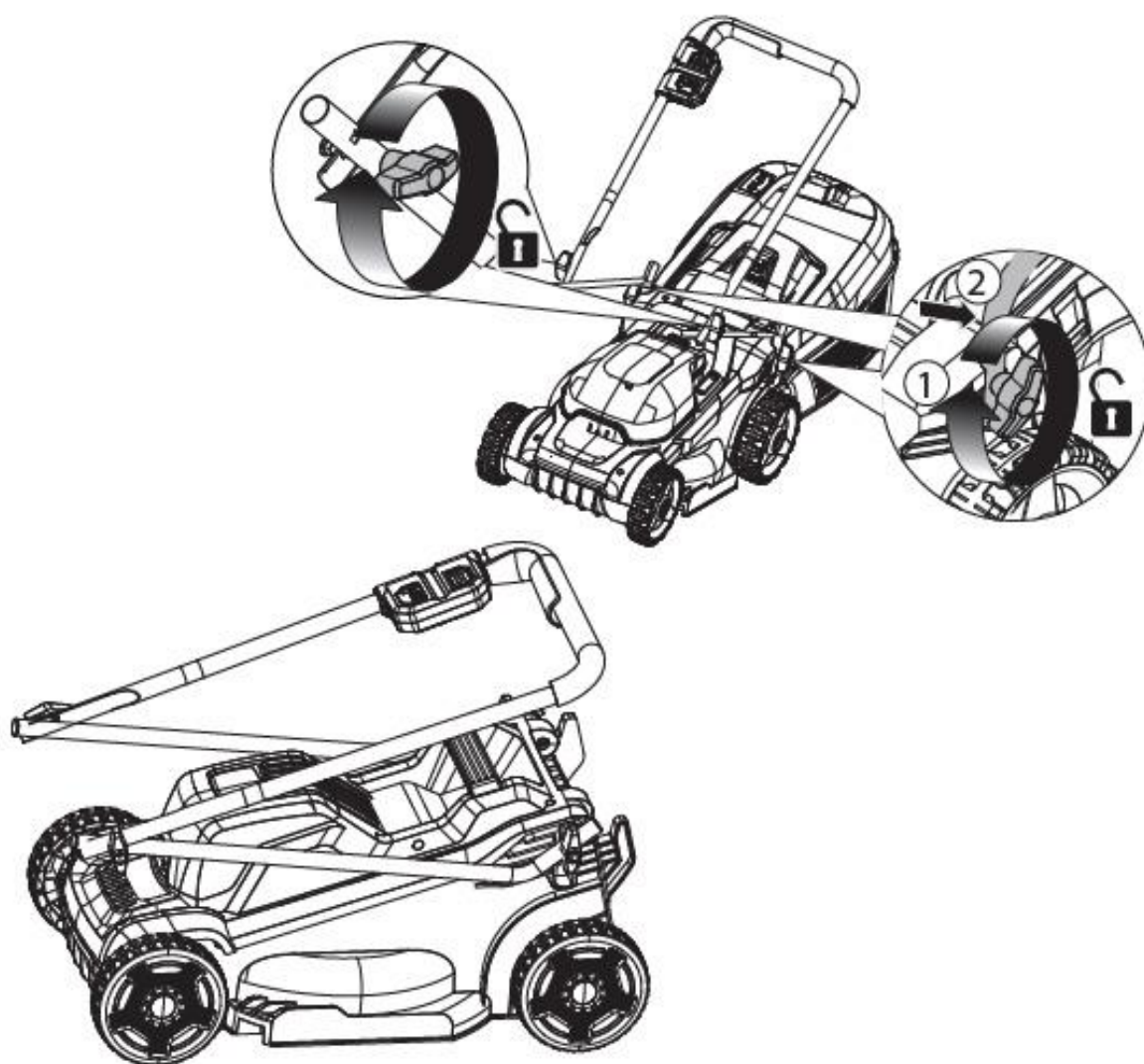

Armazenamento que economiza espaço

79. Ligar/desligar dispositivo

Insira a bateria nos trilhos fornecidos. Só então poderá acionar o botão de segurança e o interruptor liga/desliga (ilustração anterior, pontos 1+2). O dispositivo agora é iniciado. Se você soltar o botão liga/desliga, o dispositivo para de funcionar.

Atenção: A ferramenta de corte ainda pode funcionar ligeiramente.

80. Dicas para cuidar do gramado

Aqui estão algumas dicas para ajudá-lo a manter seu gramado saudável e garantir um crescimento consistente:

Um gramado consiste em diferentes tipos de grama. O corte frequente promove o crescimento da grama,

isso resulta em raízes fortes e uma folha de grama firme. Se você cortar a grama com pouca frequência, desenvolver-se-ão gramíneas de crescimento vigoroso e outras ervas daninhas (como trevos e margaridas).

A altura normal de um gramado é de aproximadamente 4-5 cm. Apenas um terço da altura total deve ser cortado; Portanto, corte grama de 7 a 8 cm de comprimento até a altura normal.

81. Ajuste de altura de corte

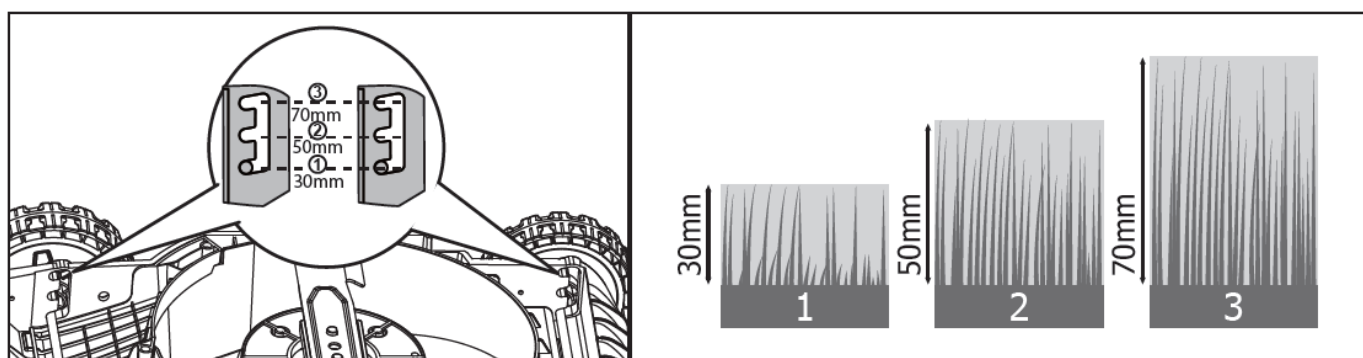

As alavancas de ajuste de altura são essencialmente os dois eixos do cortador. Se os dois eixos estiverem nas reentrâncias designadas, pode escolher entre uma altura de relva de 30 mm no nível 1 (nível mais baixo), 50 mm no nível 2 (nível médio) e 70 mm no nível 3 (nível mais alto).

Para selecionar os respectivos níveis de corte, puxe os eixos para trás e depois insira os eixos no nível desejado.

82. Disposição



AVISO!

Inutilize ferramentas elétricas antigas antes de descartá-las:

- ferramentas elétricas operadas pela rede elétrica, removendo o plugue de conexão,
- ferramentas elétricas operadas por bateria removendo a bateria.



Apenas para países da UE

Não jogue ferramentas elétricas no lixo doméstico! De acordo com a Diretiva Europeia 2012/19/CE sobre resíduos de equipamentos elétricos e eletrônicos e a sua implementação na legislação nacional, os equipamentos elétricos usados devem ser recolhidos separadamente e reciclados de forma ecológica. Recuperação de matérias-primas em vez de eliminação de resíduos. O dispositivo,



os acessórios e a embalagem devem ser reciclados de forma ecológica. As peças de plástico são marcadas para reciclagem seletiva.



AVISO!

Não jogue baterias/pilhas recarregáveis no lixo doméstico, no fogo ou na água. Não abra baterias velhas. As pilhas/pilhas recarregáveis devem ser recolhidas, recicladas ou eliminadas de forma ecológica.

Apenas para países da UE: De acordo com a Diretiva 2006/66/CE, os acumuladores/baterias defeituosos ou usados devem ser reciclados.



UM AVISO

Entre em contato com seu município/cidade para obter informações sobre as opções de descarte.



Reciclagem de matérias-primas em vez de eliminação de resíduos.

83. Dados técnicos

máquina de cortar relva

velocidade ociosa	3400 minutos ⁻¹
Tensão nominal	20V
Largura de trabalho	300mm
Alturas de corte	30-70 mm
Opções de configuração	3
volume Cesta coletora de grama	30l
Garantido Nível de potência sonora (L _{WA})	88,5dB(A) (K = 2,39dB(A))
Mais medido Pressão sonora (L _{PA})	77,9dB(A) (K = 3dB(A))
vibração	2,1m/s ² (K = 1,5m/s ²)
Peso (sem bateria)	9,6kg

carregador

Tensão nominal	230V~, 50Hz
Potência nominal	140W
tensão de carga	20,9V
corrente de carga	2.4A
Classe de proteção	III

Bateria

Tipo de Bateria	íon de lítio
Tensão nominal	20V
capacidade	4Ah
Tempo de carregamento	120 minutos

84. Declaração de conformidade da UE /Declaração de Conformidade

Fabricante / Produtor **FUXTEC GmbH**
Kappstraße 69, 71083 Herrenberg Alemanha / Alemanha
E-mail: info@fuxtec.de Rede: www.fuxtec.de

Designação / nome cortador de grama a bateria / 20V sem fio Grama Cortador

Tipo / modelo **FX-E1RM20ECO**

Diretiva CE / CE Diretiva MD : 2006/42 / CE
2014/30/UE

aplicadas /aplicáveis padrões

EN 62841-1:2015+A11
EN IEC 62841-4-3:2021+A11
EN IEC 55014-1: 2021
EN IEC 55014-2: 2021

Declaramos que a máquina acima mencionada se deve a Seu Design na versão que comercializamos básico Requisitos de segurança e saúde dos listados Directiva CE são equivalentes a.

Declaramos que a máquina acima mencionada atende aos requisitos essencial requisitos de segurança e saúde das diretivas da CE acima mencionadas. Qualquer manipulação ou alteração da máquina não sendo explicitamente autorizada por nós antecipadamente torna este documento nulo e vazio.

Aufbewahrung der technischen Unterlagen: FUXTEC GmbH • Rua Kapp 69 • 71083 Herrenberg •
Alemanha, L. Zirkler, Gestão de negócios

Herrenberg, 8 de junho de 2024



Leonhard Zirkler FUXTEC GmbH
KAPPSTRASSE 69
71083 HERRENBERG ALEMANHA

NEDERLANDSE VERSIE

85. Introductie en veiligheid

Laat nooit kinderen of iemand die niet bekend is met deze instructies het tuingereedschap gebruiken. Er moet toezicht worden gehouden op kinderen om ervoor te zorgen dat ze niet met het apparaat spelen.

Beoogd gebruik

Dit apparaat is uitsluitend bedoeld voor het maaien van gazons op privéterreinen.

Het apparaat voldoet aan de instructies in deze gebruiksaanwijzing de verstrekte beschrijvingen en veiligheidsinstructies te gebruiken. Elk ander gebruik is niet bedoeld. Bij onjuist gebruik vervalt de garantie en wijst de fabrikant elke verantwoordelijkheid af. De gebruiker is aansprakelijk voor eventuele schade aan derden en hun eigendommen. Gebruik het apparaat uitsluitend in de door de fabrikant gespecificeerde en geleverde technische staat. Eigenmachtige wijzigingen aan het apparaat sluiten de aansprakelijkheid van de fabrikant voor eventuele daaruit voortvloeiende schade uit.

Algemene veiligheidsinstructies voor elektrisch gereedschap

WAARSCHUWING!

Lees alle veiligheidswaarschuwingen en instructies. Het niet opvolgen van de veiligheidswaarschuwingen en -instructies kan leiden tot elektrische schokken, brand en/of ernstig letsel.

Bewaar alle veiligheidswaarschuwingen en instructies voor toekomstig gebruik.

De term elektrisch gereedschap die in de veiligheidsinstructies wordt gebruikt, verwijst naar elektrisch gereedschap op netvoeding (met netsnoer) en elektrisch gereedschap op batterijen (zonder netsnoer).

Werkzekerheid

- Houd uw werkplek schoon en goed verlicht. Rommel of onverlichte werkplekken kunnen tot ongelukken leiden.

- Werk niet met het elektrische gereedschap in een explosieve omgeving die brandbare vloeistoffen, gassen of stof bevat. Elektrisch gereedschap produceert vonken die het stof of de dampen kunnen doen ontbranden.

- Houd kinderen en andere mensen uit de buurt tijdens het gebruik van het elektrische gereedschap. Als u afgeleid raakt, kunt u de controle over het apparaat verliezen.

Elektrische veiligheid

- De aansluitstekker van het elektrische gereedschap moet in het stopcontact passen. De stekker mag op geen enkele manier worden gewijzigd. Gebruik geen adapterstekkers met geaard elektrisch gereedschap. Ongewijzigde stekkers en bijpassende stopcontacten verminderen dit risico op elektrische schokken.
- Vermijd fysiek contact met geaarde oppervlakken zoals leidingen, verwarmingstoestellen, fornuizen en koelkasten. Er is een verhoogd risico op een elektrische schok als uw lichaam geaard is.
- Houd elektrisch gereedschap uit de buurt van regen of vocht. Als er water in een elektrisch gereedschap terechtkomt, vergroot dit het risico op een elektrische schok.
- Gebruik het snoer niet voor andere doeleinden om het elektrisch gereedschap te dragen, op te hangen of om de stekker uit het stopcontact te halen. Houd de kabel uit de buurt van hitte, olie, scherpe randen of bewegende delen. Beschadigde of verwarde kabels vergroten het risico op een elektrische schok.
- Wanneer u buitenshuis met elektrisch gereedschap werkt, gebruik dan alleen verlengkabels die geschikt zijn voor gebruik buitenshuis. De toepassing van één voor buitengebruik Het gebruik van een geschikt verlengsnoer vermindert het risico op een elektrische schok.
- Wanneer u buitenshuis met elektrisch gereedschap werkt, gebruik dan alleen verlengkabels die geschikt zijn voor gebruik buitenshuis. De toepassing van één voor buitengebruik Het gebruik van een geschikt verlengsnoer vermindert het risico op een elektrische schok.

Veiligheid van mensen

- Wees oplettend, let op wat u doet en ga verstandig te werk met elektrisch gereedschap. Gebruik geen elektrisch gereedschap als u moe bent of onder invloed bent van drugs, alcohol of medicijnen. Een moment van onoplettendheid tijdens het gebruik van het elektrische gereedschap kan tot ernstig letsel leiden.
- Draag altijd persoonlijke beschermingsmiddelen en een veiligheidsbril. Het dragen van persoonlijke beschermingsmiddelen, zoals een stofmasker, antislipveiligheidsschoenen, veiligheidshelm of gehoorbescherming, afhankelijk van de situatie vermindert, afhankelijk van het type en gebruik van het elektrische gereedschap, het risico op verwondingen.
- Voorkom onbedoeld opstarten. Zorg ervoor dat het elektrische gereedschap is uitgeschakeld voordat u het op de voeding en/of accu aansluit, oppakt of draagt. Als u uw vinger vasthoudt terwijl u het elektrisch gereedschap draagt op de schakelaar of het aansluiten van het apparaat op het lichtnet terwijl het is ingeschakeld, kan dit tot ongelukken leiden.

- Verwijder alle afstelgereedschappen of sleutels voordat u het elektrisch gereedschap inschakelt. Een gereedschap of sleutel die zich in een roterend deel van het apparaat bevindt, kan schade veroorzaken tot blessures leiden.
- Vermijd een abnormale houding. Houd het veilig
Blijf te allen tijde in evenwicht. Hierdoor heeft u in onverwachte situaties een betere controle over het elektrisch gereedschap.
- Draag geschikte kleding. Draag geen losse kleding of sieraden. Houd haar, kleding en handschoenen uit de buurt van bewegende delen. Losse kleding, sieraden of lang haar kunnen vast komen te zitten in bewegende delen.

86. Gebruik en omgang met het elektrisch gereedschap

- Overbelast het apparaat niet. Gebruik voor uw werk het aangewezen elektrische gereedschap. Met het juiste elektrische gereedschap kunt u binnen het aangegeven prestatiebereik beter en veiliger werken.
- Gebruik geen elektrisch gereedschap waarvan de schakelaar defect is. Elektrisch gereedschap dat niet meer kan worden in- of uitgeschakeld, is gevaarlijk en moet worden gerepareerd.
- Koppel het apparaat los en/of verwijder de batterij voordat u aanpassingen aan het apparaat uitvoert, accessoires verwisselt of het apparaat opbergt. Deze voorzorgsmaatregel voorkomt dat het elektrisch gereedschap onbedoeld wordt gestart.
- Bewaar ongebruikt elektrisch gereedschap buiten het bereik van kinderen. Laat niemand het apparaat gebruiken die niet bekend is met het apparaat of met deze instructies heb niet gelezen. Elektrisch gereedschap is gevaarlijk als het door onervaren mensen wordt gebruikt.
- Onderhoud elektrisch gereedschap zorgvuldig. Controleer of bewegende delen goed werken en niet vastlopen, of onderdelen zodanig kapot of beschadigd zijn dat de werking van de elektrisch gereedschap is beschadigd. Laat beschadigde onderdelen repareren voordat u het apparaat gebruikt. Veel ongelukken worden veroorzaakt door slecht onderhouden elektrisch gereedschap.
- Houd snijgereedschap scherp en schoon. Zorgvuldig onderhouden snijgereedschappen met scherpe snijkanten lopen minder snel vast en zijn lichter leiden.
- Gebruik elektrisch gereedschap, accessoires, toepassingsgereedschappen enz. volgens deze instructies. Houd rekening met de werkomstandigheden en de uit te voeren activiteit. Het gebruik van elektrisch gereedschap voor andere dan de beoogde toepassingen kan resulteren in leiden tot gevaarlijke situaties.

87. Gebruik en omgang met het accugereedschap

- Laad de batterijen alleen op met opladers die door de fabrikant worden aanbevolen. Een oplader die voor een specifiek type accu is ontworpen, veroorzaakt brandgevaar bij gebruik met andere accu's.
- Gebruik in elektrisch gereedschap alleen de daarvoor bestemde accu's. Het gebruik van andere batterijen kan leiden tot letsel en brandgevaar.
- Houd de ongebruikte batterij uit de buurt van paperclips, munten, sleutels, spijkers, schroeven of andere kleine metalen voorwerpen die overbrugging van de contacten kunnen veroorzaken. Een kortsluiting tussen de batterijcontacten kan brandwonden of resulteren in brand.
- Bij verkeerd gebruik kan er vloeistof uit de batterij lekken. Vermijd contact ermee. In geval van accidenteel contact, afspoelen met water. Als de vloeistof in uw ogen terechtkomt, dient u aanvullende medische hulp in te roepen. Lekkende batterijvloeistof kan huidirritatie veroorzaken of brandwonden veroorzaken.

88. Algemene veiligheidsinstructies

- Lees voor uw veiligheid en de veiligheid van anderen deze gebruiksaanwijzing en de bijbehorende veiligheidsinstructies voordat u het apparaat gebruikt. Bewaar de gebruiksaanwijzing en bewaar uw veiligheidsinstructies veilig voor later gebruik elk gebruik bij de hand.
- Geef bij verandering van eigenaar de gebruiksaanwijzing mee met het apparaat.
- Personen die het apparaat bedienen mogen niet onder invloed zijn van bedwelmende middelen (bijvoorbeeld alcohol, drugs of medicijnen).
- Bedien het apparaat uitsluitend op de door de fabrikant voorgeschreven en geleverde wijze technische staat. Eigenmachtige wijzigingen aan het apparaat sluiten de aansprakelijkheid van de fabrikant voor eventuele daaruit voortvloeiende schade uit.
- Gebruik het apparaat alleen bij daglicht of bij goed kunstlicht.
- Gebruik het apparaat alleen bij droge weersomstandigheden. Houd het uit de buurt van regen of nat. Als er water in het apparaat komt, vergroot het risico op een elektrische schok.
- Schakel het apparaat uit en verwijder de batterij onder de volgende omstandigheden:
 - ♦ als het apparaat onbeheerd wordt achtergelaten;
 - ♦ voordat u het apparaat controleert, schoonmaakt of andere werkzaamheden uitvoert;
 - ♦ als het apparaat overmatig begint te trillen.

Voor gebruik

- Maak uzelf, voordat u met de werkzaamheden begint, vertrouwd met het apparaat en de functies en bedieningselementen ervan.
- Controleer het apparaat vóór gebruik en na een botsing op tekenen van slijtage of beschadiging.
- Gebruik geen apparaat waarvan de schakelaar defect is en niet meer kan worden in- of uitgeschakeld.
- Controleer of alle moeren, bouten en schroeven goed vastzitten om er zeker van te zijn dat het apparaat veilig werkt.
- Gebruik nooit een apparaat met beschadigde of ontbrekende onderdelen. Laat ze repareren of eventueel vervangen door een gekwalificeerde specialist of gespecialiseerde werkplaats.
- Draag bij werkzaamheden met of aan het apparaat altijd stevige schoenen, een lange broek en de juiste persoonlijke beschermingsmiddelen (veiligheidsbril, gehoorbescherming, antislip werkhandschoenen etc.). Het dragen van persoonlijke beschermingsmiddelen vermindert het risico op letsel.

Wanneer ingezet

Schakel het apparaat niet in als er mensen (vooral kinderen) of dieren in de directe omgeving zijn. Zorg ervoor dat kinderen niet met het apparaat spelen.

Stop met werken als u merkt dat er mensen (vooral kinderen) of huisdieren in de buurt zijn.

Werken op steile hellingen kan gevaarlijk zijn. Zorg ervoor dat u stevig staat en maai langzaam. Maai altijd dwars op de helling en niet op en neer. Wees bijzonder voorzichtig als u van richting verandert. Er bestaat gevaar voor omvallen!

Maai niet op steile hellingen. Wees vooral voorzichtig als u tijdens het maaien achteruit rijdt en de grasmaaier naar zich toe trekt.

Kantel de grasmaaier niet wanneer u de motor aanzet.

Houd een veilige afstand aan zoals aangegeven door het handgreepframe.

Zet de motor pas aan als uw voeten zich op veilige afstand van de maaibalk bevinden. Wees voorzichtig en grijp niet in de draaiende maaibalk. Schakel de grasmaaier uit voordat u hem kantelt of transporteert, bijvoorbeeld van/naar gazons of over paden. Rijd nooit over grind terwijl de motor draait. Er bestaat gevaar dat u door stenen wordt geraakt!

Voordat u de grasmaaier optilt of vervoert, moet u de motor uitschakelen, de veiligheidssleutel verwijderen en wachten

Totdat de maaibalk tot stilstand komt. Pas de maaihoogte pas aan als de motor is uitgeschakeld en de maaibalk tot stilstand is gekomen. Open nooit de losklep terwijl de motor draait. Voordat u de grasvanger verwijdert, moet u de motor uitschakelen en wachten tot de maaibalk tot stilstand is gekomen. Nadat u de grasopvangbak hebt geleegd, bevestigt u deze voorzichtig opnieuw en zorgt u ervoor dat de grasopvangbak stevig aan de grasmaaier is bevestigd. Maai indien mogelijk geen nat gras. Werk niet met het tuingereedschap in een explosieve omgeving waar brandbare vloeistoffen, gassen of stof aanwezig zijn. Wanneer u stopt met werken, laat het apparaat dan nooit onbeheerd achter en bewaar het op een veilige plaats.

Na gebruik

Schakel het apparaat uit en verwijder de accu uit de maaier . Plaats het apparaat vervolgens op een veilige plaats.

Bewaar het apparaat niet binnen het bereik van kinderen. Zorg ervoor dat de ventilatiesleuven in het apparaat schoon zijn.

Zorg ervoor dat alle moeren, bouten en schroeven goed vastgedraaid zijn om ervoor te zorgen dat de maaier veilig werkt.

Controleer de grasopvangbak regelmatig op slijtage of beschadiging.

Gebruik alleen de maaibalk die voor deze grasmaaier is ontworpen.

Volg de meegeleverde installatie-instructies en verwijder vooraf de batterij.

Laat reparaties alleen uitvoeren door een gekwalificeerde technicus of servicecentrum.

89. Veiligheidsinstructies voor de oplader

- Houd de oplader uit de buurt van regen of vocht. Als er water in de oplader komt, vergroot dit het risico op een elektrische schok.

- Houd de oplader schoon. Er bestaat gevaar voor een elektrische schok als gevolg van verontreiniging.

- Controleer voor elk gebruik de oplader, kabel en stekker. Gebruik de oplader niet als u schade opmerkt. Open de oplader niet zelf en laat deze uitsluitend door gekwalificeerd vakpersoneel en uitsluitend met originele reserveonderdelen repareren.
Beschadigde opladers, kabels en stekkers vergroten het risico op een elektrische schok.

- Plaats geen voorwerpen op de oplader en plaats deze niet op zachte oppervlakken. Er bestaat brandgevaar.

- Controleer altijd of de netspanning overeenkomt met de spanning aangegeven op het typeplaatje van de lader.

- Gebruik de oplader nooit als de kabel, stekker of het apparaat zelf beschadigd is door invloeden van buitenaf. Breng de oplader naar de dichtstbijzijnde vakwerkplaats.

- Open in geen geval de oplader. Bij storingen naar een gespecialiseerde werkplaats brengen.

90. Veiligheidsinstructies voor Li-ion-batterijen

- Open de batterij niet. Er bestaat gevaar voor kortsluiting.
- Bescherm de accu tegen hitte, b.v. B. ook door constante blootstelling aan zonlicht, vuur, water en vocht. Er bestaat explosiegevaar.
- Als de batterij beschadigd is of verkeerd wordt gebruikt, kunnen er dampen vrijkomen. Zorg voor frisse lucht en raadpleeg een arts als u klachten heeft. De dampen kunnen de luchtwegen irriteren.
- Bij verkeerd gebruik kan er vloeistof uit de batterij lekken. Vermijd contact ermee. In geval van accidenteel contact, afspoelen met water. Als de vloeistof in uw ogen terechtkomt, dient u aanvullende medische hulp in te roepen. Lekkende batterijvloeistof kan huidirritatie veroorzaken of brandwonden veroorzaken.
- Gebruik alleen originele batterijen met het typeplaatje op uw elektrisch gereedschap gespecificeerde spanning. Bij gebruik van andere batterijen, zoals imitaties, gereviseerde batterijen of batterijen van derden, bestaat er gevaar voor letsel en materiële schade door exploderende batterijen.
- De accuspanning moet overeenkomen met de acculaadspanning van de lader. Anders bestaat er gevaar voor brand en explosie.
- Laad de batterijen alleen op met opladers die door de fabrikant worden aanbevolen. Een oplader die voor een specifiek type accu is ontworpen, veroorzaakt brandgevaar bij gebruik met andere accu's.
- De batterij kan beschadigd raken door scherpe voorwerpen zoals spijkers of schroevendraaiers of door kracht van buitenaf. Er kan een interne kortsluiting optreden en de batterij kan verbranden, roken, exploderen of oververhitten.

91. Veiligheidsinstructies op de maaier



Waarschuwing Gevaar: houd handen en voeten uit de buurt van de



Houd mensen op minimaal 15 meter afstand van het werkoppervlak.
Ondvliegende onderdelen



Draag een veiligheidsbril en gehoorbescherming.



Let op: Na het uitschakelen van de motor
schijf nog enigszins doordraaien.



Lees de handleiding zorgvuldig door voordat u uw maaier gebruikt
door. Stel de maaier niet bloot aan regen of vocht.



Verwijder de veiligheidssleutel voordat u onderhoud of
werkzaamheden aan de maaier uitvoert. We raden u ook aan de
batterij vóór deze activiteiten te verwijderen.

92. Presentatie

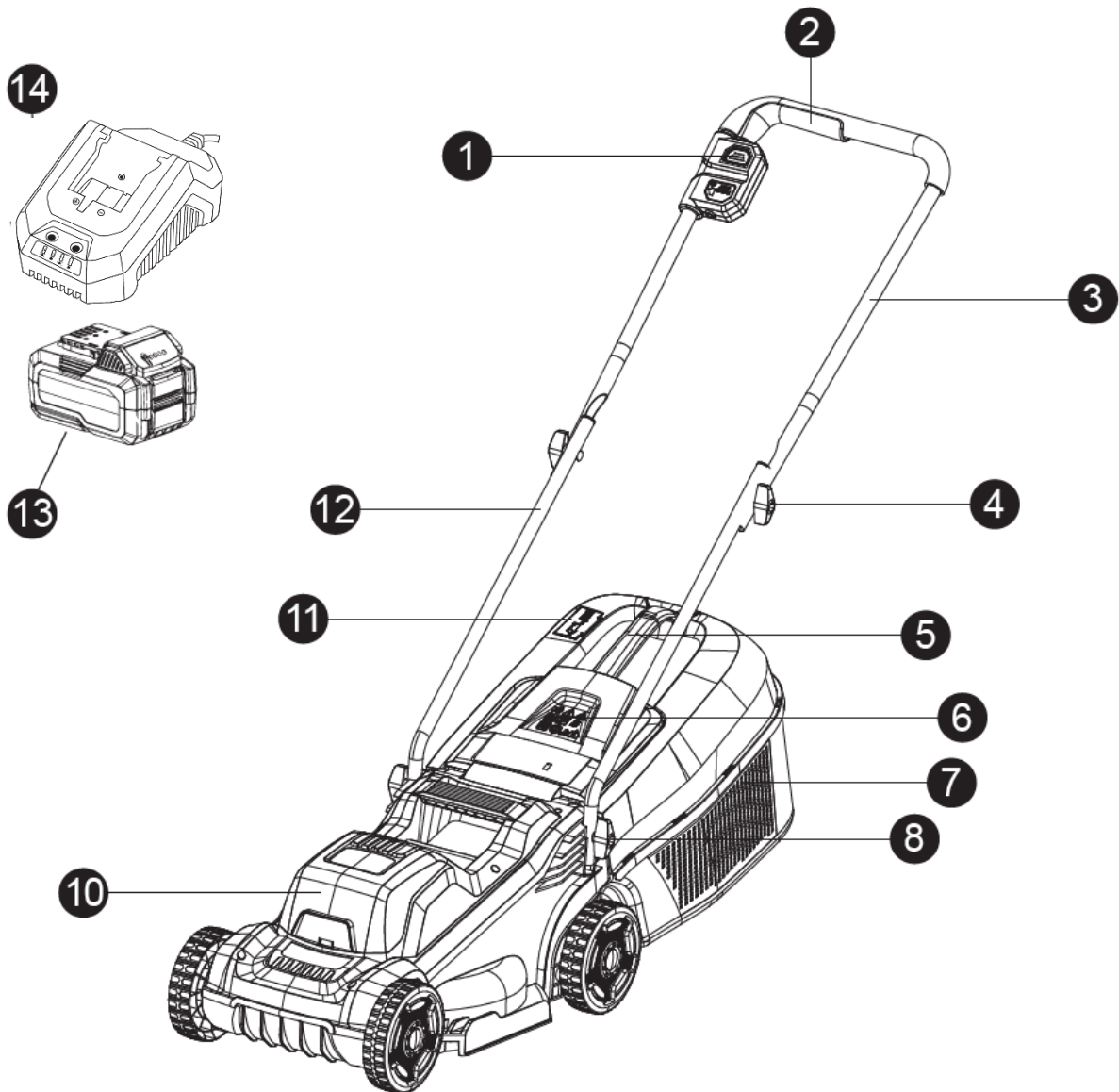

Illustratie: grasmaaier

- | | |
|---------------------------------------|---|
| 1. Veiligheidsschakelaar | 10. Deksel van het batterijcompartiment |
| 2. Gasgreep | 11. Vulniveau-indicator grasopvangbak |
| 3. Bovenste balk | 12. Onderste ligger |
| 4. Vleugelschroeven | 13. Accu |
| 5. Handgreep grasopvangbak | 14. Oplader |
| 6. Grasopvangdeksel | |
| 7. Grasopvangmand | |
| 8. Bevestiging van de onderste ligger | |

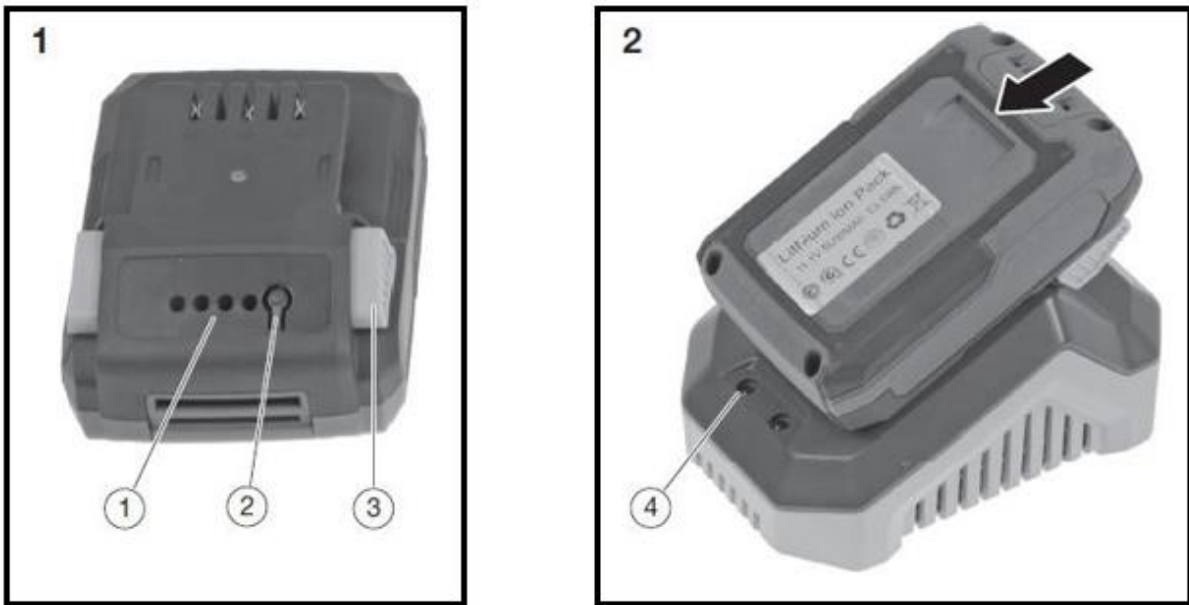

Afbeeldingen: Accu en oplader (oplader zoals rechts afgebeeld leveringsomvang inbegrepen)

1. Indicator batterij/ batterijniveau
 2. Drukknop om de laadcapaciteit weer te geven
 3. Vergrendelknop (klikt op zijn plaats wanneer deze in de oplader of maaiër wordt geplaatst)
- punt 4 op de rechter foto)

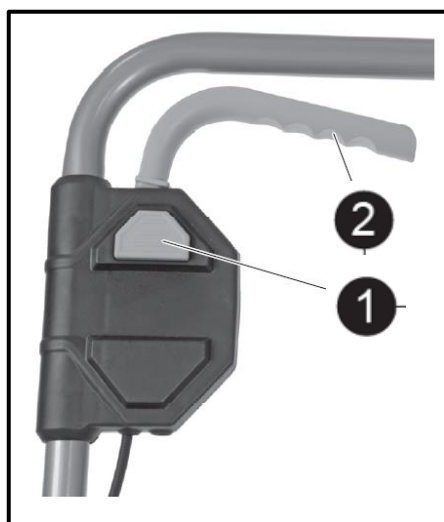

Afbeelding Start: Close-up van de veiligheidsknop en de aan/uit-schakelaar uitschakelaar of handgreep.

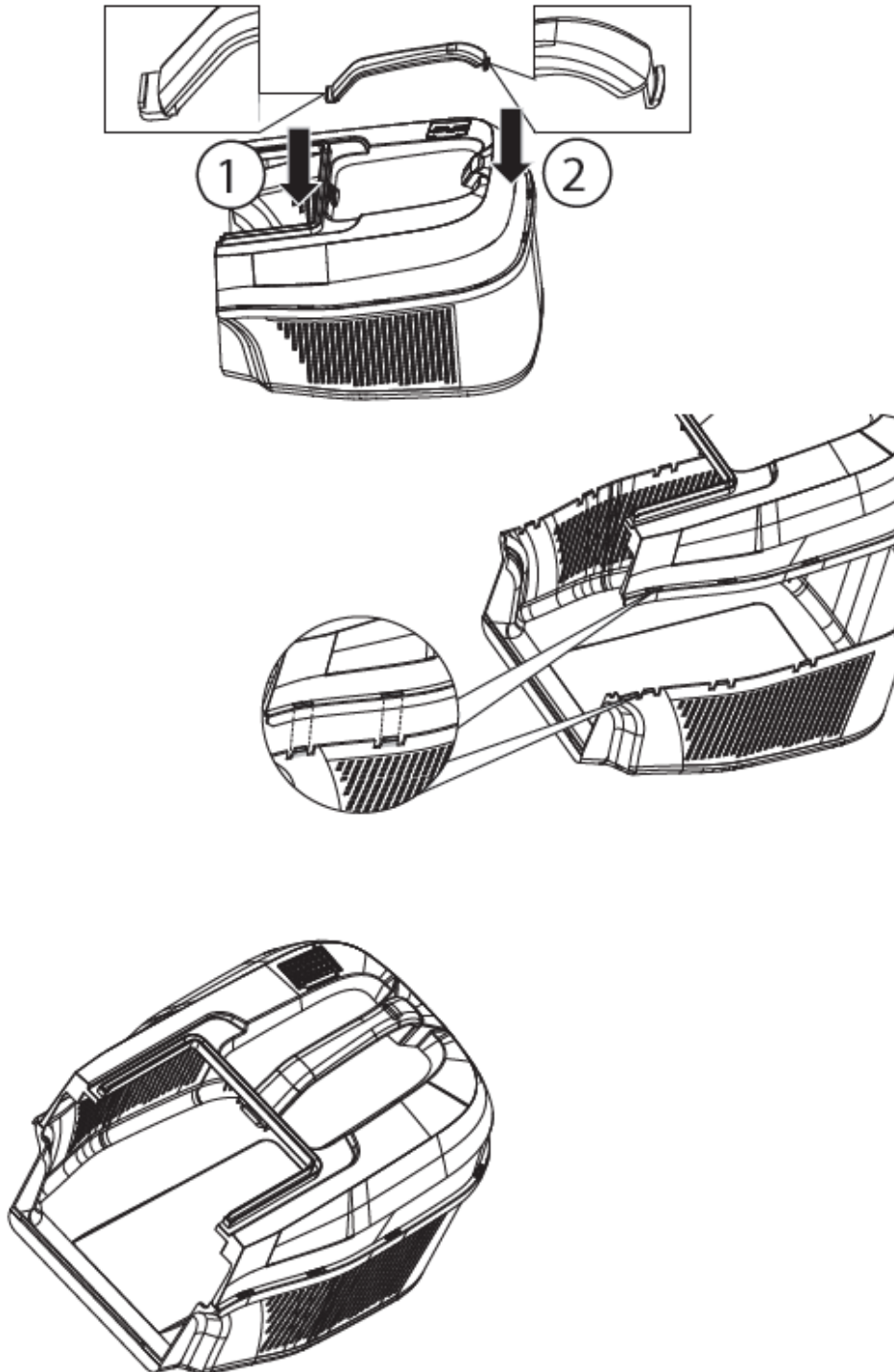

Het bouwen van de grasopvangmand

1

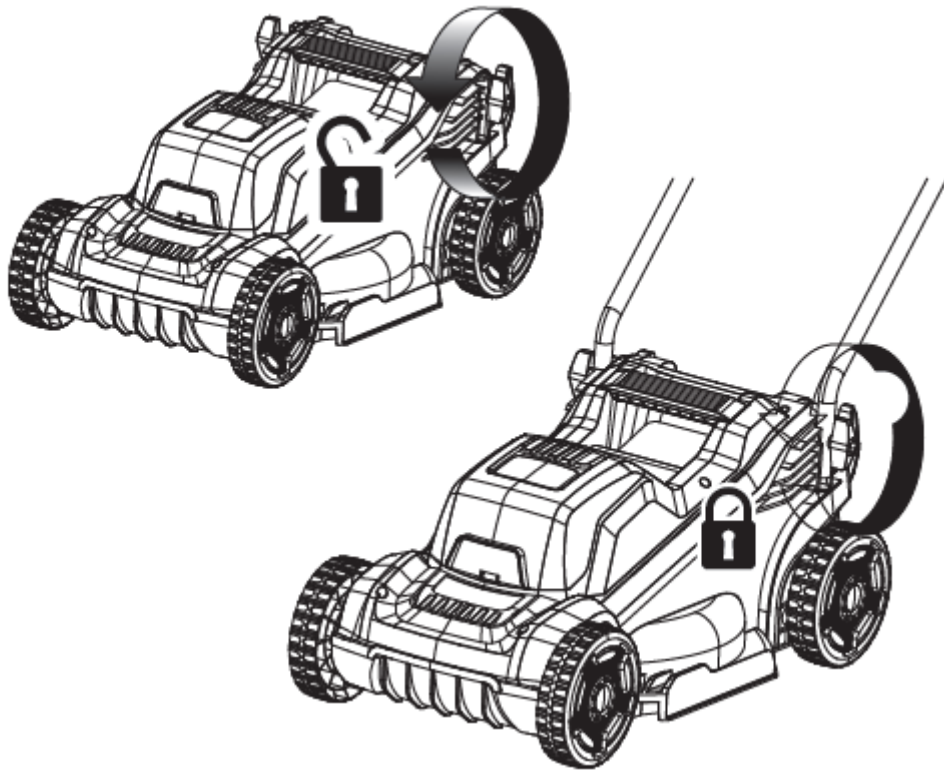

2

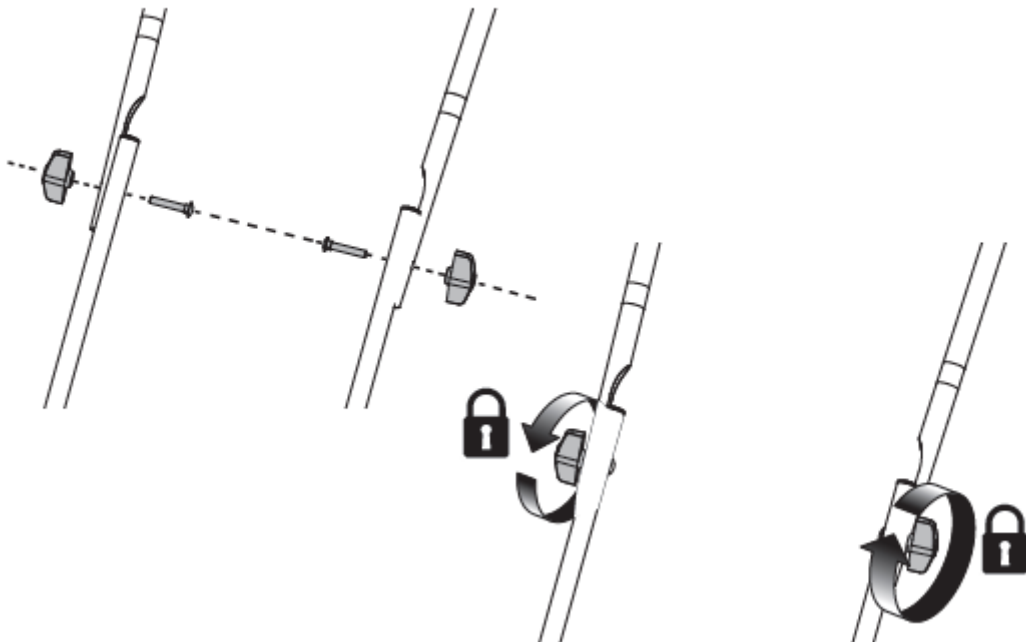

Het installeren van de rondhouten

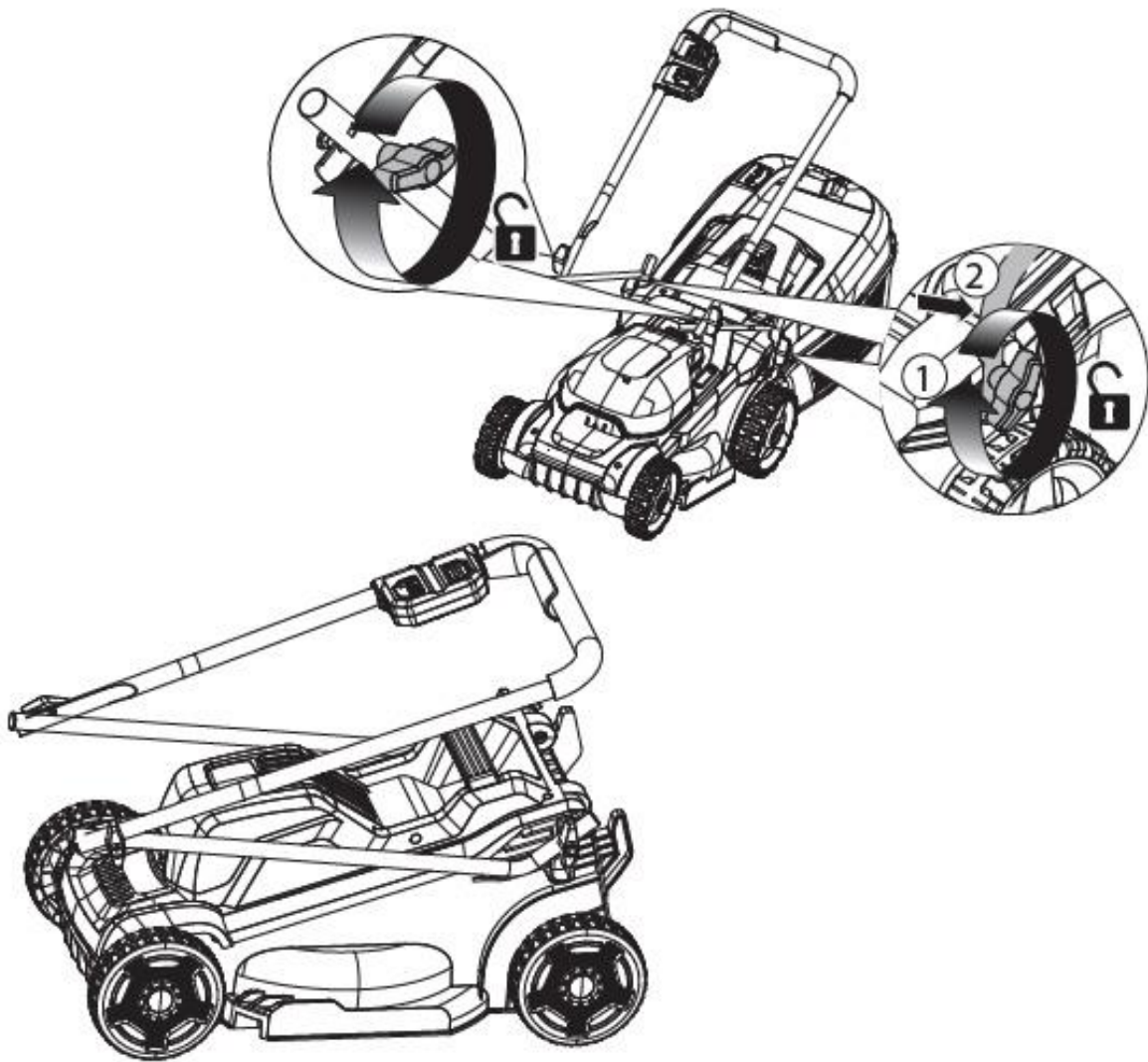

Ruimtebesparende opslag

93. Apparaat in-/uitschakelen

Plaats de batterij in de daarvoor bestemde rails. Alleen dan kunt u de veiligheidsknop en de aan/uitschakelaar bedienen (vorige afbeelding, punten 1+2). Het apparaat start nu. Als u de aan/uitschakelaar loslaat, werkt het apparaat niet meer.

Let op: Snijgereedschap kan nog iets uitlopen.

94. Tips voor gazononderhoud

Hier volgen enkele tips om uw gazon gezond te houden en een consistente groei te garanderen: Een gazon bestaat uit verschillende soorten gras. Regelmatig maaien bevordert de groei van gras, Dit resulteert in sterke wortels en een stevige grasspriet. Als u het gras niet vaak maait, zullen zich krachtig groeiende grassen en ander onkruid (zoals klover, madeliefjes) ontwikkelen.

De normale hoogte van een gazon is ca. 4-5 cm. Slechts een derde van de totale hoogte mag worden gemaaid; Maai daarom 7-8 cm lang gras op de normale hoogte.

95. Maaihoogteverstelling

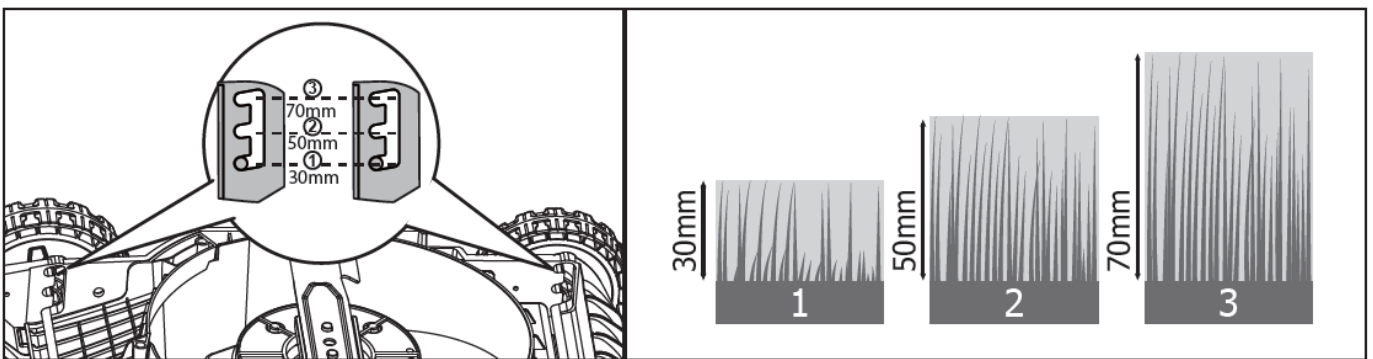

De hoogteaanpassingshendels zijn in wezen de twee assen van de maaier. Als de twee assen zich in de daarvoor bestemde uitsparingen bevinden, kunt u kiezen tussen een grashoogte van 30 mm op niveau 1 (laagste niveau), 50 mm op niveau 2 (middelste niveau) en 70 mm op niveau 3 (hoogste niveau).

Om de respectievelijke maainiveaus te selecteren, trekt u de assen naar achteren en steekt u de assen vervolgens in het gewenste niveau.

96. Beschikbaarheid



WAARSCHUWING!

Maak oud elektrisch gereedschap onbruikbaar voordat u het weggooit:

- elektrisch gereedschap dat op het elektriciteitsnet werkt door de aansluitstekker te verwijderen,
- elektrisch gereedschap dat op batterijen werkt, door de batterij te verwijderen.



Alleen voor EU-landen

Gooi elektrisch gereedschap niet bij het huisvuil! Volgens de Europese Richtlijn 2012/19/EG betreffende afgedankte elektrische en elektronische apparatuur en de implementatie ervan in de nationale wetgeving, moet gebruikte elektrische apparatuur gescheiden worden ingezameld en op een milieuvriendelijke manier worden gerecycled. Terugwinning van grondstoffen in plaats van afvalverwerking. Het apparaat, de accessoires en de verpakking moeten op een milieuvriendelijke manier worden gerecycled. Plastic onderdelen zijn gemarkeerd voor gesorteerde recycling.



WAARSCHUWING!

Gooi oplaadbare batterijen/batterijen niet in het huishoudelijk afval, in het vuur of in het water. Open geen oude batterijen. Oplaadbare batterijen/batterijen moeten op een milieuvriendelijke manier worden ingezameld, gerecycled of weggegooid.

Alleen voor EU-landen: Volgens Richtlijn 2006/66/EG moeten defecte of gebruikte accu's/batterijen worden gerecycled.



EEN OPMERKING

Voor informatie over de afvoermogelijkheden kunt u contact opnemen met uw gemeente/stad.



Recyclage van grondstoffen in plaats van afvalverwerking.

97. Technische gegevens

maaimachine

stationair toerental	3400 min ⁻¹
Nominale spanning	20V
Werkbreedte	300 mm
Maaihoogten	30-70 mm
Opties instellen	3
volume Grasopvangmand	30l
Toegekend Geluidsvermogeniveau (L _{WA})	88,5 dB(A) (K = 2,39 dB(A))
Meer gemeten Geluidsdruk (L _{PA})	77,9 dB(A) (K = 3 dB(A))
trillingen	2,1 m/s ² (K = 1,5 m/s ²)
Gewicht (zonder batterij)	9,6 kg

oplader

Nominale spanning	230V~, 50Hz
Nominaal vermogen	140W
laadspanning	20,9V
laadstroom	2,4A
Beschermingsklasse	III

Batterijpakket

Batterijtype	Li-ion
Nominale spanning	20V
capaciteit	4Ah
Laadtijd	120min

98. EU- conformiteitsverklaring / Verklaring van Overeenstemming

Fabrikant / Producent **FUXTEC GmbH**
Kappstraße 69, 71083 Herrenberg Duitsland / Duitsland
E-mail: info@fuxtec.de Web: www.fuxtec.de

Aanduiding / naam accu grasmaaier / 20V snoerloos Gazon Maaier

Type / modelFX -E1RM20ECO

EG- richtlijn / EG MD-richtlijn : 2006 / 42 / EG
2014/30/EU

Toegepaste normen / van toepassing normen

EN 62841-1:2015+A11
EN IEC 62841-4-3:2021+A11
EN IEC 55014-1: 2021
EN IEC 55014-2: 2021

Hierbij verklaren wij dat de bovengenoemde machine te wijten is aan De jouwe Ontwerp in de versie die wij op de markt hebben gebracht eenvoudig Veiligheids- en gezondheidseisen van de genoemde personen EG-richtlijn zijn gelijkwaardig aan.

Hierbij verklaren wij dat de bovengenoemde machine voldoet aan de essentieel veiligheids- en gezondheidseisen van de bovengenoemde EG-richtlijnen. Elk manipulatie of verandering van de machine die niet uitdrukkelijk is geautoriseerd door ons maakt dit document bij voorbaat nietig en leegte.

Aufbewahrung der technisch onderlagen: FUXTEC GmbH • Kappstraat 69 • 71083 Herrenberg •
Duitsland, L. Zirkler, Bedrijfsleiding

Herrenberg, 8 juni 2024



Leonhard Zirkler FUXTEC GmbH
KAPPSTRASSE 69
71083 HERRENBERG DUITSLAND

SVENSK VERSION

99. Introduktion och säkerhet

Låt aldrig barn eller någon som inte känner till dessa instruktioner använda trädgårdsredskapet. Barn bör övervakas för att säkerställa att de inte leker med enheten.

Avsedd användning

Denna enhet är endast avsedd för gräsklippning i privata områden.

Enheten är i enlighet med instruktionerna i denna bruksanvisning att använda beskrivningarna och säkerhetsinstruktionerna som tillhandahålls. Någon annan användning är inte avsedd. Felaktig användning upphäver garantin och tillverkaren fransäger sig allt ansvar. Användaren är ansvarig för eventuella skador på tredje part och deras egendom. Använd endast enheten i det tekniska skick som specificerats och levererats av tillverkaren. Otillåtna ändringar av enheten utesluter tillverkaren från ansvar för eventuella skador.

Allmänna säkerhetsanvisningar för elverktyg

VARNING!

Läs alla säkerhetsvarningar och instruktioner. Underlåtenhet att följa säkerhetsvarningar och instruktioner kan resultera i elektriska stötar, brand och/eller allvarliga skador.

Spara alla säkerhetsvarningar och instruktioner för framtida referens.

Termen elverktyg som används i säkerhetsinstruktionerna avser nätdrivna elverktyg (med nätsladd) och batteridrivna elverktyg (utan nätsladd).

Anställningsskydd

- Håll ditt arbetsområde rent och väl upplyst. Skräp eller obelysta arbetsområden kan leda till olyckor.
- Arbeta inte med elverktyget i en explosiv miljö som innehåller brandfarliga vätskor, gaser eller damm. Elverktyg producerar gnistor som kan antända damm eller ångor.
- Håll barn och andra människor borta när du använder elverktyget. Om du blir distraherad kan du tappa kontrollen över enheten.

Elsäkerhet

- Elverktygets anslutningskontakt måste passa i uttaget. Kontakten får inte modifieras på något sätt. Använd inte adapterkontakter med jordade elverktyg. Oförändrade stickproppar och matchande uttag minskar detta

Risk för elektriska stötar.

- Undvik fysisk kontakt med jordade ytor som rör, värmare, spisar och kylskåp. Det finns en ökad risk för elektriska stötar när din kropp är jordad.

- Håll elverktyg borta från regn eller fukt. Att tillåta vatten att komma in i ett elverktyg ökar risken för elektriska stötar.

- Använd inte kabeln för andra ändamål för att bära elverktyget, hänga upp det eller dra ut kontakten ur uttaget. Håll kabeln borta från värme, olja, vassa kanter eller rörliga delar. Skadade eller trassliga kablar ökar risken för elektriska stötar.

- När du arbetar med ett elverktyg utomhus, använd endast förlängningskablar som är lämpliga för utomhusbruk. Appliceringen av en för utomhusbruk
Användning av en lämplig förlängningssladd minskar risken för elektriska stötar.

- När du arbetar med ett elverktyg utomhus, använd endast förlängningskablar som är lämpliga för utomhusbruk. Appliceringen av en för utomhusbruk
Användning av en lämplig förlängningssladd minskar risken för elektriska stötar.

Säkerhet för människor

– Var uppmärksam, var uppmärksam på vad du gör och förhåll dig till arbetet med ett elverktyg på ett förnuftigt sätt. Använd inte ett elverktyg om du är trött eller påverkad av droger, alkohol eller medicin. Ett ögonblick av ouppmärksamhet när du använder elverktyget kan resultera i allvarliga skador.

- Bär alltid personlig skyddsutrustning och skyddsglasögon. Bär personlig skyddsutrustning, såsom dammmask, halkfria skyddsskor, hjälm eller hörselskydd, beroende på situationen beroende på typ och användning av elverktyget, minskar risken för skador.

- Undvik oavsiktlig uppstart. Se till att elverktyget är avstängt innan du ansluter det till strömförsörjningen och/eller batteriet, plockar upp det eller bär det. Om du håller fingret medan du bär elverktyget på strömbrytaren eller ansluta enheten till strömförsörjningen medan den är påslagen, kan detta leda till olyckor.

- Ta bort eventuella justeringsverktyg eller skiftnycklar innan du slår på elverktyget. Ett verktyg eller nyckel som finns i en roterande del av enheten kan orsaka skada leda till skador.

- Undvik onormal hållning. Håll det säkert
Stå och upprätthåll balansen hela tiden. Detta gör att du bättre kan kontrollera elverktyget i oväntade situationer.

- Bär lämpliga kläder. Bär inte löst sittande kläder eller smycken. Håll hår, kläder och handskar borta från rörliga delar. Lösa kläder, smycken eller långt hår kan fastna i rörliga delar.

100. Användning och hantering av elverktyget

- Överbelasta inte enheten. Använd det avsedda elverktyget för ditt arbete. Med rätt elverktyg kan du arbeta bättre och säkrare inom det specificerade prestandaområdet.
- Använd inte ett elverktyg vars brytare är defekt. Ett elverktyg som inte längre kan slås på eller av är farligt och måste repareras.
- Koppla ur enheten och/eller ta bort batteriet innan du gör justeringar på enheten, byter tillbehör eller lägger undan enheten. Denna försiktighetsåtgärd förhindrar att elverktyget startas oavsiktligt.
- Förvara oanvända elverktyg utom räckhåll för barn. Tillåt inte någon att använda enheten som inte är bekant med den eller dessa instruktioner har inte läst. Elverktyg är farliga när de används av oerfarna personer.
- Underhåll elverktyg med omsorg. Kontrollera om rörliga delar fungerar korrekt och inte fastnar, om delar är trasiga eller skadade på ett sådant sätt att funktionen hos elverktyget är skadat. Låt skadade delar repareras innan du använder enheten. Många olyckor orsakas av dåligt underhållna elverktyg.
- Håll skärverktyg vassa och rena. Noggrant underhållna skärverktyg med vassa skäreppor är mindre benägna att fastna och är lättare att leda.
- Använd elverktyg, tillbehör, appliceringsverktyg etc. enligt dessa instruktioner. Ta hänsyn till arbetsförhållandena och den verksamhet som ska utföras. Användning av elverktyg för andra tillämpningar än de avsedda kan leda till leda till farliga situationer.

101. Användning och hantering av det sladdlösa verktyget

- Ladda endast batterierna med laddare som rekommenderas av tillverkaren. En laddare designad för en specifik typ av batteri skapar en brandrisk när den används med andra batterier.
- Använd endast batterier avsedda för detta ändamål i elverktygen. Användning av andra batterier kan leda till skador och risk för brand.
- Håll det oanvända batteriet borta från gem, mynt, nycklar, spikar, skruvar eller andra små metallföremål som kan orsaka överbrygning av kontakterna. En kortslutning mellan batterikontakterna kan orsaka brännskador eller resultera i brand.
- Vid felaktig användning kan vätska läcka från batteriet. Undvik kontakt med den. Vid oavsiktlig kontakt, skölj med vatten. Om vätskan kommer i dina ögon, sök ytterligare läkarvård. Läckande batterivätska kan orsaka hudirritation eller orsaka brännskador.

102. Allmänna säkerhetsanvisningar

- För din och andras säkerhet, läs denna bruksanvisning och dess säkerhetsinstruktioner innan du använder enheten. Behåll bruksanvisningen och förvara dina säkerhetsinstruktioner säkert för senare användning varje användning till hands.
- Lämna vidare bruksanvisningen med enheten om ägaren ändras.
- Personer som använder apparaten får inte vara påverkade av berusningsmedel (t.ex. alkohol, droger eller mediciner).
- Använd endast enheten på det sätt som föreskrivs och levereras av tillverkaren tekniskt skick. Otillåtna ändringar av enheten utesluter tillverkaren från ansvar för eventuella skador.
- Använd endast enheten i dagsljus eller under god artificiell belysning.
- Använd endast enheten i torra väderförhållanden. Håll den borta från regn eller blöt. Att tillåta vatten att komma in i enheten ökar risken för elektriska stötar.
- Stäng av enheten och ta ur batteriet under följande förhållanden:
 - ♦ om enheten lämnas obevakad;
 - ♦ innan du kontrollerar, rengör eller utför något annat arbete på enheten;
 - ♦ om enheten börjar vibrera för mycket.

Före användning

- Innan du börjar arbeta ska du bekanta dig med enheten och dess funktioner och kontroller.
- Kontrollera enheten för tecken på slitage eller skador före användning och efter en kollision.
- Använd inte en enhet vars strömbrytare är defekt och inte längre kan slås på eller av.
- Kontrollera att alla muttrar, bultar och skruvar är åtdragna för att säkerställa att enheten fungerar säkert.
- Använd aldrig en enhet med skadade eller saknade delar. Låt en kvalificerad specialist eller fackverkstad reparera eller byta ut dem vid behov.
- När du arbetar med eller på enheten, använd alltid stadiga skor, långbyxor och lämplig personlig skyddsutrustning (skyddsglasögon, hörselskydd, halkfria arbetshandskar, etc.). Att bära personlig skyddsutrustning minskar risken för skador.

När utplacerad

Slå inte på enheten när människor (särskilt barn) eller djur befinner sig i omedelbar närhet. Se till att barn inte leker med enheten.

Sluta arbeta om du märker att människor (särskilt barn) eller husdjur finns i närheten.

Att arbeta i branta sluttningar kan vara farligt. Se till att du har stadigt fotfäste och klipp långsamt. Klipp alltid tvärs över sluttningen och inte upp och ner. Var särskilt försiktig när du byter riktning. Det finns risk att välta!

Klipp inte i branta sluttningar. Var särskilt försiktig när du rör dig bakåt medan du klipper och drar gräsklipparen mot sig själv.

Luta inte gräsklipparen när du startar motorn.

Håll ett säkert avstånd enligt greppramen.

Starta inte motorn förrän dina fötter är på ett säkert avstånd från skärbalken. Var försiktig och sträck dig inte in i den roterande skärbalken. Stäng av gräsklipparen innan du tippar eller transporterar den, till exempel till/från gräsmattor eller över stigar. Kör aldrig över grus medan motorn är igång. Det finns risk att bli träffad av sten!

Innan du lyfter eller transporterar gräsklipparen, stäng av motorn, ta ur säkerhetsnyckeln och vänta tills skärbalken stannar. Justera inte klipphöjden förrän motorn är avstängd och klippbalken har stannat. Öppna aldrig avlastningsluckan när motorn är igång. Innan du tar bort gräsuppsamlaren, stäng av motorn och vänta tills klippbalken stannar. Efter att ha tömt gräsuppsamlaren, sätt tillbaka den försiktigt och se till att gräsuppsamlaren är ordentligt fastsatt på gräsklipparen. Om möjligt, klipp inte vått gräs. Arbeta inte med trädgårdsredskapet i en explosiv miljö där det finns brandfarliga vätskor, gaser eller damm. När du slutar arbeta, lämna aldrig enheten utan uppsikt och förvara den på en säker plats.

Efter användning

Stäng av enheten och ta bort batteriet från gräsklipparen. Placera sedan enheten på en säker plats. Förvara inte enheten inom räckhåll för barn. Se till att ventilationsöppningarna i enheten är rena.

Håll alla muttrar, bultar och skruvar åtdragna för att säkerställa att gräsklipparen är i säkert arbetskick.

Kontrollera gräsuppsamlaren ofta för slitage eller skador.

Använd endast klippbalken avsedd för denna gräsklippare.

Följ de medföljande installationsanvisningarna och ta bort batteriet innan.

Låt endast en kvalificerad tekniker eller ett servicecenter utföra reparationer.

103. Säkerhetsinstruktioner för laddare

- Håll laddaren borta från regn eller fukt. Att låta vatten komma in i en laddare ökar risken för elektriska stötar.

- Håll laddaren ren. Det finns risk för elektriska stötar på grund av kontaminering.

- Kontrollera laddaren, kabeln och kontakten före varje användning. Använd inte laddaren om du märker några skador. Öppna inte laddaren själv och låt endast reparera den av kvalificerad fackpersonal och endast med originalreservdelar.

Skadade laddare, kablar och kontakter ökar risken för elektriska stötar.

- Placera inga föremål på laddaren eller placera den på mjuka ytor. Det finns risk för brand.

- Kontrollera alltid att nätspänningen motsvarar den spänning som anges på laddarens märkskylt.

- Använd aldrig laddaren om kabeln, kontakten eller själva enheten är skadad av yttre påverkan. Ta med laddaren till närmaste fackverkstad.

- Öppna inte under några omständigheter laddaren. Vid fel, ta med den till en fackverkstad.

104. Säkerhetsanvisningar för Li-ion batterier

- Öppna inte batteriet. Det finns risk för kortslutning.
- Skydda batteriet från värme, t.ex. B. även från konstant exponering för solljus, eld, vatten och fukt. Det finns risk för explosion.
- Om batteriet skadas eller används felaktigt kan ångor strömma ut. Ge frisk luft och kontakta läkare om du har några symtom. Ångorna kan irritera luftvägarna.
- Vid felaktig användning kan vätska läcka från batteriet. Undvik kontakt med den. Vid oavsiktlig kontakt, skölj med vatten. Om vätskan kommer i dina ögon, sök ytterligare läkarvård. Läckande batterivätska kan orsaka hudirritation eller orsaka brännskador.
- Använd endast originalbatterier med märkskylten på ditt elverktyg specificerad spänning. Vid användning av andra batterier, såsom imitationer, återtillverkade batterier eller batterier från tredje part, finns det risk för person- och egendomsskador på grund av exploderande batterier.
- Batterispänningen måste matcha laddarens batteriladdningsspänning. Annars finns risk för brand och explosion.
- Ladda endast batterierna med laddare som rekommenderas av tillverkaren. En laddare designad för en specifik typ av batteri skapar en brandrisk när den används med andra batterier.
- Batteriet kan skadas av vassa föremål som spikar eller skruvmejslar eller av yttre kraft. En intern kortslutning kan uppstå och batteriet kan brinna, ryka, explodera eller överhettas.

105. Säkerhetsanvisningar på gräsklipparen



Varning Fara: håll händer och fötter borta från klippenheten



Håll personer på minst 15 m avstånd från arbetsytan.
gande delar



Vänligen använd skyddsglasögon och hörselskydd.



Observera: Efter att motorn stängts av
t fortsätta att gå något.



Läs bruksanvisningen noggrant innan du använder din gräsklippare genom. Utsätt inte gräsklipparen för regn eller fukt.

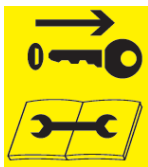

Innan något underhåll eller arbete på gräsklipparen tas bort, ta bort säkerhetsnyckeln. Vi rekommenderar också att du tar bort batteriet innan dessa aktiviteter.

106. Presentation

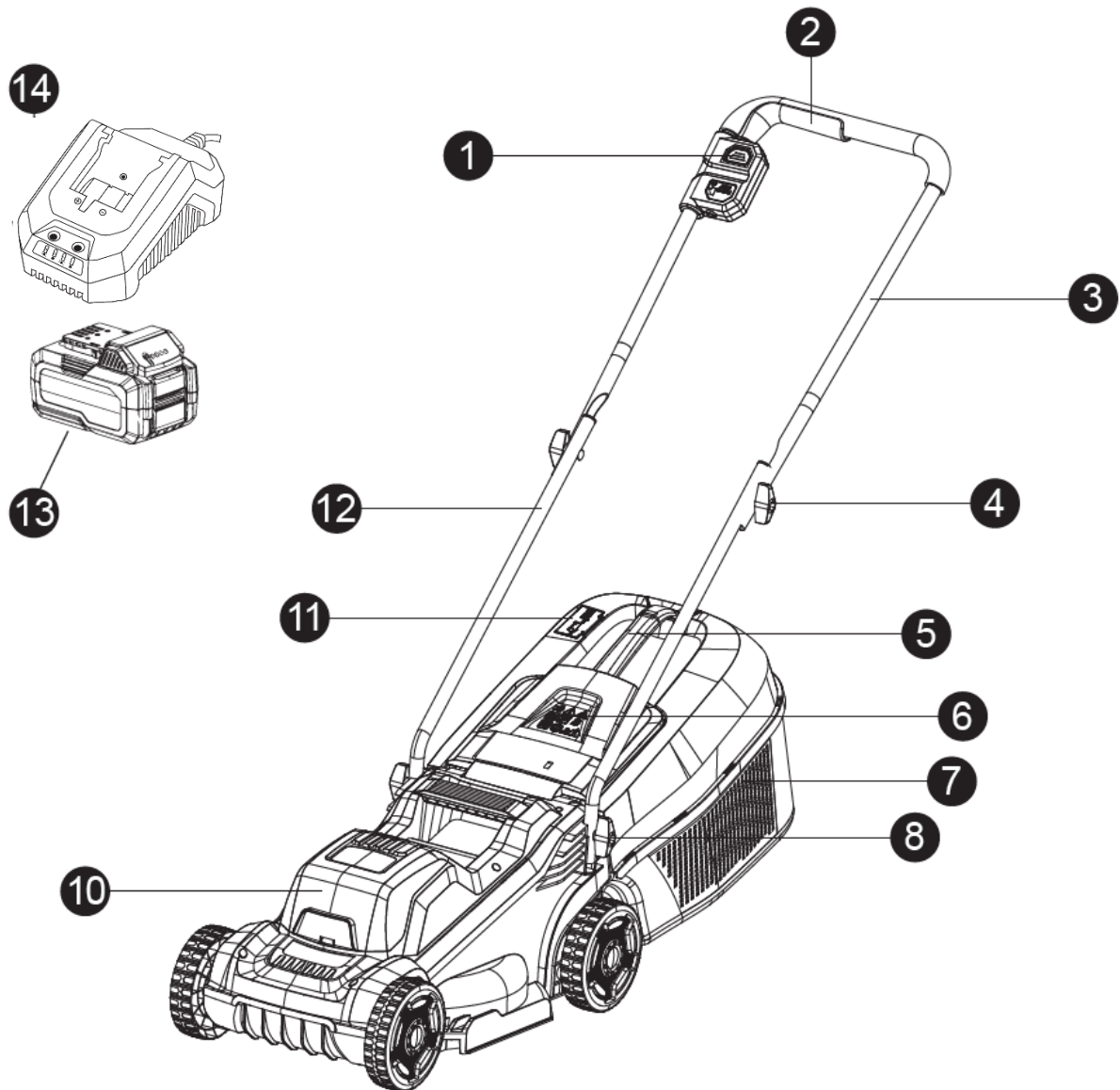
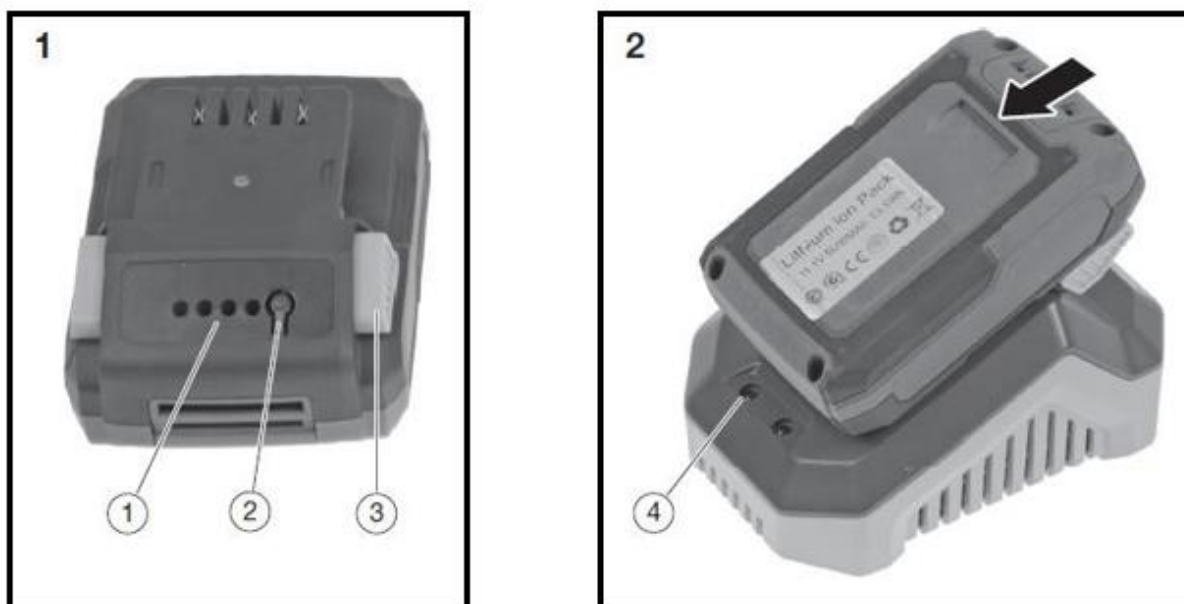

Illustration: gräsklippare

- | | |
|---|---|
| 1. Säkerhetsbrytare | 10. Batterilucka |
| 2. Gashandtag | 11. Indikator för fyllnadsnivå för gräsuppsamlare |
| 3. Övre stång | 12. Nedre rundring |
| 4. Vingskruvar | 13. Batteripaket |
| 5. Handtag för gräsuppsamlare | 14. Laddare |
| 6. Gräsfångarlock | |
| 7. Gräsfångarkorg | |
| 8. Fastsättning av den nedre rundbalken | |



Illustrationer: Batteri och laddare (laddare enligt bilden till höger leveransomfattning ingår)

1. Batteri/ batterinivåindikator
2. Tryck på knappen för att visa lastkapacitet
3. Låsknapp (snäpper på plats när den sätts in i laddaren eller gräsklipparen) punkt 4 i den högra bilden)

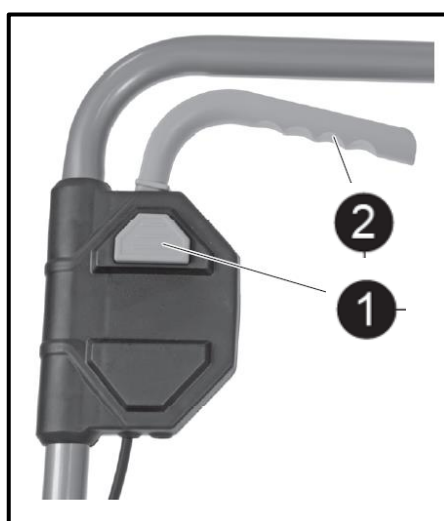
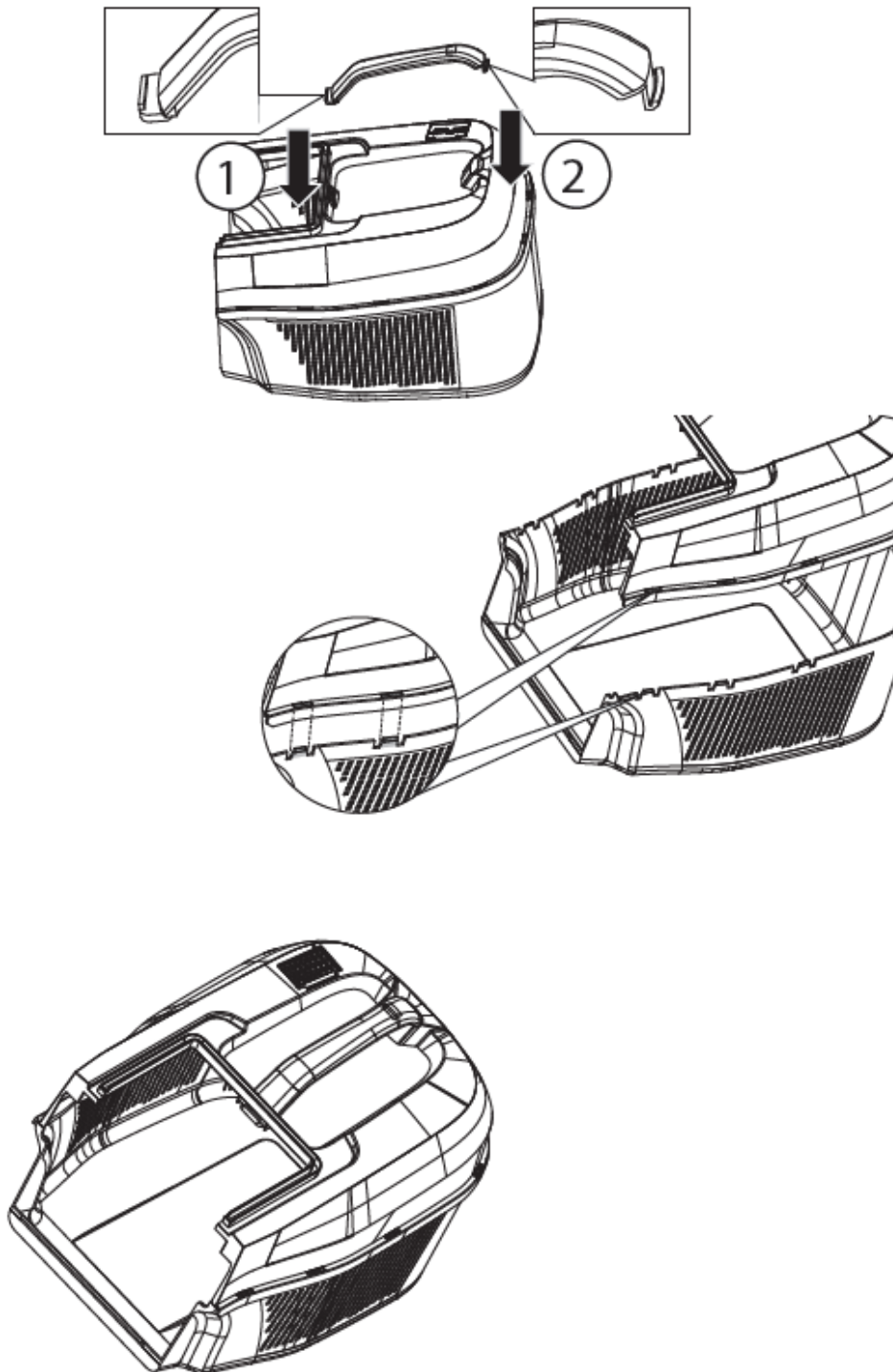
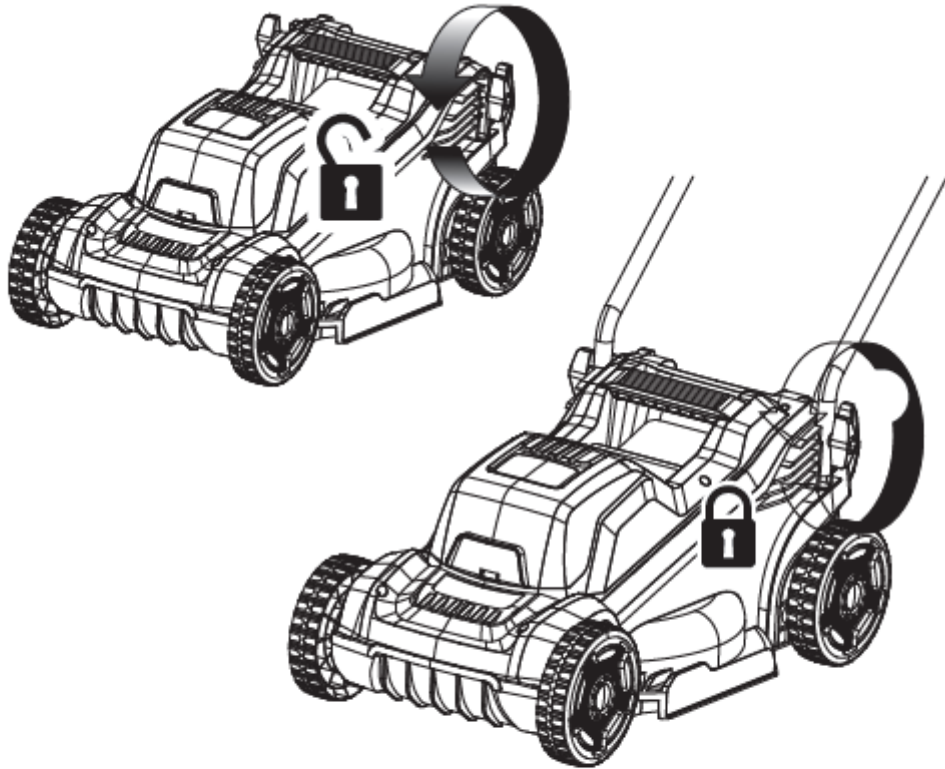

Illustration Start: Närbild av säkerhetsknappen och strömmen på/av strömbrytare eller handtag.



Bygger gräsupsamlarkorgen

1



2

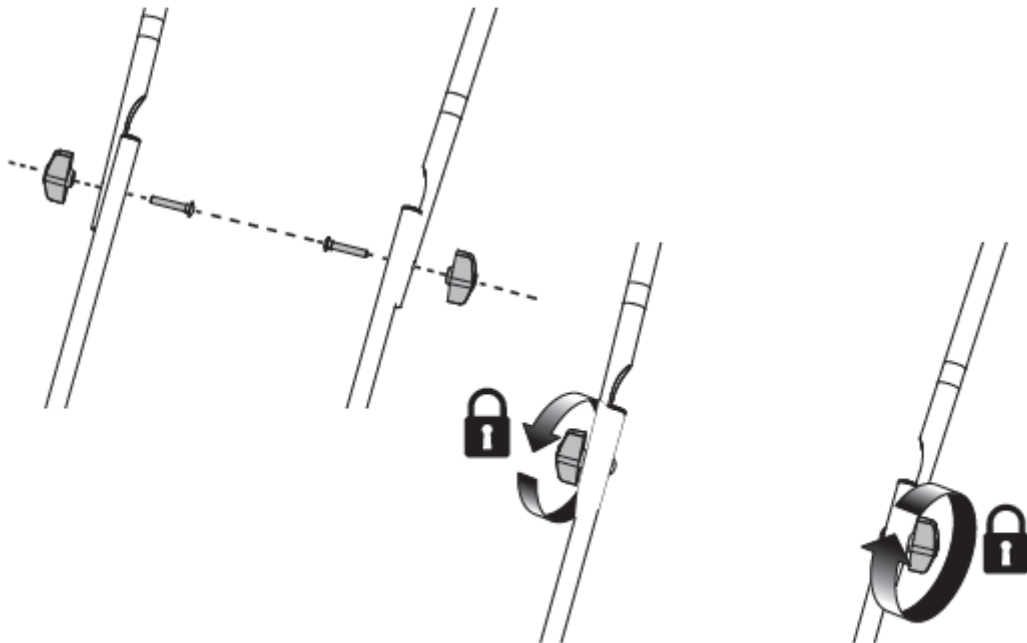

Montering av balkarna

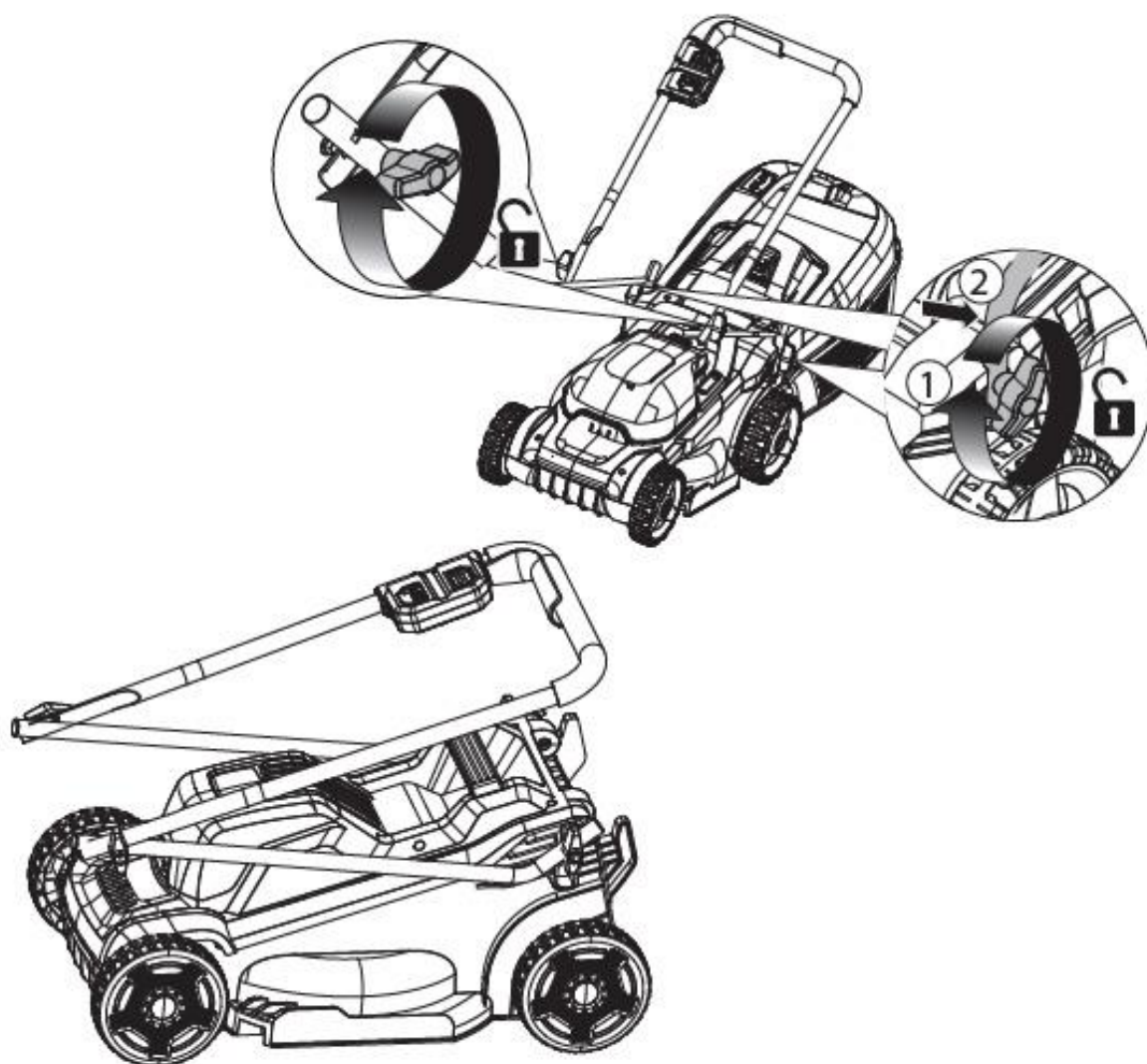

Utrymmesbesparande förvaring

107. Slå på/stänga av enheten

Sätt i batteriet i de medföljande skenorna. Först då kan du använda säkerhetsknappen och strömbrytaren (föregående bild, punkterna 1+2). Enheten startar nu. Om du släpper på/av-knappen slutar enheten att fungera.

Observera: Skärverktyget kan fortfarande gå något.

108. Gräsvårdstips

Här är några tips som hjälper dig att hålla din gräsmatta frisk och säkerställa konsekvent tillväxt: En gräsmatta består av olika typer av gräs. Frekvent klippning främjar tillväxten av gräs, detta resulterar i starka rötter och ett fast grässtrå. Om du klipper gräset sällan kommer kraftigt växande gräs och annat ogräs (som klöver, prästkragar) att utvecklas. Normalhöjden på en gräsmatta är ca 4-5 cm. Endast en tredjedel av den totala höjden bör klippas; Klipp därför 7-8 cm långt gräs till normal höjd.

109. Klipphöjdsjustering

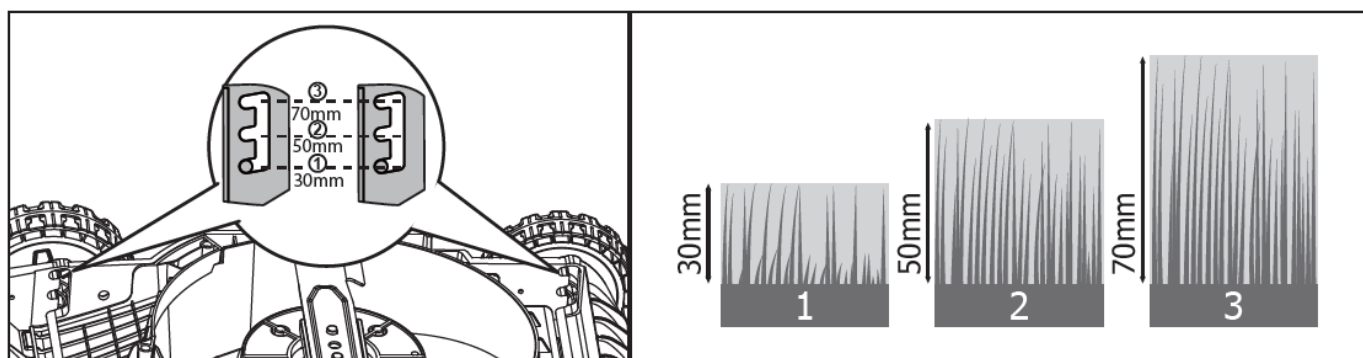

Höjjusteringsspakarna är i huvudsak klipparens två axlar. Om de två axlarna är i de avsedda urtagen kan du välja mellan en gräshöjd på 30 mm i nivå 1 (lägsta nivå), 50 mm i nivå 2 (mellannivå) och 70 mm i nivå 3 (högsta nivå).

För att välja respektive skärnivå, dra axlarna bakåt och för sedan in axlarna till önskad nivå.

110. Förfogande



VARNING!

Gör gamla elverktyg oanvändbara före kassering:

- nätdrivna elverktyg genom att ta ur anslutningskontakten,
- batteridrivna elverktyg genom att ta bort batteriet.



Endast för EU-länder

Kasta inte elverktyg i hushållssoporna! Enligt det europeiska direktivet 2012/19/EG om avfall från elektrisk och elektronisk utrustning och dess implementering i nationell lagstiftning, ska använd elektrisk utrustning samlas in separat och återvinnas på ett miljövänligt sätt. Återvinning av råvaror istället för avfallshantering. Enheten, tillbehören och förpackningen ska återvinnas på ett miljövänligt sätt. Plastdelar är märkta för sorterad återvinning.



VARNING!

Kasta inte uppladdningsbara batterier/batterier i hushållssoporna, i elden eller i vatten. Öppna inte gamla batterier. Uppladdningsbara batterier/batterier ska samlas in, återvinnas eller kasseras på ett miljövänligt sätt.

Endast för EU-länder: Enligt direktiv 2006/66/EC måste defekta eller använda ackumulatorer/batterier återvinnas.



ETT MEDDELANDE

Kontakta din kommun/stad för information om deponeringsmöjligheter.



Återvinning av råvaror istället för avfallshantering.

111. Tekniska data

slättermaskin

tomgångsvarvtal	3400 min ⁻¹
Märkspänning	20V
Arbetsbredd	300 mm
Klipphöjder	30-70 mm
Inställningsalternativ	3
volym Gräsfångarkorg	30 l
Beviljas Ljudeffektnivå (L _{WA})	88,5dB(A) (K = 2,39 dB(A))
Mer mätt Ljudtryck (L _{PA})	77,9dB(A) (K = 3 dB(A))
vibration	2,1 m/s ² (K = 1,5 m/s ²)
Vikt (utan batteri)	9,6 kg

laddare

Märkspänning	230V~, 50Hz
Märkeffekt	140W
laddningsspänning	20,9V
laddström	2,4A
Skyddsklass	III

Batteripaket

Batterityp	Li-jon
Märkspänning	20V
kapacitet	4 Ah
Laddningstid	120 min

112. EU Declaration of Conformity / Declaration of Överensstämmelse

Tillverkare / Tillverkare **FUXTEC GmbH**

Kappstrasse 69, 71083 Herrenberg Tyskland / Tyskland

E-post: info@fuxtec.de Web: www.fuxtec.de

Beteckning / namn batteri gräsklippare / 20V sladdlös Gräsmatta Gräsklippare

Skriv / modell **FX-E1RM20ECO**

EG- direktiv / EG MD-direktivet : 2006/42 / EG
2014/30/EU

Tillämpade standarder / tillämpliga standarder

EN 62841-1:2015+A11

EN IEC 62841-4-3:2021+A11

EN IEC 55014-1: 2021

EN IEC 55014-2: 2021

Vi försäkrar härmed att ovan nämnda maskin är pga Din Design i den version vi marknadsförde grundläggande Säkerhets- och hälsokrav för de listade EG-direktiv är likvärdiga med.

Härmed försäkrar vi att ovan nämnda maskin uppfyller de grundläggande säkerhets- och hälsokrav i de ovan angivna EG-direktiven. Några manipulering eller förändring av maskinen som inte uttryckligen godkänts av oss i förväg gör detta dokument null och ogiltig.

Aufbewahrung der technischen Unterlagen: FUXTEC GmbH • Kappstraße 69 • 71083 Herrenberg •
Tyskland, L. Zirkler, Geschäftsführung

Herrenberg, 8 juni 2024



Leonhard Zirkler FUXTEC GmbH

KAPPSTRASSE 69

71083 HERRENBERG TYSKLAND

POLSKA WERSJA JEZYKOWA

113. Wprowadzenie i bezpieczeństwo

Nigdy nie pozwalaj dzieciom ani osobom niezaznajomionym z tą instrukcją na korzystanie z narzędzia ogrodowego. Dzieci należy nadzorować, aby mieć pewność, że nie bawią się urządzeniem.

Przeznaczenie

Urządzenie to przeznaczone jest wyłącznie do koszenia trawników na terenach prywatnych.

Urządzenie jest zgodne z zaleceniami zawartymi w niniejszej instrukcji obsługi korzystania z dostarczonych opisów i instrukcji bezpieczeństwa. Wszelkie inne zastosowania nie są zamierzone. Niewłaściwe użycie spowoduje utratę gwarancji, a producent zrzeknie się wszelkiej odpowiedzialności. Użytkownik ponosi odpowiedzialność za wszelkie szkody wyrządzone osobom trzecim i ich mieniu. Urządzenie użytkować wyłącznie w stanie technicznym określonym i dostarczonym przez producenta. Nieautoryzowane zmiany w urządzeniu wyłączają odpowiedzialność producenta za powstałe z tego powodu szkody.

Ogólne wskazówki bezpieczeństwa dotyczące elektronarzędzi

OSTRZEŻENIE!

Przeczytaj wszystkie ostrzeżenia i instrukcje dotyczące bezpieczeństwa. Niezastosowanie się do ostrzeżeń i instrukcji dotyczących bezpieczeństwa może spowodować porażenie prądem, pożar i/lub poważne obrażenia.

Zachowaj wszystkie ostrzeżenia i instrukcje dotyczące bezpieczeństwa do wykorzystania w przyszłości.

Termin elektronarzędzie stosowany w instrukcjach bezpieczeństwa odnosi się do elektronarzędzi zasilanych z sieci (z przewodem zasilającym) i elektronarzędzi zasilanych akumulatorowo (bez przewodu zasilającego).

Bezpieczeństwo pracy

- Utrzymuj miejsce pracy w czystości i dobrze oświetlone. Bałagan lub nieoświetlone miejsca pracy mogą prowadzić do wypadków.
- Nie pracuj elektronarzędziem w środowisku wybuchowym zawierającym łatwopalne ciecze, gazy lub pyły. Elektronarzędzia wytwarzają iskry, które mogą spowodować zapalenie pyłu lub oparów.
- Trzymaj dzieci i inne osoby z daleka podczas używania elektronarzędzia. Jeśli coś się rozproszy, możesz stracić kontrolę nad urządzeniem.

Bezpieczeństwo elektryczne

- Wtyczka przyłączeniowa elektronarzędzia musi pasować do gniazdka. Wtyczki nie wolno w żaden sposób modyfikować. Nie używaj przejściówek z uziemionymi elektronarzędziami. Niezmienione wtyczki i pasujące gniazda zmniejszają to Ryzyko porażenia prądem.
- Unikaj fizycznego kontaktu z uziemionymi powierzchniami, takimi jak rury, grzejniki, kuchenki i lodówki. Gdy ciało jest uziemione, istnieje zwiększone ryzyko porażenia prądem.
- Trzymaj elektronarzędzia z dala od deszczu i wilgoci. Dostanie się wody do elektronarzędzia zwiększa ryzyko porażenia prądem.
- Nie używaj kabla do innych celów, do przenoszenia elektronarzędzia, wieszania go lub wyjmowania wtyczki z gniazdka. Trzymaj kabel z dala od źródeł ciepła, oleju, ostrych krawędzi i ruchomych części. Uszkodzone lub splątane kable zwiększają ryzyko porażenia prądem.
- Podczas pracy elektronarzędziem na zewnątrz należy używać wyłącznie przedłużaczy przeznaczonych do użytku na zewnątrz. Zastosowanie jednego do użytku na zewnątrz Stosowanie odpowiedniego przedłużacza zmniejsza ryzyko porażenia prądem.
- Podczas pracy elektronarzędziem na zewnątrz należy używać wyłącznie przedłużaczy przeznaczonych do użytku na zewnątrz. Zastosowanie jednego do użytku na zewnątrz Stosowanie odpowiedniego przedłużacza zmniejsza ryzyko porażenia prądem.

Bezpieczeństwo ludzi

- Bądź uważny, zwracaj uwagę na to, co robisz i rozsądnie podchodź do pracy elektronarzędziem. Nie używaj elektronarzędzia, jeśli jesteś zmęczony lub pod wpływem narkotyków, alkoholu lub leków. Chwila nieuwagi podczas obsługi elektronarzędzia może skutkować poważnymi obrażeniami.
- Zawsze nosić sprzęt ochrony osobistej i okulary ochronne. Noszenie środków ochrony osobistej, takich jak maska przeciwpyłowa, antypoślizgowe obuwie ochronne, kask lub ochronniki słuchu, w zależności od sytuacji w zależności od rodzaju i zastosowania elektronarzędzia, zmniejsza ryzyko obrażeń.
- Unikaj niezamierzonego uruchomienia. Przed podłączeniem elektronarzędzia do źródła zasilania i/lub akumulatora, podniesieniem go lub przenoszeniem należy upewnić się, że elektronarzędzie jest wyłączone. Jeśli przytrzymasz palec podczas przenoszenia elektronarzędzia na włączniku lub podłączaniu urządzenia do prądu, gdy jest ono włączone, może to prowadzić do wypadku.

- Przed włączeniem elektronarzędzia należy usunąć wszelkie narzędzia regulacyjne lub klucze. Narzędzie lub klucz umieszczone w obracającej się części urządzenia może spowodować jego uszkodzenie prowadzić do kontuzji.
- Unikaj nieprawidłowej postawy. Zadbaj o bezpieczeństwo. Przez cały czas stój i utrzymuj równowagę. Pozwala to na lepszą kontrolę elektronarzędzia w nieoczekiwanych sytuacjach.
- Nosić odpowiednią odzież. Nie noś luźnej odzieży ani biżuterii. Trzymaj włosy, odzież i rękawiczki z dala od ruchomych części. Luźna odzież, biżuteria lub długie włosy mogą zostać wciągnięte przez ruchome części.

114. Użycie i obsługa elektronarzędzia

- Nie przeciążaj urządzenia. Do swojej pracy używaj wyznaczonego elektronarzędzia. Dzięki odpowiedniemu elektronarzędziu możesz pracować lepiej i bezpieczniej w określonym zakresie wydajności.
- Nie używaj elektronarzędzia, którego wyłącznik jest uszkodzony. Elektronarzędzie, którego nie można już włączyć ani wyłączyć, jest niebezpieczne i należy je naprawić.
- Odłącz urządzenie i/lub wyjmij baterię przed dokonaniem regulacji urządzenia, wymianą akcesoriów lub odłożeniem urządzenia. Ten środek ostrożności zapobiega niezamierzonemu uruchomieniu elektronarzędzia.
- Nieużywane elektronarzędzia należy przechowywać poza zasięgiem dzieci. Nie pozwalaj na użytkowanie urządzenia osobom, które nie są zaznajomione z nim lub niniejszą instrukcją nie przeczytałem. Elektronarzędzia są niebezpieczne, jeśli są używane przez niedoświadczone osoby.
- Ostrożnie konserwuj elektronarzędzia. Sprawdź, czy części ruchome działają prawidłowo i nie zacinają się, czy części nie są popękane lub uszkodzone w sposób uniemożliwiający działanie elektronarzędzie jest uszkodzone. Przed użyciem urządzenia należy naprawić uszkodzone części. Wiele wypadków jest powodowanych przez źle konserwowane elektronarzędzia.
- Utrzymuj narzędzia tnące ostre i czyste. Starannie konserwowane narzędzia tnące z ostrymi krawędziami tnącymi są mniej podatne na zacięcia i są lżejsze prowadzić.
- Używaj elektronarzędzi, akcesoriów, narzędzi aplikacyjnych itp. zgodnie z niniejszą instrukcją. Należy wziąć pod uwagę warunki pracy i rodzaj wykonywanej czynności. Używanie elektronarzędzi do zastosowań innych niż te, do których są przeznaczone, może spowodować prowadzić do niebezpiecznych sytuacji.

115. Używanie i obsługa narzędzia bezprzewodowego

- Ładuj akumulatory wyłącznie ładowarkami zalecanymi przez producenta. Ładowarka przeznaczona do określonego typu akumulatora stwarza ryzyko pożaru, jeśli jest używana z innymi akumulatorami.
- W elektronarzędziach należy używać wyłącznie akumulatorów przeznaczonych do tego celu. Używanie innych akumulatorów może spowodować obrażenia ciała i ryzyko pożaru.
- Trzymaj nieużywaną baterię z dala od spinaczy biurowych, monet, kluczy, gwoździ, śrub i innych małych metalowych przedmiotów, które mogłyby spowodować zwarcie styków. Zwarcie pomiędzy stykami akumulatora może spowodować oparzenia lub spowodować pożar.
- W przypadku nieprawidłowego użytkowania może nastąpić wyciek płynu z akumulatora. Unikaj z nim kontaktu. W razie przypadkowego kontaktu splukać wodą. Jeśli płyn dostanie się do oczu, należy zwrócić się o dodatkową pomoc lekarską. Wyciekający płyn z baterii może powodować podrażnienie skóry lub spowodować oparzenia.

116. Ogólne wskazówki dotyczące bezpieczeństwa

- Dla własnego bezpieczeństwa i bezpieczeństwa innych osób, przed użyciem urządzenia przeczytaj niniejszą instrukcję obsługi i zawarte w niej wskazówki dotyczące bezpieczeństwa. Proszę zachować instrukcję obsługi i zachowaj instrukcje bezpieczeństwa do późniejszego wykorzystania każde zastosowanie pod ręką.
- Przekazać instrukcję obsługi wraz z urządzeniem w przypadku zmiany właściciela.
- Osoby obsługujące urządzenie nie mogą znajdować się pod wpływem środków odurzających (np. alkoholu, narkotyków lub leków).
- Urządzenie należy obsługiwać wyłącznie w sposób zalecany i dostarczony przez producenta stan techniczny. Nieautoryzowane zmiany w urządzeniu wyłączają odpowiedzialność producenta za powstałe z tego powodu szkody.
- Używaj urządzenia wyłącznie przy świetle dziennym lub przy dobrym sztucznym oświetleniu.
- Używaj urządzenia wyłącznie przy suchej pogodzie. Trzymaj go z dala od deszczu i wilgoci. Dostanie się wody do urządzenia zwiększa ryzyko porażenia prądem.
- Wyłącz urządzenie i wyjmij baterię w następujących sytuacjach:
 - ♦ jeśli urządzenie pozostanie bez nadzoru;
 - ♦ przed sprawdzeniem, czyszczeniem lub wykonaniem jakichkolwiek innych prac na urządzeniu;
 - ♦ jeśli urządzenie zacznie nadmiernie wibrować.

Przed użyciem

- Przed rozpoczęciem pracy należy zapoznać się z urządzeniem, jego funkcjami i sterowaniem.
- Przed użyciem i po uderzeniu sprawdź urządzenie pod kątem oznak zużycia lub uszkodzeń.
- Nie używaj urządzenia, którego włącznik jest uszkodzony i nie można go już włączyć ani wyłączyć.
- Sprawdź, czy wszystkie nakrętki, śruby i wkręty są dokręcone, aby zapewnić bezpieczne działanie urządzenia.
- Nigdy nie używaj urządzenia z uszkodzonymi lub brakującymi częściami. Zleć ich naprawę lub w razie potrzeby wymianę wykwalifikowanemu specjaliście lub specjalistycznemu warsztatowi.
- Podczas pracy z urządzeniem lub na nim należy zawsze nosić solidne buty, długie spodnie i odpowiedni sprzęt ochrony osobistej (okulary ochronne, ochronniki słuchu, antypoślizgowe rękawice robocze itp.). Noszenie środków ochrony osobistej zmniejsza ryzyko obrażeń.

Po wdrożeniu

Nie włączaj urządzenia, gdy w bezpośrednim sąsiedztwie znajdują się ludzie (zwłaszcza dzieci) lub zwierzęta. Upewnij się, że dzieci nie bawią się urządzeniem.

Jeśli zauważysz, że w pobliżu znajdują się ludzie (zwłaszcza dzieci) lub zwierzęta, przerwij pracę. Praca na stromych zboczach może być niebezpieczna. Upewnij się, że masz stabilną stopę i koś powoli. Zawsze koś w poprzek zbocza, a nie w górę i w dół. Zachowaj szczególną ostrożność podczas zmiany kierunku. Istnieje ryzyko przewrócenia się!

Nie kosić na stromych zboczach. Zachowaj szczególną ostrożność podczas cofania się podczas koszenia i ciągnięcia kosiarki do siebie.

Nie przechylaj kosiarki podczas włączania silnika.

Zachowaj bezpieczną odległość wskazaną przez ramę uchwytu.

Nie włączaj silnika, dopóki stopy nie znajdą się w bezpiecznej odległości od listwy tnącej. Zachowaj ostrożność i nie sięgaj do obracającej się listwy tnącej. Wyłącz kosiarkę przed przewróceniem lub transportem, na przykład na trawnik lub po ścieżce. Nigdy nie przejeżdżaj po żwirze, gdy silnik jest uruchomiony. Istnieje ryzyko uderzenia kamieniami!

Przed podniesieniem lub transportem kosiarki wyłącz silnik, wyjmij kluczyk zabezpieczający i poczekaj do momentu zatrzymania się listwy tnącej. Nie reguluj wysokości koszenia, dopóki silnik nie zostanie wyłączony, a listwa tnąca się nie zatrzyma. Nigdy nie otwieraj klapy rozładunkowej przy pracującym silniku. Przed zdjęciem kosza na trawę wyłącz silnik i poczekaj, aż listwa tnąca zatrzyma się. Po opróżnieniu kosza na trawę ostrożnie zamocuj go ponownie i upewnij się, że kosz na trawę jest dobrze przymocowany do kosiarki. Jeśli to możliwe, nie koś mokrej trawy. Nie pracuj narzędziem ogrodowym w środowisku zagrożonym wybuchem, w którym występują łatwopalne ciecze, gazy lub pyły. Przerywając pracę, nigdy nie zostawiaj urządzenia bez nadzoru i przechowuj je w bezpiecznym miejscu.

Po użyciu

Wyłącz urządzenie i wyjmij akumulator z kosiarki . Następnie umieść urządzenie w bezpiecznym miejscu.

Nie przechowuj urządzenia w zasięgu dzieci. Upewnij się, że szczeliny wentylacyjne w urządzeniu są czyste.

Aby mieć pewność, że kosiarka jest w bezpiecznym stanie, należy dokręcić wszystkie nakrętki, śruby i wkręty.

Często sprawdzaj kosz na trawę pod kątem zużycia i uszkodzeń.

Używaj wyłącznie listwy tnącej przeznaczonej dla tej kosiarki.

Postępuj zgodnie z dołączoną instrukcją instalacji i wcześniej wyjmij baterię.

Naprawy zlecaj wyłącznie wykwalifikowanemu technikowi lub centrum serwisowemu.

117. Instrukcje bezpieczeństwa ładowarki

- Trzymaj ładowarkę z dala od deszczu i wilgoci. Dopuszczenie wody do ładowarki zwiększa ryzyko porażenia prądem.

- Utrzymuj ładowarkę w czystości. Istnieje ryzyko porażenia prądem wskutek zanieczyszczenia.

- Przed każdym użyciem sprawdź ładowarkę, kabel i wtyczkę. Nie używaj ładowarki, jeśli zauważysz jakiegokolwiek uszkodzenia. Nie otwieraj samodzielnie ładowarki i zlecaj jej naprawę wyłącznie wykwalifikowanemu personelowi specjalistycznemu i wyłącznie przy użyciu oryginalnych części zamiennych.

Uszkodzone ładowarki, kable i wtyczki zwiększają ryzyko porażenia prądem.

- Nie umieszczaj przedmiotów na ładowarce ani nie kładź jej na miękkich powierzchniach. Istnieje ryzyko pożaru.

- Zawsze sprawdzaj, czy napięcie sieciowe odpowiada napięciu wskazanemu na tabliczce znamionowej ładowarki.

- Nigdy nie używaj ładowarki, jeśli kabel, wtyczka lub samo urządzenie są uszkodzone na skutek czynników zewnętrznych. Zabierz ładowarkę do najbliższego specjalistycznego warsztatu.

- W żadnym wypadku nie otwieraj ładowarki. W przypadku awarii należy oddać go do specjalistycznego warsztatu.

118. Instrukcje bezpieczeństwa dotyczące akumulatorów litowo-jonowych

- Nie otwieraj akumulatora. Istnieje ryzyko zwarcia.
- Chronić akumulator przed wysoką temperaturą, np. B. także od ciągłego narażenia na światło słoneczne, ogień, wodę i wilgoć. Istnieje ryzyko eksplozji.
- Jeżeli akumulator jest uszkodzony lub niewłaściwie używany, mogą wydobywać się opary. Zapewnij świeże powietrze i w przypadku wystąpienia jakichkolwiek objawów skonsultuj się z lekarzem. Opary mogą podrażniać drogi oddechowe.
- W przypadku nieprawidłowego użytkowania może nastąpić wyciek płynu z akumulatora. Unikaj z nim kontaktu. W razie przypadkowego kontaktu splukać wodą. Jeśli płyn dostanie się do oczu, należy zwrócić się o dodatkową pomoc lekarską. Wyciekający płyn z baterii może powodować podrażnienie skóry lub spowodować oparzenia.
- Używaj wyłącznie oryginalnych baterii zgodnych z tabliczką znamionową elektronarzędzia określone napięcie. Podczas korzystania z innych baterii, takich jak imitacje, baterie regenerowane lub baterie innych producentów, istnieje ryzyko obrażeń i szkód materialnych w wyniku eksplozji baterii.
- Napięcie akumulatora musi odpowiadać napięciu ładowania akumulatora w ładowarce. W przeciwnym razie istnieje ryzyko pożaru i eksplozji.
- Ładuj akumulatory wyłącznie ładowarkami zalecanymi przez producenta. Ładowarka przeznaczona do określonego typu akumulatora stwarza ryzyko pożaru, jeśli jest używana z innymi akumulatorami.
- Akumulator może zostać uszkodzony ostrymi przedmiotami, takimi jak gwoździe lub śrubokręty, lub siłą zewnętrzną. Może wystąpić wewnętrzne zwarcie, w wyniku czego akumulator może się spalić, dymić, eksplodować lub przegrzać.

119. Instrukcje bezpieczeństwa na kosiarce



Ostrzeżenie Niebezpieczeństwo: trzymaj ręce i stopy z dala od



Trzymaj ludzi w odległości co najmniej 15 m od powierzchni roboczej.
Dalej ze strony latających części



Proszę nosić okulary ochronne i ochronniki słuchu.



Uwaga: Po wyłączeniu silnika nóż/
nie wolno go lekko pracować.



Przed użyciem kosiarki przeczytaj uważnie instrukcję
Poprzez. Nie wystawiaj kosiarki na działanie deszczu i wilgoci.



Przed jakąkolwiek konserwacją lub pracą przy kosiarce należy wyjąć
klucz zabezpieczający. Zalecamy również wyjęcie baterii przed
wykonaniem tych czynności.

120. Prezentacja

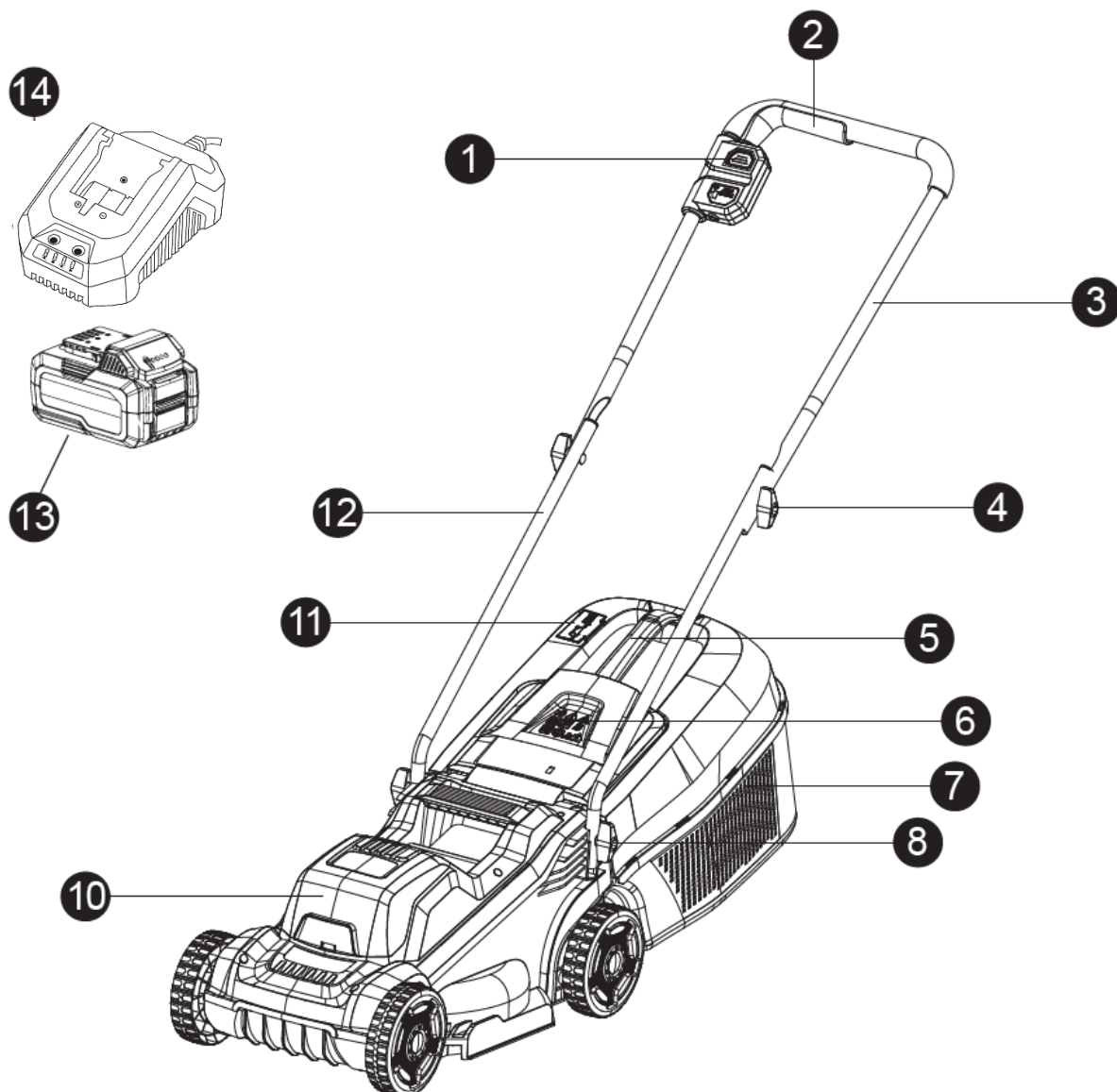

Ilustracja: kosiarka

- | | |
|-----------------------------|--|
| 1. Wyłącznik bezpieczeństwa | 10. Pokrywa komory akumulatora |
| 2. Uchwyt przepustnicy | 11. Wskaźnik poziomu napełnienia kosza |
| 3. Belka górna na trawę | 12. Dolny dźwigar |
| 4. Śruby skrzydełkowe | 13. Akumulator |
| 5. Uchwyt kosza na trawę | 14. Ładowarka |
| 6. Osłona kosza na trawę | |
| 7. Kosz na trawę | |

8. Mocowanie dolnego dźwigara

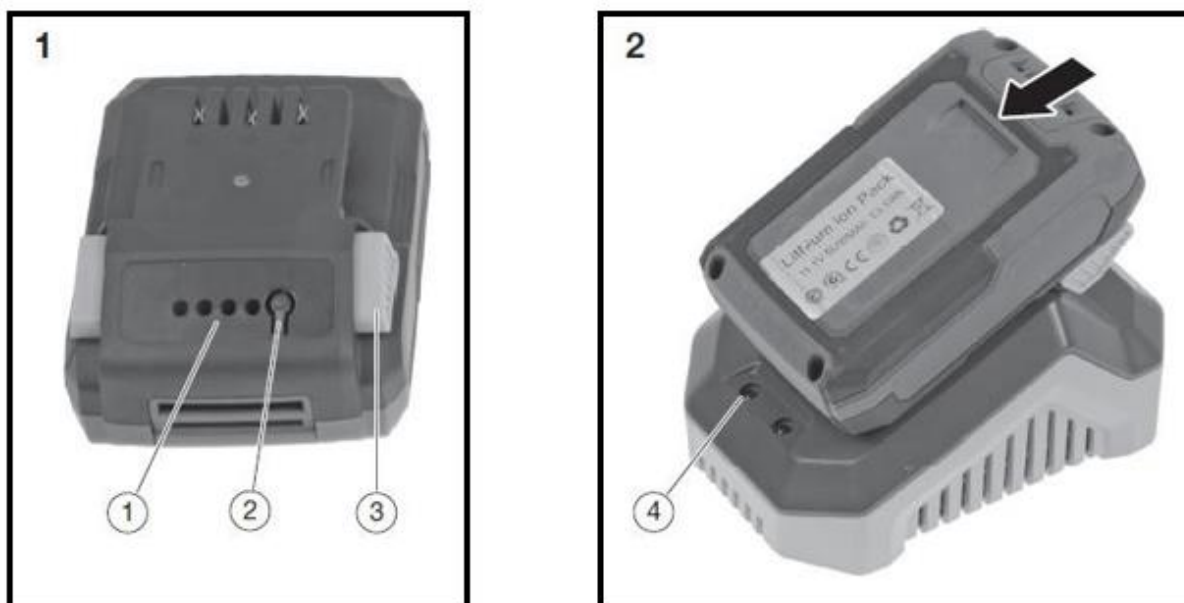

Ilustracje: Bateria i ładowarka (ładowarka pokazana po prawej stronie zakres dostawy wliczony w cenę)

1. Wskaźnik poziomu baterii/ akumulatora
2. Naciśnij przycisk, aby wyświetlić ładowność
3. Przycisk blokady (zatrząsa się po włożeniu do ładowarki lub kosiarki)
punkt 4 na prawym zdjęciu)

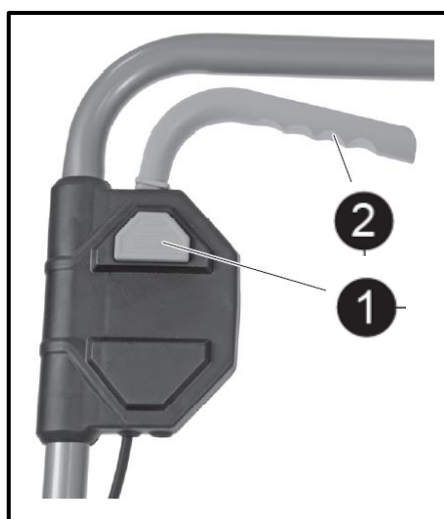

Ilustracja Początek: zbliżenie przycisku bezpieczeństwa i włączenia/wyłączenia zasilania

wyłącznik lub uchwyt.

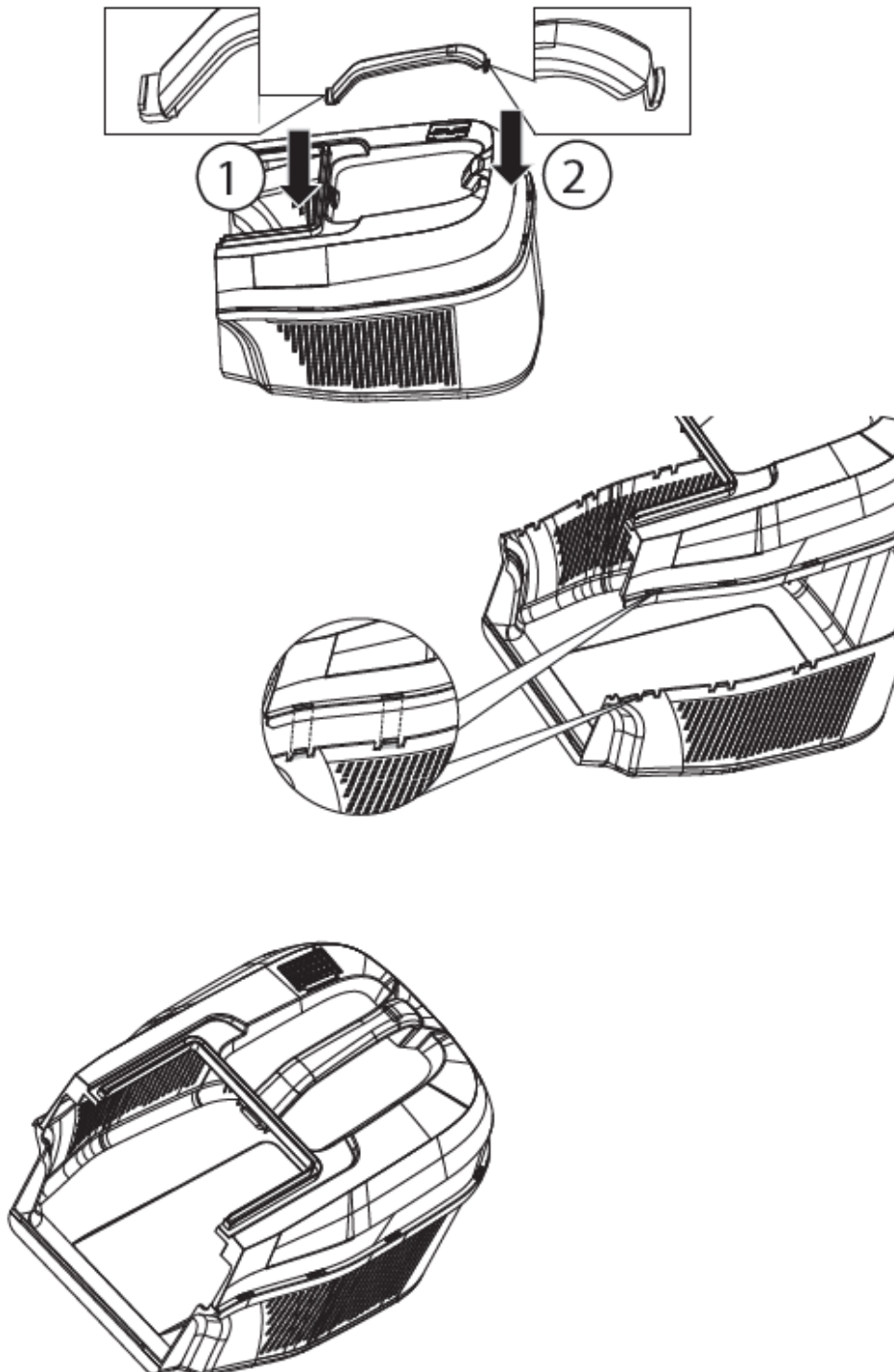

Budowa kosza na trawę

1

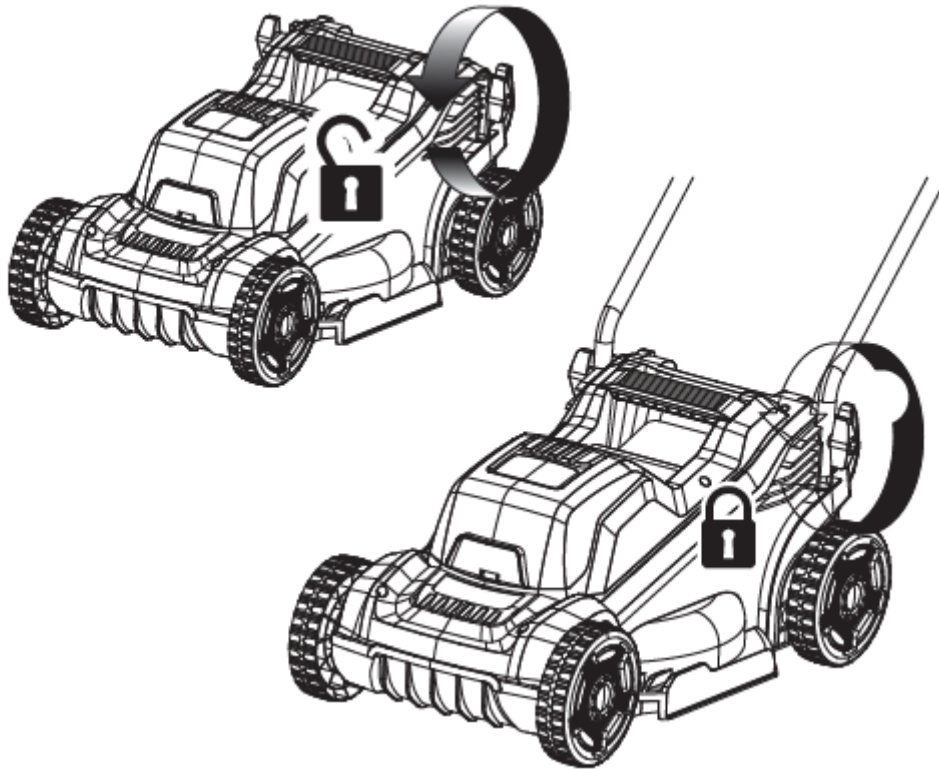

2

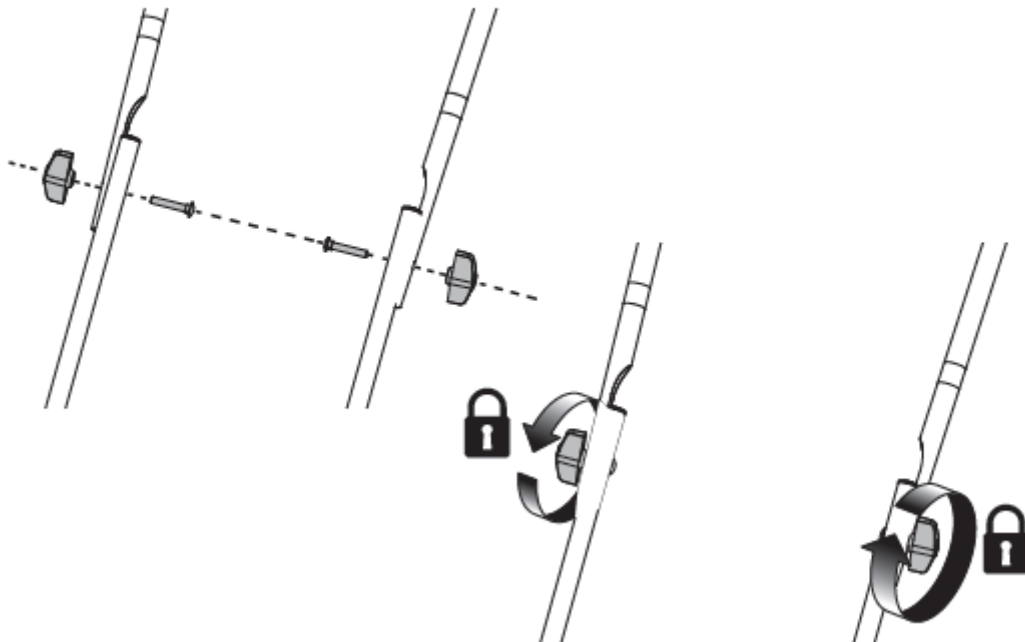

Instalowanie dźwigarów

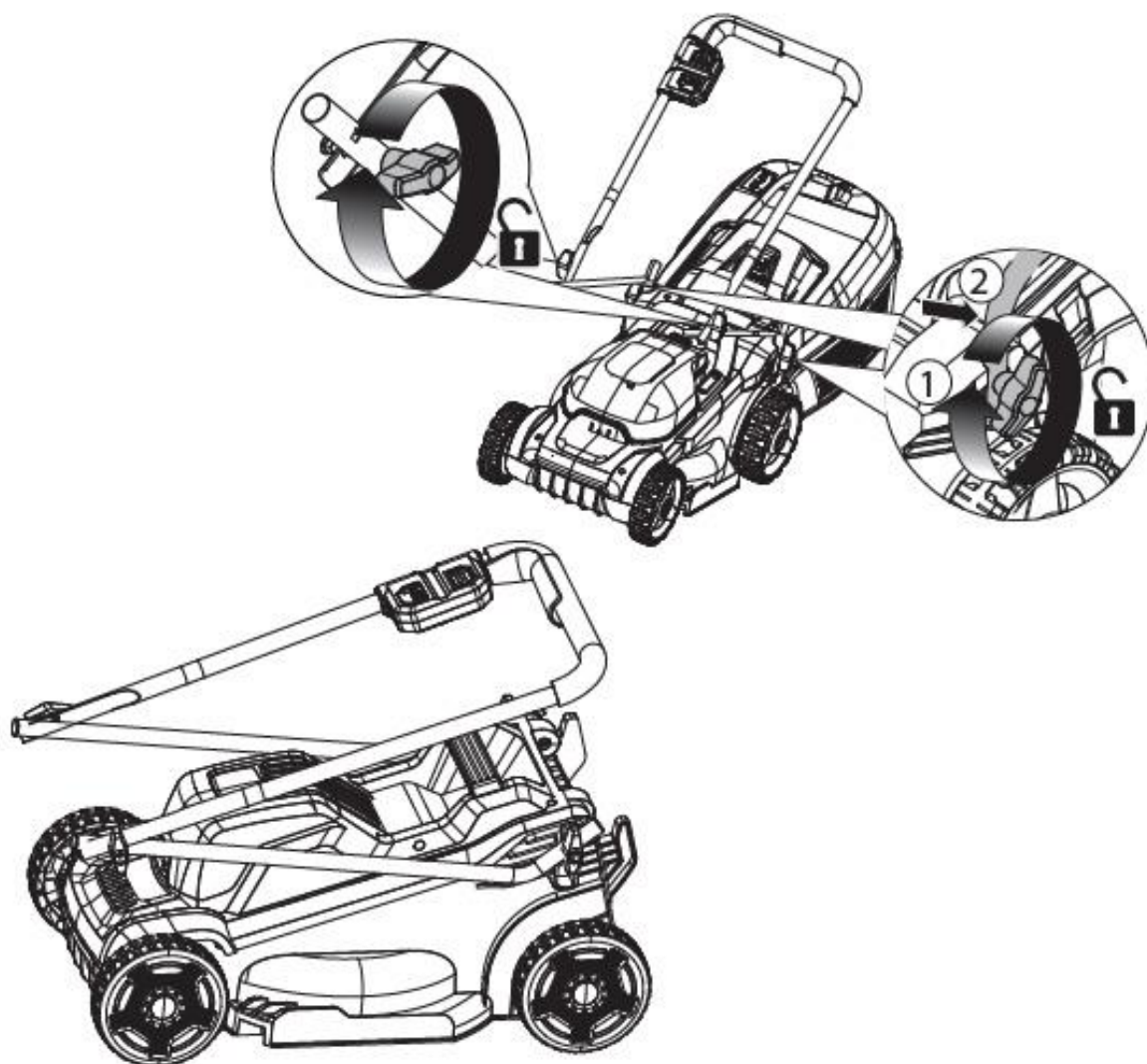

Oszczędność miejsca

121. Włącz/wyłącz urządzenie

Włóż akumulator do dostarczonych szyn. Dopiero wtedy można uruchomić przycisk bezpieczeństwa i włącznik/wyłącznik (poprzednia ilustracja, punkty 1+2). Urządzenie zostanie teraz uruchomione. Jeśli zwolnisz włącznik/wyłącznik, urządzenie przestanie działać.

Uwaga: Narzędzie tnące może nadal lekko pracować.

122. Wskazówki dotyczące pielęgnacji trawnika

Oto kilka wskazówek, które pomogą Ci utrzymać trawnik w zdrowiu i zapewnić równomierny wzrost: Trawnik składa się z różnych rodzajów trawy. Częste koszenie sprzyja wzrostowi trawy, skutkuje to mocnymi korzeniami i mocnym źdźbłem trawy. Jeśli trawę kosisz rzadko, rozwiną się silnie rosnące trawy i inne chwasty (takie jak koniczyna, stokrotki). Normalna wysokość trawnika wynosi około 4-5 cm. Należy kosić tylko jedną trzecią całkowitej wysokości; Dlatego przytnij trawę o długości 7-8 cm do normalnej wysokości.

123. Regulacja wysokości cięcia

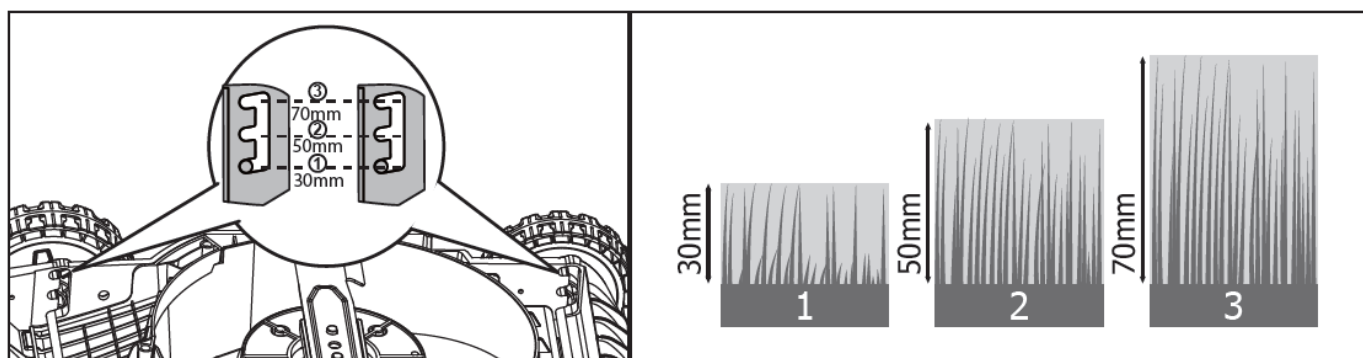

Dźwignie regulacji wysokości stanowią zasadniczo dwie osie kosiarki. Jeśli obie osie znajdują się w wyznaczonych wgłębieniach, możesz wybrać wysokość trawy wynoszącą 30 mm na poziomie 1 (najniższy poziom), 50 mm na poziomie 2 (środkowy poziom) i 70 mm na poziomie 3 (najwyższy poziom).

Aby wybrać odpowiedni poziom cięcia, pociągnij osie do tyłu, a następnie włóż osie dożądanego poziomu.

124. Sprzedaż



OSTRZEŻENIE!

Przed wyrzuceniem starego elektronarzędzia należy uniemożliwić jego użycie:

- elektronarzędzia zasilane sieciowo po wyjęciu wtyczki przyłączeniowej,
- elektronarzędzi zasilanych akumulatorowo poprzez wyjęcie akumulatora.



Tylko dla krajów UE

Nie wyrzucaj elektronarzędzi do śmieci domowych! Zgodnie z Dyrektywą Europejską 2012/19/WE w sprawie zużytego sprzętu elektrycznego i elektronicznego oraz jej implementacją do prawa krajowego, zużyty sprzęt elektryczny należy zbierać selektywnie i poddawać recyklingowi w sposób przyjazny dla środowiska. Odzysk surowców zamiast utylizacji odpadów. Urządzenie, akcesoria i



opakowanie należy poddać recyklingowi w sposób przyjazny dla środowiska. Części plastikowe są przeznaczone do sortowania i recyklingu.



OSTRZEŻENIE!

Nie wrzucaj akumulatorów/baterii do śmieci domowych, do ognia lub do wody. Nie otwieraj starych baterii. Akumulatory/baterie należy zbierać, poddawać recyklingowi lub utylizować w sposób przyjazny dla środowiska.

Tylko dla krajów UE: Zgodnie z dyrektywą 2006/66/WE uszkodzone lub zużyte akumulatory/baterie należy poddać recyklingowi.



UWAGA

Aby uzyskać informacje na temat możliwości utylizacji, należy skontaktować się z gminą/miastem.



Recykling surowców zamiast utylizacji odpadów.

125. Dane techniczne

kosiarka

prędkość biegu jałowego	3400 min ⁻¹
Napięcie znamionowe	20 V
Szerokość robocza	300 mm
Wysokości cięcia	30-70mm
Ustawianie opcji	3
tom Kosz na trawę	30l
Nadany Poziom mocy akustycznej (LWA)	88,5 dB(A) (K = 2,39 dB(A))
Bardziej miarowe Ciśnienie akustyczne (LPA)	77,9 dB(A) (K = 3 dB(A))
wibracja	2,1 m/s ² (K = 1,5 m/s ²)
Waga (bez akumulatora)	9,6 kg

rumak

Napięcie znamionowe	230 V~, 50 Hz
Moc znamionowa	140 W
napięcie ładowania	20,9 V
prąd ładowania	2,4A
Klasa ochrony	III

Pakiet akumulatorów

Typ baterii	litowo-jonowy
Napięcie znamionowe	20 V
pojemność	4Ach
Czas ładowania	120 minut

126. Deklaracja zgodności UE / Deklaracja Konformizm

Producent/Wytwórca **FUXTEC GmbH**
Kappstrasse 69, 71083 Herrenberga Niemcy / Niemcy
E-mail: info@fuxtec.de Sieć: www.fuxtec.de

Oznaczenie / nazwa Kosiarka akumulatorowa / akumulatorowa 20V Trawnik Kosiarka

Typ / model **FX-E1RM20ECO**

Dyrektywa WE / WE Dyrektywa MD : 2006 / 42 / WE
2014/30/UE

Zastosowane normy / obowiązujące standardy

EN 62841-1:2015+A11
EN IEC 62841-4-3:2021+A11
EN IEC 55014-1: 2021
EN IEC 55014-2: 2021

Oświadczamy, że w/w maszyna jest przedmiotem Twój Projekt w wersji, którą wprowadziliśmy na rynek podstawowy Wymagania dotyczące bezpieczeństwa i zdrowia osób wymienionych Dyrektywa WE są równoważne.

Niniejszym oświadczamy, że wyżej wymieniona maszyna spełnia wymagania niezbędny wymagania bezpieczeństwa i ochrony zdrowia zawarte w wyżej wymienionych dyrektywach WE. Każdy manipulacja lub zmiana maszyny nie będąca wyraźnie autoryzowana przez nas z góry czyni niniejszy dokument nieważnym i próżnia.

Aufbewahrung der technischen Unterlagen: FUXTEC GmbH • Ulica Kappska 69 • 71083 Herrenberg • Niemcy, L. Zirkler, Zarządzanie majątkiem

Herrenberga, 8 czerwca 2024 r



Leonharda Zirklera FUXTEC GmbH

KAPPSTRASSE 69

71083 HERRENBERGA NIEMCY



FUXTEC GmbH
Kappstraße 69
71083 Herrenberg | Germany
www.fuxtec.com | info@fuxtec.com



www.FUXTEC.com