

Pergola bioclimatique autoportée
Standalone louvred pergola
Bioklimatische freistehende Pergola
Zelfdragende bioklimatologische pergola
Pérgola bioclimática autoportante
Pérgula bioclimática autossustentável
Pergola bioclimatica autoportante

3000 x 4000 x 2510 mm

Ⓕ Notice de montage
ⒼⒹ Assembly instructions
Ⓓ Montageanleitung
ⒼⓃ Montage-instructies

Ⓔ Instrucciones de montaje
Ⓖ Instruções de montagem
Ⓖ Istruzioni di montaggio

RECOMMANDATIONS

Notice à conserver pendant toute la durée de vie du produit.

Selon l'emplacement et la surface, l'installation d'une pergola peut être soumise à une déclaration préalable de travaux ou une demande de permis de construire. Vérifier la réglementation en vigueur avant l'installation.

Lire attentivement la notice avant de procéder au montage, s'assurer qu'aucune pièce n'est endommagée ou manquante. La pergola doit être installée dans un environnement adapté, sur une fondation stable et nivelée, telle une dalle béton ou des plots béton de 50 x 50 x (P)60 cm au niveau de chaque poteau. Veiller à ancrer la pergola au sol à l'aide des chevilles de fixation fournies.

Le montage de ce produit nécessite au moins deux personnes.

Assembler toutes les pièces en suivant les instructions de ce manuel et ne sauter aucune étape.

Traiter les pièces avec un soin extrême avant et pendant le montage et les poser avec précaution sur le sol, éviter de marcher dessus ou d'y placer des objets. Il est recommandé d'installer la pergola par temps sec.

En cas de non-respect des recommandations de montage, la garantie ne pourra être appliquée.

CONSEILS D'UTILISATION

En cas de fortes intempéries et de chute de neige, ouvrir les lames à la verticale pour protéger la pergola. Cette pergola peut supporter de fortes pluies, mais nous ne pouvons garantir une étanchéité à 100%. Ne pas monter sur le toit de la pergola. Aucune modification ne peut être apportée au produit. Les produits modifiés par l'utilisateur ne seront pas couverts par la garantie. En cas de mauvaise utilisation du produit, nous ne pourrions être tenus responsables des dommages ou blessures causés.

GARANTIE DU PRODUIT

La garantie ne pourra s'appliquer qu'en cas de respect des conseils de montage, d'utilisation et d'entretien. La garantie ne couvre pas :

- L'usure normale du produit
- La perte ou la casse de toute pièce lors du déballage et/ou de l'installation
- Le vandalisme
- Les conditions climatiques extrêmes : vents forts, tempêtes, grêle, neige, inondations, foudre...

ENTRETIEN DU PRODUIT

Un entretien régulier du produit est recommandé pour assurer sa longévité.

- Laver la pergola 1 à 2 fois par an à l'eau douce à l'aide d'une éponge ou d'un chiffon. Ne pas utiliser un produit agressif ou un support abrasif.
- Vérifier le serrage des vis régulièrement (au moins 1 fois par an).
- Huiler les pièces de quincaillerie régulièrement (au moins 1 fois par an).
- Veiller à ce que rien ne gêne l'écoulement des eaux dans les gouttières (feuilles, branches...).
- Enlever l'eau qui pourrait stagner autour des pieds de la pergola (soulever les protections).

RECOMMENDATIONS

This installation guide must be kept during the product lifetime.

The construction of this pergola may be subject to a building permit, it depends on the location and the surface area. Please check the local regulation before installation.

Read carefully the instructions before proceeding to the installation, make sure any component is neither missing nor damaged. The pergola must be installed in a suitable environment, on a stable and level ground, such as a concrete slab or concrete pads of 50 x 50 x (D)60 cm at each post. Make sure to anchor the pergola to the ground using the fixing plugs provided. The installation of this product must be done with 2 people at least.

Follow the instructions to assembly all the parts, without skipping any step.

Be careful with all the pieces before and during the installation, lay them carefully on the floor, avoid stepping on them or placing any object on them. We recommend installing the pergola in dry weather. The product warranty cannot be applied in case of non-compliance with the installation recommendations.

PRECAUTION FOR USE

We highly recommend opening the louvers in case of strong wind or snow. This pergola withstands heavy rain but we cannot guarantee it will 100% waterproof. Do not climb on the roof. No change can be made to the product. In case of any change, the product warranty is no longer valid. In case of misuse of the product, we cannot be held responsible for any damage or injury caused.

PRODUCT WARRANTY

The warranty can only apply whether the installation, use and maintenance are observed. The warranty does not cover :

- Normal wear of the product
- Loss or breakage of any part during unpacking and/or installation
- Vandalism
- Extreme weather conditions: strong winds, storms, hail, snow, floods, lightning...

PRODUCT MAINTENANCE

Regular maintenance of the product is recommended to maximize the product lifetime.

- Wash the product once or twice a year with water and a soft cloth. Do not use aggressive product or abrasive support.
- Check the tightness of the screws (at least once a year).
- Oil the hardware parts regularly (at least once a year).
- Make sure the flow of water in the gutters is not obstructed by any leaf, branch...
- Remove the stagnate water around the feet of the pergola.

EMPFEHLUNGEN

Diese Anleitung sollte während der gesamten Lebensdauer des Produkts aufbewahrt werden. Je nach Standort und Fläche kann für die Installation einer Pergola eine vorherige Bauanmeldung oder ein Antrag auf Baugenehmigung erforderlich sein. Überprüfen Sie vor der Einrichtung die geltenden Vorschriften. Lesen Sie die Anleitung vor der Montage aufmerksam durch und vergewissern Sie sich, dass keine Teile beschädigt sind oder fehlen. Die Pergola muss in einer geeigneten Umgebung auf einem stabilen und ebenen Untergrund wie einer Betonplatte oder Betonklötzen mit den Maßen 50 x 50 x (T)60 cm an jedem Pfosten aufgestellt werden. Achten Sie darauf, dass die Pergola mit den mitgelieferten Dübeln im Boden verankert wird. Um dieses Produkt aufzubauen, sind mindestens zwei Personen erforderlich. Bauen Sie alle Teile gemäß den Anweisungen in dieser Anleitung zusammen und lassen Sie keinen Schritt aus. Behandeln Sie die Bauteile mit äußerster Sorgfalt vor und während der Montage und legen Sie sie vorsichtig auf den Boden. Vermeiden Sie es, darauf zu treten oder Gegenstände darauf abzustellen. Es wird empfohlen, die Pergola bei trockenem Wetter aufzubauen. Bei Nichteinhaltung der Montageempfehlungen, kann die Garantie nicht in Anspruch genommen werden.

NUTZUNGSHINWEISE

Bei starkem Unwetter und Schneefall sollten Sie die Lamellen senkrecht öffnen, um die Pergola zu schützen. Diese Pergola kann starken Regenfällen ausgesetzt werden, aber wir können keine 100%ige Wasserdichtigkeit garantieren. Steigen Sie nicht auf das Dach der Pergola. Es dürfen keine Veränderungen am Produkt vorgenommen werden. Produkte, die vom Nutzer verändert wurden, fallen nicht unter die Garantie. Bei unsachgemäßer Verwendung des Produktes können wir nicht für Schäden oder Verletzungen haftbar gemacht werden.

PRODUKTGARANTIE

Die Garantie kann nur dann in Anspruch genommen werden, wenn die Montage-, Gebrauchs- und Pflegehinweise beachtet werden. Die Garantie deckt nicht ab:

- Den normalen Verschleiß des Produkts.
- Den Verlust oder Bruch von Bauteilen während des Auspackens und/oder dem Aufbau.
- Vandalismus
- Extreme Wetterbedingungen: starke Winde, Stürme, Hagel, Schnee, Überschwemmungen, Blitzschlag...

PRODUKTPFLEGE

Eine regelmäßige Pflege des Produkts wird empfohlen, um seine Langlebigkeit zu gewährleisten.

- Waschen Sie die Pergola ein- bis zweimal pro Jahr mit Süßwasser und einem Schwamm oder Tuch. Verwenden Sie keine scheuernden oder aggressiven Reinigungsmittel.
- Überprüfen Sie regelmäßig (mindestens 1-mal pro Jahr), ob die Schrauben festsitzen.
- Ölen Sie die Beschläge regelmäßig (mindestens 1-mal pro Jahr).
- Achten Sie darauf, dass nichts den Wasserabfluss in den Regenrinnen behindert (Blätter, Äste...).
- Entfernen Sie Wasser, das um die Füße der Pergola stehen bleiben könnte (heben Sie die Schutzvorrichtungen an).

AANBEVELINGEN

Bewaar deze instructies tijdens de gehele levensduur van het product.

Afhankelijk van de locatie en de oppervlakte kan de installatie van een pergola onderworpen zijn aan een meldingsplicht of de aanvraag van een bouwvergunning. Controleer vóór de installatie de geldende voorschriften in uw regio.

Lees aandachtig de instructies alvorens de pergola te installeren en controleer of er geen onderdelen beschadigd zijn of ontbreken. De pergola moet worden geïnstalleerd in een geschikte omgeving, op een stabiele, vlakke ondergrond, zoals een betonnen plaat of betonblokken van 50 x 50 x (D)60 cm bij elke paal. Veranker de pergola in de grond met de meegeleverde bevestigingspluggen. Er zijn minstens twee personen nodig om dit product te monteren. Monteer alle onderdelen volgens de instructies in deze handleiding en sla geen stappen over. Behandel de onderdelen met uiterste zorg vóór en tijdens de montage en leg ze voorzichtig op de grond, stap er niet op en plaats er geen voorwerpen op. Wij raden aan de pergola bij droog weer te installeren. Als de montage-instructies niet nageleefd zijn, vervalt de garantie.

AANBEVELINGEN VOOR GEBRUIK

Bij zwaar weer of sneeuwval de lamellen verticaal openen om de pergola te beschermen. Deze pergola is bestand tegen zware regenval, maar wij kunnen geen 100% waterdichtheid garanderen. Klim niet op het dak van de pergola. Aan het product mogen geen wijzigingen worden aangebracht. Door de gebruiker gewijzigde producten vallen niet meer onder de garantie. Bij verkeerd gebruik van het product kunnen wij niet aansprakelijk worden gesteld voor eventuele schade of letsel.

PRODUCTGARANTIE

De garantie geldt alleen als de montage-, gebruiks- en onderhoudsvoorschriften zijn opgevolgd. De garantie dekt niet:

- Normale slijtage
- Verlies of breuk van een onderdeel tijdens het uitpakken en/of installeren
- Vandalisme
- Extreme weersomstandigheden: harde wind, storm, hagel, sneeuw, overstroming, bliksem, enz.

ONDERHOUD VAN HET PRODUCT

Regelmatig onderhoud van het product is nodig om de levensduur te garanderen.

- Was de pergola één of twee keer per jaar met schoon water met een spons of doek. Gebruik geen agressieve of schurende middelen.
- Controleer regelmatig (minstens één keer per jaar) of de schroeven goed vastzitten.
- Smeer de metalen onderdelen regelmatig (minstens één keer per jaar).
- Zorg ervoor dat niets de waterafloop in de goten belemmert (bladeren, takken, enz.).
- Verwijder eventueel stilstaand water rond de poten van de pergola (til de deksels op).

RECOMENDACIONES

Conserve estas instrucciones durante toda la vida útil del producto.

Dependiendo de la ubicación y de la superficie, la instalación de una pérgola puede estar sujeta a una declaración previa de obras o a una solicitud de licencia urbanística. Compruebe la normativa vigente antes de la instalación. Lea atentamente las instrucciones antes de instalar la pérgola y compruebe que no falte ninguna pieza ni esté dañada. La pérgola debe instalarse en un entorno adecuado, sobre una base estable y nivelada, como una losa de hormigón o bloques de hormigón de 50 x 50 x (D)60 cm en cada poste. Asegúrese de anclar la pérgola al suelo utilizando los tacos de fijación suministrados. Se necesitan al menos dos personas para montar este producto.

Monte todas las piezas siguiendo las instrucciones de este manual y no se salte ningún paso. Trate las piezas con extremo cuidado antes y durante el montaje y colóquelas con cuidado en el suelo, evitando pisarlas o colocar objetos sobre ellas. Recomendamos instalar la pérgola en tiempo seco. El incumplimiento de las recomendaciones de instalación invalidará la garantía.

RECOMENDACIONES DE USO

En caso de mal tiempo o nevadas, abra las lamas verticalmente para proteger la pérgola. Esta pérgola puede soportar fuertes lluvias, pero no podemos garantizar una impermeabilidad del 100%. No se suba al techo de la pérgola. No está permitido realizar modificaciones en el producto. Los productos modificados por el usuario no estarán cubiertos por la garantía. En caso de uso indebido del producto, no nos hacemos responsables de los daños o lesiones causados.

GARANTÍA DEL PRODUCTO

La garantía solo se aplicará si se han seguido las instrucciones de montaje, uso y mantenimiento. La garantía no cubre

- El desgaste normal
- Pérdida o rotura de cualquier pieza durante el desembalaje y/o instalación
- Actos vandálicos
- Condiciones climáticas extremas: fuertes vientos, tormentas, granizo, nieve, inundaciones, rayos, etc.

MANTENIMIENTO DEL PRODUCTO

Se recomienda un mantenimiento regular del producto para garantizar su longevidad.

- Lave la pérgola una o dos veces al año con agua dulce utilizando una esponja o paño. No utilice productos agresivos ni superficies abrasivas.
- Compruebe regularmente el apriete de los tornillos (al menos una vez al año).
- Lubrique regularmente los herrajes (al menos una vez al año).
- Asegúrese de que nada obstruya el paso del agua por los canalones (hojas, ramas, etc.).
- Elimine el agua estancada alrededor de las patas de la pérgola (levante las cubiertas).

RECOMENDAÇÕES

Conservar estas instruções durante toda a vida útil do produto. Em função da localização e da superfície, a instalação de uma pérgola pode estar sujeita a uma declaração prévia de obras ou a um pedido de autorização de planeamento. Verificar a regulamentação em vigor antes da instalação. Leia atentamente o manual de instruções antes de instalar a pérgola e verifique se não existem peças danificadas ou em falta. A pérgola deve ser instalada num ambiente adequado, sobre uma base estável e nivelada, como uma laje de betão ou blocos de betão com 50 x 50 x (D)60 cm em cada poste. Não se esqueça de fixar a pérgola ao solo com as buchas de fixação fornecidas. São necessárias pelo menos duas pessoas para montar este produto. Monte todas as peças seguindo as instruções deste manual e não salte nenhuma etapa. Tratar as peças com extremo cuidado antes e durante a montagem e colocá-las cuidadosamente no chão, evitando pisá-las ou colocar objectos sobre elas. Aconselha-se a instalação da pérgola em tempo seco. O não cumprimento das recomendações de instalação implica a anulação da garantia.

RECOMENDAÇÕES DE UTILIZAÇÃO

Em caso de mau tempo ou de queda de neve, abrir as lâminas na vertical para proteger a pérgola. Esta pérgola pode resistir a chuvas fortes, mas não podemos garantir uma impermeabilização a 100%. Não subir para o teto da pérgola. Não é permitido efectuar qualquer modificação no produto. Os produtos modificados pelo utilizador não serão cobertos pela garantia. Em caso de utilização incorrecta do produto, não podemos ser responsabilizados por quaisquer danos ou ferimentos causados.

GARANTIA DO PRODUTO

A garantia só é válida se as instruções de montagem, utilização e manutenção forem respeitadas. A garantia não cobre :

- O desgaste normal
- Perda ou fractura de qualquer peça durante a desembalagem e/ou a instalação
- Vandalismo
- Condições climáticas extremas: ventos fortes, tempestades, granizo, neve, inundações, relâmpagos, etc.

MANUTENÇÃO DO PRODUTO

Recomenda-se a manutenção regular do produto para garantir a sua longevidade.

- Lavar a pérgola uma ou duas vezes por ano em água doce com uma esponja ou um pano. Não utilizar um produto agressivo ou uma superfície abrasiva.
- Verificar regularmente o aperto dos parafusos (pelo menos uma vez por ano).
- Lubrificar regularmente as ferragens (pelo menos uma vez por ano).
- Certifique-se de que nada obstrui o fluxo de água através dos algerozes (folhas, ramos, etc.).
- Retire a água estagnada à volta dos pés da pérgola (levante as coberturas).

RACCOMANDAZIONI

Conservare queste istruzioni per tutta la durata del prodotto. A seconda dell'ubicazione e della superficie, l'installazione di una pergola può essere soggetta a una dichiarazione preventiva dei lavori o a una richiesta di autorizzazione edilizia. Prima dell'installazione, verificare la normativa vigente. Prima di installare la pergola, leggere attentamente le istruzioni e verificare che non vi siano parti danneggiate o mancanti. La pergola deve essere installata in un ambiente idoneo, su una base stabile e piana, come una soletta di cemento o blocchi di cemento di 50 x 50 x (P)60 cm per ogni palo. Assicurarsi di ancorare la pergola al terreno utilizzando i tasselli di fissaggio in dotazione. Per il montaggio di questo prodotto sono necessarie almeno due persone. Assemblare tutte le parti seguendo le istruzioni del presente manuale e non saltare alcun passaggio. Trattare le parti con estrema cura prima e durante il montaggio e posizionarle con attenzione sul pavimento, evitando di calpestarle o di appoggiarvi oggetti. Si consiglia di installare la pergola con tempo asciutto. Il mancato rispetto delle raccomandazioni di installazione invalida la garanzia.

RACCOMANDAZIONI PER L'USO

In caso di forte maltempo o nevicate, aprire le lamelle in verticale per proteggere la pergola. Questa pergola può resistere a forti piogge, ma non possiamo garantire un'impermeabilità al 100%. Non salire sul tetto della pergola. Non è consentito apportare modifiche al prodotto. I prodotti modificati dall'utente non sono coperti da garanzia. In caso di uso improprio del prodotto, non possiamo essere ritenuti responsabili per eventuali danni o lesioni causati.

GARANZIA DEL PRODOTTO

La garanzia si applica solo se sono state seguite le istruzioni di montaggio, uso e manutenzione. La garanzia non copre :









- Normale usura
- Perdita o rottura di qualsiasi parte durante il disimballaggio e/o l'installazione
- Atti vandalici
- Condizioni atmosferiche estreme: venti forti, tempeste, grandine, neve, inondazioni, fulmini, ecc.



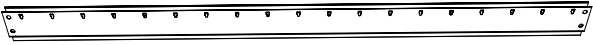
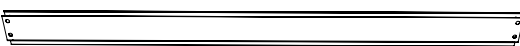







MANUTENZIONE DEL PRODOTTO

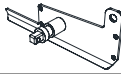
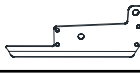
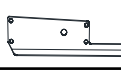

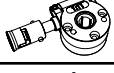



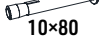

Si raccomanda una manutenzione regolare del prodotto per garantirne la durata.

- Lavare la pergola una o due volte l'anno in acqua dolce con una spugna o un panno. Non utilizzare prodotti aggressivi o superfici abrasive.
- Controllare regolarmente il serraggio delle viti (almeno una volta all'anno).
- Oliate regolarmente la ferramenta (almeno una volta all'anno).
- Assicurarsi che nulla ostruisca il flusso dell'acqua attraverso le grondaie (foglie, rami, ecc.).

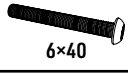
Eliminare i ristagni d'acqua intorno alle gambe della pergola (sollevare le coperture).

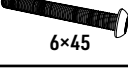
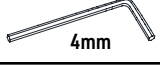
| REF | PICTURE | QTY |
|------|--|-------|
| AO |  | 4PCS |
| BO |  | 1PCS |
| BO-1 |  | 1PCS |
| CO |  | 2PCS |
| DO |  | 2PCS |
| DO-1 |  | 2PCS |
| FO |  | 1PCS |
| GO |  | 25PCS |
| HO |  | 1PCS |

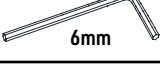
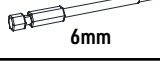
| REF | PICTURE | QTY |
|------|--|-------|
| IO |  | 4PCS |
| JO |  | 4PCS |
| KO |  | 1PCS |
| LO |  | 24PCS |
| LO-1 |  | 25PCS |
| MO |  | 49PCS |
| NO |  | 1PCS |
| OO |  | 1PCS |
| PO |  | 1PCS |
| QO |  | 16PCS |
| RO |  | 16PCS |
| SO |  | 50PCS |
| TO |  10x80 | 16PCS |

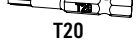
| REF | PICTURE | QTY |
|------|---|--------|
| UO |  lock nut | 74PCS |
| VO |  | 25PCS |
| WO |  4x12 | 200PCS |
| XO |  6x40 | 49PCS |
| XO-1 |  6x35 | 16PCS |
| YO |  6x45 | 3PCS |
| ZO-1 |  4mm | 1PCS |
| ZO-2 |  4mm | 1PCS |
| ZO-3 |  6mm | 1PCS |
| ZO-4 |  6mm | 1PCS |
| ZO-5 |  10mm | 1PCS |
| ZO-6 |  T20 | 1PCS |

Matériel nécessaire pour l'installation / Required tools for installation / Benötigtes Material für die Installation / Materialen die nodig zijn voor de installatie / Materiales necesarios para la instalación / Materiais necessários para a instalação / Materiali necessari per l'installazione

| F | GB | D |
|---------------------------------|-------------------------------|------------------------------|
| Lunettes et gants de protection | Protective glasses and gloves | Schutzbrille und -handschuhe |
| Casque de sécurité | Safety helmet | Schutzhelm |
| Mètre ruban | Measuring tape | Maßband |
| Escabeau x 2 | Stepladder x 2 | Trittleiter x 2 |
| Perforateurs et foret béton | Hammer drill and bit | Locher und Betonbohrer |
| Perceuse-visseuse | Driller and screwdriver | Akku-Schlagbohrschrauber |
| Niveau | Level | Wasserwaage |
| Cutter | Cutter | Cutter |

| NL | E | P | I |
|---------------------------------|---------------------------------|--------------------------------|----------------------------------|
| Veiligheidsbril en handschoenen | Gafas y guantes de protección | Óculos e luvas de protecção | Occhiali e guanti di protezione |
| Veiligheidshelm | Casco de seguridad | Capacete de segurança | Casco di sicurezza |
| Meetlint | Cinta métrica | Fita métrica | Metro a nastro |
| Keukentrap x 2 | Escalera de mano x 2 | Escadote x 2 | Scala a pioli x 2 |
| Betonboren en boren | Taladros y brocas para hormigón | Berbequins e brocas para betão | Trapani e punte per calcestruzzo |
| Schroevendraaier | Destornillador | Chave de fendas | Cacciavite |
| Waterpas | Nivel | Nível | Livella |
| Cutter | Cortador | Cortador | Taglierino |

Plan de montage / Assembly plan / Montageplan / Montage tekening / Plan de montaje /
 Plano de montagem / Piano di montaggio

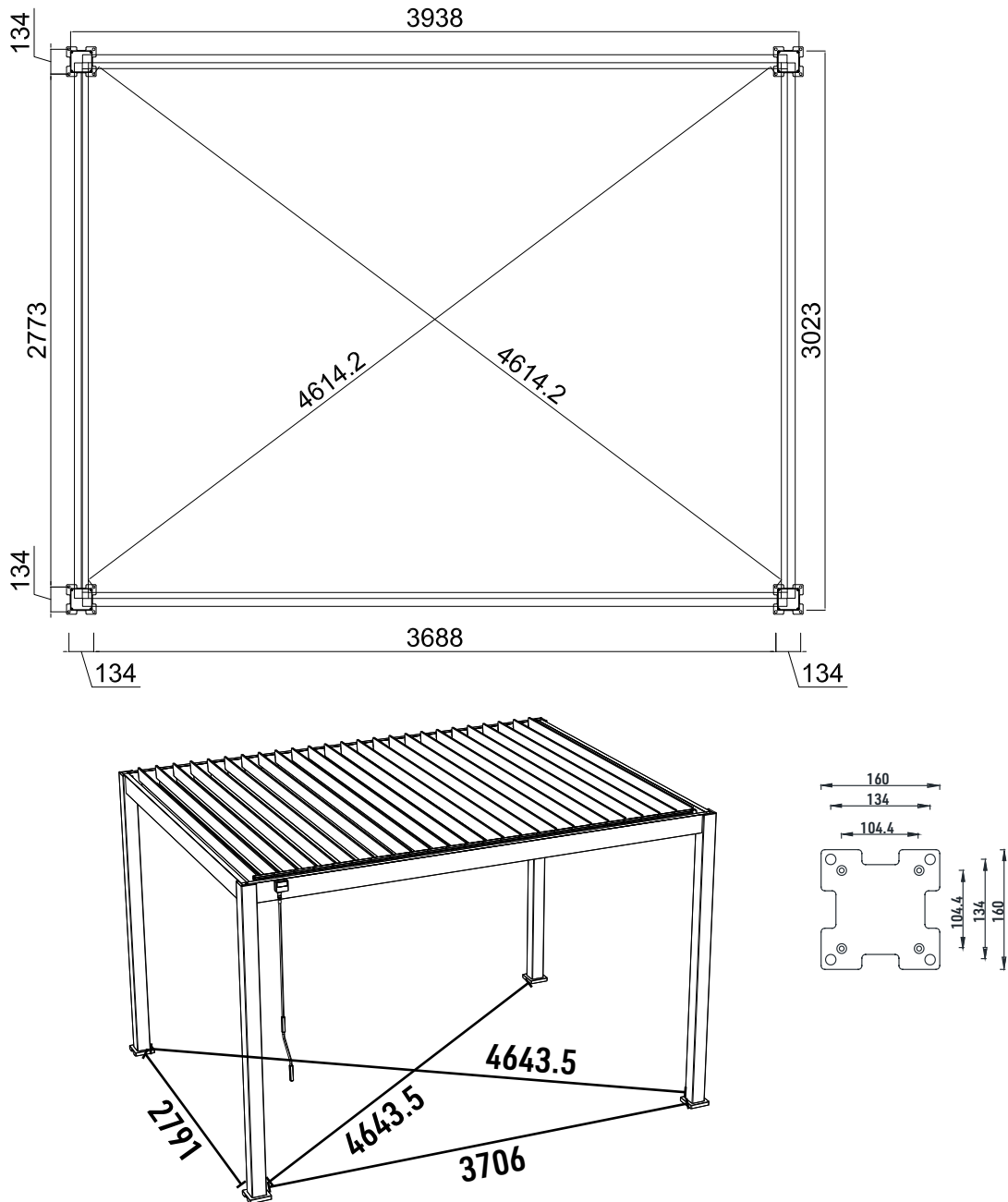

Etapas de montaje / Assembly steps / Montageschritte / Montage stappen / Etapas de montaje / Fases de
 montagem / Fasi di montaggio

| | |
|-----------|--|
| F | Glisser les caches I0 sur les 4 poteaux A0, en positionnant l'ouverture en forme de demi-lune dans le sens du poteau. Puis fixer les vis X0-1 sur la platine J0 à l'aide d'une visseuse. Serrer légèrement, puis complètement une fois que toutes les vis sont positionnées. |
| GB | Slide the I0 covers on the 4 A0 posts, then position the half-moon shaped opening in the direction of the post. Then fix the X0-1 screws on the J0 plate using a screwdriver. Tighten lightly and fully once all screws are in position. |
| D | Schieben Sie die Abdeckungen I0 auf die 4 Pfosten A0, wobei Sie die halbmondförmige Öffnung in Richtung des Pfostens positionieren. Befestigen Sie dann die Schrauben X0-1 mit einem Akkuschauber an der Platte J0. Drehen Sie sie leicht und dann vollständig fest, wenn alle Schrauben positioniert sind. |
| NL | De deksels I0 op de 4 staanders A0 schuiven, waarbij de halvemaanvormige opening in de richting van de staander wordt geplaatst. Bevestig vervolgens de schroeven X0-1 op de plaat J0 met behulp van een schroevendraaier. Draai ze lichtjes aan en vervolgens volledig wanneer alle schroeven zijn aangebracht. |
| E | Deslice las tapas I0 sobre los 4 postes A0, colocando la abertura en forma de media luna en el sentido del poste. A continuación, fije los tornillos X0-1 a la placa J0 con un destornillador. Apriete ligeramente y luego a fondo una vez que todos los tornillos estén colocados. |
| P | Deslize as tampas I0 sobre os 4 postes A0, posicionando a abertura em forma de meia-lua na direção do poste. Em seguida, fixe os parafusos X0-1 na placa J0 usando uma chave de fenda. Aperte levemente e depois totalmente quando todos os parafusos estiverem no lugar. |
| I | Far scorrere le coperture I0 sui 4 montanti A0, posizionando l'apertura a forma di mezzaluna in direzione del montante. Fissare quindi le viti X0-1 alla piastra J0 con un cacciavite. Serrare leggermente e poi completamente quando tutte le viti sono in posizione. |

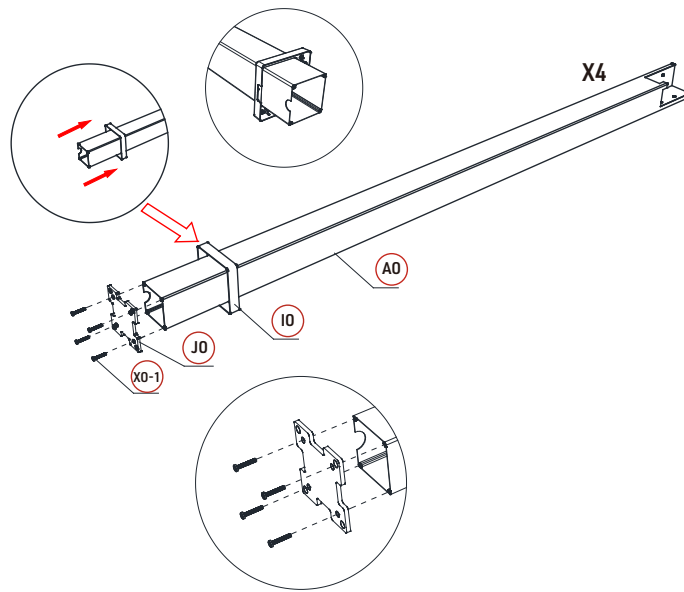

| | |
|-----------|---|
| F | Positionner et glisser la poutre B0/B0-1 sur les poteaux A0, puis visser les vis Q0 sur chaque côté à l'aide d'une visseuse et de l'embout Z0-4. |
| GB | Position and slide the B0/B0-1 beam on the A0 posts, then screw the Q0 screws on each side using a screwdriver and the Z0-4 bit. |
| D | Positionieren und schieben Sie den Balken B0/B0-1 auf die Pfosten A0 und befestigen Sie die Schrauben Q0 auf jeder Seite mit einem Akkuschauber und dem Bit Z0-4 ein. |
| NL | Plaats en schuif de B0/B0-1 balk op de A0 palen, en draai vervolgens de Q0-schroeven aan elke kant vast met een schroevendraaier en het Z0-4 bitje. |
| E | Coloca y desliza la viga B0/B0-1 sobre los postes A0, luego atornilla los tornillos Q0 de cada lado utilizando un destornillador y la broca Z0-4. |
| P | Posicionar e fazer deslizar a viga B0/B0-1 sobre os postes A0, depois aparafusar os parafusos Q0 de cada lado com uma chave de fendas e a broca Z0-4. |
| I | Posizionare e far scorrere la trave B0/B0-1 sui montanti A0, quindi avvitare le viti Q0 su ciascun lato utilizzando un cacciavite e la punta Z0-4. |

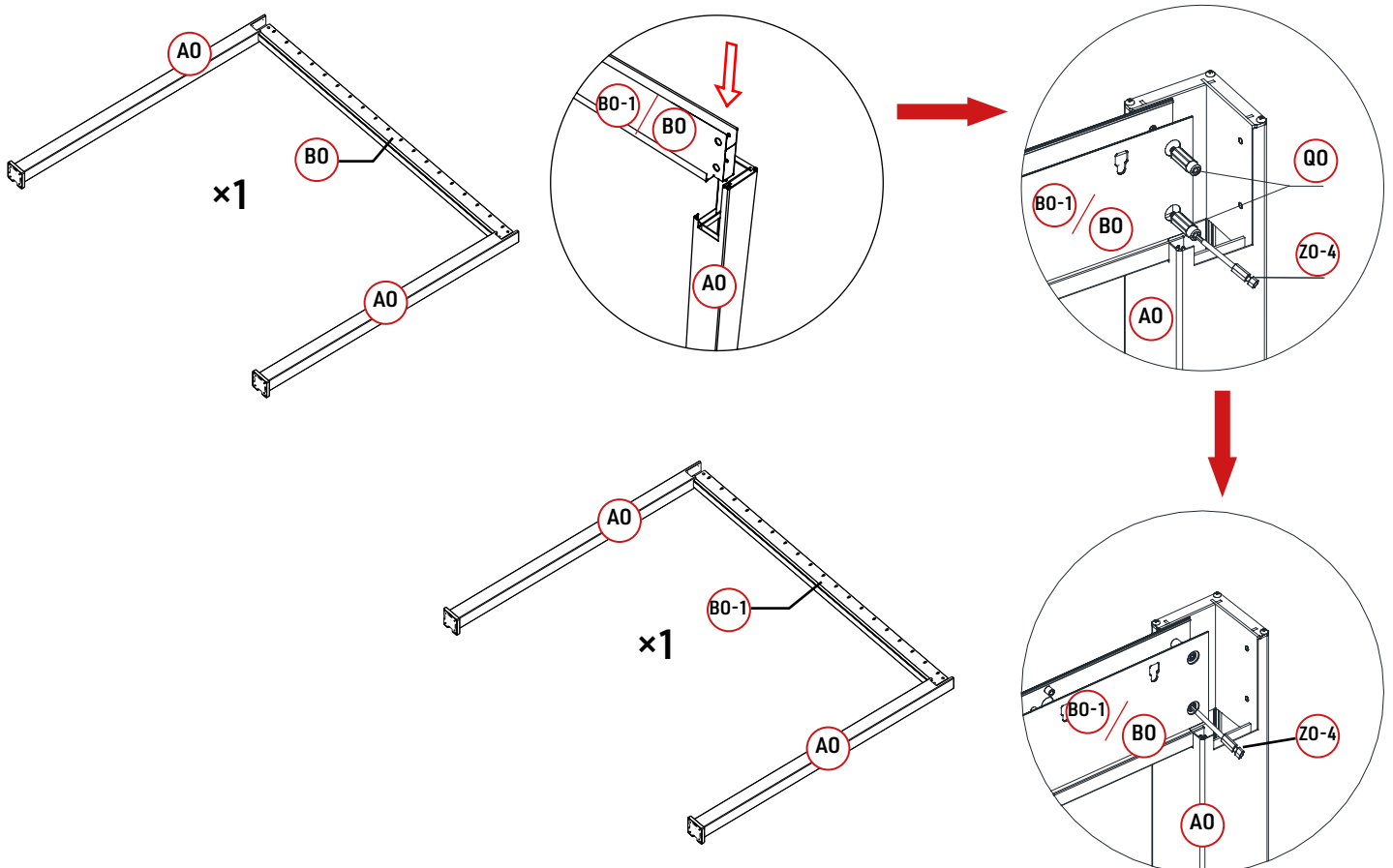

| | |
|-----------|--|
| F | A l'aide de 2 ou 3 personnes, assembler les pièces C0 pour former le cadre et visser avec les vis Q0 avec une visseuse et l'embout Z0-4, gouttière vers le bas. |
| GB | Together with 2 or 3 people, assembly the C0 pieces to form the frame and screw with the Q0 screws with a screwdriver and the Z0-4 bit, put the gutter down. |
| D | Fügen Sie mithilfe von 2 oder 3 Personen die Teile C0 zu einem Rahmen zusammen und befestigen Sie sie mit den Schrauben Q0 mit einem Akkuschauber und dem Bit Z0-4 mit der Rinne nach unten fest. |
| NL | Met hulp van 2 of 3 personen de C0-delen samenvoegen tot een frame en vastschroeven met de Q0-schroeven met een schroevendraaier en het Z0-4 bitje, gootzijde naar beneden. |
| E | Con la ayuda de 2 ó 3 personas, ensamble las piezas C0 para formar el marco y atorníllelas utilizando los tornillos Q0 con un destornillador y la broca Z0-4, con el lado del canalón hacia abajo. |
| P | Com a ajuda de 2 ou 3 pessoas, monte as peças C0 para formar a estrutura e parafuse-as usando os parafusos Q0 com uma chave de fenda e a broca Z0-4, com o lado da calha para baixo. |
| I | Con l'aiuto di 2 o 3 persone, assemblare i pezzi C0 per formare il telaio e avvitarli utilizzando le viti Q0 con un cacciavite e la punta Z0-4, con il lato della grondaia rivolto verso il basso. |

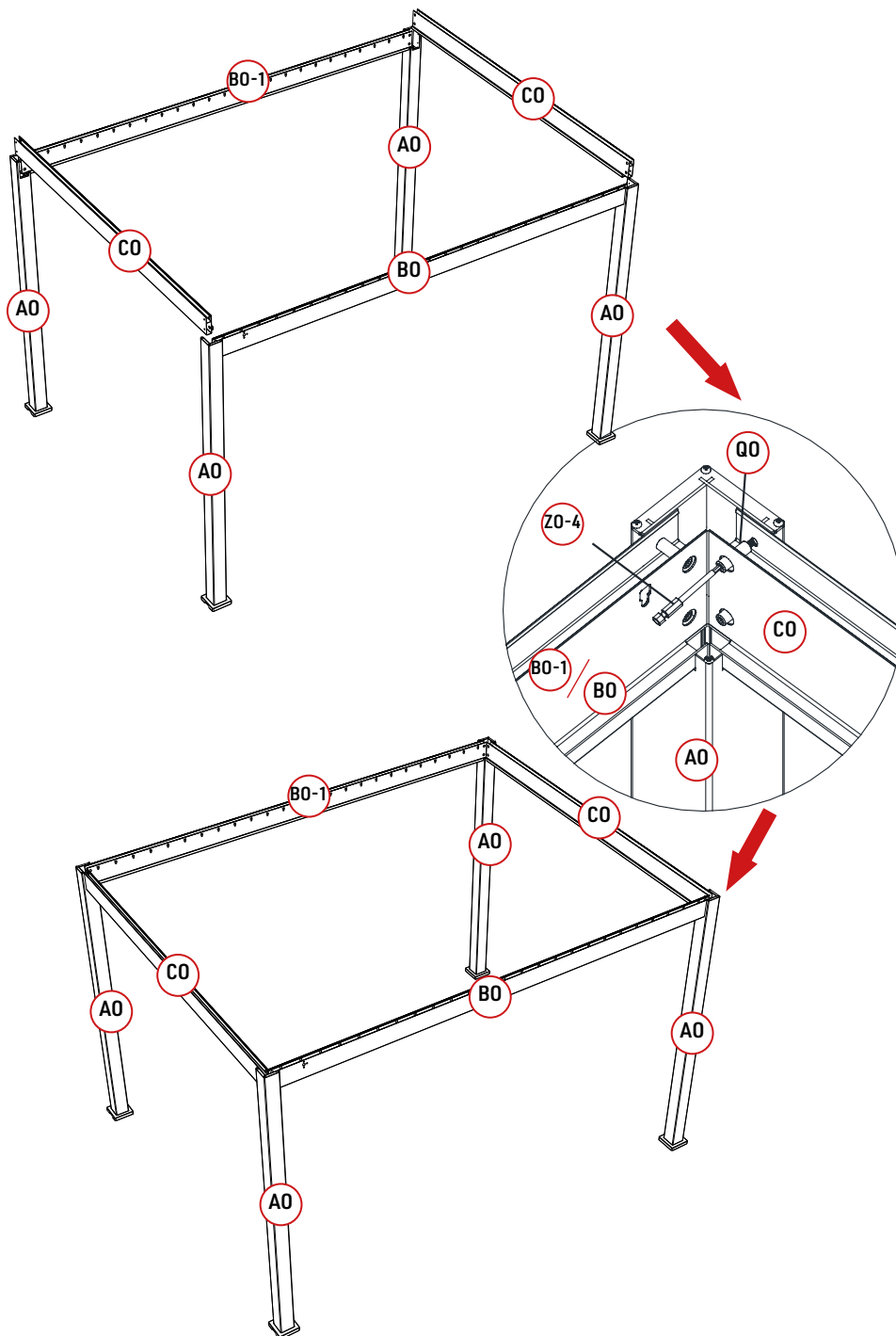

| | |
|-------------|--|
| <p>(F)</p> | <p>Constituer et fixer les pièces X0, M0 et U0 dans les caches lames L0 comme indiqué sur le premier schéma ci-dessous, à l'aide d'une visseuse, et de l'embout Z0-2 pour faciliter l'insertion du boulon X0 dans l'écrou U0. Pour faciliter l'opération bloquer l'écrou avec la clé Z0-5. Bien respecter le sens, l'ensemble de l'opération doit être répéter 24 fois sur les caches lames L0 et 25 fois sur les caches lame L0-1.</p> |
| <p>(GB)</p> | <p>Build and fix the lug matching with the X0, M0 and U0 parts in the L0 blade covers as shown in the first diagram below, using a screwdriver and the Z0-2 bit to facilitate the insertion of the X0 bolt into the U0 nut. To facilitate the operation lock the nut with the Z0-5 wrench. Pay attention to the direction, the entire operation must be repeated 24 times on the L0 blade covers and 25 times on the L0-1 blade covers.</p> |
| <p>(D)</p> | <p>Bilden und befestigen Sie den entsprechenden Halterungsstift für die Teile X0, M0 und U0 in den Lamellenabdeckungen L0, wie in der ersten Abbildung unten gezeigt, mithilfe eines Schraubers und des Aufsatzes Z0-2, um das Einsetzen der Schraube X0 in die Mutter U0 zu erleichtern. Um den Vorgang zu erleichtern, wird die Mutter mit dem Schlüssel Z0-5 gesichert. Der gesamte Vorgang muss 24 Mal bei den Abdeckungen L0 und 25 Mal bei den Abdeckungen L0-1 wiederholt werden.</p> |
| <p>(NL)</p> | <p>Gebruik een schroevendraaier en bitje Z0-2 om bout X0 gemakkelijker in moer U0 te steken en de pen die overeenkomt met de onderdelen X0, M0 en U0 in de lamelafdekkingen L0 te bevestigen, zoals aangegeven op de eerste tekening hieronder. Om de handeling te vergemakkelijken, de moer vergrendelen met sleutel Z0-5. De hele handeling moet 24 keer worden herhaald bij de lamelafdekkingen L0 en 25 keer bij de lamelafdekkingen L0-1.</p> |
| <p>(E)</p> | <p>Utilice un destornillador y la broca Z0-2 para facilitar la inserción del perno X0 en la tuerca U0 y fije el pasador correspondiente a las piezas X0, M0 y U0 en las cubiertas de las cuchillas L0, tal como se muestra en el primer diagrama siguiente. Para facilitar la operación, bloquee la tuerca con la llave Z0-5. Toda la operación debe repetirse 24 veces en las cubiertas de las cuchillas L0 y 25 veces en las cubiertas de las cuchillas L0-1.</p> |
| <p>(P)</p> | <p>Utilizar uma chave de fendas e a broca Z0-2 para facilitar a inserção do parafuso X0 na porca U0 e fixar o pino correspondente às peças X0, M0 e U0 nas coberturas das lâminas L0, como mostra o primeiro diagrama abaixo. Para facilitar a operação, bloquear a porca com a chave Z0-5. Toda a operação deve ser repetida 24 vezes nas coberturas das lâminas L0 e 25 vezes nas coberturas das lâminas L0-1.</p> |
| <p>(I)</p> | <p>Utilizzare un cacciavite e la punta Z0-2 per facilitare l'inserimento del bullone X0 nel dado U0 e fissare il perno corrispondente alle parti X0, M0 e U0 nei coprilama L0, come mostrato nella prima figura qui sotto. Per agevolare l'operazione, bloccare il dado con la chiave Z0-5. L'intera operazione va ripetuta 24 volte sui coprilama L0 e 25 volte sui coprilama L0-1.</p> |

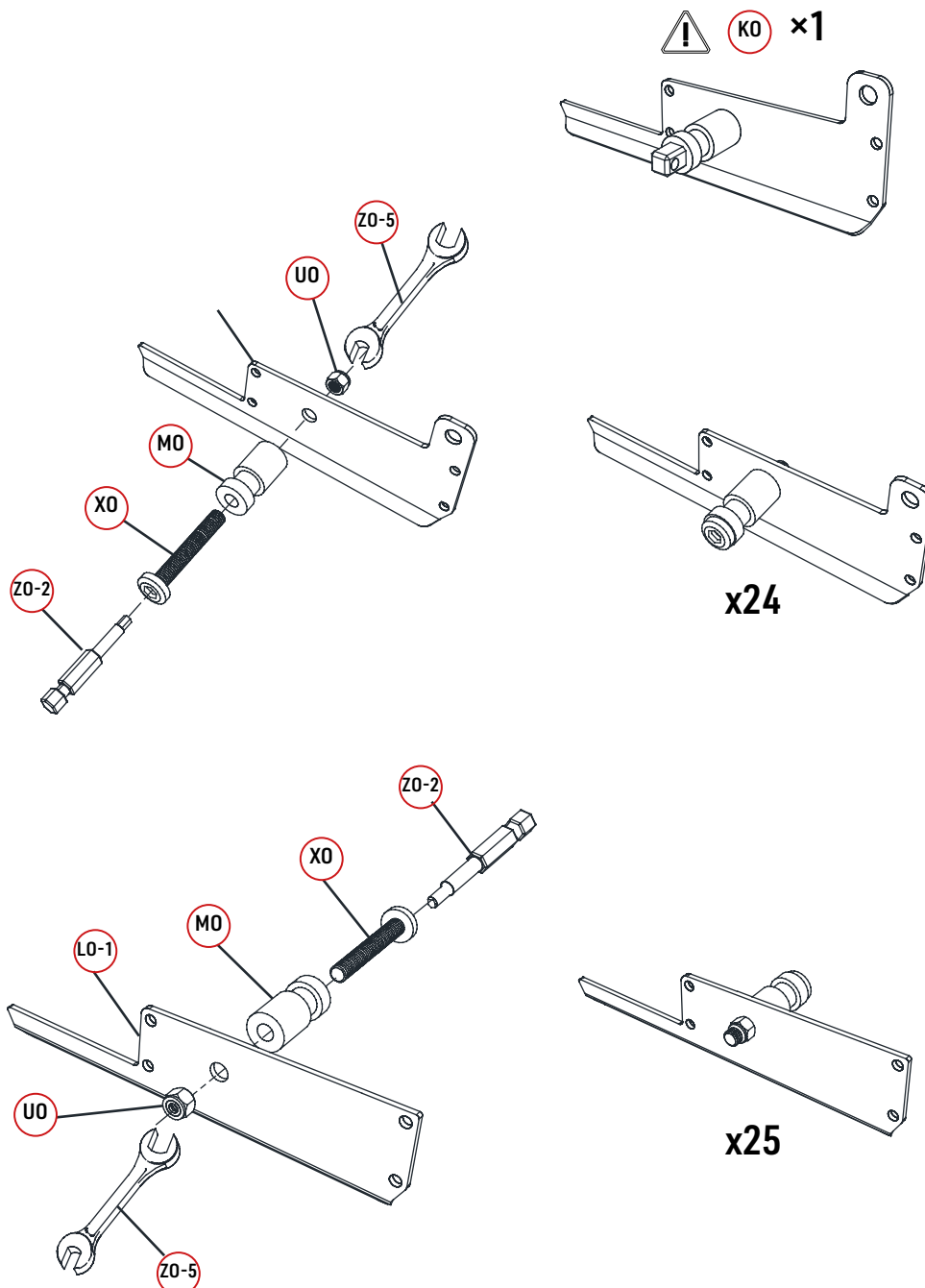

| | |
|-----------|---|
| F | Vérifier le sens de la lame G0 en la regardant sur la longueur (rainure en bas), puis fixer le cache lame principal K0 à droite, à l'aide des vis W0 et de l'embout Z0-6. A gauche, fixer le cache lame préparé précédemment à l'aide des vis W0 et de l'embout Z0-6. |
| GB | Check the direction of the G0 louver by looking at it lengthwise (groove at the bottom), then fix the main K0 louver cover on the right, using the W0 screws and the Z0-6 bit. On the left, fix the louver cover prepared previously using the W0 screws and the Z0-6 bit. |
| D | Überprüfen Sie die Ausrichtung der G0-Diele, indem Sie sie der Länge nach betrachten (Nut unten), und befestigen Sie dann die Hauptdiele K0 rechts mit den Schrauben W0 und dem Endstück Z0-6. Links wird die zuvor vorbereitete Lamellenabdeckung mit den Schrauben W0 und dem Endstück Z0-6 befestigt. |
| NL | Controleer de richting van de G0-lamel door het in de lengterichting te bekijken (groef aan de onderkant), monteer dan rechts de hoofdkap van de K0-lamel met behulp van de W0-schroeven en de Z0-6 eindkap. Bevestig links het eerder voorbereide lameldekseel met behulp van de W0-schroeven en de Z0-6 eindkap. |
| E | Compruebe la dirección de la cuchilla G0 mirándola longitudinalmente (ranura en la parte inferior), luego monte la cubierta principal de la cuchilla K0 a la derecha, utilizando los tornillos W0 y la tapa final Z0-6. A la izquierda, fije la tapa de la cuchilla preparada anteriormente utilizando los tornillos W0 y la tapa del extremo Z0-6. |
| P | Verificar a direção da lâmina G0 olhando-a longitudinalmente (ranhura na parte inferior) e, em seguida, colocar a cobertura principal da lâmina K0 à direita, utilizando os parafusos W0 e a tampa da extremidade Z0-6. À esquerda, fixar a cobertura da lâmina previamente preparada com os parafusos W0 e a tampa da extremidade Z0-6. |
| I | Controllare la direzione della lama G0 osservandola nel senso della lunghezza (scanalatura in basso), quindi montare il coprilama principale K0 a destra, utilizzando le viti W0 e il tappo terminale Z0-6. A sinistra, fissare il coprilama preparato in precedenza con le viti W0 e il tappo Z0-6. |

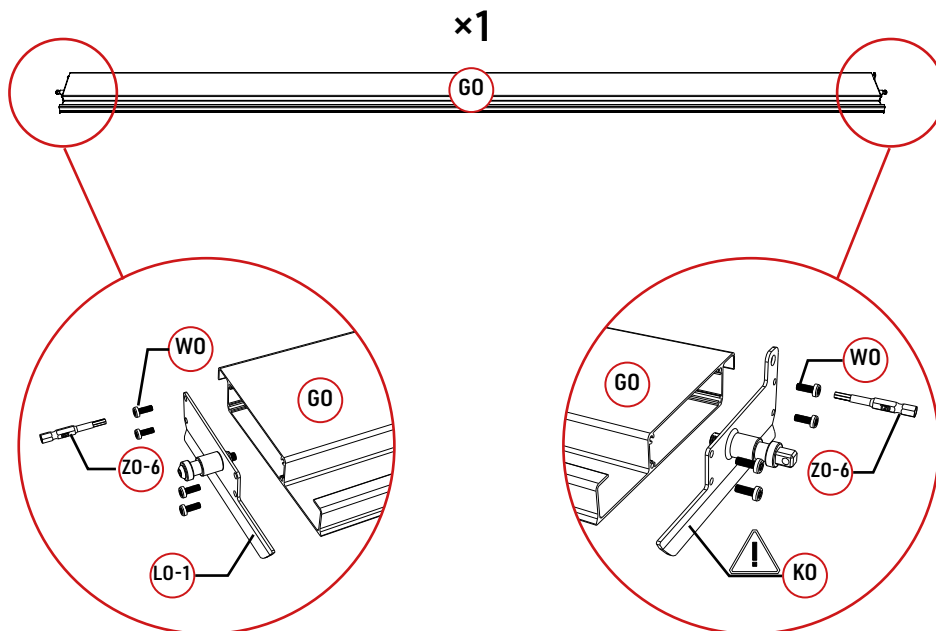

| | |
|-----------|--|
| F | Répéter la même opération sur les autres lames avec les caches lames préparées précédemment. |
| GB | Repeat the operation on the other louvers with the louver covers prepared previously. |
| D | Wiederholen Sie denselben Vorgang auf den anderen Dielen mit den zuvor vorbereiteten Lamellenabdeckungen. |
| NL | Herhaal dezelfde handling op de andere lamellen met de eerder voorbereide lamelbedekking. |
| E | Repita la misma operación en las otras tablas utilizando las tapas de las tablas preparadas anteriormente. |
| P | Repita a mesma operação nas outras pranchas usando as coberturas de prancha preparadas anteriormente. |
| I | Ripetere la stessa operazione sugli altri listoni utilizzando i copri listoni precedentemente preparati. |

×24

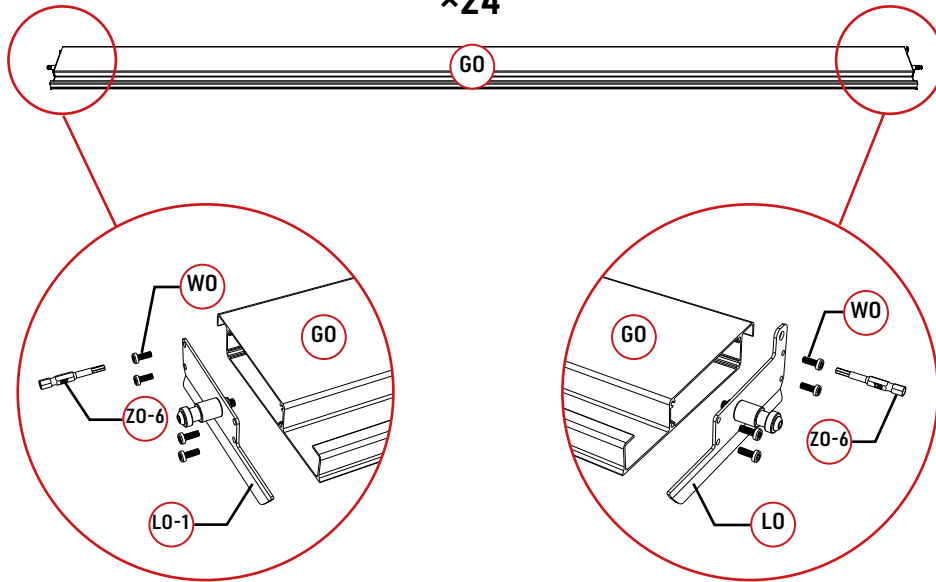

| | |
|-------------|---|
| <p>(F)</p> | <p>Installer la lame principale en seconde position en commençant du côté du boîtier manivelle. Orienter la lame en position verticale afin d'installer les autres lames les unes après les autres. Insérer le cylindre PO dans le vérin et pousser jusqu'à emboîtement avec le pin de la lame principale. Associer et visser le boîtier 00 et le vérin N0 sur la poutre principale B0-1 à l'aide des 3 boulons Y0 et de la clé Allen Z0-3 ou de l'embout Z0-4. Puis clipser la seconde partie du boîtier pour le refermer.</p> |
| <p>(GB)</p> | <p>Install the main louver in the second position, starting from the side of the crank box. Position the louver in a vertical position in order to install the other louvers one after the other. Insert the PO cylinder in the cylinder and push until it interlocks with the pin of the main louver. Combine and screw the 00 box and the N0 actuator onto the main beam B0-1 using 3 Y0 bolts and Z0-3 Allen key or the Z0-4 bit. Then clip the second part of the box to close it.</p> |
| <p>(D)</p> | <p>Installieren Sie die Hauptlamelle in der zweiten Position, indem Sie auf der Seite des Kurbelgehäuses beginnen. Richten Sie die Lamelle vertikal aus, um die anderen Lamellen nacheinander zu installieren. Führen Sie den PO-Zylinder in den Zylinder ein und schieben Sie ihn so weit, bis er mit dem Pin der Hauptlamelle zusammenpasst. Verbinden und verschrauben Sie das Gehäuse 00 und den Zylinder N0 mit dem Hauptträger B0-1. Verwenden Sie dazu die drei Schrauben Y0 und den Inbusschlüssel Z0-3 oder das Endstück Z0-4. Klipsen Sie dann den zweiten Teil des Gehäuses ein, um diesen zu schließen.</p> |
| <p>(NL)</p> | <p>Installeer de hoofdlamel in de tweede positie, tellend vanaf de hendelzijde. Plaats het blad verticaal zodat de andere bladen na elkaar kunnen worden geïnstalleerd. Steek de PO-cilinder in de gasveer en duw totdat deze vastklikt in de pen op de hoofdlamel. Verbind en schroef het 00 kastje en de N0 gasveer aan de B0-1 hoofdligger met behulp van de 3 Y0 bouten en de Z0-3 inbussleutel of het Z0-4 bitje. Klik vervolgens het tweede deel van het kastje dicht.</p> |
| <p>(E)</p> | <p>Instale la hoja principal en la segunda posición, empezando por el lado del cárter. Coloque la cuchilla en posición vertical para poder instalar las demás cuchillas una tras otra. Introduzca el cilindro PO en el cilindro y empújelo hasta que encaje con el pasador de la cuchilla principal. La media luna debe estar en la parte inferior. Conecta y atornilla la caja 00 y el actuador N0 a la viga maestra B0-1 utilizando los 3 pernos Y0 y la llave Allen Z0-3 o la broca Z0-4. A continuación, cierre con clips la segunda parte del cajón.</p> |
| <p>(P)</p> | <p>Instale a lâmina principal na segunda posição, começando pelo lado do cárter. Posicione a lâmina verticalmente para que as outras lâminas possam ser instaladas uma após a outra. Introduzir o cilindro PO no cilindro e empurrar até encaixar no pino da lâmina principal. A meia-lua deve estar na parte inferior. Conecte e parafuse a caixa 00 e o atuador N0 à viga principal B0-1 usando os 3 parafusos Y0 e a chave Allen Z0-3 ou a broca Z0-4. Em seguida, prenda a segunda parte da caixa com um clipe.</p> |
| <p>(I)</p> | <p>Installare la lama principale nella seconda posizione, partendo dal lato del carter. Posizionare la lama in verticale in modo da poter installare le altre lame una dopo l'altra. Inserire il cilindro PO nel cilindro e spingere finché non si innesta con il perno sulla lama principale. Collegare e avvitare la scatola 00 e l'attuatore N0 alla trave principale B0-1 usando i 3 bulloni Y0 e la chiave a brugola Z0-3 o la punta Z0-4. Quindi chiudere a clip la seconda parte del cassonetto.</p> |

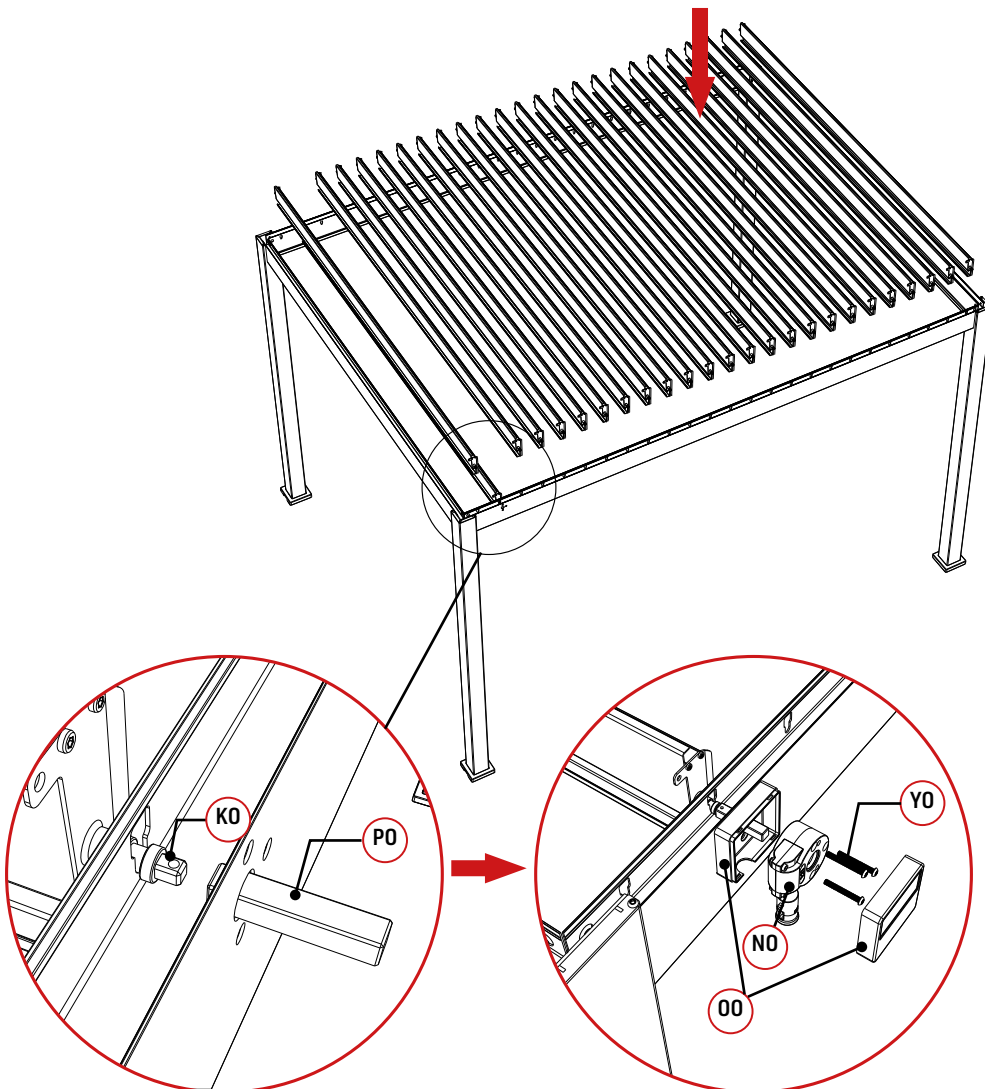
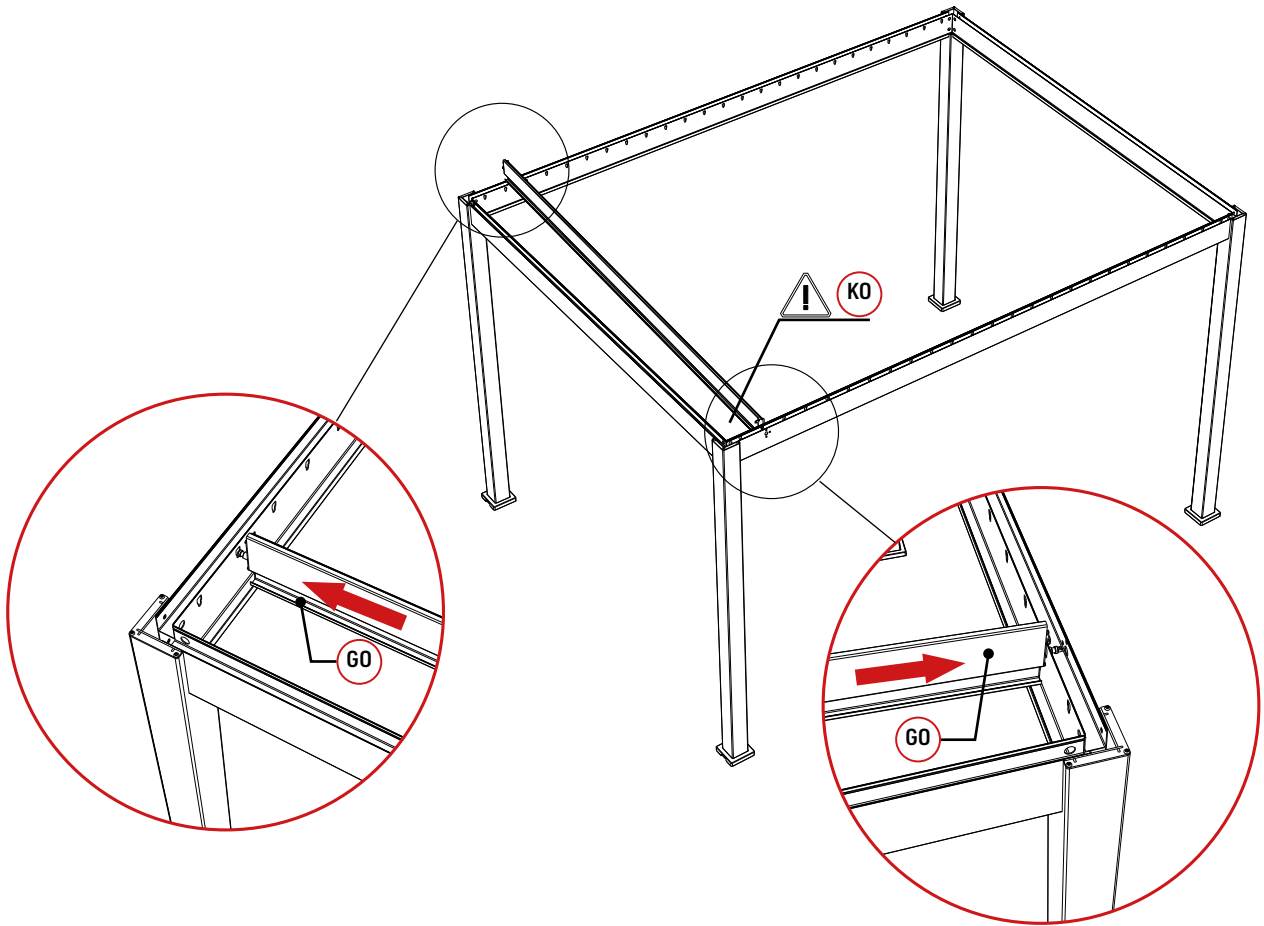

| | |
|-----------|---|
| F | Insérer les cales demi-lune S0 sur chaque repose-lame. La demi-lune doit se situer sur la partie inférieure. |
| GB | Insert the S0 half-moon shims on each louver rest. The half-moon must be on the lower part. |
| D | Setzen Sie die Halbmondkeile S0 auf jede Lamellenauflage. Der Halbmond sollte sich auf der Unterseite befinden. |
| NL | De halve maan moet aan de onderkant zitten. Plaats de halvemaan wiggen S0 op elke lamelsteun. |
| E | Inserte las cuñas de media luna S0 en cada apoyo de la cuchilla. La media luna debe estar en la parte inferior. |
| P | Introduzir os calços de meia-lua S0 em cada apoio da lâmina. A meia-lua deve estar na parte inferior. |
| I | Inserire gli spessori a mezza luna S0 su ciascun supporto della lama. |

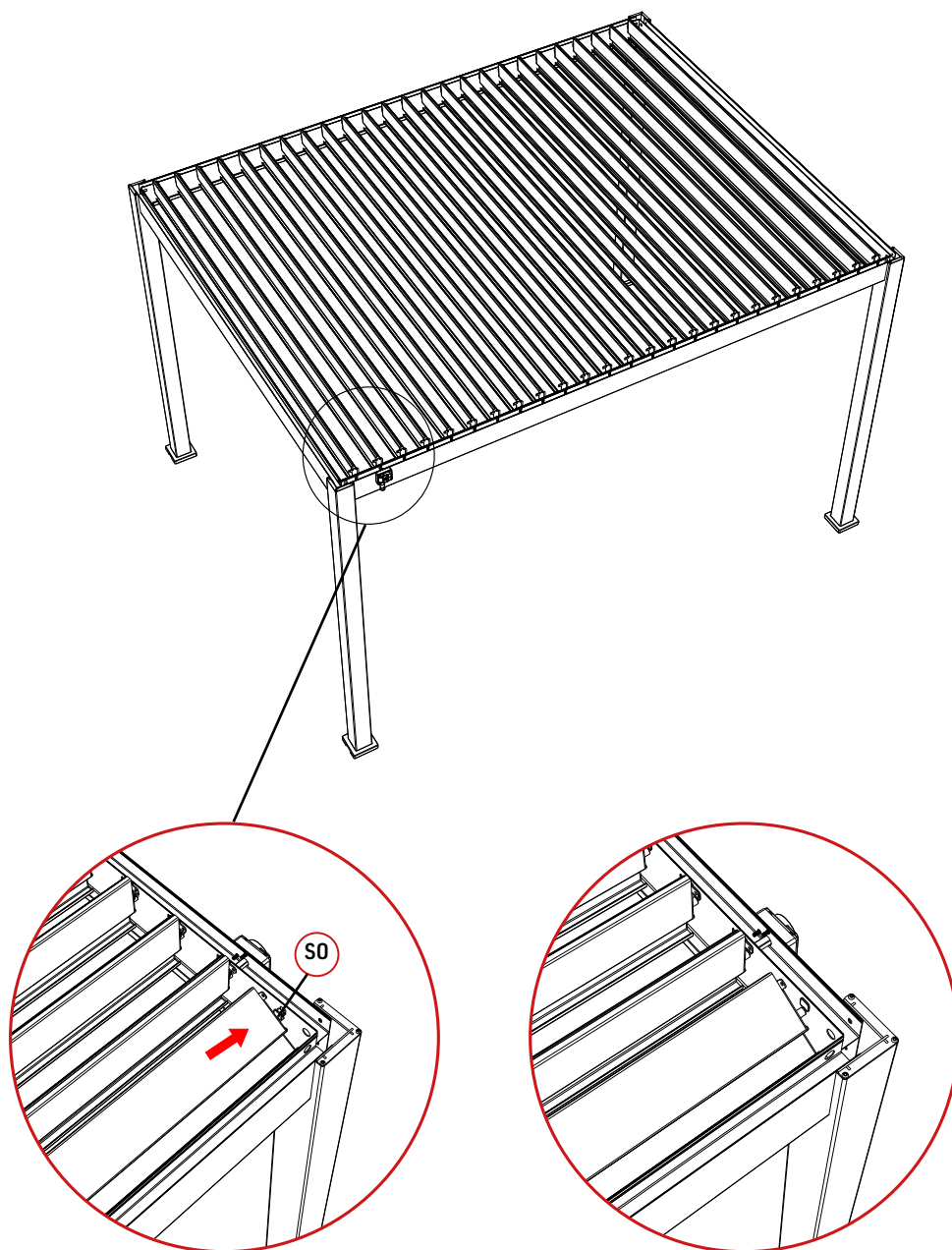

| | |
|-----------|---|
| F | Fixer la barre de connexion F0 sur toutes les lames avec les pièces V0 et U0 sur la poutre transversale principale (côté manivelle). Utiliser la clé Z0-5, une visseuse et l'embout Z0-6 pour procéder à l'opération. |
| GB | Fix the connecting bar F0 on all the louvers with the parts V0 and U0 on the main transverse beam (crank side). Use the Z0-5 key, a screwdriver and the Z0-6 bit to carry out the operation. |
| D | Befestigen Sie die Verbindungsstange F0 an allen Lamellen mit den Teilen V0 und U0 am Hauptquerbalken (Kurbelseite). Verwenden Sie dazu den Schlüssel Z0-5, einen Schrauber und den Bit Z0-6. |
| NL | Bevestig de verbindingsbalk F0 aan alle lamellen met de delen V0 en U0 aan de hoofddwarsbalk (hendelzijde). Gebruik sleutel Z0-5, een schroevendraaier en bitje Z0-6 om de handeling uit te voeren. |
| E | Fije la barra de conexión F0 a todas las cuchillas con las piezas V0 y U0 a la viga transversal principal (lado de la manivela). Utilice la llave Z0-5, un destornillador y la broca Z0-6 para realizar la operación. |
| P | Fixar a barra de ligação F0 a todas as lâminas com as peças V0 e U0 à viga transversal principal (lado da manivela). Utilizar a chave Z0-5, uma chave de fendas e a broca Z0-6 para efectuar a operação. |
| I | Fissare la barra di collegamento F0 a tutte la lame con le parti V0 e U0 alla traversa principale (lato manovella). Per l'operazione utilizzare la chiave Z0-5, un cacciavite e la punta Z0-6. |

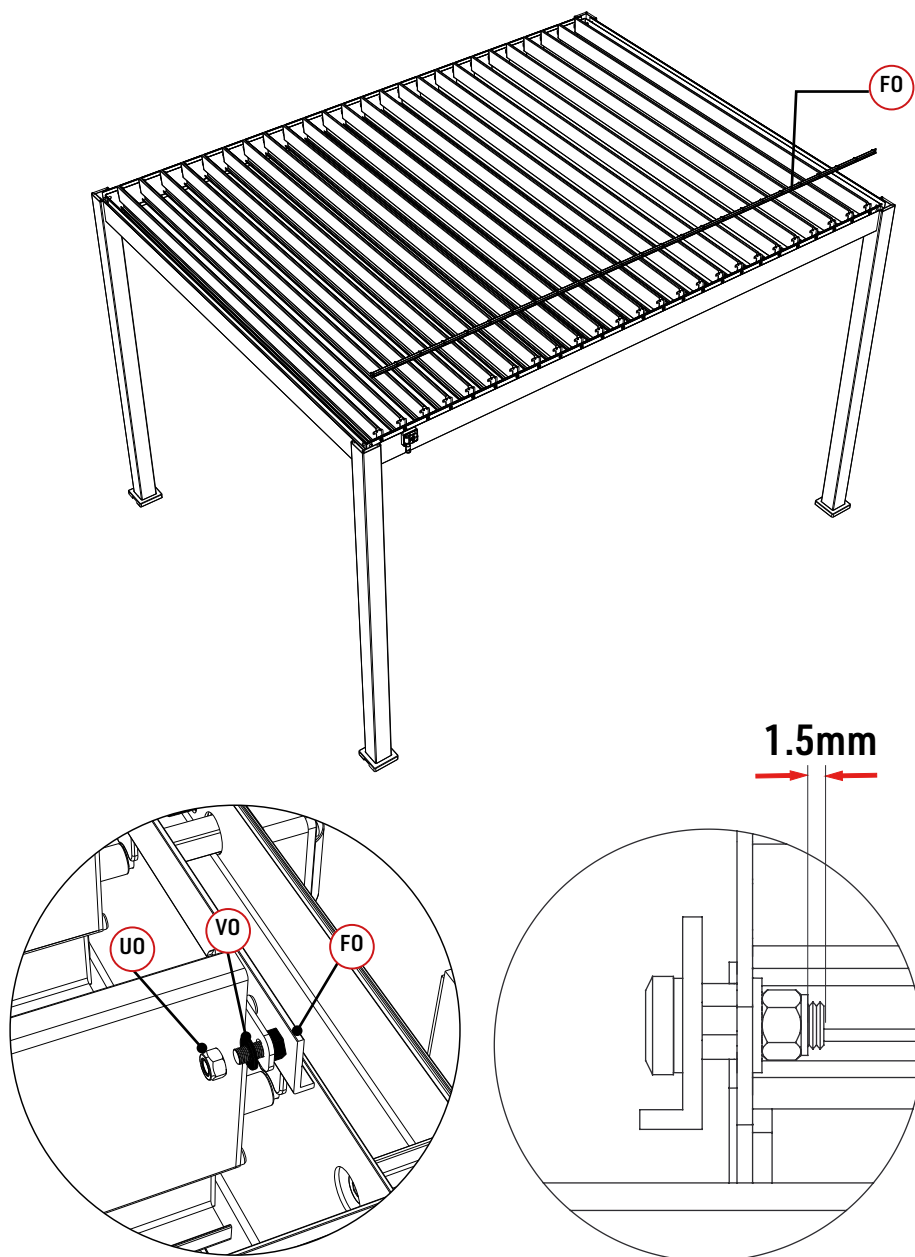

| | |
|-----------|---|
| F | Emboiter les caches de finition D0/D0-1 sur la partie supérieure du cadre de chaque côté de la pergola. |
| GB | Fit the D0/D0-1 finishing covers on the upper part of the frame on each side of the pergola. |
| D | Stecken Sie die Abschlussblenden D0/D0-1 auf den oberen Teil des Rahmens auf beiden Seiten der Pergola. |
| NL | Monteer de afwerkkappen D0/D0-1 op de bovenkant van het frame aan weerszijden van de pergola. |
| E | Coloque las tapas de acabado D0/D0-1 en la parte superior del marco a ambos lados de la pérgola. |
| P | Colocar as tampas de acabamento D0/D0-1 na parte superior da estrutura de cada lado da pérgola. |
| I | Montare i tappi di finitura D0/D0-1 sulla parte superiore del telaio su entrambi i lati della pergola. |

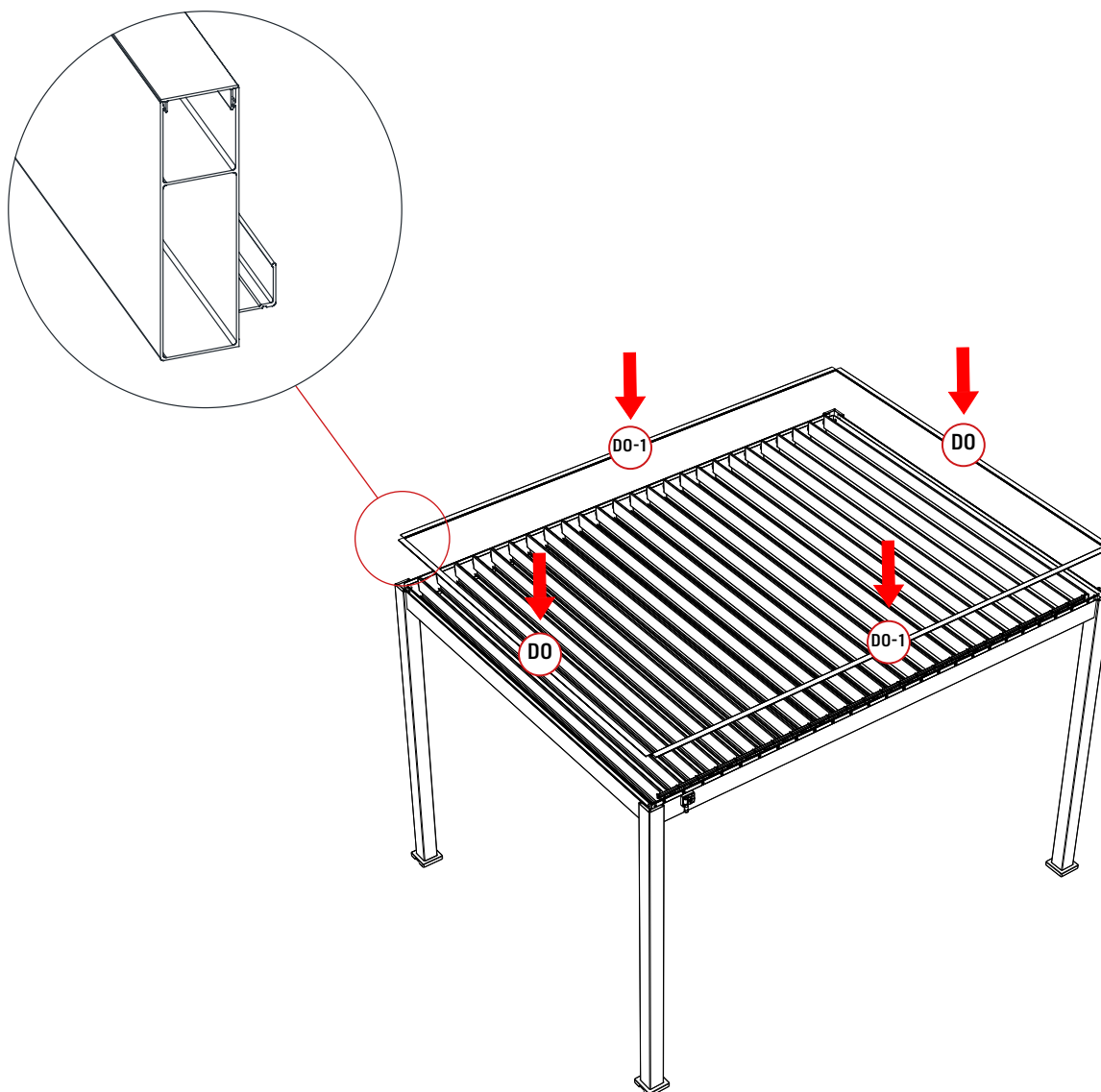

| | |
|------------------|--|
| <p>F</p> | <p>Insérer les boutons enjoliveurs R0 pour masquer les trous situés à l'intérieur, dans les coins du cadre. Puis clipser la seconde partie du boîtier 00 pour le refermer. Terminer en fixant la pergola au sol, avec les chevilles à expansion T0 à l'aide d'un perforateur et d'un foret 12mm. Ajouter la manivelle H0.</p> |
| <p>GB</p> | <p>Insert the R0 trim buttons to hide the holes located inside, in the corners of the frame. Then clip the second part of the 00 box to close it. Finish by fixing the pergola to the ground, with the T0 expansion plugs using a perforator and an 12mm drill bit. Add the crank.</p> |
| <p>D</p> | <p>Fügen Sie die R0 Abdeckknöpfe ein, um die Löcher auf der Innenseite in den Ecken des Rahmens zu verdecken. Klipsen Sie dann den zweiten Teil des Gehäuses 00 ein, um es zu schließen. Befestigen Sie die Pergola mit den T0 Spreizdübel mithilfe eines Lochers und eines 12-mm-Bohrers am Boden. Fügen Sie die Handkurbel H0 hinzu.</p> |
| <p>NL</p> | <p>Plaats de R0-afdekkoppen om de gaten in de binnenhoeken van het frame te bedekken. Klik vervolgens het tweede deel van het 00 kastje vast om deze te sluiten. Bevestig de pergola aan de grond met behulp van T0 expansiepluggen en een 12 mm boor. Voeg de slinger H0 toe.</p> |
| <p>E</p> | <p>Inserte los botones embellecedores R0 para tapar los orificios de las esquinas interiores del marco. A continuación, enganche la segunda parte de la caja 00 para cerrarla. Termine fijando la pérgola al suelo, utilizando tacos de expansión T0 y una broca de 12 mm. Añada la manivela H0.</p> |
| <p>P</p> | <p>Insira os botões de acabamento R0 para cobrir os orifícios nos cantos internos da moldura. Em seguida, prenda a segunda parte da caixa 00 para fechá-la. Termine fixando a pérgola no chão, usando buchas de expansão T0 e uma broca de 12 mm. Acrescente a manivela H0.</p> |
| <p>I</p> | <p>Inserire i bottoni di rifinitura R0 per coprire i fori negli angoli interni del telaio. Quindi agganciare la seconda parte della scatola 00 per chiuderla. Fissare infine la pergola al terreno, utilizzando i tasselli a espansione T0 e una punta da 12 mm. Aggiungere la manovella H0.</p> |

