

# FUXTEC

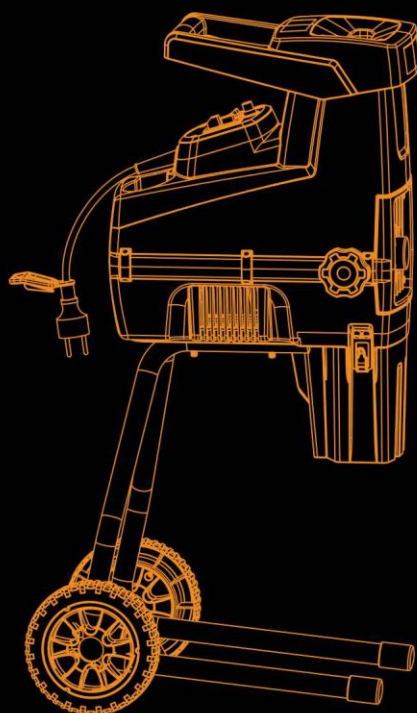

## FX-EGH2800T



FUXTEC GmbH  
Kappstraße 69 | 71083 Herrenberg | Germany  
[www.FUXTEC.com](http://www.FUXTEC.com) | [info@FUXTEC.com](mailto:info@FUXTEC.com)

<b>Deutsch .....</b>	<b>8</b>
1. Einführung und Sicherheit .....	8
2. Hinweis zur sicheren Anwendung .....	8
3. Symbole Auf Produkt und in der Anleitung .....	10
4. Produktübersicht.....	12
5. Montageanleitung.....	13
6. Bedienung.....	14
7. Reinigung und Wartung.....	18
8. Fehlerbehebung.....	19
9. Instandhaltung .....	19
10. Zubehör und Ersatzteile.....	19
11. Allgemeine Beschreibung .....	19
12. Technische Daten .....	19
13. Gewährleistung.....	20
14. Entsorgung.....	20
15. Kundenservice.....	21
16. Urheberschutz.....	21
<b>English Version .....</b>	<b>21</b>
17. Introduction and safety .....	21
18. Note on safe use .....	22
19. Symbols on the Product and in the Instructions.....	24
20. Product overview .....	25
21. Assembly instructions.....	26
22. Operation.....	27
23. Cleaning and maintenance .....	30
24. Troubleshooting .....	31
25. Maintenance .....	31
26. accessories and spare parts .....	32
27. General description.....	32
28. Technical data .....	32
29. Warranty.....	32
30. Disposal.....	33

31.	Customer Service .....	33
32.	Copyright .....	33
	<b>Version française.....</b>	<b>34</b>
33.	Introduction et sécurité.....	34
34.	Remarque concernant l'utilisation en toute sécurité.....	34
35.	Symboles sur le Produit et dans le manuel.....	36
36.	Aperçu du produit .....	38
37.	Instructions de montage.....	39
38.	Utilisation.....	40
39.	Nettoyage et entretien .....	44
40.	Dépannage.....	45
41.	Maintenance .....	45
42.	Accessoires et pièces de rechange.....	45
43.	Description générale .....	45
44.	Caractéristiques techniques .....	46
45.	Garantie .....	46
46.	Recyclage .....	46
47.	Service clientèle .....	47
48.	Protection des droits d'auteur .....	47
	<b>Versione italiana .....</b>	<b>48</b>
49.	Introduzione e sicurezza.....	48
50.	Avvertenza per un uso sicuro .....	48
51.	Simboli Sul Prodotto e nelle Istruzioni .....	50
52.	Panoramica del prodotto.....	52
53.	Istruzioni di montaggio.....	53
54.	Funzionamento .....	54
55.	Pulizia e manutenzione.....	58
56.	Risoluzione dei problemi .....	58
57.	Manutenzione.....	59
58.	Accessori e ricambi.....	59
59.	Descrizione generale .....	59
60.	Dati tecnici .....	59

61.	Garanzia .....	60
62.	Cenni sullo smaltimento .....	60
63.	Servizio clienti .....	60
64.	Protezione del copyright .....	61
	<b>Version en español.....</b>	<b>61</b>
65.	Introducción y seguridad .....	61
66.	Indicaciones para un uso seguro.....	62
67.	Símbolos en el producto y en las instrucciones .....	63
68.	Resumen del producto .....	65
69.	Instrucciones de montaje .....	66
70.	Manejo.....	67
71.	Limpieza y mantenimiento .....	71
72.	Solución de problemas .....	72
73.	Mantenimiento .....	72
74.	Accesorios y piezas de repuesto .....	72
75.	Descripción general .....	72
76.	Datos técnicos .....	72
77.	Garantía .....	73
78.	eliminación de residuos.....	73
79.	Servicio de atención al cliente .....	74
80.	Protección de derechos de autor .....	74
	<b>Versão em português .....</b>	<b>74</b>
81.	Introdução e segurança .....	74
82.	Nota sobre a utilização segura.....	75
83.	Símbolos no produto e nas instruções .....	77
84.	Vista geral do produto .....	79
85.	Instruções de montagem.....	80
86.	Funcionamento dienung.....	81
87.	Limpeza e manutenção.....	85
88.	Resolução de problemas .....	85
89.	Manutenção.....	86
90.	Acessórios e peças sobressalentes.....	86

91.	Descrição geral .....	86
92.	Dados técnicos .....	86
93.	Garantia .....	87
94.	Eliminação.....	87
95.	Serviço de apoio ao cliente .....	87
96.	Direitos de autor .....	87
	<b>Nederlandse versie .....</b>	<b>88</b>
97.	Introductie en beveiliging.....	88
98.	Opmerking over veilig gebruik.....	88
99.	Symbolen Op het product en in de handleiding .....	90
100.	Productoverzicht .....	92
101.	Montage-instructies .....	93
102.	Bediening dienung.....	94
103.	Reiniging en onderhoud .....	98
104.	Problemen oplossen.....	98
105.	Onderhoud.....	99
106.	Accessoires en reserveonderdelen .....	99
107.	Algemene beschrijving .....	99
108.	Technische gegevens.....	99
109.	Garantie .....	100
110.	Verwijdering.....	100
111.	Klantenservice.....	100
112.	Copyright .....	100
	<b>Svenska versionen.....</b>	<b>101</b>
113.	Introduktion och säkerhet .....	101
114.	Anvisningar för säker användning.....	101
115.	Symboler på produkten och i bruksanvisningen.....	103
116.	Produktöversikt.....	105
117.	Monteringsanvisningar.....	106
118.	Användning dienung.....	107
119.	Rengöring och underhåll .....	110
120.	Felsökning.....	111

121.	Underhåll .....	111
122.	Tillbehör och reservdelar.....	112
123.	Allmän beskrivning .....	112
124.	Tekniska data .....	112
125.	Garanti.....	112
126.	Avfallshantering .....	113
127.	Kundtjänst.....	113
128.	Upphovsrätt .....	113
	<b>Wersja polska.....</b>	<b>113</b>
129.	Wprowadzenie i zabezpieczenia .....	113
130.	Uwagi dotyczące bezpiecznego użytkowania .....	114
131.	Symbole na produkcie i w instrukcji.....	116
132.	Przegląd produktu .....	118
133.	Instrukcja montażu.....	119
134.	Obsługa dienung .....	120
135.	Czyszczenie i konserwacja .....	124
136.	Rozwiązywanie problemów .....	124
137.	Konserwacja.....	125
138.	Akcesoria i części zamienne.....	125
139.	Opis ogólny .....	125
140.	Dane techniczne .....	125
141.	Gwarancja.....	126
142.	Utylizacja.....	126
143.	Obsługa klienta .....	126
144.	Copyright .....	126

# DEUTSCH

## 1. EINFÜHRUNG UND SICHERHEIT

### Allgemeine Hinweise

Lesen Sie diese Original-Bedienungsanleitung vor der ersten Nutzung des Produkts sorgfältig durch und befolgen Sie alle Anweisungen. Bewahren Sie das Dokument sicher für spätere Referenz oder für nachfolgende Besitzer auf. Machen Sie sich mit den Funktionen und der ordnungsgemäßen Verwendung des Produkts vertraut. Beachten Sie alle im Servicehandbuch aufgeführten Sicherheitsvorgaben. Handeln Sie stets verantwortungsvoll und rücksichtsvoll gegenüber Dritten. Der Betreiber trägt die Verantwortung für Unfälle oder Gefährdungen, die Dritten entstehen.

### Bestimmungsgemäße Verwendung

Das Produkt darf nur gemäß seiner vorgesehenen Bestimmung verwendet werden. Jede darüberhinausgehende Nutzung gilt als nicht bestimmungsgemäß. Für daraus resultierende Schäden oder Verletzungen jeglicher Art haftet ausschließlich der Benutzer bzw. Betreiber; der Hersteller übernimmt hierfür keine Verantwortung. Bitte beachten Sie, dass das Produkt nicht für den gewerblichen, handwerklichen oder industriellen Einsatz konzipiert ist. Eine Garantie oder Haftung wird ausgeschlossen, wenn das Produkt in solchen Anwendungsbereichen oder vergleichbaren Tätigkeiten eingesetzt wird.

Erlauben Sie keiner Person, die diese Anleitung nicht vollständig gelesen und verstanden hat, das Produkt zu montieren, in Betrieb zu nehmen, einzustellen oder zu bedienen. Dieses Produkt ist ausschließlich für gut isolierte Räume oder für den nicht dauerhaften Gebrauch vorgesehen.

### Sicherheitshinweise

Lesen Sie alle Sicherheitsanweisungen, Bedienhinweise, Abbildungen und technischen Angaben, die dem Produkt beiliegen. Das Nichtbefolgen dieser Vorgaben kann zu schweren Verletzungen oder Schäden führen. Die Bedienperson ist verpflichtet, das Produkt bestimmungsgemäß zu verwenden, auf die Umgebung zu achten und besondere Rücksicht auf andere Personen, insbesondere Kinder, zu nehmen. Halten Sie sich stets an die vorgegebenen Sicherheitsrichtlinien.

## 2. HINWEIS ZUR SICHEREN ANWENDUNG

### WARNUNG!

Lesen Sie alle Sicherheitshinweise und Anweisungen. Nichtbeachtung kann zu Stromschlag, Brand oder schweren Verletzungen führen.

**BEWAHREN SIE ALLE WARNHINWEISE UND ANWEISUNGEN FÜR SPÄTERES NACHSCHLAGEN AUF.**

### Sichere Arbeitsweise

#### Allgemeine Warnung!

Dieses Gerät ist nicht für Personen (einschließlich Kinder) mit eingeschränkten physischen, sensorischen oder geistigen Fähigkeiten oder mangelnder Erfahrung und Wissen bestimmt, es sei denn,

sie werden von einer für ihre Sicherheit verantwortlichen Person beaufsichtigt oder eingewiesen. Kinder dürfen nicht mit dem Gerät spielen und müssen beaufsichtigt werden.

### **Einweisung**

Vor der Verwendung die Bedienungsanleitung lesen und sich mit dem Gerät vertraut machen.

### **Vorbereitung**

Kindern das Bedienen des Geräts nicht erlauben.

Nicht in der Nähe von unbeteiligten Personen arbeiten.

Immer Gehörschutz und Schutzbrille tragen.

Keine weite Kleidung oder Kleidung mit Schnüren tragen.

Nur in offenem Raum und auf festem, ebenem Untergrund arbeiten.

Nicht auf Asphalt oder Kies verwenden, wo ausgeworfenes Material Verletzungen verursachen kann.

Vor Inbetriebnahme alle Schrauben, Muttern, Bolzen und Schutzvorrichtungen prüfen; beschädigte oder unlesbare Aufkleber ersetzen.

### **Wartung und Lagerung**

Vor Wartung, Inspektion, Zubehörwechsel oder Lagerung Stromversorgung abschalten, Gerät vom Netz trennen, bewegliche Teile zum Stillstand bringen und ggf. Schlüssel abziehen. Gerät abkühlen lassen. Gerät immer abkühlen lassen, bevor es gelagert wird.

### **Arbeitsplatzsicherheit**

Arbeitsplatz sauber und gut beleuchtet halten.

Nicht in explosionsgefährdeter Umgebung oder in der Nähe brennbarer Flüssigkeiten, Gase oder Stäube verwenden.

Kinder und andere Personen fernhalten.

### **Sicherheitshinweise für Elektrogeräte**

Netzstecker muss zur Steckdose passen; nicht verändern oder Adapter verwenden.

Körperkontakt mit geerdeten Oberflächen vermeiden.

Vor Nässe und Regen schützen.

Kabel nicht missbrauchen (z. B. zum Tragen, Ziehen oder Aufhängen).

Beschädigte Kabel nur durch Fachpersonal ersetzen.

Im Freien nur geeignete Verlängerungskabel verwenden.

In feuchter Umgebung nur mit Fehlerstromschutzschalter (30 mA) verwenden.

Kabel so verlegen, dass es nicht eingeklemmt wird.

### **Personensicherheit**

Konzentriert und umsichtig arbeiten. Gerät nicht bei Müdigkeit oder unter Einfluss von Drogen, Alkohol oder Medikamenten verwenden.

Persönliche Schutzausrüstung, insbesondere Schutzbrille, tragen.

Gerät nur eingeschaltet an Netz anschließen und transportieren, wenn Schalter aus ist.

Einstellwerkzeuge vor Inbetriebnahme entfernen.

Für sicheren Stand sorgen.

Eng anliegende Kleidung tragen; Schmuck und lange Haare fernhalten.  
Staubabsaugung (falls vorhanden) korrekt anschließen.

### **Sorgsamer Umgang mit Elektrogeräten**

Gerät nicht überlasten; für die jeweilige Arbeit geeignete Maschine verwenden.  
Defekte Schalter reparieren lassen.  
Vor Einstellarbeiten, Zubehörwechsel oder Abstellen Netzstecker ziehen.  
Geräte außerhalb der Reichweite von Kindern aufbewahren.  
Geräte regelmäßig warten und beschädigte Teile reparieren lassen.  
Schneidwerkzeuge scharf und sauber halten.  
Gerät und Zubehör nur bestimmungsgemäß verwenden.

### **Service**

Nur von qualifiziertem Fachpersonal mit Originalersatzteilen warten lassen.  
Vor Wartung Netzstecker ziehen, bewegliche Teile zum Stillstand bringen, Gerät abkühlen lassen.  
Nur hier beschriebene Wartungsarbeiten selbst durchführen.  
Schrauben regelmäßig prüfen.  
Keine eigenmächtigen Änderungen oder nicht zugelassene Teile verwenden.  
Nur Originalersatzteile verwenden.  
Gerät immer trocken lagern.  
Gerät nie mit laufendem Motor transportieren. Gerät während des Transports vor Schäden schützen.

### **Zugelassenes Zubehör**

Verwenden Sie ausschließlich Zubehörteile, die speziell für Ihr Modell freigegeben und mitgeliefert wurden.  
Andere Zubehörteile dürfen nicht verwendet werden – sie erhöhen das Unfallrisiko.  
Für Schäden oder Verletzungen durch unzulässiges Zubehör übernehmen wir keine Haftung.

## **3. SYMBOLE AUF PRODUKT UND IN DER ANLEITUNG**

In diesem Handbuch sowie auf dem Produkt selbst werden Symbole verwendet, um auf mögliche Gefahren hinzuweisen. Diese Sicherheitssymbole und ihre Erläuterungen müssen vollständig verstanden werden. Bitte beachten Sie: Die Warnhinweise allein beseitigen keine Gefahren und ersetzen nicht die notwendigen Sicherheitsmaßnahmen zur Unfallvermeidung.



Lesen Sie diese Bedienungsanleitung vor der Inbetriebnahme des Produkts sorgfältig durch und bewahren Sie sie zum späteren Gebrauch an einem sicheren Ort auf.



Beim Betrieb sind Schutzbrille und Gehörschutz (z. B. schalldichter Helm) zu tragen. Bei Gefahr herabfallender Gegenstände zusätzlich Schutzhelm verwenden.



Handschuhe tragen, um die Hände zu schützen.



Unbeteiligte Personen fernhalten.



Nicht dem Regen aussetzen.



Warnung! Gefahr.



Achtung! Umherfliegende Teile



Maschine immer ausschalten, Stecker ziehen und warten, bis die Schneidscheibe vollständig zum Stillstand gekommen ist.



Hände und Füße während des Betriebs von den Öffnungen fernhalten



Achtung: rotierende Klingen.



Warten, bis alle beweglichen Teile vollständig stillstehen, bevor sie berührt werden.



Nicht auf den Auffangbehälter treten.



Garantierter Schalleistungspegel  $L_{WA} = 92 \text{ dB(A)}$



CE-Kennzeichen

Das Produkt entspricht den Anforderungen und Vorschriften der Europäischen Gemeinschaft.

## 4. PRODUKTÜBERSICHT

Bitte prüfen Sie die Vollständigkeit des Artikels entsprechend dem beschriebenen Lieferumfang. Bei defekten Teilen wenden Sie sich bitte an unser FUXTEC Kundenservice.

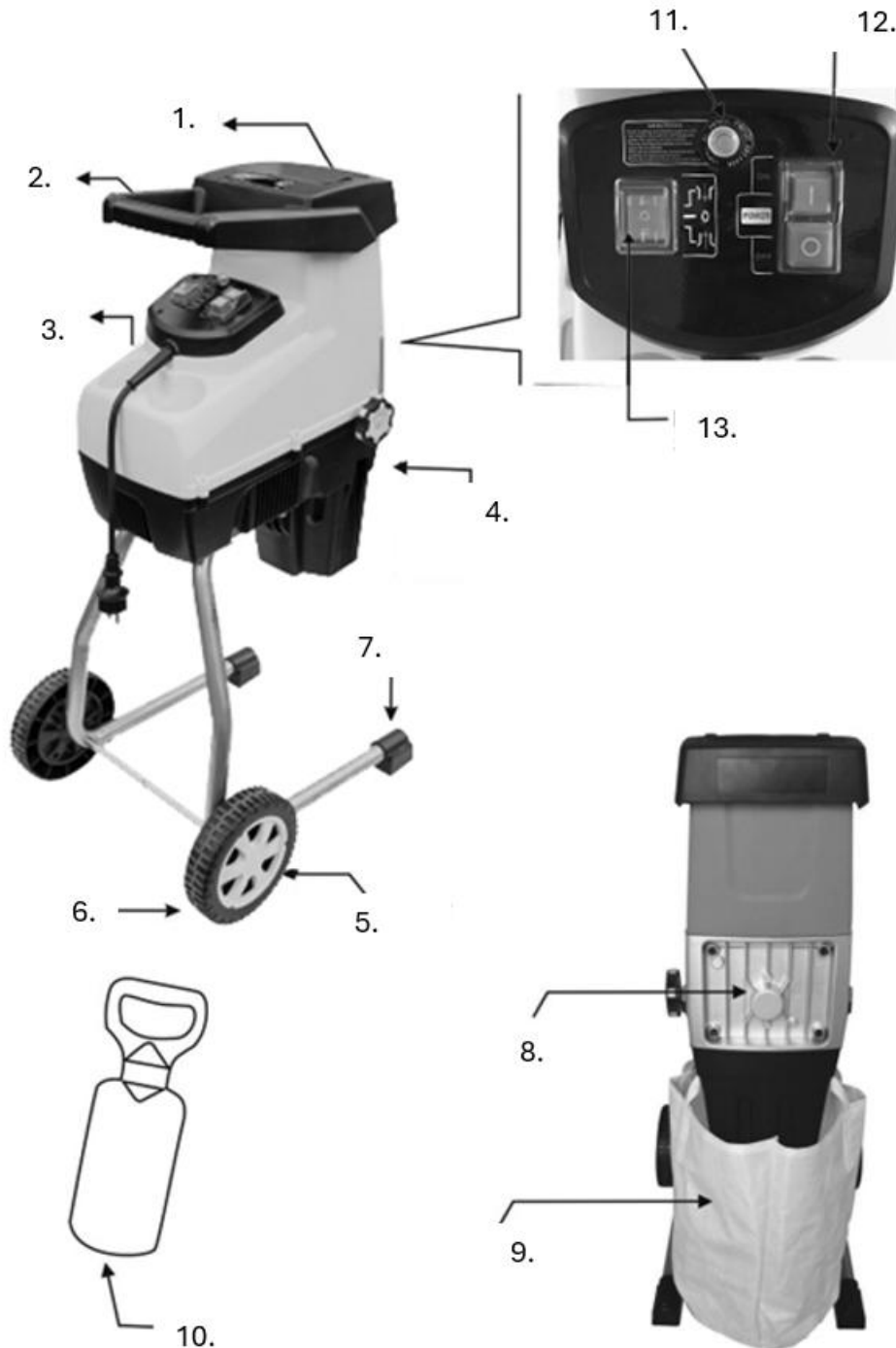

## Teileübersicht

1. Einfülltrichter
2. Griff
3. Stecker Type F
4. Gegenplatten-Einstellknopf
5. Radabdeckung
6. Rad
7. Stützfuß
8. Rückabdeckung
9. Auffangtasche
10. Stopfer
11. Sicherheitsschalter
12. Ein-/Ausshalter
13. Vorwärts-/Rückwärts-Schalter

## 5. MONTAGEANLEITUNG

### Montage des Häckslers

1. Setzen Sie die mitgelieferte Unterlegscheibe (B) und die Hülse (C) auf die Radachse. (Abb. 1B)
2. Montieren Sie die Räder (D) und ziehen Sie die Mutter (E) zunächst handfest an. (Abb. 1C)
3. Verwenden Sie den mitgelieferten Inbusschlüssel (F), um die Radachse zu fixieren, und ziehen Sie gleichzeitig die Mutter mit dem Schraubenschlüssel (G) fest. (Abb. 1D)
4. Setzen Sie abschließend die Radabdeckung (H) mittig auf das Rad. (Abb. 1E)
5. Drehen Sie den Häcksler um und setzen Sie das Stützrohr auf. (Abb. 1A)
6. Ziehen Sie die 4 Schrauben mit einem Schraubenschlüssel fest, um das Rohr am Gehäuse zu fixieren. (Abb. 1A)



Abb. 1B



Abb. 1C

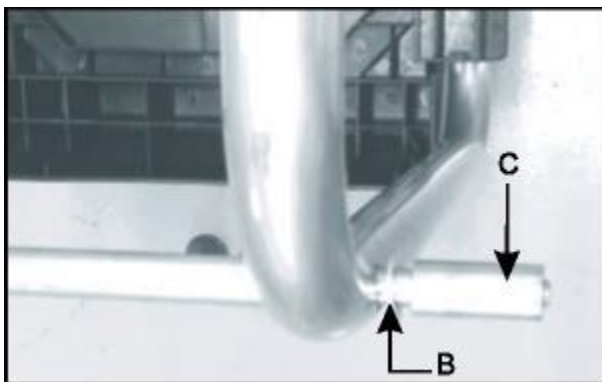

Abb. 1D

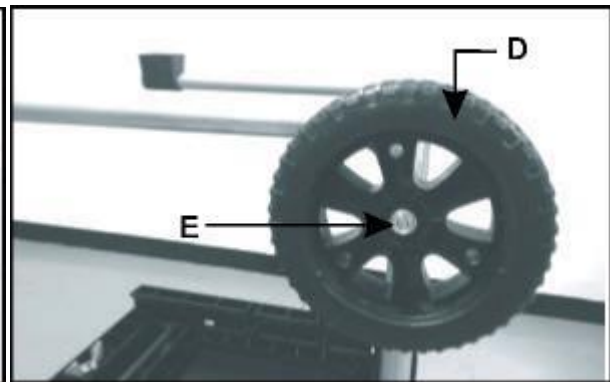

Abb. 1E

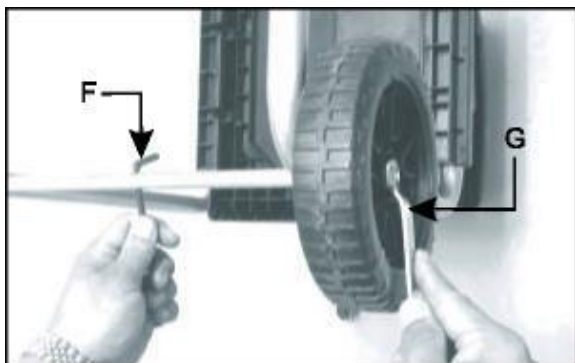

Abb. 1A



Abb. 2

#### ACHTUNG:

Seien Sie vorsichtig, wenn Sie das Gerät auf die Räder kippen, da es beim Kippen und beim Transport auf den Rädern eine ungleichmäßige Gewichtsverteilung hat.

#### Montage des Fangsacks

- Hängen Sie die Aufhängehaken an den beiden Haken (A) auf beiden Seiten des unteren Gehäuses ein. (Abb. 2)

## 6. BEDIENUNG

#### Vorbereitung

1. Vor dem Starten der Maschine in den Einfülltrichter schauen und sicherstellen, dass er leer ist.
2. Achten Sie stets auf sicheren Stand und festen Halt. Nicht überstrecken. Stellen Sie sich beim Einfüllen von Material niemals höher als die Maschinenbasis.
3. Halten Sie sich während des Betriebs stets fern vom Auswurfbereich.
4. Achten Sie beim Einfüllen besonders darauf, dass kein Metall, keine Steine, Flaschen, Dosen oder andere Fremdkörper enthalten sind.
5. Wenn das Schneidwerk auf einen Fremdkörper trifft oder ungewöhnliche Geräusche bzw.

Vibrationen auftreten, schalten Sie die Maschine sofort ab, lassen Sie sie vollständig zum Stillstand kommen, ziehen Sie den Netzstecker (bei Elektromodellen) und gehen Sie wie folgt vor:

- a) Überprüfen Sie die Maschine auf Schäden.
  - b) Kontrollieren und ziehen Sie lose Teile fest.
  - c) Lassen Sie beschädigte Teile nur durch Ersatzteile mit gleichen Spezifikationen reparieren oder ersetzen.
6. Lassen Sie kein zerkleinertes Material im Auswurfbereich aufstauen, da dies die ordnungsgemäße Entleerung behindern und zum Rückschlag von Material durch die Einfüllöffnung führen kann.
  7. Alle Schutzvorrichtungen und Abweiser müssen montiert und in einwandfreiem Zustand sein.
  8. Transportieren Sie die Maschine niemals, während der Motor läuft.
  9. Schalten Sie die Maschine ab und ziehen Sie den Netzstecker (bei Elektromodellen), sobald Sie den Arbeitsbereich verlassen.
  10. Neigen Sie die Maschine nicht, während der Motor läuft.
  11. Halten Sie den Motor frei von Schmutz und Ablagerungen.

### Starten und stoppen

1. Den Vorwärts-/Rückwärts-Schalter (A) in die Vorwärts-Position "+"  stellen.
2. Den Ein-/Ausschalter (B) auf ON (I) drücken, um den Motor zu starten.
3. Den Ein-/Ausschalter (B) auf OFF (O) drücken, um den Motor zu stoppen.

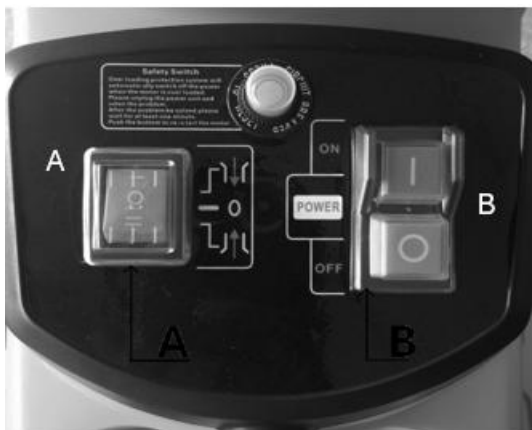

(Abb. 3)

### Vorsicht

Schäden am Gerät durch unsachgemäße Bedienung.

Falsche Handhabung kann zu Geräteschäden führen.

→ Material erst zuführen, nachdem das Gerät eingeschaltet wurde. Kein Material zuführen, nachdem das Gerät ausgeschaltet wurde.

### Hinweis

Das Gerät ist mit einem Sicherheitsschalter ausgestattet, der verhindert, dass es nach einem

Stromausfall unbeabsichtigt wieder anläuft.

### Überlastschutz

Dieses Gerät verfügt über ein Überlastschutzsystem.

Zum Schutz des Motors wird die Stromzufuhr automatisch abgeschaltet, wenn der Motor überlastet ist.

Warten Sie mindestens 1 Minute, bevor Sie das Gerät neu starten:

1. Reset-Knopf drücken.
2. Ein-/Ausschalter betätigen.

Falls der Motor nicht startet, gehen Sie wie folgt vor:

1. Sicherheitsschalter (A) drücken.
2. Vorwärts-/Rückwärts-Schalter (B) auf Rückwärts-Position stellen.
3. Ein-/Ausschalter gedrückt halten (ON [I]), um eventuell blockierende Objekte aus den Messern zu entfernen.

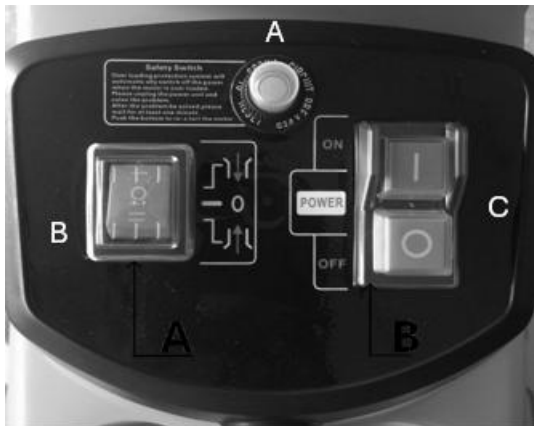

(Abb. 4)

### **⚠ Achtung:**

Bei diesen Schritten stets Schutzhandschuhe tragen!

### Hinweise zur Verwendung

1. Das Häckselgut auf der rechten Seite in die Öffnung geben. Es wird automatisch vom gegen den Uhrzeigersinn drehenden Messer eingezogen.
2. Öffnung nicht komplett füllen, um ein Blockieren zu vermeiden.
3. Abwechselnd Äste und leicht feuchtes, verrottetes Material einfüllen – das verhindert ebenfalls ein Blockieren.
4. Weiches Küchenabfallmaterial kompostieren – nicht durch den Häcksler geben!
5. Äste mit Blättern müssen vollständig durch den Häcksler und aus dem Weg sein, bevor neues Material nachgelegt wird. Sicherstellen, dass das zerkleinerte Material ungehindert in die Auffangbox fällt.
6. Die Lüftungöffnung darf nicht durch Häckselgut blockiert werden.
7. Dauerhaftes Häckseln von dickem Holz oder Ästen kann das Gerät blockieren.
8. Weiches Material wie Blätter oder Zweige kann leicht den Einzug verstopfen – mit dem Stopfer nachschieben.
9. Material vor dem Häckseln auf Nägel und Steine prüfen, da diese den Häcksler schwer

beschädigen können.

### Einstellung der Gegenplatte

Um ein optimales Häckslergebnis zu erzielen und Schäden an der Klinge zu vermeiden, muss die Gegenplatte regelmäßig eingestellt werden. Eine Einstellung ist auch erforderlich, wenn eine sogenannte Verzahnung (Interlinkage) auftritt.

1. Drehen Sie den Gegenplatten-Einstellknopf (A) im Uhrzeigersinn, bis ein leichtes Reibungsgeräusch zu hören ist und kurzzeitig feine Aluminiumspäne aus dem Auswurfkanal fallen. (Abb. 5A und 5B)
2. Danach sollte das Häckselmaterial wieder vollständig geschnitten werden.

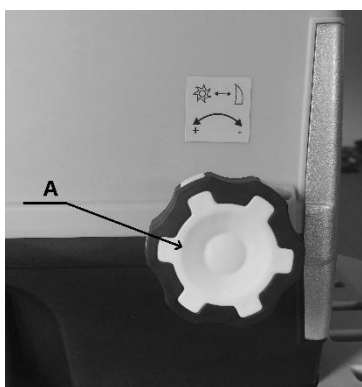

(Abb. 5A)

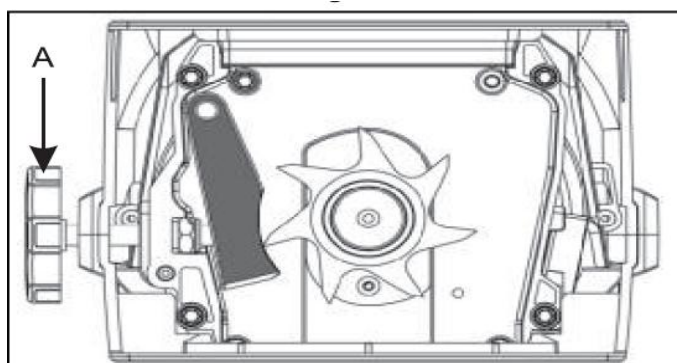

(Abb. 5B)

### Achtung

- Entfernen Sie nach jedem Gebrauch Schmutz- und Materialrückstände.
- Reinigen Sie das Gerät nicht mit fließendem Wasser oder Hochdruck.
- Verwenden Sie keine Reinigungsmittel oder Lösungsmittel.
- Zur Reinigung eine weiche Bürste oder ein Tuch benutzen.

### Austausch der Gegenplatte

1. Öffnen Sie die Rückabdeckung, indem Sie die 4 Schrauben (A) lösen. (Abb. 6A)
2. Nehmen Sie die Gegenplatte (B) heraus und setzen Sie eine neue ein. (Abb. 6B)
3. Setzen Sie die Rückabdeckung wieder auf und ziehen Sie die Schrauben mit einem Schraubenschlüssel fest.



(Abb. 6A)



Abb. 6B)

## 7. REINIGUNG UND WARTUNG

Bevor Sie mit Reinigungs- oder Wartungsarbeiten beginnen, stellen Sie sicher, dass der Gartenhäcksler ausgeschaltet und vom Stromnetz getrennt ist. Tragen Sie beim Reinigen der Schneidmesser stets robuste Lederhandschuhe.

Um eine optimale Leistung des Gartenhäckslers zu gewährleisten, muss er sauber gehalten werden.

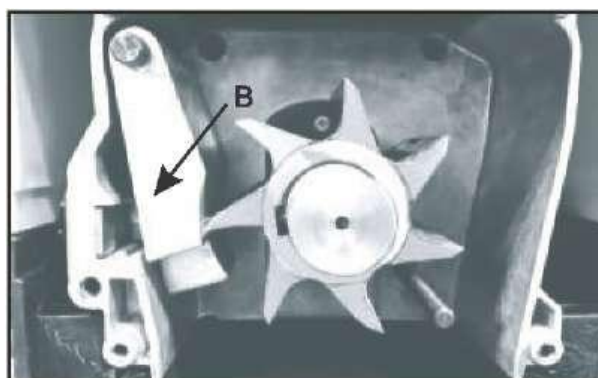
1. Reinigen Sie den Gartenhäcksler immer sofort nach Gebrauch.
2. Lassen Sie kein Material auf den Oberflächen des Gartenhäckslers antrocknen oder verhärten. Dies beeinträchtigt direkt die Häckselleistung.
3. Achten Sie darauf, dass der Einfülltrichter und der Auswurfkanal stets sauber und frei von Rückständen sind.
4. Überprüfen Sie regelmäßig, ob alle Muttern, Bolzen und Schrauben fest angezogen sind.
5. Lassen Sie beschädigte oder abgenutzte Teile stets von qualifiziertem Fachpersonal reparieren oder austauschen.
6. Verwenden Sie keine Reinigungsmittel oder Lösungsmittel, da diese das Gerät irreparabel beschädigen können. Chemikalien können Kunststoffteile angreifen

### Achtung:

Lassen Sie Ihren Gartenhäcksler von qualifiziertem Fachpersonal prüfen und warten. Versuchen Sie nicht, das Gerät selbst zu reparieren, wenn Sie dafür nicht ausgebildet sind.

### Warnung:

Verwenden Sie niemals einen Hochdruckreiniger oder fließendes Wasser zur Reinigung des Häckslers! Entfernen Sie Schmutz und Pflanzenreste mit einer Bürste aus dem Spalmschneidmesser.

Wischen Sie die Außenseite des Häckslers mit einem Tuch ab, das mit mildem Reinigungsmittel und Wasser angefeuchtet wurde.

## 8. FEHLERBEHUNG

Ursache	Maßnahme
Sicherheitsschalter	Prüfen, ob der Schalter einwandfrei funktioniert.
Stromausfall	Stromkabel, Stecker und Haussicherung überprüfen.
Material im Einfülltrichter blockiert	Häcksler ausschalten. Material vorsichtig aus dem Einfülltrichter ziehen. Häcksler wieder einschalten und dicke Äste so zuführen, dass das Messer nicht sofort erneut an den vorgekerbten Stellen ansetzt.
Häckselmaterial ist zu weich	Holz zuführen oder getrocknete Äste häckseln.
Gerät startet nicht	Reset-Knopf drücken und dann Ein-/Ausschalter betätigen. Falls es immer noch nicht startet, die Schritte im Abschnitt „Überlastschutz“ auf Seite 6 beachten.

## 9. INSTANDHALTUNG

Verwenden Sie nur Originalzubehör und Original-Ersatzteile.

Nur ein regelmäßig gewartetes und behandeltes Gerät kann als zufriedenstellende Hilfe dienen.

Unzureichende Wartung und Pflege kann zu unvorhergesehenen Unfällen und Verletzungen führen.

## 10. ZUBEHÖR UND ERSATZTEILE

Verwenden Sie nur Originalzubehör und Ersatzteile, um die Sicherheit und einwandfreie Funktion des Geräts sicherzustellen. Weitere Informationen finden Sie unter [www.FUXTEC.com](http://www.FUXTEC.com).

## 11. ALLGEMEINE BESCHREIBUNG

Artikelnummer: FX-EGH2800T

Artikelbezeichnung: FUXTEC Elektro Gartenhäcksler FX- EGH2800T

## 12. TECHNISCHE DATEN

Typ	Spezifikation
Motortyp	Elektrisch
Antriebsart	Elektrisch
Kraftstoff	Elektrisch
Nennspannung	230–240 V~
Nenndrehzahl	60 U/min
Leistung	2800 W (P40)
Schallleistungspegel (gemessen)	89,9 dB(A), K=2,45 dB

Schalleistungspegel (garantiert)	92 dB(A)
Schalldruckpegel	70,3 dB(A), K=3 dB
Kabellänge	VDE + 0,13 m
Max. Aststärke	44 mm
Schneidsystem	Walze
Art des Sammelbehälters	Beutel
Fassungsvermögen des Sammelbehälters	60 l
Trichtergröße	2,9 × 12 cm, max. 4,4 cm
Materialzufuhr	Automatisch
Geeignet für	Äste
Anzahl Messer	1
Raddurchmesser	18 cm
Transportgriff	Ja
Abmessungen (L × B × H)	48 × 42 × 91 cm
Schutzart (IP)	IPX4
Nettogewicht	16,8 kg
Vormontiert geliefert	Nein

### 13. GEWÄHRLEISTUNG

Die Gewährleistungsfrist beginnt mit dem Datum des Kaufs. Bitte bewahren Sie den Kaufbeleg als Nachweis sorgfältig auf. Die Gewährleistung umfasst keine Verschleißteile und gilt nicht für Schäden, die durch unsachgemäßen Gebrauch, unsachgemäße Handhabung, Gewaltanwendung, technische Veränderungen, die Verwendung nicht zugelassener Zubehörteile oder Ersatzteile sowie durch Reparaturversuche durch nicht autorisierte Personen verursacht wurden. Gewährleistungsarbeiten dürfen ausschließlich von autorisierten Fachbetrieben oder Servicepartnern durchgeführt werden. Diese Bedingungen gelten ergänzend zu den gesetzlichen Gewährleistungsrechten, die je nach Land unterschiedlich geregelt sein können.

### 14. ENTSORGUNG

Das Verpackungsmaterial besteht überwiegend aus recyclingfähigen Materialien. Bitte entsorgen Sie sämtliche Verpackungsbestandteile entsprechend den lokalen Vorschriften zur Abfalltrennung. Durch das Recycling der Verpackung leisten Sie einen wertvollen Beitrag zum Umweltschutz und zur nachhaltigen Nutzung von Ressourcen.

Dieses Produkt darf nicht mit dem normalen Hausmüll entsorgt werden. Gemäß der europäischen Richtlinie 2012/19/EU über Elektro- und Elektronik-Altgeräte (WEEE – Waste Electrical and Electronic Equipment) muss das Gerät am Ende seiner Lebensdauer an einer zugelassenen Sammelstelle für Elektro- und Elektronik-Altgeräte abgegeben werden.

Die ordnungsgemäße Entsorgung und das Recycling der Materialien tragen zum Schutz der Umwelt und der menschlichen Gesundheit bei. Weitere Informationen zur Rückgabe und Entsorgung erhalten Sie bei Ihrer örtlichen Abfallbehörde oder bei dem Händler, bei dem Sie das Produkt erworben haben.

## 15. KUNDENSERVICE

Bei Fragen zu Gewährleistung, Reparatur oder Ersatzteilen wenden Sie sich bitte an:

FUXTEC GmbH  
Kappstraße 69  
71083 Herrenberg  
Deutschland  
Telefon: 070329560888  
E-Mail: [info@fuxtec.de](mailto:info@fuxtec.de)

**Hinweis:** Bitte senden Sie keine Retouren oder Reparaturen an diese Adresse. Für Rücksendungen im Gewährleistungsfall wenden Sie sich bitte an unseren Kundenservice.

## 16. URHEBERSCHUTZ

© 2025 By FUXTEC GmbH

Alle Rechte vorbehalten. Die Inhalte dieser Anleitung sind urheberrechtlich geschützt. Ihre Verwendung ist im Rahmen der Bedienung zulässig. Eine darüberhinausgehende Verwendung oder Vervielfältigung ist ohne schriftliche Genehmigung der FUXTEC GmbH nicht gestattet. Die FUXTEC GmbH behält sich vor, Änderungen innerhalb dieser Bedienungsanleitung auch ohne vorherige Kommunikation durchzuführen.

## ENGLISH VERSION

### 17. INTRODUCTION AND SAFETY

#### General information

Read this original instruction manual carefully before using the product for the first time and follow all instructions. Keep the document in a safe place for future reference or for subsequent owners. Familiarize yourself with the functions and proper use of the product. Observe all safety instructions listed in the service manual. Always act responsibly and considerately toward third parties. The operator is responsible for accidents or hazards caused to third parties.

#### Intended use

The product may only be used for its intended purpose. Any other use is considered improper. The user or operator is solely liable for any resulting damage or injury of any kind; the manufacturer accepts no responsibility for this. Please note that the product is not designed for commercial, trade, or industrial use. Any warranty or liability is excluded if the product is used in such areas of application or for comparable activities.

Do not allow anyone who has not read and understood these instructions completely to assemble, start up, adjust, or operate the product. This product is intended exclusively for well-insulated rooms or for temporary use.

#### Safety instructions

Read all safety instructions, operating instructions, illustrations, and technical information supplied with the product. Failure to follow these instructions may result in serious injury or damage. The operator is responsible for using the product as intended, paying attention to the environment, and taking special care of other people, especially children. Always follow the specified safety guidelines.

## 18. NOTE ON SAFE USE

### **WARNING!**

Read all safety instructions and directions. Failure to do so may result in electric shock, fire, or serious injury.

KEEP ALL WARNING NOTICES AND INSTRUCTIONS FOR FUTURE REFERENCE.

### **Safe working practices**

#### **General warning!**

This appliance is not intended for use by persons (including children) with reduced physical, sensory, or mental capabilities, or lack of experience and knowledge, unless they are supervised or instructed by a person responsible for their safety.

Children must not play with the device and must be supervised.

### **Instruction**

Read the operating instructions before use and familiarize yourself with the device.

### **Preparation**

Do not allow children to operate the device.

Do not work near uninvolved persons.

Always wear ear protection and safety goggles.

Do not wear loose clothing or clothing with cords.

Only work in open areas and on firm, level ground.

Do not use on asphalt or gravel where ejected material could cause injury.

Before starting up, check all screws, nuts, bolts, and protective devices; replace damaged or illegible labels.

### **Maintenance and storage**

Before maintenance, inspection, accessory replacement, or storage, disconnect the power supply, disconnect the device from the mains, bring moving parts to a standstill, and remove keys if necessary.

Allow the device to cool down.

Always allow the device to cool down before storing it.

### **Workplace safety**

Keep the workplace clean and well lit.

Do not use in potentially explosive environments or near flammable liquids, gases, or dust.

Keep children and other persons away.

### **Safety instructions for electrical appliances**

The power plug must fit the outlet; do not modify or use adapters.

Avoid physical contact with earthed surfaces.

Protect from moisture and rain.

Do not misuse the cable (e.g., for carrying, pulling, or hanging).

Damaged cables must only be replaced by qualified personnel.

Only use suitable extension cables outdoors.

In damp environments, use only with a residual current device (30 mA).

Lay the cable so that it cannot become trapped.

### **Personal safety**

Work with concentration and caution. Do not use the device when tired or under the influence of drugs, alcohol, or medication.

Wear personal protective equipment, especially safety goggles.

Only connect the device to the mains when it is switched on and transport it when the switch is off.

Remove adjustment tools before starting operation.

Ensure that the device is stable.

Wear close-fitting clothing; keep jewelry and long hair away.

Connect the dust extraction system (if available) correctly.

### **Careful handling of electrical equipment**

Do not overload the device; use the machine suitable for the work in question.

Have defective switches repaired.

Disconnect the power plug before making adjustments, changing accessories, or shutting down the machine.

Keep devices out of the reach of children.

Maintain the device regularly and have damaged parts repaired.

Keep cutting tools sharp and clean.

Only use the device and accessories for their intended purpose.

### **Service**

Only have the device serviced by qualified personnel using original replacement parts.

Before maintenance, disconnect the power plug, bring moving parts to a standstill, and allow the device to cool down.

Only perform the maintenance work described here yourself.

Check screws regularly.

Do not make any unauthorized modifications or use unauthorized parts.

Only use original replacement parts.

Always store the device in a dry place.

Never transport the device with the engine running. Protect the device from damage during transport.

### **Approved accessories**

Only use accessories that are specifically approved for your model and supplied with it.

Other accessories must not be used – they increase the risk of accidents.

We accept no liability for damage or injury caused by unauthorized accessories.

## 19. SYMBOLS ON THE PRODUCT AND IN THE INSTRUCTIONS

This manual and the product itself use symbols to indicate potential hazards. These safety symbols and their explanations must be fully understood. Please note: The warning notices alone do not eliminate hazards and do not replace the necessary safety measures for accident prevention.



Read this operating manual carefully before using the product and keep it in a safe place for future reference.



Safety goggles and hearing protection (e.g., soundproof helmet) must be worn during operation. In case of danger of falling objects, use a protective helmet as well.



Wear gloves to protect your hands.



Keep other people away.



Do not expose to rain.



Warning! Danger.



Caution! Flying parts



Always switch off the machine, pull out the plug and wait until the cutting disc has come to a complete standstill.



Keep hands and feet away from openings during operation.



Caution: rotating blades.



Wait until all moving parts have come to a complete standstill before touching them.



Do not step on the collection container.



Guaranteed sound power level  $L_{WA} = 92 \text{ dB(A)}$



CE mark

The product complies with the requirements and regulations of the European Community.

## 20. PRODUCT OVERVIEW

Please check that the item is complete according to the description. If any parts are defective, please contact our FUXTEC customer service.

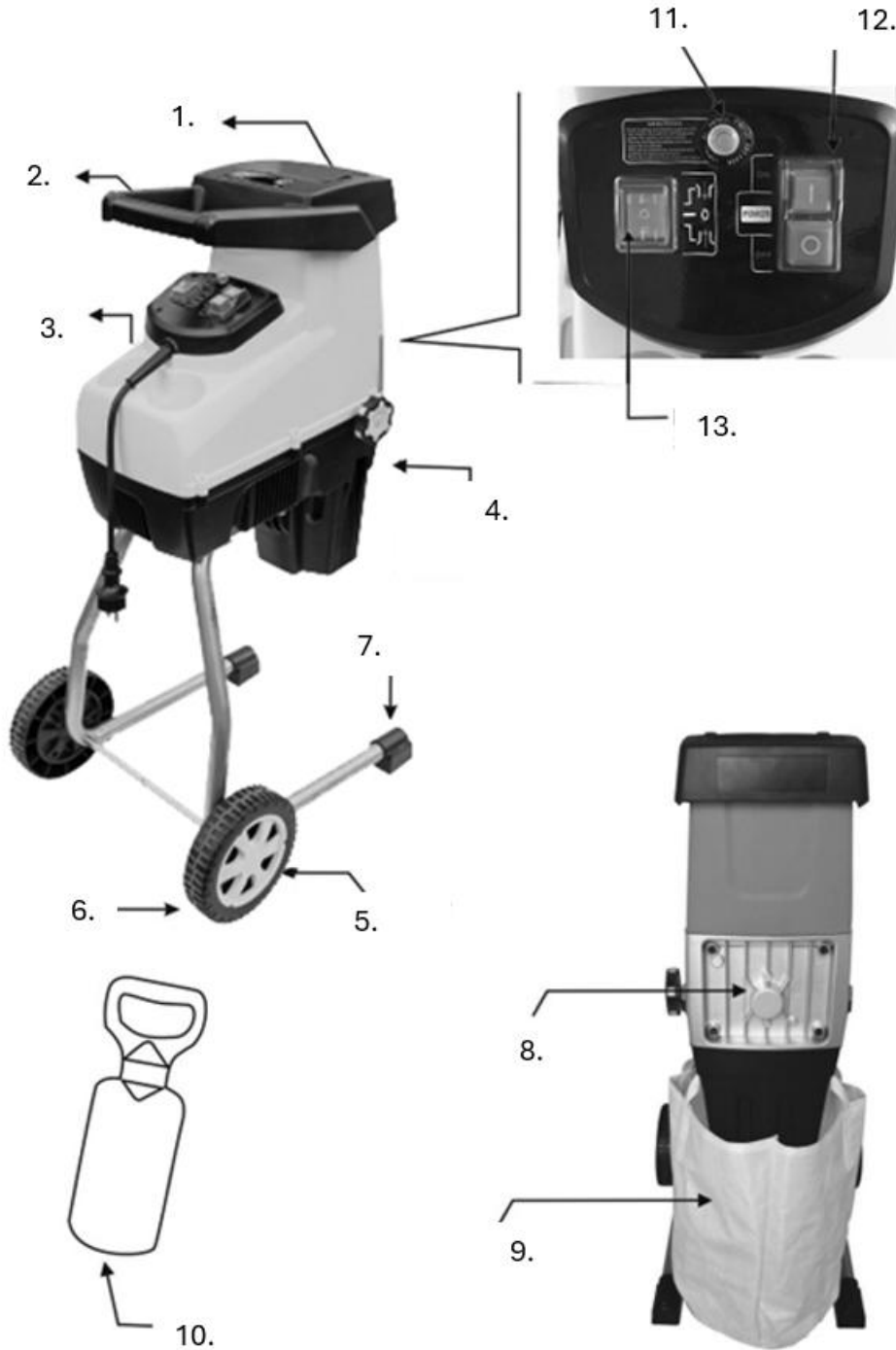

### Parts overview

1. Filling funnel
2. Hand
3. Type F plug
4. Counterplate adjustment knob
5. Wheel cover
6. Wheel
7. Support foot
8. Back cover
9. Catch pocket
10. Plug
11. Safety switch
12. On/off switch
13. Forward/reverse switch

## 21.ASSEMBLY INSTRUCTIONS

### Assembling the shredder

1. Place the supplied washer (B) and sleeve (C) on the wheel axle. (Fig. 1B)
2. Mount the wheels (D) and tighten the nut (E) by hand. (Fig. 1C)
3. Use the supplied Allen key (F) to secure the wheel axle and tighten the nut with the wrench (G) at the same time. (Fig. 1D)
4. Finally, place the wheel cover (H) in the center of the wheel. (Fig. 1E)
5. Turn the shredder over and place the support tube on top. (Fig. 1A)
6. Tighten the 4 screws with a wrench to secure the tube to the housing. (Fig. 1A)

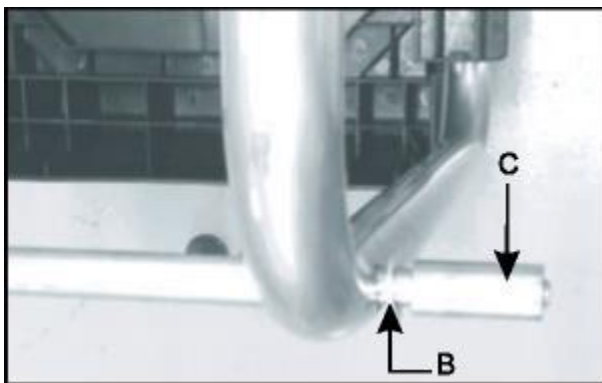

Fig. 1B

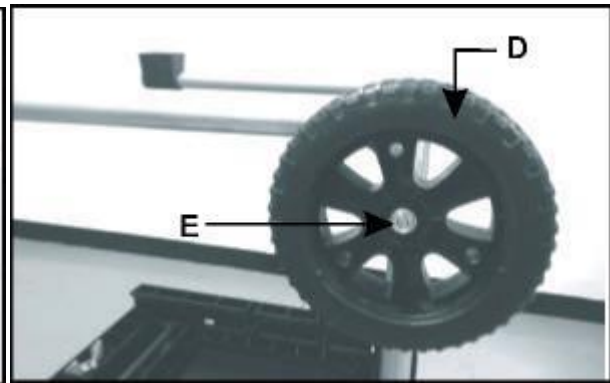

Fig. 1C

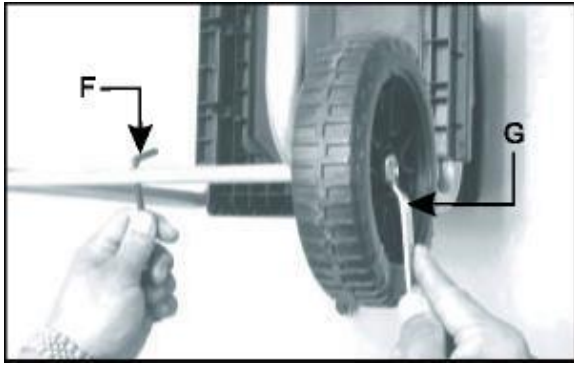

Fig. 1D



Fig. 1E



Fig. 1A

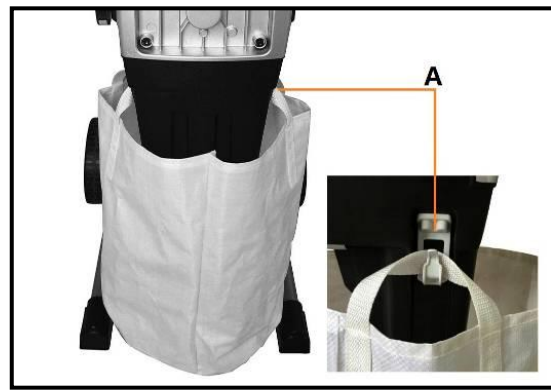

Fig. 2

**CAUTION:**

Be careful when tilting the device onto its wheels, as it has an uneven weight distribution when tilted and transported on its wheels.

**Mounting the catch bag**

- Hook the suspension hooks onto the two hooks (A) on both sides of the lower housing. (Fig. 2)

**22. OPERATION**

**Preparation**

1. Before starting the machine, look into the feed hopper and make sure it is empty.
2. Always ensure that you are standing securely and have a firm footing. Do not overreach. Never stand higher than the machine base when filling it with material.
3. Always keep away from the ejection area during operation.
4. When filling, take particular care to ensure that no metal, stones, bottles, cans, or other foreign objects are present.
5. If the cutting mechanism encounters a foreign object or if unusual noises or vibrations occur ( ), switch off the machine immediately, allow it to come to a complete stop, disconnect the power plug (for electric models) and proceed as follows:

- a) Check the machine for damage.
- b) Check and tighten any loose parts.
- c) Have damaged parts repaired or replaced only with replacement parts of the same specifications.
6. Do not allow shredded material to accumulate in the discharge area, as this may prevent proper emptying and cause material to be thrown back through the feed opening.
7. All protective devices and deflectors must be installed and in perfect condition.
8. Never transport the machine while the engine is running.
9. Switch off the machine and disconnect the power plug (for electric models) as soon as you leave the work area.
10. Do not tilt the machine while the engine is running.
11. Keep the engine free of dirt and debris.

### Starting and stopping

1. Set the forward/reverse switch (A) to the forward position ( "+"  ).
2. Press the on/off switch (B) to ON (I) to start the motor.
3. Press the ON/OFF switch (B) to OFF (O) to stop the engine.

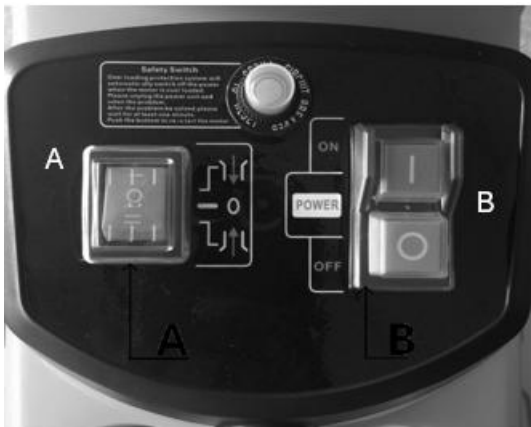

(Fig. 3)

#### Caution

Damage to the device due to improper operation.

Incorrect handling can result in damage to the device.

→ Only feed material after the device has been switched on. Do not feed material after the device has been switched off.

#### Note

The device is equipped with a safety switch that prevents it from accidentally restarting after a power failure

#### Overload protection

This device has an overload protection system.

To protect the motor, the power supply is automatically switched off when the motor is overloaded.

Wait at least 1 minute before restarting the device:

1. Press the reset button.
2. Press the on/off switch.

If the motor does not start, proceed as follows:

1. Press the safety switch (A).
2. Set the forward/reverse switch (B) to the reverse position.
3. Hold the on/off switch (ON [I]) to remove any objects blocking the blades.

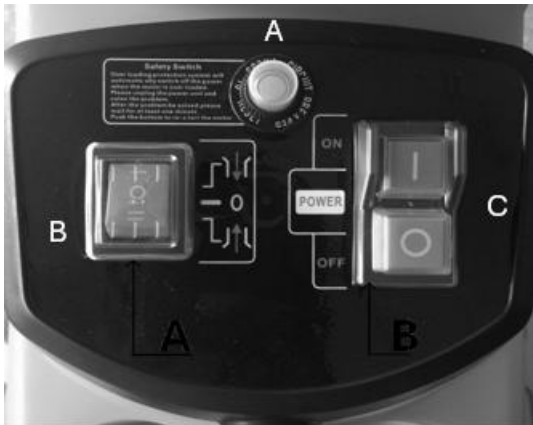

(Fig. 4)

**⚠ Caution:**

Always wear protective gloves when performing these steps!

**Notes on use**

1. Place the material to be shredded into the opening on the right-hand side. It will be pulled in automatically by the counterclockwise rotating blade.
2. Do not fill the opening completely to prevent blockages.
3. Alternate between adding branches and slightly damp, rotted material – this also prevents blockages.
4. Compost soft kitchen waste – do not put it through the shredder!
5. Branches with leaves must be completely shredded and removed before adding new material. Ensure that the shredded material falls freely into the collection box.
6. The ventilation opening must not be blocked by shredded material.
7. Continuous shredding of thick wood or branches can block the device.
8. Soft material such as leaves or twigs can easily clog the feed chute – push them in with the pusher.
9. Check the material for nails and stones before shredding, as these can damage the shredder severely or irreparably.

**Adjusting the counter plate**

To achieve optimum shredding results and prevent damage to the blade, the counter plate must be adjusted regularly. Adjustment is also necessary if so-called interlocking occurs.

1. Turn the counter plate adjustment knob (A) clockwise until you hear a slight rubbing noise

- and fine aluminum chips fall out of the discharge channel for a short time. (Fig. 5A and 5B)
2. The chopped material should then be cut completely again.

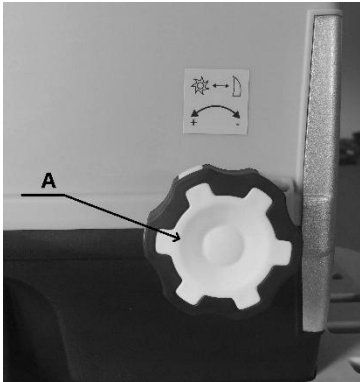

(Fig. 5A)

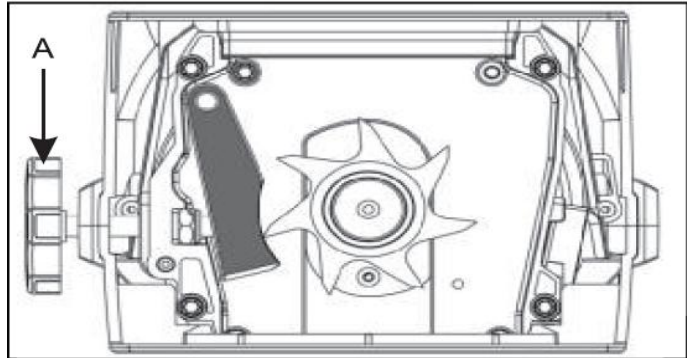

(Fig. 5B)

#### Caution

- Remove dirt and material residues after each use.
- Do not clean the device with running water or high pressure.
- Do not use cleaning agents or solvents.
- Use a soft brush or cloth for cleaning.

#### Replacing the counter plate

1. Open the rear cover by loosening the 4 screws (A). (Fig. 6A)
2. Remove the counter plate (B) and insert a new one. (Fig. 6B)
3. Replace the rear cover and tighten the screws with a wrench.



(Fig. 6A)

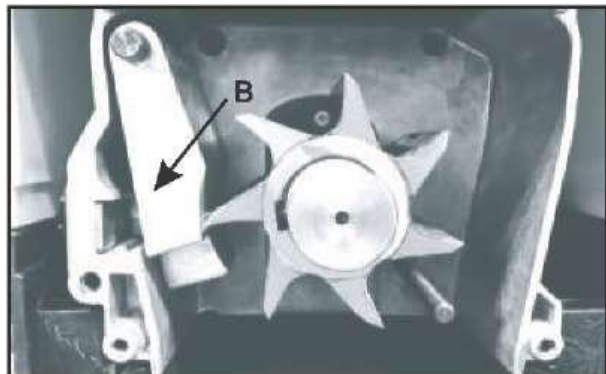

Fig. 6B)

## 23. CLEANING AND MAINTENANCE

Before starting any cleaning or maintenance work, make sure that the garden shredder is switched off and disconnected from the power supply. Always wear sturdy leather gloves when cleaning the cutting blades.

To ensure optimum performance of the garden shredder, it must be kept clean.

1. Always clean the garden shredder immediately after use.
2. Do not allow any material to dry or harden on the surfaces of the garden shredder. This will directly impair the shredding performance.
3. Ensure that the feed chute and discharge channel are always clean and free of residue.
4. Regularly check that all nuts, bolts, and screws are tight.
5. Always have damaged or worn parts repaired or replaced by qualified personnel.
6. Do not use cleaning agents or solvents, as these can cause irreparable damage to the device. Chemicals can attack plastic parts.

**Caution:**

Have your garden shredder checked and serviced by qualified personnel. Do not attempt to repair the device yourself if you are not trained to do so.

**Warning**

Never use a high-pressure cleaner or running water to clean the shredder! Remove dirt and plant debris from the spiral blade with a brush.

Wipe the outside of the shredder with a cloth dampened with mild detergent and water.

## 24. TROUBLESHOOTING

Cause	Action
Safety switch	Check that the switch is working properly.
Power failure	Check the power cable, plug, and house fuse.
Material blocked in the feed hopper	Switch off the shredder. Carefully pull the material out of the feed chute. Switch the shredder back on and feed thick branches in such a way that the blade does not immediately start cutting at the pre-notched points.
The material to be shredded is too soft	Feed in wood or shred dried branches.
The device does not start	Press the reset button and then press the on/off switch. If it still does not start, follow the steps in the "Overload protection" section on page 6.

## 25. MAINTENANCE

Only use original accessories and original replacement parts.

Only a regularly maintained and treated device can provide satisfactory assistance.

Inadequate maintenance and care can lead to unforeseen accidents and injuries.

## 26. ACCESSORIES AND SPARE PARTS

Use only original accessories and spare parts to ensure the safety and proper functioning of the device. For more information, visit [www.FUXTEC.com](http://www.FUXTEC.com).

## 27. GENERAL DESCRIPTION

Item number: FX-EGH2800T

Item description: FUXTEC Electric Garden Shredder FX-EGH2800T

## 28. TECHNICAL DATA

Type	Specification
Motor	Electric
Drive type	Electric
Fuel	Electric
Nominal voltage	230–240 V
Nominal speed	60 rpm
Power	2800 W (P40)
Sound power level (measured)	89.9 dB(A), K=2.45 dB
Sound power level (guaranteed)	92 dB(A)
Sound pressure level	70.3 dB(A), K=3 dB
Cable length	VDE + 0.13 m
Max. branch thickness	44 mm
Cutting system	Roller
Type of collection container	Bag
Capacity of the collection container	60 L
Funnel size	2.9 × 12 cm, max. 4.4 cm
Material feed	Automatic
Suitable	Branches
Number of blades	1
Wheel diameter	18 cm
Transport handle	Yes
Dimensions (L × W × H)	48 × 42 × 91 cm
Protection class (IP)	IPX4
Net	16.8 kg
Delivered pre-assembled	No

## 29. WARRANTY

The warranty period begins on the date of purchase. Please keep the proof of purchase in a safe place. The warranty does not cover wear parts and does not apply to damage caused by improper use, improper handling, the use of force, technical modifications, the use of unauthorized accessories or

spare parts, or repair attempts by unauthorized persons. Warranty work may only be carried out by authorized specialist companies or service partners. These conditions apply in addition to the statutory warranty rights, which may vary from country to country.

### 30. DISPOSAL

The packaging material consists mainly of recyclable materials. Please dispose of all packaging components in accordance with local waste separation regulations. By recycling the packaging, you are making a valuable contribution to environmental protection and the sustainable use of resources.

This product must not be disposed of with normal household waste. In accordance with European Directive 2012/19/EU on waste electrical and electronic equipment (WEEE), the device must be taken to an approved collection point for waste electrical and electronic equipment at the end of its service life.

Proper disposal and recycling of the materials help protect the environment and human health. For more information on return and disposal, please contact your local waste authority or the retailer where you purchased the product.

### 31. CUSTOMER SERVICE

If you have any questions about warranty, repairs, or replacement parts, please contact:

FUXTEC GmbH

Kappstraße 69

71083 Herrenberg

Germany

Phone:

Email: [info@fuxtec.de](mailto:info@fuxtec.de)

**Note:** Please do not send any returns or repairs to this address. For returns under warranty, please contact our customer service.

### 32. COPYRIGHT

© 2025 By FUXTEC GmbH

All rights reserved. The contents of this manual are protected by copyright. Their use is permitted within the scope of operation. Any use or reproduction beyond this is not permitted without the written consent of FUXTEC GmbH. FUXTEC GmbH reserves the right to make changes to this operating manual without prior notice.

## VERSION FRANÇAISE

### 33. INTRODUCTION ET SÉCURITÉ

#### Remarques générales

Lisez attentivement ce mode d'emploi original avant la première utilisation du produit et suivez toutes les instructions. Conservez ce document dans un endroit sûr pour référence ultérieure ou pour les propriétaires suivants. Familiarisez-vous avec les fonctions et l'utilisation correcte du produit. Respectez toutes les consignes de sécurité figurant dans le manuel d'entretien. Agissez toujours de manière responsable et respectueuse envers les tiers. L'exploitant est responsable des accidents ou des dangers causés à des tiers.

#### Utilisation conforme

Le produit doit être utilisé conformément à l'usage prévu. Toute utilisation autre que celle prévue est considérée comme non conforme. L'utilisateur ou l'exploitant est seul responsable des dommages ou blessures de toute nature qui en résultent ; le fabricant décline toute responsabilité à cet égard. Veuillez noter que le produit n'est pas conçu pour un usage commercial, artisanal ou industriel. Toute garantie ou responsabilité est exclue si le produit est utilisé dans de tels domaines d'application ou pour des activités similaires.

Ne laissez aucune personne qui n'a pas lu et compris entièrement cette notice monter, mettre en service, régler ou utiliser le produit. Ce produit est exclusivement destiné à des pièces bien isolées ou à une utilisation non permanente.

#### Consignes de sécurité

Lisez toutes les consignes de sécurité, les instructions d'utilisation, les illustrations et les données techniques fournies avec le produit. Le non-respect de ces consignes peut entraîner des blessures graves ou des dommages. L'utilisateur est tenu d'utiliser le produit conformément à l'usage prévu, de faire attention à l'environnement et de faire particulièrement attention aux autres personnes, en particulier aux enfants. Respectez toujours les consignes de sécurité prescrites.

### 34. REMARQUE CONCERNANT L'UTILISATION EN TOUTE SECURITE

#### AVERTISSEMENT !

Lisez toutes les consignes de sécurité et toutes les instructions. Le non-respect de ces consignes peut entraîner un choc électrique, un incendie ou des blessures graves.

CONSERVEZ TOUTES LES MISES EN GARDE ET INSTRUCTIONS POUR CONSULTATION ULTÉRIEURE.

#### Mode de fonctionnement sûr

##### Avertissement général !

Cet appareil n'est pas destiné à être utilisé par des personnes (y compris les enfants) ayant des capacités physiques, sensorielles ou mentales limitées ou manquant d'expérience et de connaissances, sauf si elles sont surveillées ou ont reçu des instructions d'utilisation de la part d'une personne

responsable de leur sécurité.

Les enfants ne doivent pas jouer avec l'appareil et doivent être surveillés.

### **Instructions**

Avant utilisation, lire le mode d'emploi et se familiariser avec l'appareil.

### **Préparation**

Ne laissez pas les enfants utiliser l'appareil.

Ne travaillez pas à proximité de personnes non concernées.

Toujours porter des protections auditives et des lunettes de protection.

Ne portez pas de vêtements amples ou comportant des cordons.

Travailler uniquement dans des espaces ouverts et sur un sol ferme et plat.

Ne pas utiliser sur l'asphalte ou le gravier, où les projections de matériaux peuvent causer des blessures.

Avant la mise en service, vérifier toutes les vis, écrous, boulons et dispositifs de protection ; remplacer les autocollants endommagés ou illisibles.

### **Entretien et stockage**

Avant toute opération d'entretien, d'inspection, de remplacement d'accessoires ou de stockage, coupez l'alimentation électrique, débranchez l'appareil, arrêtez les pièces mobiles et retirez les clés si nécessaire. Laissez refroidir l'appareil.

Toujours laisser refroidir l'appareil avant de le stocker.

### **Sécurité sur le lieu de travail**

Maintenir le lieu de travail propre et bien éclairé.

Ne pas utiliser dans un environnement explosif ou à proximité de liquides, gaz ou poussières inflammables.

Tenir les enfants et les autres personnes à distance.

### **Consignes de sécurité pour les appareils électriques**

La fiche secteur doit être adaptée à la prise ; ne pas la modifier ni utiliser d'adaptateur.

Éviter tout contact corporel avec les surfaces mises à la terre.

Protéger de l'humidité et de la pluie.

Ne pas utiliser le câble de manière abusive (par exemple pour transporter, tirer ou suspendre l'appareil).

Les câbles endommagés doivent être remplacés par du personnel qualifié.

À l'extérieur, utilisez uniquement des rallonges adaptées.

Dans un environnement humide, utiliser uniquement avec un disjoncteur différentiel (30 mA).

Poser le câble de manière à ce qu'il ne soit pas coincé.

### **Sécurité des personnes**

Travailler avec concentration et prudence. Ne pas utiliser l'appareil en cas de fatigue ou sous l'influence de drogues, d'alcool ou de médicaments.

Porter un équipement de protection individuelle, en particulier des lunettes de protection.

Ne raccorder l'appareil au secteur et ne le transporter que lorsqu'il est allumé et que l'interrupteur est

éteint.

Retirer les outils de réglage avant la mise en service.

Veiller à ce que l'appareil soit stable.

Porter des vêtements ajustés ; éloigner les bijoux et les cheveux longs.

Raccorder correctement le dispositif d'aspiration de poussière (si présent).

### **Manipulez les appareils électriques avec précaution.**

Ne pas surcharger l'appareil ; utiliser une machine adaptée au travail à effectuer.

Faites réparer les interrupteurs défectueux.

Débrancher l'appareil avant tout réglage, changement d'accessoire ou mise hors service.

Conserver les appareils hors de portée des enfants.

Entretenir régulièrement les appareils et faire réparer les pièces endommagées.

Maintenir les outils de coupe affûtés et propres.

Utiliser l'appareil et ses accessoires conformément à leur destination.

### **Entretien**

Faire entretenir uniquement par du personnel qualifié avec des pièces de rechange d'origine.

Avant l'entretien, débranchez la fiche secteur, arrêtez les pièces mobiles et laissez refroidir l'appareil.

N'effectuez vous-même que les travaux d'entretien décrits ici.

Vérifier régulièrement les vis.

Ne procédez à aucune modification de votre propre initiative et n'utilisez pas de pièces non homologuées.

Utilisez uniquement des pièces de rechange d'origine.

Toujours stocker l'appareil dans un endroit sec.

Ne jamais transporter l'appareil lorsque le moteur tourne. Protéger l'appareil contre tout dommage pendant le transport.

### **Accessoires homologués**

Utilisez exclusivement des accessoires spécialement homologués pour votre modèle et fournis avec celui-ci.

N'utilisez pas d'autres accessoires, car ils augmentent le risque d'accident.

Nous déclinons toute responsabilité en cas de dommages ou de blessures causés par des accessoires non autorisés.

## **35. SYMBOLES SUR LE PRODUIT ET DANS LE MANUEL**

Ce manuel et le produit lui-même utilisent des symboles pour signaler les dangers potentiels. Ces symboles de sécurité et leurs explications doivent être parfaitement compris. Remarque : les avertissements ne suppriment pas les dangers et ne remplacent pas les mesures de sécurité nécessaires pour éviter les accidents.



Lisez attentivement ce mode d'emploi avant de mettre le produit en service et conservez-le dans un endroit sûr pour pouvoir le consulter ultérieurement.



Portez des lunettes de protection et une protection auditive (par exemple un casque antibruit) pendant le fonctionnement. En cas de risque de chute d'objets, utilisez également un casque de protection.



Portez des gants pour protéger vos mains.



Tenir les personnes non concernées à distance.



Ne pas exposer à la pluie.



Avertissement ! Danger.



Attention ! Projections



Toujours éteindre la machine, débrancher la fiche et attendre que le disque de coupe soit complètement à l'arrêt.



Gardez les mains et les pieds à l'écart des ouvertures pendant le fonctionnement.



Attention : lames rotatives.



Attendez que toutes les pièces mobiles soient complètement immobiles avant de les toucher.



Ne pas marcher sur le bac collecteur.



Niveau de puissance acoustique garanti LwA = 92 dB(A)



Marquage CE

Le produit est conforme aux exigences et réglementations de la Communauté européenne.

### 36. APERÇU DU PRODUIT

Veillez vérifier que l'article est complet conformément à la description de la livraison. En cas de pièces défectueuses, veuillez contacter notre service clientèle FUXTEC.

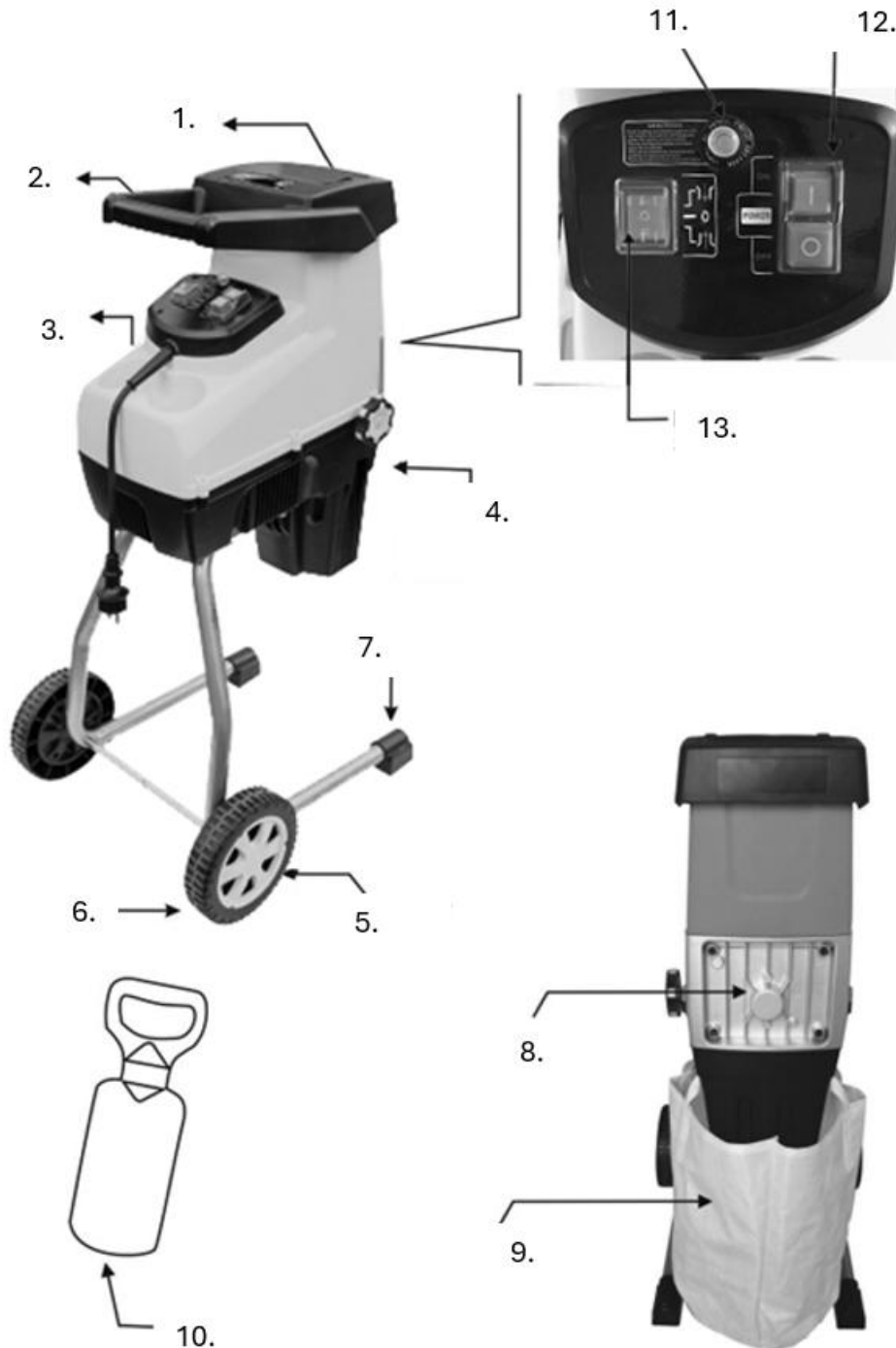

### Aperçu des pièces

1. Entonnoir
2. Poignée
3. Fiche type F
4. Bouton de réglage de la contre-plaque
5. Cache-roue
6. Roue
7. Pied d'appui
8. Couvercle arrière
9. Sac de rangement
10. Bouchon
11. Interrupteur de sécurité
12. Interrupteur marche/arrêt
13. Commutateur avant/arrière

## 37. INSTRUCTIONS DE MONTAGE

### Montage du broyeur

1. Placez la rondelle fournie (B) et la douille (C) sur l'axe de la roue. (Fig. 1B)
2. Montez les roues (D) et serrez d'abord l'écrou (E) à la main. (Fig. 1C)
3. Utilisez la clé Allen fournie (F) pour fixer l'axe de roue et serrez simultanément l'écrou à l'aide de la clé (G). (Fig. 1D)
4. Pour finir, placez le cache-roue (H) au centre de la roue. (Fig. 1E)
5. Retournez le broyeur et placez le tube de support. (Fig. 1A)
6. Serrez les 4 vis à l'aide d'une clé pour fixer le tube au boîtier. (Fig. 1A)

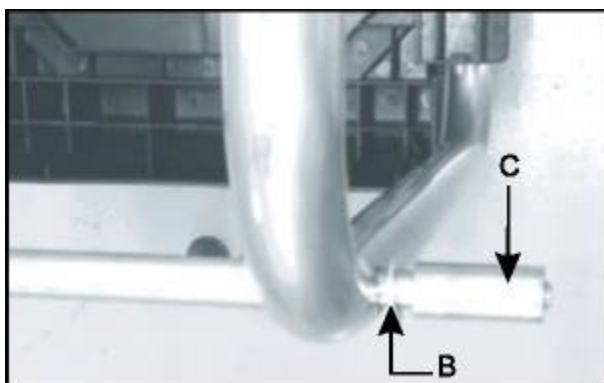

Fig. 1B

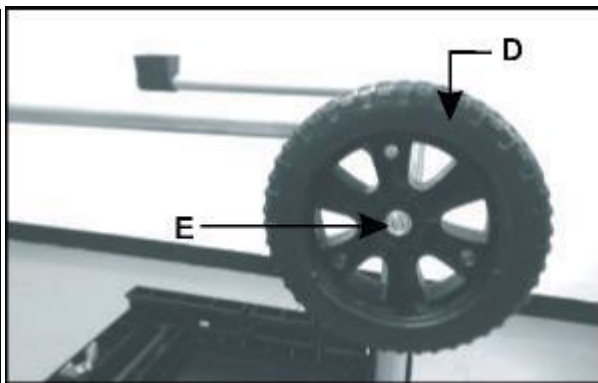

Fig. 1C

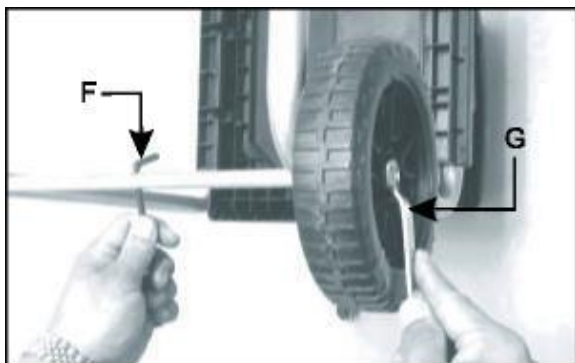

Fig. 1D



Fig. 1E



Fig. 1A



Fig. 2

**ATTENTION :**

Soyez prudent lorsque vous basculez l'appareil sur ses roues, car il présente une répartition inégale du poids lors du basculement et du transport sur ses roues.

**Montage du sac de récupération**

- Accrochez les crochets de suspension aux deux crochets (A) situés de chaque côté du boîtier inférieur. (Fig. 2)

## 38. UTILISATION

**Préparation**

1. Avant de démarrer la machine, regardez dans la trémie et assurez-vous qu'elle est vide.
2. Veillez toujours à avoir une position stable et à avoir les pieds bien à plat. Ne vous étirez pas trop. Ne vous placez jamais plus haut que la base de la machine lorsque vous remplissez celle-ci.
3. Restez toujours à l'écart de la zone d'éjection pendant le fonctionnement.
4. Lors du remplissage, veillez particulièrement à ce qu'il n'y ait pas de métal, de pierres, de bouteilles, de boîtes de conserve ou d'autres corps étrangers.
5. Si le mécanisme de coupe rencontre un corps étranger ou si des bruits inhabituels ou des

vibrations s se font entendre, arrêtez immédiatement la machine, laissez-la s'immobiliser complètement, débranchez la fiche secteur (sur les modèles électriques) et procédez comme suit :

- a) Vérifiez que la machine n'est pas endommagée.
  - b) Vérifiez et serrez les pièces desserrées.
  - c) Faites réparer ou remplacer les pièces endommagées uniquement par des pièces de rechange présentant les mêmes caractéristiques.
6. Ne laissez pas de matériaux broyés s'accumuler dans la zone d'éjection, car cela pourrait empêcher le vidage correct et entraîner le refoulement de matériaux par l'ouverture de remplissage.
  7. Tous les dispositifs de protection et déflecteurs doivent être montés et en parfait état.
  8. Ne transportez jamais la machine lorsque le moteur tourne.
  9. Arrêtez la machine et débranchez la fiche secteur (sur les modèles électriques) dès que vous quittez la zone de travail.
  10. Ne basculez pas la machine lorsque le moteur tourne.
  11. Gardez le moteur exempt de saleté et de dépôts.

### Démarrage et arrêt

1. Placez le commutateur avant/arrière (A) en position avant "+" .
2. Appuyez sur l'interrupteur marche/arrêt (B) sur ON (I) pour démarrer le moteur.
3. Appuyez sur l'interrupteur marche/arrêt (B) sur OFF (O) pour arrêter le moteur.

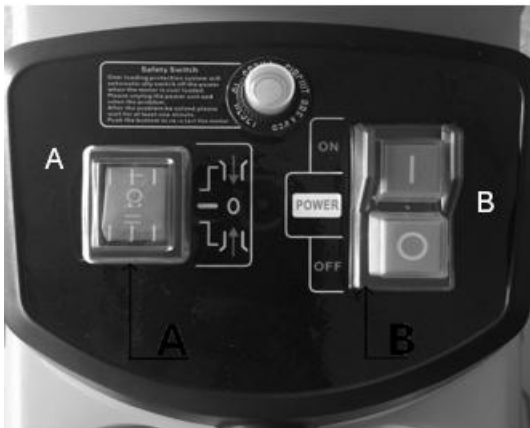

(Fig. 3)

### Attention

L'appareil peut être endommagé en cas d'utilisation non conforme.

Une mauvaise manipulation peut endommager l'appareil.

→ N'introduisez le matériau qu'après avoir mis l'appareil en marche. N'introduisez pas de matériau après avoir mis l'appareil hors tension.

### Remarque

L'appareil est équipé d'un interrupteur de sécurité qui empêche tout redémarrage accidentel après

une coupure de courant.

### Protection contre les surcharges

Cet appareil est équipé d'un système de protection contre les surcharges.

Pour protéger le moteur, l'alimentation électrique est automatiquement coupée en cas de surcharge du moteur.

Attendez au moins 1 minute avant de redémarrer l'appareil :

1. Appuyez sur le bouton de réinitialisation.
2. Actionnez l'interrupteur marche/arrêt.

Si le moteur ne démarre pas, procédez comme suit :

1. Appuyez sur l'interrupteur de sécurité (A).
2. Placez le commutateur avant/arrière (B) en position arrière.
3. Maintenez l'interrupteur marche/arrêt enfoncé (ON [I]) afin d'éliminer les objets qui bloquent les lames.

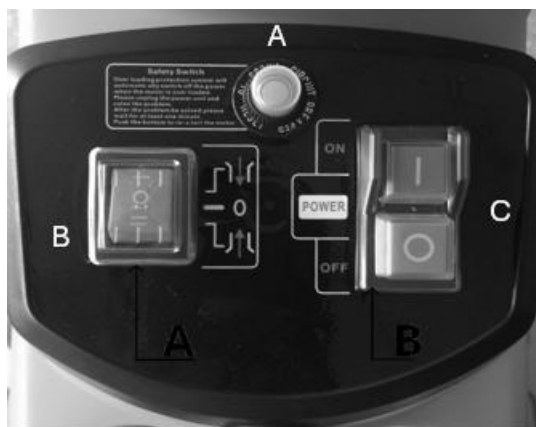

(Fig. 4)

### **⚠ Attention :**

Toujours porter des gants de protection pendant ces étapes !

### Remarques concernant l'utilisation

1. Placez les déchets à broyer dans l'ouverture située à droite. Ils sont automatiquement aspirés par la lame tournant dans le sens inverse des aiguilles d'une montre.
2. Ne remplissez pas complètement l'ouverture afin d'éviter tout blocage.
3. Alternez les branches et les matériaux légèrement humides et décomposés, cela évite également tout blocage.
4. Compostez les déchets de cuisine mous, ne les passez pas dans le broyeur !
5. Les branches avec des feuilles doivent être entièrement broyées et retirées avant d'ajouter de nouveaux déchets. Assurez-vous que les déchets broyés tombent librement dans le bac de collecte.
6. L'ouverture d'aération ne doit pas être obstruée par les déchets à broyer.
7. Le broyage continu de bois épais ou de branches peut bloquer l'appareil.
8. Les matériaux tendres tels que les feuilles ou les brindilles peuvent facilement obstruer l'alimentation – poussez-les à l'aide du poussoir.
9. Avant le broyage, vérifiez que les matériaux ne contiennent pas de clous ou de pierres, car

ceux-ci peuvent endommager gravement le broyeur.

### Réglage de la contre-plaque

Afin d'obtenir un résultat de broyage optimal et d'éviter d'endommager la lame, la contre-plaque doit être réglée régulièrement. Un réglage est également nécessaire en cas d'apparition d'un phénomène dit d'« interverrouillage ».

1. Tournez le bouton de réglage de la contre-plaque (A) dans le sens des aiguilles d'une montre jusqu'à ce qu'un léger frottement se fasse entendre et que de fins copeaux d'aluminium tombent brièvement du canal d'éjection. (Fig. 5A et 5B)
2. Le matériau broyé doit ensuite être à nouveau entièrement coupé.

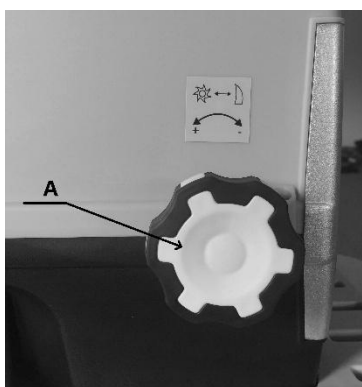

(Fig. 5A)

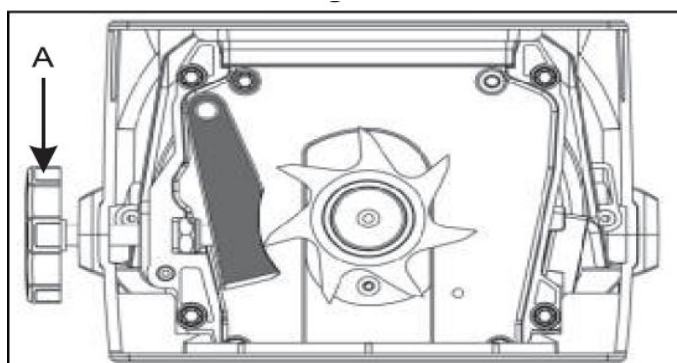

(Fig. 5B)

### Attention

- Après chaque utilisation, éliminez les résidus de saleté et de matière.
- Ne nettoyez pas l'appareil à l'eau courante ou à haute pression.
- N'utilisez pas de détergents ou de solvants.
- Pour le nettoyage, utilisez une brosse douce ou un chiffon.

### Remplacement de la contre-plaque

1. Ouvrez le capot arrière en desserrant les 4 vis (A). (Fig. 6A)
2. Retirez la contre-plaque (B) et insérez-en une nouvelle. (Fig. 6B)
3. Remettez le couvercle arrière en place et serrez les vis à l'aide d'une clé.



(Fig. 6A)

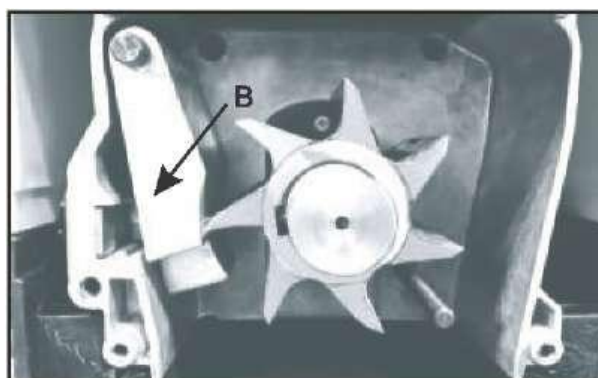

Fig. 6B)

### 39. NETTOYAGE ET ENTRETIEN

Avant de commencer les travaux de nettoyage ou d'entretien, assurez-vous que le broyeur de jardin est éteint et débranché. Portez toujours des gants en cuir robustes pour nettoyer les lames de coupe.

Pour garantir des performances optimales, le broyeur de jardin doit être maintenu propre.

1. Nettoyez toujours le broyeur de jardin immédiatement après utilisation.
2. Ne laissez pas de matière sécher ou durcir sur les surfaces du broyeur de jardin. Cela nuit directement à la performance de broyage.
3. Veillez à ce que la trémie et le canal d'éjection soient toujours propres et exempts de résidus.
4. Vérifiez régulièrement que tous les écrous, boulons et vis sont bien serrés.
5. Faites toujours réparer ou remplacer les pièces endommagées ou usées par un personnel qualifié.
6. N'utilisez pas de détergents ou de solvants, car ceux-ci peuvent endommager l'appareil de manière irréversible. Les produits chimiques peuvent attaquer les pièces en plastique.

Attention :

Faites contrôler et entretenir votre broyeur de jardin par un personnel qualifié. N'essayez pas de réparer l'appareil vous-même si vous n'êtes pas formé à cet effet.

Avertissement :

N'utilisez jamais un nettoyeur haute pression ou de l'eau courante pour nettoyer le broyeur ! Enlevez la saleté et les résidus végétaux de la lame hélicoïdale à l'aide d'une brosse.

Essuyez l'extérieur du broyeur avec un chiffon imbibé d'eau et d'un détergent doux.

## 40. DÉPANNAGE

Cause	Mesure
Interrupteur de sécurité	Vérifiez que l'interrupteur fonctionne correctement.
Coupure de courant	Vérifier le câble d'alimentation, la fiche et le disjoncteur.
Matériau bloqué dans la trémie	Éteignez le broyeur. Retirez délicatement les matériaux de la trémie. Remettez le broyeur en marche et introduisez les branches épaisses de manière à ce que la lame ne repose pas immédiatement sur les endroits déjà entaillés.
Le matériau à broyer est trop mou	Ajoutez du bois ou broyez des branches sèches.
L'appareil ne démarre pas	Appuyez sur le bouton de réinitialisation, puis sur l'interrupteur marche/arrêt. Si l'appareil ne démarre toujours pas, suivez les étapes décrites dans la section « Protection contre les surcharges » à la page 6.

## 41. MAINTENANCE

Utilisez uniquement des accessoires et des pièces de rechange d'origine.

Seul un appareil régulièrement entretenu et manipulé correctement peut fonctionner de manière satisfaisante.

Un entretien et une maintenance insuffisants peuvent entraîner des accidents et des blessures imprévus.

## 42. ACCESSOIRES ET PIÈCES DE RECHANGE

Utilisez uniquement des accessoires et des pièces de rechange d'origine afin de garantir la sécurité et le bon fonctionnement de l'appareil. Vous trouverez de plus amples informations sur [www.FUXTEC.com](http://www.FUXTEC.com).

## 43. DESCRIPTION GÉNÉRALE

Référence : FX-EGH2800T

Désignation de l'article : Broyeur électrique FUXTEC FX- EGH2800T

## 44. CARACTÉRISTIQUES TECHNIQUES

Type	Spécifications
Type de moteur	Électrique
Type d'entraînement	Électrique
Carburant	Électrique
Tension	230–240 V~
Vitesse nominale	60 tr/min
Puissance	2800 W (P40)
Niveau de puissance acoustique (mesuré)	89,9 dB(A), K=2,45 dB
Niveau de puissance acoustique (garanti)	92 dB(A)
Niveau de pression acoustique	70,3 dB(A), K=3 dB
Longueur du câble	VDE + 0,13 m
Épaisseur max. des branches	44 mm
Système de coupe	Rouleau
Type de récipient collecteur	Sac
Capacité du récipient collecteur	60 l
Taille de la trémie	2,9 × 12 cm, max. 4,4 cm
Alimentation en matériau	Automatique
Convient pour	Branches
Nombre de couteaux	1
Diamètre de la roue	18 cm
Poignée de transport	Oui
Dimensions (L × l × H)	48 × 42 × 91 cm
Indice de protection (IP)	IPX4
Poids net	16,8 kg
Livré pré-assemblé	Non

## 45. GARANTIE

La période de garantie commence à la date d'achat. Veuillez conserver soigneusement la preuve d'achat. La garantie ne couvre pas les pièces d'usure et ne s'applique pas aux dommages causés par une utilisation inappropriée, une manipulation incorrecte, la force, des modifications techniques, l'utilisation d'accessoires ou de pièces de rechange non homologués, ainsi que par des tentatives de réparation effectuées par des personnes non autorisées. Les travaux sous garantie doivent être effectués exclusivement par des entreprises spécialisées ou des partenaires de service agréés. Ces conditions s'appliquent en complément des droits de garantie légaux, qui peuvent varier d'un pays à l'autre.

## 46. RECYCLAGE

Le 1er janvier 2015, est entré en application le décret 2014-1577 du 23 décembre 2014 relatif à la signalétique commune des produits recyclables qui relèvent d'une consigne de tri. Ce décret entérine l'utilisation du logo TRIMAN qui s'applique aux produits recyclables.

Le TRIMAN est une signalétique qui répond à une obligation réglementaire et fait l'objet d'une diffusion auprès des consommateurs. Conformément au décret d'application relatif à la signalétique commune des produits recyclables qui relèvent d'une consigne de tri précise, tout metteur sur le marché de produits recyclables soumis à un dispositif de **responsabilité élargie des producteurs** doit apposer une signalétique commune sur ses produits, ou à défaut sur l'emballage, la notice ou tout autre support y compris dématérialisé, informant le consommateur que ceux-ci relèvent d'une **consigne de tri**.

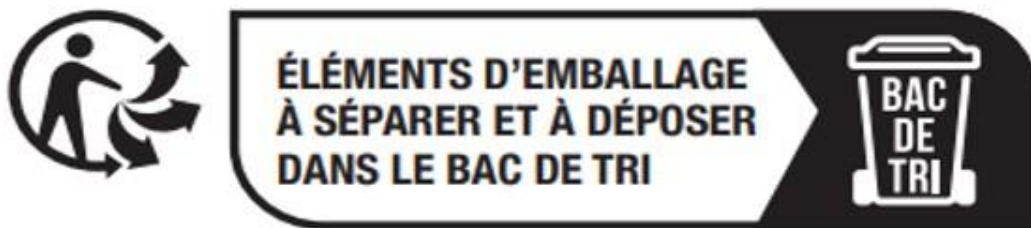

## 47. SERVICE CLIENTÈLE

Pour toute question concernant la garantie, la réparation ou les pièces de rechange, veuillez vous adresser à :

FUXTEC GmbH  
Kappstraße 69  
71083 Herrenberg  
Allemagne  
Téléphone : 070329560888

E-mail : [info@fuxtec.de](mailto:info@fuxtec.de)

**Remarque** : veuillez ne pas envoyer de retours ou de réparations à cette adresse. Pour les retours sous garantie, veuillez contacter notre service clientèle.

## 48. PROTECTION DES DROITS D'AUTEUR

© 2025 By FUXTEC GmbH

Tous droits réservés. Le contenu de ce mode d'emploi est protégé par le droit d'auteur. Son utilisation est autorisée dans le cadre de l'utilisation de l'appareil. Toute utilisation ou reproduction dépassant ce cadre est interdite sans l'autorisation écrite de FUXTEC GmbH. FUXTEC GmbH se réserve le droit

d'apporter des modifications à ce mode d'emploi sans préavis.

## VERSIONE ITALIANA

### 49. INTRODUZIONE E SICUREZZA

#### Informazioni generali

Leggere attentamente il presente manuale di istruzioni originale prima di utilizzare il prodotto per la prima volta e seguire tutte le istruzioni. Conservare il documento in un luogo sicuro per riferimento futuro o per i proprietari successivi. Acquisire familiarità con le funzioni e l'uso corretto del prodotto. Rispettare tutte le norme di sicurezza riportate nel manuale di manutenzione. Agire sempre in modo responsabile e rispettoso nei confronti di terzi. L'operatore è responsabile di eventuali incidenti o pericoli causati a terzi.

#### Uso previsto

Il prodotto deve essere utilizzato esclusivamente per lo scopo previsto. Qualsiasi utilizzo diverso da quello previsto è considerato improprio. L'utente o l'operatore è l'unico responsabile per eventuali danni o lesioni di qualsiasi tipo che ne derivino; il produttore non si assume alcuna responsabilità in merito. Si prega di notare che il prodotto non è progettato per uso commerciale, artigianale o industriale. È esclusa qualsiasi garanzia o responsabilità se il prodotto viene utilizzato in tali ambiti di applicazione o attività simili.

Non consentire a persone che non hanno letto e compreso integralmente le presenti istruzioni di montare, mettere in funzione, regolare o utilizzare il prodotto. Questo prodotto è destinato esclusivamente a locali ben isolati o ad un uso non continuativo.

#### Avvertenze di sicurezza

Leggere tutte le istruzioni di sicurezza, le istruzioni per l'uso, le illustrazioni e le specifiche tecniche allegiate al prodotto. La mancata osservanza di queste istruzioni può causare gravi lesioni o danni. L'operatore è tenuto a utilizzare il prodotto in modo conforme alla sua destinazione d'uso, a prestare attenzione all'ambiente circostante e a prestare particolare attenzione alle altre persone, in particolare ai bambini. Attenersi sempre alle norme di sicurezza specificate.

### 50. AVVERTENZA PER UN USO SICURO

#### AVVERTENZA!

Leggere tutte le avvertenze di sicurezza e le istruzioni. La mancata osservanza può causare scosse elettriche, incendi o gravi lesioni.

CONSERVARE TUTTE LE AVVERTENZE E LE ISTRUZIONI PER CONSULTARLE IN CASO DI NECESSITÀ.

#### Modalità di lavoro sicura

### **Avvertenza generale!**

Questo apparecchio non è destinato a persone (compresi i bambini) con capacità fisiche, sensoriali o mentali limitate o con mancanza di esperienza e conoscenza, a meno che non siano sorvegliate o istruite da una persona responsabile della loro sicurezza.

I bambini non devono giocare con l'apparecchio e devono essere sorvegliati.

### **Istruzioni**

Prima dell'uso, leggere le istruzioni per l'uso e familiarizzare con l'apparecchio.

### **Preparazione**

Non consentire ai bambini di utilizzare l'apparecchio.

Non lavorare in presenza di persone non coinvolte.

Indossare sempre protezioni acustiche e occhiali di sicurezza.

Non indossare indumenti larghi o con cordoncini.

Lavorare solo in spazi aperti e su terreni solidi e pianeggianti.

Non utilizzare su asfalto o ghiaia, dove il materiale espulso potrebbe causare lesioni.

Prima dell'uso, controllare tutte le viti, i dadi, i bulloni e i dispositivi di protezione; sostituire gli adesivi danneggiati o illeggibili.

### **Manutenzione e conservazione**

Prima di effettuare la manutenzione, l'ispezione, la sostituzione degli accessori o il rimessaggio, scollegare l'alimentazione elettrica, scollegare l'apparecchio dalla rete, arrestare le parti mobili e, se necessario, estrarre le chiavi. Lasciare raffreddare l'apparecchio.

Lasciare sempre raffreddare l'apparecchio prima di riporlo.

### **Sicurezza sul posto di lavoro**

Mantenere il posto di lavoro pulito e ben illuminato.

Non utilizzare in ambienti a rischio di esplosione o in prossimità di liquidi, gas o polveri infiammabili.

Tenere lontani i bambini e altre persone.

### **Avvertenze di sicurezza per apparecchi elettrici**

La spina deve essere adatta alla presa di corrente; non modificarla né utilizzare adattatori.

Evitare il contatto con superfici con messa a terra.

Proteggere dall'umidità e dalla pioggia.

Non utilizzare il cavo in modo improprio (ad es. per trasportare, tirare o appendere).

Sostituire i cavi danneggiati solo da personale qualificato.

All'aperto utilizzare solo prolunghe adeguate.

In ambienti umidi utilizzare solo con interruttore differenziale (30 mA).

Posare il cavo in modo che non rimanga incastrato.

### **Sicurezza delle persone**

Lavorare con concentrazione e prudenza. Non utilizzare l'apparecchio in caso di stanchezza o sotto l'effetto di droghe, alcol o medicinali.

Indossare dispositivi di protezione individuale, in particolare occhiali di protezione.

Collegare l'apparecchio alla rete solo quando è acceso e trasportarlo solo con l'interruttore spento.  
Rimuovere gli attrezzi di regolazione prima della messa in funzione.  
Assicurare che l'apparecchio sia stabile.  
Indossare indumenti aderenti; tenere lontani gioielli e capelli lunghi.  
Collegare correttamente l'aspirapolvere (se presente).

### **Maneggiare con cura gli apparecchi elettrici**

Non sovraccaricare l'apparecchio; utilizzare la macchina adatta al lavoro da eseguire.  
Far riparare gli interruttori difettosi.  
Prima di effettuare regolazioni, sostituire accessori o spegnere l'apparecchio, scollegare la spina dalla presa di corrente.  
Tenere gli apparecchi fuori dalla portata dei bambini.  
Effettuare una manutenzione regolare degli apparecchi e far riparare le parti danneggiate.  
Mantenere gli utensili da taglio affilati e puliti.  
Utilizzare l'apparecchio e gli accessori solo per l'uso previsto.

### **Assistenza**

Far eseguire la manutenzione solo da personale qualificato con ricambi originali.  
Prima della manutenzione, scollegare la spina di alimentazione, arrestare le parti mobili e lasciare raffreddare l'apparecchio.  
Eseguiare personalmente solo gli interventi di manutenzione descritti nel presente manuale.  
Controllare regolarmente le viti.  
Non apportare modifiche arbitrarie né utilizzare parti non omologate.  
Utilizzare solo ricambi originali.  
Conservare sempre l'apparecchio in un luogo asciutto.  
Non trasportare mai l'apparecchio con il motore in funzione. Proteggere l'apparecchio da eventuali danni durante il trasporto.

### **Accessori omologati**

Utilizzare esclusivamente accessori specificamente approvati per il proprio modello e forniti in dotazione.  
Non utilizzare altri accessori, poiché aumentano il rischio di incidenti.  
Non ci assumiamo alcuna responsabilità per danni o lesioni causati da accessori non consentiti.

## **51. SIMBOLI SUL PRODOTTO E NELLE ISTRUZIONI**

In questo manuale e sul prodotto stesso vengono utilizzati simboli per segnalare possibili pericoli. È necessario comprendere appieno questi simboli di sicurezza e le relative spiegazioni. Attenzione: le avvertenze da sole non eliminano i pericoli e non sostituiscono le misure di sicurezza necessarie per evitare incidenti.



Leggere attentamente le presenti istruzioni per l'uso prima di mettere in funzione il prodotto e conservarle in un luogo sicuro per poterle consultare in caso di necessità.



Durante il funzionamento indossare occhiali protettivi e protezioni acustiche (ad es. cuffie antirumore). In caso di pericolo di caduta di oggetti, indossare anche un elmetto di protezione.



Indossare guanti per proteggere le mani.



Tenere lontane le persone non coinvolte.



Non esporre alla pioggia.



Avvertenza! Pericolo.



Attenzione! Parti volanti



Spegnere sempre la macchina, staccare la spina e attendere che il disco da taglio si sia completamente arrestato.



Tenere mani e piedi lontani dalle aperture durante il funzionamento.



Attenzione: lame rotanti.



Attendere che tutte le parti mobili si siano completamente arrestate prima di toccarle.



Non calpestare il contenitore di raccolta.



Livello di potenza acustica garantito L<sub>WA</sub> = 92 dB(A)



Marchio CE

Il prodotto è conforme ai requisiti e alle normative della Comunità Europea.

## 52. PANORAMICA DEL PRODOTTO

Verificare che l'articolo sia completo in base alla descrizione della fornitura. In caso di parti difettose, contattare il nostro servizio clienti FUXTEC.



### Panoramica delle parti

1. Tramoggia di riempimento
2. Impugnatura
3. Spina tipo F
4. Manopola di regolazione piastra di contrasto
5. Copriruota
6. Ruota
7. Piede di supporto
8. Copertura posteriore
9. Borsa di raccolta
10. Tappo
11. Interruttore di sicurezza
12. Interruttore on/off
13. Interruttore avanti/indietro

## 53. ISTRUZIONI DI MONTAGGIO

### Montaggio del tritratore

1. Posizionare la rondella (B) e il manicotto (C) in dotazione sull'asse della ruota. (Fig. 1B)
2. Montare le ruote (D) e serrare inizialmente a mano il dado (E). (Fig. 1C)
3. Utilizzare la chiave a brugola in dotazione (F) per fissare l'asse della ruota e contemporaneamente serrare il dado con la chiave inglese (G). (Fig. 1D)
4. Infine, posizionare il copriruota (H) al centro della ruota. (Fig. 1E)
5. Capovolgere il tritratore e posizionare il tubo di supporto. (Fig. 1A)
6. Serrare le 4 viti con una chiave inglese per fissare il tubo al corpo. (Fig. 1A)

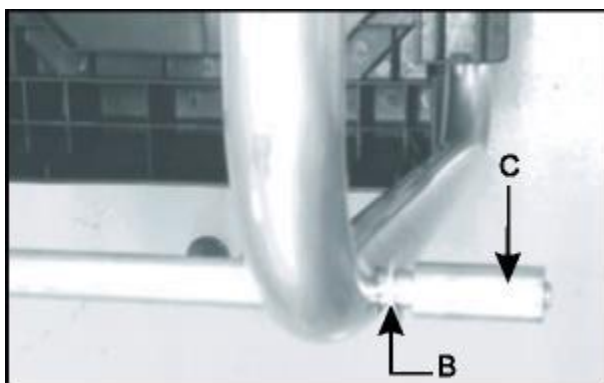

Fig. 1B

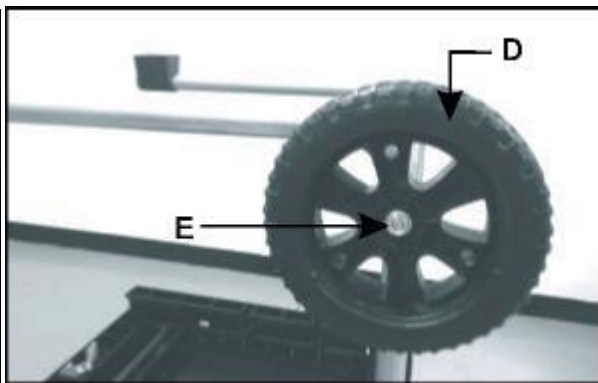

Fig. 1C

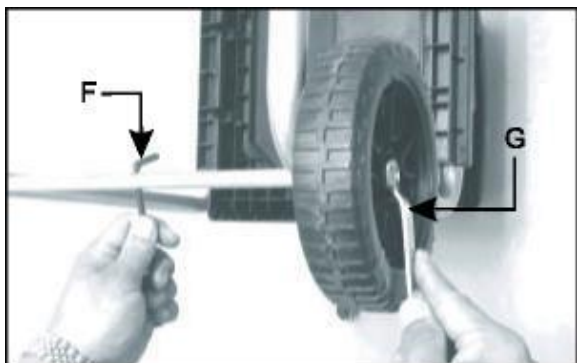

Fig. 1D



Fig. 1E



Fig. 1A



Fig. 2

**ATTENZIONE:**

Prestare attenzione quando si inclina l'apparecchio sulle ruote, poiché durante l'inclinazione e il trasporto sulle ruote il peso non è distribuito in modo uniforme.

**Montaggio del sacco di raccolta**

- Agganciare i ganci di sospensione ai due ganci (A) su entrambi i lati dell'alloggiamento inferiore. (Fig. 2)

## 54. FUNZIONAMENTO

**Preparazione**

1. Prima di avviare la macchina, guardare nella tramoggia e assicurarsi che sia vuota.
2. Assicurarsi sempre di avere una posizione stabile e salda. Non allungarsi eccessivamente. Durante il riempimento con materiale, non posizionarsi mai più in alto della base della macchina.
3. Durante il funzionamento, tenersi sempre lontani dalla zona di espulsione.
4. Durante il riempimento, prestare particolare attenzione che non vi siano metalli, pietre, bottiglie, lattine o altri corpi estranei.
5. Se il sistema di taglio incontra un corpo estraneo o si verificano rumori insoliti o vibrazioni i,

spegnere immediatamente la macchina, lasciarla arrestare completamente, scollegare la spina di alimentazione (nei modelli elettrici) e procedere come segue:

- a) Controllare che la macchina non presenti danni.
  - b) Controllare e serrare le parti allentate.
  - c) Riparare o sostituire le parti danneggiate solo con pezzi di ricambio con le stesse specifiche.
6. Non lasciare accumularsi materiale triturato nella zona di scarico, poiché ciò potrebbe ostacolare il corretto svuotamento e causare il ritorno del materiale attraverso l'apertura di alimentazione.
  7. Tutti i dispositivi di protezione e i deflettori devono essere montati e in perfette condizioni.
  8. Non trasportare mai la macchina con il motore in funzione.
  9. Spegnere la macchina e scollegare la spina di alimentazione (nei modelli elettrici) non appena si lascia l'area di lavoro.
  10. Non inclinare la macchina mentre il motore è in funzione.
  11. Tenere il motore libero da sporco e detriti.

### Avvio e arresto

1. Portare l'interruttore avanti/indietro (A) in posizione avanti .
2. Premere l'interruttore di accensione (B) su ON (I) per avviare il motore.
3. Premere l'interruttore di accensione (B) su OFF (O) per arrestare il motore.

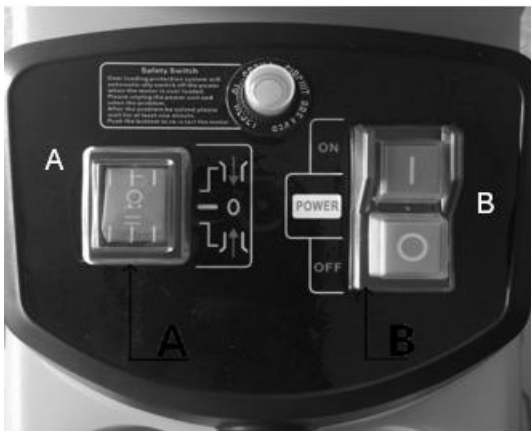

(Fig. 3)

### Attenzione

Danni all'apparecchio causati da un uso improprio.

Una manipolazione errata può causare danni all'apparecchio.

→ Inserire il materiale solo dopo aver acceso l'apparecchio. Non inserire materiale dopo aver spento l'apparecchio.

### Avvertenza

L'apparecchio è dotato di un interruttore di sicurezza che impedisce il riavvio accidentale dopo un'interruzione di corrente o un .

### Protezione da sovraccarico

Questo apparecchio è dotato di un sistema di protezione da sovraccarico.

Per proteggere il motore, l'alimentazione viene automaticamente interrotta in caso di sovraccarico del motore.

Attendere almeno 1 minuto prima di riavviare l'apparecchio:

1. Premere il pulsante di reset.
2. Azionare l'interruttore di accensione/spegnimento.

Se il motore non si avvia, procedere come segue:

1. Premere l'interruttore di sicurezza (A).
2. Portare l'interruttore avanti/indietro (B) in posizione indietro.
3. Tenere premuto l'interruttore di accensione/spegnimento (ON [I]) per rimuovere eventuali oggetti che bloccano le lame.

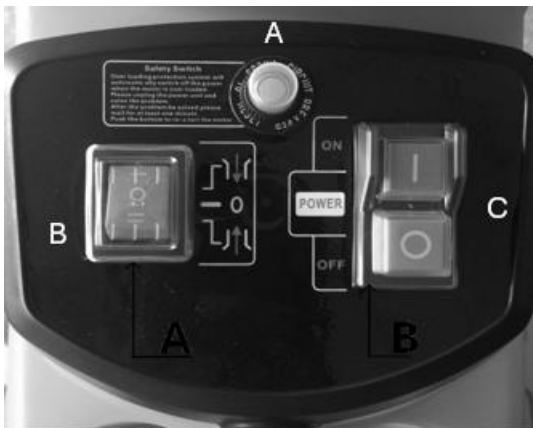

(Fig. 4)

#### **⚠ Attenzione:**

Indossare sempre guanti protettivi durante queste operazioni!

### Indicazioni per l'uso

1. Versare il materiale da tritare nell'apertura sul lato destro. Verrà aspirato automaticamente dalla lama che ruota in senso antiorario.
2. Non riempire completamente l'apertura per evitare blocchi.
3. Alternare rami e materiale leggermente umido e decomposto, in modo da evitare il blocco.
4. Compostare i rifiuti organici morbidi, non inserirli nel tritatore!
5. I rami con foglie devono essere completamente tritati e rimossi prima di aggiungere altro materiale. Assicurarsi che il materiale tritato cada liberamente nel contenitore di raccolta.
6. L'apertura di ventilazione non deve essere ostruita dal materiale tritato.
7. La tritatura prolungata di legno spesso o rami può bloccare l'apparecchio.
8. Il materiale morbido come foglie o ramoscelli può facilmente ostruire l'alimentazione: spingere con il pestello.
9. Prima della tritatura, controllare che il materiale non contenga chiodi o pietre, poiché questi possono danneggiare gravemente il tritatore .

### Regolazione della controplacca

Per ottenere un risultato di triturazione ottimale ed evitare danni alla lama, è necessario regolare regolarmente la controplacca. La regolazione è necessaria anche in caso di cosiddetto "interblocco" (interlinkage).

1. Ruotare la manopola di regolazione della controplacca (A) in senso orario fino a quando si sente un leggero rumore di attrito e dal canale di espulsione cadono brevemente dei trucioli di alluminio. (Fig. 5A e 5B)
2. Successivamente, il materiale triturato dovrebbe essere nuovamente tagliato completamente.

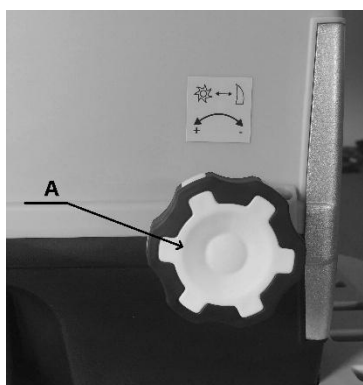

(Fig. 5A)

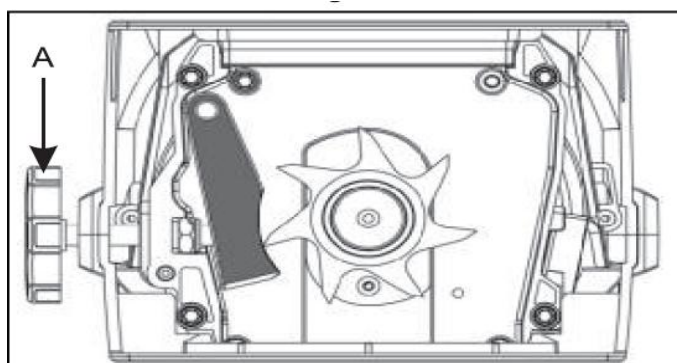

(Fig. 5B)

#### Attenzione

- Dopo ogni utilizzo, rimuovere lo sporco e i residui di materiale.
- Non pulire l'apparecchio con acqua corrente o ad alta pressione.
- Non utilizzare detergenti o solventi.
- Per la pulizia utilizzare una spazzola morbida o un panno.

#### Sostituzione della piastra di contrasto

1. Aprire il coperchio posteriore allentando le 4 viti (A). (Fig. 6A)
2. Estrarre la controplacca (B) e inserirne una nuova. (Fig. 6B)
3. Rimontare il coperchio posteriore e serrare le viti con una chiave inglese.



(Fig. 6A)

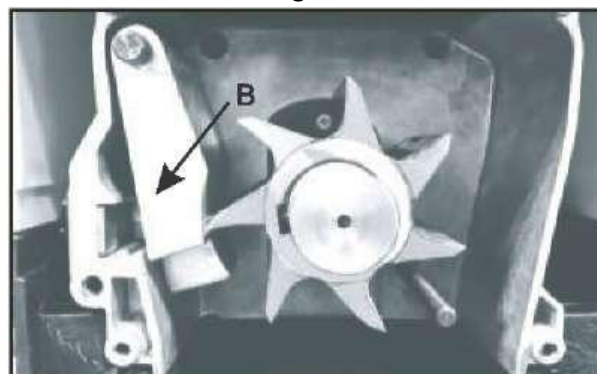

Fig. 6B)

## 55. PULIZIA E MANUTENZIONE

Prima di iniziare qualsiasi operazione di pulizia o manutenzione, assicurarsi che il trituratore da giardino sia spento e scollegato dalla rete elettrica. Indossare sempre guanti di pelle resistenti durante la pulizia delle lame di taglio.

Per garantire prestazioni ottimali del trituratore da giardino, è necessario mantenerlo pulito.

1. Pulire sempre il trituratore subito dopo l'uso.
2. Non lasciare che il materiale si asciughi o si indurisca sulle superfici del trituratore da giardino. Ciò compromette direttamente le prestazioni di triturazione.
3. Assicurarsi che la tramoggia di alimentazione e il canale di espulsione siano sempre puliti e privi di residui.
4. Controllare regolarmente che tutti i dadi, i bulloni e le viti siano ben serrati.
5. Far riparare o sostituire le parti danneggiate o usurate da personale qualificato.
6. Non utilizzare detergenti o solventi, poiché potrebbero danneggiare irreparabilmente l'apparecchio. I prodotti chimici possono corrodere le parti in plastica.

Attenzione:

Fate controllare e sottoporre a manutenzione il vostro trituratore da giardino da personale qualificato. Non tentate di riparare l'apparecchio da soli se non siete in possesso delle competenze necessarie.

Avvertenza:

non utilizzare mai un'idropulitrice o acqua corrente per pulire il trituratore! Rimuovere lo sporco e i residui vegetali dalla lama a spirale con una spazzola.

Pulire l'esterno del trituratore con un panno inumidito con un detergente delicato e acqua.

## 56. RISOLUZIONE DEI PROBLEMI

Causa	Misure
Interruttore di sicurezza	Controllare che l'interruttore funzioni correttamente.
Interruzione di corrente	Controllare il cavo di alimentazione, la spina e il fusibile di sicurezza.
Materiale bloccato nella tramoggia	Spegnere il trituratore. Estrarre con cautela il materiale dalla tramoggia. Riaccendere il trituratore e inserire i rami spessi in modo che la lama non si blocchi immediatamente nei punti già incisi.
Il materiale da tritare è troppo morbido	Inserire legno o sminuzzare rami secchi.
L'apparecchio non si avvia	Premere il pulsante di reset e quindi l'interruttore di accensione/spegnimento. Se l'apparecchio non si avvia, seguire le istruzioni riportate nella sezione "Protezione da sovraccarico" a pagina 6.

## 57. MANUTENZIONE

Utilizzare solo accessori e ricambi originali.

Solo un apparecchio sottoposto a regolare manutenzione e trattato in modo corretto può garantire un funzionamento soddisfacente.

Una manutenzione e una cura inadeguate possono causare incidenti imprevisti e lesioni.

## 58. ACCESSORI E RICAMBI

Utilizzare solo accessori e ricambi originali per garantire la sicurezza e il corretto funzionamento dell'apparecchio. Per ulteriori informazioni, consultare il sito [www.FUXTEC.com](http://www.FUXTEC.com).

## 59. DESCRIZIONE GENERALE

Codice articolo: FX-EGH2800T

Denominazione dell'articolo: FUXTEC Trituratore elettrico FX- EGH2800T

## 60. DATI TECNICI

Tipo	Specifiche
Tipo di motore	Elettrico
Tipo di trasmissione	Elettrico
Carburante	Elettrico
Tensione nominale	230–240 V~
Velocità nominale	60 giri/min
Potenza	2800 W (P40)
Livello di potenza sonora (misurato)	89,9 dB(A), K=2,45 dB
Livello di potenza sonora (garantito)	92 dB(A)
Livello di pressione sonora	70,3 dB(A), K=3 dB
Lunghezza cavo	VDE + 0,13 m
Spessore massimo del ramo	44 mm
Sistema di taglio	Rullo
Tipo di contenitore di raccolta	Sacco
Capacità del contenitore di raccolta	60 l
Dimensioni tramoggia	2,9 × 12 cm, max. 4,4 cm
Alimentazione del materiale	Automatica
Adatto per	Rami
Numero di lame	1
Diametro ruota	18 cm
Maniglia per il trasporto	Sì
Dimensioni (L × P × A)	48 × 42 × 91 cm
Grado di protezione (IP)	IPX4
Peso netto	16,8 kg
Consegnato premontato	No

## 61. GARANZIA

Il periodo di garanzia decorre dalla data di acquisto. Si prega di conservare con cura la prova d'acquisto come documento giustificativo. La garanzia non copre le parti soggette a usura e non si applica ai danni causati da uso improprio, manipolazione impropria, uso della forza, modifiche tecniche, utilizzo di accessori o pezzi di ricambio non approvati, nonché tentativi di riparazione da parte di persone non autorizzate. Gli interventi in garanzia devono essere eseguiti esclusivamente da aziende specializzate autorizzate o da partner di assistenza. Le presenti condizioni si applicano in aggiunta ai diritti di garanzia

previsti dalla legge, che possono variare a seconda del Paese.

## 62. CENNI SULLO SMALTIMENTO

Smaltire il contenuto dell'imballo secondo le normative previste del proprio comune sulla raccolta differenziata.

Visitare il sito [www.fuxtec.it](http://www.fuxtec.it) per avere maggiori informazioni sulla composizione dei materiali dell'imballo.

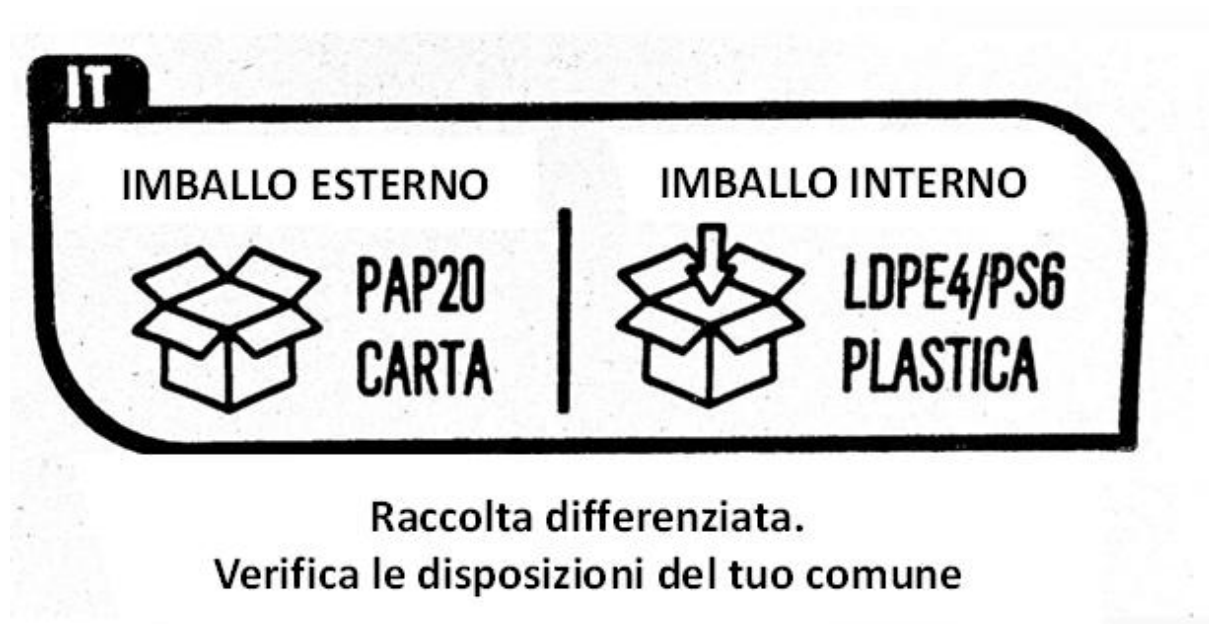

## 63. SERVIZIO CLIENTI

Per domande relative alla garanzia, alla riparazione o ai pezzi di ricambio, rivolgersi a:

FUXTEC GmbH

Kappstraße 69

71083 Herrenberg

Germania

Telefono: 070329560888

E-mail: [info@fuxtec.de](mailto:info@fuxtec.de)

**Nota:** si prega di non inviare resi o riparazioni a questo indirizzo. Per resi in garanzia, si prega di contattare il nostro servizio clienti.

## 64. PROTEZIONE DEL COPYRIGHT

© 2025 By FUXTEC GmbH

Tutti i diritti riservati. Il contenuto di queste istruzioni è protetto dal diritto d'autore. Il loro utilizzo è consentito nell'ambito dell'uso del prodotto. Qualsiasi utilizzo o riproduzione che vada oltre tale ambito è vietato senza l'autorizzazione scritta di FUXTEC GmbH. FUXTEC GmbH si riserva il diritto di apportare modifiche alle presenti istruzioni per l'uso anche senza preavviso.

## VERSIÓN EN ESPAÑOL

### 65. INTRODUCCIÓN Y SEGURIDAD

#### Indicaciones generales

Lea atentamente este manual de instrucciones original antes de utilizar el producto por primera vez y siga todas las instrucciones. Guarde el documento en un lugar seguro para consultarlo posteriormente o para los propietarios posteriores. Familiarícese con las funciones y el uso correcto del producto. Respete todas las normas de seguridad indicadas en el manual de servicio. Actúe siempre de forma responsable y respetuosa con terceros. El operador es responsable de los accidentes o peligros que puedan sufrir terceros.

#### Uso previsto

El producto solo debe utilizarse para los fines previstos. Cualquier uso que difiera de este se considerará indebido. El usuario o el operador serán los únicos responsables de los daños o lesiones de cualquier tipo que se produzcan como consecuencia de ello; el fabricante no asumirá ninguna responsabilidad al respecto. Tenga en cuenta que el producto no está diseñado para uso comercial, artesanal o industrial. Queda excluida cualquier garantía o responsabilidad si el producto se utiliza en dichos ámbitos de aplicación o en actividades similares.

No permita que ninguna persona que no haya leído y comprendido completamente estas instrucciones monte, ponga en funcionamiento, ajuste o utilice el producto. Este producto está diseñado exclusivamente para habitaciones bien aisladas o para un uso no permanente.

#### Indicaciones de seguridad

Lea todas las instrucciones de seguridad, las instrucciones de uso, las ilustraciones y los datos técnicos que se incluyen con el producto. El incumplimiento de estas instrucciones puede provocar lesiones graves o daños. El operador está obligado a utilizar el producto de acuerdo con su uso previsto, a prestar atención al entorno y a tener especial cuidado con otras personas, especialmente con los niños. Respete siempre las normas de seguridad especificadas.

## 66. INDICACIONES PARA UN USO SEGURO

### ¡ADVERTENCIA!

Lea todas las instrucciones de seguridad. El incumplimiento de estas instrucciones puede provocar descargas eléctricas, incendios o lesiones graves.

CONSERVE TODAS LAS ADVERTENCIAS E INSTRUCCIONES PARA CONSULTARLAS POSTERIORMENTE.

### Modo de funcionamiento seguro

Advertencia general.

Este aparato no está destinado a personas (incluidos niños) con capacidades físicas, sensoriales o mentales limitadas, o con falta de experiencia y conocimientos, a menos que estén supervisadas o instruidas por una persona responsable de su seguridad.

Los niños no deben jugar con el aparato y deben estar supervisados.

### Instrucciones

Lea el manual de instrucciones antes de utilizar el aparato y familiarícese con él.

### Preparación

No permita que los niños utilicen el aparato.

No trabajar cerca de personas ajenas.

Utilizar siempre protección auditiva y gafas de seguridad.

No lleve ropa holgada ni con cordones.

Trabajar únicamente en espacios abiertos y sobre superficies firmes y niveladas.

No utilizar sobre asfalto o grava, donde el material expulsado podría causar lesiones.

Antes de la puesta en marcha, compruebe todos los tornillos, tuercas, pernos y dispositivos de protección; sustituya las etiquetas dañadas o ilegibles.

### Mantenimiento y almacenamiento

Antes de realizar el mantenimiento, la inspección, el cambio de accesorios o el almacenamiento, desconecte la alimentación eléctrica, desconecte el aparato de la red, detenga las piezas móviles y, si es necesario, retire las llaves. Deje que el aparato se enfríe.

Deje siempre que el aparato se enfríe antes de almacenarlo.

### Seguridad en el lugar de trabajo

Mantenga el lugar de trabajo limpio y bien iluminado.

No utilizar en entornos con riesgo de explosión ni cerca de líquidos, gases o polvos inflamables.

Mantenga alejados a los niños y otras personas.

### Indicaciones de seguridad para aparatos eléctricos

El enchufe debe encajar en la toma de corriente; no lo modifique ni utilice adaptadores.

Evite el contacto corporal con superficies conectadas a tierra.

Proteger de la humedad y la lluvia.

No utilice los cables de forma indebida (por ejemplo, para transportar, tirar o colgar objetos).

Los cables dañados solo deben ser sustituidos por personal cualificado.

En exteriores, utilice únicamente cables alargadores adecuados.  
En entornos húmedos, utilícelos únicamente con un interruptor diferencial (30 mA).  
Tender el cable de forma que no quede pellizcado.

### **Seguridad personal**

Trabajar con concentración y precaución. No utilizar el aparato en caso de cansancio o bajo los efectos de drogas, alcohol o medicamentos.

Utilice equipo de protección personal, en particular gafas de protección.

Conecte el aparato a la red solo cuando esté encendido y transporte el aparato con el interruptor apagado.

Retire las herramientas de ajuste antes de la puesta en marcha.

Asegúrese de que el aparato esté estable.

Llevar ropa ajustada; mantener alejadas las joyas y el pelo largo.

Conecte correctamente el sistema de aspiración de polvo (si lo hay).

### **Manipule con cuidado los aparatos eléctricos.**

No sobrecargue el aparato; utilice la máquina adecuada para el trabajo en cuestión.

Repare los interruptores defectuosos.

Desenchufar la máquina antes de realizar ajustes, cambiar accesorios o apagarla.

Mantener los aparatos fuera del alcance de los niños.

Realice un mantenimiento periódico de los aparatos y repare las piezas dañadas.

Mantenga las herramientas de corte afiladas y limpias.

Utilice el aparato y los accesorios únicamente para los fines previstos.

### **Servicio**

El mantenimiento solo debe ser realizado por personal cualificado con piezas de repuesto originales.

Antes del mantenimiento, desconecte la red eléctrica, detenga las piezas móviles y deje enfriar el aparato.

Realice usted mismo únicamente los trabajos de mantenimiento aquí descritos.

Compruebe los tornillos con regularidad.

No realice modificaciones por su cuenta ni utilice piezas no homologadas.

Utilice únicamente piezas de repuesto originales.

Guarde siempre el aparato en un lugar seco.

No transporte nunca el aparato con el motor en marcha. Proteja el aparato contra daños durante el transporte.

### **Accesorios homologados**

Utilice exclusivamente accesorios que estén homologados específicamente para su modelo y que se hayan suministrado con él.

No utilice otros accesorios, ya que aumentan el riesgo de accidentes.

No nos hacemos responsables de los daños o lesiones causados por accesorios no autorizados.

## **67. SÍMBOLOS EN EL PRODUCTO Y EN LAS INSTRUCCIONES**

En este manual, así como en el propio producto, se utilizan símbolos para indicar posibles peligros. Es

imprescindible comprender completamente estos símbolos de seguridad y sus explicaciones. Tenga en cuenta que las advertencias por sí solas no eliminan los peligros y no sustituyen las medidas de seguridad necesarias para evitar accidentes.



Lea atentamente este manual de instrucciones antes de poner en funcionamiento el producto y guárdelo en un lugar seguro para poder consultarlo posteriormente.



Durante el funcionamiento, utilice gafas de protección y protección auditiva (por ejemplo, un casco insonorizado). En caso de peligro de caída de objetos, utilice además un casco de protección.



Utilice guantes para protegerse las manos.



Mantenga alejadas a las personas no involucradas.



No exponer a la lluvia.



¡Advertencia! Peligro.



¡Atención! Piezas que pueden salir disparadas



Apague siempre la máquina, desenchufe el cable y espere hasta que el disco de corte se haya detenido por completo.



Mantenga las manos y los pies alejados de las aberturas durante el funcionamiento.



Precaución: cuchillas giratorias.



Espere hasta que todas las piezas móviles se hayan detenido por completo antes de tocarlas.



No pise el recipiente colector.



Nivel de potencia acústica garantizado  $L_{WA} = 92 \text{ dB(A)}$



Marca CE

El producto cumple con los requisitos y normativas de la Unión Europea.

## 68. RESUMEN DEL PRODUCTO

Compruebe que el artículo esté completo según el contenido del envío descrito. Si alguna pieza está defectuosa, póngase en contacto con nuestro servicio de atención al cliente FUXTEC.

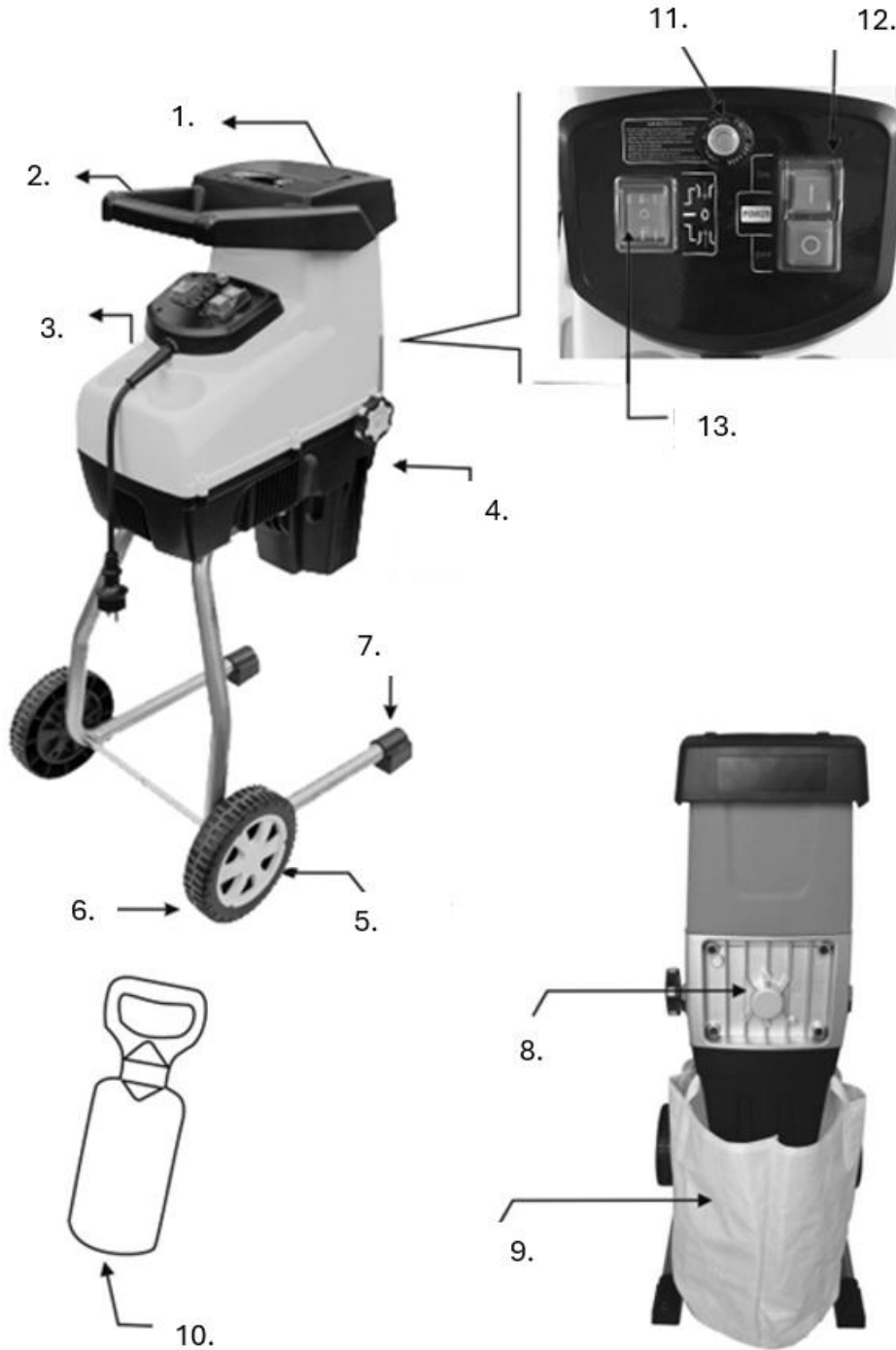

### Resumen de piezas

1. Tolva de llenado
2. Mango
3. Enchufe tipo F
4. Botón de ajuste de la contraplaca
5. Cubierta de rueda
6. Rueda
7. Pata de apoyo
8. Cubierta trasera
9. Bolsa colectora
10. Tapón
11. Interruptor de seguridad
12. Interruptor de encendido/apagado
13. Interruptor de avance/retroceso

## 69. INSTRUCCIONES DE MONTAJE

### Montaje de la trituradora

1. Coloque la arandela (B) y el casquillo (C) suministrados en el eje de la rueda. (Fig. 1B)
2. Monte las ruedas (D) y apriete primero la tuerca (E) a mano. (Fig. 1C)
3. Utilice la llave Allen (F) suministrada para fijar el eje de la rueda y, al mismo tiempo, apriete la tuerca con la llave inglesa (G). (Fig. 1D)
4. Por último, coloque la cubierta de la rueda (H) en el centro de la rueda. (Fig. 1E)
5. Dé la vuelta a la trituradora y coloque el tubo de soporte. (Fig. 1A)
6. Apriete los 4 tornillos con una llave inglesa para fijar el tubo a la carcasa. (Fig. 1A)

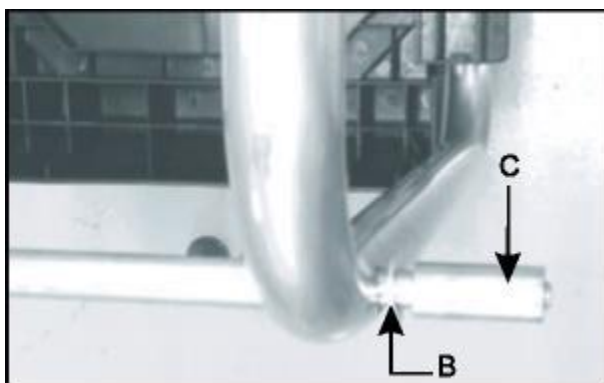

Fig. 1B

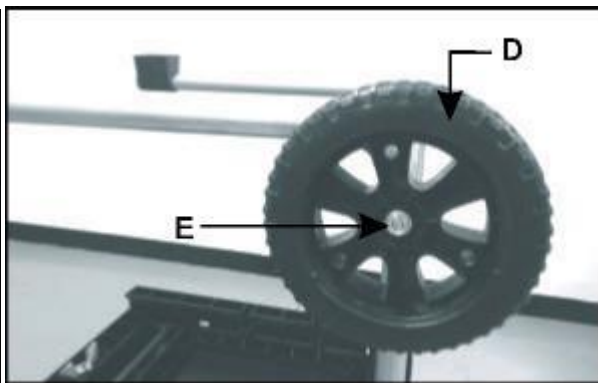

Fig. 1C

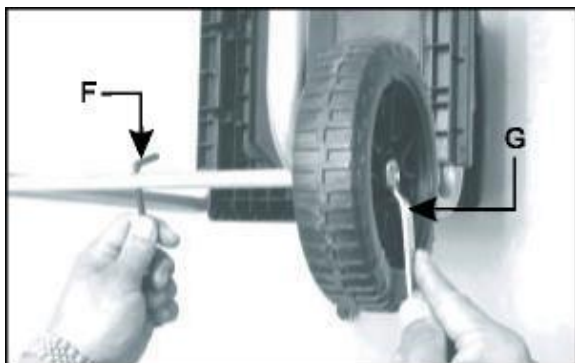

Fig. 1D



Fig. 1E



Fig. 1A



Fig. 2

**ATENCIÓN:**

Tenga cuidado al inclinar el aparato sobre las ruedas, ya que al inclinarlo y transportarlo sobre las ruedas el peso se distribuye de forma desigual.

**Montaje de la bolsa de recogida**

- Cuelgue los ganchos de suspensión en los dos ganchos (A) situados a ambos lados de la carcasa inferior. (Fig. 2)

## 70. MANEJO

**Preparación**

1. Antes de arrancar la máquina, mire dentro de la tolva de llenado y asegúrese de que está vacía.
2. Mantenga siempre una posición segura y firme. No se estire en exceso. Cuando introduzca material, nunca se coloque por encima de la base de la máquina.
3. Manténgase siempre alejado de la zona de expulsión durante el funcionamiento.
4. Al llenar la máquina, preste especial atención a que no haya metales, piedras, botellas, latas u otros objetos extraños.
5. Si el mecanismo de corte encuentra un objeto extraño o se producen ruidos o vibraciones in

s, apague inmediatamente la máquina, déjela detenerse por completo, desconecte el cable de alimentación (en los modelos eléctricos) y proceda de la siguiente manera:

- a) Compruebe si la máquina presenta daños.
  - b) Compruebe y apriete las piezas sueltas.
  - c) Las piezas dañadas solo deben repararse o sustituirse por piezas de repuesto con las mismas especificaciones.
6. No deje que se acumule material triturado en la zona de expulsión, ya que esto puede impedir el vaciado correcto y provocar el retroceso del material a través de la abertura de llenado.
  7. Todos los dispositivos de protección y deflectores deben estar montados y en perfecto estado.
  8. Nunca transporte la máquina con el motor en marcha.
  9. Apague la máquina y desconecte el enchufe (en los modelos eléctricos) tan pronto como abandone la zona de trabajo.
  10. No incline la máquina con el motor en marcha.
  11. Mantenga el motor libre de suciedad y residuos.

### Arranque y parada

1. Coloque el interruptor de avance/retroceso (A) en la posición de avance ( "+"  ).
2. Pulse el interruptor de encendido/apagado (B) a la posición ON (I) para arrancar el motor.
3. Pulse el interruptor de encendido/apagado (B) a la posición OFF (O) para detener el motor.

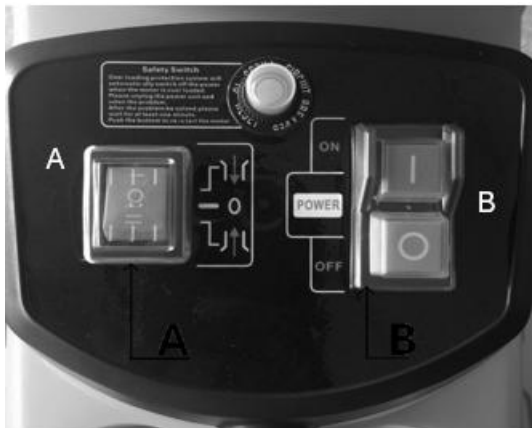

(Fig. 3)

### Precaución

Daños en el aparato debido a un manejo incorrecto.

Un manejo incorrecto puede provocar daños en el aparato.

→ No introduzca material hasta que el aparato esté encendido. No introduzca material después de apagar el aparato.

### Nota

El aparato está equipado con un interruptor de seguridad que impide que se ponga en marcha

accidentalmente tras un corte de corriente ( ).

### Protección contra sobrecargas

Este aparato dispone de un sistema de protección contra sobrecargas.

Para proteger el motor, la alimentación eléctrica se desconecta automáticamente cuando el motor está sobrecargado.

Espera al menos 1 minuto antes de volver a poner en marcha el aparato:

1. Pulse el botón de reinicio.
2. Accione el interruptor de encendido/apagado.

Si el motor no arranca, proceda de la siguiente manera:

1. Pulse el interruptor de seguridad (A).
2. Ponga el interruptor de avance/retroceso (B) en la posición de retroceso.
3. Mantenga pulsado el interruptor de encendido/apagado (ON [I]) para eliminar cualquier objeto que pueda estar bloqueando las cuchillas.

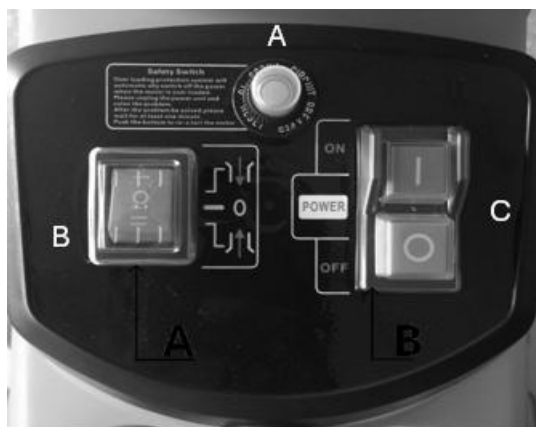

(Fig. 4)

### ⚠ Atención:

¡Utilice siempre guantes de protección durante estos pasos!

### Indicaciones de uso

1. Introduzca el material a triturar por la abertura situada a la derecha. Se introducirá automáticamente gracias a la cuchilla que gira en sentido contrario a las agujas del reloj.
2. No llene completamente la abertura para evitar que se bloquee.
3. Introducir alternativamente ramas y material ligeramente húmedo y descompuesto, lo que también evita que se bloquee.
4. Composte los residuos de cocina blandos, no los introduzca en la trituradora.
5. Las ramas con hojas deben pasar completamente por la trituradora y retirarse antes de añadir nuevo material. Asegúrese de que el material triturado caiga sin obstáculos en la caja colectora.
6. La abertura de ventilación no debe estar bloqueada por material triturado.
7. El triturado continuo de madera gruesa o ramas puede bloquear el aparato.
8. El material blando, como hojas o ramitas, puede obstruir fácilmente la entrada; empújelo con el empujador.
9. Antes de triturar, compruebe que el material no contenga clavos ni piedras, ya que estos

pueden dañar gravemente el triturador .

### Ajuste de la contraplaca

Para obtener un resultado de trituración óptimo y evitar daños en la cuchilla, es necesario ajustar la contraplaca con regularidad. También es necesario realizar un ajuste cuando se produce el denominado «entrelazamiento» (interlinkage).

1. Gire el botón de ajuste de la contraplaca (A) en el sentido de las agujas del reloj hasta que se oiga un ligero roce y caigan brevemente finas virutas de aluminio por el canal de expulsión. (Fig. 5A y 5B)
2. A continuación, el material triturado debe volver a cortarse por completo.

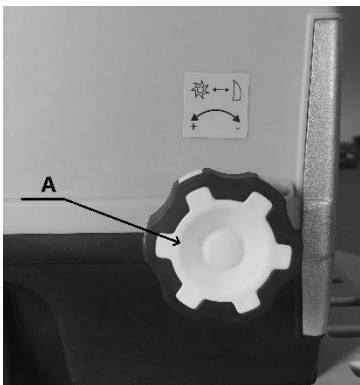

(Fig. 5A)

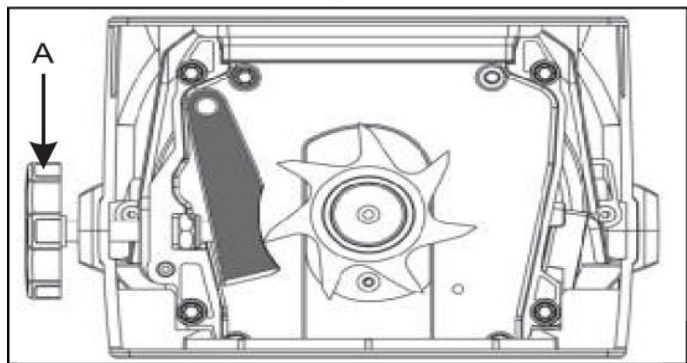

(Fig. 5B)

### Atención

- Elimine los restos de suciedad y material después de cada uso.
- No limpie el aparato con agua corriente ni a alta presión.
- No utilice detergentes ni disolventes.
- Para limpiarlo, utilice un cepillo suave o un paño.

### Sustitución de la contraplaca

1. Abra la cubierta trasera aflojando los 4 tornillos (A). (Fig. 6A)
2. Retire la contraplaca (B) e inserte una nueva. (Fig. 6B)
3. Vuelva a colocar la cubierta trasera y apriete los tornillos con una llave inglesa.



(Fig. 6A)

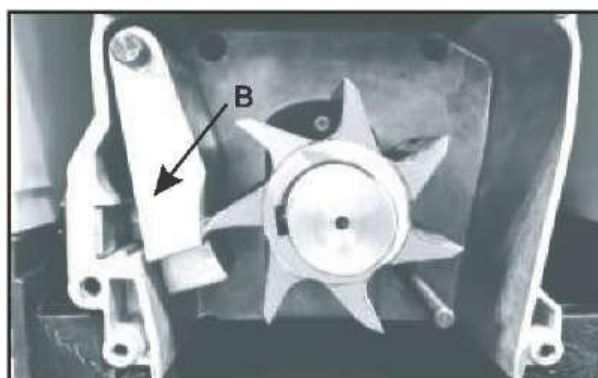

Fig. 6B)

## 71. LIMPIEZA Y MANTENIMIENTO

Antes de comenzar con los trabajos de limpieza o mantenimiento, asegúrese de que la trituradora de jardín esté apagada y desconectada de la red eléctrica. Utilice siempre guantes de cuero resistentes para limpiar las cuchillas de corte.

Para garantizar un rendimiento óptimo de la trituradora de jardín, es necesario mantenerla limpia.

1. Limpie la trituradora de jardín inmediatamente después de cada uso.
2. No deje que el material se seque o se endurezca en las superficies de la trituradora de jardín. Esto afecta directamente al rendimiento de la trituradora.
3. Asegúrese de que la tolva de llenado y el canal de expulsión estén siempre limpios y libres de residuos.
4. Compruebe regularmente que todas las tuercas, pernos y tornillos estén bien apretados.
5. Las piezas dañadas o desgastadas deben ser reparadas o sustituidas por personal cualificado.
6. No utilice productos de limpieza ni disolventes, ya que pueden dañar irreparablemente el aparato. Los productos químicos pueden atacar las piezas de plástico.

Atención:

Haga que personal cualificado revise y mantenga su triturador de jardín. No intente reparar el aparato usted mismo si no está cualificado para ello.

Advertencia:

¡Nunca utilice una hidrolimpiadora o agua a presión para limpiar la trituradora! Retire la suciedad y los restos de plantas de la cuchilla en espiral con un cepillo.

Limpie el exterior de la trituradora con un paño humedecido con un detergente suave y agua.

## 72. SOLUCIÓN DE PROBLEMAS

Causa	Medida
Interruptor de seguridad	Compruebe que el interruptor funciona correctamente.
Corte de corriente	Compruebe el cable de alimentación, el enchufe y el fusible de la vivienda.
Material bloqueado en la tolva de llenado	Apague la trituradora. Extraiga con cuidado el material de la tolva de llenado. Vuelva a encender la trituradora e introduzca las ramas gruesas de manera que la cuchilla no vuelva a tocar inmediatamente los puntos previamente cortados.
El material triturado es demasiado blando	Introduzca madera o triture ramas secas.
El aparato no arranca	Pulse el botón de reinicio y, a continuación, accione el interruptor de encendido/apagado. Si sigue sin arrancar, siga los pasos indicados en el apartado «Protección contra sobrecargas» de la página 6.

## 73. MANTENIMIENTO

Utilice únicamente accesorios y piezas de repuesto originales.

Solo un aparato que haya sido sometido a un mantenimiento y un tratamiento regulares puede servir como ayuda satisfactoria.

Un mantenimiento y cuidado insuficientes pueden provocar accidentes y lesiones imprevistos.

## 74. ACCESORIOS Y PIEZAS DE REPUESTO

Utilice únicamente accesorios y piezas de repuesto originales para garantizar la seguridad y el correcto funcionamiento del aparato. Encontrará más información en [www.FUXTEC.com](http://www.FUXTEC.com).

## 75. DESCRIPCIÓN GENERAL

Número de artículo: FX-EGH2800T

Denominación del artículo: FUXTEC Trituradora eléctrica de jardín FX- EGH2800T

## 76. DATOS TÉCNICOS

Tipo	Especificaciones
Tipo de motor	Eléctrico
Tipo de propulsión	Eléctrico
Combustible	Eléctrico

Tensión nominal	230-240 V~
Velocidad nominal	60 rpm
Potencia	2800 W (P40)
Nivel de potencia acústica (medido)	89,9 dB(A), K=2,45 dB
Nivel de potencia acústica (garantizado)	92 dB(A)
Nivel de presión acústica	70,3 dB(A), K=3 dB
Longitud del cable	VDE + 0,13 m
Espesor máximo de ramas	44 mm
Sistema de corte	Rodillo
Tipo de recipiente colector	Bolsa
Capacidad del recipiente colector	60 l
Tamaño de la tolva	2,9 × 12 cm, máx. 4,4 cm
Alimentación de material	Automático
Adecuado para	ramas
Número de cuchillas	1
Diámetro de la rueda	18 cm
Asa de transporte	Sí
Dimensiones (L × An × Al)	48 × 42 × 91 cm
Tipo de protección (IP)	IPX4
Peso neto	16,8 kg
Se entrega premontado	No

## 77. GARANTÍA

El periodo de garantía comienza en la fecha de compra. Conserve cuidadosamente el comprobante de compra como prueba. La garantía no cubre las piezas de desgaste y no se aplica a los daños causados por un uso inadecuado, una manipulación incorrecta, el uso de la fuerza, modificaciones técnicas, el uso de accesorios o piezas de repuesto no autorizados, así como por intentos de reparación por parte de personas no autorizadas. Los trabajos de garantía solo pueden ser realizados por empresas especializadas autorizadas o socios de servicio. Estas condiciones se aplican de forma complementaria a los derechos de garantía legales, que pueden variar según el país.

## 78. ELIMINACIÓN DE RESIDUOS

El material de embalaje está compuesto principalmente por materiales reciclables. Deseche todos los componentes del embalaje de acuerdo con las normas locales de separación de residuos. Al reciclar el embalaje, contribuye de forma valiosa a la protección del medio ambiente y al uso sostenible de los recursos.

Este producto no debe desecharse con la basura doméstica normal. De acuerdo con la Directiva europea 2012/19/UE sobre residuos de aparatos eléctricos y electrónicos (RAEE), el aparato debe entregarse al final de su vida útil en un punto de recogida autorizado para residuos de aparatos eléctricos y electrónicos.

La eliminación y el reciclaje adecuados de los materiales contribuyen a la protección del medio ambiente y de la salud humana. Para obtener más información sobre la devolución y la eliminación,

póngase en contacto con su autoridad local de residuos o con el distribuidor donde adquirió el producto.

## 79. SERVICIO DE ATENCIÓN AL CLIENTE

Si tiene alguna pregunta sobre la garantía, la reparación o las piezas de repuesto, póngase en contacto con:

FUXTEC GmbH  
Kappstraße 69  
71083 Herrenberg  
Alemania

Teléfono: 070329560888

Correo electrónico: [info@fuxtec.de](mailto:info@fuxtec.de)

**Nota:** No envíe devoluciones ni reparaciones a esta dirección. Para devoluciones en caso de garantía, póngase en contacto con nuestro servicio de atención al cliente.

## 80. PROTECCIÓN DE DERECHOS DE AUTOR

© 2025 By FUXTEC GmbH

Todos los derechos reservados. El contenido de este manual está protegido por derechos de autor. Su uso está permitido en el marco de su funcionamiento. Queda prohibido cualquier uso o reproducción que exceda este ámbito sin la autorización por escrito de FUXTEC GmbH. FUXTEC GmbH se reserva el derecho a realizar modificaciones en este manual de instrucciones sin previo aviso.

## VERSÃO EM PORTUGUÊS

### 81. INTRODUÇÃO E SEGURANÇA

#### Instruções gerais

Leia atentamente este manual de instruções original antes de utilizar o produto pela primeira vez e siga todas as instruções. Guarde o documento num local seguro para consulta futura ou para outros proprietários. Familiarize-se com as funções e a utilização correta do produto. Respeitar todas as instruções de segurança do manual de instruções. Agir sempre de forma responsável e atenciosa para com terceiros. O operador é responsável por acidentes ou perigos para terceiros.

#### Utilização prevista

O produto só pode ser utilizado de acordo com o fim a que se destina. Qualquer outra utilização é considerada incorrecta. O utilizador ou operador é o único responsável por quaisquer danos ou lesões de qualquer tipo que daí resultem; o fabricante não assume qualquer responsabilidade por isso. O produto não foi concebido para uma utilização comercial, industrial ou comercial. A garantia ou responsabilidade é excluída se o produto for utilizado nessas áreas de aplicação ou em actividades comparáveis.

Não permita que qualquer pessoa que não tenha lido e compreendido completamente estas instruções instale, coloque em funcionamento, ajuste ou opere o produto. Este produto destina-se exclusivamente a compartimentos bem isolados ou a uma utilização não permanente.

### **Instruções de segurança**

Leia todas as instruções de segurança, instruções de funcionamento, ilustrações e informações técnicas fornecidas com o produto. O não cumprimento destas instruções pode resultar em ferimentos graves ou danos. O utilizador é obrigado a utilizar o produto de acordo com a sua finalidade, a prestar atenção ao ambiente circundante e a ter especial consideração por outras pessoas, especialmente crianças. Respeitar sempre as diretrizes de segurança indicadas.

## **82. NOTA SOBRE A UTILIZAÇÃO SEGURA**

### **ATENÇÃO!**

Leia todas as informações e instruções de segurança. Se não o fizer, pode provocar choques eléctricos, incêndios ou ferimentos graves.

GUARDE TODOS OS AVISOS E INSTRUÇÕES PARA REFERÊNCIA FUTURA.

### **Funcionamento seguro**

Aviso geral!

Este aparelho não se destina a ser utilizado por pessoas (incluindo crianças) com capacidades físicas, sensoriais ou mentais reduzidas, ou com falta de experiência e conhecimentos, a menos que tenham sido supervisionadas ou instruídas relativamente à utilização do aparelho por uma pessoa responsável pela sua segurança.

As crianças não devem brincar com o aparelho e devem ser vigiadas.

### **Instruções de utilização**

Leia o manual de instruções antes de utilizar o aparelho e familiarize-se com ele.

### **Preparação**

Não permitir que as crianças utilizem o aparelho.

Não trabalhar nas proximidades de pessoas que estejam a assistir.

Usar sempre protecção auditiva e óculos de protecção.

Não usar roupas largas ou com cordões.

Trabalhar apenas em espaços abertos e num terreno firme e nivelado.

Não utilizar em alcatrão ou gravilha, onde o material ejectado pode causar ferimentos.

Verificar todos os parafusos, porcas, pernos e dispositivos de protecção antes da colocação em funcionamento; substituir as etiquetas danificadas ou ilegíveis.

### **Manutenção e armazenamento**

Antes da manutenção, da inspeção, da substituição dos acessórios ou do armazenamento, desligar a alimentação eléctrica, desligar o aparelho da rede, parar as peças móveis e, se necessário, retirar a chave. Deixar arrefecer o aparelho.

Deixar sempre o aparelho arrefecer antes de o guardar.

### **Segurança no local de trabalho**

Manter o local de trabalho limpo e bem iluminado.

Não utilizar o aparelho em atmosferas potencialmente explosivas ou na proximidade de líquidos, gases ou poeiras inflamáveis.

Manter as crianças e outras pessoas afastadas.

### **Instruções de segurança para aparelhos eléctricos**

A ficha de alimentação deve corresponder à tomada de corrente; não modificar nem utilizar adaptadores.

Evitar o contacto físico com superfícies ligadas à terra.

Proteger da humidade e da chuva.

Não utilizar incorretamente o cabo (por exemplo, para o transportar, puxar ou pendurar).

Os cabos danificados só podem ser substituídos por pessoal qualificado.

Utilizar apenas cabos de extensão adequados no exterior.

Em ambientes húmidos, utilizar apenas com um disjuntor de corrente residual (30 mA).

Colocar o cabo de modo a que não possa ser entalado.

### **Segurança pessoal**

Trabalhar com concentração e cuidado. Não utilize o aparelho quando estiver cansado ou sob o efeito de drogas, álcool ou medicamentos.

Utilize equipamento de protecção individual, especialmente óculos de protecção.

Ligar o aparelho à rede eléctrica apenas quando este estiver ligado e transportá-lo apenas quando o interruptor estiver desligado.

Retirar as ferramentas de ajuste antes da colocação em funcionamento.

Assegurar uma base de apoio segura.

Usar vestuário justo e manter as jóias e o cabelo comprido afastados.

Ligar corretamente o sistema de extração de poeiras (se existente).

### **Manusear os aparelhos eléctricos com cuidado**

Não sobrecarregar o aparelho; utilizar uma máquina adequada para o trabalho em causa.

Mandar reparar os interruptores defeituosos.

Desligue a ficha de alimentação antes de efetuar ajustes, mudar acessórios ou desligar.

Manter os aparelhos fora do alcance das crianças.

Efetuar uma manutenção regular dos aparelhos e mandar reparar as peças danificadas.

Manter as ferramentas de corte afiadas e limpas.

Utilizar o aparelho e os acessórios apenas para os fins previstos.

### **Manutenção**

A assistência técnica deve ser efectuada apenas por pessoal qualificado e com peças sobressalentes originais.

Antes da manutenção, desligar a ficha de rede, parar as peças em movimento e deixar arrefecer o aparelho.

Os trabalhos de manutenção aqui descritos só podem ser efectuados pelo próprio.

Controlar regularmente os parafusos.

Não efetuar modificações não autorizadas nem utilizar peças não autorizadas.

Utilize apenas peças sobresselentes originais.

Guardar sempre o aparelho num local seco.

Nunca transportar o aparelho com o motor em funcionamento. Proteger o aparelho contra danos durante o transporte.

### Acessórios autorizados

Utilize apenas acessórios aprovados e fornecidos especificamente para o seu modelo.

Não devem ser utilizados outros acessórios, pois aumentam o risco de acidentes.

Não assumimos qualquer responsabilidade por danos ou ferimentos causados por acessórios não autorizados.

## 83. SÍMBOLOS NO PRODUTO E NAS INSTRUÇÕES

Neste manual e no próprio produto são utilizados símbolos para indicar possíveis perigos. Estes símbolos de segurança e as suas explicações devem ser compreendidos na íntegra. Atenção: Os avisos, por si só, não eliminam os perigos e não substituem as medidas de segurança necessárias para evitar acidentes.



Leia atentamente este manual de instruções antes de utilizar o produto e guarde-o num local seguro para consulta futura.



Durante a utilização, devem ser usados óculos de proteção e proteção auditiva (por exemplo, capacete insonorizado). Se houver risco de queda de objectos, use também um capacete de proteção.



Use luvas para proteger as suas mãos.



Manter os transeuntes afastados.



Não expor à chuva.



Atenção! Perigo!



Cuidado! Peças que voam



Desligar sempre a máquina, retirar a ficha da tomada e esperar até que o disco de corte esteja completamente parado.



Manter as mãos e os pés afastados das aberturas durante o funcionamento



Cuidado: lâminas em rotação.



Aguarde até que todas as peças móveis estejam completamente paradas antes de lhes tocar.



Não pisar o recipiente de recolha.



Nível de potência sonora garantido  $L_{WA} = 92 \text{ dB(A)}$



Marca CE

O produto está em conformidade com os requisitos e regulamentos da Comunidade Europeia.

## 84. VISTA GERAL DO PRODUTO

Por favor, verifique se o artigo está completo, de acordo com o âmbito de fornecimento descrito. Em caso de peças com defeito, contacte o nosso serviço de apoio ao cliente FUXTEC.

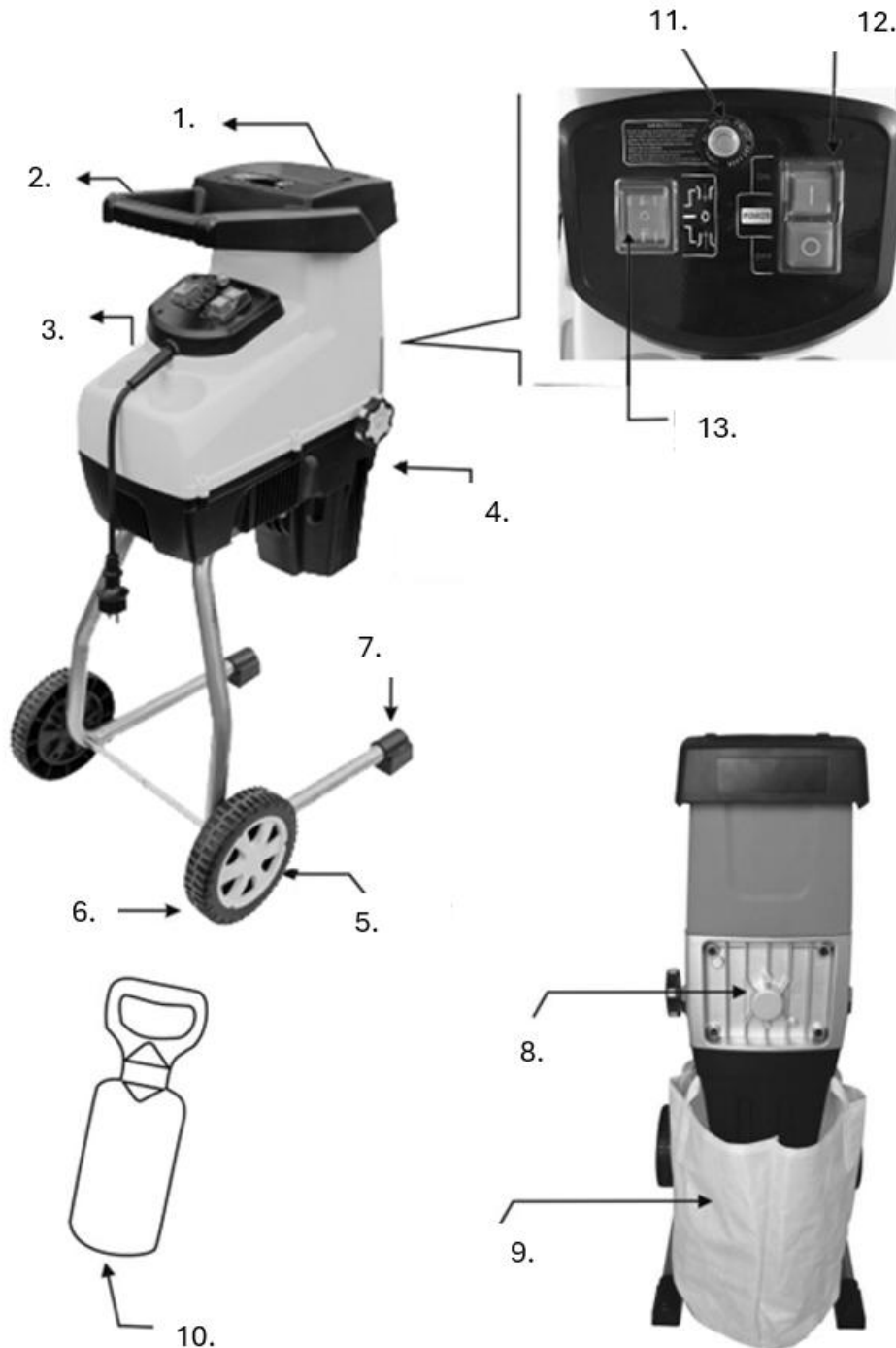

### Vista geral das peças

1. Funil de enchimento
2. Pega
3. Tampão tipo F
4. Botão de ajuste do contra-prato
5. Tampa da roda
6. Roda
7. Pé de apoio
8. Tampa traseira
9. Saco coletor
10. tampa
11. Interruptor de segurança
12. Interruptor de ligar/desligar
13. Interruptor de avanço/retrocesso

## 85. INSTRUÇÕES DE MONTAGEM

### Montagem do triturador

1. Colocar a anilha fornecida (B) e a manga (C) no eixo da roda. (Fig. 1B)
2. Colocar as rodas (D) e apertar inicialmente a porca (E) com a mão. (Fig. 1C)
3. Utilizar a chave Allen (F) fornecida para fixar o eixo da roda e apertar simultaneamente a porca com a chave inglesa (G). (Fig. 1D)
4. Por fim, colocar a cobertura da roda (H) no centro da roda. (Fig. 1E)
5. Virar o picador e colocar o tubo de suporte. (Fig. 1A)
6. Apertar os 4 parafusos com uma chave inglesa para fixar o tubo à caixa. (Fig. 1A)

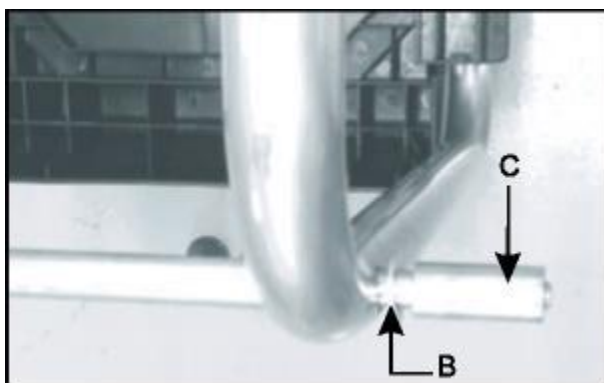

Fig. 1B

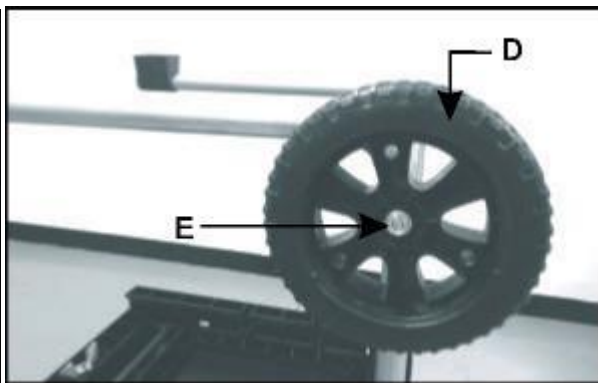

Fig. 1C

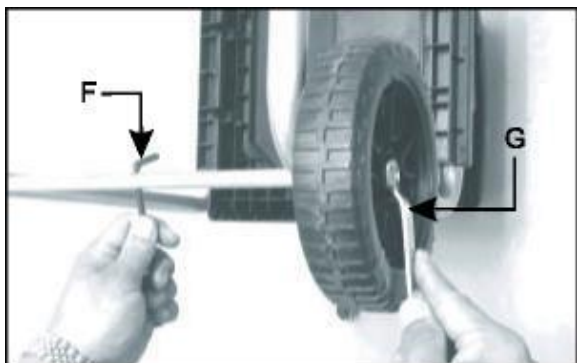

Fig. 1D



Fig. 1E



Fig. 1A



Fig. 2

#### CUIDADO:

Cuidado ao inclinar o aparelho sobre as rodas, pois este tem uma distribuição de peso desigual quando inclinado e transportado sobre as rodas.

#### Colocação do saco coletor

- Fixar os ganchos de suspensão nos dois ganchos (A) de ambos os lados da caixa inferior. (Fig. 2)

## 86. FUNCIONAMENTO DIENUNG

#### Preparação

1. Antes de pôr a máquina em funcionamento, olhe para dentro da tremonha e certifique-se de que está vazia.
2. Certifique-se sempre de que está de pé com segurança e que tem um punho firme. Não se estique demasiado. Nunca se coloque mais alto do que a base da máquina quando estiver a encher material.
3. Mantenha-se sempre afastado da área de descarga durante o funcionamento.
4. Tenha especial cuidado para que não se encontrem metais, pedras, garrafas, latas ou outros objectos estranhos durante o carregamento.

5. Se a unidade de corte embater num objeto estranho ou se surgirem ruídos anormais ou vibrações, desligue imediatamente a máquina, deixe-a completamente parada, desligue a ficha de alimentação (nos modelos eléctricos) e proceda da seguinte forma:
  - a) Verificar se a máquina apresenta danos.
  - b) Verificar e apertar as peças soltas.
  - c) Mandar reparar ou substituir as peças danificadas apenas por peças sobresselentes da mesma especificação.
6. Não permita que o material triturado se acumule na área de descarga, uma vez que isso pode interferir com a descarga correta e fazer com que o material volte para trás através da abertura de alimentação.
7. Todas as protecções e deflectores devem estar montados e em perfeitas condições.
8. Nunca transportar a máquina com o motor em funcionamento.
9. Desligue a máquina e desligue a ficha de alimentação (para os modelos eléctricos) assim que sair da área de trabalho.
10. Não inclinar a máquina com o motor em funcionamento.
11. Manter o motor livre de sujidade e detritos.

### Arranque e paragem

1. Coloque o interruptor de avanço/retrocesso (A) na posição de avanço "+" .
2. Prima o interruptor de ligar/desligar (B) para ON (I) para ligar o motor.
3. Prima o interruptor on/off (B) para OFF (O) para parar o motor.

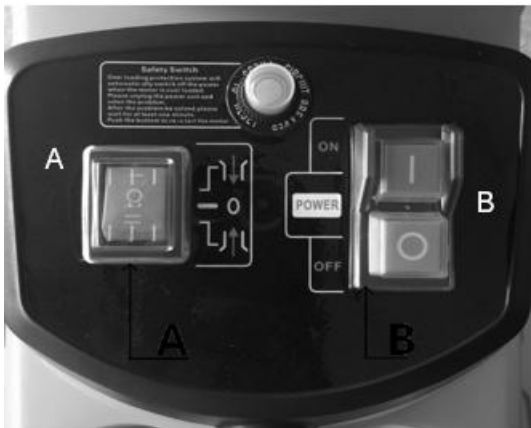

(Fig. 3)

### Cuidado

Danos no aparelho devido a um funcionamento incorreto.

Um manuseamento incorreto pode provocar danos no aparelho.

→ Introduzir o material apenas depois de o aparelho ter sido ligado. Não introduzir material depois de o aparelho ter sido desligado.

### Aviso

O aparelho está equipado com um interruptor de segurança que impede o seu arranque involuntário

após uma falha de corrente .

### Proteção contra sobrecarga

Este aparelho está equipado com um sistema de proteção contra sobrecargas.

Para proteger o motor, a alimentação eléctrica é desligada automaticamente em caso de sobrecarga do motor.

Aguardar pelo menos 1 minuto antes de voltar a ligar o aparelho:

1. Prima o botão de reset.
2. Premir o interruptor de ligar/desligar.

Se o motor não arrancar, proceder da seguinte forma:

1. Prima o interruptor de segurança (A).
2. Colocar o interruptor de avanço/retrocesso (B) na posição de retrocesso.
3. Premir e manter premido o interruptor de ligar/desligar (ON [I]) para remover quaisquer objectos de bloqueio das lâminas.

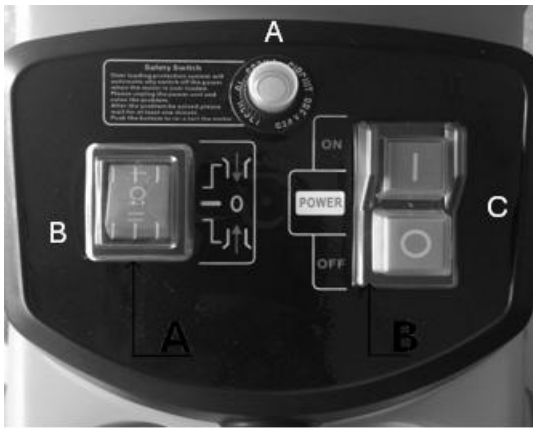

(Fig. 4)

#### **⚠ Cuidado:**

Usar sempre luvas de proteção durante a execução destes passos!

### Instruções de utilização

1. Introduzir o material cortado na abertura do lado direito. Este é automaticamente puxado pela lâmina que roda no sentido contrário ao dos ponteiros do relógio.
2. Não encher completamente a abertura para evitar entupimentos.
3. Alternar entre ramos e material ligeiramente húmido e podre - isto também evita bloqueios.
4. Compostagem de restos de cozinha macios - não os coloque no triturador!
5. Os ramos com folhas devem passar completamente pelo triturador e sair do caminho antes de ser adicionado novo material. Assegure-se de que o material triturado cai sem obstáculos na caixa de recolha.
6. A abertura de ventilação não deve ser bloqueada por material cortado.
7. A trituração contínua de madeira grossa ou de ramos pode bloquear o aparelho.
8. O material macio, como folhas ou ramos, pode bloquear facilmente a entrada de ar - empurre-o para dentro com o tamper.
9. Antes de triturar, verifique se o material tem pregos ou pedras, pois estes podem danificar seriamente o triturador .

### Ajustar a contraplaca

Para obter resultados de corte óptimos e evitar danos na lâmina, a contraplaca deve ser ajustada regularmente. O ajuste também é necessário se ocorrer uma interligação.

1. Rodar o botão de ajuste da contraplaca (A) no sentido dos ponteiros do relógio, até se ouvir um ligeiro ruído de fricção e até que as aparas finas de alumínio caiam brevemente da calha de descarga. (Fig. 5A e 5B)
2. O material cortado deve então ser completamente cortado novamente.

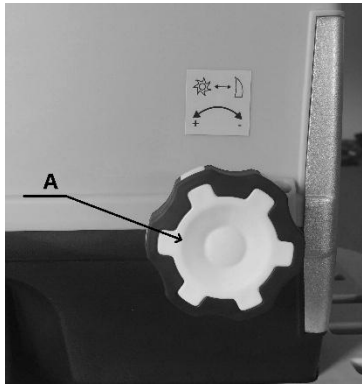

(Fig. 5A)

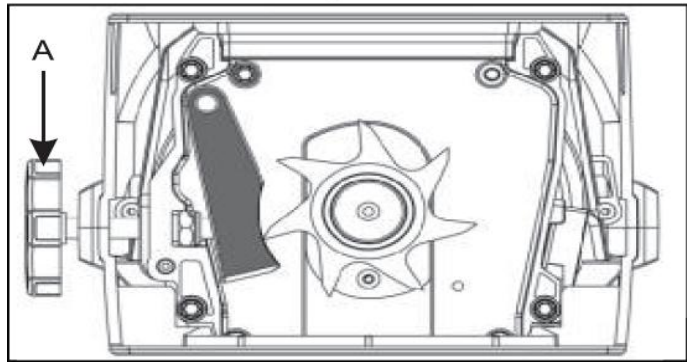

(Fig. 5B)

### Atenção

- Remover a sujidade e os resíduos de material após cada utilização.
- Não limpar o aparelho com água corrente ou alta pressão.
- Não utilizar produtos de limpeza ou solventes.
- Utilizar uma escova ou um pano macio para a limpeza.

### Substituir a placa do balcão

1. Abrir a tampa traseira, desapertando os 4 parafusos (A). (Fig. 6A)
2. Retire a contraplaca (B) e coloque uma nova. (Fig. 6B)
3. Voltar a colocar a tampa traseira e apertar os parafusos com uma chave inglesa.



(Fig. 6A)

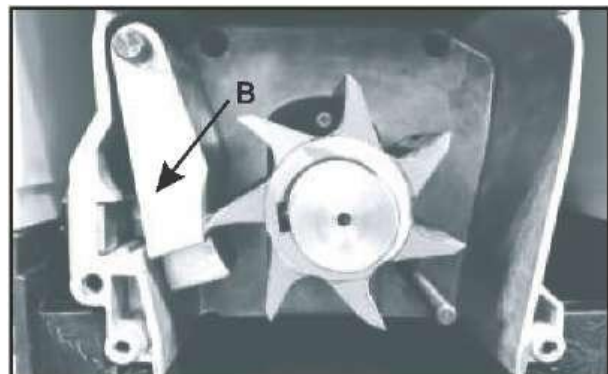

Fig. 6B)

## 87. LIMPEZA E MANUTENÇÃO

Antes de iniciar qualquer trabalho de limpeza ou manutenção, certifique-se de que o triturador de jardim está desligado e desconectado da fonte de alimentação. Para a limpeza das lâminas de corte, use sempre luvas de couro resistentes.

Para garantir um ótimo desempenho do triturador de jardim, este deve ser mantido limpo.

1. Limpe sempre o triturador de jardim imediatamente após a utilização.
2. Não deixar secar ou endurecer qualquer material nas superfícies do triturador de jardim. Isto prejudica diretamente o desempenho da trituração.
3. Certifique-se de que a tremonha de alimentação e a calha de descarga estão sempre limpas e sem resíduos.
4. Verifique regularmente se todas as porcas, parafusos e parafusos estão bem apertados.
5. As peças danificadas ou gastas devem ser sempre reparadas ou substituídas por pessoal qualificado.
6. Não utilize produtos de limpeza ou solventes, pois estes podem danificar irremediavelmente o aparelho. Os produtos químicos podem atacar as peças de plástico

Cuidado:

A sua destruidora de jardim deve ser controlada e reparada por pessoal qualificado. Não tente reparar o aparelho sozinho se não tiver formação para o fazer.

Atenção: Nunca utilize uma máquina de limpeza de alta pressão:

Nunca utilize uma máquina de limpeza a alta pressão ou água corrente para limpar o triturador! Remova a sujidade e os detritos vegetais da lâmina em espiral com uma escova.

Limpe o exterior do triturador com um pano humedecido com um detergente suave e água.

## 88. RESOLUÇÃO DE PROBLEMAS

Causa do problema	Ação
Interruptor de segurança	Verifique se o interruptor está a funcionar corretamente.
Falha de energia	Verificar o cabo de alimentação, a ficha e o fusível da casa.
Material bloqueado na tremonha de alimentação	Desligue o triturador. Retire cuidadosamente o material da tremonha de alimentação. Volte a ligar o triturador e introduza os ramos grossos de modo a que a lâmina não volte a fixar-se imediatamente nas áreas pré-cortadas.
O material de trituração é demasiado macio	Introduzir madeira ou cortar ramos secos.
O aparelho não arranca	Prima o botão de reinicialização e, em seguida, prima o interruptor de ligar/desligar. Se mesmo assim não arrancar, siga os passos da secção "Proteção contra sobrecarga" na página 6.

## 89. MANUTENÇÃO

Utilize apenas acessórios e peças sobressalentes originais.

Só um aparelho com manutenção e conservação regulares pode prestar uma assistência satisfatória.

Uma manutenção e um cuidado insuficientes podem provocar acidentes e ferimentos imprevistos.

## 90. ACESSÓRIOS E PEÇAS SOBRESSALENTES

Para garantir a segurança e o bom funcionamento do aparelho, utilize apenas acessórios e peças sobressalentes originais. Para mais informações, consultar o sítio [www.FUXTEC.com](http://www.FUXTEC.com).

## 91. DESCRIÇÃO GERAL

Número do artigo: FX-EGH2800T

Descrição do artigo: Triturador elétrico de jardim FUXTEC FX- EGH2800T

## 92. DADOS TÉCNICOS

Tipo de máquina	Tipo Especificação
Tipo de motor	Elétrico
Tipo de acionamento	Eléctrica
Tipo de combustível	Elétrico
Tensão nominal	230-240 V~
Velocidade nominal	60 rpm
Potência de saída	2800 W (P40)
Nível de potência sonora (medido)	89,9 dB(A), K=2,45 dB
Nível de potência sonora (garantido)	92 dB(A)
Nível de pressão sonora	70,3 dB(A), K=3 dB
Comprimento do cabo	VDE + 0,13 m
Espessura máx. Espessura do ramo	44 mm
Sistema de corte	Rolo
Tipo de recipiente coletor	saco
Capacidade do recipiente coletor	60 l
Tamanho da tremonha	2,9 × 12 cm, máx. 4,4 cm
Alimentação do material	Automático
Adequado para	ramos
Número de lâminas	1
Diâmetro da roda	18 cm
Pega de transporte	Sim
Dimensões (C × L × A)	48 × 42 × 91 cm
Classe de proteção (IP)	IPX4
Peso líquido	16,8 kg
Fornecido pré-montado	Não

## 93. GARANTIA

O período de garantia tem início na data de compra. O comprovativo de compra deve ser guardado cuidadosamente como prova. A garantia não cobre peças de desgaste e não se aplica a danos causados por utilização incorrecta, manuseamento incorreto, uso de força, modificações técnicas, utilização de acessórios ou peças sobressalentes não autorizados ou tentativas de reparação por pessoas não autorizadas. Os trabalhos de garantia só podem ser efectuados por empresas especializadas ou parceiros de assistência autorizados. Estas condições aplicam-se para além dos direitos de garantia legais, que podem ser regulados de forma diferente consoante o país.

## 94. ELIMINAÇÃO

O material de embalagem é constituído maioritariamente por materiais recicláveis. Por favor, elimine todos os componentes da embalagem de acordo com os regulamentos locais de separação de resíduos. Ao reciclar a embalagem, está a dar um contributo valioso para a proteção do ambiente e para a utilização sustentável dos recursos.

Este produto não deve ser eliminado juntamente com o lixo doméstico normal. De acordo com a Diretiva Europeia 2012/19/UE sobre Resíduos de Equipamentos Eléctricos e Electrónicos (REEE), o dispositivo deve ser entregue a um ponto de recolha autorizado para resíduos de equipamentos eléctricos e electrónicos no final da sua vida útil.

A eliminação e a reciclagem corretas dos materiais ajudam a proteger o ambiente e a saúde humana. Para mais informações sobre devolução e eliminação, contacte a autoridade local de eliminação de resíduos ou o revendedor onde adquiriu o produto.

## 95. SERVIÇO DE APOIO AO CLIENTE

Em caso de dúvidas sobre a garantia, reparação ou peças sobressalentes, contacte:

FUXTEC GmbH

Kappstraße 69

71083 Herrenberg

Herrenberg, Alemanha

Telefone: 070329560888

Correio eletrónico: [info@fuxtec.de](mailto:info@fuxtec.de)

**Nota:** Por favor, não envie quaisquer devoluções ou reparações para este endereço. Para devoluções ao abrigo da garantia, contacte o nosso serviço de apoio ao cliente.

## 96. DIREITOS DE AUTOR

© 2025 By FUXTEC GmbH

Todos os direitos reservados. O conteúdo deste manual está protegido por direitos de autor. A sua utilização é permitida dentro do âmbito da operação. Não é permitida qualquer outra utilização ou reprodução sem autorização escrita da FUXTEC GmbH. A FUXTEC GmbH reserva-se o direito de efetuar alterações a este manual de instruções sem aviso prévio.

## NEDERLANDSE VERSIE

### 97. INTRODUCTIE EN BEVEILIGING

#### Algemene instructies

Lees deze originele gebruiksaanwijzing zorgvuldig door voordat u het product voor het eerst gebruikt en volg alle instructies op. Bewaar het document op een veilige plaats voor toekomstige raadpleging of voor volgende eigenaars. Maak uzelf vertrouwd met de functies en het juiste gebruik van het product. Neem alle veiligheidsinstructies in de servicehandleiding in acht. Ga altijd verantwoordelijk en attent om met derden. De gebruiker is verantwoordelijk voor ongevallen of gevaren voor derden.

#### Beoogd gebruik

Het product mag alleen worden gebruikt in overeenstemming met het beoogde doel. Elk ander gebruik wordt beschouwd als oneigenlijk gebruik. De gebruiker of bediener is als enige aansprakelijk voor daaruit voortvloeiende schade of letsel van welke aard dan ook; de fabrikant aanvaardt hiervoor geen enkele aansprakelijkheid. Houd er rekening mee dat het product niet is ontworpen voor commercieel, handels- of industrieel gebruik. Garantie of aansprakelijkheid is uitgesloten als het product wordt gebruikt in dergelijke toepassingsgebieden of vergelijkbare activiteiten.

Laat het product niet installeren, in bedrijf stellen, afstellen of bedienen door iemand die deze instructies niet volledig heeft gelezen en begrepen. Dit product is uitsluitend bedoeld voor goed geïsoleerde ruimtes of voor niet-permanent gebruik.

#### Veiligheidsinstructies

Lees alle veiligheidsinstructies, bedieningsinstructies, illustraties en technische informatie die bij het product worden geleverd. Het niet opvolgen van deze instructies kan leiden tot ernstig letsel of schade. De gebruiker is verplicht het product te gebruiken waarvoor het bedoeld is, op de omgeving te letten en speciale zorg te dragen voor andere personen, vooral kinderen. Houd u altijd aan de opgegeven veiligheidsrichtlijnen.

### 98. OPMERKING OVER VEILIG GEBRUIK

#### WAARSCHUWING!

Lees alle veiligheidsinformatie en instructies. Doet u dit niet, dan kan dit leiden tot elektrische schokken, brand of ernstig letsel.

BEWAAR ALLE WAARSCHUWINGEN EN INSTRUCTIES VOOR TOEKOMSTIG GEBRUIK.

#### Veilig gebruik

##### Algemene waarschuwing!

Dit apparaat is niet bedoeld voor gebruik door personen (inclusief kinderen) met verminderde fysieke, zintuiglijke of mentale capaciteiten, of met een gebrek aan ervaring en kennis, tenzij zij onder toezicht staan van of instructies hebben gekregen over het gebruik van het apparaat van een persoon die verantwoordelijk is voor hun veiligheid.

Kinderen mogen niet met het apparaat spelen en moeten onder toezicht staan.

### **Instructie**

Lees voor gebruik de gebruiksaanwijzing en maak uzelf vertrouwd met het apparaat.

### **Vorbereiding**

Laat het apparaat niet door kinderen bedienen.

Werk niet in de buurt van omstanders.

Draag altijd gehoorbescherming en een veiligheidsbril.

Draag geen losse kleding of kleding met touwtjes.

Werk alleen in open ruimtes en op een stevige, vlakke ondergrond.

Niet gebruiken op asfalt of grind waar uitgeworpen materiaal letsel kan veroorzaken.

Controleer alle schroeven, moeren, bouten en beveiligingen voor ingebruikname; vervang beschadigde of onleesbare labels.

### **Onderhoud en opslag**

Schakel vóór onderhoud, inspectie, vervanging van accessoires of opslag de voeding uit, trek de stekker uit het stopcontact, breng bewegende delen tot stilstand en verwijder indien nodig de sleutel. Laat het apparaat afkoelen.

Laat het apparaat altijd afkoelen voordat u het opbergt.

### **Veiligheid op de werkplek**

Houd de werkplek schoon en goed verlicht.

Gebruik het apparaat niet in een explosiegevaarlijke omgeving of in de buurt van ontvlambare vloeistoffen, gassen of stof.

Houd kinderen en andere personen uit de buurt.

### **Veiligheidsinstructies voor elektrische apparaten**

De netstekker moet overeenkomen met het stopcontact; breng geen wijzigingen aan en gebruik geen adapters.

Vermijd fysiek contact met geaarde oppervlakken.

Bescherm tegen vocht en regen.

Misbruik de kabel niet (bijvoorbeeld om te dragen, trekken of op te hangen).

Beschadigde kabels mogen alleen worden vervangen door gekwalificeerd personeel.

Gebruik buitenshuis alleen geschikte verlengkabels.

In vochtige omgevingen alleen gebruiken met een aardlekschakelaar (30 mA).

Leg de kabel zo dat hij niet kan worden afgekneld.

### **Persoonlijke veiligheid**

Werk geconcentreerd en voorzichtig. Gebruik het apparaat niet bij vermoeidheid of onder invloed van drugs, alcohol of medicijnen.

Draag persoonlijke beschermingsmiddelen, vooral een veiligheidsbril.

Sluit het apparaat alleen aan op het lichtnet als het ingeschakeld is en vervoer het alleen met uitgeschakelde schakelaar.

Verwijder instelgereedschap voor ingebruikname.  
Zorg voor een veilige ondergrond.  
Draag nauwsluitende kleding; houd sieraden en lang haar uit de buurt.  
Sluit de stofafzuiging (indien aanwezig) correct aan.

### **Ga voorzichtig om met elektrische apparaten**

Overbelast het apparaat niet; gebruik een machine die geschikt is voor de betreffende werkzaamheden.  
Laat defecte schakelaars repareren.  
Trek de stekker uit het stopcontact voordat u het apparaat afstelt, accessoires verwisselt of uitschakelt.  
Houd apparaten buiten het bereik van kinderen.  
Onderhoud apparaten regelmatig en laat beschadigde onderdelen repareren.  
Houd snijgereedschap scherp en schoon.  
Gebruik het apparaat en de accessoires alleen waarvoor ze bedoeld zijn.

### **Service**

Laat onderhoud alleen uitvoeren door gekwalificeerd personeel met originele reserveonderdelen.  
Trek voor het onderhoud de stekker uit het stopcontact, breng bewegende delen tot stilstand en laat het apparaat afkoelen.  
Voer de hier beschreven onderhoudswerkzaamheden alleen zelf uit.  
Schroeven regelmatig controleren.  
Breng geen ongeoorloofde wijzigingen aan en gebruik geen ongeoorloofde onderdelen.  
Gebruik alleen originele reserveonderdelen.  
Bewaar het apparaat altijd op een droge plaats.  
Transporteer het apparaat nooit met draaiende motor. Bescherm het apparaat tegen beschadiging tijdens transport.

### **Goedgekeurde accessoires**

Gebruik alleen accessoires die speciaal voor uw model zijn goedgekeurd en geleverd.  
Andere accessoires mogen niet worden gebruikt - ze verhogen het risico op ongelukken.  
Wij aanvaarden geen aansprakelijkheid voor schade of letsel veroorzaakt door niet-goedgekeurde accessoires.

## **99. SYMBOLEN OP HET PRODUCT EN IN DE HANDLEIDING**

In deze handleiding en op het product zelf worden symbolen gebruikt om mogelijke gevaren aan te geven. Deze veiligheidssymbolen en hun uitleg moeten volledig begrepen worden. Let op: De waarschuwingen alleen sluiten gevaren niet uit en vervangen niet de noodzakelijke veiligheidsmaatregelen om ongelukken te voorkomen.



Lees deze bedieningsinstructies zorgvuldig door voordat u het product gebruikt en bewaar ze op een veilige plaats zodat u ze later kunt raadplegen.



Tijdens het gebruik moet een veiligheidsbril en gehoorbescherming (bijv. een geluiddichte helm) worden gedragen. Draag ook een veiligheidshelm als er gevaar is voor vallende voorwerpen.



Draag handschoenen om je handen te beschermen.



Houd omstanders uit de buurt.



Niet blootstellen aan regen.



Waarschuwing! Gevaar.



Voorzichtig! Rondvliegende onderdelen



Schakel de machine altijd uit, trek de stekker uit het stopcontact en wacht tot de maaischijf volledig tot stilstand is gekomen.



Houd handen en voeten uit de buurt van de openingen tijdens het gebruik.



Let op: draaiende messen.



Wacht tot alle bewegende delen volledig tot stilstand zijn gekomen voordat u ze aanraakt.



Stap niet op de opvangbak.



Gegarandeerd geluidsvermogensniveau LwA = 92 dB(A)



CE-markering

Het product voldoet aan de eisen en voorschriften van de Europese Gemeenschap.

## 100. PRODUCTOVERZICHT

Controleer of het artikel compleet is in overeenstemming met de beschreven leveringsomvang. Neem in geval van defecte onderdelen contact op met onze FUXTEC klantenservice.



## Overzicht onderdelen

1. Vultrechter
2. Handgreep
3. Stekker type F
4. Stelknop tegenplaat
5. Wioldop
6. Wiel
7. Steunvoet
8. Achterklep
9. Opvangzak
10. Stamper
11. Veiligheidsschakelaar
12. Aan/uit-schakelaar
13. Vooruit/achteruit schakelaar

## 101. MONTAGE-INSTRUCTIES

### De versnipperaar monteren

1. Plaats de meegeleverde sluitring (B) en de huls (C) op de wielas. (Fig. 1B)
2. Plaats de wielen (D) en draai de moer (E) eerst handvast aan. (Fig. 1C)
3. Gebruik de meegeleverde inbussleutel (F) om de wielas vast te zetten en draai tegelijkertijd de moer vast met de moersleutel (G). (Fig. 1D)
4. Plaats ten slotte de wioldop (H) in het midden van het wiel. (Fig. 1E)
5. Draai de versnipperaar om en plaats de steunbuis. (Fig. 1A)
6. Draai de 4 schroeven vast met een steeksleutel om de buis aan de behuizing te bevestigen. (Fig. 1A)

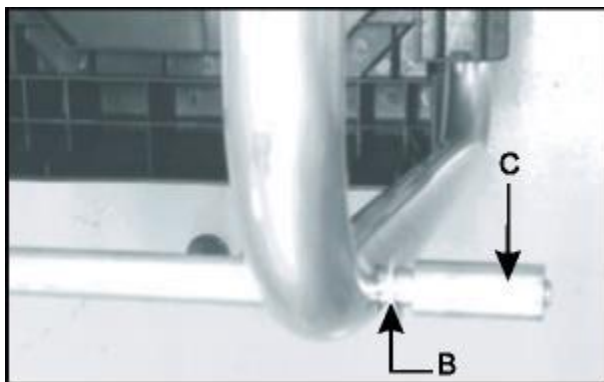

Fig. 1B

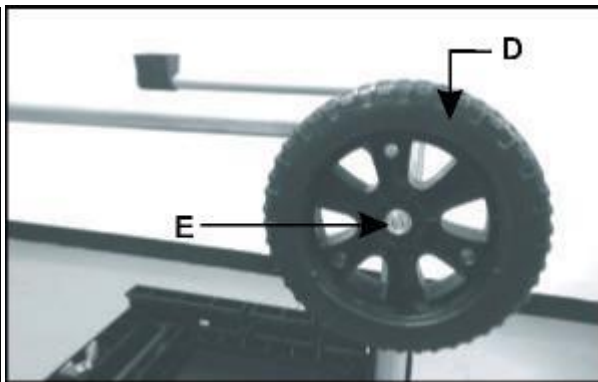

Fig. 1C

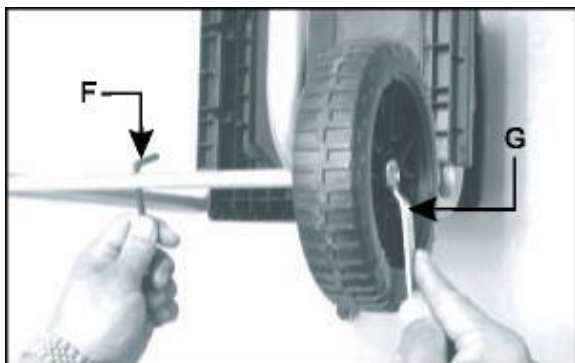

Fig. 1D



Fig. 1E



Afb. 1A



Fig. 2

**LET OP:**

Wees voorzichtig bij het kantelen van het apparaat op zijn wielen, omdat het een ongelijke gewichtsverdeling heeft wanneer het gekanteld en vervoerd wordt op zijn wielen.

**Montage van de opvangzak**

- Bevestig de ophanghaken aan de twee haken (A) aan weerszijden van de onderste behuizing. (Afb. 2)

## 102. BEDIENING DIENUNG

**Vorbereitung**

1. Kijk in de opvangbak voordat je de machine start en controleer of deze leeg is.
2. Zorg er altijd voor dat je stevig staat en een stevige grip hebt. Span u niet te veel in. Sta nooit hoger dan de basis van de machine wanneer u materiaal vult.
3. Blijf tijdens het gebruik altijd uit de buurt van de afvoerzone.
4. Let er vooral op dat er geen metaal, stenen, flessen, blikjes of andere vreemde voorwerpen aanwezig zijn wanneer u de machine vult.
5. Als de snijeenheid een vreemd voorwerp raakt of er ongewone geluiden of trillingen optreden, schakel de machine dan onmiddellijk uit, laat hem volledig tot stilstand komen,

trek de stekker uit het stopcontact (voor elektrische modellen) en ga als volgt te werk:

- a) Controleer de machine op beschadigingen.
  - b) Controleer losse onderdelen en draai ze vast.
  - c) Laat beschadigde onderdelen repareren of vervangen door reserveonderdelen met dezelfde specificaties.
6. Zorg dat er zich geen versnipperd materiaal ophoopt in het afvoergebied, want dit kan een goede afvoer belemmeren en ertoe leiden dat er materiaal terugstroomt door de invoeropening.
  7. Alle afschermingen en deflectoren moeten gemonteerd zijn en in perfecte staat verkeren.
  8. Vervoer de machine nooit terwijl de motor draait.
  9. Schakel de machine uit en trek de stekker uit het stopcontact (voor elektrische modellen) zodra u het werkgebied verlaat.
  10. Kantel de machine niet als de motor draait.
  11. Houd de motor vrij van vuil.

### Starten en stoppen

1. Zet de vooruit/achteruit schakelaar (A) in de vooruitstand "+"  .
2. Druk de aan/uit-schakelaar (B) in de stand ON (I) om de motor te starten.
3. Druk de aan/uit-schakelaar (B) in de stand OFF (O) om de motor te stoppen.

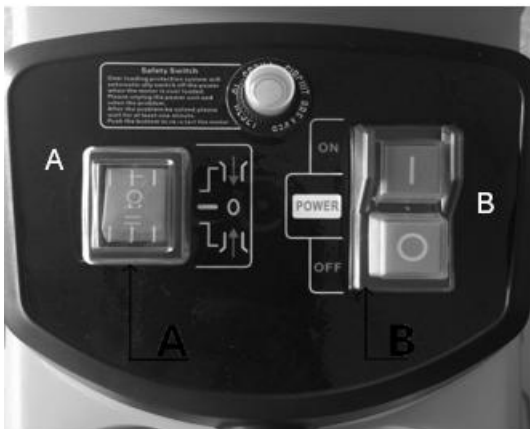

(Afb. 3)

### Let op

Schade aan het apparaat door onjuiste bediening.

Verkeerd gebruik kan leiden tot schade aan het apparaat.

→ Voer alleen materiaal in nadat het apparaat is ingeschakeld. Voer geen materiaal in nadat het apparaat is uitgeschakeld.

### Opmerking

Het apparaat is uitgerust met een veiligheidsschakelaar die voorkomt dat het onbedoeld opnieuw opstart na een stroomstoring op .

## Beveiliging tegen overbelasting

Dit apparaat heeft een overbelastingsbeveiliging.

Om de motor te beschermen, wordt de stroomtoevoer automatisch uitgeschakeld als de motor overbelast raakt.

Wacht minstens 1 minuut voordat u het apparaat opnieuw opstart:

1. Druk op de resetknop.
2. Druk op de aan/uit-schakelaar.

Als de motor niet start, ga dan als volgt te werk:

1. Druk op de veiligheidsschakelaar (A).
2. Zet de vooruit/achteruit-schakelaar (B) in de achteruitstand.
3. Houd de aan/uit-schakelaar (ON [I]) ingedrukt om eventuele blokkerende voorwerpen van de messen te verwijderen.

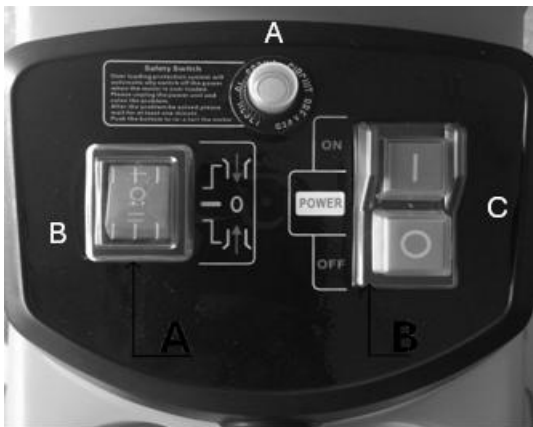

(Afb. 4)

### **⚠ Let op:**

Draag altijd beschermende handschoenen bij het uitvoeren van deze stappen!

## Gebruiksaanwijzing

1. Voer het fijngehakte materiaal in de opening aan de rechterkant. Het wordt automatisch naar binnen getrokken door het tegen de klok in draaiende mes.
2. Vul de opening niet volledig om verstopping te voorkomen.
3. Wissel takken af met licht vochtig, rot materiaal - dit voorkomt ook verstoppingen.
4. Composteer zacht keukenafval - doe het niet door de versnipperaar!
5. Takken met bladeren moeten volledig door de versnipperaar en uit de weg zijn voordat nieuw materiaal wordt toegevoegd. Zorg ervoor dat het versnipperde materiaal ongehinderd in de opvangbak valt.
6. De ventilatieopening mag niet worden geblokkeerd door gehakseld materiaal.
7. Voortdurend versnipperen van dik hout of takken kan het apparaat blokkeren.
8. Zacht materiaal zoals bladeren of takjes kunnen de inlaat gemakkelijk blokkeren - duw het naar binnen met de tamper.
9. Controleer het materiaal op spijkers en stenen voor het versnipperen, want deze kunnen de versnipperaar ernstig beschadigen.

## De tegenplaat afstellen

Om optimale versnipperresultaten te verkrijgen en schade aan het mes te voorkomen, moet de contraplaat regelmatig worden afgesteld. Afstelling is ook nodig als verstoppingen optreden.

1. Draai de afstelknop van de tegenplaat (A) met de klok mee tot een licht wrijvend geluid hoorbaar is en fijne aluminium snippers kortstondig uit de uitwerpopening vallen. (Fig. 5A en 5B)
2. Het fijngesneden materiaal moet dan weer volledig gesneden zijn.

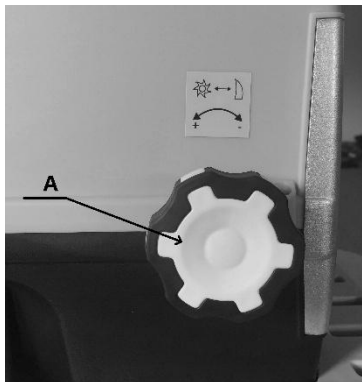

(Afb. 5A)

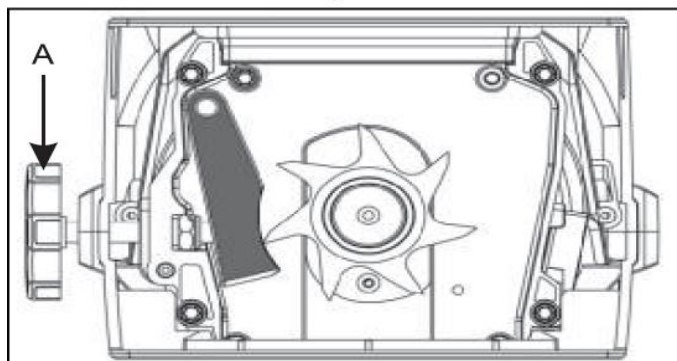

(Afb. 5B)

Let op

- Verwijder vuil en materiaalresten na elk gebruik.
- Reinig het apparaat niet met stromend water of hoge druk.
- Gebruik geen reinigingsmiddelen of oplosmiddelen.
- Gebruik een zachte borstel of doek voor het reinigen.

#### De tegenplaat vervangen

1. Open het achterdeksel door de 4 schroeven (A) los te draaien. (Afb. 6A)
2. Verwijder de tellerplaat (B) en plaats een nieuwe. (fig. 6B)
3. Plaats het achterdeksel terug en draai de schroeven vast met een steeksleutel.



(Afb. 6A)

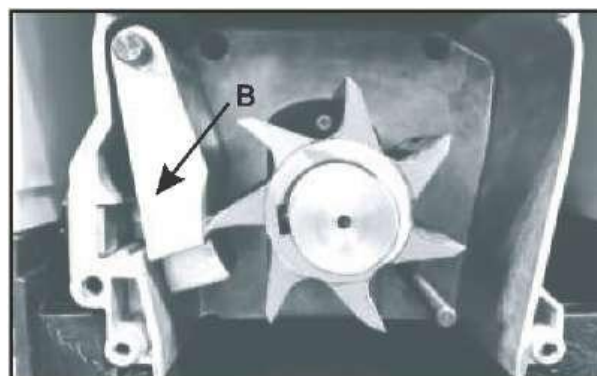

Fig. 6B)

## 103. REINIGING EN ONDERHOUD

Voordat u begint met reinigings- of onderhoudswerkzaamheden, moet u ervoor zorgen dat de tuinhakselaar is uitgeschakeld en losgekoppeld van het stroomnet. Draag altijd stevige lederen handschoenen bij het reinigen van de snijmessen.

Voor optimale prestaties van de tuinhakselaar moet deze schoon gehouden worden.

1. Reinig de tuinhakselaar altijd onmiddellijk na gebruik.
2. Laat geen materiaal opdrogen of verharden op de oppervlakken van de tuinhakselaar. Dit gaat rechtstreeks ten koste van de versnipperingsprestaties.
3. Zorg ervoor dat de invoertrechter en de uitwerpopening altijd schoon en vrij van resten zijn.
4. Controleer regelmatig of alle moeren, bouten en schroeven vastzitten.
5. Laat beschadigde of versleten onderdelen altijd repareren of vervangen door gekwalificeerd personeel.
6. Gebruik geen reinigingsmiddelen of oplosmiddelen, omdat deze het apparaat onherstelbaar kunnen beschadigen. Chemicaliën kunnen plastic onderdelen aantasten

Let op:

Laat uw tuinhakselaar controleren en onderhouden door gekwalificeerde specialisten. Probeer het apparaat niet zelf te repareren als u hiervoor niet opgeleid bent.

Waarschuwing:

Gebruik nooit een hogedrukreiniger of stromend water om de versnipperaar schoon te maken!

Verwijder vuil en plantenresten van het spiraalblad met een borstel.

Veeg de buitenkant van de versnipperaar af met een doek bevochtigd met een mild schoonmaakmiddel en water.

## 104. PROBLEMEN OPLOSSEN

Oorzaak	Actie
Veiligheidsschakelaar	Controleer of de schakelaar goed werkt.
Stroomuitval	Controleer het netsnoer, de stekker en de huiszekering.
Materiaal geblokkeerd in de invoertrechter	Schakel de versnipperaar uit. Trek het materiaal voorzichtig uit de invoertrechter. Zet de versnipperaar terug aan en voer dikke takken in zodat het mes niet onmiddellijk opnieuw vasthecht aan de voorgesneden zones.
Hakselmateriaal is te zacht	Voer hout in of hak gedroogde takken.
Toestel start niet	Druk op de resetknop en druk vervolgens op de aan/uit-schakelaar. Als het apparaat nog steeds niet start, volg dan de stappen in het gedeelte "Overbelastingsbeveiliging" op pagina 6.

## 105. ONDERHOUD

Gebruik alleen originele accessoires en originele reserveonderdelen.

Alleen een regelmatig onderhouden en onderhouden apparaat kan bevredigende hulp bieden.

Onvoldoende onderhoud en verzorging kan leiden tot onvoorziene ongevallen en verwondingen.

## 106. ACCESSOIRES EN RESERVEONDERDELEN

Gebruik alleen originele accessoires en reserveonderdelen om de veiligheid en goede werking van het apparaat te garanderen. Meer informatie vindt u op [www.FUXTEC.com](http://www.FUXTEC.com).

## 107. ALGEMENE BESCHRIJVING

Artikelnummer: FX-EGH2800T

Artikel omschrijving: FUXTEC elektrische tuinversnipperaar FX- EGH2800T

## 108. TECHNISCHE GEGEVENS

Type	Type Specificatie
Type motor	Elektrisch
Type aandrijving	Elektrisch
Type brandstof	Elektrisch
Nominale spanning	230-240 V~
Nominale snelheid	60 tpm
Vermogen	2800 W (P40)
Geluidsvermogensniveau (gemeten)	89,9 dB(A), K=2,45 dB
Geluidsvermogensniveau (gegarandeerd)	92 dB(A)
Geluidsdrukkniveau	70,3 dB(A), K=3 dB
Kabellengte	VDE + 0,13 m
Max. Dikte aftakking	44 mm
Snijsysteem	Rol
Type opvangbak	Zak
Inhoud van de opvangbak	60 l
Grootte trechter	2,9 × 12 cm, max. 4,4 cm
Toevoer materiaal	Automatisch
Geschikt voor	takken
Aantal messen	1
Diameter wiel	18 cm
Transportgreep	Ja
Afmetingen (L × B × H)	48 × 42 × 91 cm
Beschermingsklasse (IP)	IPX4
Nettogewicht	16,8 kg
Voorgemonteerd geleverd	Geen

## 109. GARANTIE

De garantieperiode gaat in op de aankoopdatum. Bewaar het aankoopbewijs zorgvuldig als bewijs. De garantie geldt niet voor slijtageonderdelen en is niet van toepassing op schade veroorzaakt door oneigenlijk gebruik, onjuiste behandeling, gebruik van geweld, technische wijzigingen, het gebruik van niet-geautoriseerde accessoires of reserveonderdelen of reparatiepogingen door onbevoegde personen. Garantiewerkzaamheden mogen alleen worden uitgevoerd door geautoriseerde gespecialiseerde bedrijven of servicepartners. Deze voorwaarden gelden naast de wettelijke garantierechten, die afhankelijk van het land anders geregeld kunnen zijn.

## 110. VERWIJDERING

Het verpakkingsmateriaal bestaat voornamelijk uit recyclebare materialen. Voer alle verpakkingsonderdelen af volgens de plaatselijke afvalscheidingsvoorschriften. Door de verpakking te recyclen, levert u een waardevolle bijdrage aan de bescherming van het milieu en het duurzame gebruik van hulpbronnen.

Dit product mag niet met het normale huishoudelijke afval worden weggegooid. In overeenstemming met de Europese Richtlijn 2012/19/EU betreffende afgedankte elektrische en elektronische apparatuur (WEEE) moet het apparaat aan het einde van de levensduur worden ingeleverd bij een erkend inzamelpunt voor afgedankte elektrische en elektronische apparatuur.

De juiste verwijdering en recycling van materialen helpt het milieu en de volksgezondheid te beschermen. Neem voor meer informatie over het inleveren en afvoeren contact op met uw lokale afvalverwerkingsinstantie of de winkelier waar u het product hebt gekocht.

## 111. KLANTENSERVICE

Als u vragen hebt over garantie, reparatie of reserveonderdelen, neem dan contact op met:

FUXTEC GmbH

Kappstraße 69

71083 Herrenberg

Herrenberg, Duitsland

Telefoon: 070329560888

E-mail: [info@fuxtec.de](mailto:info@fuxtec.de)

**Opmerking:** Stuur geen retourzendingen of reparaties naar dit adres. Neem voor retourzendingen onder garantie contact op met onze klantenservice.

## 112. COPYRIGHT

© 2025 Door FUXTEC GmbH

Alle rechten voorbehouden. De inhoud van deze handleiding is auteursrechtelijk beschermd. Het gebruik ervan is toegestaan in het kader van de werking. Elk ander gebruik of reproductie is niet toegestaan zonder schriftelijke toestemming van FUXTEC GmbH. FUXTEC GmbH behoudt zich het recht voor om zonder voorafgaande mededeling wijzigingen aan te brengen in deze handleiding.

## SVENSKA VERSIONEN

### 113. INTRODUKTION OCH SÄKERHET

#### Allmänna anvisningar

Läs noga igenom denna bruksanvisning i original innan du använder produkten för första gången och följ alla anvisningar. Förvara dokumentet på ett säkert ställe för framtida bruk eller för senare ägare. Bekanta dig med produktens funktioner och korrekta användning. Beakta alla säkerhetsanvisningar i servicehandboken. Agera alltid ansvarsfullt och hänsynfullt gentemot tredje part. Operatören är ansvarig för olyckor eller faror som drabbar tredje part.

#### Avsedd användning

Produkten får endast användas i enlighet med dess avsedda ändamål. All annan användning betraktas som felaktig användning. Användaren eller operatören är ensam ansvarig för eventuella skador av något slag som uppstår; tillverkaren tar inget ansvar för detta. Observera att produkten inte är avsedd för kommersiell, yrkesmässig eller industriell användning. Om produkten används inom sådana användningsområden eller jämförbara verksamheter utesluts garanti eller ansvar.

Låt inte någon som inte har läst och förstått denna bruksanvisning installera, ta i drift, justera eller använda produkten. Denna produkt är endast avsedd för välisolerade rum eller för icke permanent användning.

#### Säkerhetsanvisningar

Läs alla säkerhetsanvisningar, bruksanvisningar, illustrationer och teknisk information som medföljer produkten. Om du inte följer dessa anvisningar kan det leda till allvarliga personskador eller skador. Användaren är skyldig att använda produkten på avsett sätt, att vara uppmärksam på omgivningen och att ta särskild hänsyn till andra personer, i synnerhet barn. Följ alltid de angivna säkerhetsanvisningarna.

### 114. ANVISNINGAR FÖR SÄKER ANVÄNDNING

#### VARNING!

Läs all säkerhetsinformation och alla anvisningar. Underlåtenhet att göra detta kan leda till elektriska stötar, brand eller allvarliga personskador.

SPARA ALLA VARNINGAR OCH ANVISNINGAR FÖR FRAMTIDA BRUK.

#### Säker användning

##### Allmän varning!

Denna apparat är inte avsedd att användas av personer (inklusive barn) med nedsatt fysisk, sensorisk eller mental förmåga eller bristande erfarenhet och kunskap, såvida inte de har fått tillsyn eller instruktioner om hur apparaten ska användas av en person som ansvarar för deras säkerhet.

Barn får inte leka med apparaten och måste hållas under uppsikt.

#### Instruktioner

Läs igenom bruksanvisningen före användning och bekanta dig med apparaten.

### **Förberedelser**

Låt inte barn använda apparaten.

Arbeta inte i närheten av åskådare.

Använd alltid hörselskydd och skyddsglasögon.

Bär inte löst sittande kläder eller kläder med snoddar.

Arbeta endast i öppna utrymmen och på fast, jämnt underlag.

Använd inte maskinen på asfalt eller grus där utkastat material kan orsaka personskador.

Kontrollera alla skruvar, muttrar, bultar och skyddsanordningar före idrifttagning; byt ut skadade eller oläsliga etiketter.

### **Underhåll och förvaring**

Före underhåll, inspektion, byte av tillbehör eller förvaring ska du stänga av strömförsörjningen, koppla bort apparaten från elnätet, stoppa rörliga delar och ta ut nyckeln om det behövs. Låt apparaten svalna.

Låt alltid apparaten svalna innan den ställs undan för förvaring.

### **Säkerhet på arbetsplatsen**

Håll arbetsplatsen ren och väl upplyst.

Använd inte apparaten i explosionsfarliga miljöer eller i närheten av brandfarliga vätskor, gaser eller damm.

Håll barn och andra personer borta.

### **Säkerhetsanvisningar för elektriska apparater**

Nätkontakten måste passa till vägguttaget; modifiera inte eller använd inte adaptrar.

Undvik fysisk kontakt med jordade ytor.

Skydda mot fukt och regn.

Använd inte kabeln på fel sätt (t.ex. för att bära, dra eller hänga upp).

Skadade kablar får endast bytas ut av kvalificerad personal.

Använd endast lämpliga förlängningskablar utomhus.

I fuktiga miljöer får den endast användas med en jordfelsbrytare (30 mA).

Lägg kabeln så att den inte kan komma i kläm.

### **Personlig säkerhet**

Arbeta koncentrerat och försiktigt. Använd inte apparaten om du är trött eller påverkad av droger, alkohol eller mediciner.

Använd personlig skyddsutrustning, särskilt skyddsglasögon.

Anslut apparaten till elnätet endast när den är påslagen och transportera den endast när strömbrytaren är avstängd.

Ta bort justeringsverktygen före idrifttagningen.

Se till att du står stadigt.

Använd åtsittande kläder; håll smycken och långt hår borta.

Anslut dammsugningssystemet (om monterat) korrekt.

### **Hantera elektriska apparater varsamt**

Överbelasta inte apparaten, använd en maskin som är lämplig för det aktuella arbetet.

Låt reparera defekta strömbrytare.

Dra ut nätkontakten innan du gör justeringar, byter tillbehör eller stänger av apparaten.

Förvara apparaterna utom räckhåll för barn.

Underhåll apparaten regelbundet och låt reparera skadade delar.

Håll skärverktygen vassa och rena.

Använd endast apparaten och tillbehören på avsett sätt.

### **Service**

Låt endast kvalificerad personal utföra service och använd originalreservdelar.

Dra ut nätkontakten, stanna rörliga delar och låt apparaten svalna före underhållsarbeten.

Utför endast själv de underhållsarbeten som beskrivs här.

Kontrollera skruvarna regelbundet.

Gör inga otillåtna ändringar och använd inga otillåtna delar.

Använd endast originalreservdelar.

Förvara alltid apparaten på en torr plats.

Transportera aldrig apparaten med motorn igång. Skydda apparaten från skador under transport.

### **Godkända tillbehör**

Använd endast tillbehör som har godkänts och levererats specifikt för din modell.

Andra tillbehör får inte användas, eftersom de ökar risken för olyckor.

Vi tar inget ansvar för skador som orsakas av otillåtna tillbehör.

## **115. SYMBOLER PÅ PRODUKTEN OCH I BRUKSANVISNINGEN**

I denna bruksanvisning och på själva produkten används symboler för att ange möjliga faror. Dessa säkerhetssymboler och deras förklaringar måste förstås till fullo. Observera: Varningarna i sig undanröjer inte faror och ersätter inte nödvändiga säkerhetsåtgärder för att förhindra olyckor.



Läs igenom denna bruksanvisning noggrant innan du använder produkten och förvara den på en säker plats för framtida bruk.



Skyddsglasögon och hörselskydd (t.ex. ljudisolerad hjälm) måste bäras under drift. Om det finns risk för fallande föremål ska du även bära skyddshjälm.



Använd handskar för att skydda dina händer.



Håll åskådare på avstånd.



Får inte utsättas för regn.



Varning! Varning för fara.



Försiktighet! Flygande delar



Stäng alltid av maskinen, dra ut stickkontakten och vänta tills kapskivan har stannat helt och hållet.



Håll händer och fötter borta från öppningarna under drift



Varning: roterande knivar.



Vänta tills alla rörliga delar har stannat helt innan du rör vid dem.



Trampa inte på uppsamlingsbehållaren.



Garanterad ljudeffektnivå LwA = 92 dB(A)



CE-märkning

Produkten uppfyller de krav och bestämmelser som gäller inom Europeiska gemenskapen.

## 116. PRODUKTÖVERSIKT

Kontrollera att varan är komplett i enlighet med den beskrivna leveransomfattningen. Vid defekta delar, vänligen kontakta vår FUXTEC kundtjänst.



## Översikt över delar

1. Påfyllningstratt
2. Handtag
3. Plugg typ F
4. Vred för justering av motplatta
5. Hjulåpna
6. Hjul
7. Stödfot
8. Bakre skydd
9. Uppsamlingspåse
10. sabotage
11. Säkerhetsbrytare
12. På/av-strömbrytare
13. Strömställare framåt/bakåt

## 117. MONTERINGSANVISNINGAR

### Montering av flishugg

1. Placera den medföljande brickan (B) och hylsan (C) på hjulaxeln. (Bild 1B)
2. Montera hjulen (D) och dra först åt muttern (E) handtätt. (Fig. 1C)
3. Använd den medföljande insexnyckeln (F) för att fixera hjulaxeln och dra samtidigt åt muttern med skiftnyckeln (G). (Fig. 1D)
4. Placera slutligen hjulåpan (H) i mitten av hjulet. (Fig. 1E)
5. Vänd flishuggen och montera stödröret. (Fig. 1A)
6. Dra åt de 4 skruvarna med en skiftnyckel för att fästa röret i höljet. (Fig. 1A)



Bild 1B



Bild 1C

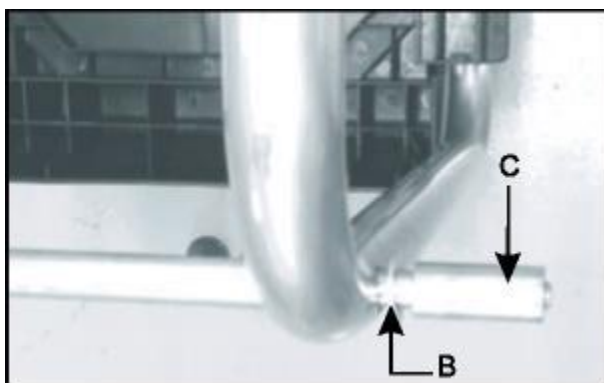

Bild 1D

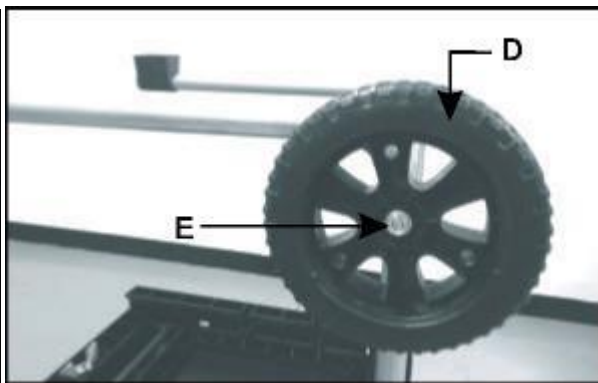

Fig. 1E

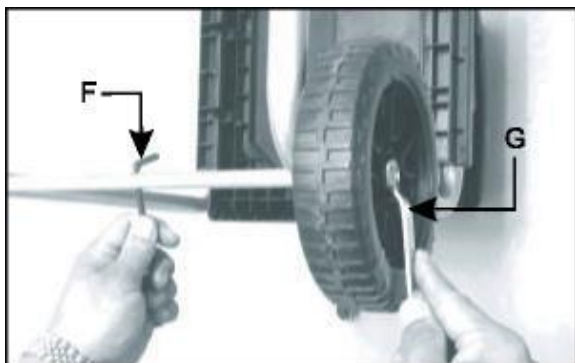

Bild 1A



Fig. 2

#### FÖRSIKTIGHET:

Var försiktig när du lutar apparaten på hjulen, eftersom den har en ojämn viktfordelning när den lutar och transporteras på hjulen.

#### Montering av uppsamlingspåsen

- Fäst upphängningskrokarna i de två krokarna (A) på båda sidor av det nedre höljet. (Fig. 2)

## 118. ANVÄNDNING DIENUNG

#### Förberedelser

1. Innan du startar maskinen ska du titta ner i behållaren och kontrollera att den är tom.
2. Se alltid till att du står stadigt och har ett stadigt grepp. Sträck inte ut dig för mycket. Stå aldrig högre än maskinens underrede när du fyller på material.
3. Håll dig alltid på avstånd från utmatningsområdet under drift.
4. Se särskilt till att det inte finns metall, stenar, flaskor, burkar eller andra främmande föremål i närheten när du fyller på.
5. Om skärenheten stöter emot ett främmande föremål eller om det uppstår ovanliga ljud eller vibrationer, ska du omedelbart stänga av maskinen, låta den stå helt stilla, dra ut nätkontakten (för elektriska modeller) och gå tillväga på följande sätt:

- a) Kontrollera om det finns skador på maskinen.
- b) Kontrollera och dra åt alla lösa delar.
- c) Låt reparera skadade delar eller byt endast ut dem mot reservdelar med samma specifikationer.
6. Låt inte finfördelat material samlas i utmatningsområdet, eftersom detta kan hindra korrekt utmatning och orsaka att materialet backar tillbaka genom inmatningsöppningen.
7. Alla skydd och deflektorer måste vara monterade och i perfekt skick.
8. Transportera aldrig maskinen när motorn är igång.
9. Stäng av maskinen och dra ut nätkontakten (för elektriska modeller) så snart du lämnar arbetsområdet.
10. Tippa inte maskinen när motorn är igång.
11. Håll motorn fri från smuts och skräp.

### Start och stopp

1. Ställ omkopplaren för fram/back (A) i läge framåt "+"  .
2. Tryck på/av-brytaren (B) till ON (I) för att starta motorn.
3. Tryck på/av-brytaren (B) till OFF (O) för att stoppa motorn.

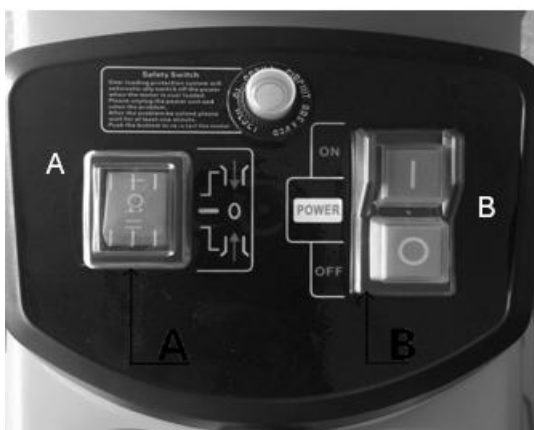

(Bild 3)

### Försiktighet

Skador på apparaten på grund av felaktig användning.

Felaktig hantering kan leda till skador på apparaten.

→ Mata endast in material efter att apparaten har slagits på. Lägg inte i något material efter att apparaten har stängts av.

### Observera

Apparaten är utrustad med en säkerhetsbrytare som förhindrar oavsiktlig omstart efter ett strömavbrott.

### Överbelastningsskydd

Denna apparat har ett överbelastningsskydd.

För att skydda motorn stängs strömförsörjningen automatiskt av om motorn överbelastas.

Vänta minst 1 minut innan du startar om apparaten:

1. Tryck på återställningsknappen.
2. Tryck på på/av-knappen.

Om motorn inte startar gör du på följande sätt:

1. Tryck på säkerhetsbrytaren (A).
2. Ställ omkopplaren för framåt/bakåt (B) i bakåtläge.
3. Tryck och håll in på/av-brytaren (ON [I]) för att avlägsna eventuella blockerande föremål från knivarna.

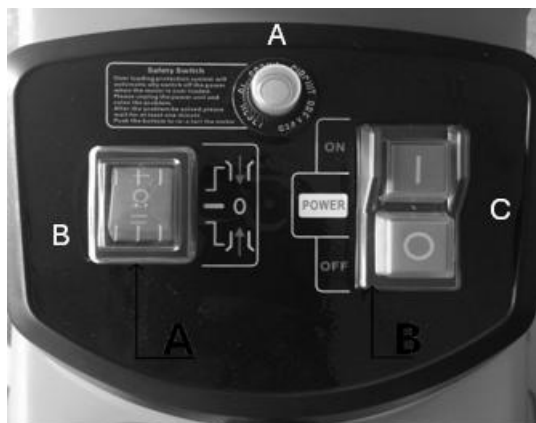

(Bild 4)

#### **⚠ Försiktighetsåtgärder:**

Använd alltid skyddshandskar när du utför dessa steg!

#### **Anvisningar för användning**

1. Mata in det hackade materialet i öppningen på höger sida. Det dras automatiskt in av den moturs roterande kniven.
2. Fyll inte öppningen helt för att undvika igensättning.
3. Växla mellan grenar och lätt fuktigt, ruttet material - detta förhindrar också blockeringar.
4. Kompostera mjukt köksavfall - kör det inte genom dokumentförstöraren!
5. Grenar med löv måste passera helt genom kompostkvarnen och vara ur vägen innan nytt material läggs i. Se till att det strimlade materialet faller ner obehindrat i insamlingslådan.
6. Ventilationsöppningen får inte blockeras av hackat material.
7. Kontinuerlig strimling av tjockt trä eller grenar kan blockera apparaten.
8. Mjukt material som löv eller kvistar kan lätt blockera insuget - tryck in det med tampen.
9. Kontrollera att det inte finns spikar eller stenar i materialet innan du flisar det, eftersom dessa kan orsaka allvarliga skador på flishuggen .

#### **Justering av motplattan**

För att uppnå bästa möjliga flisningsresultat och förhindra skador på knivbladet måste motplattan justeras regelbundet. Justering är också nödvändig om det uppstår en sammanlänkning.

1. Vrid inställningsratten för motplattan (A) medurs tills ett lätt gnidningsljud hörs och fina aluminiumspån faller ut ur utmatningsrännan en kort stund. (Fig. 5A och 5B)

2. Det hackade materialet ska sedan skäras helt igen.

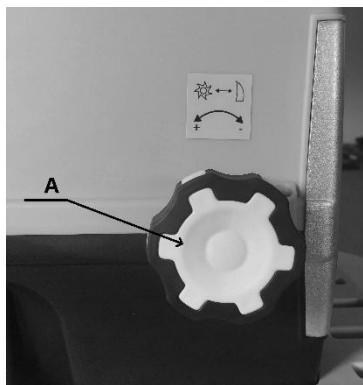

(Fig. 5A)

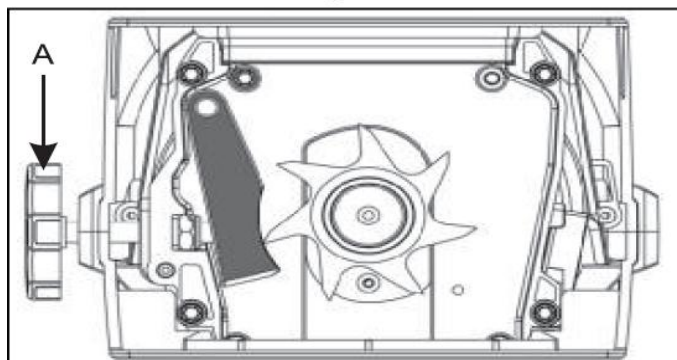

(Fig. 5B)

#### Försiktighet

- Avlägsna smuts och materialrester efter varje användningstillfälle.
- Rengör inte apparaten med rinnande vatten eller högt tryck.
- Använd inte rengöringsmedel eller lösningsmedel.
- Använd en mjuk borste eller trasa för rengöring.

#### Byte av motplattan

1. Öppna bakstycket genom att lossa de 4 skruvarna (A). (Fig. 6A)
2. Ta bort motplattan (B) och sätt in en ny. (Fig. 6B)
3. Sätt tillbaka bakstycket och dra åt skruvarna med en skiftnyckel.



(Fig. 6A)

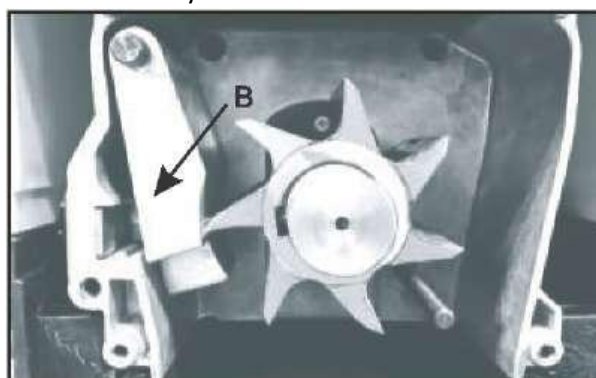

Fig. 6B)

## 119. RENGÖRING OCH UNDERHÅLL

Innan du påbörjar rengörings- eller underhållsarbeten ska du se till att kompostkvarnen är avstängd och frånkopplad från elnätet. Använd alltid kraftiga läderhandskar vid rengöring av knivarna.

För att trädgårdskvarnen ska fungera optimalt måste den hållas ren.

1. Rengör alltid kompostkvarnen omedelbart efter användning.
2. Låt inte något material torka eller härda på kompostkvarnens ytor. Detta kommer direkt att

påverka strimlingsprestandan.

3. Se till att inmatningstratten och utmatningsrännan alltid är rena och fria från rester.
4. Kontrollera regelbundet att alla muttrar, bultar och skruvar är åtdragna.
5. Låt alltid kvalificerad personal reparera eller byta ut skadade eller slitna delar.
6. Använd inte rengöringsmedel eller lösningsmedel, eftersom dessa kan orsaka irreparabla skador på apparaten. Kemikalier kan angripa plastdelar

Varning för detta:

Låt behörig fackpersonal kontrollera och serva din trädgårdsmaskin. Försök inte att reparera apparaten själv om du inte är utbildad för detta.

Varning för kemikalier:

Använd aldrig högtryckstvätt eller rinnande vatten för att rengöra kompostkvarnen! Avlägsna smuts och växtrester från spiralbladet med en borste.

Torka av dokumentförstöraren utvändigt med en trasa fuktad med mildt rengöringsmedel och vatten.

## 120. FELSÖKNING

Orsak	Åtgärd
Säkerhetsbrytare	Kontrollera att brytaren fungerar som den ska.
Strömavbrott	Kontrollera nätkabel, stickpropp och huvudsäkring.
Material blockerat i inmatningstratten	Stäng av dokumentförstöraren. Dra försiktigt ut materialet ur inmatningstratten. Slå på kompostkvarnen igen och mata in tjocka grenar så att kniven inte omedelbart återgår till de förskurna områdena.
Det flisade materialet är för mjukt	Mata in trä eller hugga torkade grenar.
Apparaten startar inte	Tryck på återställningsknappen och sedan på på/av-knappen. Om maskinen fortfarande inte startar ska du följa anvisningarna i avsnittet "Överbelastningsskydd" på sidan 6.

## 121. UNDERHÅLL

Använd endast originaltillbehör och originalreservdelar.

Endast en regelbundet underhållen och servad apparat kan ge tillfredsställande hjälp.

Bristfälligt underhåll och skötsel kan leda till oförutsedda olyckor och skador.

## 122. TILLBEHÖR OCH RESERVDELAR

Använd endast originaltillbehör och originalreservdelar för att garantera att apparaten är säker och fungerar korrekt. Ytterligare information finns på [www.FUXTEC.com](http://www.FUXTEC.com).

## 123. ALLMÄN BESKRIVNING

Artikelnummer: FX-EGH2800T

Artikelbeskrivning: FUXTEC elektrisk trädgårdsklippare FX- EGH2800T

## 124. TEKNISKA DATA

Typ	Typ Specifikation
Typ av motor	Elektrisk
Typ av frekvensomriktare	Elektrisk
Typ av bränsle	Elektrisk
Nominell spänning	230-240 V~
Nominell hastighet	60 varv per minut
Utgående effekt	2800 W (P40)
Ljudeffektnivå (uppmätt)	89,9 dB(A), K=2,45 dB
Ljudeffektnivå (garanterad)	92 dB(A)
Ljudtrycksnivå	70,3 dB(A), K=3 dB
Kabelns längd	VDE + 0,13 m
Max. tjocklek Förgreningens tjocklek	44 mm
Kapningssystem	Rulle
Typ av uppsamlingsbehållare	påse
Uppsamlingsbehållarens kapacitet	60 l
Storlek på behållare	2,9 × 12 cm, max. 4,4 cm
Materialmatning	Automatisk
Lämplig för	grenar
Antal knivar	1
Hjulets diameter	18 cm
Handtag för transport	Ja, det finns
Mått (L × B × H)	48 × 42 × 91 cm
Skyddsklass (IP)	IPX4
Vikt netto	16,8 kg
Levereras förmonterad	Nej till

## 125. GARANTI

Garantitiden börjar löpa från inköpsdatumet. Förvara inköpsbeviset omsorgsfullt som bevismaterial. Garantin omfattar inte förslitningsdelar och gäller inte för skador som orsakats av felaktig användning, felaktig hantering, våld, tekniska ändringar, användning av otillåtna tillbehör eller reservdelar eller

reparationsförsök av obehöriga. Garantiarbeten får endast utföras av auktoriserade fackföretag eller servicepartner. Dessa villkor gäller utöver de lagstadgade garantirättigheterna, som kan regleras på olika sätt beroende på land.

## 126. AVFALLSHANTERING

Förpackningsmaterialet består huvudsakligen av återvinningsbara material. Kassera alla förpackningskomponenter i enlighet med lokala bestämmelser för avfallssortering. Genom att återvinna förpackningen bidrar du på ett värdefullt sätt till miljöskyddet och en hållbar resursanvändning.

Denna produkt får inte kastas i det vanliga hushållsavfallet. I enlighet med det europeiska direktivet 2012/19/EU om avfall som utgörs av eller innehåller elektrisk och elektronisk utrustning (WEEE) måste enheten lämnas till en auktoriserad samlingsplats för avfall som utgörs av eller innehåller elektrisk och elektronisk utrustning när den är uttjänt.

Korrekt bortskaffande och återvinning av material bidrar till att skydda miljön och människors hälsa. För mer information om retur och avfallshantering, kontakta din lokala avfallshanteringsmyndighet eller återförsäljaren där du köpte produkten.

## 127. KUNDTJÄNST

Om du har några frågor angående garanti, reparation eller reservdelar, vänligen kontakta

FUXTEC GmbH

Kappstraße 69

71083 Herrenberg

Herrenberg, Tyskland

Telefon: 070329560888

E-post till [info@fuxtec.de](mailto:info@fuxtec.de)

**Obs:** Skicka inga returer eller reparationer till denna adress. För returer under garanti, vänligen kontakta vår kundtjänst.

## 128. UPPHOVSRÄTT

© 2025 Av FUXTEC GmbH

Alla rättigheter förbehållna. Innehållet i denna bruksanvisning är upphovsrättsligt skyddat. Användningen är tillåten inom ramen för driften. All annan användning eller reproduktion är inte tillåten utan skriftligt tillstånd från FUXTEC GmbH. FUXTEC GmbH förbehåller sig rätten att göra ändringar i denna bruksanvisning utan föregående meddelande.

## WERSJA POLSKA

## 129. WPROWADZENIE I ZABEZPIECZENIA

Instrukcje ogólne

Przed pierwszym użyciem produktu należy uważnie przeczytać niniejszą oryginalną instrukcję obsługi i postępować zgodnie ze wszystkimi wskazówkami. Dokument należy przechowywać w bezpiecznym miejscu do wykorzystania w przyszłości lub przez kolejnych właścicieli. Należy zapoznać się z funkcjami i prawidłowym użytkowaniem produktu. Należy przestrzegać wszystkich instrukcji bezpieczeństwa zawartych w instrukcji serwisowej. Należy zawsze postępować odpowiedzialnie i rozważnie wobec osób trzecich. Operator ponosi odpowiedzialność za wypadki lub zagrożenia dla osób trzecich.

### **Użytkowanie zgodne z przeznaczeniem**

Produkt może być używany wyłącznie zgodnie z jego przeznaczeniem. Każde inne użycie uznaje się za niezgodne z przeznaczeniem. Użytkownik lub operator ponosi wyłączną odpowiedzialność za wszelkie wynikające z tego szkody lub obrażenia wszelkiego rodzaju; producent nie ponosi za to żadnej odpowiedzialności. Należy pamiętać, że produkt nie jest przeznaczony do użytku komercyjnego, handlowego ani przemysłowego. Gwarancja lub odpowiedzialność jest wykluczona, jeśli produkt jest używany w takich obszarach zastosowania lub podobnych działaniach.

Nie należy zezwalać na instalację, uruchamianie, regulację lub obsługę produktu osobom, które nie zapoznały się w pełni z niniejszą instrukcją. Ten produkt jest przeznaczony wyłącznie do dobrze izolowanych pomieszczeń lub do użytku niestałego.

### **Instrukcje bezpieczeństwa**

Należy przeczytać wszystkie instrukcje bezpieczeństwa, instrukcje obsługi, ilustracje i informacje techniczne dołączone do produktu. Nieprzestrzeganie tych instrukcji może spowodować poważne obrażenia lub uszkodzenia. Użytkownik jest zobowiązany do korzystania z produktu zgodnie z jego przeznaczeniem, zwracania uwagi na otoczenie i zwracania szczególnej uwagi na inne osoby, zwłaszcza dzieci. Należy zawsze przestrzegać określonych wytycznych dotyczących bezpieczeństwa.

## **130. UWAGI DOTYCZĄCE BEZPIECZNEGO UŻYTKOWANIA**

### **OSTRZEŻENIE!**

Należy przeczytać wszystkie informacje i instrukcje dotyczące bezpieczeństwa. Niezastosowanie się do tego zalecenia może spowodować porażenie prądem elektrycznym, pożar lub poważne obrażenia ciała. **ZACHOWAĆ WSZYSTKIE OSTRZEŻENIA I INSTRUKCJE DO WYKORZYSTANIA W PRZYSZŁOŚCI.**

### **Bezpieczna obsługa**

#### **Ostrzeżenie ogólne!**

Niniejsze urządzenie nie jest przeznaczone do użytku przez osoby (w tym dzieci) o ograniczonych zdolnościach fizycznych, sensorycznych lub umysłowych, a także osoby nieposiadające doświadczenia i wiedzy, chyba że otrzymały one nadzór lub instrukcje dotyczące użytkowania urządzenia od osoby odpowiedzialnej za ich bezpieczeństwo.

Dzieci nie mogą bawić się urządzeniem i muszą być nadzorowane.

### **Instrukcja obsługi**

Przed użyciem należy przeczytać instrukcję obsługi i zapoznać się z urządzeniem.

### **Przygotowanie**

Nie pozwalać dzieciom na obsługę urządzenia.

Nie wolno pracować w pobliżu osób postronnych.

Zawsze noś ochronniki słuchu i okulary ochronne.

Nie nosić luźnej odzieży ani odzieży ze sznurkami.

Pracować wyłącznie na otwartej przestrzeni i na twardym, równym podłożu.

Nie używać na asfalcie lub żwirze, gdzie wyrzucany materiał może spowodować obrażenia.

Przed uruchomieniem należy sprawdzić wszystkie wkrety, nakrętki, śruby i urządzenia zabezpieczające; wymienić uszkodzone lub nieczytelne etykiety.

### **Konserwacja i przechowywanie**

Przed przystąpieniem do konserwacji, przeglądu, wymiany akcesoriów lub przechowywania należy wyłączyć zasilanie, odłączyć urządzenie od sieci, zatrzymać ruchome części i w razie potrzeby wyjąć kluczyk. Poczekać, aż urządzenie ostygnie.

Przed przechowywaniem urządzenia należy zawsze odczekać, aż ostygnie.

### **Bezpieczeństwo w miejscu pracy**

Miejsce pracy powinno być czyste i dobrze oświetlone.

Nie używaj urządzenia w miejscach zagrożonych wybuchem lub w pobliżu łatwopalnych cieczy, gazów lub pyłów.

Trzymaj dzieci i inne osoby z dala od urządzenia.

### **Instrukcje bezpieczeństwa dotyczące urządzeń elektrycznych**

Wtyczka sieciowa musi pasować do gniazdka; nie należy modyfikować ani używać adapterów.

Unikać fizycznego kontaktu z uziemionymi powierzchniami.

Chronić przed wilgocią i deszczem.

Nie używaj kabla niezgodnie z przeznaczeniem (np. do przenoszenia, ciągnięcia lub wieszania).

Uszkodzone kable mogą być wymieniane wyłącznie przez wykwalifikowany personel.

Na zewnątrz budynków należy używać wyłącznie odpowiednich przedłużaczy.

W wilgotnym środowisku używać wyłącznie z wyłącznikiem różnicowoprądowym (30 mA).

Kabel należy układać w taki sposób, aby nie mógł zostać przytrzaśnięty.

### **Bezpieczeństwo osobiste**

Należy pracować w skupieniu i ostrożnie. Nie używaj urządzenia, gdy jesteś zmęczony lub pod wpływem narkotyków, alkoholu lub leków.

Należy nosić środki ochrony osobistej, w szczególności okulary ochronne.

Urządzenie należy podłączać do sieci elektrycznej tylko wtedy, gdy jest włączone, a transportować tylko wtedy, gdy wyłącznik jest wyłączony.

Przed uruchomieniem należy usunąć narzędzia regulacyjne.

Zapewnić bezpieczne oparcie.

Nosić ściśle przylegające ubranie; nie nosić biżuterii ani długich włosów.

Prawidłowo podłączyć system odsysania pyłu (jeśli jest zamontowany).

### **Należy ostrożnie obchodzić się z urządzeniami elektrycznymi**

Nie przeciążaj urządzenia; używaj maszyny odpowiedniej do danej pracy.

Uszkodzone przełączniki należy oddać do naprawy.

Przed przystąpieniem do regulacji, wymiany akcesoriów lub wyłączenia urządzenia należy odłączyć je od zasilania.

Urządzenia należy przechowywać w miejscu niedostępnym dla dzieci.

Regularnie konserwuj urządzenia i zlecaj naprawę uszkodzonych części.

Narzędzia tnące powinny być ostre i czyste.

Urządzenia i akcesoriów należy używać wyłącznie zgodnie z ich przeznaczeniem.

### **Serwis**

Czynności serwisowe mogą być wykonywane wyłącznie przez wykwalifikowany personel przy użyciu oryginalnych części zamiennych.

Przed przystąpieniem do konserwacji należy odłączyć urządzenie od zasilania, zatrzymać ruchome części i odczekać, aż urządzenie ostygnie.

Opisane tu czynności konserwacyjne należy wykonywać samodzielnie.

Należy regularnie sprawdzać śruby.

Nie dokonuj żadnych nieautoryzowanych modyfikacji ani nie używaj nieautoryzowanych części.

Należy używać wyłącznie oryginalnych części zamiennych.

Urządzenie należy zawsze przechowywać w suchym miejscu.

Nigdy nie transportować urządzenia z włączonym silnikiem. Chronić urządzenie przed uszkodzeniem podczas transportu.

### **Autoryzowane akcesoria**

Należy używać wyłącznie akcesoriów zatwierdzonych i dostarczonych specjalnie dla danego modelu.

Nie wolno używać innych akcesoriów - zwiększają one ryzyko wypadków.

Nie ponosimy odpowiedzialności za uszkodzenia lub obrażenia ciała spowodowane przez niedozwolone akcesoria.

## **131. SYMBOLE NA PRODUKCIE I W INSTRUKCJI**

W niniejszej instrukcji oraz na samym produkcie zastosowano symbole wskazujące na możliwe zagrożenia. Te symbole bezpieczeństwa i ich objaśnienia muszą być w pełni zrozumiałe. Uwaga: Same ostrzeżenia nie eliminują zagrożeń i nie zastępują środków bezpieczeństwa niezbędnych do zapobiegania wypadkom.



Przed użyciem produktu należy uważnie przeczytać niniejszą instrukcję obsługi i przechowywać ją w bezpiecznym miejscu do wykorzystania w przyszłości.



Podczas pracy należy nosić okulary ochronne i środki ochrony słuchu (np. kask dźwiękoszczelny). Jeśli istnieje ryzyko upadku przedmiotów, należy nosić kask ochronny.



Nosić rękawice chroniące dłonie.



Nie dopuszczać osób postronnych.



Nie wystawiać na działanie deszczu.



Ostrzeżenie! Niebezpieczeństwo.



Uwaga! Latające części



Zawsze wyłączaj maszynę, wyciągaj wtyczkę i poczekaj, aż tarcza tnąca całkowicie się zatrzyma.



Podczas pracy trzymać ręce i stopy z dala od otworów



Uwaga: obracające się ostrza.



Przed dotknięciem ruchomych części należy odczekać, aż całkowicie się zatrzymają.



Nie wchodzić na pojemnik na odpady.



Gwarantowany poziom mocy akustycznej L<sub>WA</sub> = 92 dB(A)



Znak CE

Produkt jest zgodny z wymaganiami i przepisami Wspólnoty Europejskiej.

## 132. PRZEGLĄD PRODUKTU

Należy sprawdzić, czy produkt jest kompletny zgodnie z opisanym zakresem dostawy. W przypadku wadliwych części prosimy o kontakt z naszym działem obsługi klienta FUXTEC.



## Przegląd części

1. Lejek do napełniania
2. Uchwyt
3. Korek typu F
4. Pokrętło regulacji płyty licznika
5. Pokrywa koła
6. Kółko
7. Stopka podpierająca
8. Pokrywa tylna
9. Worek zbiorczy
10. Sabotaż
11. Wyłącznik bezpieczeństwa
12. Włącznik/wyłącznik
13. Przełącznik przód/tył

## 133. INSTRUKCJA MONTAŻU

### Montaż rębaka

1. Umieść dostarczoną podkładkę (B) i tuleję (C) na osi koła. (Rys. 1B)
2. Załóż koła (D) i początkowo dokręć ręcznie nakrętkę (E). (Rys. 1C)
3. Użyć dostarczonego klucza imbusowego (F) do zamocowania osi koła i jednocześnie dokręcić nakrętkę kluczem (G). (Rys. 1D)
4. Na koniec umieść osłonę koła (H) na środku koła. (Rys. 1E)
5. Odwróć rębak i zamontuj rurę podporową. (Rys. 1A)
6. Dokręć 4 śruby kluczem, aby przymocować rurę do obudowy. (Rys. 1A)

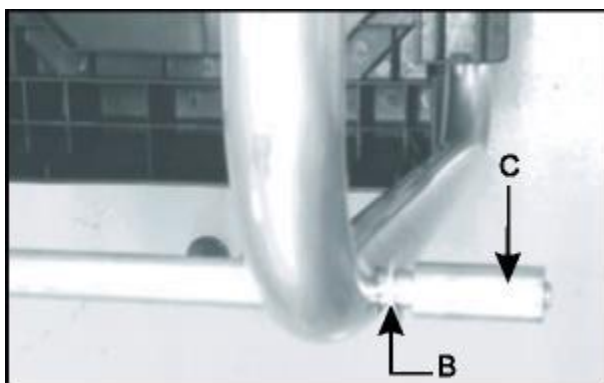

Rys. 1B

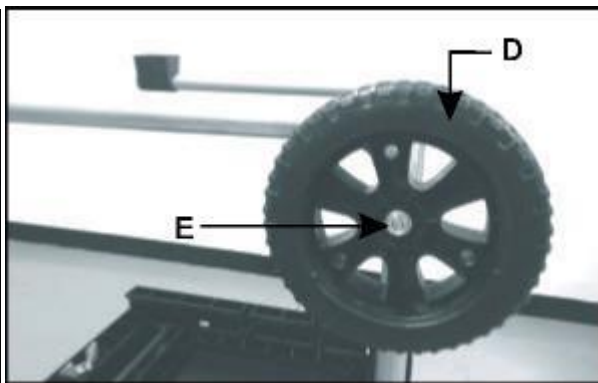

Rys. 1C

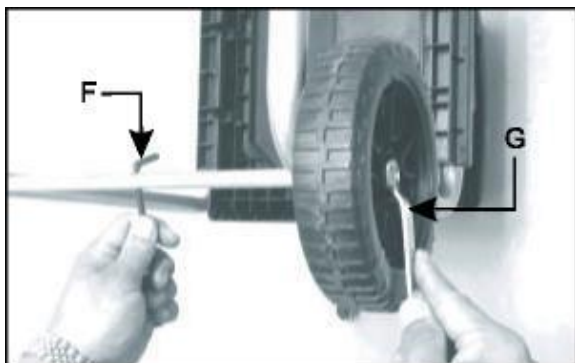

Rys. 1D



Rys. 1E



Rys. 1A

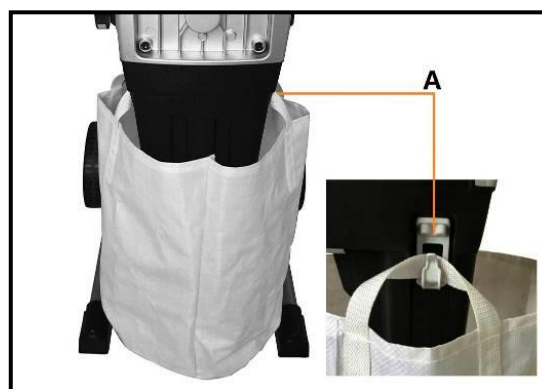

Rys. 2

**UWAGA:**

Należy zachować ostrożność podczas przechylania urządzenia na kółkach, ponieważ ma ono nierównomierny rozkład masy, gdy jest przechylane i transportowane na kółkach.

**Montaż worka na śmieci**

- Przymocuj haki do zawieszania do dwóch haków (A) po obu stronach dolnej obudowy. (Rys. 2)

## 134. OBSŁUGA DIENUNG

**Przygotowanie**

1. Przed uruchomieniem maszyny należy zajrzeć do pojemnika odpadów i upewnić się, że jest on pusty.
2. Zawsze upewnij się, że stoisz pewnie i masz pewny chwyt. Nie rozciągaj się nadmiernie. Podczas napełniania materiału nigdy nie stawaj wyżej niż podstawa maszyny.
3. Podczas pracy należy zawsze trzymać się z dala od obszaru wyładunku.
4. Należy zwrócić szczególną uwagę na to, aby podczas ładowania nie znajdowały się tam żadne metalowe elementy, kamienie, butelki, puszki ani inne ciała obce.
5. Jeśli zespół tnący uderzy w obcy przedmiot lub wystąpią nietypowe dźwięki lub wibracje, należy natychmiast wyłączyć maszynę, poczekać na jej całkowite zatrzymanie, odłączyć

- wtyczkę sieciową (w przypadku modeli elektrycznych) i wykonać następujące czynności:
- a) Sprawdź urządzenie pod kątem uszkodzeń.
  - b) Sprawdź i dokręć poluzowane części.
  - c) Uszkodzone części należy naprawiać lub wymieniać wyłącznie na części zamienne o takich samych parametrach.
6. Nie wolno dopuszczać do gromadzenia się rozdrobnionego materiału w obszarze wyrzutu, ponieważ może to zakłócić prawidłowy wyrzut i spowodować cofanie się materiału przez otwór podający.
  7. Wszystkie osłony i deflektory muszą być zamontowane i znajdować się w idealnym stanie.
  8. Nigdy nie transportuj maszyny z włączonym silnikiem.
  9. Po opuszczeniu miejsca pracy należy wyłączyć maszynę i odłączyć wtyczkę sieciową (w przypadku modeli elektrycznych).
  10. Nie przechylać maszyny, gdy silnik pracuje.
  11. Silnik należy utrzymywać w stanie wolnym od brudu i zanieczyszczeń.

### Uruchamianie i zatrzymywanie

1. Ustaw przełącznik jazdy do przodu/do tyłu (A) w pozycji do przodu "+"  .
2. Naciśnij włącznik/wyłącznik (B) do pozycji ON (I), aby uruchomić silnik.
3. Naciśnij włącznik/wyłącznik (B) do pozycji OFF (O), aby zatrzymać silnik.

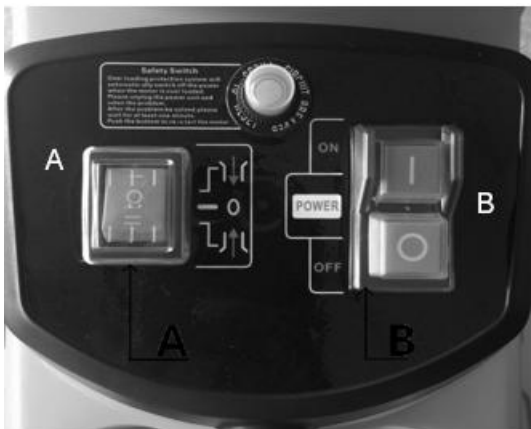

(Rys. 3)

### Przeostroga

Uszkodzenie urządzenia z powodu nieprawidłowej obsługi.

Nieprawidłowa obsługa może doprowadzić do uszkodzenia urządzenia.

→ Materiał należy podawać wyłącznie po włączeniu urządzenia. Nie wprowadzać materiału po wyłączeniu urządzenia.

### Uwaga

Urządzenie jest wyposażone w wyłącznik bezpieczeństwa, który zapobiega przypadkowemu ponownemu uruchomieniu po awarii zasilania .

## Zabezpieczenie przed przeciążeniem

Urządzenie jest wyposażone w system ochrony przed przeciążeniem.

W celu ochrony silnika zasilanie jest automatycznie wyłączone w przypadku przeciążenia silnika.

Przed ponownym uruchomieniem urządzenia należy odczekać co najmniej 1 minutę:

1. Naciśnij przycisk resetowania.
2. Naciśnij włącznik/wyłącznik.

Jeśli silnik nie uruchomi się, wykonaj następujące czynności:

1. Naciśnij włącznik bezpieczeństwa (A).
2. Ustaw przełącznik do przodu/do tyłu (B) w położeniu do tyłu.
3. Naciśnij i przytrzymaj włącznik/wyłącznik (ON [I]), aby usunąć wszelkie przedmioty blokujące ostrza.

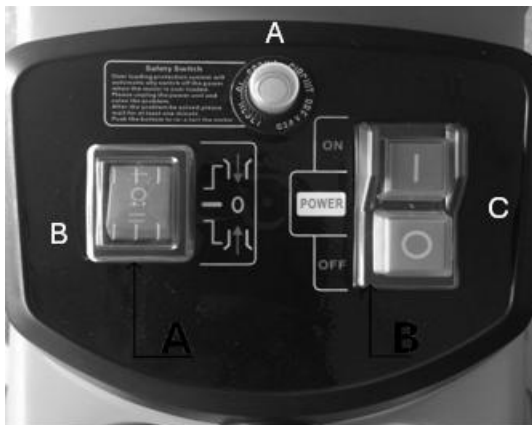

(Rys. 4)

### ⚠ Przewaga:

Podczas wykonywania tych czynności należy zawsze nosić rękawice ochronne!

## Instrukcja obsługi

1. Włóż posiekany materiał do otworu po prawej stronie. Zostanie on automatycznie wciągnięty przez obracające się w kierunku przeciwnym do ruchu wskazówek zegara ostrze.
2. Nie wypełniaj otworu całkowicie, aby uniknąć zablokowania.
3. Naprzemiennie wrzucaj gałęzie i lekko wilgotny, zgniły materiał - zapobiega to zatykaniu się urządzenia.
4. Kompostuj miękkie odpady kuchenne - nie przepuszczaj ich przez rozdrabniacz!
5. Gałęzie z liśćmi muszą całkowicie przejść przez rozdrabniacz i zostać usunięte przed dodaniem nowego materiału. Upewnij się, że rozdrobniony materiał spada bez przeszkód do pojemnika na odpady.
6. Otwór wentylacyjny nie może być zablokowany przez rozdrobniony materiał.
7. Ciągłe rozdrabnianie grubego drewna lub gałęzi może zablokować urządzenie.
8. Miękki materiał, taki jak liście lub gałązki, może łatwo zablokować wlot - wepchnij go za pomocą ubijaka.
9. Przed rozdrabnianiem sprawdź, czy w materiale nie ma gwoździ i kamieni, ponieważ mogą one spowodować poważne uszkodzenie rębaka .

## Regulacja płyty dociskowej

Aby osiągnąć optymalne wyniki zębrowania i zapobiec uszkodzeniu ostrza, należy regularnie regulować przeciwtalerz. Regulacja jest również konieczna w przypadku wystąpienia wzajemnych powiązań.

1. Przekręć pokrętkę regulacji przeciwpłyty (A) w prawo, aż usłyszysz lekki odgłos tarcia, a drobne wióry aluminiowe na krótko wysypią się z rynny wyrzutowej. (Rys. 5A i 5B)
2. Następnie rozdrobniony materiał powinien zostać ponownie całkowicie pocięty.

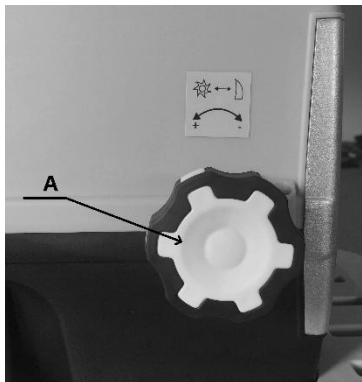

(Rys. 5A)

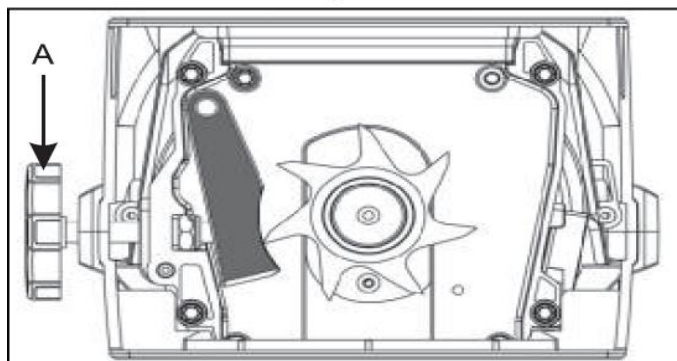

(Rys. 5B)

#### Uwaga

- Po każdym użyciu należy usunąć brud i pozostałości materiału.
- Nie czyścić urządzenia bieżącą wodą ani pod wysokim ciśnieniem.
- Nie używaj środków czyszczących ani rozpuszczalników.
- Do czyszczenia należy używać miękkiej szczotki lub szmatki.

#### Wymiana blatu

1. Otwórz tylną pokrywę, odkręcając 4 śruby (A). (Rys. 6A)
2. Wyjmij płytkę licznika (B) i włóż nową. (Rys. 6B)
3. Załóż tylną pokrywę i dokręć śruby kluczem.



(Rys. 6A)

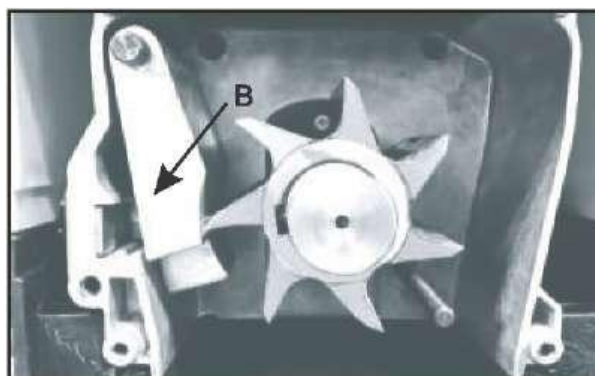

(Rys. 6B)

## 135. CZYSZCZENIE I KONSERWACJA

Przed rozpoczęciem jakichkolwiek prac związanych z czyszczeniem lub konserwacją należy upewnić się, że rozdrabniacz ogrodowy jest wyłączony i odłączony od źródła zasilania. Podczas czyszczenia noży tnących należy zawsze nosić solidne skórzane rękawice.

Aby zapewnić optymalną wydajność rozdrabniacza ogrodowego, należy utrzymywać go w czystości.

1. Rozdrabniacz ogrodowy należy zawsze czyścić natychmiast po użyciu.
2. Nie wolno dopuścić do wyschnięcia lub stwardnienia materiału na powierzchni rozdrabniacza ogrodowego. Wpływa to bezpośrednio na pogorszenie wydajności rozdrabniania.
3. Należy upewnić się, że kosz zasypowy i rynna wylotowa są zawsze czyste i wolne od pozostałości.
4. Regularnie sprawdzaj, czy wszystkie nakrętki, śruby i wkręty są dokręcone.
5. Uszkodzone lub zużyte części powinny być zawsze naprawiane lub wymieniane przez wykwalifikowany personel.
6. Nie używaj środków czyszczących ani rozpuszczalników, ponieważ mogą one nieodwracalnie uszkodzić urządzenie. Środki chemiczne mogą uszkodzić plastikowe części

Przeostroga:

Rozdrabniacz ogrodowy powinien być sprawdzany i serwisowany przez wykwalifikowanych specjalistów. Nie próbuj samodzielnie naprawiać urządzenia, jeśli nie zostałeś do tego przeszkolony.

Ostrzeżenie:

Nigdy nie używaj myjki wysokociśnieniowej ani bieżącej wody do czyszczenia rozdrabniacza! Usuń brud i resztki roślin ze spiralnego ostrza za pomocą szczotki.

Przetrzyj zewnętrzną część niszczarki szmatką zwilżoną łagodnym detergentem i wodą.

## 136. ROZWIĄZYWANIE PROBLEMÓW

Przyczyna	Działanie
Wyłącznik bezpieczeństwa	Sprawdź, czy wyłącznik działa prawidłowo.
Awaria zasilania	Sprawdź kabel zasilający, wtyczkę i bezpiecznik domowy.
Materiał zablokowany w koszu zasypowym	Wyłącz rozdrabniacz. Ostrożnie wyciągnij materiał z kosza zasypowego. Ponownie włącz rozdrabniacz i podawaj grube gałęzie tak, aby ostrze nie powróciło natychmiast do wstępnie pociętych obszarów.
Rozdrabniany materiał jest zbyt miękki	Podaj drewno lub rozdrobnij suche gałęzie.
Urządzenie nie uruchamia się	Naciśnij przycisk resetowania, a następnie włącznik/wyłącznik. Jeśli urządzenie nadal się nie uruchamia, należy wykonać czynności opisane w sekcji "Zabezpieczenie przed przeciążeniem" na stronie 6.

## 137. KONSERWACJA

Należy używać wyłącznie oryginalnych akcesoriów i oryginalnych części zamiennych.

Tylko regularnie konserwowane i serwisowane urządzenie może zapewnić zadowalającą pomoc.

Nieodpowiednia konserwacja i pielęgnacja mogą prowadzić do nieprzewidzianych wypadków i obrażeń.

## 138. AKCESORIA I CZĘŚCI ZAMIENNE

Aby zapewnić bezpieczeństwo i prawidłowe działanie urządzenia, należy używać wyłącznie oryginalnych akcesoriów i części zamiennych. Więcej informacji można znaleźć na stronie [www.FUXTEC.com](http://www.FUXTEC.com).

## 139. OPIS OGÓLNY

Numer artykułu: FX-EGH2800T

Opis artykułu: Elektryczny rozdrabniacz ogrodowy FUXTEC FX- EGH2800T

## 140. DANE TECHNICZNE

Typ	Typ Specyfikacja
Typ silnika	Elektryczny
Typ napędu	Elektryczny
Rodzaj paliwa	Elektryczny
Napięcie znamionowe	230-240 V~
Prędkość znamionowa	60 obr/min
Moc wyjściowa	2800 W (P40)
Poziom mocy akustycznej (zmierzony)	89,9 dB(A), K=2,45 dB
Poziom mocy akustycznej (gwarantowany)	92 dB(A)
Poziom ciśnienia akustycznego	70,3 dB(A), K=3 dB
Długość kabla	VDE + 0,13 m
Maks. Grubość odgałęzienia	44 mm
System cięcia	Rolka
Rodzaj zbiornika zbiorczego	worek
Pojemność zbiornika zbiorczego	60 l
Rozmiar zbiornika	2,9 × 12 cm, maks. 4,4 cm
Podawanie materiału	Automatyczny
Odpowiedni dla	gałęzie
Liczba ostrzy	1
Średnica koła	18 cm
Uchwyt transportowy	Tak
Wymiary (dł. × szer. × wys.)	48 × 42 × 91 cm
Stopień ochrony (IP)	IPX4
Waga netto	16,8 kg
Dostarczany wstępnie zmontowany	Nie

## 141. GWARANCJA

Okres gwarancji rozpoczyna się w dniu zakupu. Należy starannie przechowywać dowód zakupu. Gwarancja nie obejmuje części zużywających się i nie ma zastosowania do uszkodzeń spowodowanych niewłaściwym użytkowaniem, niewłaściwą obsługą, użyciem siły, modyfikacjami technicznymi, użyciem nieautoryzowanych akcesoriów lub części zamiennych lub próbami naprawy przez osoby nieupoważnione. Prace gwarancyjne mogą być wykonywane wyłącznie przez autoryzowane firmy specjalistyczne lub partnerów serwisowych. Niniejsze warunki mają zastosowanie oprócz ustawowych praw gwarancyjnych, które mogą być regulowane w różny sposób w zależności od kraju.

## 142. UTYLIZACJA

Materiał opakowania składa się głównie z materiałów nadających się do recyklingu. Wszystkie elementy opakowania należy utylizować zgodnie z lokalnymi przepisami dotyczącymi segregacji odpadów. Recykling opakowania stanowi cenny wkład w ochronę środowiska i zrównoważone wykorzystanie zasobów.

Tego produktu nie wolno wyrzucać razem ze zwykłymi odpadami domowymi. Zgodnie z europejską dyrektywą 2012/19/UE w sprawie zużytego sprzętu elektrycznego i elektronicznego (WEEE), po zakończeniu okresu użytkowania urządzenie należy przekazać do autoryzowanego punktu zbiórki zużytego sprzętu elektrycznego i elektronicznego.

Prawidłowa utylizacja i recykling materiałów pomaga chronić środowisko i zdrowie ludzkie. Aby uzyskać więcej informacji na temat zwrotu i utylizacji, należy skontaktować się z lokalnym urzędem ds. utylizacji odpadów lub sprzedawcą, u którego zakupiono produkt.

## 143. OBSŁUGA KLIENTA

W przypadku pytań dotyczących gwarancji, napraw lub części zamiennych prosimy o kontakt:

FUXTEC GmbH  
Kappstraße 69  
71083 Herrenberg  
Herrenberg, Niemcy  
Telefon: 070329560888  
E-mail: [info@fuxtec.de](mailto:info@fuxtec.de)

**Uwaga:** Na ten adres nie należy wysyłać żadnych zwrotów ani napraw. W przypadku zwrotów gwarancyjnych prosimy o kontakt z naszym działem obsługi klienta.

## 144. COPYRIGHT

© 2025 By FUXTEC GmbH

Wszelkie prawa zastrzeżone. Treść niniejszej instrukcji jest chroniona prawem autorskim. Ich użycie jest dozwolone w zakresie obsługi. Jakikolwiek inne wykorzystanie lub powielanie bez pisemnej zgody firmy FUXTEC GmbH jest zabronione. FUXTEC GmbH zastrzega sobie prawo do wprowadzania zmian w niniejszej instrukcji obsługi bez wcześniejszego powiadomienia.



FUXTEC GmbH  
Kappstraße 69  
71083 Herrenberg | Germany  
[www.fuxtec.com](http://www.fuxtec.com) | [info@fuxtec.com](mailto:info@fuxtec.com)



[www.FUXTEC.com](http://www.FUXTEC.com)